

ISSN 0023-1681



# КИНО МЕХАНИК

10'86



# «С ЛЮБОВЬЮ ВСТРЕТИЛСЯ СВОЕЙ...»



Жил на улице Заречной славный рабочий паренек Саша Савченко, бригадир сталеваров. Всеми был уважаем, а девчатами любим — за веселый нрав, широкое сердце, открытую улыбку. И не знал Саша ни душевных смятений, ни сердечных мук, пока не повстречал молоденькую учительницу Татьяну Сергеевну, так не похожую на всех остальных. И потерял паренек покой. А Тая, начитанная, образованная, интеллигентная, растерялась перед не знакомыми ей по книгам жизненными поворотами, перед напором чувств прямодушного паренька. Обоим предстояло познать новые грани жизни, учиться друг у друга, взаимно обогащаясь, обретая гармонию духа и чувств.

Об этом тепло и лирично поведал фильм Одесской киностудии «Весна на Заречной улице», вышедший на экран 26 ноября 1956 года. Исполнитель роли Савченко Николай Рыбников, к тому времени едва знакомый зрителям (по фильму «Чужая родня»), завоевал широкие симпатии. Актер привел на экран новый тип молодого героя-рабочего. Немного грубоватый, но честный и добрый, умеющий самозабвенно трудиться и крепко любить, этот герой был обаятелен и достоверен. И зрители с удовольствием узнавали его черты в следующих работах Рыбникова — в фильмах «Высота», «Девушка без адреса», «Девчата», «Седьмое небо», «Семья Ивановых». Но самым любимым образом актера, по его

собственному сегодняшнему признанию, остался сталевар Саша Савченко.

Этот фильм открыл новое имя в кинорежиссуре — Марлен Хуциев («Весну на Заречной улице» он создавал вместе с Ф. Миронером), будущего постановщика картин «Два Федора», «Мне двадцать лет», «Июльский дождь», «Был месяц май», «Послесловие». Это художник с поэтическим видением действительности, вглядывающийся в мир вдумчиво и неспешно, утверждающий право человека на радость, любовь, счастье. Начиная с первого фильма, М. Хуциев последовательно утверждает свое творческое кредо: герой — всегда современник, обязательно — неповторимая индивидуальность и непременно — узнаваемый зрителями.

Светлое лирическое начало фильма подчеркивает камера операторов Радомира Василевского и Петра Тодоровского (ныне известные режиссеры).

«Весна на Заречной улице» признана одной из лучших кинолент 50-х годов о современности. И сегодня, спустя тридцать лет, нас пленяют в нем удивительное сочетание бытовой достоверности и поэтической глубины, теплое внимание к миру человеческих чувств, мягкий юмор, обаяние героев (в роли Татьяны Сергеевны — Н. Иванова). А песня об улице Заречной композитора Бориса Мокроусова в задушевном исполнении Н. Рыбникова не забыта до сих пор.



# КИНО МЕХАНИК

---

## 10'86

---

### СОДЕРЖАНИЕ

#### РЕШЕНИЯ СЪЕЗДА — В ЖИЗНЬ

- 2 Переходов В. Время торопит
  - 4 Михайлова В. Чтобы идти дальше
  - 4 Бурба О. В ответ на призыв партии
- У инициаторов соцсоревнования*
- 5 Запевалы держат слово
- В Госкино УССР*
- 6 Мобилизовать все силы

#### ОРГАНИЗАЦИЯ И ЭКОНОМИКА

##### *Эффективность и качество*

- 6 Степанова Л. Победители названы
- 8 Бабашкина В. Перестройка необходима!
- 12 Нахимович А. Нам мир завещано беречь
- 13 Белоусов Г. Нет — войне!
- 13 Криченивкер Е. Урок литературы в кинотеатре
- 14 Зимица Г. «Кино. Музыка. Дети»
- 15 Ходор С. Пионерлагерь «Юный киномеханик»
- 16 Зубачев Л. Фильмотеке — 20 лет
- 16 Шлапикас И. Не жалейте сил
- 16 Либериц Я. Сотворить кинопраздник

#### КИНОПАНОРАМА

- 19 *Репертуар ноября*
- Киноискусство Страны Советов*
- 24 Владимиров В. Правовланговый нашей кинематографии
- Разговор после премьеры*
- 28 Киноленты «Ленфильма»

#### *Портрет юбиляра*

- 29 Юрий Никулин

#### КИНОТЕХНИКА

- Начинающему киномеханику*
- 31 Механизмы для прерывистого продвижения фильмокопий
- Вопросы эксплуатации*
- 33 ЗКСА: ожидания пока не оправдались
- На заводах, в КБ и лабораториях*
- 37 Итингоф А. Устройство диагностики неисправностей УДН-4
- Повышение квалификации*
- 39 Айзман И. Кинотехнологические характеристики зрительных залов
  - 43 *Кадрм — прочные знания*
  - 45 *Рационализация*

#### ЧИТАТЕЛЬ И ЖУРНАЛ

- 46 *Отвечаем на ваши вопросы*

Ежемесячный  
массово-технический журнал  
Государственного комитета СССР  
по кинематографии

---

Основан в 1937 году

---

Главный редактор  
А. М. БЫКОВ

Редколлегия:  
В. В. БЕЛЯВСКИЙ,  
Г. И. БУРДЫГИНА,  
Л. П. БУРИКОВА,  
Н. П. ДАВЫДОВ,  
В. В. ЕГОРОВ,  
Г. К. ИНОЗЕМЦЕВ,  
М. М. ЛИСОГОР,  
Г. М. ЛИФШИЦ,  
Л. Л. ЛУЖИНСКАЯ  
(зам. гл. редактора),  
И. М. МИТРОФАНОВ,  
В. Б. МУНЬКИН,  
И. Л. ПИВОВАРОВА  
(отв. секретарь),  
С. Н. ПЛОТНИКОВ,  
А. Н. СОБОЛЕВ,  
А. Е. СУЗДАЛЕВ,  
Т. А. СЫРНИКОВ,  
Л. П. ТУРКИН,  
Ю. П. ЧЕРКАСОВ.

---

На 1-й с. обложки:  
кадр из фильма «В стреляющей глуши» (Свердловская  
киностудия).



## Время торопит

**В. ПЕРЕХОДОВ,**  
зам. начальника Главного управления  
кинофикации и кинопроката Госкино РСФСР

Весьма острые сегодня вопросы улучшения проката произведений отечественной кинематографии, и прежде всего лучших из них, волнуют нас всех. Они постоянно в центре внимания Госкино РСФСР, его Главного управления кинофикации и кинопроката, киноорганизаций автономных республик, краев и областей. На заседаниях коллегии Госкино РСФСР регулярно заслушиваются отчеты руководителей структурных подразделений о качестве формирования репертуара, эффективности использования фильмов многонационального советского кино. Принципиально рассматривались выступления центральных и местных газет, критически оценивающие репертуар городских кинотеатров и сельских киноустановок Ярославской, Куйбышевской, Пермской, Свердловской, Псковской и ряда других областей. Разработаны и уже осуществляются меры по совершенствованию репертуарного планирования и улучшению использования кино в воспитательной работе.

Большая часть киноорганизаций республики оперативно приступила к перестройке. Во многих конторах кинопроката укреплен состав репертуарных комиссий, созданы экспертные группы по прогнозированию зрительского успеха новых фильмов. Приняты меры к повышению квалификации сотрудников отделов репертуарного планирования и информационно-рекламной работы. В кинотеатрах и дирекциях киносети активизировалась пропаганда отечественных фильмов — проводятся ретроспективные показы произведений ведущих мастеров советского экрана, кинофестивали, тематические показы картин выпуска прошлых лет, создаются киноклубы, жанровые кинотеатры.

И в результате принятых мер расширился прокат кинофильмов отечественного производства, повысилась роль кино в формировании коммунистического мировоззрения трудящихся и подрастающего поколения.

Так, в целом по РСФСР советские фильмы в первом полугодии просмотрели 69,5 % зрителей (в 1985 году — 55 %). Успешно работали с отечественными кинопроизведениями в Москве, Московской, Горьковской, Смоленской, Тюменской, Амурской, Камчатской областях, Ставропольском крае и на других территориях.

Но это не должно успокаивать нас. Проведенные Главным управлением кинофикации и кинопроката Госкино РСФСР в ряде АССР, краев и областей проверки показали, что в деятельности кинооргани-

заций еще немало весьма серьезных недостатков.

Например, несмотря на наши многочисленные указания и рекомендации, некоторые, причем даже значительные произведения советской кинематографии по-прежнему в отдельных регионах выпускаются на экраны без должной подготовки. К рекламированию фильмов пока не везде подходят творчески; при выборе форм и средств текущей и анонсной рекламы порой не учитывают тематическую направленность и жанровые особенности кинолента и т. д.

Есть и другие недочеты. Так, в ежемесячном издании «На экранах Татарии» рекламные тексты на некоторые фильмы репертуара публикуются с опозданием; не указываются конкретные даты выпуска новых картин на экраны Казани, что создает предпосылки для их замены в репертуаре, не дисциплинирует руководителей кинотеатров. В Новосибирской области даже снизился уровень информации и рекламы с помощью средств массовой информации. Если в 1985 году в областных газетах было опубликовано 47 материалов о кино, а в районных — 2190, то в первой половине этого года — соответственно 18 и 880. В Новосибирске, одном из крупнейших городов России, для предварительного рекламирования фильмов выделено только три стенда конторы кинопроката. В Архангельске же, например, их нет совсем...

Но более всего беспокоят качество репертуарного планирования, серьезные просчеты в определении эксплуатационных возможностей фильмов, недооценка лучших из них.

В этом году на экраны вышел ряд картин, вызвавших большой интерес зрителей. Там, где их выпуску было уделено особое внимание, и результаты проката неплохие. Но вот, к примеру, в кинотеатрах Нальчика (Кабардино-Балкарская АССР) даже такие фильмы рекламировались слабо. Мало того — им было предоставлено минимальное экранное время. В кинотеатре высшего разряда «Родина» фильм «Иди и смотри» демонстрировался лишь два дня! В кинотеатре «Аврора» (600 мест) картины «Иди и смотри», «Рейс 222», «Самая обаятельная и привлекательная» в течение четырех дней были показаны на шести-восьми сеансах, на которых присутствовало в среднем... по 60—70 человек. В Архангельске в кинотеатрах высшего разряда «Русь» и «Мир» фильмам «Проверка на дорогах» и «Полевая гвардия Мозжухина» также ответили лишь по два-четыре дня и за такое короткое время, естественно, не успели развернуть работу по привлечению зрителей на просмотр этих лент.

Нередко отечественные картины, не исчерпав своего зрительского потенциала, преждевременно снимались с экрана. В липецком кинотеатре «Винница» (578 мест) лишь семь дней демонстрировался фильм «Рейс 222»; фактическая загрузка киносеансов в два раза превышала плановую, однако несмотря на это картина была передана в кинотеатр «Спутник» (300 мест). В кинотеатре «Октябрь» фильм «Иди и смотри» также был снят с экрана с большим перевыполнением дневных заданий: при плановой загрузке зала 60 % фактическая составила 71 %.

Такие просчеты обусловлены недостатками в работе репертуарных комиссий кинопрокатных организаций. Их деятельность в Новосибирской, Архангельской, Липецкой и некоторых других областях в основном сводится к утверждению репертуара и определению порядка показа фильмов в кинотеатрах и на киноустановках; анализ результатов проката лучших советских картин не ведется. Неудивительно, что сроки

показа тех или иных кинолент часто экономически не обоснованы; допускаются многочисленные замены кинопрограмм, перестановки в графиках продвижения, что мешает обеспечить широкую подготовку к выпуску фильмов.

Много еще недорабатывают и методические службы управлений кинофикации и контор кинопроката. На ряде проверенных территорий связь между методическими кабинетами и репертуарными отделами слаба, и методисты не оказывают серьезного влияния на результаты проката кинокартин, не ведут оперативного контроля за продвижением лучших советских фильмов, выполнением всех намеченных организационных и информационно-пропагандистских мероприятий как перед выпуском фильмов на экраны, так и в период их демонстрации.

Установлены и факты чрезмерного увлечения показом зарубежных картин. В ряде кинотеатров Липецка, Новосибирска, Казани и некоторых других городов им все еще отводится значительное экранное время. В результате в липецком кинотеатре «Заря», например, фильмы капиталистических стран во II квартале просмотрели 45,3 % зрителей, в Елецкой городской киносети Липецкой области — около 50 %. В новосибирском кинотеатре «Современник» в апреле зарубежным картинам было отведено около половины экранного времени, в июне на их долю пришлось 57 % экрано-дней. Такое соотношение советских и зарубежных фильмов наблюдалось и в репертуаре некоторых других кинотеатров города. В Казани в мае заграничным картинам было предоставлено больше экрано-дней, чем советским. Более 40 % экранного времени занимали эти картины в репертуаре апреля, июня, июля. В широкоформатном однозальном (1800 мест) кинотеатре «Россия» (г. Брежнев) в апреле и мае одновременно демонстрировалось по три зарубежных фильма: с 23 по 30 апреля — «Умеющий молчать», «Зорро» и «Укрощение строптивого», с 16 по 18 мая — «К сокровищам авиакатастрофы», «Развод по-итальянски» и «Жертва обмана», 19—20 мая — «Жертва обмана», «Развод по-итальянски», «Конвой»...

Задачи совершенствования репертуарного планирования, улучшения организации проката произведений отечественной кинематографии требуют перестройки работы не только государственной, но и профсоюзной, ведомственной киносети. Однако ряд кинопрокатных организаций по-прежнему выдает в профсоюзную сеть большое количество кинолент капиталистических стран. Так, при попустительстве репертуарной комиссии Татарской конторы кинопроката в домах культуры имени Ленина и Урицкого, строителей, химиков (Казань) с 12 мая по 30 июня зарубежной кинопродукции было предоставлено 60 % экранного времени. Не лучше обстоят дела в Новосибирской и Владимирской областях, Чечено-Ингушской АССР.

Подобная практика вызвала справедливые нарекания зрителей, о чем свидетельствуют многочисленные письма в центральные и местные газеты. А возникли недостатки из-за отсутствия принципиальности при формировании репертуарных планов, слабой требовательности со стороны госкомитетов и управлений кинофикации, кинопрокатных организаций к дирекциям киносети, кинотеатрам и отделениям кинопроката.

Плохо пока исполняется повторный отечественный фильмофонд. Так, в кинотеатре «Дружба» г. Камышина (Волгоградская обл.) в первом полугодии повторно демонстрировались четыре зарубеж-

ных картины — на 140 сеансах и одна советская — на 15. За это же время в крупнейшем кинотеатре города «Победа» вышли на экран три фильма выпуска прошлых лет: «Большая прогулка» (Франция) была показана на 79 сеансах, «Развод по-итальянски» (Италия) — на 28, а «Человек-амфибия» (СССР) — на 22. В трех кинотеатрах г. Волгограда за полугодие повторно демонстрировались лишь «Человек-амфибия» и «Пираты XX века».

Работники многих кинотеатров все еще не проявляют должной заботы о привлечении зрителей на киносеансы. Слабо используются возможности, которые предоставляет внекассовая реализация кинобилетов в трудовых коллективах — с помощью выездных кассиров и общественников-киноорганизаторов. Несмотря на специальное указание Госкино РСФСР о продлении времени работы предварительных касс до начала последнего вечернего сеанса, в Кабардино-Балкарской АССР они по-прежнему открыты лишь в дневное время. Кинотеатры Нальчика не заключают договоры о культурном сотрудничестве с предприятиями, организациями и учебными заведениями. Не случайно даже ведущие кинотеатры — «Восток», «Победа», «Родина», «Аврора» — вне касс распространяют только 1,5—6 % кинобилетов. Аналогичное положение в кинотеатрах «Космос», «Современник» и «Аврора» Новосибирска, «Октябрь» Челябинска, где предварительная продажа билетов вне касс составляет пока лишь 1—4 % (т. е. не более 300—400 билетов на фильм).

Вскрытые проверки, проведенными Госкино РСФСР, негативные факты стали предметом острого, нелицеприятного обсуждения на расширенных заседаниях коллегии Госкомитета, совещаниях областных, краевых и республиканских киноорганизаций. Работникам киносети и кинопроката территорий, где были выявлены недостатки в кинообслуживании населения, предложено принять неотложные меры к улучшению репертуарного планирования и проката отечественных фильмов. Им оказана необходимая помощь.

Но выезды на места, встречи с практиками — работниками киносети и кинопроката — показали, что многие проблемы можно решить лишь с участием Госкино СССР и других вышестоящих организаций.

Недостаточное внимание к повторной печати фильмов выпуска прошлых лет привело к тому, что сегодня мы не в состоянии удовлетворить желание зрителей части территорий посмотреть ряд картин. Во многих регионах уже нет копий таких, к примеру, кинолент, как «Любовь земная», «Мачеха», «Москва слезам не верит», «Иван Васильевич меняет профессию», «Осенний марафон».

Давно пора урегулировать отношения с телевидением. Работники кинофикации и кинопроката должны иметь перспективный план выпуска фильмов на ЦТ, заранее, за квартал, а лучше за полгода получать информацию об их показе на голубом экране, чтобы избежать дублирования на киноустановках. Этот вопрос требует оперативного решения; узковедомственный подход наносит убыток не только киносети, но и в конечном счете государству, подрывает местный бюджет.

Коренным образом следует менять практику тиражирования фильмов для детей. В каждое отделение кинопроката должно поступать не менее двух-трех названий таких картин в месяц.

Для улучшения проката документальных и научно-популярных фильмов необходимо расширить сеть кинотеатров и залов хроники. Но эта работа зачастую

сдерживается из-за их убыточности. Для ее активизации следовало бы освободить такие кинотеатры от уплаты налога с кино (по аналогии со специализированными детскими).

Усложнившиеся задачи репертуарного планирования, диктуемые временем, остро ставят и вопросы перестройки работы с кадрами. Комплектовать интересные, идейно насыщенные кинопрограммы, хорошо рекламировать их могут только профессионально подготовленные, знающие фильмофонд и специфику работы киносети и кинопроката люди. Очевидно, пришло время ввести подготовку по новым специальностям в кинотехникумах и ВГИКе. Дирекциям киносети и отделениям кинопроката необходимы не только экономисты, киноинженеры и кинотехники, но и методисты, редакторы со специальным образованием, способные обеспечивать решение как идейно-политических, так и финансово-эксплуатационных задач.

Перестройка в сфере кинообслуживания началась, она идет, и, как отмечено выше, уже заметны некоторые сдвиги к лучшему. Но лишь некоторые и, к сожалению, не везде. А время торопит, время ставит новые, все более сложные задачи.

## Чтобы идти дальше

**В. МИХАЙЛОВА,**  
зам. директора Бокситогорской  
районной дирекции киносети

Когда вечером после долгого беспокойного июньского дня мне удалось развернуть газету, внимание сразу же приковало Обращение ЦК КПСС к трудящимся Советского Союза «Двенадцатой пятилетке — вдохновенный, творческий труд советского народа». Оно взволновало своим деловым подходом к сложнейшим задачам, которые стоят сейчас перед нами, находящимися на крутом историческом переломе. Закончив читать, я подумала о том, что сейчас самое главное для меня, для всего нашего коллектива определить, что можно сделать для резкого улучшения кинообслуживания населения района, для успешного выполнения заданий 1986 года и всей пятилетки.

Наблюдая работу своих коллег-кинофикаторов, я всегда обращала внимание, что лишь тот коллектив добивается значительных результатов, который находится в постоянном поиске. Конечно, здесь не обходится без трудностей, без ошибок даже. Но ведь путь вперед не укатан асфальтовым катком...

За последнее время и нам удалось решить многие вопросы, добиваясь улучшения кинообслуживания населения нашего района. Акцент был сделан на внедрение новых форм культурно-массовой работы. В кинотеатрах и на крупных сельских киноустановках стали регулярно проводиться сеансы — родительские собрания, семейные сеансы в выходные дни. Они «прижились», понравились зрителям, привлекли в кино дополнительную аудиторию. К концу года в кинотеатре «Спутник» будет открыто кинокафе. Общественный совет при кинадирекции загорелся идеей создать клуб любителей кино.

И оказалось, что в нашем Бокситогорске не так уж мало подлинных энтузиастов кино. Так что, уверена, возможности для совершенствования работы у нас есть. Надо только активнее их использовать.

В дни горячего обсуждения Обращения, материалов июньского (1986 г.) Пленума ЦК партии, сессии Верховного Совета СССР зашел у нас разговор о сегодняшнем сельском зрителе. Да, он стал куда разборчивее, чем раньше, да и возможности проведения досуга расширились. Теперь уже никто не рвется просто «в кино» — люди хотят смотреть хорошие фильмы и в хороших условиях, в тепле и уюте. И тут хоть и не все, но многое зависит от кинемехаников. Надо поднять их роль. Но как? Вот что мы придумали (и нашу идею поддержал райисполком). Уже много лет работники клубных учреждений систематически отчитываются на заседаниях местных Советов. Это заставляет их с большей ответственностью подходить к выполнению своих обязанностей. А кинемеханики раньше всегда оставались в стороне. Теперь они будут отчитываться перед народными депутатами. Каждый подтянется, видя, что его работа — в центре внимания большого числа людей, что спрос здесь строгий.

Взвесив свои возможности, мы решили выполнить годовое задание к 20 декабря. Слово свое сдержим, так как понимаем, что, как отмечается в Обращении, нужно «превратить смелые планы и замыслы в энергию практических действий». Это необходимо, чтобы идти дальше.

Ленинградская обл.

## В ответ на призыв партии

**О. БУРБА,**  
фильмопроверщица

Широкий отклик и единодушную поддержку в коллективе Киевской областной конторы по прокату кинофильмов вызвало Обращение ЦК КПСС. В ответ на него мы еще шире развернули социалистическое соревнование за успешное выполнение плановых заданий 1986 года, приняли повышенные обязательства.

Фильмопроверщицы конторы работают по бригадному методу организации и оплаты труда. Мы постоянно перевыполняем нормы, обеспечивая высокое качество проверки, ремонта и реставрации фильмокопий. Оперативно применяются все существующие виды реставрационной и профилактической обработки фильмокопий в зависимости от их технического состояния.

Ежедневно на доске показателей соцсоревнования отражается ход выполнения заданий и обязательств каждой фильмопроверщицей. Ежемесячно подводятся итоги работы бригады и лучшей фильмопроверщице вручается переходящий вымпел.

Мы совершенствуем свое профессиональное мастерство и боремся за звание лучшего по профессии. Оно уже присвоено фильмопроверщицам В. Артеменко и З. Голубничей.

Киев



## У инициаторов соцсоревнования

### Запевалы держат слово

Выступив инициаторами Всесоюзного социалистического соревнования за достойную встречу XXVII съезда КПСС, дальнейшее повышение уровня кинообслуживания населения, досрочное выполнение плановых заданий 1986 года, киноработники Горьковской области активно борются за выполнение своих обязательств.

Как и все советские люди, горьковчане близко к сердцу приняли решения съезда КПСС, определенную им грандиозную программу революционных преобразований в экономике, во всех сферах жизни советского общества. Довести идеи и планы партии до всех трудящихся, мобилизовать их на претворение энергии замыслов в энергию действий — именно в этом видят киноработники свою главную задачу.

В кинотеатрах и на киноустановках ведется многоплановая пропаганда решений и документов партийного форума. Широкий резонанс получили в области кинофестивали и тематические показы «Решения XXVII съезда КПСС — в жизнь», «Ленинским курсом мира и созидания», «С партией к новым свершениям», «Ускорение — требование времени» и др. В рамках кинофестиваля «Советское кино — трудовым коллективам» в областном центре, в г. Дзержинске и Кстовском районе состоялись премьеры новых работ «Мосфильма» — «От зарплаты до зарплаты», «Из жизни Потапова», «Одинокое плавание», «Полевая гвардия Мозжухина», «Берега в тумане» и творческие отчеты киностудии. В них приняли участие генеральный директор «Мосфильма» В. Десятерик, народный артист СССР В. Санаев, народный артист РСФСР А. Кузнецов, заслуженный артист РСФСР О. Анофриев и другие. Встречи с кинематографистами привлекли дополнительную аудиторию.

Получила дальнейшее развитие кинопропаганда достижений научно-технического прогресса, передовой технологии и новых форм организации труда. По этой тематике сегодня работают 186 кинолекториев.

Укрепляются связи с трудовыми коллективами. Дирекции киносети и кинотеатры области заключили свыше 1600 договоров о культурном сотрудничестве с промышленными и сельскохозяйственными предприятиями, учреждениями и учебными заведениями. Им адресуются многие предсеансовые культурно-массовые мероприятия: тематические кино вечера, кинопраздники, сеансы — чествования передовиков социалистического соревнования. Усилились контакты кинотеатров и киноустановок и с учреждениями культуры — они участвуют в работе 148 культурно-спортивных комплексов. Больше внимания стало уделяться организации семейного досуга.

Ведется планомерная работа по совершенствованию формирования репертуара, организации пропаганды и показа фильмов, привлечения зрителей на их просмотр. Активными помощниками работников кинотеатров и киноустановок стали 3,5 тыс. киноорганизаторов. Они сегодня распространяют более 25 % кинобилетов на лучшие советские картины на своих предприятиях, в учреждениях и учебных заведениях. Благодаря этому на просмотр ряда значительных по идейно-художественным достоинствам отечественных картин привлекается большая зрительская аудитория. Так, фильм «Битва за Москву» уже просмотрело более 16 % населения области, «Иди и смотри» — около 23 %, «Рейс 222» — 25 %.

Более четкой стала идейная направленность кинорепертуара. В первом полугодии на долю советских фильмов пришлось 72,3 % общего количества зрителей против 57,9 % в соответствующем периоде прошлого года.

Улучшается организация соревнования в коллективах киносети. Так, введена защита социалистических обязательств кинодирекциями и кинотеатрами. Разработаны планы практических мероприятий для выполнения обязательств. Эти планы утверждены исполкомами районных и городских Советов народных депутатов. Обеспечиваются широкая гласность соцсоревнования и действенный контроль за ходом выполнения обязательств. Он отражается на досках показателей соцсоревнования, в областной и районной (городской) печати, обсуждается на совещаниях киноработников.

Развивается и совершенствуется бригадная форма организации и оплаты труда. Сейчас в киносети области действует 50 бригад, а Городецкая районная кинодирекция полностью перешла на бригадный метод работы.

Все это положительно сказывается на общих результатах деятельности государственной киносети и кинопроката области. Они успешно справляются с выполнением плановых заданий и принятых социалистических обязательств на 1986 год. В первом квартале управление кинофикации и контора кинопроката — в числе победителей Всероссийского соцсоревнования. Выполнены плановые задания семи месяцев по обслуживанию зрителей и доходам от кино.

Ведется активная борьба за экономию и бережливость, сохранность фильмофонда. За полугодие сэкономлено 3,2 % электроэнергии; на 14 % сократилось количество порч фильмокопий. Обеспечивается бесперебойное функционирование абсолютного большинства киноустановок — простой снизились с 2,5 % общего количества экрано-дней в первой половине 1985 года до 1,8 в текущем году.

Так что запевалы соцсоревнования крепко держат свое слово.

### Мобилизовать все силы

На заседании Госкино УССР и правления Союза кинематографистов УССР был рассмотрен план мероприятий по выполнению решений XXVII съезда КПСС и XXVII съезда Компартии Украины.

Отмечалось, что киносеть и кинопрокат республики досрочно выполнили задания как одиннадцатой пятилетки, так и завершающего ее года.

Вместе с тем — это было подчеркнуто в докладах и выступлениях — в деятельности ряда киноорганизаций еще немало недостатков, причем некоторые из них становятся хроническими. Так, неритмичная работа, просчеты в репертуарном планировании, пропаганде и рекламировании фильмов привели к невыполнению Донецким, Одесским, Львовским, Севастопольским областными управлениями кинофикации заданий 1985 года по количеству обслуженных зрителей, Закарпатским — по валовому сбору, в то время как в большинстве областей именно на лучшие советские фильмы были привлечены миллионы кинозрителей, в Запорожской, Херсонской, Черновицкой, Крымской областях этим картинам уделялось явно недостаточно внимания.

Участники заседания высказали ряд конкретных, деловых предложений, реализация которых позволит добиться дальнейшего повышения качества кинообслуживания населения Украины. Намечено шире развернуть социалистическое соревнование, оперативнее внедрять передовой опыт. Особое внимание было уделено путям улучшения репертуарного планирования, информационно-рекламной деятельности, борьбе с простоями в киносети.

Работники кинематографии республики, определяя свое место в практической реализации планов двенадцатой пятилетки, считают главной задачей активное участие в развитии духовной жизни народа и социалистической культуры, формировании общественного сознания в духе коммунистической идеи, пролетарского интернационализма, непримиримости ко всему, что чуждо советскому образу жизни в нашей морали.

Успешное воплощение в жизнь решений съездов КПСС и Компартии Украины в сфере кинопроизводства, кинофикации и кинопроката неразрывно связано с развитием инициативы, творческого отношения к делу в каждом коллективе, повышением экономической эффективности кинопроцесса в целом и укреплением материально-технической базы кинематографии.

С целью дальнейшего повышения идейно-художественного уровня фильмов, роли киноискусства в коммунистическом воспитании трудящихся, культуры кинообслуживания населения, достижения высокой эффективности и рентабельности всех отраслей кинематографии Украинской ССР в 1986—1990 годах коллегия Госкино УССР и секретариат правления Союза кинематографистов УССР постановили в основу всей творческой и организаторской работы положить выводы и установки, выдвинутые в Политическом докладе ЦК КПСС, а также резолюцию XXVII съезда партии, Программу и Устав КПСС и материалы XXVII съезда Компартии Украины. В утвержденном на этом заседании плане основных мероприятий по выполнению решений форумов коммунистов нашли широкое отражение вопросы кинопропаганды материалов и решений партийных съездов, организационно-массовой работы, совершенствования методов управления экономикой, укрепления материально-технической базы кинематографии и социального развития.

Коллегия Госкино УССР и секретариат правления Союза кинематографистов УССР обязали руководителей коллективов киноработников, мобилизовав все силы и средства, направить организаторскую, идейно-воспитательную работу на безусловное выполнение решений XXVII съезда КПСС и XXVII съезда Компартии Украины, а также планов 1986 года и двенадцатой пятилетки.



### Эффективность и качество

*«Партия последовательно проводит линию на воспитание и подготовку сознательных, высокообразованных людей, способных как к физическому, так и умственному труду, к активной деятельности в народном хозяйстве, различных областях общественной и государственной жизни, сфере науки и культуры».*

Из Программы  
Коммунистической партии  
Советского Союза

### Победители названы

**Л. СТЕПАНОВА,**  
ст. инспектор Главного управления  
кинофикации и кинопроката Госкино СССР

Подведены итоги Всесоюзного смотра-конкурса специализированных детских, общенародных кинотеатров и школьных киноустановок на лучшую организацию кинообслуживания детей и подростков.

На этот раз его победителями стали 66 кинотеатров и киноустановок.

Лучшим специализированным детским кинотеатром в стране признан «Салют» (Вологда). Он награжден переходящим Красным знаменем и дипломом ЦК ВЛКСМ, а также денежной премией Госкино СССР. Этот кинотеатр известен многим киноработникам — здесь неоднократно проводились совещания и семинары кинофикаторов и кинопрокатчиков по работе с юными зрителями. За 17 лет существования кинотеатра коллектив и его руководитель Н. Поленова завоевали заслуженный авторитет не только у своих коллег, но и у работников просвещения, комсомола области благодаря постоянному поиску новых форм использования экрана в воспитании подрастающего поколения. Пользуются популярностью у взрослых и детей «семейные» киносеансы, парады детского фильма, кинофестивали «Киностудия мира — детям», «Детские фильмы — Призеры фестивалей», киноуроки мира, дни знаний и т. д. При «Салюте» давно и успешно работают 12 советских пионерских кино клубов и семь — школьных кинотеатров. Ежегодно заключаются договоры о культурном сотрудничестве с 27 учебными заведениями, предприятиями и учреждениями. Неудивительно, что все мероприятия в «Салюте» проводятся при полной загрузке зрительного зала, регулярно перевыполня-



ются плановые задания по кинообслуживанию детей и подростков.

Среди лучших специализированных детских кинотеатров страны в этом году назван и московский кинотеатр «Баррикады». Хочется сказать о нем особо, ибо аналогов ему киносеть не имеет. И не только потому, что этот кинотеатр специализируется на показе мультипликационных фильмов и является своеобразной базой киностудии «Союзмультфильм». Важно, что здесь сумели всю работу по основным направлениям воспитания детей проводить средствами именно этого вида киноискусства. Программы кино клубов, кинолекториев и многочисленных киномероприятий работники кинотеатра составляют, пользуясь собственной картотекой мультипликационного фильмофонда и своими методическими разработками. Трудно в нескольких словах рассказать о многогранной деятельности этого любимого москвичами кинотеатра. Советуем всем, у кого будет возможность, побывать в «Баррикадах».

Дипломами Госкино СССР и денежными премиями отмечены также специализированный детский кинотеатр имени Павлика Морозова (Херсон), «Жемантия» (Клайпеда) и «Гренада» (Ангарск).

Главными наградами отмечены также пять общенациональных кинотеатров: «Батыр» (г. Брежнев), «Вярсьме» (Паневежис), «Прометей» (Ленинград), «Нанри» (Ереван), «Вильнюс» (Минск). Из них следует особо выделить широкоформатный кинотеатр «Батыр», малый зал которого работает по режиму специализированного детского. За много лет «Батыр» стал не только любимым местом отдыха молодежи города, но и методическим центром по разработке и внедрению новых форм массовой и воспитательной работы при помощи кино среди учащихся. Комплексный план, разработанный методическим советом кинотеатра, нацелен на развитие социальной активности школьников и приобщение их к киноискусству. Учащиеся 14 подшефных школ уже давно стали «нештатными сотрудниками» «Батыра». Они активно участвуют в управлении пионерским кинотеатром «Школьные годы», организации деятельности кино клубов и кинолекториев, в информационно-рекламной и пропагандистской работе.

Приятно отметить, что в нынешнем конкурсе приняли участие кинотеатры и киноустановки Армянской ССР. В республике произошли заметные сдвиги в организации работы с юными зрителями. Всего три года назад в Ереване была создана дирекция школьных киноустановок — они тогда были всего в пяти-шести школах, а сегодня это целое объединение по обслуживанию детских садов и учебных заведений, число входящих в него киноустановок вскоре перевалит за 100.

Правда, ереванский специализированный детский кинотеатр «Пионер» не участвовал в смотре-конкурсе. На общем фоне большой и интересной работы с юными зрителями, проводимой сейчас кинофикаторами республики, деятельность «Пионера» выглядит более чем скромно, а потому нуждается в серьезном внимании со стороны городского управления кинофикации и оперативной перестройке. Зато, как мы уже отметили, в числе лучших назван комсомольско-молодежный кинотеатр «Наири», о котором уже рассказывалось в журнале (см. 1985, № 6).

Информации, представленные во Всесоюзную смотровую комиссию госкино союзных республик, свидетельствуют о значительно возросшем за последнее время уровне работы школьных киноустановок, укрепившихся контактах работников кинофикации и

просвещения. Семнадцать школьных киноустановок награждены дипломами Госкино СССР и ЦК профсоюза работников культуры, юные активисты пяти из них — путежками во Всесоюзный пионерский лагерь «Артек» и Всероссийский пионерский лагерь «Орленок».

Оценивая работу школьных киноустановок, участвовавших в смотре, нельзя не выделить совершенно необычную — киноустановку «Юность» шадринской (Курганская обл.) школы-интерната № 12 для слабослышащих. Трудно представить, что в школе, где учатся дети с ослабленным зрением, кино уже давно стало частью учебно-воспитательного процесса, а сами учащиеся — знатоками и пропагандистами киноискусства. Помимо популярных кино клубов и кинолекториев нравственно-правовой, героико-патриотической тематики и др. здесь много лет работает кино клуб «Кино и мы». Руководит им бывший воспитанин школы — ныне студент четвертого курса шадринского пединститута С. Ильных, да и многие другие выпускники стали активными пропагандистами кино.

Все это говорит о большой любви педагогического коллектива к этому виду искусства, правильному его использованию в воспитании ребят, формировании их мировоззрения. Вот что пишет о «Юности» директор шадринской школы-интерната И. Гаев: «Школьный кинотеатр помогает организовать досуг учащихся, приобщает их к искусству кино, помогает проводить классные часы, пионерские сборы, праздники. Интересная и разнообразная по своему характеру самостоятельная работа притягивает ребят, привлекает их к самодисциплине. Активно работая в кино клубе, пионеры эстетически развиваются, становятся настоящими юными ленинцами».

Всесоюзный смотр-конкурс во многих республиках стал стимулом улучшения кинообслуживания детей и подростков. В результате в прошлом году детская киноаудитория страны составила 713 млн. юных зрителей. По сравнению с 1983 годом количество ребят, посетивших кинозалы, увеличилось почти на 28 млн.

Продолжалось развитие киносети для детей. Специализированные кинотеатры открыты в Ленинграде, Таллине, Гатчине, Элисте, Сочи, Уфе, Волжске, в Белорусской, Казахской, Киргизской и Таджикской ССР. Дополнительно создано свыше 900 школьных киноустановок. Следует отметить, что их значение возрастает в связи с реформой общеобразовательной и профессиональной школы.

Поступившие во Всесоюзную конкурсную комиссию материалы свидетельствуют и о повышении уровня воспитательной работы с детьми при помощи киноискусства. Сегодня нет кинотеатров, в которых не было бы кино клубов и кинолекториев по наиболее важным направлениям воспитания. С каждым годом растет количество кинотеатров и школ, организующих целенаправленную работу по пропаганде кинознаний среди учащихся.

Вместе с тем еще есть республики, не включившиеся в смотр-конкурс. Не оказались достойными принять в нем участие ни один кинотеатр и ни одна киноустановка Грузии. По непонятным причинам не представили своих кандидатов госкино Туркменской и Киргизской ССР.

Хочется надеяться, что в предстоящем Всесоюзном смотре-конкурсе примут участие лучшие кинотеатры всех союзных республик и итоги его будут характеризовать новый, отвечающий сегодняшним требованиям этап в организации кинообслуживания детей и подростков.

# Перестройка необходима!

**В. БАБАШКИНА,**  
ведущий экономист Главного управления  
кинофикации и кинопроката Госкино РСФСР

*Необходимо совершенствовать организацию идеологической работы, обеспечивать комплексный подход к делу воспитания*

Из резолюции XXVII съезда КПСС  
по Политическому докладу  
ЦК КПСС

**ДУХ ПЕРЕМЕН**, утвердившийся в общественно-политической жизни страны после апрельского (1985 г.) Пленума ЦК КПСС, оказал огромное влияние на деятельность органов кинофикации и кинопроката. Строже, взыскательнее стали относиться к репертуару. Повсеместно активизировалась работа по основным направлениям коммунистического воспитания подрастающего поколения. Сейчас значительное место в ней занимает пропаганда материалов и решений XXVII съезда КПСС. Широко демонстрируются новые выпуски кинопериодики, в том числе киножурнал «Советская Россия», произведения документальной кинопублицистики на актуальные темы. В кинолекториях и киноклубах для школьников и учащихся профтехучилищ на заключительных занятиях в 1985/86 учебном году были обсуждены итоги партийного форума.

В 1985 году детская киноаудитория достигла в РСФСР 374 908 тыс., из них 24 903 тыс. детей и подростков обслужено сверх плана. Всего за год количество юных зрителей на специальных детских сеансах увеличилось на 20 450 тыс. План по детским сеансам выполнен нашей республикой на 104,5 %. Расширяется сеть специализированных детских кинотеатров (кинзалов) и школьных киноустановок. В течение года работали 32 тыс. киноклубов и кинолекториев детской и юношеской тематики.

Коллективы передовых кинотеатров стараются как можно лучше выполнять задачи, определенные в постановлении ЦК КПСС «Об улучшении производства и показа кинофильмов для детей и подростков», в Основных направлениях реформы общеобразовательной и профессиональной школы. Активными и постоянными помощниками школы, семьи, общественности в формировании духовно богатой, гармонически развитой личности, приобщении детей и подростков к киноискусству стали специализированные детские кинотеатры «Салют» (Вологда), «Баррикады» (Москва), «Гренада» (Ангарск Иркутской обл.), «Дружба» (Ленинград), «Колосс» (г. Устинов Удмуртской АССР), «Родина» (Белгород), «Чайка» (г. Брежнев Татарской АССР), «Орленок» (г. Горький), «Прогресс» (Курган), московский Центральный детский кинотеатр, «Космос» (Кемерово) и др.; общеканальные кинотеатры «Батыр» (г. Брежнев Татарской АССР), «Прометей» (Ленинград), «Будапешт» и «Октябрь» (Москва), «Знамя» (Свердловск), «Родина» (Воркута Коми АССР), «Восток» (Кирово-Чепецк Кировской обл.), «Победа» (Череповец Вологодской обл.), «Сибирь» (Новокузнецк Кемеровской обл.) и др.

**ОТКЛИКАЯСЯ НА ТРЕБОВАНИЯ ВРЕМЕНИ**, кинотеатры обогащают свою практику новыми,

прогрессивными формами и методами работы.

Растет сеть киноклубов и кинолекториев политического фильма — по вопросам внутренней и международной жизни. Круг вопросов, отраженных в их учебных планах, отчетливо выражен в названиях: «Образ коммуниста на экране», «Планы партии — планы народа», «Два мира — два образа жизни», «Мир сегодня», «Пульс планеты», «Кругозор», «Этот современный мир» и т. д. Киноклубы и кинолектории этой тематики предназначены старшеклассникам, учащимся профтехучилищ и техникумов; они способствуют более углубленному изучению обществоведения, истории, совершенствованию политинформации, помогают контрпропагандистской работе учителей. Кинопрограммы формируются из советских художественных фильмов, из произведений прогрессивных зарубежных мастеров кино, значительных произведений кинопублицистики. Беседы проводят учителя, лекторы-международники общества «Знание», активисты школьных политклубов и интерклубов.

Например, в архангельских кинотеатрах «Русь» и «Искра» регулярно проходят занятия киноклуба политического фильма. Учащиеся ряда школ и профтехучилищ смотрят фильмы и слушают комментарии лекторов-международников, задают им вопросы и получают квалифицированные ответы. В течение учебного года подросткам были предложены следующие темы: «Актуальные проблемы войны и мира» (фильм «Предупреждение об опасности»), «Молодежное движение в капиталистических странах Европы» («Бунтари и фараоны»), «Идеологическая борьба и психологическая война» («Заговор против Страны Советов»), «Буржуазные мифы о свободе личности на Западе» («Дорога на запад»), «Черная тень Пентагона и ЦРУ над миром» («Пентагон»), «Борьба за мир на современном этапе» («Похищение Европы: мифы и реальность»).

В школьных кинозалах, специализированных детских и общеканальных кинотеатрах для учащихся 5—7-х классов проходят сеансы, получившие название «классный час в кинотеатре». Тематика и фильмы подбираются вместе с классными руководителями. По заранее намеченному плану в течение всего учебного года проводятся мероприятия, посвященные революционным праздникам, знаменательным и памятным датам всесоюзного и местного значения. Большую воспитательную ценность придает «классным часам в кинотеатре» показ фильмов ленинской, историко-революционной и героико-патриотической тематики, этапных произведений советского кино, лучших фильмов о школьной жизни.

Наиболее многочисленна группа киноклубов и кинолекториев нравственно-правовой тематики. До выхода в свет постановления ЦК КПСС и Совета Министров СССР о борьбе с пьянством и алкоголизмом (1985 г.) кинолекториев антиалкогольной тематики специально для подростковой аудитории не было. В минувшем же учебном году во многих кинотеатрах и их школьных филиалах организованы кинолектории «Алкоголь и подросток», «Береги честь смолоду», «За здоровый образ жизни». Их учебный план составляется на основе комплексного подхода к антиалкогольному воспитанию несовершеннолетних. Занятия проводят медики и психологи, работники правоохранительных органов и педагоги. Тщательно подбираются не только кинопрограммы, но и лекторы — с ребятами надо говорить интересно и живо, это обязательное условие.

Вот некоторые темы из наиболее удачных киноабонементов, где проблема получила многогранное



Стенд в кинотеатре «Батыр» (г. Брежнев Татарской АССР)

освещение — в медицинском, правовом, социальном, нравственном аспектах: «Исторические истоки пьянства. О причинах живучести дурных традиций» (фильмы «Беда» и «Улан»), «Потери общества от пьянства и алкоголизма» («Помеха в пути», «Алкоголь и труд», «Великий обманщик», «Кому какое дело»), «Алкоголь и преступность» («Средь бела дня»), «Действие алкоголя на организм подростка» («Алкоголь и подросток», «Люди, я расту», «Пьющие дети»), «Особенности развития алкоголизма у подростка» («Чижик-пыжик», «Это же ваш сын», «Мы гуляли у фонтана»), «Профилактика и лечение страшной болезни» («Горькая хроника», «Помогаем вернуться в жизнь», «Частный случай в Конотопе»).

В киноclubsх правовой тематики стали шире практиковаться активные формы работы — устные журналы, ответы на вопросы школьников, дискуссии по фильмам. Подросткам предоставляется возможность самим поразмышлять над причинами правонарушений, допущенных сверстниками, обсудить конкретные случаи из жизни, поучительную сюжетную ситуацию из фильма.

У ребят средних и старших классов школы № 17 (Элиста) популярен кино клуб «Закон и ты». Учителя и юристы проводят занятия в форме диалога со слушателями, раскрывая сложные правовые темы — о правах и обязанностях юных граждан, свободе и ответственности личности перед обществом, видах наказаний несовершеннолетних за правонарушения и др. Диспут под девизом «Один за всех и все за одного!» помог школьникам осмыслить понятие «Морально-политическое единство социалистического общества». В классах обсуждались художественные фильмы нравственно-правовой тематики «Обвиняются в убийстве», «Признать виновным», «Несовершеннолетние», «Кто стучится в дверь ко мне», «Оглянись». Руководя процессом обсуждения каждого фильма, учителя способствуют правильному восприятию школьниками его содержания.

После введения в школах нового предмета для старшеклассников — этика и психология семейной жизни — кинотеатры открыли соответствующие кинолектории. Называются они по-разному — «Азбука 2 Киномеханик № 10

для двоих», «Этика и психология отношений в семье», «Киноуроки взросления», «Гармония чувств», «До 16 и старше», «Общество, личность, семья», «Семья сегодня и завтра», но цель у них одна — подготовить ребят к взрослой жизни, помочь им найти свое счастье.

Специализированный детский кинотеатр «Орленок» и Нижегородский районный отдел народного образования г. Горького разработали тематику киноабоне-мента «Киноуроки счастья», подобрали в контрре кинопроката художественные и документальные короткометражные фильмы к каждому занятию. Вот текст обращения к старшекласснику, приобретающему киноабонемент: «Юный друг! На наших киноуроках мы будем говорить на темы, несомненно, волнующие тебя и твоих сверстников. Совсем скоро самой жизнью ты будешь поставлен перед необходимостью принимать ответственные решения — от выбора профессии до создания своей семьи. Что я знаю о себе? Как понять другого человека? Что значит настоящий друг? Какова она, истинная любовь? Кого можно считать настоящим мужчиной и что такое женственность? Только ли личное это дело — личное счастье? Что такое готовность к браку? Как создать счастливую семью? Ответить на эти вопросы тебе помогут фильмы, которые заставят задуматься, в чем-то согласиться, а в чем-то поспорить с их героями». В программу абонемента вошли художественные фильмы «Школьный вальс», «Городской романс», «Двое в новом доме», «Влюблен по собственному желанию», «Законный брак», «Молодая жена», «Однажды 20 лет спустя», «Жена ушла», «Без свидетелей», документальные — «Отражения», «Экскурсия», «Дузт», «Вступительный экзамен в семейную жизнь», «Ваше величество женщина», «Товарищ мужчина», «Лестница без перил», «Мама мыла раму» и др.

Партия придает первостепенное значение подготовке подрастающего поколения к труду. Работники киносети и кинопроката вносят свой вклад в трудовое воспитание учащихся, организуя тематические кинопоказы, киноделу «Гордая профессия моя», кино клубы и кинолектории «Твое призвание», «Рабочая смена», «Ищу свою профессию», «Кем быть?», «Выбор цели», «Зажи свою звезду» и др.

Коллективы лучших кинотеатров, как показал проведенный в РСФСР смотр-конкурс специализированных детских, общеобразовательных кинотеатров и школьных киноустановок на лучшую организацию кинообслуживания детей и подростков, перестраивают работу по профессиональной ориентации учащихся в духе современных требований. Перестройка начата совместно с заинтересованными организациями и идет по двум направлениям: во-первых, школьников теперь знакомят не вообще с профессиями, а с профессиями и специальностями, в которых остро нуждается данный регион (город, микрорайон, сельский район); во-вторых, увеличивается вклад самих подростков в организацию тех или иных киномероприятий. В соответствии с этими принципами ведется работа по трудовому воспитанию учащихся в кинотеатрах «Современник» (Электросталь Московской обл.) и «Быль» (Старый Оскол Белгородской обл.), в школьных кинотеатрах «Орленок» средней школы № 58 Автозаводского района г. Тольятти и «Пионер» средней школы № 2 г. Усинска Коми АССР.

Спаская сельская школа Вологодской области для воспитания у ребят осознанной потребности трудиться на родной земле активно использует кино клуб «Кем быть?». Подавляющее большинство



*Панно в фойе кинотеатра «Орленок» (г. Горький) выполнено заслуженным художником РСФСР Д. Арсениным*

выпускников школы остаются работать в местном совхозе.

У ребят популярны занятия в форме конкурса профессий. Они сами берут интервью у молодых специалистов, ветеранов труда, работников центров профессиональной ориентации, мастеров и учащихся различных профтехучилищ, а те «защищают» достоинства своей профессии. Документальные и научно-популярные фильмы, посвященные вопросам выбора трудового пути, помогают поднять среди подростков престиж рабочих специальностей.

**ВАЖНАЯ ЗАДАЧА** школьной реформы — коренное улучшение художественного образования и эстетического воспитания учащихся.

Специализированный детский кинотеатр «Прогресс» (Курган) стал в области признанным методическим центром, распространяющим передовой опыт кинообразования и киновоспитания. Сценарии киномероприятий, планы выпуска фильмов детской и юношеской тематики, программы кинообонементов этого кинотеатра направляются в дирекции киносети и отделы народного образования. На конференциях и семинарах учителей работники кинотеатра выступают с беседой на тему «Эстетическое воспитание школьников средствами кино», дают рекомендации по методике использования киноискусства в преподавании ряда предметов, работе с новыми фильмами, имеющими воспитательное значение.

Выборгский «Мир» участвует в эксперименте в соответствии с комплексной программой эстетического воспитания, разработанной городским культурно-спор-

тивным комплексом. В течение года кинотеатр, например, пропагандировал тему «Русское народное творчество». Перед юными зрителями выступали педагоги и учащиеся музыкальной и художественной детских школ, руководители творческих кружков Дома пионеров и Дома культуры Выборга, организовывались выставки детского прикладного и художественного творчества, демонстрировались документальные и научно-популярные фильмы по изобразительному и музыкальному искусству.

Школьный кинотеатр «Радуга» в московской школе № 818 осуществляет массовое кинообразование учащихся. На протяжении всех лет обучения школьники знакомятся с лучшими произведениями советского кино. Сеансы проводятся дифференцированно для младших, средних, старших классов. Всего отобрано 100 картин. Каждая возрастная группа смотрит два художественных фильма в месяц. За годы обучения просматриваются все 100 кинолент в строго определенной последовательности. Постепенно у школьника формируются навыки «общения» с фильмом как произведением искусства. Какие же фильмы рекомендуют Академией педагогических наук? В программу просмотров учащихся, например, 1—2-х классов включены киносказки, мультфильмы, картины о сверстниках — «Внимание, черепаха!», «Кыш и Двапортфеля» и пр. Кинопрограммы для 3—4-х, 5—6-х классов учитывают интерес ребят этого возраста к фильмам о войне, революции, путешествиях, фантастике и, конечно, тоже о сверстниках. Для 3—4-х классов организован показ картин «Дети капитана Гранта»,

«Александр Невский», «Валерий Чкалов», «Смелые люди», «Тимур и его команда»; для 5—6-х — «Бессмертный гарнизон», «Отроки во Вселенной», «Семеро смелых», «Белеет парус одинокий», «Белый Бим Черное ухо». Подростки смотрят фильмы, поднимающие серьезные политические, нравственные проблемы: в 7—8-х классах — «Павел Корчагин», «Баллада о солдате», «Белое солнце пустыни», «А зори здесь тихие...», «Ленин в 1918 году»; в 9—10-х классах — «Сорок первый», «Судьба человека», «Летят журавли», «Ленин в Польше», «Чужие письма».

Перед началом просмотра учитель эмоционально готовит ребят к встрече с фильмом, обращает их внимание на его тему, жанровые особенности, после сеанса предлагает вопросы для последующего обсуждения в классе. Младшие ребята по мотивам кино-сказки или мультфильма рисуют, лепят, а учащиеся средних и старших классов пишут отзывы, сочинения, рецензии.

Дети и подростки смотрят, изучают и обсуждают каждый фильм. Такая работа с кинопроизведением способствует воспитанию грамотного зрителя. Благодаря школьному кинотеатру киноискусство занимает во внеклассной работе школы такое же прочное место, как предметы эстетического цикла. Желющие получить углубленные кинознания занимаются в специальном киноклубе.

Итоги смотр-конкурса показали, что кинотеатры стали шире практиковать такую удачную форму организации досуга родителей с детьми, как сеансы «Всей семьей — в кино». Популярны воскресные семейные киноабонементы.

Повышение воспитательного воздействия на учащихся во многом зависит от единства требований к ним семьи и школы. Кинотеатры при содействии педагогических коллективов школ принимают участие в педагогическом всеобуче родителей. Успешно распространяют педагогические знания среди родителей кинотеатры Москвы, Ленинграда, Горьковской, Мурманской, Ярославской, Московской, Ленинградской, Кемеровской областей, Приморского и Краснодарского краев, Татарской, Башкирской АССР и др. У родителей популярны сеансы — родительские собрания. На базе школьных кинотеатров созданы кинолектории «Для вас, родители», «Вы и ваши дети», «Откровенный разговор», «Семейная педагогика» и др.

**ОТРАДНО ОТМЕТИТЬ**, что Всесоюзный смотр-конкурс и проведенный в его рамках Всероссийский выявили коллективы кинофикации, работающие творчески, с пониманием ответственности за дело, которым они занимаются.

Однако и смотр-конкурс, и проверки на местах показывают, как много еще резервов улучшения показа фильмов, предназначенных детям, подросткам, юношеству.

Накопились горы нерешенных проблем. Не найдены решения по ряду важнейших вопросов, находящихся в компетенции вышестоящих органов, — кинопроизводства, поставки позитивной пленки для массовой печати фильмокопий, проектирования и строительства комфортабельных специализированных детских кинотеатров с расширенным составом помещений, материального стимулирования труда работников кинофикации и кинопроката, планирования показателей кинообслуживания детей (сейчас — «от достигнутого») и др.

В чем специфика работы киносети с юными зрителями? Прежде всего в том, что в привычном словосочетании «кинообслуживание детей и подрост-

ков» закодированы проблемы духовного воспитания прорастающего поколения.

Между тем далеко не все органы кинофикации создают режим наибольшего благоприятствования для работы с юными зрителями. Для иных руководителей общеизвестная истина «Все лучшее — детям!» — лишь слова с трибуны, а на деле под специализированный детский приспосабливается самый захудалый кинотеатр, из года в год проваливающий план валового сбора. Встречаются факты низкой требовательности при подборе кадров специализированных детских кинотеатров: профессионально некомпетентные руководители годами развивают дело и разлагают коллектив. К примеру, несколько лет «лихорадило» специализированный детский кинотеатр «Дружба» в Тамбове. Здесь один некомпетентный директор сменял другого. Это отнюдь не способствовало улучшению деятельности кинотеатра. Ряд опытных и знающих работников «Дружбы», не видя возможности наладить дело, вынуждены были уйти из кинотеатра. Лишь недавно, после вмешательства не только областного управления кинофикации, но и Госкино РСФСР обстановка в «Дружбе» нормализовалась.

Обращает на себя внимание огромный разрыв в уровне подготовленности к исполнению служебных обязанностей педагогов — организаторов воспитательной работы с юными зрителями. В одних кинотеатрах это компетентные, педагогически одаренные, энергичные люди, а в других — механические исполнители «от сих и до сих», не умеющие наладить контакты ни с детьми, ни с педагогическими коллективами школ и профтехучилищ.

**НЕКОТОРЫЕ ОРГАНЫ** кинофикации занимают неправильную позицию в вопросе планирования числа юных и взрослых зрителей в специализированных детских кинотеатрах. Например, в течение 1985 года планировалось обслужить на детских сеансах меньше зрителей, чем на взрослых, в кинотеатрах Москвы, Новгородской, Псковской, Тульской, Оренбургской, Омской, Амурской, Камчатской областей, Марийской, Чувашской, Татарской АССР. Завышенный режим — семь-восемь сеансов ежедневно, смещение детских сеансов в расписании на утреннее время, когда основная масса школьников учится, наносят ощутимый ущерб качеству работы вообще и престижу специальных детских сеансов в частности.

До сих пор нет специализированных детских кинотеатров в Мурманской, Тюменской, Магаданской областях.

Отдельные госкомитеты АССР по кинофикации и управления кинофикации планируют общескранным постоянно действующим кинотеатром заниженные задания по детским сеансам. Ежедневно на каждый постоянный кинотеатр приходится в среднем 0,4 сеанса в Камчатской области, 0,5 — в Куйбышевской, 0,6 — в Магаданской области и Чечено-Ингушской АССР (среднероссийский показатель — 0,9 сеанса). Поскольку почти 65 % городских детей смотрят фильмы в обычных кинотеатрах, такое количество детских сеансов не может обеспечить нормальное кинообслуживание ребят с учетом сменности занятий в школах.

В ряде регионов низка загрузка кинотеатров на детских сеансах. В среднем лишь на 20—30 % заполняются залы на детских сеансах в постоянных кинотеатрах Читинской, Архангельской, Курганской областей, Кабардино-Балкарской АССР.

Сеть киноустановок, созданных в актовом зале, классах и других помещениях городских и сельских школ, расширяется. Но проверки показали, что ор-

# Нам мир завещано беречь

А. НАХИМОВИЧ

«Нам мир завещано беречь» — под таким названием прошел в мелитопольском детском специализированном кинотеатре «Родина» сеанс-митинг, посвященный Международному году мира. Он был организован горкомом ЛКСМ Украины, городским отделом народного образования и администрацией кинотеатра. Его участники — старшеклассники средних школ города; в качестве гостей присутствовали бывшие воины, передовики труда.

...Фойе кинотеатра красочно оформлено лозунгами, плакатами, детскими рисунками, посвященными борьбе за мир. На сцене рядом с экраном — большой стенд с выдержками из решений XXVII съезда КПСС, раскрывающими внешнюю политику нашей партии.

Когда ребята заполнили зал, притихли, неожиданно раздались гул и рев самолетов, разрывы бомб. Это фонограмма, но зрители невольно содрогаются. Звучит голос ведущего:

«Нам сегодня надо докричаться,  
Завтра будет некому кричать.  
Нам сегодня надо достучаться,  
Завтра будет не к кому стучать...

Голос рассудка, голос сердца, голос совести нашей должен звучать над миром. Мы должны сказать свое слово. Каждый — в меру своего понимания, каждый в меру силы своего голоса...» Бывший военный летчик, Герой Советского Союза Н. Опышко напоминает, какой тяжелой ценой была завоевана Победа, призывает к бдительности. О необходимости активного участия молодежи в борьбе за мир говорили секретари комсомольских организаций Института механизации сельского хозяйства В. Кюрчев и средней школы № 1 С. Неделько.

А потом в кинозале объявляется минута молчания. Отсчитывает удары метроном. Из зала на сцену выносят гирлянду цветов. Она будет возложена на братскую могилу тех, кто отдал свои жизни, освобождая Мелитополь от фашистской нечисти.

В заключение был показан фильм «Битва за Москву».

Сеанс-митинг удался. Он прошел на высоком идейном уровне. Немалая заслуга в этом авторов сценария и ведущих — главного администратора кинотеатра «Родина» Л. Егоровой и педагога кинотеатра А. Поречной.

На митинге присутствовали все директора городских и районных дирекций киносети Запорожской области. Их заинтересовал опыт «Родины», который, вероятно, получит широкое распространение.

Запорожская обл.

ганы кинофикации и кинопроката плохо контролируют работу этой части киносети, неправильно ведут учет школьных киноустановок, иногда сознательно искажая отчетность по форме № К-2рик. Не единичны случаи работы школьных киноустановок без особого репертуарного плана — они зачастую дублируют репертуар кинотеатра, дома культуры или клуба.

Крайне медленно вносятся необходимые поправки в устаревшие инструкции и положения. Несколько лет не решается вопрос о снятии налога с детских сеансов, которые проводятся в детских залах двух- и трехзальных общеэкранных кинотеатров, а также в пионерских лагерях за городом.

Наконец, приходится констатировать, что качество кинорепертуара не удовлетворяет ни тех, кто фильмы показывает, ни тех, кто их смотрит на специальных детских сеансах.

В 1985 году на экраны республики было выпущено 42 фильма детской и юношеской тематики. Из них «Лидер», «Подслушанный разговор», «Все начинается с любви», «Чиора», «Слишком жарко для мая», «Золотой взлеть» выпускались премьерными на сеансах для взрослых (дневных и вечерних).

Лишь семь новых фильмов детской и юношеской тематики печатались большими тиражами, и их получили все кинопрокатные организации республики. Всего республика получила менее 8 тыс. копий, а детских сеансов проводится ежегодно более 5 млн. Нехватка копий новых картин более всего сказывается на сельской киносети. Городская, менее страдая от малокопийности, испытывает тем не менее острый недостаток в фильмах, которые юные зрители смотрят с интересом. В кинотеатрах и школах хорошо освоили методику работы с проблемными кинопроизведениями, но в последнее время нет картин, которые вызвали бы такой общественный резонанс, как, скажем, «Пацаны» или «Чучело».

Когда текущий репертуар небогат выдающимися произведениями для детей и подростков, большая ответственность ложится на репертуарные комиссии контор кинопроката. Детские секции на общественных началах созданы повсеместно, но зачастую работают нерезультативно. В их составе не всегда увидишь организаторов народного образования, представителей комсомола, институтов усовершенствования учителей. Посмотрев новый фильм, члены секции не вырабатывают конкретных мер по его пропаганде и продвижению. Подобных секций, существующих только на бумаге, еще много.

Органы кинопроката в большом долгу перед сельскими детьми. Даже при существующих ограниченных тиражах детских фильмов не все делается, чтобы улучшить качество кинорепертуара для села. Обострилась нежелательная тенденция «поберечь копию», но отправлять ее в отделение кинопроката из конторы, а тем более — в сельскую киносеть. В результате даже киномеханики с хорошей профессиональной памятью с трудом припоминают новинки детского экрана. Например, сельские дети Брянской области не могут последнее время посмотреть сборники мультфильмов. Почему? Было несколько случаев порч копий, и, лишив киномехаников мультсборников, заодно наказали детвору.

Необходимость перестройки содержания, форм, методов работы киносети и кинопроката, в том числе и кинообслуживания подрастающего поколения, давно назрела. Перестройка нужна для пользы нашего дела: никакая компьютеризация не заменит воспитания подрастающего поколения при помощи кино!



# Нет — войне!

Г. БЕЛОУСОВ

Они собрались в кинотеатре «Мир», чтобы выразить свое отношение к событиям, происходящим на нашей планете, чтобы еще и еще раз сказать «нет» атомной войне. Им, детям, как никому, нужны спокойное синее небо, яркий солнечный свет. И выставка ребячьих рисунков, размещенная в фойе кинотеатра, была посвящена той же теме, ее девиз «Мирное небо — тебе, нам, всем!». И на транспарантах и лозунгах, с которыми школьники пришли в «Мир», слова «Нет — нейтронной бомбе! Нет — гонке вооружений! Нет — крылатым ракетам! Да — крылатым песням! Да — солнечному миру!».

Антивоенный митинг школьников Ленинского и Калининского районов Чебоксар закончился просмотром фильма «Была война в моем детстве».

Чувашская АССР



*Успеть бы все записать!*

«Премия», «Мой избранник», «Уроки на завтра», документальные — «Союз равноправных», «Партия — авангард советского народа», «Советское многонациональное», «Мы — хозяева» и др.; в блок фильмов «Комсомол — верный помощник партии» — художественные ленты «Как закалялась сталь», «Они были первыми», «В огне брода нет», «Молодая гвардия», «Наследство», документальные — «Комсомол», «Мы — молодая гвардия», «Молодые хозяева земли», «Эпицентр вдохновения» и др. Подготовиться к сочинению на тему «Моя любимая книга, писатель» ребятам должны были помочь фильмы «Об увлеченности, о школе, о поэте», «Кому принадлежит искусство», «Писатель и время», «Михаил Шолохов», «Федор Гладков», «Чингиз Айтматов», «На родине Шукшина»...

Много выдумки и инициативы в подготовке киноуроков литературы проявляет педагог-организатор «Дружбы» Н. Ляховецкая. Ее отличают хорошее знание русской и советской литературы, педагогическое мастерство, творческий подход к проведению каждого занятия.

Например, один из киноуроков был посвящен вечно волнующему молодых людей вопросу — «Кем быть и каким быть?». В этот день перед учащимися 7—10-х классов школы № 58 выступили представители самых разных профессий: швея, дворник, актриса, продавец. Их рассказы дополнила инсценировка стихотворения В. Маяковского «Кем быть?». Ребятам были показаны документальные фильмы о профессиях моряка и киномеханика. Методист-библиограф детской библиотеки имени Н. К. Крупской С. Гамарницкая предложила школьникам список литературы, которая поможет им из всех существующих профессий выбрать одну — и на всю жизнь. Заместитель директора по учебно-воспитательной работе школы № 58 Г. Котюжан подчеркнула, что кем бы ни стали учащиеся, важно, как они будут выполнять свою работу. Доверительный разговор с примерами

## Урок литературы в кинотеатре

Е. КРИЧЕНИВКЕР,  
ст. редактор Одесского областного управления  
кинофикации

Работники одесского детского специализированного кинотеатра «Дружба» решили помочь школьникам-старшеклассникам в изучении литературы: научить их анализировать книги и созданные на их основе фильмы, определять их художественную ценность, обосновывать свои оценки, писать рецензии, вести полемику. Эту идею поддержали преподаватели средней школы № 58 Т. Бучацкая и Н. Медведева. И было решено организовать кинолекторий «Юный литератор».

Начальник областного управления кинофикации А. Штокало, участвуя в заседании совета кинолектория, предложил составить кинопрограммы-блоки, исходя из примерных тем экзаменационных сочинений. По согласованию с работниками народного образования были определены основные темы: «Наша социалистическая Родина», «Труд на благо народа», «Подвиг советского народа в Великой Отечественной войне», «Берем с коммунистов пример», «Комсомол — верный помощник партии», «Кем быть?», «Моя любимая книга, писатель» и др. К ним подобрали фильмы. Так, в кинопрограмму по первой теме вошли художественные картины «Броненосец «Потемкин», «Беллет парус одинокий», «Девять дней одного года»,

## «Кино. Музыка. Дети»

Г. ЗИМИНА,  
методист кинотеатра «Джалиль»

Часто на страницах журнала «Кинемеханик» я читаю о работе лучших кинотеатров страны. Многие из их практики беру на вооружение, о многом только мечтаю, так как не все из того, что пропагандируется в журнале, могу реализовать. Но несомненно, польза от публикаций, рассказывающих о передовом опыте, велика.

Хочу и я поделиться опытом организации некоторых мероприятий в нашем кинотеатре.

Каждый год с наступлением марта возникает проблема: как организовать в весенние каникулы традиционную Неделю музыкальных фильмов при почти полном отсутствии таковых? Я нашла выход, назвав Неделю «Кино. Музыка. Дети». Появилась возможность более свободно подбирать фильмы. Ведь в каждом из них звучит музыка, и научить детей «слушать фильм», дать им возможность понять, что музыка в картине не только фон, но и действующее лицо, считаю, очень важно. И, конечно, хочется хоть немного познакомить ребят с композиторами, работающими в кинематографе.

Вот конкретный пример. Нам на весенние каникулы запланировали три фильма: «Сказка о царе Салтане», «Весенняя Олимпиада, или Начальник хора» и «Там, на неведомых дорожках». Авторы музыки к этим фильмам — соответственно М. Меерович, Е. Дога, В. Дашкевич. Сразу просматриваю каталожные карточки этих композиторов (специально составляю их заранее), подбираю другие картины, музыку к которым они писали, и заказываю их в прокате. Так, заказала мультфильмы «Зайка-заячка» и «Котенок по имени Гав» (М. Меерович) и «Дети, солнце и снег», «Гугуцэ-почтальон» (Е. Дога).

В состав совета содействия при кинотеатре входит заведующая теоретическим отделением музыкального училища, она вместе со своими учениками готовит предсеансовые мероприятия. Будущие преподаватели музыки проводят беседы для юных кинозрителей. Их рассказы сопровождаются показом фильмов и исполнением фрагментов произведений данных композиторов. Для подготовки к беседам я предлагаю сборники В/О «Союзинформкино» «Композиторы советского кино», «Сказка на экране», «На экране музыкальный фильм» и др. Одновременно мы делаем новые записи песен из детских фильмов, организуем в кинотеатре выставку детского рисунка «Кино и музыка». Заранее печатаем и распространяем по школам абонементы на три посещения.

Заканчивается Неделя «Кино. Музыка. Дети» утренником, который называется «Музыкальная киновикторина» (или «Музыкальное мультлото»). Демонстри-



Библиографический обзор ведет библиотекарь школы № 58 В. Овасанова

из жизни и трудовой деятельности представителей старшего поколения вызвал большой интерес. Но, казалось бы, какое отношение имеет это занятие кинолектория к литературе? А дело в том, что ребятам предстояло писать сочинение на тему «Все работы хороши, выбирай на вкус». И сочинения многих учащихся свидетельствуют о том, что киноурок, проведенный в кинотеатре, не прошел бесследно.

Тема другого киноурока — «О природе героического в годы Великой Отечественной войны». Накануне его в кинотеатре был организован ретроспективный показ, в программу которого вошли фильмы «Баллада о солдате», «Великая Отечественная» и др. На киноуроке обзор литературы по указанной теме сделала преподаватель Т. Бучацкая. И на этот раз сочинения показали, как много дали ребятам просмотренные картины.

Но большая часть киноуроков построена на экранизациях литературных произведений. Ребята слушают лекции, смотрят фильмы, а затем обсуждают их. А педагоги, библиотекари направляют эти дискуссии, помогая учащимся разбираться и в кинокартинах, и в книгах, сопоставлять и правильно оценивать их, учиться логично, четко излагать свои мысли.

Писатель В. Лясковский в книге почетных посетителей кинолектория «Юный литератор» оставил такую запись: «Горячо поддерживаю оригинальную и разумную идею кинотеатра «Дружба». Кинолекторий «Юный литератор» внесет свежую струю в деятельность детского кинотеатра, принесет огромную пользу нашим ребятам, поможет им еще крепче полюбить литературу, приучит самостоятельно мыслить».

руем отрывки из мультфильмов и задаем детям вопросы типа «Чья музыка звучит в этом фильме?», «Какая это музыка — грустная, веселая, быстрая... и т. д.?», «Кто знает, музыку к каким фильмам написал этот композитор?». Если дети внимательно прослушали первые беседы, ответить на такие вопросы им нетрудно. Все киновикторины и мультлото проходят при большой активности юных зрителей. Книжки и пригласительные билеты в кинотеатр — подарки победителям — венчают кинопраздник.

О популярности наших мероприятий говорит тот факт, что все абонементы раскупаются заранее, очень быстро. Их даже не хватает.

г. Нижнекамск  
Татарской АССР

## Пионерлагерь «Юный киномеханик»

**С. ХОДОР,**  
методист Гродненского областного управления  
кинофикации

Уже несколько лет гостеприимно встречает активистов школьных кинотеатров пионерский лагерь «Юный киномеханик». Прогулки в лес и купание в Немане, спортивные игры и походы — все это, конечно, было, как и в любом лагере. Но главная задача этого лагеря — пропаганда советского киноискусства, кинообразование и профориентация учащихся. Именно так сформулировали ее организаторы лагеря — управление кинофикации и отдел народного образования Гродненского облисполкома.

Поставлена и более конкретная цель — активизация работы школьных кинотеатров путем обучения в каникулярное время тех, кто участвует в ученическом самоуправлении. Поэтому в программу вошли как теоретические, так и практические занятия.

Ребята прослушали ряд лекций по истории кинематографа, в том числе — советского кино для детей, узнали, как создаются фильмы, познакомились с видами и жанрами киноискусства. Особый разговор шел о киностудии «Беларусьфильм» и творчестве ее мастеров — Л. Голуба, В. Турова, Л. Нечаева, И. Доброголова.

На занятиях по кинотехнике учащиеся познакомились с ее основами, с приемами работы на киноаппаратуре «Украина», овладевали навыками показа фильма и ремонта копии.

Детально изучали пионеры принципы и практику работы школьных кинотеатров, кинолекториев и кино клубов, проведения фестивалей «Здравствуй, школа!», «Сказка», Всесоюзной недели фильмов для детей,



Сегодня в лагере экзамен

музыкальных киноуниверситетов. Сотрудники методкабинета областного управления кинофикации и дирекции киносети Мостовского района строили занятия так, чтобы научить ребят проводить подобные мероприятия в своих школьных кинотеатрах.

В лагере экспонировались стенды, рекомендации по работе школьных кинотеатров, выставки «Кино — детям», «В мультцарстве-государстве» и т. п.

Четыре раза в неделю — показ разных по тематике и жанрам фильмов с последующим их обсуждением. В репертуаре были и киносказки, и любимые ребятами мультфильмы, и картины о жизни их сверстников, и приключенческие ленты. С особым интересом смотрели пионеры фильмы о Великой Отечественной войне, о героях-революционерах.

Дни, проведенные в пионерском лагере «Юный киномеханик», не прошли для ребят даром. Это показал экзамен, проходивший в интересной игровой форме — как соревнование отрядов. К нему пионеры готовились увлеченно и с большой ответственностью — штудировали конспекты, повторяли технические приемы демонстрации кинофильма, рисовали афиши и плакаты. На экзамене-кинопразднике подводились итоги конкурса на лучшую кинорекламу, лучший рисованный фильм; ребята показывали свои знания в области искусства кино и кинотехники, практические навыки демонстрации фильма. Были победители, но побежденных не было. За активное участие в работе кинолагеря все ребята получили памятные подарки и призы.

К многотысячной армии друзей кино прибавилась еще сотня девочек и мальчишек.

# Фильмотеке — двадцать лет

Л. ЗУБАЧЕВ

Двадцать лет при Клинском городском отделе народного образования работает фильмотека. Она обслуживает 39 школ, все профессионально-технические училища и техникумы города и района. В них действуют около 200 киноустановок, регулярно демонстрирующих фильмы в помощь учебному процессу. В фонде почти три тысячи копий фильмов по всем предметам школьной программы. Наиболее активно учебное кино используется на уроках физики, истории, географии и биологии. С интересом смотрят школьники фильмы и во время различных внеклассных мероприятий. Руководит фильмотекой В. Соколова.

г. Клин  
Московской обл.

# Сотворить кинопраздник

Я. ЛИБЕРИС,  
ст. редактор В/О «Союзинформкино»

«Снижение посещаемости — явление закономерное, но не фатальное» — вполне разделяю эту оптимистическую мысль М. Жабского, которой, невзирая на встревоженный тон, проникнута его статья «Как справиться с проблемой?».

В эффективности и результативности мер, направленных на стабилизацию или даже повышение кинопосещаемости, мне довелось убедиться на практике во время проведения в Кемерове первого кинопраздника «Весна. Кино. Кузбасс» (см. об этом статью «Кемеровский эксперимент, или Опыт планирования рекламной кампании». — Информация «Кино: прокат, реклама, методика, практика», № 16, 1985, изд. В/О «Союзинформкино»). А за прошедший год уверенность в целесообразности подобных форм кинообслуживания возросла еще более: нынешней весной В/О «Союзинформкино» провело в Кемерове второй кинопраздник, и он снова оказал существенную помощь киноработникам Кузбасса в выполнении плана.

Оговорюсь сразу: данный опыт не претендует на оригинальность. Такие мероприятия давно и плодотворно проводят в прибалтийских республиках, на Украине (например, в г. Жданове) и в некоторых других регионах страны. Возможно, правда, что отличие праздника «Весна. Кино. Кузбасс» от ему подобных состоит главным образом в самой программе и осознанном массивном и в то же время дифференцированном использовании для его рекламирования средств массовой коммуникации. Это тоже очень важно, но сейчас мне хотелось бы остановиться на другом. Ведь, по существу, такая рекламная кампания должна была бы в идеале повторить все этапы повседневной работы с фильмами, начиная от репертуарного планирования и кончая исчерпывающей информацией населения и о репертуаре в целом, и о каждой картине в отдельности. И вот именно праздник (дважды) выявил наиболее типичные уязвимые моменты в работе подразделений кинофикации и кинопроката.

Главный недостаток, на мой взгляд, — тенденция кинофикации в погоне за валом «валового» же выпускать и кинопродукцию. Хозяйство у нас плановое; спору нет, экономические показатели очень важны, но ведь мы «продаем» населению все-таки произведения искусства, которые требуют индивидуальной оценки, дифференцированного подхода и четкого представления об их адресе. Иные кинофикаторы, и так и эдак трактуя понятие «массовости» киноискусства, порой снижают его до вала, забывая, что массовый зритель состоит из индивидов, так же как репертуар — из отдельных фильмов.

В одной из своих статей М. Жабский воспользовался для определения киноаудитории образом некоего источника, незначительное отношение к которому приведет последовательно к замутнению, измельчанию и, наконец, к его исчерпанию. Я позволю себе сравнить репертуар с потоком, в котором неплохо было бы раз-

---

*Продолжаем обсуждение статьи М. Жабского («Кинемеханик», 1986, № 3). См. также статьи С. Пензина и М. Печулиса (№ 5), П. Слезавина (№ 8) и Т. Кузиева (№ 9).*

## Не жалейте сил!

И. ШЛАПИКАС,  
киномеханик

Я работаю на передвижной киноустановке, обслуживаю несколько хозяйств. На основе перспективных (на весь год) и квартальных планов у нас в районе составляется план-график мероприятий, посвященных важным событиям в жизни района, республики и всей страны, знаменательным датам и т. д. За год у нас в районе в содружестве с работниками хозяйств, партийными, советскими, комсомольскими, профсоюзными организациями проводятся десятки кинопраздников, творческих встреч, премьер фильмов и т. п. К каждому из них мы тщательно готовимся, вкладывая в эту работу, как говорится, душу. И вот что я заметил: если показу фильма предшествует одно из таких мероприятий, количество зрителей заметно увеличивается. И к тому же сам фильм воспринимается глубже, серьезнее. Так что мой совет коллегам: старайтесь проводить как можно больше интересных мероприятий для своих зрителей, не жалейте на их подготовку ни сил, ни времени — все окупится сторицей.

Особое внимание надо уделять детям, нашим юным зрителям. Ведь и мы, киномеханики, в ответе за то, какими они вырастут. Я, например, не мыслю своей работы без тесного сотрудничества с учителями. В Гиедрайской восьмилетней школе есть кинотеатр. Здесь мы вместе с педагогами и общественными организациями проводим недели фильмов военно-патриотической тематики и встречи с ветеранами войны, сеансы-диспуты «Человек и закон», обсуждения фильмов и др. Чтобы школьники лучше поняли идейно-художественное содержание картин, мы организовали конкурсы сочинений и рисунков, посвященных значительным отечественным кинопроизведениям. Кинотеатр помогает учителям и в учебной работе: здесь регулярно демонстрируются фильмы по школьной программе. Кино уверенно входит в жизнь ученического коллектива, становится верным помощником педагогов.

Вилкавишский район  
Литовской ССР

лчать отдельные течения, цвет струй, заводи или рукава. И так же, как источник, этот поток-репертуар требует и навыков в обращении с ним, и пристального внимания, а также «карты» его структуры и географии для всех заинтересованных лиц. Можно было бы продолжать это сравнение, но вот если в географии белых пятен на картах почти не осталось, то в системе кинофикации и кинопроката, как это ни парадоксально, эти «пятна» даже увеличиваются. Так, существовавшая ранее система информации населения о городском репертуаре (не только сводная репертуарная афиша, но и другие виды информации) постепенно отмирает, а в некоторых местах уже исчезла. Информация о репертуаре публикуется лишь в газетах, да и то чаще в урезанном виде (без сеансов). Правильно ли это? Вряд ли, поскольку газета, во-первых, недолговечна, а во-вторых, она оповещает лишь о ближайшем репертуаре, максимум на два дня вперед, что явно недостаточно при нынешнем укладе и темпе жизни. Кто виноват в том, что и этот вид сервиса стал слишком «ненавязчивым»? Трудно сказать, то ли пресловутый «кадровый вопрос» (текучесть в нашей системе прямо-таки ошеломляющая), когда вместе со сменой кадров утрачиваются и навыки, то ли та же погоня за валом и стремление не связывать себя твердо заявленным репертуаром, то ли просто недооценка зависимости числа кинопосещений от информированности зрителей. А может быть, в этом есть просто равнодушие, безответственность?

Надо ли говорить, что в таких случаях нарушаются сразу две заповеди прокатчиков: «не выпускать фильм с «колес» и «не перемальвать репертуар»...

Увы, значительно меньше внимания уделяется подчас и культуре кинообслуживания. В последнее время наметилась, но далеко не везде, положительная тенденция к возрождению некоторых видов так называемой предсеансовой работы (оркестры в кинотеатрах, создание атмосферы, благоприятной для общения зрителей), но эти виды комфорта предоставляют совсем немногие кинотеатры, особенно в РСФСР. Потому-то кинотеатры не только не могут соперничать по рекреационным функциям с кафе, барами, ресторанами, дискотеками и проч., но и подчас вообще отбивают потребность в кино как в средстве постижения культуры.

В одном из номеров журнала «Иностранная литература» промелькнула любопытная заметка о том, как поставлено прокатное дело на островах Фиджи при нынешнем «видеобуме». Там выпуск фильмов достиг девяти названий в неделю, но такое изобилие картин положения не спасает. Думаю, что тамошние прокатчики также увлекаются «кассовыми» боевиками. Но это Фиджи, и нам трудно судить о культурных запросах островитян. Наш же кинематограф располагает значительной аудиторией, ждущей от него не только зрелищ, но и пищи духовной.

В этом смысле «большой» экран имеет качественное преимущество перед телевидением, где фильмы высоких художественных и изобразительных достоинств воспринимаются пока еще недостаточно полноценно (между ними такая же разница, как между оригиналом произведения искусства и репродукцией умеренного полиграфического качества). Нельзя сказать, однако, что прокатчики так уж не правы, заявляя, что зрительская аудитория фильмов, о которых идет речь, не дает возможности выполнять финансовый план. Совершенно верно: сейчас, сию минуту не дает, но в будущем показ таких картин останется единственной возможностью сохранения зрительской

аудитории кино как такового вообще, ибо потери в эстетическом восприятии боевиков на телеэкране практически незначительны, а следовательно, для зрителей и не будет никакой разницы, где их смотреть — в кинотеатре или дома (значит, лучше дома). Но пропаганда подлинных произведений киноискусства нуждается в терпеливом, вдумчивом подходе, начиная от процесса выявления таких картин в потоке репертуара и кончая способами скрупулезного формирования их зрительской аудитории. В данном случае вполне уместен термин популяризации либо нескольких картин, либо даже одной, поскольку «урожаем» на значительные кинопроизведения раз на раз не приходится. Зато такие фильмы сами по себе «плодоносят» несравненно дольше, нежели картины средние. Тем не менее это не значит, что репертуар следует составлять без картин развлекательных, в разумных, конечно же, пределах, не заполняя ими все экраны. Здесь в силу вступают законы рекреационных функций кинематографа.

Но вот вопрос: когда, на каком этапе планирования следует определять, какой фильм — значительное произведение искусства, какой — просто кассовый, а какой — ни то, ни другое и для него кроме стыдливого определения «серый» и слова-то не найдено. Наша «первая сигнальная система» — «разрядка» — не является универсальной оценкой картин. Давно уже введено в обиход такое «кодовое наименование», как «трудный» фильм. В их число попадают, как правило, малотиражные картины, но многие из них эксплуатируются в течение долгого времени, когда за ними уже форма З-ПР не наблюдается. Фильмы эти делают важное дело, внося свою лепту в повышение культуры и обогащение духовной жизни народа. Вот и получается, что разрядке доверяй, но лучше проверить самому, посмотреть фильм, а еще лучше — привлечь для совета общественность: писателей, журналистов, педагогов, деятелей культуры, работников библиотек и т. д. Так, например, поступали в «Молдинформкино», где проводились рабочие обсуждения контрпропагандистских лент и намечались тут же конкретные акции по их пропаганде и прокату. Или в «Эстинформкино» — здесь по некоторым картинам была разработана с привлечением лучших местных сил модель рекламной кампании по одной картине (эффективность проката была высокой).

Но наибольшее впечатление произвела на меня работа кинофикаторов Кривого Рога. Они по материалам изданий «Союзинформкино» подготовили анкеты для социологического исследования, провели его и располагают теперь социологическими паспортами на каждый район своего города. В ходе исследования они выявили вкусы и пристрастия, а также наиболее любимое время сеансов и теперь планируют репертуар с учетом этих своих открытий. То есть они сумели вовлечь в орбиту кинематографа ту потенциальную зрительскую аудиторию (например, пенсионеров), которая считалась безвозвратно утерянной.

Однако этим положительный опыт кинофикаторов Кривого Рога не исчерпывается. С большим тщанием они готовят текстовые материалы для рекламы каждого фильма. Вообще уважение к слову здесь большое, даже фасадная и анонсная реклама сопровождается эффективными текстами. И что интересно — здесь не спешат с выпуском картин, их сначала смотрят, анализируют, разрабатывают схему выпуска, виды, формы и смысловое наполнение рекламных сообщений. Так, показ в кинотеатрах фильма «Иди и смотри»

решено было предварять особым «прологом», который, по существу, являлся чем-то средним между театрализованым действием и обычным вступительным словом — в зал транслировалась его магнитофонная запись, сопровождаемая прекрасно продуманной и реализованной световой композицией: в зависимости от степени громкости и тональности голоса экран заливался пульсирующим заревом. Такой пролог максимально мобилизовывал внимание, создавал точную эмоциональную установку на восприятие именно этой картины. Словом, у кривокозцев многому можно поучиться, и главное — профессиональному отношению к делу, которое они понимают как сотворение кинопризрака.

Попутно отмечу: в Кривом Роге много лет не проводилось никаких встреч зрителей со съемочными группами, популярными актерами. Местные кинофакторы обходятся своими силами для поднятия интереса к кино. А вот в отдельных местах (в том же Кемерове или на Ставрополье) некоторые договариваются уже до того, что мол, фильмы без встреч с актерами, да еще очень популярными, да еще именно у них, уж и демонстрировать нельзя. Тут остается только руками развести... Нелишне отметить, что, идя на поводу той части зрителей, которая хочет видеть «живого» актера, причем, как правило, не связывая это «гляденье» с представлением о серьезном творческом общении, мы потакаем не самым лучшим вкусам нашей аудитории.

Универсальных средств рекламирования нет. Но существуют традиционные каналы рекламных сообщений, и у каждого из них есть своя специфика. К ним относятся и изобразительные виды рекламы, и средства массовых сообщений, и полиграфическая продукция, и использование изделий местной промышленности. Однако, как справедливо отметил М. Жабский, использование любого канала требует творческого подхода к смысловому его наполнению. Появлению свежих идей, питающих современную кинорекламу, мешает наряду с вышеупомянутыми причинами еще и нечеткая структура служб рекламирования и пропаганды фильмов. С одной стороны, нет и двух идентичных ячеек в этой структуре, с другой — работа существующих методкабинетов в системе кинофикации далеко не везде организована таким образом, чтобы координировать деятельность кинопроката и киносети и в то же время работать с текущим репертуаром.

Более совершенной, на мой взгляд, структурной ячейкой могла бы стать система информационно-рекламных центров (краевых, областных или на уровне подразделений госкино автономных республик). Нет, я не призываю к безудержному расширению штатов — такие центры вполне могли бы быть организованы в пределах существующих штатов методистов и редакторов по рекламе контор кинопроката. Деятельность подобных центров могла бы строиться на основе хозрасчета, по структуре они могли бы повторять В/О «Союзинформкино» в миниатюре, стать вроде как дочерними предприятиями Объединения и, разумеется, располагать определенной материальной базой. Тогда роли между «Союзинформкино» и этими подразделениями (как бы его филиалами) распределялись бы соответственно. И специалисты по рекламе могли бы действительно и оперативно участвовать в разработке моделей рекламных кампаний, что сейчас затруднено из-за отсутствия знания местных условий. Наличие местных центров, для которых знание ситуации входило бы в число

их обязанностей, облегчило бы и организацию централизованной методической помощи. В состав центров хорошо было бы ввести лекторскую группу, возложив на нее предсеансовую работу по популяризации кино как важного элемента культуры (по аналогии с отделениями Всесоюзного бюро пропаганды киноискусства, тем более что филиалов у бюро всего 32 и они охватывают далеко не всю страну). Тогда бы сами собой отпали претензии — мол, «Союзинформкино» публикует такие рекомендации, которые киномеханик не может осуществить на практике. А ведь киномеханик и не должен сам готовить материалы для предсеансовой работы, для нее необходимы квалифицированные специалисты. Киномеханик должен получать готовые блоки рекламного и просветительского материала для разговора со зрителями. Именно центры могут и должны снабжать киномехаников необходимыми пропагандистскими, информационными материалами.

В обязанности предлагаемых центров должно было бы войти и создание стройной системы информации населения о репертуаре (например, выпуск сводной афиши и ее размещение), выпуск издания газетного типа, в котором наряду с репертуаром освещались бы местные кинособытия, помещались материалы с заседаний кино клубов или молодежных кино вечеров. Большую поддержку такие центры могли бы оказать и самим кино клубам. Кстати, это движение до сих пор слабо оценено и прокатом, и кинофикацией — и все из-за той же погони за валом и «валовостью».

Информационно-рекламные центры позволили бы сконцентрировать вокруг них наиболее профессиональных работников именно по рекламированию фильмов, создали бы стройную систему рекламных служб, чем облегчили бы и координацию их деятельности, и снабжение рекламными материалами и идеями. В то же время центры способствовали бы сосредоточению материально-технической базы в одних руках. А главное — это был бы качественно иной подход к решению проблемы пропагандистско-рекламной деятельности, что, несомненно, способствовало бы и решению проблемы посещаемости.

Словом, я -- за профессиональное сотворение всевозможных кинопризраков, даже если они длются только один вечер. Но ведь от нас зависит, чтобы такой вечер запомнился надолго.

Москва

## К нашим читателям

### *Дорогие друзья!*

*Все ближе 1987 год. Год для всех нас особенный — в конце его мы будем праздновать 70-летие Великого Октября. Отметить эту знаменательную дату на страницах журнала хотелось бы не только сообщениями о достижениях тех или иных коллективов киносети и кинопроката, но и — прежде всего — серьезным обсуждением нерешенных проблем, путей перестройки и улучшения кинообслуживания населения страны.*

*Мы уже приступили к формированию плана публикаций на следующий год и просим всех вас принять участие в этой работе, прислав в редакцию до 1 декабря свои предложения, рекомендации, советы. Давайте все вместе постараемся сделать наш журнал (кстати, предстоит и его юбилей — в апреле 1987 года исполнится 50 лет со дня выхода в свет первого номера «Киномеханика») интереснее и полезнее.*



# Кинопанорама

## Репертуар ноября

Представляет начальник отдела репертуарного планирования и тиражирования фильмов Главного управления кинофикации и кинопроката Госкино СССР Л. ВЕРАКСА

Ведущие картины репертуара этого месяца — историко-революционные **«ЧИЧЕРИН»\*** («Мосфильм», цветная, две серии по 7 ч.), **«В СТРЕЛЯЮЩЕЙ ГЛУШИ»\*** (Свердловская киностудия, цветная, 9 ч.); кинопроизведения, поднимающие актуальные проблемы нашего времени, **«ОБВИНЯЕТСЯ СВАДЬБА»\*** (киностудия имени А. Довженко, цветная, 8 ч.) и **«ЗИНА-ЗИНУЛЯ»\*** («Мосфильм», цветная, широкоэкранный, 9 ч.) — будут отпечатаны значительными тиражами.

О первых годах русского революционного социал-демократического движения повествует фильм **«ВЕРА»** (студия имени М. Горького, цветной, широкоэкранный, 9 ч.). В центре его — образ Веры Протасовой, дочери прогрессивно мыслящего адвоката, вставшей на путь профессиональной революционной деятельности. Автор сценария — Соломон Розен. Режиссер — Игорь Мусатов. В ролях — Марина Рукавова, Сергей Мартынов, Игорь Кваша, Николай Волков.

Действие киноленты **«ОБЕЗДОЛЕННЫЕ»\*** («Таллинфильм», цветная, 9 ч., кроме специальных детских сеансов), созданной по роману эстонского писателя Матса Траата **«Были деревья, вешие братья»**, происходит в середине XIX столетия в Эстонии. Крайне тяжелые условия жизни крестьян, вызванные длительным неурожаем, эпидемией сыпного тифа, привели к обострению отношений в деревне. Главный герой фильма Хинд Раудсепп, на плечи которого легло непосильное для него бремя хозяина хутора, пытается найти выход из создавшегося положения. Автор сценария — Матс Траат. Режиссер — Пеэтер Симм («Что посеешь...», «Арабелла — дочь пирата»). В главных ролях — Юллар Пылд, Мария Авдюшко, Калье Кийск и другие.

По высоким разнарядкам намечена печать еще ряда фильмов. **«КОНЕЦ ОПЕРАЦИИ «РЕЗИДЕНТ»\*** (студия имени М. Горького, цветной, широкоэкранный, две серии, 7 и 8 ч., постановка Вениамина Дормана) завершает киносериал, в который входят ленты «Ошибка резидента», «Судьба резидента» и «Возвращение резидента». В центре сюжета — борьба советских органов безопасности с агентами иностранной разведки, засланными в нашу страну. Сорвать операцию западных разведслужб помогает главный герой фильма — Михаил Тульев. В ролях —

Георгий Жженов, Леонид Броневой, Петр Вельяминов, Николай Прокопович, Александр Граве, Евгений Киндинов. Авторы сценария — В. Востоков и О. Шмелев.

Родион Нахапетов, известный не только как актер, но и как режиссер («С тобой и без тебя», «На край света...», «Враги», «Идущий следом»), представляет на суд зрителей свою новую работу — **«ЗОНТИК ДЛЯ НОВОБРАЧНЫХ»\*** («Мосфильм», цветная, широкоэкранный, 9 ч.). В маленьком курортном городке встретились две пары — юные влюбленные Зоя и Толя и супруги — Вера и Красков. Отношения Веры и Краскова становятся образцом для молодой, только складывающейся семьи. Но это — как бы пролог фильма. А далее выясняется, что Красков и Вера не были мужем и женой. У Краскова семья — жена и трое детей, а Вера живет с мамой. Они не в силах отказаться от своей любви, но и соединить судьбы не могут. Встреча с юной парой заставляет Краскова и Веру по-новому взглянуть на свои отношения...

История, рассказанная в фильме, глубока по своей духовной наполненности, горька по заключенному в ней жизненному уроку. Название фильма раскрывает один из его эпизодов: как-то, гуляя по городу, молодые герои увидели в салоне для новобрачных зонт с одной ручкой и двумя куполами — зонтик для двоих, для неразлучных. Они подарили его Вере и Краскову... В ролях — Ниёле Ожелите, Алексей Баталов, Вера Глаголева, Никита Михайловский, Елена Фадеева. Автор сценария — Рамиз Фаталиев, известный по фильмам «Грачи», «Послезавтра в полночь», «Без особого риска». Композитор — Исаак Шварц, музыка которого звучит в кино уже около 30 лет.

Приключенческая эксцентрическая комедия **«ПРОДЕЛКИ В СТАРИННОМ ДУХЕ»** («Мосфильм», цветная, широкоэкранный, 8 ч.) создана по мотивам ранних рассказов А. Толстого. Время действия — начало прошлого века. Это фильм о любви Катеньки, дочери штабс-капитана, озорной, лукавой девушки, отважной наездницы, и Владимира, сына разорившегося мелкопоместного дворянина, смелого, отчаянного гусара. В главных ролях — Дарья Михайлова и Николай Трофимов. Автор сценария — Андрей Стреклов. Режиссер — Александр Панкратов («Портрет жены художника», «Счастливая, Женька!»). Композитор — Марк Минков.

В репертуаре ноября — лента Свердловской киностудии **«ГОРЬКИЙ МОЖЖЕВЕЛЬНИК»** (цветная, широкоэкранный, 8 ч.), которая знакомит зрителей с жителями далекой бурятской деревни, в суровые годы Великой Отечественной войны жившими заботами всей страны, отдавая себя до конца во имя общей победы над врагом. Автор сценария и режиссер — Барас Халзанов («Кочующий фронт», «В ночь лунного затмения», «Против течения»). В главных ролях — Петр Абашеев, Майдари Жапхандаев.

\* Звездочкой отмечены фильмы, печатающиеся также на 16-мм киноленте.

Герой фильма «ТАНЦЫ НА КРЫШЕ»\* (студия имени М. Горького, цветной, широкоэкранный, 7 ч.), пятнадцатилетний подросток Витька, рассчитывает после восьмого класса идти в девятый, а после школы поступить в какой-нибудь «престижный» институт. Но случайная встреча с рабочим Борисом Плетневым в корне изменила планы паренька: он решает пойти учиться в ПТУ. Автор сценария — Аркадий Красилицыков. Режиссер — Виктор Волков, несколько лет назад дебютировавший фильмом о школьниках «Колыбельная для брата». В главных ролях — Гриша Катаев, Александр Фатюшин, Елена Ревзина, Валентина Шендрикова.

В ноябре выпускаются на экраны несколько кинолент производства *социалистических стран*.

Герой фильма ЧССР «КАРЬЕРА» (цветной, 8 ч., не разрешен детям до 16 лет) Томаш, познакомившись с молодой девушкой, сталкивается с миром наживы и стяжательства, в котором живут ее родители. Он не может принять образа жизни этой семьи... Режиссер — Юлиус Матула.

«ТАЙНА СЕМЬИ ФАРАНГА» (СРР, цветной, 9 ч.) — психологический детектив, действие которого происходит в Румынии в 20-е годы этого столетия. Режиссер — Серджиу Николаеску.

Болгарская кинолента «КРИК О ПОМОЩИ» (цветная, 9 ч., кроме специальных детских сеансов) рассказывает о мальчике, усыновленном бездетными супругами, которые впоследствии разошлись. Оказавшись без семьи, Георгий вступает на путь, ведущий к преступлению. Судьба подростка могла бы сложиться трагически, если бы им не заинтересовался чуткий следователь... Режиссер — Никола Рударов.

Польский фильм для детей «ПРОДЕЛКИ БЛИЗНЕЦОВ» (цветной, 8 ч.) в комедийной форме «исследует» веселые приключения брата и сестры, вынужденных в силу обстоятельств поменяться «ролями» на время летних каникул. Режиссер — Станислав Лот.

Планируется выпуск трех кинокартин производства *других стран* (все — без права показа по телевидению).

Американский фильм «ПОД ОГНЕМ»\* (цветной, две серии, 6 и 7 ч., кроме специальных детских сеансов) повествует о событиях в Никарагуа накануне свержения диктаторского режима Сомосы. В 1979 году фотокорреспондент Рассел Прайса направляют в Никарагуа. Наблюдая за драматическим развитием событий в этой стране, он, отказавшись от нейтральной позиции, становится сторонником сандинистов. Режиссер — Роджер Споттисвуд.

«ЭДИТ И МАРСЕЛЬ» (цветная, широкоэкранный, две серии, 7 и 8 ч., кроме специальных детских сеансов) — французская кинолента, повествующая о любви знаменитой певицы Эдит Пиаф и чемпиона мира по боксу Марселя Сердана. Автор сценария и режиссер — хорошо известный советским зрителям Клод Лелюш.

«НЕМОЙ» (цветная, 9 ч.) — кинокартина из Новой Зеландии о трагической истории немого мальчика, единственным другом которого оказалась прирученная им гигантская белая черепаха. Когда люди заставляют мальчика разлучиться с ней, он, обняв черепаху, уходит в глубину моря. Мир злых людей изгнал его... Режиссер — Ивоин Маккэй.

В ноябре будет выпущен ряд *документальных и научно-популярных* фильмов: «Глобальный прессинг». Фильм первый «Рождено в Америке» (Ленинградская студия документальных фильмов, цветной, 6 ч.) —

о духовной и культурной экспансии США, о влиянии современной американской идеологии на культуру других стран; «Провокация» («Беларусьфильм», 2 ч.) — об антисоветской деятельности международных религиозных организаций; «Час ноль» (ЦСДФ, цветной, 3 ч.) — о сущности агрессивной политики США; «Ждановтяжмаш»: проблемы эксперимента» («Укркинохроника», цветной, 2 ч.) — о социально-экономическом эксперименте на заводе; «Гарантия качества» (Рижская киностудия, цветной, 2 ч.) — о пятикратном повышении качества мясо-молочных продуктов; «Атака с фланга» («Центрнаучфильм», цветной, 1 ч.) — о возможности применения МГД-генераторов; «Тысяча не мелочей» (Свердловская киностудия, цветной, 1 ч.) — о расширении ассортимента услуг населению; «Город кардиологов» («Леннаучфильм», цветной, 2 ч.) — о достижениях советской медицины.

## «Чичерин»



С героем этого фильма кинозритель уже знаком — по художественной ленте «Москва — Генуя» и документальной «Гимнастерка и фрак». Но сегодня мы имеем возможность узнать Чичерина, наркома иностранных дел советского государства, лучше, сильнее прочувствовать всю неординарность его личности, драматизм и сложность первых лет существования единственной в мире страны социализма.

В Большой Советской Энциклопедии мы читаем: «Чичерин Георгий Васильевич (1872—1936) — советский государственный деятель, дипломат. Родился в дворянской семье. В 1896 году окончил историко-философский факультет Петербургского университета. С 1897 года служил в Министерстве иностранных дел. В 1904 году эмигрировал в Германию, где в 1905 году вступил в РСДРП. В 1917 году арестован в Великобритании как секретарь «делегатской комиссии» по делам возвращения политэмигрантов в Россию. Советское правительство добилось освобождения Чичерина из тюрьмы (с этого момента начинается фильм «Чичерин»). — (Ред.). По возвращении в Советскую Россию назначен в 1918 году заместителем наркома иностранных дел. 3 марта в составе советской делегации подписывал Брестский мир с Германией. С 13 марта 1918 года исполнял обязан-

ности наркома, с 30 мая — нарком иностранных дел РСФСР. В 1923—1930 годах — нарком иностранных дел СССР. Руководитель советской делегации на Генуэзской конференции 1922 года и Лозаннской конференции 1922—1923 годов. Подписал Рапальский договор 1922 года с Германией (на этом завершаются события фильма.— Ред.), в 1925 году — договоры о нейтралитете с Турцией, в 1927 году — с Ираном.

Что же это был за человек? Постановщик фильма, один из старейших мастеров советского экрана Александр Зархи, приступая к созданию сценария (вместе с доктором исторических наук Владленом Логиновым), изучил множество документов о жизни Чичерина, его труды (среди них книга «Моцарт» — одно из лучших исследований творчества великого композитора), встречался с людьми, которые работали с Георгием Васильевичем. Вот какое впечатление вынес Зархи об этом человеке: «Две страсти владели Чичериним — революция и музыка. Он познал революцию через философию, через наблюдения и размышления и, принадлежа к богатому аристократическому кругу, понял революционные идеи как бы извне. И в революции открылся ему смысл собственной жизни».

По предыдущим работам А. Зархи мы знаем, как тщательно и вдумчиво подходит он каждый раз к выбору исполнителей главных ролей. Не случайно в золотой фонд актерского мастерства вошли образы, созданные в фильмах А. Зархи и И. Хейфица «Депутат Балтики», «Член правительства», «Его зовут Сухэ-Батор» Н. Черкасовым, В. Марецкой, Л. Свердловым, А. Н. Рыбников и И. Макарова в «Высоте», Т. Самойлова в «Анне Карениной», А. Солоницын в «Двадцати шести днях из жизни Достоевского», Е. Евстигнеев в «Повести о неизвестном актере»! Везде — точное, абсолютное попадание.

Заглавная роль в фильме «Чичерин» была доверена Леониду Филатову. «За этого актера,— признается режиссер,— голосовали сочетание в нем духовного и эмоционального начал, изящество манер, портретное сходство с Чичериним, наконец, чувство юмора, без которого я не мыслю актера умного. И хотя Филатов моложе своего экранного героя, но аналитичность его ума, полагал я, поможет создать значительный образ. А богатая артистическая палитра Филатова, блеснувшего в ролях самых разноплановых (вспомните «Грачей», «Экипаж», «Успех»), позволит передать богатство натуры Чичерина».

А вот с каким представлением о своем герое подходил к работе сам актер: «Чичерин — это удивительная личность. Мягкий, застенчивый, негромкий. Многим в те времена казалось, что такой человек не может быть государственным деятелем, что ему не хватает кулака, жесткости. Но Ленин, проницательнейший психолог, защищал Чичерина и именно ему доверил подписать Брестский мир (тяжкий, унижительный, но столь важный для России в то время), а затем возглавить советскую делегацию на чрезвычайно ответственной Генуэзской конференции. Великое для меня творческое и человеческое счастье — соприкоснуться с такой личностью. Я хотел, чтобы зритель полюбил моего героя так же искренне и преклоненно, как полюбил его».

Чичерин на экране — яркий образ, в котором в гармоничном единстве предстают черты, казалось бы, несочетаемые — прямодушие и осторожность, нежность и мужественность, пылкость и рассудочность, лиричность и деловитость. В то трудное полугодное время поддержкой Георгию Васильевичу был его

любимый Моцарт — музыка, рождающая ощущение полноты жизни, радости бытия, утверждающая устремленность человека к счастью. Трезвый политик и одновременно неистребимый мечтатель, Чичерин говорил: «Революция — это настоящее. Моцарт, его совершенная гармония, — это будущее». Будущее, в которое он свято верил.

Люди, подобные Чичерину, — наша национальная гордость, пример истинной интеллигентности, высочайшей духовности, революционной убежденности. В этом значении образа Чичерина для сегодняшнего человека.

Среди других исполнителей ролей зрители отметят венгерскую актрису Веру Венцель в роли английской журналистки Бриджес Адамс, преданного друга Георгия Васильевича, Валерия Золотухина (матрос Панкин, ставший сотрудником Наркоминдела), Леонида Броневого (М. М. Литвинов), Анатолия Ромашина (полковник царской армии Скопин), Владимира Самойлова (английский дипломат Ллойд-Джордж), Ролана Быкова (итальянский писатель Габриэле д'Аннунцио, яркий представитель зарождающегося фашизма).

Оператор картины — Анатолий Мукасей.

Актуальность фильма «Чичерин» — в его публицистической направленности. Мы воочию убеждаемся, что с первых же лет Советской власти главным в международной политике нашей страны была борьба за разоружение, за доверие и сотрудничество в отношениях между государствами. Принципы мирного сосуществования, заложенные Лениным, остаются незабываемыми на все времена. Советский Союз был, есть и будет форпостом борьбы за мир.

А. ПОГНАЕВА

## «Зина-Зинуля»



На вопросы нашего корреспондента отвечает кинорежиссер, лауреат премии Ленинского комсомола Павел ЧУХРАЙ.

— Павел Григорьевич, расскажите, пожалуйста, о своем творческом пути.

— Моей дипломной работой на режиссерском факультете ВГИКа стала короткометражная картина

«Вольному воля», поставленная по мотивам рассказов В. Иванова. А для первой самостоятельной работы на «Мосфильме» мне предложили сценарий В. Кунина «Ты иногда вспоминай». Здесь мне представилась возможность поразмышлять о необходимости людей друг другу, их взаимопомощи и понимании, о том, что человек не должен быть одинок. Потом возникла мысль рассказать о людях, попавших в экстремальную ситуацию. Помог мне в этом известный кинодраматург Э. Володарский. Так родилась лента «Люди в океане», повествующая об ответственности человечества за мир на земле. Желание добиться жизненной правды, достоверности на экране в следующем моем фильме, «Клетка для канареек» (по мотивам пьесы «Случай на вокзале» А. Сергеева), заставило решать и другие задачи. Я попытался взглянуть на мир глазами сегодняшних семнадцатилетних. И рад, что мне это, видимо, удалось — до сих пор получаю письма от подростков, которых взволновал фильм.

— Ваш новый фильм «Зина-Зинуля» создан в содружестве с драматургом Александром Гельманом. Чем вас привлек его сценарий?

— Гельман открывает возможность драматургического осмысления общественных явлений как явлений нравственности и с этой точки зрения исследует человеческую личность. Все его произведения пронизаны пафосом правды. У него жесткая и крепкая драматургия, воплощенная в кинематографическую форму. По его сценариям поставлены картины, получившие искреннюю зрительскую симпатию и признательность. Это — «Ксения, любимая жена Федора», «Премия», «Обратная связь», телефильм «Мы, нижеподписавшиеся». О них много говорили, спорили. Гельман идет в ногу со временем, старается откликнуться на нерешенные проблемы. Я хочу выразить ему искреннюю благодарность. Этот опытный драматург гибко и конструктивно воспринимал все мои предложения, наступая порой «на горло собственной песне», давал мне возможность сделать фильм «своим» — таким, каким я его себе представлял.

— В каждом фильме вы обращаетесь к разным жанровым формам. К какому жанру можно отнести новую картину?

— Я бы назвал этот фильм социальной драмой, так как считаю, что драма личная не может существовать без общественной. И для нашей героини личная драма превращается в общественную. Она не разывает двух этих понятий.

— О чем ваш фильм?

— ...Диспетчера растворного узла Зинаиду Коптяеву (подруги ласково называли ее Зинулей) на стройке знали как честного и принципиального работника. Но именно поэтому она была для некоторых очень «неудобным» человеком, у Зины были враги. Ведь она мешала лодырям и халтурщикам, с беспорядками и приписками боролась смело, невзирая на лица и должности. И вдруг... ЧП, да еще какое! Водитель самосвала Петренко, у которого с Зинаидой свои счеты, решив ее проучить, возвел на девушку напраслину. Начальник стройки, не дав себе труда разобраться в происшедшем, перевел Коптяеву на другой участок с понижением в должности. А для Зины это было позором. Усомниться в ее честности?! Страшнее кары не придумаешь... Доказать свою правоту она не может — остается лишь молить Петренко отказаться от наговора. Но тот стоит на своем. И тогда, отчаявшись, Зинаида в знак протеста... садится на придорожный пенек и заявляет, что не уйдет с него до тех пор, пока

Петренко публично не признает свою вину и не попросит у нее прощения за клевету.

Все окружающие сначала относятся к этому происшествию с иронией, но потом начинают понимать, что Коптяева действительно не уйдет с пенка. Будет сидеть и месяц, и два — сколько надо для того, чтобы истина восторжествовала...

— Почему вы пригласили на главную роль Евгению Глушенко? Она известна зрителям по фильмам «Неоконченная пьеса для механического пианино», «Несколько дней из жизни И. И. Обломова», «Впервые замужем», «Влюблен по собственному желанию», но роли, подобной Зинуле, у нее еще не было...

— Действительно, в таком амплу Евгения Глушенко, талантливейшая и к тому же разносторонняя актриса, выступает впервые. В ней есть все необходимое для героини нашей картины: народность, достоверность. Главный принцип Глушенко — пропустить все через себя, она остро чувствует ложь и фальшь. В пьесе Гельмана «Чокнутая», положенной в основу фильма, Зина совсем молоденькая девушка, ей девятнадцать. И ее поступки можно было бы объяснить юношеской незрелостью. А нам хотелось, чтобы человек сознательно шел на борьбу за правое дело, поэтому мы сделали героиню картины несколько старше.

Редко удается в драматургии встретить характер цельный и бескомпромиссный и чтобы при этом он был правдивым, ненадуманым, взятым из жизни. Наша героиня — натура цельная, неординарная. Прямолинейность и решительность сочетаются в ней с женским лиризмом. Зина — человек сложный, но это и привлекает. В ней есть то, что было у наших солдат, выстоявших в суровую пору войны. Защищая свое личное достоинство, наша героиня тем самым защищает общественное. А эти два понятия неразрывны.

— Считаете ли вы актеров своими полноправными соавторами?

— Считаю. Есть фильмы, где это особенно чувствуется. У нас картина чисто актерская, здесь все проявляется через слово, жест, глаза исполнителей ролей. Поэтому был очень важен актерский ансамбль.

В фильме снялись такие опытные и популярные мастера кино, как Виктор Павлов, Владимир Гостюкин, Александр Збруев, а также молодые, но уже полюбившиеся зрителям актрисы Татьяна Агафонова («Одиноким предоставляется общежитие», «Не ходите, девочки, замуж», «Танцплощадка») и Елена Майорова (34-й скорый», «Одиноким предоставляется общежитие», «Один и без оружия», «Парад планет»).

— Кто осуществлял изобразительное решение фильма? Как и где проходили съемки?

— Снимал нашу картину оператор Николай Немоляев, много и плодотворно работающий в кино («Ленин в Париже», «Нас венчали не в церкви», «Тайна «Черных дроздов», «Площадь Восстания»). Он очень тонко чувствует актерскую игру, старается сделать все, чтобы исполнителям ролей было удобно работать.

Действие картины происходит в Сибири, и снимать ее мы собирались там же. Но... по не зависящим от нас причинам и погодным условиям снимать картину пришлось на Северном Кавказе. И все же, надеюсь, нам удалось передать красоту сибирского края.

Беседа вела Л. МУХИНА.

## «Обвиняется свадьба»



Оттолкнувшись от реального уголовного дела, возникшего в результате драки и поножовщины на свадьбе, автор сценария Константин Ершов (при участии Рамиза Фаталиева), известный по фильмам «Вий», «Поздний ребенок», «Каждый вечер после работы», «Женщины шутят всерьез» и др., как и в предыдущей своей режиссерской работе «Грачи», стремился исследовать причины, приведшие к трагедии — убийству одного из гостей.

Новая картина режиссера Александра Итыгилова, поставившего фильмы «Продается медвежья шкура», «Свидание», «Если можешь, прости...», обращена прежде всего к молодежи. Ее главный герой — девятнадцатилетний Виктор Максаков. Четкость его гражданских позиций и цельность характера определяют четкость идейно-художественного содержания ленты в целом.

Главные сюжетные коллизии разворачиваются во время свадьбы, на которую приглашены и Виктор с подругой. Однако неразборчивые молодожены собрали на свое торжество не только родных и близких друзей, но и случайных знакомых, среди которых оказалось трое хулиганов, только и искавших повода покуражиться, поиздеваться над людьми. Виктор не мог равнодушно наблюдать, как эти подонки унижают человеческое достоинство.

Его образ художественно убедительно и достоверно раскрыт молодым актером Таурасом Чижасом. Фаля, главный антагонист Виктора, интересно сыгран Борисом Галкиным, давно и хорошо известным кинозрителям («В зоне особого внимания», «Ответный ход», «Ожидание полковника Шалыгина»).

Рисую, порой сатирически остро и хлестко, портреты гостей и хозяев разнузданного «веселья», направляемого наемным тамадой (арт. Александр Адабашьян), авторы картины подчеркивают, что печальный исход событий не случаен. Вся их логика исподволь, но неумолимо подводит к трагической развязке.

Усилия актерского ансамбля, стилистику изобразительного решения, избранную оператором Александром Яновским и художником Эдуардом Шейкиным, режиссер А. Итыгилов нацелил на изобличение среды, порождающей обывательский цинизм, мещанскую бездуховность, иждивенческие настроения. Авторы поставили перед собой задачу «внести какую-то ноту тревоги в слишком беспечное и слиш-

ком порой бездушное отношение молодого человека к жизни». Да и старшие, присутствовавшие на этой свадьбе, явно оказались не на высоте. Ни родители, ни родственники, ни «престижные» гости не предпринимали попыток остановить компанию пьяных хулиганов. Виктор был единственным, кто считал необходимым вмешаться. И это стоило ему жизни...

Нравственный итог фильма подводится в речи прокурора на суде: «Виктора Максакова убили все, кто был на этой свадьбе, на этой так называемой свадьбе. Товарищи судьи, я прошу вынести частное определение. Да, я обвиняю преступника, но я обвиняю и свадьбу! Всю свадьбу!».

Этот фильм — повод к серьезным размышлениям о проблеме бездуховности как социального зла, о том, как пассивность и равнодушие становятся питательной средой для различных отклонений от морально-этических норм нашей жизни.

О. ВОЙНАЛОВИЧ

## «В стреляющей глуши»



Выпускник Высших режиссерских курсов (творческая мастерская Н. Михалкова) Владимир Хотиненко дебютировал два года назад, поставив на Свердловской киностудии вместе с П. Фаттахутдиновым картину «Один и без оружия», отмеченную в декабре 1985 года призом за лучшую режиссуру на Всесоюзном фестивале молодых кинематографистов в Тбилиси. И вот на этой же киностудии В. Хотиненко самостоятельно снял новый фильм — «В стреляющей глуши», также переносящий нас в первые годы Советской власти.

Исходная ситуация, заданная сценаристом Анатолием Проценко, достаточно известна нам, сегодняшним кинозрителям, и по литературным, и по кинематографическим источникам. В глухую русскую деревеньку, где пока явно верховодят кулаки и сельский сход постановил жить без Советов, приезжает большевик Федор. Бывший типографский рабочий, поставленный партийной организацией в авангарде продармейского отряда «для выявления излишков хлеба», он четко понимает, что в этой ли деревне, в соседней ли по нему будут судить о новой власти, о партии большевиков, потому что для живущих здесь крестьян он — Советская власть, он —



## Киноискусство Страны Советов

### Правофланговый нашей кинематографии

В. ВЛАДИМИРОВ

На I Международном кинофестивале в Москве (1935 г.) произошло событие, которое так и осталось единственным в истории мирового киноискусства. Главный приз фестиваля был вручен киностудии, на которой были созданы все три фильма — обладатели высших наград: «Чапаев», «Юность Максима», «Крестьяне». Кинематографический мир приветствовал появление совершенно необычного творческого феномена. Киностудию «Ленфильм» 30-х годов представляла не просто группа талантливых режиссеров, но коллектив единомышленников.

Киностудия «Севзапкино» (позднее «Ленкинофабрика», а с 1934 г. — «Ленфильм») стала первой советской киностудией. Здесь уже в 1918 году снимался первый советский фильм «Уплотнение» (реж. А. Пантелеев, по сценарию А. Луначарского).

В начале 20-х годов на киностудию пришли люди, задумывающиеся о советском кино как явлении принципиально нового толка. Это были молодые Г. Козинцев, Л. Трауберг, Ф. Эрмлер, С. Юткевич и тогда уже известные режиссеры Е. Червяков и П. Петров-Бытов. Они стали авторами и первых теоретических деклараций, и творческих экспериментов.

По мнению некоторых киноведов, для Г. Козинцева и Л. Трауберга — организаторов ФЭКС (Фабрики эксцентрического актера) — любой фильм 20-х годов (от «Похождений Октябрины» до «Нового Вавилона»), любая тема служили лишь поводом для эксцентрических трюков, экспериментов в области актерской игры, монтажа. Но другие полагали, что эксцентрика в их картинах — попытка отказать от привычного восприятия жизни.

Своими работами ФЭКСы полемизировали с остальным кинематографом, вызвали на спор. В дискуссиях



«Чапаев»

партия большевиков. И еще — твердо верит Федор в светлое будущее, ради которого принял участие в кровопролитной схватке, не давая себе права на отступление: фактически в одиночку вступает он в борьбу с местными кулаками и остатками белогвардейского отряда. Эта вера и дает ему силы, чтобы горящим клубком выбросить собственное тело из стога сена, подожженного преследователями, чтобы скинуть с себя обломки полусгнивших досок, обрушившихся на Федора после падения сквозь старую крышу заброшенного помещичьего дома...

Федору приходится столкнуться с опасным, яростно сопротивляющимся врагом. К примеру, кулак Жлобин (актер Иван Агафонов) — умный, крепкий, крижистый мужик со злой искоркой в глазах, энергичный в действиях, только энергия его — не на пользу людям.

В фильме В. Хотиненко, построенном в соответствии с традициями и в стилистике современного остросюжетного кинопроизведения историко-революционной тематики (оператор Владимир Макеранец), человеческая суть того или иного персонажа ясна при первом же появлении на экране актеров. Виктор Смирнов в роли Григория Хромова, местного изобретателя-самоучки, — неторопливый, рассудительный, склонный философствовать, понимающий справедливость требований Федора и принимающий их почти безоговорочно. Наталья Акимова в роли Анны, жены Григория, — все мысли и чувства читаются на ее лице: слепая любовь, безоглядная преданность, немое восхищение... Есть и другие персонажи — белогвардейцы, крестьяне, кулаки, составляющие фон, на котором-то и выделяется главный герой — Федор в исполнении Сергея Колтакова, актера, весьма заметного среди молодых, дебютировавших в 80-е годы.

Впервые он поразил нас своей работой в фильме «Соучастники» режиссера И. Туманян. Очень личностная интонация трактовки роли Толи Трудубенко, предложенная С. Колтаковым, значительно углубила и усложнила идейно-образную структуру и без того непростого кинопроизведения. Он сыграл в «Соучастниках» не уголовника, отбывающего или уже отбывшего срок наказания, а Совесть — обнаженную, беззащитную человеческую совесть, воплощением которой стал его герой.

И хотя дебют С. Колтакова состоялся раньше (Пашка в «Валентине» Г. Панфилова), все-таки именно И. Туманян открыла этого актера, работающего в Московском драматическом театре имени К. С. Станиславского, для кинематографа.

Образ Федора в фильме В. Хотиненко создается будто на наших глазах, импровизационно. Еще до первого появления героя на экране мы слышим его голос. Проборматывая, проглатывая слоги и целые слова, пересыпая свою речь громадным количеством междометий, актер создает впечатление «неприглаженности» своего героя, то угловатого и не знающего, куда себя девать, то стремительного, как молния, и неуловимо ловкого в движениях. Трудно предугадать действия Федора, но еще труднее предсказать поведение С. Колтакова в той или иной ситуации, в которой оказывается его герой. Актер подобен сжатой пружине, скрытая внутренняя энергия которой «выстреливает» в нужный момент.

И. АРКАДЬЕВ

*Предлагаемый текст для рекламы*

Остросюжетный фильм, в героико-драматическом ключе рассказывающий о смертельной схватке молодого большевика с кулацко-белогвардейским отребьем.



появлялись и фильмы, выдержанные в принципиально иных манерах. Ф. Эрмлер отстаивал в своих картинах (и в первую очередь, в лучшей из них — «Обломок империи») правду психологической драмы. С. Юткевич в фильме «Кружева» причудливо сочетал поэзию и экзотику быта рабочей молодежи.

Важнейшим этапом в работе студии можно считать появление в 1932 году фильма «Встречный» С. Юткевича и Ф. Эрмлера. Этой картиной как бы завершился период поисков и начался новый — активного освоения современной и историко-революционной тематики. Образ старого рабочего Бабченко знаменовал утверждение социалистического начала в сознании трудящегося человека. Впервые на нашем экране появился фильм с актуальным конфликтом, который сочетался с глубоким исследованием психологии героя.

В 1934 году Г. и С. Васильевыми был создан фильм «Чапаев», выход которого на экраны стал событием в жизни страны. Картина не только заново открыла народу тему гражданской войны, многим казавшуюся к тому времени исчерпанной. Фильм поразил образом своего героя — обаятельного и темпераментного, заставлявшего верить в истинность идей, которые он защищал.

Громадной была популярность и трилогии о Максиме Г. Козинцева и Л. Трауберга. В ясной реалистической манере в картине был воссоздан образ революционной истории России, русского рабочего, пришедшего в революцию.

Эстафета была подхвачена С. Герасимовым в фильмах «Семеро смелых», «Комсомольск», «Учитель», А. Зархи и И. Хейфицем — «Депутат Балтики», «Член правительства», Ф. Эрмлером — «Великий гражданин».

«Правдофланговый нашей кинематографии», «Равняться на «Ленфильм» — заголовки газетных материалов того времени говорят о невиданном общественном признании творческого коллектива, работы которого открывали для народа много нового и в современной жизни, и в истории революции. А ведь помимо упомянутых картин были на студии превосходные экранизации (вспомним хотя бы «Петра Первого» В. Петрова), популярнейшие кинокомедии («Музыкальная история» А. Ивановского и Г. Раппапорта, «Антон Иванович сердится» А. Ивановского, «Вратарь» С. Тимошенко).

События Великой Отечественной войны заставили свернуть производство. Но самые опытные режиссеры-ленфильмовцы продолжили работу на других киностудиях страны. Наиболее популярной из созданных ими лент стала «Она защищает Родину» Ф. Эрмлера — взволнованное повествование о трагической судьбе русской женщины, теряющей на войне всех близких, но до конца продолжающей борьбу с врагом. Нельзя не вспомнить и такие картины ленфильмовцев, как «Его зовут Суха-Батор» А. Зархи и И. Хейфица, «Непобедимые» С. Герасимова и М. Калатозова, «Оборона Царицына» Г. и С. Васильевых, «Подводная лодка Т-9» А. Иванова, которые внесли свой вклад в борьбу с фашизмом.

Первое послевоенное десятилетие оказалось, возможно, самым сложным временем в истории студии. Уход многих мастеров, трудности периода малокартинья, прекратившийся приток молодежи — все это подорвало еще недавно престижные позиции студии.

Первой попыткой вернуться к традициям довоенного «Ленфильма» — традициям остропроблемного фильма и социально яркого героя — следует считать появление в середине 50-х годов фильмов



«Петр Первый»

«Большая семья» и «Дело Румянцева» И. Хейфица, «Чужая родня» В. Швейцера и так близкого им по духу «Дон Кихота» Г. Козинцева.

Однако теперь видно, что настоящий перелом наступил на студии в 60-е годы, когда успех «Гамлета» Г. Козинцева и «Дамы с собачкой» И. Хейфица был подкреплен целой серией дебютов, в которых утверждали себя новые мастера, — «В огне брода нет» Г. Панфилова, «Степень риска» И. Авербаха, «Начальник Чукотки» В. Мельникова, «На войне как на войне» В. Трегубовича, «Хроника пикирующего бомбардировщика» Н. Бирмана, «Родная кровь» М. Ершова, «Мертвый сезон» С. Кулиша, «Рабочий поселок» В. Венгерова.

С каждым из них на экран приходили новые герои — уже не исключительные, а рядовые, со своими будничными проблемами. Это были герои, ставшие сложней, противоречивей и ближе зрителю, заставлявшие искать новые кинематографические средства для выражения их мыслей и чувств. Этими картинами режиссерской молодежи был подготовлен новый творческий рывок коллектива в 70-е годы. Социально-психологическое наполнение некоторых фильмов о современности («Премия» С. Микаэляна, «Старые стены» и «Обратная связь» В. Трегубовича, «Здесь наш дом» С. Соколова, «Прошу слова» Г. Панфилова) было таково, что разговор о фильме сразу же становился разговором о насущных проблемах жизни нашего общества, о кризисных явлениях в сфере нравственно-производственных отношений.

Применительно к 70-м годам можно смело говорить о весомом вкладе ленфильмовцев в дело всей советской кинематографии. И достигнут он был главным образом благодаря проблемности, остроте нравственных ситуаций, которые отличали помимо упомянутых также разные фильмы, как «Начало» Г. Панфилова, «Монолог» и «Чужие письма» И. Авербаха, «Вдовы» С. Микаэляна, «Проверка на дорогах» и «Двадцать дней без войны» А. Германа, «Не болит голова у дятла» и «Ключ без права передачи» Д. Асановой, «Звезда пленительного счастья» В. Мотыля, «Король Лир» Г. Козинцева, «Здравствуй и прощай» В. Мельникова и др.

80-е годы уже дали несколько картин, в которых их постановщики, решая серьезные общественные темы, достигают и некоего творческого максимализма в избранной ими манере («Пацаны» Д. Асановой, «Мой друг Иван Лапшин» А. Германа, «Торпедоносцы»



### «Премия»

С. Арановича). И другие мастера создают картины, которые вызывают широкий общественный резонанс и привлекают массового зрителя («Дублер начинает действовать» Э. Ясана, «Рейс 222» С. Микаэляна, «Зимняя вишня» И. Масленникова).

Сознавая большой разрыв, образовавшийся к началу 80-х годов между группой известных постановщиков и остальной режиссурой, на студии начинают интенсивно вводить в работу большую группу молодежи. Своими дебютами запоминаются С. Овчаров («Небывальщина»), В. Сорокин («Жил-был доктор»), В. Бутурлин («Аплодисменты, аплодисменты...»), В. Аристов («Порох»), А. Рогожкин («Ради нескольких строчек»).

Процесс обновления, коренной перестройки всех сфер нашей жизни, начатый апрельским (1985 г.) Пленумом ЦК КПСС и продолженный XXVII съездом КПСС, требует активного участия в нем советского кинематографа. В разворачивающейся сегодня на студии работе ленфильмовцам должны помочь так характерное для них пристрастие к горячим проблемам сегодняшнего дня, умение обозначить критические точки в развитии нашего общества, проявить их в характерах и конфликтах, способных вызвать взволнованное обсуждение.

Свою репутацию лидера в разработке современной темы студия старается подтвердить работами 1986 г.

Фильм «Красная стрела» И. Хамраева подчеркнуто публицистичен. Он как бы врывается в эпицентр споров о людях, осуществляющих сегодня перестройку нашего хозяйственного механизма. Герой картины — директор крупного предприятия, который по конъюнктурным соображениям вызывается на проведение эксперимента. Однако логика происходящего такова, уровень требовательности настолько велик, что, даже начав отдавать всего себя делу, он оказывается в финале перед лицом собственной несостоятельности.

В другом фильме, «Знаю только я» К. Геворкяна, повествуется о драме человека, впервые задумавшегося о том, чего стоила обществу его карьера. Герой картины — крупный архитектор — сталкивается с экстремальной ситуацией. Будучи формально невиновным в катастрофе, происшедшей в городе-новостройке, он начинает терзаться сознанием своей гражданской и профессиональной безответственности. Ведь он и некоторые другие руководители, причастные к строительству, не сделали даже того, чего требовала элементарная добросовестность.

Эта же тема нравственного счета человека к самому

себе выражена в двух других картинах, работа над которыми уже завершена. В. Сорокин в фильме «Плата за проезд», тяготея к камерному бытописанию, рассказывает о водителе такси. Совершенно сознательно избрав в жизни позицию стороннего наблюдателя, он все же в глубине души мучается этим. И в конце концов сознает, что, оставаясь на такой позиции, не сможет уважать самого себя.

В фильме «Прости» Э. Ясан описывает лишь один день из жизни молодой женщины. За этот день она переживает личную трагедию, постигает цену семейного счастья, которое было ей дано, но которое не ценилось в желании быть современной, легко порхать по жизни.

В фильме Д. Светозарова «Прорыв» предлагается история, в основу которой были положены реальные события по ликвидации ленинградскими метростроевцами последствий стихийного бедствия.

Картина режиссера К. Лопушанского «Письма мертвого человека», несомненно, будет иметь широкий международный резонанс уже благодаря своей теме — теме трагического существования людей, переживших ядерную катастрофу и сознающих свою обреченность. В документальности своего рисунка картина не щадит зрителя, сталкивая его с кошмаром опустошения и медленной смерти, которые ожидают человечество, если оно не поставит надежной преграды ядерному безумию. Создание этой ленты стало воистину коллективным делом всего «Ленфильма», ведущие мастера которого стремились помочь режиссеру-дебютанту.

Большое общественное внимание привлечет к себе снимающийся сейчас фильм Л. Менакера «Последняя дорога» — о современниках А. С. Пушкина, свидетелях последних дней его жизни, истории его дуэли и гибели.

Современная тема является, конечно же, определяющей в планах студии. Широким фронтом, в различных жанрах, на различных стадиях ведется работа над многими проектами. Среди них — интересный опыт проблемной сатирической комедии «Иск» (реж. Н. Бирман). Ее герои — руководители завода, которые пренебрежительно относились к талантливому изобретателю. В результате им был предъявлен иск в связи с многомиллионным ущербом, нанесенным стране. Публицистический фильм В. Гурьянова «Апелляция» посвящен партийным работникам, районным и совхозным руководителям, решающим проблемы сельского хозяйства. В жанре психологической монодрамы снимет свою картину В. Бутурлин — о самоотверженном труженике, для которого колхозный сад стал делом всей жизни.

Дух беспокойства за своих современников, не всегда находящихся в жизни точные нравственные ориентиры, мучительно ищущих свою судьбу, — лейтмотив некоторых сценариев, по которым вскоре начнутся съемки. Фильм «Башня» В. Трегубовича расскажет о духовной драме семьи — отца, матери и дочери, потерявших контакт друг с другом. Многие заставят их переосмыслить события двух дней, которые они, волею случая, проведут на селе. В. Бортко еще предстоит найти точную жанровую форму своего замысла, герой которого — «деловой» человек в искусстве, художник, неумолимо осознающий крах своей былой жизни и мечтающий о жизни будущей. В незатейливой сентиментальной истории о молодой женщине, мечущейся и не находящей себе места ни в семье, ни на работе, видит повод для серьезных размышлений В. Аристов.

О наших современниках расскажут и опытный режиссер М. Ершов, и режиссер-дебютант В. Огород-



«Пацаны»

ников. Первый — в мелодраме «Желаю удачи» о молодом рабочем, который хочет усыновить мальчика из детского дома, второй — в фильме «Взломщик», в неожиданной своей пронзительностью истории подростка из интерната, пытающегося удержать отца от пьянства, а старшего брата — от преступления. В чем-то близка этим людям и героиня будущей картины В. Григорьева «Посвящение», женщина сложной судьбы, свидетельница десятилетий жизни нашей страны.

Среди других замыслов на современные темы, над которыми еще идет сценарная работа, следует упомянуть «Оду риску» Д. Светозарова — о человеке, который смело проявил себя как руководитель лишь после того, как был решен вопрос о его снятии с должности. Л. Менакер в фильме «Люди на мосту» намеревается рассказать о людях, совсем по-разному проявивших себя в момент аварии и экстренного ремонта одного из ленинградских мостов.

Два широко известных литературных произведения — «Вы чье, старичье?» Б. Васильева и «Печальный детектив» В. Астафьева собираются экранизировать старейший режиссер студии И. Хейфиц и молодой — В. Рыбарев.

Можно ожидать и появления ярких работ на историческом и военном материале, в музыкальном кинематографе.

К 70-летию Великого Октября предполагается выпуск трех фильмов. Масштабное историческое полотно «Моозунд» будет снято А. Муратовым по мотивам одноименного романа В. Пикуля и расскажет о назревании революционной ситуации на Балтийском флоте в 1917 году. Фильмом «Петроградские гавроши» — о ребятах из петроградского приюта, вовлеченных в революционные события 1917 года, дебютирует С. Снежкин. Наконец, И. Хейфиц будет работать над художественно-публицистическим фильмом «Вспомним, товарищ». В нем пойдет речь об историко-революционных лентях, составивших славу довоенного «Ленфильма».

Среди задумок на исторические темы наиболее интересные у В. Мельникова — «Первая встреча, последняя встреча» (о молодом юристе, пытающемся противостоять военно-промышленному шпионажу против России в канун первой мировой войны) и К. Лопушанского — «Воспоминания о Плотникове Игнате» (о бывшем командире Красной Армии, который после трехлетнего лечения в 1923 году возвращается к ак-

тивной жизни и ищет свое место в новой советской действительности).

Традиционно внимание ленфильмовцев к военной теме, причем они постоянно ищут новые ракурсы в ее осмыслении. Сценарий «Мой боевой расчет» (для реж. М. Никитина) дает все возможности для создания очень своеобразной картины о 1945 году — о фронтовике, после ранения поступающем на работу в милицию, и его друзьях по боевому расчету самоходки, пришедших ему на помощь в критическую минуту. Крупное произведение может быть создано о боевом содружестве СССР, США и Англии в годы второй мировой войны (над ним собирается работать С. Аранович).

В числе будущих экранизаций — две работы А. Сокурова. Он дебютирует в художественном кинематографе картиной «Скорбное бесчувствие» — необычной и талантливой по своему почерку, хотя и спорной по трактовке экранизации пьесы Б. Шоу «Дом, где разбиваются сердца». Следующий фильм А. Сокурова — экранизация романа Г. Флобера «Мадам Бовари». Н. Бирман собирается поставить картину по героической комедии Э. Ростана «Сирано де Бержерак», М. Козаков — по пьесе И. Тургенева «Месяц в деревне».

В последнее время на киностудии возрождается интерес к музыкальному фильму. Недавно вышел на экраны фильм «Фуэте» В. Васильева и Б. Ермолаева (об артистах советского балета), в главной роли которого выступила Е. Максимова. В. Аксенов снимает картину «Весь этот карнавал, включая нас с тобой» (о мастерах мировой эстрады) и предполагает снять фильм о самобытном искусстве русских скоморохов. Я. Фрид и композитор Г. Гладков готовят экранную музыкальную версию пьесы Дюммануа и Деннери «Дон Сезар де Базан». П. Кадочников и А. Дашкевич начинают работу над картиной «Серебряные струны» (о В. Андрееве — создателе первого в России оркестра русских народных инструментов).

К сожалению, другие жанровые направления представлены в программах студии лишь отдельными работами. Среди них наиболее самобытны картины-эксперименты С. Овчарова, открывшего, по существу, новое направление фольклорного фильма. Работая над фильмом «Левша» (по одноименной повести Н. Лескова), он собирается в будущем поставить музыкальный комедийный фильм «Чудесное яблоко» (по мотивам рассказов русских писателей, знатоков фольклора).

В традиционном для себя жанре работает Н. Кошеверова, снимающая «Сказку про влюбленного мальчика», в которой обыгрываются известные сказочные мотивы о бедном герое, полюбившем принцессу. Серьезные трудности для режиссуры, за которую сейчас взялся Л. Макарычев, представляет сценарий «В чем душа держится», сочетающий в себе сказку для детей, мюзикл и комедию с превращениями. Над комедией «Дурачина-простофиля» (сказочная история о молодом человеке, вступающем в жизнь) будет работать Э. Ясан.

Прототип главного героя фильма «Самородок» В. Садовского — известный советский футболист и хоккеист В. Бобров.

История «Ленфильма» убеждает в том, что его художники всегда умели создавать произведения не только высокопрофессиональные, но и отличающиеся своей страстностью, гражданским мужеством. Объективным критерием их успеха были яркие образы героев, о которых говорила вся страна. Думается, что на пути к созданию подобных кинолент находится сейчас творческий коллектив «Ленфильма».

## Разговор после премьеры

# Киноленты «Ленфильма»

## «Мой друг Иван Лапшин»

Фильм потрясает своей достоверностью, редким в художественном кинематографе эффектом документальности. Крайне лаконичными, даже скупыми средствами в нем изображена эпоха становления социализма в нашей стране, показано время больших переломов и свершений. И настолько силен в картине накал могучих и глубоких страстей, так искренна и трагична показанная на экране история большой любви, что невольно вспоминается великий Достоевский.

«По-достоевски» закручивается само действие: на площади небольшого городка в центре России, на театральных подмостках, в проемах дверей, окон, на пороге. Фильм многомерен — срабатывает не только второй, но и третий план, который усиленно высветлен создателями картины. Гармоничен ансамбль актеров, в котором главный А. Болтнев — Лапшин. Пожалуй, несколько выпадает из него (причем, по моему, намеренно, по авторскому замыслу) А. Мионов, талантливо исполняющий роль писателя, но это исключение лишь подчеркивает достоверность и трагизм происходящего в фильме.

Глубоки, искренни чувства участников действия. Борьба любви и долга — звенящая доминанта фильма. Сильными мазками показаны разрывы и срывы героев. Страшна в своем темном бессилии воровская «малина». Она — словно злобное, жутковатое эхо прошлого. Эхо без будущего, обреченное в своей сути. А над всем этим словно простирает свои голубые крылья прекрасная птица любви — безбрежной, светлой, доверчиво беззащитной.

«Мой друг Иван Лапшин», мне кажется, — один из лучших советских фильмов последних лет.

## «Проверка на дорогах»

Самое первое, самое сильное ощущение от фильма — будто прочитал старое, неспешное, протяженное письмо из далекого партизанского отряда, письмо из Войны. Оно исповедально, очищает душу, возвышая мысли и чувства, заставляет заглянуть в себя, задать себе те же вопросы, что мучают героев фильма.

На мой взгляд, состоялся честный и суровый разговор о войне, о жертвенности и предательстве, о высокой цене человеческой жизни. Эта картина стоит в одном ряду с такими фильмами-реквиемами, как «Горпедносцы», «Восхождение», «Иди и смотри».

А. Герману удалось достаточно глубоко показать аморальность самой сути войны, калечащей человеческую природу, откровенно и по-режиссерски сильно поставить ряд проблем, не традиционных в фильмах о Великой Отечественной. Интересно и небесспорно выведен центральный персонаж, страшны нарывы на его душе, трудны пути ее очищения.

Создателю кинокартины удалось сплотить группу талантливых актеров-единомышленников, среди ко-

торых — А. Солоницын, В. Заманский, Р. Быков, О. Борисов, Н. Бурляев. Столкновение сильных характеров, незаурядных личностей высекает искры, которые ярко высвечивают сокровенные уголки человеческого естества. В результате мысль автора становится более отточенной, а картина обретает неповторимое лицо, свой, срывающийся в хрип, в щемящий стон о жертвах прошедшей войны отчетливый голос.

## «Порох»

Фильм поражает и оглушает. Комкают душу видения ужасов войны, которая сходит с белого полотна экрана в зал, проникает в самое сердце зрителя.

«Порох» — это фильм-пресс. На всем его протяжении растет, усиливается давление неспешно страшных сцен погрузки в баржи сыпучей огненной Смерти. Мы как бы вырастаем на экран.

Достоверна обстановка жизни в военном Ленинграде, Кронштадте. Запоминается старый домашний фотоиконостас. Прекрасно, с нервом сыграл главную роль Ю. Беляев, запомнилась талантливая С. Брагарник.

За несколько суток того далекого военного года участники показанной драмы прожили огромную самоотверженную жизнь, а для нас, зрителей, она была сконцентрирована в полтора часа. И за это время мы пережили столько событий, столько раз подходили к последней черте, к краю жизни, что изматывающее душу ощущение «края» не останется бесследным. Пропустив экранную жизнь через свои сердца, мы сделали нравственный выбор, прикоснулись к Доблести в самом чистом, самом высоком смысле слова. И это порождает чувство глубокой благодарности к талантливым создателям фильма во главе с режиссером В. Аристовым.

**И. КУЗНЕЦОВ,**  
кандидат экономических наук, член КДК  
Москва

## Комментарий киноведа

В отзывах И. Кузнецова на три интереснейшие работы «Ленфильма» надо всем довлеет эмоциональность. Оттого временами исчезает убедительность, вырастают вопросы: нужна ли параллель с Достоевским, выпадает ли из актерского ансамбля А. Мионов и т. д. Прекрасная птица любви с голубыми крыльями — образ, по моему, вообще не имеющий отношения к ленте «Мой друг Иван Лапшин». Но самый главный вопрос: не слишком ли одинаково относится И. Кузнецов к таким разным произведениям, как две картины А. Германа и лента В. Аристова «Порох»?

Редко встретишь среди пишущих о кино тех, кто пытается создать словесный эквивалент просмотренного фильма, а потому мне представляется плодотворным и перспективным путь, избранный И. Кузнецовым. И остерегаться на этом пути надо, как я думаю, одного: нельзя уравнивать своим одинаковым отношением и одинаковым языком рассказа непохожие киноленты, каждая из которых говорит со зрителем по-своему. Мое пожелание автору — научиться совмещать впечатление от фильма с точной и ясной оценкой его идейно-художественного уровня, неповторимого своеобразия.



## Портрет юбиляра

### Юрий Никулин



Популярнейший актер кино и цирка, народный артист СССР Юрий Владимирович Никулин 18 декабря отмечает свое 65-летие. Актер — в расцвете творческих сил. Ответственные обязанности главного режиссера Московского цирка не мешают ему активно работать для экрана. И, как перед всяким юбилеем, нелишне еще раз напомнить, как начиналась его творческая жизнь.

Любовь к искусству сопровождала Юрия Владимировича с ранних лет. Эту любовь воспитывал отец, в прошлом актер. Но не скоро суждено было юноше вступить на избранную дорогу. За два года до Великой Отечественной войны Юрия призвали в армию. Потом довелось ему прошагать фронтовыми дорогами сотни километров, многое увидеть и испытать. Демобилизовавшись, он вернулся в родную Москву. И тут началась цепь разочарований и огорчений. Никулин провалился на экзаменах в несколько театральных учебных заведений, подался было во ВГИК, но и здесь ответ был категорично отрицательным: о кино и помышлять не стоит...

Наконец счастливый случай привел Никулина в студию клоунады Московского цирка. В число ее учащихся он прошел «со скрипом» — лишь после долгих колебаний члены комиссии согласились дать возможность попробовать силы в древнем искусстве долговязому парню с характерной внешностью. И стал Никулин постигать азы будущей профессии, с самого начала стремясь, как свидетельствуют его наставники, избегать пошлости и кривляния, приевшихся штампов.

Первые годы после окончания студии Никулин выступал под руководством знаменитого Карандаша, участвовал в его остроумных репризах, шлифовал цирковую выучку — ведь настоящий клоун должен владеть многими тайнами манежа, чтобы быть естественным и непринужденным на арене.

А вскоре появилась знаменитая неразлучная пара — Юрий Никулин и Михаил Шуйдин. Репризы их были отмечены особой, доверительной интонацией. Гротеск и эксцентрику эти клоуны изобретательно сочетали с бытовой достоверностью, могли быть не только смешными, но и лиричными. Издавна известно, что клоун, веселя, может и заставить задуматься. У неуклюжего, с нелепой походкой «клоуна Юрика» даже откровенно юмористические номера были окрашены печалью, хотя от этого шутки не становились менее остроумными и злободневными. Он взял себе амплу «грустного клоуна». И в маленьких летних «шапито», и в современных прекрасных залах у нас в стране и за рубежом смешной «бедный Юрик» находил всегда душевный отклик у публики. Высмеивая людские недостатки, он ратовал за доброту, благородство, отзывчивость.

Кино развило многогранные артистические возможности Ю. Никулина. Для экрана оказались крайне важными стремление актера к достоверности, его взыскательный вкус, дар импровизации, умение несколькими штрихами нарисовать образ.

Широкий творческий диапазон позволил Никулину сыграть в кино разные роли: и положительные, и отрицательные, и комические, и трагические. Дарования актера присуща острота внешнего рисунка образа, никогда не заслоняющая особенностей человеческого характера. Эти черты проявились уже с самых первых экранных ролей.

Свой путь в кино он начал небольшим эпизодом в «Девушке с гитарой» (1958, реж. А. Файнциммер). Однако недотеха-пиротехник не остался незамеченным. Он трансформировался затем в бездельника Клячкина («Неподдающиеся», 1959, реж. Ю. Чулюкин), пресловутого Балбеса из эксцентрических комедий Л. Гайдая «Пес Барбос и необычный кросс» и «Самогонщики», а затем полнометражных лент «Операция «Ы» и другие приключения Шурика» (1965), «Кавказская пленница» (1967). Сыграть тако-



«Кавказская пленница»

го Балбеса, каким он предстает на экране, по мнению критики, мог только очень умный актер. Безусловно, никулинский Балбес непроходимо глуп, ленив, однако какой-то своей беззащитностью вызывает не только смех, но что-то похожее на жалость.

Увидев имя Ю. Никулина в титрах следующей комедии Л. Гайдая — «Бриллиантовая рука» (1969), зрители ожидали встречи с новым киновариантом Балбеса. Однако создатели фильма преподнесли приятный сюрприз. Они познакомили нас со скромным старшим экономистом Гипорорыбы Семеном Семеновичем Горбунковым, образцовым семьянином, втянутым в головокружительную погоню за шайкой контрабандистов. Роль эта писалась специально для Ю. Никулина. Она дала актеру возможность выразительно и остроумно обыграть гротескно-комические ситуации, в которые попадает его герой, став по поручению милиции приманкой для преступников из-за бриллиантов, спрятанных в гипсовой повязке на его руке.

Блеснул Ю. Никулин комедийным дарованием в образах и дремучего в своей тупости дворника Тихона («Двенадцать стульев», 1971, реж. Л. Гайдая), и предприимчивого следователя Мячикова («Старики-разбойники», 1971, реж. Э. Рязанов), и в других лентах.

Но параллельно шла работа над ролями совсем иного плана.

Вот, к примеру, Кузьма Иорданов («Когда деревья были большими», 1962, реж. Л. Кулиджанов), одинокий обитатель захлавленной комнаты. В шкафу пылятся фронтовые награды Кузьмы, он давно оставил свою профессию слесаря, пристрастился к алкоголю и пробавляется случайными заработками. Стремление прожить жизнь «на дармовщину» приводит Кузьму в деревню — самозванцем-отцом сироты Наташи. И тут происходит перерождение Иорданова, этого, казалось бы, конченого человека. Неназойливо, психологически достоверно передает актер муки совести Кузьмы, вновь открывшего себя мир трудовых людей, среди которых — мы верим — он найдет свое место.

С задушевностью и теплотой раскрывает Никулин привлекательный характер воспитателя служебных собак Глазычева («Ко мне, Мухтар», 1964, реж. С. Туманов), скромного благородного человека.

В советско-японском фильме «Маленький беглец» (1967, реж. Э. Бочаров и Т. Кинугаса) Юрий Владимирович сыграл самого себя — советского актера Никулина, принявшего горячее участие в судьбе оставшегося без отца Кэна, талантливого скрипака.

Неизгладимые впечатления военных лет помогли Ю. Никулину обогатить точными деталями образы, созданные в фильмах «Они сражались за Родину» (1975, реж. С. Бондарчук) и «Двадцать дней без войны» (1977, реж. А. Герман).

В экранизации романа М. Шолохова ему была поручена роль рядового Некрасова, который, как и другие герои киноэпопеи, несмотря на горечь отступления, лишения, страшные испытания, не потерял человеческого достоинства, способности к шутке, обо-



«Двадцать дней без войны»

дрявшей бойцов. «Я видел, я знал таких солдат, — говорит Юрий Владимирович о своем герое. — Только одним можно было одержать победу».

Взяться за роль военного журналиста Лопатина («Двадцать дней без войны») Ю. Никулина убедил писатель К. Симонов. Глазами Лопатина мы видим людей тех лет на фронте и в тылу. Никулин акцентирует в этом персонаже прирожденную интеллигентность, тонкость чувств, готовность сопереживать чужим страданиям.

Одна из последних работ актера на экране — старик Бессольцев в фильме Р. Быкова «Чучело» (1984). И здесь он — шел от своеобразного внешнего рисунка роли к раскрытию сути непростого, неординарного характера. Посмешище всего города, награжденный обидной кличкой «Заплаточник», полусумасшедший, по мнению многих, старик, тратящий все свои деньги на никому не нужные картины, на поверку оказывается чутким, добрым, глубоко интеллигентным человеком, собравшим неповторимую коллекцию художественных произведений. Сколько такта и умения понять непростую детскую душу в его взаимоотношениях с внучкой Леной! В общении с дедушкой Лена черпает силу духа и высокие понятия о верности своим принципам. Он помогает девочке не сломиться, не согнуться. Бессольцев и Лена покидают город непобежденными. Дом Бессольцевых, мир возвышенных чувств, в котором они живут, авторы фильма противопоставляют мешанной стихии, жестокости, бездуховности. Вместе со своим героем Никулин занимает активную гражданскую позицию, утверждает неизбежность победы доброго начала в жизни.

«Актер — всегда борец», — справедливо отмечал в одном из своих выступлений в печати Ю. Никулин. «Искусство помогает усовершенствовать жизнь», — считает он, доказывая это всем своим творчеством.

И. ПИВОВАРОВА





## Начинающему киномеханику

# Механизмы для прерывистого продвижения фильмокопии

Фильмокопия продвигается мимо кадрового окна таким образом, что на некоторый отрезок времени каждый кадр останавливается против кадрового окна, проецируется на экран, а затем протягивается дальше фильмопротяжным механизмом кинопроектора. Такое движение киноленты называется прерывистым. Частота проекции, как известно, равна 24 кадр/с. С аналогичной частотой происходит смена кадров в кадровом окне.

Прерывистое движение фильмокопии в кинопроекторах осуществляется с помощью специального механизма, называемого механизмом прерывистого движения. Это — ответственный узел кинопроектора. От его работы в значительной степени зависит качество кинопоказа. К механизмам прерывистого движения предъявляется ряд требований, основные из них — точное стояние кадра в кадровом окне, обеспечивающее устойчивое положение изображения на экране; максимальный коэффициент пропускания света; минимальный шум работающего механизма; удобство эксплуатации и ремонта; минимальный износ фильмокопий и максимальный срок эксплуатации механизма.

Существуют различные системы таких механизмов. В кинопроекторной аппаратуре получили распространение в основном два — механизмы с прерывистым вращением зубчатого барабана при помощи мальтийской системы и механизмы с плоским движением зубчатых лентопротяжных элементов при помощи рейфферной системы. Первые применяются в кинопроекторной аппаратуре, предназначенной для демонстрации 35- и 70-мм фильмокопий, вторые — для демонстрации 16-мм фильмокопий. Для демонстрации 35- и 70-мм фильмокопий используются мальтийские механизмы с четырехлопастным крестом (рис. 1). Их основные части — узел мальтийского креста 1 и узел эксцентрика 2.

На валу эксцентрика насажено зубчатое колесо,



Рис. 1. Мальтийский механизм с четырехлопастным крестом:

1 — мальтийский крест; 2 — эксцентрик; 3 — скачковый зубчатый барабан; 4 — палец; 5 — шлиц мальтийского креста

на валу мальтийского креста — 16-зубый скачковый барабан 3. От механизма передач эксцентрик получает равномерное вращение. При каждом обороте эксцентрика его палец 4 входит в шлиц 5 мальтийского креста, поворачивая последний на четверть оборота. Скачковый зубчатый барабан также делает четверть оборота, протягивая фильмокопию на один кадр в фильмовом канале.

Один оборот эксцентрика соответствует полному периоду работы мальтийского механизма.

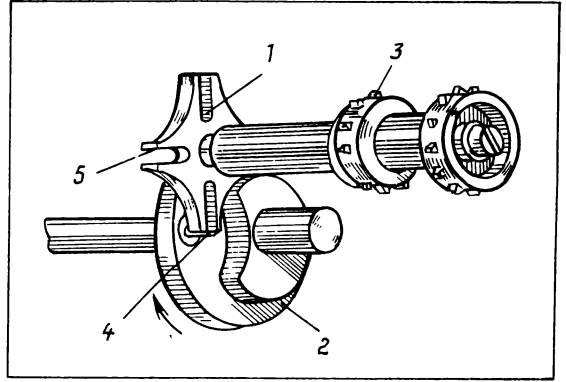
Рассмотрим четыре фазы его работы в один период (рис. 2).



Рис. 2. Фазы работы мальтийского механизма

*Первая.* Палец эксцентрика входит в шлиц мальтийского креста.

*Вторая.* Двигаясь в глубь шлица мальтийского креста, палец эксцентрика осуществляет первую половину движения мальтийского креста.

*Третья.* Палец эксцентрика выходит из шлица

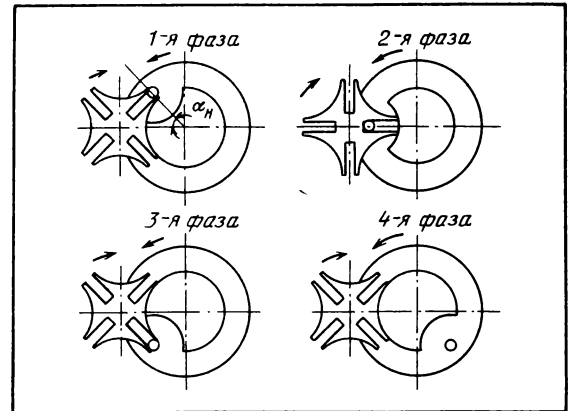
мальтийского креста, осуществляя вторую половину движения креста.

**Четвертая.** Палец эксцентрика находится за пределами шлица мальтийского креста — холостой ход эксцентрика.

Таким образом, продвижение фильмокопии скачковым зубчатым барабаном (рабочий ход) происходит во вторую и третью фазы работы мальтийского механизма. При холостом ходе мальтийский крест неподвижен, кадр проецируется на экран. Важным фактором при этом является неподвижность кадра. Величина вертикального качания кадра в кадровом окне не должна превышать 0,02 мм. Устойчивость кадра во время его проекции на экране обеспечивается точностью сочленения фиксируемой выемки мальтийского креста и фиксирующей шайбы эксцентрика. Большой зазор между ними приводит к качанию скачкового зубчатого барабана и, следовательно, к неустойчивости кадра в кадровом окне. Для определения зазора слегка покачивают скачковый зубчатый барабан, одновременно поворачивая рукой зубчатый барабан. Для возможности регулирования зазора между фиксирующей шайбой эксцентрика и фиксирующей выемкой мальтийского креста подшипниковая втулка мальтийского креста выполнена эксцентрично. Зазор регулируется поворотом втулки непосредственно на кинопроекторе, мальтийский механизм при этом не снимается.

Во время работы кинопроектора эксцентрик испытывает неравномерную нагрузку. В момент проекции кадра на экран он подвергается только незначительному торможению, вызванному прижатием мальтийского креста к фиксирующей шайбе эксцентрика. На стадии рабочего хода эксцентрик преодолевает силу инерции мальтийского креста, скачкового зубчатого барабана и силу трения киноленты в фильмовом канале, т. е. получает большую нагрузку. Чтобы добиться равномерного вращения эксцентрика, на его вал насаживается маховик, обладающий большой массой.

Для увеличения срока службы детали мальтийского механизма изготавливают из износостойких материалов и во время работы обильно смазывают (помещают в масляную ванну).

Грейферный механизм выполняет те же функции, что и мальтийский. В узкоплечной кинопроекционной аппаратуре применяются рамочно-кулачковые механизмы с поступательно движущимися грейферными рамками. Грейферный механизм (рис. 3) состоит из грейферной рамки с гребенкой 1, плоского кулачка 2, пространственного кулачка (фасонного диска) 3 и двух направляющих скалок 4.

Плоский кулачок обеспечивает движение грейферной гребенки (она имеет три зуба) вверх и вниз. При вращении кулачка происходит возвратно-поступательное движение грейферной рамки, при этом она перемещается по цилиндрическим направляющим. Во время движения грейферной рамки вниз зубья гребенки, находящиеся в перфорационных отверстиях, перемещают фильмокопию на один кадр.

Пространственный кулачок заставляет зубья гребенки входить в перфорационные отверстия и выхо-



Рис. 3. Грейферный механизм кинопроектора:  
а-г — различные фазы движения; 1 — грейферная рамка; 2 — эксцентрический кулачок; 3 — фасонный диск; 4 — направляющая; 5 — винт

дить из них. При прохождении криволинейного участка кулачка между двумя лапками грейферной рамки последняя поворачивается вокруг направляющих скалок, регулируя направление движения зубьев.

Работа механизма состоит из четырех тактов.

**Первый.** Вход зубьев в перфорации фильма.

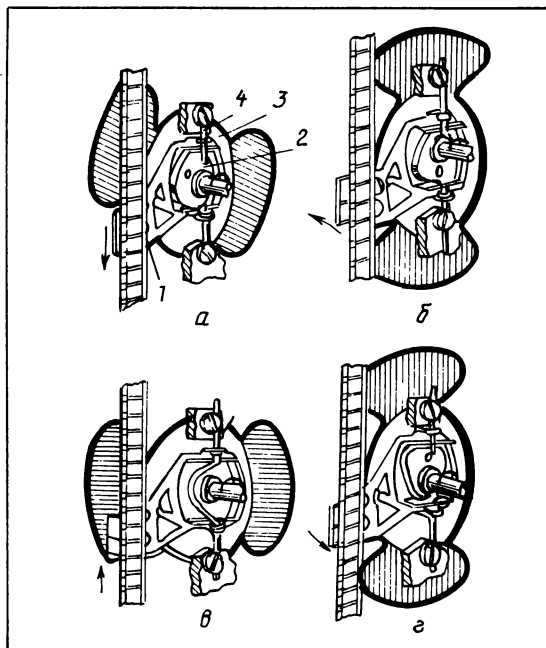
**Второй.** Движение зубьев вниз — рабочий ход (протягивание фильма).

**Третий.** Выход зубьев из перфорации фильма.

**Четвертый.** Движение зубьев вверх в исходное положение — холостой ход.

Таким образом, в течение полного цикла работы грейферного механизма фильмокопия протягивается на один кадр только во втором такте. Остальные три такта она остается неподвижной перед кадровым окном. Шаг зубьев гребенки имеет постоянное значение, а сопряженный с ним шаг перфораций вследствие усадки фильма является переменным. В грейферной гребенке только один ведущий зуб. Когда шаг зубьев гребенки больше шага перфораций, ведущим является нижний зуб, а если шаг гребенки меньше шага перфораций, ведущий зуб — верхний (как в кинопроекторе П16П1).

Для лучшей износостойкости ведущий зуб выполняется из твердых сплавов. Изношенные зубья гребенки вызывают сверхнормальный износ перфорационных дорожек фильма.

Смазка трущихся рабочих поверхностей грейферного механизма обычно производится фитильной системой.

## Вопросы эксплуатации

### 35КСА: ожидания пока не оправдались

*С большим нетерпением и надеждой ждали работники киносети кинопроекторную аппаратуру типа 35КСА «Мир». И вот, начиная с 1984 года, первые образцы серийных кинопроекторов, выпущенных одесским заводом «Кинап», стали поступать на кинотеатры. О том, какими оказались эти кинопроекторы, рассказывают работники киносети Белоруссии и Украины.*

В пяти кинотеатрах Минска сейчас эксплуатируются 20 кинопроекторов типа 35КСА с осветителями различной мощности — от 2 до 5 кВт.

Первые образцы 35КСА, изготовленные почти 10 лет назад Одесским СКБ кинооборудования, начали проходить у нас испытания в 1978 году, в 1982-м в кинотеатре «Электрон» были установлены кинопроекторы 35КСА с 4-кВт горизонтальной ксеноновой лампой. Образцы успешно выдержали испытания и были — с некоторыми доработками — рекомендованы в серийное производство. Сейчас они отработали уже почти 6 тыс. ч. Отзывы о них хорошие. Правда, в результате длительной эксплуатации износились подшипники обтюраторов, скачковые барабаны, шкивы приводных механизмов, которые, к сожалению, заменить нечем (запасные части не выпускаются).

Работники СКБ кинооборудования интересовались работой своих проекторов, неоднократно приезжали в Минск, помогали в ремонте и наладке киноаппаратуры, выделяли нам некоторые наиболее быстро изнашиваемые запасные части. Контакты кинофикаторов Минска с работниками СКБ кинооборудования дали возможность внести ряд изменений в конструкцию кинопроекторов 35КСА, сделать их надежнее. Мы подсказывали конструкторам, какие узлы и детали требуют улучшения или замены. Большой вклад в совершенствование конструкции кинопроекторов внесли инженерно-технические работники кинотеатров «Пионер» (ст. инженер П. Кочан) и «Электрон» (ст. инженер А. Меркулов), которые не только грамотно эксплуатировали аппаратуру, но и высказали ценные замечания по ее отдельным узлам и деталям. Отказы в работе отдельных узлов кинопроекторов не пугали нас, не создавали отрицательного отношения к новой технике — вместе с разработчиками мы терпеливо и настойчиво искали пути решения возникших проблем.

Внедрение киноаппаратуры типа 35КСА позволило резко увеличить световые потоки, значительно улучшить яркость и равномерность яркости изображения на экране. Эти кинопроекторы имеют меньшие габариты и вес по сравнению с другими, выпускаемыми отечественной промышленностью. К тому же

киномеханикам стало легче работать — в новых кинопроекторах проще конструкция лентопротяжного тракта, удобнее зарядка фильма; оправдывают себя такие усовершенствования, как поворотный объективодержатель, автоматическая смена размеров кадровых окон; доступны все узлы и блоки. Неудивительно, что, например, в кинотеатре «Пионер», где 35КСА эксплуатируются уже восемь лет, киномеханики хотят работать только на этой аппаратуре.

Инженерно-технические работники и киномеханики нашего города с особым интересом ждали новую серию кинопроекторов. И вот в 1984 году мы получили первые образцы серийно выпускаемых одесским заводом «Кинап» кинопроекторов 35КСА. Но они оказались гораздо хуже опытных. Так, в кинопроекторах 35КСА («Мир-4») с заводскими номерами 830001, 830002, 830003, 830006, установленных в кинотеатре «Комсомолец», не было выдержано расстояние от среза зеркального отражателя до кадрового окна: вместо положенного по ТУ 646 мм оно составляло 664 мм, что приводило к значительной потере светового потока. Завод укомплектовал аппаратуру кинопроекторными объективами с относительным отверстием 1:2 вместо положенного 1:1,8. В электрическом разьеме Ш9 одного из кинопроекторов выявились плохие пайки проводов, в результате чего не работала звукочитающая лампа. После всего лишь трех дней эксплуатации во всех кинопроекторах перегорели лампочки освещения кадрового окна из-за малой величины балластных резисторов. В кинопроекторе № 830002 с большим усилием и заеданием переводился во все рабочие положения поворотный объективодержатель. В кинопроекторе № 830001 не работал приводной механизм из-за выпадания шпонка зубчатого колеса вертикального вала. Во всех коробках приводных механизмов кинопроекторов обнаружилось большое количество металлической стружки, крышки коробок не были плотно затянуты винтами, наблюдалась сильная течь масла. В кинопроекторе № 830006 была неправильно выполнена распайка проводов на реле разгона электродвигателя. Этот кинопроектор, кроме того, плохо упакован заводом-изготовителем, при транспортировке головка кинопроектора была слабо закреплена, в результате сломалась ось направляющего ролика звукоблока, разбиты ксеноновая лампа ХНР-4000 и зеркальный отражатель 380-180-РЧИ-УП.

Первые месяцы эксплуатации кинопроекторов 35КСА («Мир-4») в «Комсомольце» показали, что они ненадежны в работе. Причины — некачественная сборка и неточность изготовления деталей, а также неудовлетворительная отбраковка покупных изделий, таких, как транзисторы, диоды, резисторы, кнопки управления. Обо всех имеющихся недостатках мы сообщили заводу «Кинап», СКБ кинооборудования и Госкино СССР.

Сейчас кинопроекторы 35КСА («Мир-4») в «Комсомольце» отработали в среднем 2800 ч. И, как показывает опыт их эксплуатации, в кинопроекторе № 830001 наблюдается сильная течь масла из сальников ведущих узлов приводного механизма, в кинопроекторах № 830002 и 830003 — большой люфт в

поворотном механизме объективодержателя. Почти во всех проекторах разбиты отверстия в шкивах от торцевых шпонок, отмечаются большой шум при работе, отказы кнопок управления (включения электродвигателя и подъема заслонок). В кинопроекторах № 830001 и 830003 выходят из строя конденсаторы С4 (БМТ-2-630 В, 0,022 мкФ) в блоках поджига ксеноновых ламп. В кинопроекторе № 830005 сломалась вилка механизма смены кадровых окон, в кинопроекторе № 830003 — каретка с придерживающим роликом фильмового канала.

В «Комсомольце» шесть кинопроекторов 35КСА («Мир-4») установлены в киноаппаратных двух залов. Обслуживающий персонал (инженеры, кино-механики) с особым вниманием относится к эксплуатации этой аппаратуры, в определенные сроки проводит ее технические осмотры и ремонт. Два раза в год производят необходимые работы контрольно-наладочные лаборатории РПП «Кинотехпром». В киноаппаратных действует система ежедневного технического контроля за основными техническими параметрами кинопроекторов, недостатки оперативно устраняются. Все это позволяет (хотя и с большим трудом) поддерживать киноаппаратуру в удовлетворительном состоянии.

В августе 1985 года в киноаппаратных двухзального кинотеатра «Родина» были установлены шесть постов кинопроекторов 35КСА-03 («Мир-3»). И здесь в первые же дни эксплуатации был выявлен ряд заводских недоделок: сильная течь масла из сальников коробки приводного механизма в кинопроекторах № 850063, 850041, 850070, 850034; отказы в работе кнопок управления — включения мотора и поднятия заслонки в кинопроекторах № 850063, 850061, 850034. Кинопроектор № 850070 оказался совершенно непригодным к эксплуатации из-за диаметрального биения подшипника ведущего вала механизма и выпадания его из корпуса приводного механизма. В кинопроекторе № 850070 был неисправен механизм закрывания фильмового канала. Все кинопроекторы не были укомплектованы датчиками перехода с поста на пост ДБМ-1.

Инженерно-технические работники «Родины» были вынуждены составить акты-рекламации на три кинопроектора из шести. Одновременно с этим Минское городское управление кинофикации отправило письма в Госкино СССР и БССР, а также главному инженеру завода «Кинап» о низком качестве изготовления кинопроекторов 35КСА-03 («Мир-3»). В ответ на это завод командировал в Минск специалиста-наладчика для устранения на месте отмеченных недостатков. Много пришлось потрудиться представителю завода: в течение недели работал он в кинотеатре по 10—12 часов в день, пока смог «довести» до нормы пропущенные ОТК предприятия кинопроекторы.

Кинопоекторы 35КСА в «Родине» отработали в среднем уже 1250 ч. И здесь не все благополучно: сильная течь масла из сальников ведущих узлов приводного механизма в кинопроекторах № 850061, 850070, 850063, 850041, 850077, недопустимо большой люфт в узлах тянущего и задерживающего барабанов в кинопроекторах № 850061 и 850070. Все кино-

проекторы при работе создают шум высокого уровня — более 80 дБ. Во всех поворотных устройствах объективодержателей кинопроекторов тоже недопустимо большие люфты, что отражается на качестве кинопоказа.

Обслуживающий персонал киноаппаратной тратит много сил, чтобы поддерживать эти кинопроекторы в рабочем состоянии, однако неудовлетворительная сборка на заводе, отсутствие ряда запасных частей и деталей (прижимных ленточек, шкивов, шестерен, сальников приводных механизмов и др.) и их несвоевременная замена приводят к слишком интенсивному износу приводных механизмов кинопроекторов. Особенно большие претензии инженерно-технических работников и кино-механиков вызывает повышение температуры в киноаппаратной, особенно в летнее время. Кроме того, инженеры и кино-механики жалуются, что неудобно отворачивать стопорные винты крепления обтюлятора при устранении «тяги». Плохо освещает вспомогательная лампочка кадровое окно при зарядке фильмокопии в рамку.

В апреле этого года в «Пионере» были установлены новые кинопроекторы 35КСА-05 («Мир-5») — вместо демонтированных 35КСА Одесского СКБ кинооборудования, которые уже отработали свыше 7000 ч (снять их пришлось из-за отсутствия ряда запасных частей). Но кинопроекторы «Мир-5», имеющие большой световой поток и емкость бобин 1800 м, с заводскими номерами 850005, 850009, 850018 уже в момент установки оказались практически непригодными к эксплуатации. Во всех отмечаются сильный шум механизмов передач, «тяга» обтюлятора, течь масла; неправильно установлены транспортирующие барабаны, которые вызвали появление надсечек на фильме; отсутствуют надежные контакты в кнопках включения электродвигателя и управления заслонкой; не отрегулированы звукочитающие системы; диаметр посадочных отверстий 1800 м бобин меньше диаметров валов тормозных устройств. Корпуса фонарей сделаны грубо, без шпаклевки, деформированы их верхние стенки, из-за чего произошли сильные перекосы систем обводных направляющих роликов, а это нарушало нормальную транспортировку фильма. На экране с двух постов наблюдалась горизонтальная неустойчивость изображения. В кинопроекторе № 850005 не работала система торможения тормозного устройства при разматывании. Это далеко не полный перечень заводских недоделок, с которыми столкнулись инженеры и кино-механики «Пионера».

Вот и выходит, что снятые с эксплуатации опытные кинопроекторы, отработавшие в кинотеатре более семи лет, в техническом отношении лучше, чем новые 35КСА-05.

На все полученные «Пионером» кинопроекторы 35КСА-05 были составлены и отправлены на завод-изготовитель акты-рекламации. Одновременно с этим управление кинофикации письмом сообщило Госкино СССР и БССР и заводу «Кинап» о низком качестве изготовления кинопроекторов. Однако на этот раз завод не направил в Минск специалиста, чтобы устранить отмеченные нами недостатки.

Ясно, что на заводе «Кинап» не уделяют должного внимания качеству выпускаемой продукции, а ведь

сигналы о неудовлетворительном качестве кинопроекторов, выпускаемых одесским заводом, поступают из многих управлений кинофикации, причем речь идет не только о 35КСА, но и о КП-30К.

Надо срочно принимать меры к улучшению качества этих кинопроекторов, иначе киносеть откажется их покупать, как было в свое время с «Ксеноном». Этого допускать нельзя!

Настораживает, что завод «Кинап» старается внедрить в конструкцию 35КСА ряд технологий и блоков от кинопроекторов «Ксенон», которые так плохо зарекомендовали себя в эксплуатации, а разработчики СКБ кинооборудования и НИКФИ поддерживают неверную позицию промышленности. Почти половина лентопротяжного механизма повторяет конструкцию «Ксенона». Можно опасаться, что в будущем из 35КСА получится модифицированная модель «Ксенона». Зачем надо было в конструкции 35КСА применять мальтийский крест с диаметрами вала 10 мм и новый скачковый барабан с большим посадочным отверстием? Запчасти к 35КСА практически не выпускаются, скачковых барабанов нет, а такие барабаны от кинопроекторов «Ксенон» и 23КПК к 35КСА не подходят. А ведь в киносети очень много скачковых зубчатых барабанов, ранее выпущенных и выпускаемых сейчас промышленностью.

Кроме того, завод-изготовитель в кинопроекторах «Мир-5» применил коробку мальтийского механизма меньшего диаметра. Новые коробки не подходят к приводным механизмам кинопроекторов 35КСА выпуска 1983—1985 годов, для установки таких мальтийских систем потребуются полная замена приводных механизмов в ранее выпущенных кинопроекторах.

Надежность работы механизма кинопроектора снижают неточность изготовления деталей (шківов, шестерен, валов), а также качество сборки узлов и механизмов, которое ниже всякой критики. В результате быстро изнашиваются приводные механизмы. Заводу-изготовителю и СКБ кинооборудования необходимо обратить внимание на технологию сборки и регулировки этих механизмов, а для уменьшения шума (он очень велик) принять еще ряд дополнительных мер, вплоть до акустической обработки внутренних стенок головки кинопроектора со стороны механизма передач, установки амортизирующих прокладок на редуктор наматывателя и т. д.

Много отказов в работе кинопроекторов 35КСА происходит из-за низкого качества поставляемых на завод покупных изделий (электромагнитные реле, резисторы ПЭВР, конденсаторы, кнопочные станции, полупроводниковые приборы и т. д.). По нашим наблюдениям, число отказов в работе кинопроекторов 35КСА по этой причине составляет почти 50 %.

Но нельзя допустить, чтобы 35КСА были сняты с производства. Они должны быть «доведены» заводом. Этого ждут все работники киносети.

**С. ШАРМАНОВ,**  
гл. инженер Минского городского  
управления кинофикации

О плохом качестве аппаратуры, выпускаемой одесским заводом «Кинап», известно давно. Надежды на изменения к лучшему были связаны с новой аппаратурой «Мир». И вот — киносеть Киева получила первый проектор «Мир-3», на который... пришлось составить акт рекламации.

Начнем с документации. Она выполнена небрежно, а ведь аппаратура для киносети новая, значит, надо было все особенно тщательно разъяснить. Маркировка деталей на платах и корпусах некачественная. Некоторые детали (тумблеры включения проектора, звукочитающей лампы, кнопка имитации датчика) вообще не имеют маркировки или условного обозначения, а это необходимо для кинемеханика. Держатель установки и регулировки ксеноновой лампы выполнен с большим перекосом, что сводит на нет систему регулировки лампы. Не продумана юстировка осветительной системы и контроля. Неплохое решение было в проекторе «МЕО-5Х» — оно почему-то не получило воплощения в аппаратуре «Мир-3». Эластичные удлинители для подсоединения ксеноновых ламп опрессованы плохо и к эксплуатации непригодны. Механизм проектора работает с повышенным шумом, ремни не выставлены в одной плоскости, работают с перекосом. Серьезный недостаток нового проектора — отсутствие блока питания автослоски и схемы проектора. Низко качество сборки узлов и деталей.

Аппаратура с такими дефектами не должна поступать в киносеть!

**Н. БАБАРИН,**  
мастер КИП и А киевского  
предприятия «Киноэкран»

У нас в херсонском кинотеатре «Авангард» были установлены в августе 1984 года три кинопроектора 35КСА-3. Они уже отработали по 3000 ч каждый, что позволяет сделать вполне обоснованные выводы об их качестве.

Установка проекторов и ввод их в эксплуатацию были связаны с большими трудностями. На всех кинопроекторах объективодержатели трехпозиционных турелей не выставлены заводом по оптической оси, в результате возникает большой разброс изображения по экрану. В кинопроекторе № 830012 не поднималась заслонка перехода с поста на пост и не включалась звуковая лампа из-за того, что в штекерном разьеме провода подпаяны не на те ножки, что нужно. Пришлось прозванивать и перепаявать провода. Во всех проекторах жестко работал ролик БКП (остановки кинопроектора), который выталкивал фильм в сторону кинемеханика, а это приводило к остановкам. Пришлось разобрать узел и уменьшить боковое давление ролика на пленку.

При работе плоскозубчатые ремни слетали с приводных шківов тянущих и задерживающих зубчатых барабанов. Это также приводило к частым остановкам. Пришлось снимать шківы, сверлить отверстия в них, вырезать и устанавливать щечки из текстолита. Электросхема кинопроектора не



стыкуется с АКП-26-2. В автоматике «прошиваются» исполнительные реле  $K1$ ,  $K2$  и  $K3$  на включение электродвигателей и ксеноновой лампы. Замена этих реле другими не помогла.

В дальнейшем выявлялись новые дефекты: то разбились гнезда в подшипниках электродвигателей привода мальтийской коробки двух проекторов и одного электродвигателя обдува ксеноновой лампы, то пришлось перебирать фотоячейки и т. д. Через две недели появилась сильная течь масла из мальтийских коробок. Замена сальника ни к чему не привела, так как его внутренний диаметр равен наружному диаметру вала и сальник хорошо не обжимает вал. В августе 1985 года завод заменил три мальтийские коробки, однако через две недели масло снова потекло. До октября 1985 года вышли из строя все ремни 2-100-10 передачи движения от электродвигателя к мальтийской коробке. Ленточка фильмового канала через 100 ч работы теряет эластичность, становится хрупкой и ломается. Неудобна регулировка контротражателя.

Хочется сказать и о звукочитающей системе с обратным чтением. Уже копии II категории технической годности имеют зашумленные фонограммы, то есть полосы и царапины по звуковой дорожке, которые эта звуковая система усиливает. В результате шум фонограммы бывает больше полезного сигнала. А что же будет при работе с копиями III категории?

Меня удивляет, что у «кинопроектора будущего» лентопротяжный тракт — 15-летней давности. А ведь нам необходим лентопротяжный тракт с фиксированной выставкой — снял любой зубчатый барабан или ролик, установил новый, и он встал на точном расстоянии от базового края.

Считаю необходимым переделать лентопротяжный тракт (кроме фильмового канала), установить другую читающую систему, устранить течь масла и шум мальтийской коробки, улучшить электросхему. И — очень важно — улучшить качество сборки кинопроекторов.

**В. ТАНЦЮРА,**  
ст. инженер кинотеатра  
«Авангард»

Долго ждали мы проектор 35КСА-03. Наконец получили первый комплект. Смонтировали, наладили, начали эксплуатировать, так что уже можем кое-что сказать о его достоинствах и недостатках.

В кинопроекторе много новшеств. Это и трехпозиционный объективодержатель с автоматической установкой высоты кадровых окон при смене проекционной оптики, и электропривод наматывателя, и плоскозубчатые ремни в механизме передач. Облегчена установка читающей лампы — при нажатии специальной кнопки приподымаются штырьки патрона. Во всех функциональных узлах, связанных с электросхемой, применены разъемы. Улучшился и осветитель — внутри фонаря нет той «паутины» из проводов, что у «Ксенона». Удобно крепление лампы и отражателя. Если бы еще была предусмотрена

регулировка лампы в горизонтальном положении, можно было бы центрировать систему почти идеально. А крепление контротражателя на штанге необходимо сделать таким, чтобы он перемещался вдоль оптической оси, то есть производить «грубую» установку его, а точную регулировку — при помощи регулировочного приспособления. Пока же, чтобы обеспечить работу регулировочного устройства, приходится подгибать штангу контротражателя к лампе. Неудобно крепление самого контротражателя (очень жесткое). Да и качество этого узла оставляет желать лучшего. Почему бы не применить стеклянные контротражатели?

Пульт управления расположен довольно удобно, под углом, что создает благоприятные условия для обслуживания кинопроектора. Но опять же не все учли разработчики. Почему не все элементы управления сконцентрированы на едином пульте? Переключатель  $B8$  ручного включения читающей лампы находится на головке проектора впереди; внизу головки, возле датчиков, расположены кнопка имитации метки и тумблер блокировки датчика обрыва; тумблер вывода проектора в резерв помещен внутри станины, на блоке электрооборудования. Ну а кнопку контроля поджига и вовсе трудно найти — она сзади, под фонарем. И если бы наладчики не показали ее киномеханику, то он решил бы, что она отсутствует в схеме. Сигнальная лампа подачи напряжения на проектор почти незаметна из-за плотного светофильтра. Неудобно также, что нет фиксации световой заслонки в поднятом положении.

Прижимные ролики тянущего и задерживающего зубчатых барабанов не выдерживают никакой критики. Изготовлены они из пластмассы, поверхность шероховатая, большое радиальное биение. Заставить вращаться такой ролик — большое искусство. Возле задерживающего зубчатого барабана установлен кронштейн, исключающий наматывание фильмокопии на зубчатый барабан при обрыве. Возле тянущего зубчатого барабана такого приспособления нет. Конструкция тормозного устройства в эксплуатации ненадежна, неудовлетворительна регулировка натяжения.

Объективодержатель имеет тугий ход. Неудобна наводка на резкость, особенно для обычного или кашетированного формата. Тогда анаморфотная насадка затрудняет доступ к кольцу регулировки резкости объективов.

Теперь об электросхеме кинопроектора. В цепи электродвигателя наматывателя установлены два резистора —  $P7$  и  $P17$  — соответственно  $1,5 \text{ кОм}$   $50 \text{ Вт}$  и  $2,2 \text{ кОм}$   $10 \text{ Вт}$ . Сразу же возникли сомнения в надежности цепи. И они подтвердились: при первом же включении резисторы  $P17$  вышли из строя. В схеме отсутствуют элементы, блокирующие включение выпрямительного устройства в случае неисправности вентилятора обдува лампы. Неудобно также, что питание вентилятора подается от пускателя выпрямительного устройства. Неужели в колонке проектора не нашлось места для пускателя?

По-прежнему в схеме применяются открытые реле. Проекторы не укомплектованы блоком автоматиза-

ции перехода АП-42 и блоком питания БП-41, и теперь световая заслонка, реле разгона приводного двигателя, счетчик моточасов, лампа освещения фильмового канала питаются от устройства АКП-6М. А нужно бы комплектовать проектор блоками автоматизации и уже на месте решать, нужно ли устройство АКП-6 или же вполне устроит автоматизация в пределах перехода с поста на пост.

Немного о технической документации. Завод-изготовитель во введении предупреждает, что руководство по эксплуатации не является учебным пособием по изучению кинопроекторов. Но другого-то пособия нет, и руководством пользуются и монтажники, и наладчики, и киномеханики. Каждая операция в нем описана детально, с указанием номеров маршрутов и элементов схем, которые задействованы при выполнении той или иной команды. Но некоторые, на наш взгляд, важные моменты все же упущены. Так, в разделе 8 «Монтаж кинопроектора» надо было указать, ка каким конкретно контактам панелей *П18* и *П19* какие линии подвести. А то монтажникам пришлось самим вычерчивать панели, искать по схеме маршруты и писать их назначение. И сама электросхема выполнена не очень удачно. Неудобны для чтения электросхемы «обрывки» панелей *П18* и *П19*, разбросанные по всему листу принципиальной электросхемы. Фотоячейка на электросхеме названа регулятором уровня. Реле-повторитель *Р7* (оно имеет свой номер, зачем его называть «повторителем»?) вовсе отсутствует в реальной схеме. Неясно, какой коэффициент пропускания obtюратора и за счет чего увеличен световой поток на 1000 лм. Только ли за счет применения отражателя большего диаметра и объективов с большим относительным отверстием?

В руководстве не указано, как правильно зарядить фильм «в рамку». Схема зарядки фильма, изображенная на кинопроекторе, отличается от схемы в руководстве. Есть у нас и еще целый ряд претензий. А вывод один: как документация, так и — главное — сам проектор нуждаются в серьезной доработке.

**Н. СИЧКАРЬ,**  
слесарь КИП и А предприятия «Кинотехпром»,

**А. ФИЛАТОВ,**

Зам. начальника — гл. инженер  
Полтавского областного управления кинофикации

Состоялось совещание партийно-хозяйственного актива одесского завода «Кинап» и СКБкинооборудования, на котором были представители Госкино СССР, НПО «Экран», НИКФИ и киносети. С докладом об основных направлениях развития и повышении качества продукции завода выступил начальник производственно-технического управления Госкино СССР В. Трусско. В его докладе и в ряде выступлений были вскрыты причины низкого качества продукции завода и определены пути перестройки производства.

Коллектив «Кинапа» заверил всех участников совещания в готовности обеспечить выпуск продукции высокого качества. Госкино СССР окажет заводу необходимую материально-техническую помощь.

## На заводах, в КБ и лабораториях

### Устройство диагностики неисправностей УДН-4

**А. ИТИНГОФ,**  
инженер-технолог  
Ленинградского киномеханического завода

Как уже сообщалось в журнале, в 1985 году Ленинградский киномеханический завод начал серийный выпуск наладочно-ремонтного комплекта НРК с четырьмя вариантами поставки. В первый (НРК-1) и второй (НРК-2) входит разработанное ранее заводом устройство диагностики неисправностей киноусилителей УДН-4 совместно с комбинированным прибором Ц4342.

Устройство используется при ремонте звукопроизводящей аппаратуры. Основное предназначение его — диагностика неисправностей и ремонт усилителей непосредственно на киноустановке, что особенно важно для сельской местности. Поэтому устройство разработано в переносном варианте: оно имеет малые габариты, небольшой вес, помещено в специальный футляр, защищающий его от пыли и влаги.

С помощью УДН-4 можно производить диагностику неисправностей и ремонт усилителей УО-11, УО-13, УО-15, УО-31, УО-33, УП-25, УП-27, УП-49, УК-19, УК-41, 90У-2, 6У-34.

Устройство обеспечивает индикацию прохождения сигнала через тракт усилителя, определение усиления, снятие частотной характеристики, визуальную оценку характера нелинейных искажений, вносимых неисправным усилителем, индикацию номинального уровня выходного сигнала (выходной мощности) усилителей, а также питание проверяемых усилителей.

Принцип работы УДН-4, как и его предшественника УДН-2М, основан на анализе сигнала, прошедшего через тракт усилителя, при помощи электронного осциллоскопа с саморазверткой. Согласно блок-схеме (рис. 1) сигнал, вырабатываемый генератором устройства, подается непосредственно на один



Рис. 1. Блок-схема УДН-4

## Повышение квалификации

# Кинотехнологические характеристики зрительных залов

И. АЙЗМАН,  
сотрудник НИКФИ

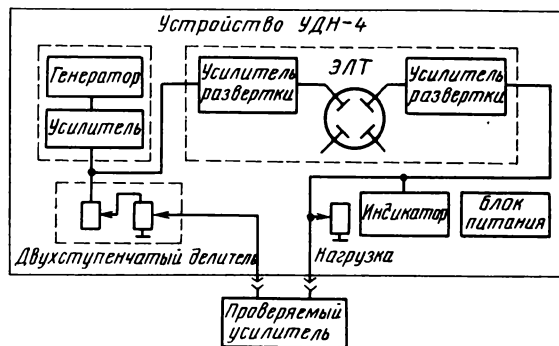
Главные направления развития и технического оснащения киносети СССР определены руководящими техническими материалами (например, РТМ 19-77—77), ГОСТами, строительными нормами и правилами (такими, как СНиП 11-73—76).

Основной структурной единицей киносети является кинотеатр — специальное здание (помещение), предназначенное для показа кинофильмов. К кинотеатрам относятся и здания многоцелевого назначения: клубы, дворцы культуры, концертные залы.

Помещение кинотеатра состоит из зрительского и киноаппаратного комплексов и служебно-хозяйственных помещений. В зрительский комплекс входят зрительный зал (включая эстраду и балкон), касовый вестибюль (с помещением касс), фойе и буфет (или распределительные кулуары с буфетом), курительная и санитарные узлы.

Массовое строительство кинотеатров в нашей стране ведется по типовым проектам, позволяющим не только удешевить разработку технической документации и само строительство, но и предусмотреть необходимые удобства для зрителя с соблюдением всех норм в отношении помещений кинотеатра и кинотехнологических требований к качественному показу фильмов. Прежде всего эти требования относятся к зрительному залу и направлены на создание комфортных условий просмотра фильмов. Под ними понимаются хорошая слышимость и видимость изображения на экране с максимального количества мест в зале, удобные зрительские места, хороший воздухообмен.

В первую очередь выбирается планировочное решение зала, которое обеспечивает беспрепятственное и неискаженное восприятие изображения. Благоприятные акустические показатели достигаются положением, формой и обработкой отражающих поверхностей зала. Качество изображения и условия его восприятия зависят от правильного определения абсолютных размеров, соотношений между длиной, высотой, шириной зала и от формы в плане и разрезе. От этого зависят размеры экрана, размещение и положение зрительских мест, т. е. условия наблюдения изображения. Неискаженность изображения



Рис. 2. Построение изображения на экране электронно-лучевой трубки:

а — при  $K_x=K_y$ ; б — при  $K_x<K_y$ ; в — при  $K_x>K_y$ ; г — при перевороте фазы;  $K_x$  — коэффициент ослабления сигнала генератора усилителем;  $K_y$  — коэффициент усиления проверяемого усилителя

из усилителей развертки и одновременно через двухступенчатый делитель напряжения и проверяемый усилитель на другой усилитель развертки. В итоге на экране электронно-лучевой трубки (ЭЛТ) наблюдается результат геометрического сложения двух сигналов (рис. 2), сдвинутых в пространстве относительно друг друга на  $90^\circ$ . ЭЛТ установлена таким образом, что в случае равенства сигналов на отклоняющих пластинах и отсутствия искажений, вносимых проверяемым усилителем, на экране наблюдается вертикальная линия — если фазы сигналов совпадают, или горизонтальная — если эти фазы противоположны.

Равенство отклоняющих луч напряжений достигается при помощи двухступенчатого делителя, ослабляющего сигнал на входе проверяемого усилителя на величину, компенсирующую усиление. Коэффициент ослабления сигнала двухступенчатым делителем, имеющим градуировку, будет равен коэффициенту усиления. Характер нелинейных искажений определяется по фигуре на экране ЭЛТ. Если проверяемый усилитель вносит какие-либо нелинейные искажения в испытательный сигнал, на экране возникнут характерные для данного типа нелинейности фигуры. Стрелочный индикатор позволяет контролировать номинальный уровень выходного сигнала проверяемого усилителя, работающего на номинальную нагрузку.

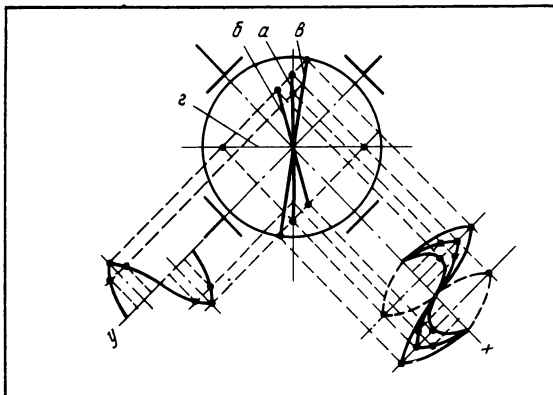
По сравнению с УДН-2М устройство УДН-4 обладает рядом серьезных преимуществ:

встроенный индикатор позволяет включить коммутацию устройства с комбинированным прибором в процессе измерения уровня выходного напряжения проверяемого усилителя;

проверяемый усилитель, будь то усилитель мощности или предварительный, соединяется с устройством всего одним кабелем и дополнительных подключений не требуется;

обеспечивается питание всех типов усилителей, перечисленных выше;

при работе с предварительными усилителями не требуется их подключение через усилитель мощности.

Завод предусматривает дальнейшую модернизацию УДН-4 с учетом возможности ремонта новых типов усилителей.

достигается правильным расположением кинопроекторов относительно экрана.

## Основы планировочных решений

Важнейшее значение для восприятия киноизображения имеет расположение зрительских мест. Первое условие здесь — беспрепятственная видимость киноизображения, когда обзор всей поверхности экрана обеспечен из любой точки зрительного зала. Не может быть произвольной и высота подвеса экрана — расстояние от его нижней кромки до пола на уровне первого ряда. В соответствии с РТМ 19-77—77 для зала без балкона высота подвеса экрана  $H \leq 2$  м.

При заданной высоте подвеса экрана в залах с горизонтальным полом помехой для рассматривания киноизображения становятся впереди сидящие зрители (рис. 1). Впереди сидящему зрителю  $O$  виден весь экран по высоте  $ag$ . Зритель следующего ряда  $O_1$  рассматривает экран в пределах отрезка  $bg$ . Для зрителя  $O_2$  остается видимой лишь часть экрана  $bc$ .



Рис. 1. Продольный разрез зрительного зала

В зрительном зале (рис. 2), где места зрителей расположены со смещением и они рассматривают экран по всей высоте, легко убедиться, что впереди сидящие мешают рассматриванию изображения на экране по его ширине. Так, для зрителя  $a$  видимой частью экрана является отрезок  $bc$ , а заштрихованное пространство не просматривается.

Видимая часть экрана может быть определена из треугольника  $авс$ :

$$\frac{Ш_x}{l-K} = \frac{L}{d}, \text{ откуда } Ш_x = \frac{(l-K)L}{d}.$$

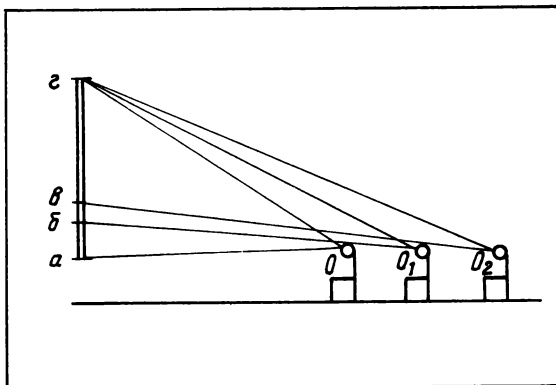
Расстояние между рядами согласно СНиП  $d = 0,85-1,0$  м;  $K_{ср} = 0,17$  м;  $l_{макс} = 0,5$  м. Тогда в среднем  $Ш_x = 0,35 L$ .



Рис. 2. Зрительный зал в плане:

$L$  — расстояние от данного ряда до экрана,  $Ш_x$  — искомый размер ширины видимой части экрана;  $l$  — расстояние между осевыми линиями кресел;  $K$  — диаметр головы зрителя;  $d$  — расстояние между рядами

Из СНиП известно, что расстояние от обычного экрана до спинки сиденья первого ряда зрительских мест должно быть не менее  $1,44 Ш_0$ . Тогда для второго ряда видимая часть экрана по ширине может оказаться  $Ш_x = 0,35 \cdot 1,44 Ш_0 = 0,5 Ш_0$ .

Таким образом, шахматное смещение зрительских мест не позволяет обеспечить беспрепятственное видение экрана по ширине в зрительных залах с горизонтальным полом даже для обычного экрана как в ближних, так и в средних рядах. Кроме того, при шахматном смещении головы зрителей через ряд все же мешают рассматривать нижнюю часть экрана. Поэтому единственно возможным условием беспрепятственной видимости является превышение луча зрения, которое определяется как расстояние между лучом зрения зрителя данного ряда, проведенным в нижнюю кромку экрана, и уровнем глаз впереди сидящего зрителя. Согласно СНиП превышение луча зрения  $C$  (рис. 3) в среднем должно быть равно 12 см.

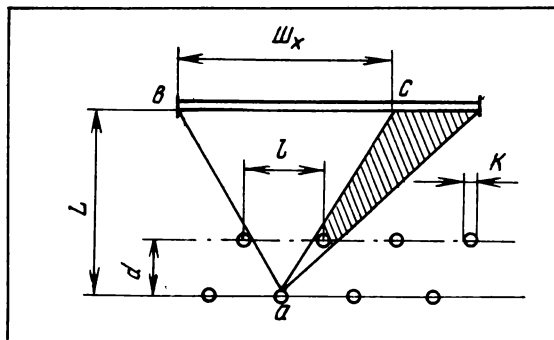

Рис. 3. Определение превышения луча зрения

Добиться превышения луча зрения можно разными способами. Один из них — подъем экрана в залах с горизонтальным полом (рис. 4). От плоскости экрана откладывается расчетная длина зрительного зала  $D_p$ . От уровня пола откладывается высота  $H_{зр}$  — расчетная высота сидящего зрителя от уровня пола до уровня глаз составляет 1,2 м. Так как  $D_p$  — это расстояние от экрана до спинки сиденья последнего ряда по оси зала, то точка  $O$  соответствует положению глаз зрителя последнего ряда. Отложив расстояние между рядами  $d$ , получают точку  $O_1$  — положение глаз зрителя предпоследнего ряда. От точки  $O_1$  по вертикали вверх откладывается расстояние  $C=0,12$  м и проводится прямая  $Oa$ . Точка  $a$  является нижней кромкой экрана, видимой зрителями последнего ряда, а следовательно, и всеми остальными зрителями зала.

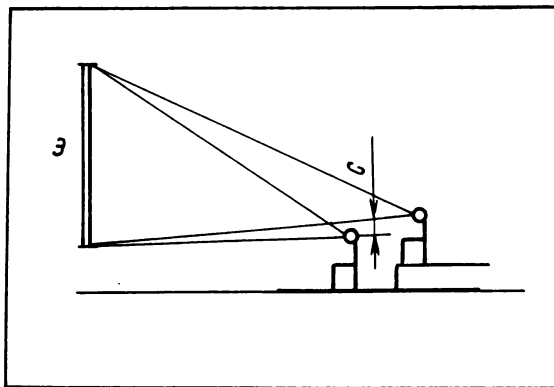

Рис. 4. Определение высоты подвеса экрана

Высота подвеса экрана  $H=H_{зр}+H_x$ . Из  $\Delta Oa\theta$  следует:

$$\frac{H_x}{C} = \frac{D_p}{d}; \quad H_x = \frac{D_p C}{d}.$$

Для примера примем  $D_p=30$  м (зал на 700 мест),  $d=0,95$  м. Тогда  $H_x=30 \cdot 0,12:0,95=3,8$  м;  $H=1,2+3,8=5$  м.

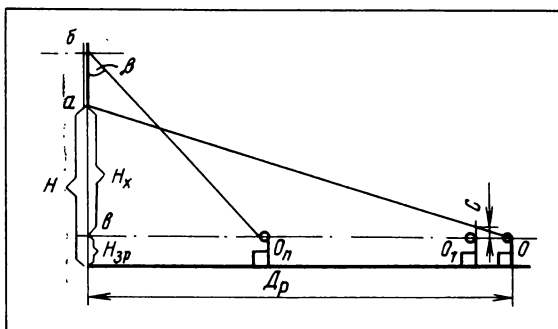
Однако такой способ превышения луча зрения имеет ряд недостатков:

а) большая высота подвеса экрана требует чрезмерной высоты зрительного зала;

б) превышение  $C$  для всех рядов больше необходимого;

в) крайне мал  $\angle \beta$  — возникают недопустимые искажения рассматривания изображения для зрителей передних рядов (точка  $O_n$ ).

Обеспечить видимость изображения в допустимых пределах и выдержать норму высоты подвеса экрана  $H \leq 2$  м, оставляя пол горизонтальным, можно только в залах малой вместимости, с расчетной длиной не более 8 м.

Другой способ создания превышения луча зрения — подъем пола зрительного зала, который обус-

ловливается величиной  $C$ , постоянной для каждого ряда, и известной уже расчетной высотой сидящего зрителя от уровня пола до уровня глаз — 1,2 м (рис. 5).



Рис. 5. Профиль зрительских мест: а — по кривой; б — по отрезкам ломаной линии

Подъем пола зрительного зала от передних мест к задним тем больше, чем ниже опущен экран. Это приводит к большой разнице в уровнях пола зрительного зала и окружающих его помещений, что осложняет планировку здания, особенно его эвакуационных путей. С другой стороны, как мы уже убедились, слишком высоко поднятый экран создает большие неудобства для зрителей передних рядов. По-

Таблица 1

Расстояние между спинками сидений $d$ , м	Количество мест, непрерывно установленных в ряду		Ширина прохода между рядами, м
	при одно-сторонней эвакуации зрителей из ряда	при дву-сторонней эвакуации зрителей из ряда	
0,85	12	25	0,4
0,9	20	40	0,45
0,95	25	50	0,5
1,0	30	60	0,55

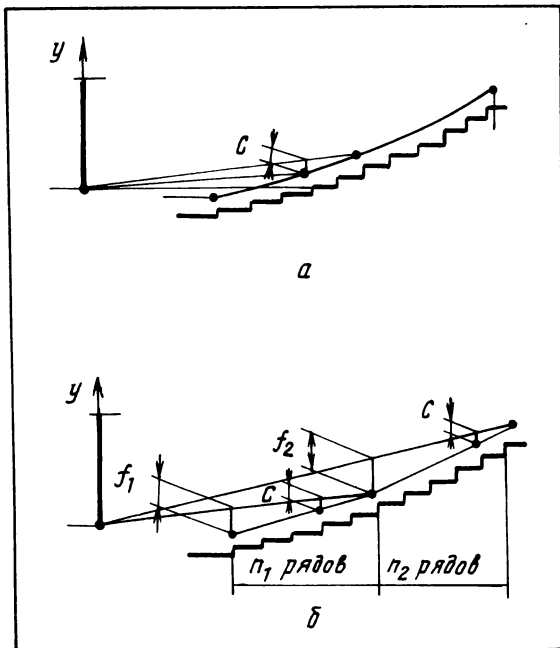

этому профиль пола обычно выполняется по ломаной линии, образованной рядом хорд, при этом у каждой группы мест создается такой наклон пола, который обеспечивает принятую норму превышения луча зрения для всех рядов.

Используемые в кинотеатрах сиденья должны быть определенных размеров: для кресел глубина откинутого сиденья — 0,4—0,5 м, ширина его между осями подлокотников — 0,5 м; для стульев и скамей глубина соответственно 0,4 и 0,35 м, ширина — 0,45 м.

В табл. 1 приведены данные, регулирующие расположение зрительских мест с учетом удобства зрителей и соблюдения противопожарных требований.

## Условия неискаженной кинопроекции изображения на экран

Искажения формы (контуров и соотношений размеров) предметов, возникающие в процессе передачи изображений, называются геометрическими. Полагая, что на кинокадрах фильмокопии изображение получено без искажений, неискаженная кинопроекция его на экран определяется взаимным расположением проектора и экрана, а также формой последнего. Чтобы изображение было неискаженным, оптическая ось кинопроекции должна проходить через центр экрана и быть перпендикулярной его плоскости (рис. 6). На практике получить угол проекции, всегда равный  $0^\circ$ , не удастся. Для боковых кинопроекторов (рис. 7) горизонтальный угол проекции  $\varphi_r = 0^\circ$ . А так как для обеспечения видимости экрана пол зрительного зала имеет подъем от передних рядов к задним, то и в вертикальной плоскости кинопроекторы располагаются выше нормали к центру экрана и поэтому вертикальный угол проекции  $\varphi_v \neq 0^\circ$ .



Рис. 6. Положение изображения на фильмокопии ( $I_1$ ) и неискаженное изображение на экране ( $I_2$ ) при плоской форме кинокадра и экрана и угле проекции  $\varphi = 0^\circ$



Рис. 7. Косая проекция боковых кинопроекторов в горизонтальной плоскости

## Косая проекция

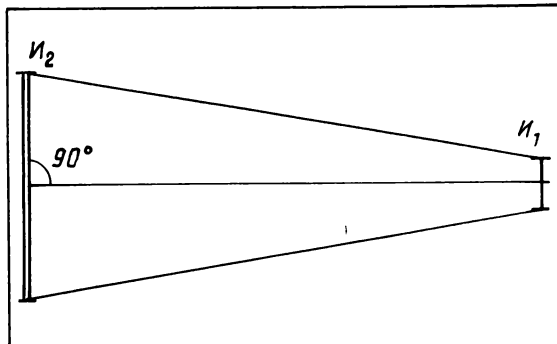
Рассмотрим два случая размещения кинопроекторов относительно экрана. В одном — при однопостной или трехпостной киноустановке — один кинопроектор может находиться в нормальной плоскости по отношению к экрану и  $\varphi_r = 0^\circ$ . Для других случаев горизонтальный угол проекции будет отличен от  $0^\circ$ . Вертикальный угол проекции для любого кинопроектора преимущественно отличен от  $0^\circ$ .

Первый случай:  $\varphi_v = 0^\circ$ ;  $\varphi_r = 0^\circ$  (рис. 8).

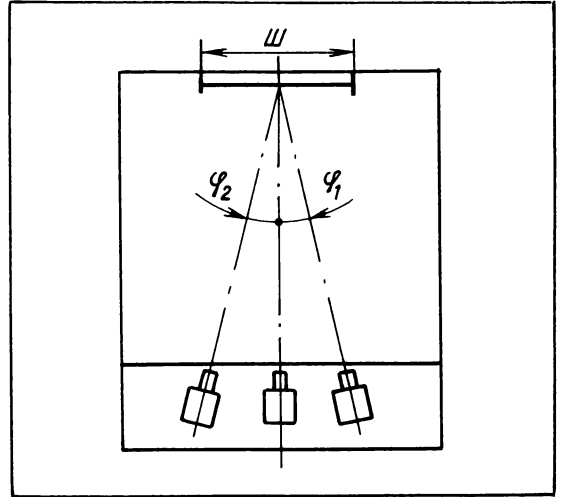

Рис. 8. Косая проекция для центрального кинопроектора в вертикальной плоскости

При проекции в заданных условиях крайние лучи из объектива  $O$  расходятся симметрично центральному лучу  $OЦ$  и приходят в точки  $A_1, A_2, B_1, B_2$  экрана. Полученные отрезки контура изображения:  $A_1A_2 > B_1B_2$ . Это объясняется тем, что путь, пройденный крайними лучами, не одинаков:  $OA_1 > OB_1$ ;  $OA_2 > OB_2$ . Таким образом, изображение прямоугольного кадрового окна преобразуется в равнобочную трапецию.

Изображение, которое было бы получено при  $\varphi_b = 0^\circ$ , показано пунктиром ( $A'_1A'_2B'_1B'_1$ ) и имеет форму прямоугольника, пропорционального кадровому окну кинопроектора. Из построения понятно, что  $A_1B_1 > A'_1B'_1$ , из чего следует, что искажение отрезка  $A'_1B'_1$  возрастает с увеличением угла проекции  $\varphi_b$ . Второй случай:  $\varphi_b \neq 0^\circ$ ;  $\varphi_r \neq 0^\circ$  (рис. 9).

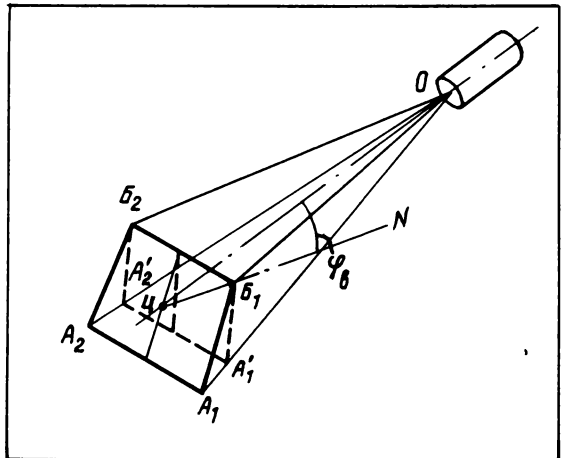

Рис. 9. Косая проекция в вертикальной и горизонтальной плоскости

В предложенных условиях искажение возникает как в вертикальном, так и в горизонтальном направлениях. Как и в первом случае, увеличение деформации изображения связано с увеличением углов проекции  $\varphi_b$  и  $\varphi_r$ .

Геометрические искажения проявляются в форме:

- трапециевидности;
- наклона горизонтальных и вертикальных линий и перекоса их относительно друг друга;
- растянутости изображения в горизонтальном и вертикальном направлениях в разной степени в соответствии с углами проекции.

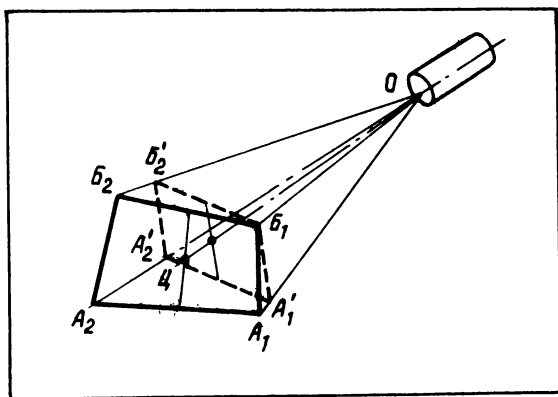
До сих пор мы рассматривали плоские экраны. Однако они применяются намного реже, чем криволинейные. А на экранах, имеющих цилиндрическую поверхность, искажения возникают и тогда, когда углы проекции  $\varphi_b = \varphi_r = 0^\circ$ . Чтобы в этом убедиться, сравним схемы центральной проекции изображения на плоский и цилиндрический экраны (рис. 10). При проекции плоского кадра на плоский экран линейные увеличения всех точек изображения одинаковы, т. е.

расстояния всех точек кинокадра до главной плоскости объектива  $O$  пропорциональны расстояниям соответствующих точек изображения на экране до точки  $O$ :

$$cO/Oc' = aO/Oa' = bO/Ob'.$$



Рис. 10. Проекция на плоский и цилиндрический экраны

При изогнутом экране пропорциональность этих расстояний нарушена:

$$Oa' = Oc' = Ob'; \text{ но } Oa = Ob > Oc.$$

Отсюда следует, что линейные увеличения точек изображения, проецируемого на цилиндрический экран, уменьшаются от центра экрана к его краям. Если в кадровом окне поместить изображение прямоугольной сетки, то ее изображение на цилиндрическом экране приобретет бочкообразную форму (рис. 11), причем чем больше кривизна экрана и чем больше его ширина, тем больше искажения, выражающиеся в искривлении горизонтальных линий и уменьшении размера вертикальных.

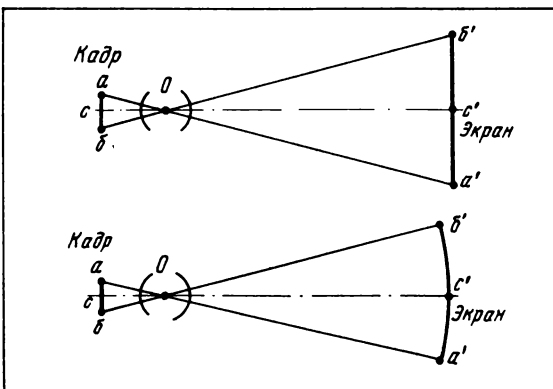

Рис. 11. Характер искажений при проекции на цилиндрический экран при  $\varphi_r = 0^\circ$

При косо́й проекции на цилиндрический экран возникают дополнительные искажения горизонтальных линий (рис. 12). Величина искажений тем больше, чем больше углы проекции.

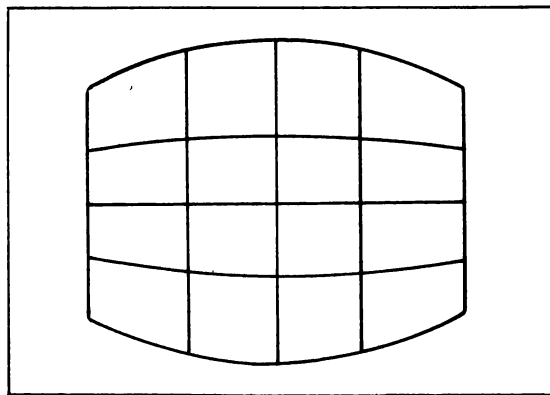

Рис. 12. Характер искажений при проекции на цилиндрический экран при  $\varphi_{\text{в}} \neq 0^\circ$

Таким образом, при проекции на изогнутый экран помимо уже известных искажений возникают дополнительно:

- а) искривления горизонтальных линий;
- б) сплющивание в горизонтальном и вертикальном направлениях, особенно для верхних и боковых участков экрана.

Если экран достаточно глубокий и разность расстояний точек изображения больше глубины резкости объектива, то по полю изображения наблюдается нерезкость.

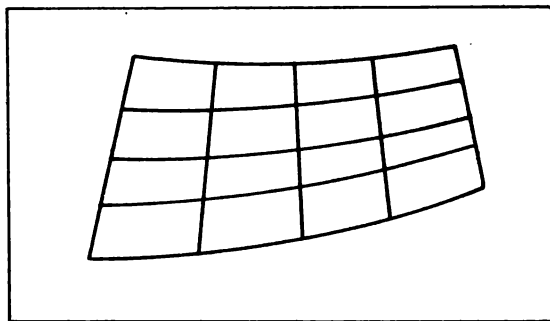
Уменьшению искажений способствуют: уменьшение ширины экрана; увеличение радиуса кривизны экрана  $R = D_p$ ; уменьшение  $\varphi_{\text{в}}$  и  $\varphi_{\text{г}}$ .

Согласно СНиП угол отклонения оптической оси кинопроектора  $\varphi$  от нормали в центре экрана составляет: в горизонтальной плоскости — не более  $9^\circ$ ; в вертикальной плоскости при проекции сверху вниз — не более  $9^\circ$ ; то же при проекции снизу вверх — не более  $3^\circ$ .

Искажения, зависящие от взаимного положения кинопроектора и экрана (без учета размещения наблюдателя), называются объективными.

*Окончание следует*

## Поздравляем

с присвоением почетного звания «Заслуженный работник культуры РСФСР» члена редколлегии журнала, заместителя начальника — главного инженера Главного управления кинофикации и кинопроката Госкино СССР *Юрия Петровича ЧЕРКАСОВА*

## Кадр — прочные знания

### Учусь, чтобы работать лучше

**С. СУХИНИНА,**  
киномеханик

В Сибирь я приехала пять лет назад. Было мне тогда 22 года, и захотелось посмотреть, как выглядят места, где сооружается Саяно-Шушенская ГЭС, что это за люди такие сибиряки, самоотверженным трудом преобразующие обширный край. Поселилась в поселке Сизая. Население его — около 2000 человек — хлеборобы, лесорубы, охотники. Они хорошо работают и, естественно, хотят хорошо отдыхать, интересно и с пользой проводить свой досуг. И как же тут обойтись без кино? Вот и решила я стать киномехаником, показывать фильмы новым своим землякам.

Решить-то решила, но как овладеть профессией? Я ведь о ней понятия не имела... Поехала я в Шушенское, пришла в один из лучших кинотеатров — «Спорт». «Хочу, — говорю, — киномехаником стать». Повели меня в аппаратную. В ней было чисто, уютно — мне понравилось сразу. На видном месте — социалистические обязательства киномехаников. На столике — брошюры по специальности, подшивки журнала «Киномеханик». «Хозяйка» киноаппаратной киномеханик I категории Л. Дягилева показала мне аппаратуру, оборудование. Тут я испугалась. «Нет, — говорю, — никогда не справиться мне с такой сложной техникой». «Ничего, — ответили мне, — научим, ты только старайся, не ленись». И я, расхраб्रившись, подала заявление с просьбой принять меня в кинотеатр учеником киномеханика...

Под руководством своего наставника Л. Дягилевой я постепенно приобретала необходимые знания, навыки. Она и ее коллеги объясняли мне каждую тонкость в эксплуатации киноаппаратуры, в уходе за ней. Много занималась и сама: изучала специальную литературу, которую брала в районной кинодирекции. Пришло время, я сдала экзамены, получила III категорию и вскоре начала самостоятельно работать в поселке Сизая.

Здесь были установлены те же кинопроекторы, что и в «Спорте» — 23КПК. Но одно дело работать под руководством наставника, другое — самостоятельно демонстрировать фильмы. Потребовались более глубокие и прочные знания. И я стала регулярно ездить в Шушенское, в технический кабинет районной кинодирекции. Здесь киномеханикам созданы все условия для повышения квалификации. Есть комплекты аппаратуры КН-17 и «Украина», детали аппаратов 23КПК и «Ксенон», макеты узлов киноаппаратуры, звукочитающих систем, стабилизаторов скорости, литература по кинотехнике, ее эксплуатации, плакаты по технике безопасности и пожарной безопасности.

## Лучшая киноаппаратная

**Р. ПЕТРОВА,**  
инженер Новгородского областного управления  
кинофикации

Определить, какая киноаппаратная самая лучшая, помогают смотры-конкурсы, проводимые в государственной киносети нашей области. Обычно за период смотра аппаратные многих городских и районных кинотеатров, сельских киноустановок ремонтируются, переоборудуются, становятся чище, светлее, уютнее. И — это мы тоже заметили — повышается качество кинопоказа.

Лучшей у нас признана аппаратная киноустановки села Медведь Шимского района. Здесь работает киномеханик I категории, отличник кинематографии СССР, заслуженный работник культуры РСФСР Аркадий Августович Лив. Он человек хорошо известный в области. Участник Великой Отечественной войны, А. Лив награжден орденом Славы II степени и 11 медалями за боевые и трудовые заслуги. Знания у Аркадия Августовича, как у инженера. На его киноустановке никогда не бывало срывов сеансов по техническим причинам. Он активный рационализатор: все усовершенствования в аппаратуре сделаны его руками; созданы условия для отличного кинопоказа. Не случайно на базе этой киноаппаратной проводятся семинары кинотехнических работников области. Ветеран войны и труда щедро передает свои знания и опыт коллегам.



*А. Лив*

Коллектив аппаратной широкоформатного кинотеатра «Новгород», который работает на сложнейшей киноаппаратуре чехословацкого производства, занял второе место в смотре-конкурсе. Высокий профессиональный и технический уровень киномехаников обеспечивает безаварийную работу всех технических средств кинотеатра. Третье место присуждено коллективу аппаратной кинотеатра «Селигер» пос. Демянск.



*Занятия в техкабинете Шушенской районной дирекции киносети ведет старший инженер кинотеатра «Искра» М. Петрик (в центре). Слева — С. Сухина*

Силами работников нашей кинодирекции изготовлены плакаты с электрическими схемами оборудования, слайды с чертежами отдельных узлов аппаратуры, диафильмы по электротехнике, усилителям. Многие дали мне и методические пособия Ленинградского кинотехникума. Но главное — постоянная поддержка и помощь старшего инженера кинотеатра «Искра» М. Петрика. Изобретатель и рационализатор, специалист высокой квалификации, творческий, инициативный человек, он умеет увлечь людей своей любовью к кино, к технике. Меньше года прошло, и я смогла сдать экзамены на II категорию.

Но технический прогресс касается и сферы нашей деятельности: киноаппаратура становится все более совершенной. Чтобы овладеть ею, необходимы новые технические знания. Я продолжаю учиться. Однако тут придется сказать о том, что литературы, необходимой нам, явно не хватает. Хочется познакомиться с самой современной кинотехникой, независимо от того, будет она в нашем районе или нет. Нужна литература по усилительным устройствам, специальному кинотехнологическому оборудованию. Но вот открываешь ту или иную брошюру, учебник и... даже в самых последних изданиях встречаешься с подробными описаниями аппаратуры, давно снятой с производства. А вот на новые марки проекционных аппаратов — 23КПК, 23КПК-2, 35КСА — нет даже принципиальных электрических схем (см. «Пособие киномеханику» Э. Красовского, изданное в 1984 г.).

...Каждый вечер прихожу я в наш сельский клуб. Становлюсь к кинопроектору. В зрительном зале гаснет свет, и начинается сеанс. Мои зрители отмечают, что качество кинопоказа становится все выше. Да и я сама это чувствую, но останавливаться на достигнутом не собираюсь. Продолжаю учиться, чтобы работать еще лучше.

**Шушенский район  
Красноярского края**

## Рационализация

# Фильмостат для 35-мм фильмокопий в 1800-м рулонах

В. ГЕЙНЦ,  
ст. инженер кинотеатра «Баянаул»

При вводе в эксплуатацию кинопроекторов «МЕО-5Х» мы изготовили специальный фильмостат (рис. 1). Для этого удобно использовать два старых,



Рис. 1. Общий вид фильмостата

списанных, а лучше новых фильмостата ФСТ-35 (рис. 2). С одного удаляем дверь, со второго снимаем ее временно и вырезаем заднюю стенку, оставив по краям по 15 мм. Штампованные ребра утапливаются, ножки обоих фильмостатов обрезаются. Затем оба фильмостата сдвигаются ручными струбцинами, с внутренней стороны соединяются и свариваются, чередуя 20-мм швы и 100-мм пробелы. После этого приступаем к разметке отверстий для решеток. Поперечные шины готовятся с припуском по 10 мм с каждой стороны. Из-за разного сечения металла электродом расплавляются только шины у основания. Продольные шины вводятся заранее согнутыми крючками. Наружный шов двух соединений пропаяклевывается и красится.

Можно обойтись и без электросварки. Тогда в двух соединениях с внутренней стороны сверлятся отверстия  $\varnothing$  5—6 мм под болты М5 или в поперечных шинах с обеих сторон сверлятся 4- или 5-мм отверстия, причем они должны быть расположены

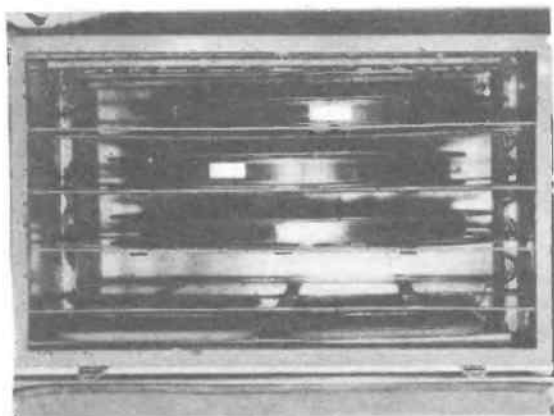

Рис. 2. Конструктивные особенности фильмостата: сечение поперечных шин 5×25 мм; продольных — 2×25 мм

строго по центру шин вертикально. Через них протягивается провод.

Чтобы преждевременно не испарялась фильмостатная жидкость, торцевые стороны с шинами проклеиваются шерстяной или байковой тканью (лучше взять клей Н-88). Из уголка, на свое усмотрение, можно изготовить подставку-стол для фильмостата.

г. Павлодар

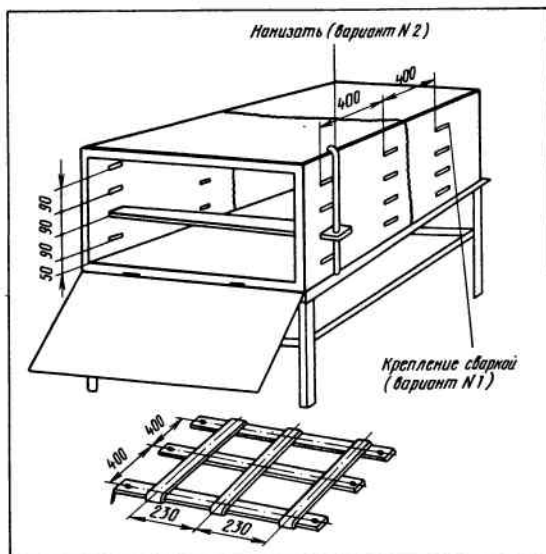
## Регулировка осветителей кинопроекторов с эллипсоидными отражателями

М. КАЙЗЕР,  
ст. инженер кинотеатра «Мир»

Как показала практика, точно выполненная юстировка осветителей кинопроекторов с помощью юстировочного устройства по принятой методике не всегда позволяет добиться максимального возможного светового потока. Потери порой доходят до 50 %.

Убедиться в этом нетрудно. Достаточно перевер-



нуть юстировочное устройство отверстием к кадровому окну и спроецировать изображение отражателя на контрольный экранчик проекционной заслонки.

Причина неточности выполняемой юстировки — несовершенство юстировочного устройства, невозможность контроля точности расположения объективодержателя, а главное — несовпадение у большинства отражателей оптического и геометрического центров.

Предлагаю точность выполненной обычным методом регулировки осветителя проверять, проецируя изображение отражателя на контрольный экранчик в динамическом режиме, т. е. наблюдая за изображением отражателя при перемещении лампы или отражателя по оптической оси. Если оптические центры отражателя и источника света расположены точно на оптической оси осветительно-проекционной системы, то, расфокусируя систему увеличением расстояния между источником света и отражателем, получаем симметрично по окружности сходящиеся к центру затемненные участки на изображении отражателя.

Если при расфокусировке системы из-за увеличения расстояния между источником света и отражателем затемненные участки по всему полю изображения перемещаются в одном направлении, то оптическая система требует доцентровки.

Например, при увеличении расстояния между источником света и отражателем затемненные участки двигаются вверх и вправо. Значит, отражатель необходимо сдвинуть на 1—3 мм вниз и влево или отражатель влево (от себя), а лампу вверх.

Если сразу необходимый результат не достигнут, операцию следует повторить. После каждого перемещения отражателя или лампы перпендикулярно оптической оси необходимо подрегулировать систему обычными органами управления осветителя до наиболее полного и яркого свечения отражателя.

Динамический способ юстировки осветителей позволяет при небольшом навыке в течение нескольких минут получить от кинопроектора максимально возможный световой поток. Удобно использовать юстировочное устройство без молочного стекла от комплекта кинопроектора 23КПК или просто установить в кадровое окно кашетку с миллиметровым отверстием в центре.

Следует с сожалением отметить, что из действующих в киносети кинопроекторов только в осветителе ОК-30 предусмотрена возможность плавного перемещения отражателя перпендикулярно оптической оси. В кинопроекторе 23КПК данную регулировку выполнить трудно, а в кинопроекторе «Ксенон» почти невозможно, разве только осторожным подгибанием лапок-держателей отражателя.

г. Барнаул



## Отвечаем на ваши вопросы

*В редакцию поступили письма, авторы которых просят дать разъяснения по ряду вопросов, касающихся временного замещения. Отвечает зам. начальника планово-экономического и финансового управления Госкино РСФСР Ю. ДОРОЖКИН.*

**Вопрос.** Что считается временным замещением?

**Ответ.** Исполнение служебных обязанностей по должности временно отсутствующего работника, когда это вызвано производственной необходимостью или связано с распорядительными функциями.

**Вопрос.** На какие категории работников распространяется временное замещение?

**Ответ.** Как правило, на служащих.

**Вопрос.** В каких случаях оно применяется в организациях киносети?

**Ответ.** Когда работник отсутствует на работе в связи с болезнью, нахождением в отпуске, в командировке и т. п. Например, на время очередного отпуска заведующего билетными кассами кинотеатра исполнение его обязанностей возлагается на кассира.

**Вопрос.** Требуется ли согласие работника при возложении на него исполнения обязанностей временно отсутствующего работника (при временном замещении)?

**Ответ.** Не требуется.

**Вопрос.** Как оформляется это замещение и на какой срок?

**Ответ.** Временное замещение оформляется приказом (распоряжением) администрации на срок до одного месяца.

**Вопрос.** Каков порядок временного замещения?

**Ответ.** Замещающему работнику выплачивается разница между его фактическим окладом (должностным, персональным) и должностным окладом замещаемого работника (без персональной надбавки) при наличии следующих условий: а) если замещающий работник не является штатным заместителем или помощником отсутствующего работника; б) если замещение продолжалось более 12 рабочих дней.

**Вопрос.** Как премируются работники, на которых возложено временное исполнение обязанностей по должности отсутствующего работника?

**Ответ.** Временные заместители премируются по условиям и в размерах, установленных по должно-

сти замещаемого ими работника. Но при этом премия начисляется на должностной оклад заместителя по основной работе. На разницу в окладах премия не начисляется.

**Вопрос.** Имеет ли право на получение разницы в окладах главный инженер дирекции киносети в период временного замещения отсутствующего руководителя?

**Ответ.** Не имеет.

**Вопрос.** Временное замещение осуществляется в пределах нормы рабочего времени или предлагается ее увеличение?

**Ответ.** Исполнение обязанностей временно замещаемого работника производится в пределах нормы рабочего времени и не является дополнительной работой.

**Вопрос.** Как оплачивается труд рабочего, например, слесаря по КИП и А, на которого временно возложены обязанности мастера участка по ремонту киноаппаратуры?

**Ответ.** При временном возложении на рабочего обязанностей мастера или другого работника оплата труда производится как при временном переводе на другую работу в случае производственной необходимости: рабочий получает должностной оклад и премию по фактически выполняемой работе. Если оплата по этой работе ниже среднего заработка рабочего по основной работе, то производится доплата до его среднего заработка.

**Вопрос.** В кинотеатре в смену работают два киномеханика. Один из них временно отсутствует (ушел в отпуск, заболел). Возможна ли доплата другому киномеханику, который помимо своей работы будет выполнять обязанности напарника?

**Ответ.** Это не временное замещение, а расширение зон обслуживания или увеличение объема работ. В этом случае доплата за выполнение работником наряду со своей основной работой обязанностей временно отсутствующего работника не производится.

**Вопрос.** Можно ли на время отсутствия одного из киномехаников, работающих в смене, возложить исполнение его обязанностей на другого работника кинотеатра?

**Ответ.** В случае производственной необходимости возможен временный перевод на эту работу сроком до одного месяца работника кинотеатра, имеющего квалификационное удостоверение киномеханика, с оплатой по выполняемой работе, но не ниже среднего заработка по прежней. Таким работником может быть инженер, оператор пульта управления.

**Вопрос.** Если один из киномехаников, работающих в смене, по каким-то причинам отсутствует три месяца, можно ли привлечь для выполнения этой работы временного работника?

**Ответ.** Для замещения временно отсутствующего киномеханика (до четырех месяцев), за которым сохраняется его место работы, можно принять временного работника соответствующей квалификации.

*Инженер В. Никитин из г. Поты Грузинской ССР и киномеханик П. Шалаев из Волгоградской области спрашивают, полагается ли денежное вознаграждение за индивидуальную подготовку киномехаников.*

*Им также отвечает Ю. ДОРОЖКИН.*

Ученик, проходящий индивидуальное обучение, прикрепляется к киномеханику, который, таким образом, помимо своих производственных обязанностей выполняет обязанности инструктора по производственному обучению. Прикрепление ученика к киномеханику-инструктору оформляется договором или соглашением между администрацией и этим киномехаником. В этом документе указывается, чему и в какой срок должен быть обучен ученик. Оплата труда киномеханика по обучению учеников производится одновременно после сдачи обучающимися установленных программой испытаний из расчета до 7 руб. в месяц за одного ученика.

Оплачивается и труд ученика: за первый и второй месяцы обучения — в размере 75 % от 70 руб. (минимальная заработная плата в стране), за третий и четвертый месяцы — 80 % от 70 руб., за все последующие — 90 %.

*Кинемеханики Г. Куковицкая из Архангельской, В. Левинский из Вологодской, А. Жуков из Псковской областей и другие интересуются, что такое простой и как он оплачивается, если возник не по вине работника. Им отвечает ст. юристконсульт Главного управления кинофикации и кинопроката Гбского СССР В. СЕНАТОВА.*

Простой — временная приостановка работы на предприятии (в учреждении, организации) или на рабочем месте по причинам производственного характера, возникшим как по вине работника, так и независимо от него. Оплачивается лишь простой, возникший не по вине работника. Такая оплата относится к категории гарантированных выплат, предназначенных возмещать потери в зарплате, возникшие не по вине работника, в силу практической невозможности выполнять в течение определенного времени свои трудовые обязанности.

Простой не по вине работника оплачивается из расчета половины должностного оклада. При этом заработная плата, выплачиваемая работнику за месяц работы, не может быть ниже установленного минимального размера — 70 руб.

Чтобы избежать непроизводительных потерь рабочего времени и излишнего расходования государственных средств, закон обязывает администрацию при простое временно переводить, освобождающихся работников с учетом их специальности и квалификации на другую работу на том же предприятии

(в учреждении, организации) на все время простоя или на другое предприятие (в учреждение, организацию), но в той же местности на срок до одного месяца. При переводе на нижеоплачиваемую работу за рабочими и служащими сохраняется средний заработок по прежней работе.

Отказ от такого перевода при отсутствии уважительной причины является нарушением трудовой дисциплины.

*Кинемеханики кинотеатра «Сталь» г. Новотроицка Оренбургской области спрашивают, когда кинемеханик должен выйти на работу после отпуска, если его окончание приходится на день перед выходным днем по графику? Им также отвечает В. СЕНАТОВА.*

Действующее трудовое законодательство предоставляет рабочим и служащим (как при пятидневной, так и при шестидневной рабочей неделе) отпуск на определенное количество рабочих дней по календарю (а не по графику) с добавлением приходящихся на время отпуска выходных (по календарю) и праздничных дней. За счет второго дополнительного дня отдыха при пятидневной рабочей неделе продолжительность отпуска не увеличивается.

При работе по графику может случиться, что окончание отпуска приходится на день перед выходным по графику. В этом случае работник должен выйти на работу в первый рабочий день по графику. Так, если окончание отпуска приходится, например, на

пятницу — перед выходным днем по графику (в субботу), нужно выйти на работу, пропустив нерабочий день. В дальнейшем пропущенный нерабочий день отработке не подлежит, но получившийся таким образом дополнительный день отдыха не оплачивается.

*Водители автомобилей в киносети из Украинской и Литовской ССР интересуются, полагается ли им премия по результатам работы за год в соответствии с Типовым положением о премировании работников организаций киносети и органов управления киносетью за основные результаты хозяйственной деятельности, утвержденным постановлением Госкино СССР и ЦК профсоюза работников культуры от 13.12.84 № 62/40.*

*Им отвечает начальник отдела труда и заработной платы планово-экономического и финансового управления Госкино СССР Л. Г. КАЗЬМИНА.*

Премирование водителей по результатам работы за год в соответствии с указанным Типовым положением может производиться в том случае, если они состоят в штате кинотеатров, киноустановок, киноконцертных залов, бюро кинопередвижек, дирекций районной и городской киносети (циркулярное письмо Госкино СССР от 13.05.86 № Ц-20).

Учитывая, что работники органов управления киносетью не премируются по результатам работы за год, не подлежат премированию и водители, состоящие в штате этих организаций.

---

Художественно-технический редактор И. К. Крючкова.  
Корректор Л. А. Синохина.

Сдано в набор 02.09.86.

Подписано к печати 22.09.86. А 13745.

Формат 70×100 1/16. Печать офсетная. Гарнитура «Таймс».

Бумага книжно-журнальная «Сыктывкар».

Усл. печ. л. 3,9. Уч.-изд. л. 7,07. Усл. кр.-отт. 552,24.

Тираж 70 800 экз. Заказ 1973. Цена 40 коп.

В/О «Союзинформкино» 109017, Москва, ул. Б. Ордынка, 43,  
тел. 231-11-33.

Адрес редакции: 103006, Москва, Воротниковский пер., 12,  
тел. 200-10-70.

Ордена Трудового Красного Знамени  
Чеховский полиграфкомбинат В/О «Союзполиграфпром»  
Государственного комитета СССР  
по делам издательств, полиграфии и книжной торговли.  
142300, г. Чехов, Московской области.

1 — ПРИНЯТИЕ (1918) СОВНАРКОМОМ РСФСР ДЕКРЕТА ОБ ОТДЕЛЕНИИ ЦЕРКВИ ОТ ГОСУДАРСТВА И ШКОЛЫ ОТ ЦЕРКВИ.

#### Художественные фильмы

«Агония» (две серии), «Анафема», «Армагеддон», «Грешница», «Грешный ангел», «Иванна», «Искупление чужих грехов», «Исповедь», «Ищу мою судьбу», «Новый Нечистый из преисподней», «Овод», «Олеся», «Отец Сергей», «Последняя реликвия», «Праздник святого Йоргена», «Слуги дьявола», «Смылуйся над нами», «Тайны святого Юра», «Тучи над Борском», «У призраков в плену», «Чудотворная», «Я, Франциск Скорина...»

#### Документальные и научно-популярные фильмы

«Библия. Версия и факты», «Божьи свидетели», «Брат и сестра», «Братья во долларе», «Вода священная», «В чаду экстаза», «Дом на окраине», «Забота общая», «Здоровье и религия», «Земные корни божественного», «Легенда о бессмертии», «Марийкина судьба», «Мое отречение», «Музей истории религии и атеизма», «Не богом, а человеком», «Недописанная страница дневника», «Нищие духом», «Обрести себя», «Обреченные на провал», «Пастор на скользкой дороге», «Под знаком Льва и Козерога», «Послание от иуды», «Правда о Ксении Блаженной», «Принцип несовместимости», «Прозрение», «Против тьмы», «Путь к истине», «Сделано в Америке», «Сказки райского сада», «С тех пор, как помнит история...», «Темные люди», «Троянский конь», «Убийца известен», «Упыри», «Чудотворец из Бирюлева», «Чумной бунт», «Эмиссары».

#### 8 — ДЕНЬ АЭРОФЛОТА

##### Художественные фильмы

«Абитуриентка», «Валерий Чакалов», «Воздушный извозчик», «Еще раз про любовь», «Мимино», «Небесные тропы», «Поэма о крыльях» (две серии), «Размах крыльев», «Разрешите взлет!», «Экипаж» (две серии)

##### Документальные и научно-популярные фильмы

«Взлет», «Всего один рейс», «Днем и ночью в небе», «За высью высь», «Избранник народа», «Имя на фюзеляже», «Испытатель Кузнецов. Будни», «Конструктор легендарных Илов», «Крылатая вахта страны», «Крылья Лиутаники», «Лечу к мечте», «Небом единым», «Неизвестный «квадрат Леваневского», «Первым делом вертолеты», «Подъем»

Звездочкой здесь и далее отмечены полнометражные документальные, научно-популярные и мультипликационные фильмы. 9 — 100 ЛЕТ СО ДНЯ РОЖДЕНИЯ В. И. ЧАПАЕВА (1887—1919), ГЕРОЯ ГРАЖДАНСКОЙ ВОЙНЫ

КМ

# Кино-календарь

## ФЕВРАЛЬ

#### Художественный фильм

##### «Чапаев»

Можно показать также документальную ленту об авторе романа «Чапаев» — «Дмитрий Фурманов» и научно-популярную о создателях одноименной картины — «Братья Васильевы»\*. 10—150 ЛЕТ СО ДНЯ СМЕРТИ А. С. ПУШКИНА (1799—1837), РУССКОГО ПОЭТА

#### Художественные фильмы

«Борис Годунов», «Выстрел», «Дубровский», «Каменный гость», «Капитанская дочка», «Метель», «Моцарт и Сальери», «Осенние колокола», «Поэт и царь», «Руслан и Людмила» (две серии), «Сказка о царе Салтане», «Юность поэта»

#### Мультипликационные фильмы

«День чудесный», «И с Вами снева я...», «Осень», «Сказка о золотой рыбке», «Сказка о золотом петушке», «Сказка о попе и работнике его Балде», «Сказка о царе Салтане»\*, «Я к Вам лечу вспоминанием...»

#### Документальные и научно-популярные фильмы

«А. С. Пушкин. Страницы истории России», «Болдино», «Болдинская осень — 1830 г.», «Вечно живые строки», «Встреча с Пушкиным», «В Тверском краю, дорогами Пушкина», «Гибель Пушкина»\*, «Мой Пушкин», «Наедине с Пушкиным», «Наш Пушкин», «На экране — герои А. С. Пушкина», «Осенние дороги Болдино», «Пушкин в Каменке», «Пушкин в Молдавии», «Пушкин и Мицкевич», «Пушкинский праздник поэзии», «Пушкиным воспетый», «Рукописи Пушкина»

20—25 — ИСТОРИЧЕСКАЯ ПОБЕДА (1948) ТРУДЯЩИХСЯ ЧЕХОСЛОВАКИИ НАД РЕАКЦИЕЙ. ТОРЖЕСТВО НАРОДНОЙ ДЕМОКРАТИИ

#### Художественные фильмы

«Атомный храм», «Ветер в кармане», «Взрыв будет в пять»,

«Девочка с морской раковинкой», «Карьера», «Кот идет по следу», «Лукаш», «Мертвые учат живых», «На асфальте коней паша», «Остались только следы», «Под ногами небо», «Преждевременное лето», «Развод так развод», «Сбор винограда», «У всех таланты», «Что с вами, доктор?», «Экспериментатор»  
Здесь и к датам 23 и 25 февраля названы фильмы, вышедшие на экран с начала 1984 года. Можете использовать ленты и более раннего выпуска (см. «Кинокалендарь» в нашем журнале за прошлые годы). 23 — ДЕНЬ СОВЕТСКОЙ АРМИИ И ВОЕННО-МОРСКОГО ФЛОТА

#### Художественные фильмы

«Выйти замуж за капитана», «Грубая посадка», «Дело для настоящих мужчин», «Егорка», «Наследство», «Одинокое плавание», «Парашютисты», «Приказано взять живых», «Твое мирное небо», «Тихая застава», «Тревожный вылет», «Три процента риска», «Юрка — сын командира»

#### Документальные и научно-популярные фильмы

«Воитель добрый», «Высшая проба», «Девятая застава», «Дозор на Тихом океане», «Лидер «Ташкент», «Марш-бросок», «Океанская вахта мира», «Преодоление», «Призвать в мае...», «Суворовцы», «Тропюю мужества», «Уральская эскадра»

За неимением места мы назвали фильмы, рассказывающие лишь о сегодняшнем дне армии, о призывниках, молодых воинах и их боевых наставниках. Но в программы тематических показов, недель, занятий кино клубов предлагаем включить также ленты из истории Советской Армии и Военно-Морского Флота СССР, о подвиге солдат и офицеров в годы гражданской и Великой Отечественной войн. Картины этой тематики, традиционной для нашего кинематографа, есть в репертуаре почти каждого месяца. 25 — УСТАНОВЛЕНИЕ (1921) СОВЕТСКОЙ ВЛАСТИ В ГРУЗИИ

#### Художественные фильмы

«Бандит с кирпичного завода», «Бьют — беги...», «Великий поход за невестой», «Весна проходит», «В одном маленьком городе», «Волшебная ночь», «В холмидильнике кто-то сидел», «Голубые горы, или Неправдоподобная история», «Кто четвертый?», «Лома — забытый друг», «Нейлоновая елка», «Ночная иллюзия», «Пока пройдет осенний дождь», «Пять невест до любимой», «Светлячки», «Чнора»

#### Документальные и научно-популярные фильмы

«Воитель добрый», «Всего 24 дня», «Горам нужны горы», «Песня о Тбилиси», «Товарищ князь»

2ер 202-2  
Цена 40 коп.

Индекс 70431

## В РЕПЕРТУАРЕ НОЯБРЯ

### «ЗИНА-ЗИНУЛЯ»

«Мосфильм». Сценарий А. Гельмана.  
Постановка П. Чухрая.

Свой протест против подлости и несправедливости героиня фильма выразила необычно. И не все ее поняли...

В заглавной роли — Е. Глушенко.  
В остальных ролях — В. Павлов,  
В. Гостюхин, А. Збруев, Е. Майорова.

### «ОБВИНЯЕТСЯ СВАДЬБА»

Киностудия имени А. Довженко. Сценарий К. Ершова при участии Р. Фаталиева. Постановка А. Итьгилова.  
Острюжетная драма анализирует причины трагедии, происшедшей на молодежной свадьбе.

В ролях — Т. Чижас, Б. Галкин,  
Н. Гринько, О. Матешко, А. Денисенко.

Кадры из фильмов: «Зина-Зинуля» (вверху) и «Обвиняется свадьба».

