

ISSN 0023-1681



КИНО МЕХАНИК

11'86



«НОВЫЙ ГОД

НЕДАЛЕК...»



В пышном черном платье, облегающем немислимо тонкую, прямо-таки осиную талию, с белой муфточкой в руках, на высоких тонких каблукках, легко и ритмично двигающаяся в такт песенке о хорошем настроении, вся — брызги света, радости, молодого задора — такой вышла на экран тридцать лет назад юная студентка ВГИКа Людмила Гурченко и покорила своей Леночкой Крыловой всех — от мала до велика.

Фильм-ревию «Карнавальная ночь», поведавший веселую историю подготовки и проведения новогоднего вечера в заводском Доме культуры, имел ошеломляющий успех. Он явил зрителю не только новую «звезду» экрана (актрису и поющую, и танцующую, да при этом еще изящную и обаятельную), но и яркое режиссерское дарование. Это был первый художественный фильм документалиста Эльдара Рязанова, ныне самого, пожалуй, популярного нашего комедиографа. А на том, чтобы его дебют состоялся именно в жанре комедии, настоял тогдашний директор «Мосфильма» знаменитый режиссер И. Пырьев. Он помог и скомплектовать съемочный коллектив из профессионалов высокого класса (оператор Аркадий Кольцатый, балетмейстер Галина Шаховская, композитор Анатолий Лепин, автор текста песен поэт Владимир Лившиц), так что важно для начинающего режиссера. Иван Александрович убедил Э. Рязанова пригласить на роль директора Дома культуры, непробиваемого рутинера Огурцова Игоря Ильинского, когда-то в «Волге-Волге» Г. Александрова создавшего образ другого чиновника-бюрократа при искусств-

ве — Бывалова. Родственность героев популярного актера, по замыслу И. Пырьева, должна была подчеркнуть возрождение жанра музыкальной комедии, прославившей советский экран 30-х годов и неизменно находящей щедрый отклик в зрительных залах.

Талант Рязанова, точно сориентированный с самого начала, развиваясь от картины к картине, обогатил советскую кинокомедию. А поставив после «Карнавальная ночь» фильмы «Зигзаг удачи» и «Ирония судьбы, или С легким паром», действие которых происходит тоже в новогоднюю ночь, Э. Рязанов прослыл самым новогодним режиссером.

В канун 1987-го вспомним, как тридцать лет назад, 29 декабря засветились киноэкраны ослепительными огнями «Карнавальная ночь». Мы и сегодня можем создать людям предпраздничное настроение, если вновь подарим им встречу с заводилой Леночкой — «темпераментным чертенком в юбке» (так назвал героиню Гурченко сам режиссер); ее верным другом электриком Гришей — Юрием Беловым; лектором, так и не рассказавшим, есть ли жизнь на Марсе, — Сергеем Филипповым; трио сестер Шмелевых, спеших про прелестную Танечку, и многими другими участниками рязановской картины. Интересно, каким покажется нам сегодня Огурцов с его принципом «как бы чего не вышло»? Он еще живет среди нас? Руководит и поныне? И, наконец, все мы в который раз удостоверимся, что знаменитая песенка «Пять минут» звучит на экране ровно пять минут.

Итак, «Новый год недалек, пожелать хочу вам счастья...»



КИНО МЕХАНИК

11' 86

Да здравствует 69-я годовщина Великого Октября!

СОДЕРЖАНИЕ

РЕШЕНИЯ СЪЕЗДА — В ЖИЗНЬ

- 2 Кланина Л. Уроки прошлого
- 5 Агранович М. Мы делаем общее дело
- 7 Аубакиров Ш., Джаксыбекова Л. Новый импульс
- 7 Крылов Е. Время нынче такое...
У инициаторов соцсоревнования
- 8 Тимошенко Г. Трудно, но необходимо

ОРГАНИЗАЦИЯ И ЭКОНОМИКА

Эффективность и качество

- 10 Богачева Н. Мы отвечаем за все...
- 14 Добеле А. «Ритс» — значит «Утро»
- 15 Богопольская Л. Прислушайтесь к голосу кинемеханика!
- 17 Киреев Ю. Тургай — Чернобылю
Пьянству — бой!
- 17 Иваненко Н. Трезвость — норма жизни
- 18 Кржеминская В. С этим нельзя мириться!

КИНОПАНОРАМА

- 19 *Репертуар декабря*
Портрет юбиляра
- 24 Рыбаков Ю. Евгений Лебедев
Литература и кино
- 26 Абарин В. Высокой прозой
Киноискусство Страны Советов
- 28 Сосновский И. В титрах — Рижская киностудия
- 30 *Разговор после премьеры*

КИНОТЕХНИКА

Начинающему кинемеханику

- 31 Ролики
Вопросы эксплуатации
- 33 Кондратьев В., Шиндельмейзер А. Тиристорный темнитель света ТСТ-30
- 41 Новиков А. Видеотехника в кинотеатре
Повышение квалификации
- 42 Айзман И. Кинотехнологические характеристики зрительных залов (окончание)

ЧИТАТЕЛЬ И ЖУРНАЛ

Наша консультация

- 47 Лямин Л. Льготы молодым специалистам

© «Кинемеханик» 1986 г.

Ежемесячный
массово-технический журнал
Государственного комитета СССР
по кинематографии

Основан в 1937 году

Редколлегия:

В. В. БЕЛЯВСКИЙ,
Г. И. БУРДЫГИНА,
Л. П. БУРИКОВА,
Н. П. ДАВЫДОВ,
В. В. ЕГОРОВ,
Г. К. ИНОЗЕМЦЕВ,
М. М. ЛИСОГОР,
Г. М. ЛИФШИЦ,
Л. Л. ЛУЖИНСКАЯ
(зам. гл. редактора),
И. М. МИТРОФАНОВ,
В. Б. МУНЬКИН,
И. Л. ПИВОВАРОВА
(отв. секретарь),
С. Н. ПЛОТНИКОВ,
А. Н. СОБОЛЕВ,
А. Е. СУЗДАЛЕВ,
Т. А. СЫРНИКОВ,
Л. П. ТУРКИН,
Ю. П. ЧЕРКАСОВ.

На 1-й с. обложки:

кадр из фильма «Год теленка» (киностудия имени А. Довженко). В роли Людмилы — Ирина Муравьева.



Уроки прошлого

Л. КЛАНИНА,
начальник орг.-инспекторского отдела
Главного управления кинофикации и кинопроката
Госкино СССР

Качество репертуара — это коренной вопрос нашей деятельности. Но, что греха таить, нередко многие кинофикаторы и прокатчики на первое место ставили выполнение государственного плана. И, обеспечивая его, недостаточно требовательно относились к соблюдению принципов репертуарной политики.

Сейчас наша задача — в кратчайший срок изменить положение дел, сосредоточив основное внимание на качестве репертуара, пропаганде и продвижении лучших советских фильмов. Дело это нелегкое. И поэтому так важно вскрыть и еще раз проанализировать ошибки, типичные для киносети и кинопроката многих регионов, извлечь из них уроки.

Главное управление кинофикации и кинопроката Госкино СССР значительно усилило в последнее время контроль за практикой проката советских и зарубежных фильмов.

Так, в январе этого года были проверены Волгоградская и Мурманская области РСФСР, Закарпатская — УССР, Кокчетавская — Казахской ССР, Латвийская и Туркменская ССР. В июле работники Главка побывали на Украине, в Азербайджане, Молдавии, Таджикистане, Армении, Эстонии и снова — в Туркмении, в августе — в Грузии и Казахстане.

Проверки подтвердили, что госкино союзных республик, четко представляя сложившееся положение дел и стоящие перед ними задачи, значительно активизировали работу с советскими фильмами и упорядочивают практику проката зарубежных. В результате заметно возрос удельный вес зрителей, посмотревших отечественные кинопроизведения. Так, в Молдавской ССР в I квартале он составил 72,6 % против 52,7 % в прошлом году. Прирост обеспечен в основном за счет сокращения проката фильмов капиталистических стран, аудитория которых снизилась примерно наполовину (здесь надо иметь в виду, что речь идет о лентах, увлечение которыми может нанести ущерб воспитательной работе). Подобные пропорции характеризуют работу киносети и кинопроката Украины, Казахстана, Молдавии, Литвы, других республик и в первом полугодии. Например, советские картины на Украине посмотрело 69,9 % зрителей. В Эстонии, по сравнению, скажем, с 1984 годом, процент зрителей, просмотревших новые отечественные фильмы, увеличился с 49 до 60,1. Такое же положение в Армении, Таджикистане.

Но это не дает оснований для самоуспокоенности.

Анализ работы киносети и кинопроката Армении, например, показал, что здесь все еще нарушаются принципы репертуарной политики. Госкино республики до сих пор не приступил к коренной перестройке кинопропаганды и фильмопродвижения, здесь не изжит чисто коммерческий подход к формированию репертуара. В декабре прошлого года в газете «Комсомольская правда» подвергся острой критике репертуар ереванских кинотеатров, в частности «Комитаса», где в течение 200 (!) дней советские фильмы оказались вытесненными с экрана зарубежной кинопродукцией. Однако положение не было исправлено. В июне лишь пять дней на 30 сеансах демонстрировались две отечественные картины. В итоге советские фильмы за месяц просмотрело всего 14,5 % зрителей, а во II квартале — 38,4 %. В кинотеатре «Москва» зарубежным кинолентам было отведено в 5,2 раза больше сеансов, чем нашим. В кинотеатре «Арагац» советские фильмы демонстрировались на 81 сеансе, а зарубежные — на 123.

В ведущих кинотеатрах Еревана репертуар планируется лишь на 10 дней. Если добавить к этому частые замены картин, то становится ясно, что жителям города очень трудно «поймать» фильм, который они наметили посмотреть. К тому же точную и исчерпывающую информацию о картинах ереванцам получить негде. Такое репертуарное «планирование» ставит в крайне сложное положение республиканский информационно-рекламный центр «Арминформкино» — он фактически лишен возможности выполнять свои функции. Не удивительно, что даже фильмы, получившие в стране признание зрителей, к примеру, «Двойной капкан» и «Одинокое плавание», выпущенные на экраны города без должной информационно-рекламной подготовки, демонстрировались при 19-процентной загрузке зала.

И в том же Ереване не первый год успешно работает с отечественными фильмами кинотеатр «Наири», «Россия» активно использует в пропаганде советских картин такие хорошо зарекомендовавшие себя формы, как кинопремьеры, тематические показы и т. п. Но их опыт не получил пока распространения не только в республике, но даже в ее столице.

На расширенном заседании коллегии Госкино Армянской ССР была дана принципиальная партийная оценка положению дел. За грубые нарушения репертуарной политики объявлены выговоры восьми работникам органов кинофикации и кинопроката республики, в том числе начальнику отдела кинофикации и кинопроката Госкино Армянской ССР Л. Казаряну, директору республиканской конторы кинопроката А. Довтяну, ряду директоров районной киносети и кинотеатров. Постановлением коллегии предусмотрены меры по улучшению работы с отечественными кинолентами, укреплению кадров руководителей киносети и кинопроката районов республики.

А теперь посмотрим, что происходит на Украине. В Ворошиловградской и Донецкой областях, например, выпуску ведущих советских фильмов на экраны предшествует большая рекламная и организаторская работа. Для их пропаганды используются многотиражные газеты и радиоузлы предприятий; практически все кинотеатры имеют договоры о культурном сотрудничестве с крупнейшими предприятиями. Естественно, и результаты проката таких картин неплохие. Так, фильм «Иди и смотри» в Ворошиловградской области посмотрело 10,7 % населения (по СССР — 7,3 %), «Рейс 222» в Донецкой области — 22,9 (по СССР — 8,8 %). На хорошем уровне проводятся всесоюзные

и республиканские кинопремьеры, «дни городов», тематические показы и т. д. Умело работают в этих областях и с так называемыми трудными фильмами. И это также дает соответствующие результаты. Так, картина «Проверка на дорогах» в кинотеатре имени Шевченко (Донецк) демонстрировалась при средней загрузке зала 78 %, «Бал» на 24 сеансах — 84,3 %. Помогли активная работа клуба любителей кино и большая рекламная кампания.

И все-таки, как показала проверка, и здесь имеются недостатки.

Негибкое репертурное планирование, построенное по единой схеме — от крупнейших кинотеатров с большими плановыми заданиями к средним и малым залам, — приводит к преждевременному снятию с экрана ряда советских фильмов и даже к провалу некоторых из них, не предназначенных массовой аудиторией, в больших залах.

Картины выпуска прошлых лет идут, как правило, только на «подкрепление» основного репертуара или же — в киноклубах и кинолекториях. Репертуар кинотеатров повторного фильма случаен. В обеих областях неглубок анализ работы с кинопроизведениями. Плохо используются такие важные показатели, как процент жителей, просмотревших фильмы, количество зрителей на одну фильмокопию.

Медленно идет перестройка организации пропаганды и продвижения кинолент отечественного производства в Таджикской ССР. В разрабатываемых сейчас планах значительное место уделено мероприятиям, рассчитанным на перспективу, и в то же время отсутствует программа действий, которую необходимо и можно претворить в жизнь уже сегодня — в первую очередь, для коренного изменения сложившихся стереотипов репертурного планирования.

В некоторые дни киноафиша Душанбе приглашала зрителей в основном на зарубежные фильмы. Так, 15 июня репертуар кинотеатров города на 70 % состоял из зарубежных картин. Через месяц, 15 июля, семь кинотеатров из десяти демонстрировали фильмы капиталистических стран. Неблагополучное положение, сложившееся в ряде районов и городов республики с прокатом кинолент, в значительной мере следует отнести на счет кинопрокатных организаций. Ежемесячные планы выпуска новых фильмов, утвержденные репертурной комиссией республиканской конторы кинопроката, на местах не соблюдаются и нередко «подкрепляются» зарубежными картинами. Так, Ленинадское отделение кинопроката в марте выпустило на экраны области 13 новых кинокартин, из них семь — зарубежных. Июльский репертуар был «подкреплен» лентами капиталистических стран — «Джентльмен из Эпсомы», «Шарль и Люси». Во второй декаде мая только в течение трех дней в репертуаре кинотеатров Душанбе 30 фильмов, о показе которых зрители были информированы газетой «Новости экрана», заменили.

Выпуск многих зарубежных лент, в первую очередь индийских, искусственно задерживается. Так, фильм «Самраат» был выпущен на экраны Таджикистана через 10 месяцев после начала учетного срока, «Три брата» и «Одна ошибка» — через полгода. Естественно, что в связи с окончанием срока учета значительная часть зрителей не фигурировала в отчетах 3-ПР. Это искажило реальное соотношение количества зрителей, просмотревших новые советские и зарубежные картины. Но фактическое-то положение дел оказалось не в пользу отечественных фильмов. Даже в I квартале, когда республика достигла высоких

для нее показателей привлечения населения на просмотр советских картин, в первой по числу зрителей пятёрке оказались два зарубежных фильма — «Самраат» и «Большая прогулка».

По результатам проверки, проведенной сотрудниками союзного Главка кинофикации и кинопроката, состоялась расширенная коллегия Госкино Таджикской ССР. Острой критике подвергся ряд руководителей, виновных в нарушении основных принципов репертурной политики. Им объявлены взыскания.

Практика проката советских и зарубежных фильмов регулярно обсуждается и на заседаниях коллегии Госкино СССР. Так, в августе были заслушаны по этому вопросу госкино Молдавской и Туркменской ССР. Коллегия отметила, что в обеих республиках медленно перестраивают кинообслуживание населения. Снова наметилась тенденция к снижению удельного веса зрителей, просмотревших советские фильмы. Об этом свидетельствуют некоторые данные о работе киноорганизаций этих республик, взятые из материалов проверок бригадами Госкино СССР.

В системе кинофикации и кинопроката Молдавской ССР идет организационная и структурная перестройка. Реорганизована информационно-рекламная служба, ведется работа по укреплению руководящих кадров, повышается их ответственность, утвержден новый состав репертурного совета Госкино Молдавии. Однако в вопросах планирования репертуара и использования фильмов есть еще серьезные недостатки. В кинотеатрах Кишинева, Тирасполя, Бендер и других городов организаторская работа вокруг лучших наших картин нередко подменялась «перемалыванием» фильмофонда. Советские киноленты порой выпускались одновременно с зарубежными, причем последним иногда предоставлялось больше экранного времени, наиболее удобные сеансы.

Если в начале года несколько активизировалась работа с лучшими советскими фильмами, то сложности с выполнением заданий в летние месяцы вернули некоторых к порочной практике «план — любой ценой». Это привело в июне к серьезным издержкам в репертурной политике. В первые девять дней месяца в кинотеатре «Орбита» (Бендеры), кроме трех картин для детей, зрителям был предложен широкий выбор зарубежных фильмов и... ни одного советского. Процент зрителей, просмотревших ленты капиталистических стран, подсчитал до 31,8 %. Но возрождение старых методов работы в период начавшейся перестройки было вызвано не только проблемой выполнения финансового плана. Беда в том, что к работе по-новому оказались не подготовленными ни коллективы ряда кинотеатров, ни информационно-рекламные службы. Действенность рекламы в Кишиневе и других крупных городах республики мала из-за ее весьма ограниченного объема и масштаба, низкого художественного уровня.

Но особенно острую критику коллегии Госкино СССР вызвали серьезные нарушения в репертурной политике в Туркменской ССР. Работники киносети республики в силу инерции, а также стремясь старыми методами справиться с планом валового сбора, продолжают строить репертуар в основном на «кассовых» зарубежных картинах, особенно индийских. Во II квартале процент зрителей, просмотревших новые советские фильмы, составил всего 48,7 %. В отдельные периоды киносеть Ашхабада, Красноводска, Мары, Байрам-Али, Ташауза большую часть экранного времени отдавала зарубежным картинам. Только четыре кинотеатра Ашхабада из 17, работавших в это

время, привлекли на советские фильмы более 50 % зрителей. Удельный же вес зрителей зарубежных картин в кинотеатре «Ашхабад», например, составил в мае — 71 %, июне — 64 %, в кинотеатре «Мир» — соответственно 71,4 % и 70,2 %.

В республике не занимают оценкой идейно-художественных и эксплуатационных достоинств фильмов. Чаще всего все они расписываются на одинаковый срок (например, в летней киносети — на один-два дня) независимо от эксплуатационных возможностей.

Пристальное рассмотрение ошибок в репертуарном планировании, результатов искусственного ограничения экранной жизни отечественных кинопроизведений показывает, что они порождают и экономические издержки. Например, в кинотеатре «Бахар» (Ашхабад) в апреле фильм «Одинокое плавание» демонстрировался один день при загрузке зала 99 %, «Змеелов» — 98,5 %, в кинотеатре Парка имени Кирова «Двойной капкан» в мае — при загрузке 88,4 %. Однако никто не позаботился о продлении срока показа этих картин. Более того, в это же время в тех же кинотеатрах были повторно выпущены такие зарубежные фильмы, как «Цена риска» и «Сезон любви». Им было отведено не менее двух дней, хотя средняя загрузка зала составила лишь 7—8 %.

В мае и июне на коллегии Госкино Туркменской ССР были заслушаны отчеты руководителей киносети и кинопроката Ташаузской и Марыйской областей о состоянии репертуарного планирования и пропаганды советских фильмов и учета зрителей. Выявились серьезные упущения в организации проката советских фильмов; допустившие их строго наказаны. Состоялось и расширенное заседание коллегии Госкино Туркменской ССР, посвященное практике проката зарубежных фильмов. Намечены меры по совершенствованию репертуарного планирования, рекламирования и проката отечественных кинопроизведений. Однако, как отмечалось на заседании коллегии Госкино СССР, положение в Туркмении исправляется недопустимо медленно.

В сентябре на коллегии Госкино СССР по тому же вопросу отчитывались руководители Госкино Грузинской и Казахской ССР.

Как показала проверка, и здесь перестройка осуществляется недостаточно быстро и активно. По-прежнему превалирует коммерческий подход к планированию репертуара, что в значительной степени сказывается на его идейно-воспитательной направленности. Так, в Карагандинской области Казахстана во II квартале количество зрителей, просмотревших фильмы капиталистических стран, выросло по сравнению с I кварталом с 15,9 % до 41,6 %.

Госкино Казахской ССР, преодолевая инерцию устаревших методов репертуарного планирования, настойчиво добивается более интенсивного показа отечественных фильмов и упорядочения проката зарубежных картин. Новыми условиями республиканского социалистического соревнования предусмотрено рассмотрение материалов, представляемых лишь теми областями, где на советские киноленты привлечено не менее 65 % зрителей. Это дало возможность уже в июне и особенно в июле наладить работу с отечественными фильмами. В результате за июль, например, эти картины просмотрело 78 % зрителей.

В условиях невыполнения плановых заданий по доходам от кино снова активизировался показ зарубежных фильмов в Грузинской ССР — например, в кинотеатрах Тбилиси и Батуми. С апреля по июль кинопрокатные организации допускали здесь преоблада-

ние в репертуаре фильмов капиталистического производства, а работники киносети предали им много экранного времени. Это результат ослабления влияния и контроля Республиканской конторы кинопроката за деятельностью подведомственных организаций. Репертуарные комиссии контор кинопроката фактически не занимаются дифференцированным формированием репертуара киносети. Только попустительством комиссии городской конторы кинопроката можно объяснить, что в репертуаре большинства кинотеатров Тбилиси доминируют зарубежные фильмы. Например, в апреле в кинотеатре «Колмеурне» 23 дня демонстрировались фильмы «Кто и как» (Индия), «Конвой» (США), «Следователь», «Ночные воришки» и «Адский поезд» (Франция) и только семь дней — советские ленты «Змеелов» и «Я любил вас больше жизни».

Недостаточно внимания уделяется и показу фильмов социалистических стран. Из 173 кинокартин, находящихся в фонде Тбилисской конторы кинопроката, более половины не выдавались на киностановки в 1986 году, ряд фильмов — от трех до семи лет.

Госкино Грузинской ССР сейчас серьезно занимается перестройкой утвердившегося в ряде районов порочного подхода к формированию репертуара. В нынешнем году эти вопросы неоднократно выносились на обсуждение коллегии Госкино республики; осуществлена проверка более 10 организаций киносети и кинопроката. За недостаточный контроль и руководство киносетью Сухуми, что привело к грубым нарушениям, председателю Госкино Абхазской АССР В. Гания объявлено замечание, директорам Абхазской конторы кинопроката Н. Паргалаве и киносети Сухуми Г. Амабе — строгие выговоры, руководителям Гагрской районной и Руставской городской кинодирекций Г. Какачии и В. Каберидзе — выговоры. Освобождены от занимаемых должностей директор Аджарской конторы кинопроката Т. Катамадзе, директора ряда районных и городских дирекций киносети, кинотеатров Тбилиси.

Проведенные проверки, тщательный анализ состояния дел, его обсуждение на заседаниях коллегии Госкино СССР показали многие недоработки и упущения. Вскрыты и их причины — это прежде всего недооценка роли кино в идейно-политической, воспитательной работе, стремление любой ценой выполнить план и получить премии, несогласованность действий организаций киносети и кинопроката, их бесконтрольность. Но пора исправлять положение.

Сегодня в республиках намечены мероприятия, направленные на коренную перестройку стиля и методов руководства киносетью и кинопрокатом. Этому важному делу должны способствовать, в первую очередь, кардинальные изменения в подходе к планированию репертуара. Ни одно значительное произведение отечественного кинематографа, даже сложное для восприятия, не рассчитанное на сиюминутный зрительский успех, не должно затеряться в потоке выпускаемых на экраны фильмов. Творческий подход к организации их показа, прогрессивные методы проката, новые, более эффективные формы пропаганды и рекламирования должны содействовать максимальному привлечению зрителей.

Приоритетный показ ведущих советских фильмов, кинокартин социалистических и развивающихся стран, произведений прогрессивных художников кино капиталистических государств — вот то генеральное направление, которому должна отвечать деятельность многочисленной армии кинофикаторов и кинопрокатчиков сегодня и всегда.

Мы делаем общее дело

М. АГРАНОВИЧ,
кинооператор



Как привлечь зрителя в кинотеатр? Заставить его относиться к кинематографу как к искусству, а не развлечению? Не только как к развлечению хотя бы?

— Очень просто. Снимайте хорошие фильмы, и мы с удовольствием пойдем их смотреть, — отвечают сами зрители. И, в общем, верно отвечают. «Спасение утопающих — дело рук самих утопающих».

— Почему так мало хороших картин стало выходить на экраны? — спрашивают те же зрители. — Кто виноват в этом?

Конечно, мы виноваты — те, кто фильмы делают: сценаристы, режиссеры, операторы, артисты. В первую очередь — мы. На наши претензии по поводу малых сборов прокатчики справедливо отвечают:

— А что прокатывать-то? Не идут на ваши фильмы зрители. Вот и выполняем план «Анжеликами» да «Чудовищами». А также индийским кинематографистам большое спасибо...

И вот тут все во мне начинает протестовать...

Да, мы кругом виноваты: мы плохо пишем, плохо снимаем, плохо играем. Но давайте представим себе на минуточку, что мы резко перестроились, просто-таки волшебным образом: все дружно стали делать только хорошие, по-настоящему художественные фильмы. Давайте попробуем представить себе такие идеальные времена. Ведь как прекрасно: из ста пятидесяти фильмов как минимум сто — истинные произведения искусства... Только для кого эти времена будут прекрасными? Боюсь, что для прокатчиков они окажутся ужасными. Если сейчас их дела не слишком хороши, то тогда настанет катастрофа. Ведь не пойдет на эти фильмы зритель — я имею в виду широкого, многомиллионного, которого мы усердно и довольно

долго отучали относиться к кино серьезно. Отучали, не успев толком приучить...

А ведь были времена, я их хорошо помню, когда в кино ходили не только, чтобы отдохнуть и поразвлечься. Помню, как на кухне нашей коммунальной квартиры (где-то в конце пятидесятых это было) собирались соседи и обсуждали новый фильм. Тогда в ходу были, может быть, несколько примитивные, но достаточно емкие оценки: «жизненно» или «нежизненно». Так вот, «нежизненно» — это было ругательство. Это значило, что показали неправду, такое кино считалось плохим. Теперь же все наоборот:

— Да не хотим мы, как в жизни! Не хотим проблем! Дома проблемы, на работе проблемы и еще в кино те же проблемы... В кино мы хотим отдохнуть. Вот «Пираты XX века» — это да! Это вы молодцы! Побольше бы такого... — и это не отдельный робкий голос шалопая-десятиклассника, а требование большинства.

— Ну, хорошо, «Пираты» вас, требовательных, серьезных художников, видите ли, не устраивают. А что устраивает? Что вам-то нравится? — спрашивает нас, кинематографистов, зритель. — Ах, вам «Жил певчий дрозд» нравится! И «Репетиция оркестра!» И «Прощание!» Понятно... Очень может быть, что все это замечательные фильмы, только не для народа они. Не для широкого зрителя.

— А для кого?

— Для элиты...

И всё. Мы сдаемся. Возразить тут нечего. Даже как-то совестно вроде становится: за «элиту» хлопочешь, «элитарным» вкусам потрафляешь, стыд-то какой! А кстати, интересно поглядеть, кто скрывается у нас, в нашем обществе, за этим страшным, чуть ли не ругательным словом «элита»? Кто забивает до отказа залы, где проходят занятия кино клубов? Кто простаивает ночами за билетами на ретроспективу фильмов Феллини или в течение месяца раскупает все места чуть ли не единственного на всю Москву кинотеатра, где шел последний фильм А. Германа «Мой друг Иван Лапшин»? Не элита это — интеллигенция. Интеллигенция в самом широком и демократичном значении этого слова: студенты, рабочие, врачи, инженеры, художники — те, кто по-настоящему любит кино, кто знает его, кто следит за работами крупных мастеров, кто ждет от кино серьезного, глубокого, честного разговора о том, что волнует, что болит, о том, чем он, этот зритель, живет...

Да, я хочу работать на эту «элиту» и убежден, что «потрафлять» ее вкусам — наше общее дело. Несмотря на то, что зрителей, требующих зрелища, гораздо больше. И, к сожалению, они определяют спрос. А спрос рождает предложение. Вот и выходит, что умный серьезный фильм не очень-то и нужен. Все логично и одновременно очень грустно. Вот мы сейчас на киностудии «Мосфильм» начинаем работать над экранизацией одного из рассказов Л. Толстого. И я уже представляю зрителей, выходящих из зала в середине сеанса или вовсе не собирающихся этот фильм смотреть: «Опять эта классика!». Хотя говорится-то у Льва Николаевича о самом главном, о том, что волнует каждого: о семье, о браке, об отношениях мужчины и женщины, о любви. Но говорится не на уровне адольтера (хотя Толстой откровенно, я бы даже сказал непривычно откровенно, рассказывает о самых интимных вещах), а по самому что ни на есть существу вопроса, говорится сурово и безжалостно по отношению к нам — читателям.

Почему же я так мрачно смотрю на прокатную судьбу нашего будущего фильма? Да потому, что

М. Агранович — оператор-постановщик фильмов «Выигрыш одинокого коммерсанта», «Змеелов» и др.

такой фильм (как, впрочем, и рассказ, по которому он делается) требует от зрителя (читателя) работы. Напряженной умственной и душевной работы. А зритель к ней не привык. Он не хочет в кино работать. Не хочет растраваться, переживать, думать. Отдыха хочет. Каифу...

В одной из своих статей В. Шукшин писал: «Не могу удержаться, поделюсь одной мыслью, которая поразила меня своей простой правдой: мысль Ю. Тынянова... Вот она: только мещанин, обыватель требует, чтобы в художественном произведении

- а) порок был обязательно наказан;
- б) добродетель восторжествовала;
- в) конец был счастливым.

Как верно! В самом деле, ведь это удобно. Это «симметрично» (выражение Тынянова), «красиво», «благородно» — идеал обывателя. Кроме обывателя, этого никто не хочет и не требует. (Дураку все равно.) Это не зло, это хуже. Это смерть от удущья. (Подчеркнуто мной — М.А.) ...Как нужны они, мощные, мудрые, добрые, озабоченные судьбой народа, — Пушкин, Толстой, Гоголь, Достоевский, Чехов... Стоит только забыть их, обыватель тут как тут. О, тогда он наведет порядок! Это будет еще «то» искусство! Вы будете плакать в зале, сморкаться в платочек, но... в конце счастливо улыбнетесь, утрите слезки, легко вздохнете и пойдете искать автора — пожать руку. Где он, этот чародей? Где этот душка? Как хорошо-то было! Мы все переролялись, мы уж думали... Но тут встает классик — как тень отца Гамлета, — не дает обывателю пройти к автору. И они начинают бороться. И нелегкая эта борьба. Обыватель жалуется. Автор тоже жалуется. Администрация жалуется. Все жалуются. Негодуют. Один классик стоит на своем: не пуш! Не дам. Будь человеком».

Быть человеком по Шукшину — это не быть мещанином, не быть обывателем. Работать на обывателя — «смерть от удущья». Кино всегда обращалось и будет обращаться к настоящей литературе (классической ли, современной — неважно). И мы обязательно будем снимать наш фильм по Толстому. И уже сейчас надо думать, как привлечь на него зрителя. Молодого — в первую очередь. Кино может и должно стать мощным воспитательным средством! Но фильмами типа «Пришла и говорю» этого не достигнешь. Вернее, достигнешь обратного эффекта. Страшнее можно получить покоем: глупое, подпрыгивающее, думающее лишь о тряпках и прочих материальных радостях или вовсе ни о чем не думающее. И взялся я за эту статью — не мое это дело писать — именно по этой причине. Надо что-то срочно делать. И прокатчики, кинофакторы тут многое могут. Только это должны быть люди из той самой «элиты». Если директор кинотеатра, руководитель или другой работник городской (районной, областной) киносети — человек, который по вкусам совпадает с вышеупомянутым обывателем, нам на его помощь рассчитывать не приходится. И никакие приказы, инструкции, директивы тут не помогут. Другое дело, если он — интеллигентный человек... Недавно, совершенно случайно включив телевизор, я «попал» на передачу о В. Брюсове. Очень спокойно относился к этому поэту, я, тем не менее, досмотрел передачу до конца. Просто невозможно было оторваться от человека, который рассказывал о Брюсове, читал (и прекрасно читал) его стихи. В тот день я по-новому открыл для себя замечательного поэта. И благодарен за это доктору филологических наук К. Кедрову — автору и ведущему той

передачи. Тогда я подумал еще: как было бы здорово, если бы во всех школах, ну, пусть не во всех — в половине хотя бы, литературу преподавали бы такие вот Кедровы. Насколько бы мы все лучше жили!

Кстати, отсюда, со школы и надо начинать. Если человек 14—16-ти лет предпочитает Чехова альманаху современного зарубежного детектива, то он и в кино скорее пойдет на что-нибудь стоящее...

Да нет, я уверен — можно заинтересовать, увлечь, убедить. Можно! Было бы желание. И было бы кому этим заняться. Х. Нарлиев, который выступил на страницах № 5 журнала, считает, что этим должен заниматься киномеханик. Для сельской местности — для кишлака, для деревни — это, может, и справедливо, а для городов — вряд ли. Ему (киномеханику) со своим бы основным делом — нормальным, качественным показом фильмов — как следует управиться!

А тут ведь пока тоже далеко не все благополучно обстоит. Смотришь в кинотеатре картину, и сердце кровью обливается: изображение на экране нерезкое, один пост желтый, другой синий, яркость непостоянная. Для нас, операторов, это беда: рушится все, чего с таким трудом удалось добиться в период съемок, печатя контрольную копию; разбивается об элементарную безответственность, непрофессионализм.

Как-то я выступал перед студентами кинотехникума и в разговоре употребил слово «кинобудка». После выступления ко мне подошел пожилой человек — преподаватель — и сказал:

— Вы меня извините, но неверно говорить «кинобудка»...

— А как верно?

— Проекционная аппаратная.

Я пообещал исправиться, хотя, честно говоря, понял, в чем тут разница, только когда зашел на рабочее место моего собеседника, в эту самую проекционную аппаратную. Не просто понял, а убедился, так сказать, воочию. Все здесь сверкало чистотой: кафельная плитка пола, серебристые корпуса проекторов, вафельное полотенце при входе... И — новая встреча, на следующий день, в городском кинотеатре. Я снова в аппаратной: передаю киномеханику ролики. Только к этому помещению слово «аппаратная» совершенно не подходит — типичная «кинобудка». Пустая коробка из-под киноплёнки полная окурков. И вокруг нее, на полу, — тоже окурки. На столе, где перематывается пленка, — высохшие останки недоеденного бутерброда, ржавая консервная банка, под столом — грязные бутылки из-под кефира. Стекла проекционных окошек покрыты слоем пыли, объективы «залапаны» и т. д.

Из такой «кинобудки» (да простит меня тот преподаватель) не может выйти в зал, на экран, качественное изображение. Оно обречено здесь на нерезкость, потерю яркости, искажение цвета. И все это сказывается в конечном счете на зрителе (пусть он даже не замечает этого — ведь он же не знает, как это изображение должно было выглядеть), влечет за собой неверное восприятие фильма.

Все это тоже вопрос воспитания, отношения к делу. Тут ведь что главное? Главное, чтобы киномеханики, другие работники киносети, прокатчики ощущали себя кинематографистами, понимали, что все мы делаем одно общее дело. И бороться за зрителя (порой со зрителем же) мы тоже должны сообща.

НОВЫЙ ИМПУЛЬС

Ш. АУБАКИРОВ,
директор кинотеатра «Целинный»,
Л. ДЖАКСЫБЕКОВА,
зам. директора

Кинотеатр «Целинный» еще молод, ему в июле исполнилось всего два года. Но можно с уверенностью сказать, что и за этот короткий срок он заявил о себе как о крупном культурном центре нашего города. И дело не только в том, что кинотеатр удобно расположен — на стыке четырех новых микрорайонов, красив и комфортабелен, оборудован современной киноаппаратурой. Вероятно, главное все же, что весь коллектив «Целинного» стремится сделать пребывание в кинотеатре приятным и полезным для зрителей.

Обращение ЦК КПСС к трудящимся Советского Союза, постановление ЦК КПСС, Совета Министров СССР, ВЦСПС и ЦК ВЛКСМ «О Всесоюзном социалистическом соревновании за выполнение заданий двенадцатой пятилетки», материалы июньского (1986 г.) Пленума ЦК КПСС стали новым импульсом улучшения работы. Наш коллектив выступил инициатором областного социалистического соревнования под девизом «Советскому народу — высокую культуру кинообслуживания». Мы приняли повышенные обязательства, наметили меры по дальнейшему улучшению качества и культуры обслуживания населения города, пропаганды при помощи кино решений партии и правительства, советского образа жизни, научно-технического прогресса.

Одной из основных своих задач работники кинотеатра считают повышение роли кино в идейно-нравственном и эстетическом воспитании школьников и учащейся молодежи. Для эффективного использования кино в учебно-воспитательном процессе мы совместно с органами народного и профессионально-технического образования открыли в сентябре филиалы в средних школах № 28 и 30 и СПТУ № 5. Новая форма работы с молодежью, которую мы уже начали практиковать, — дискотека. В фойе кинотеатра все желающие могут потанцевать и послушать современную эстрадную музыку, в зрительном зале — посмотреть специально подобранную тематическую кинопрограмму.

Технический персонал кинотеатра своими силами смонтировал и установил в зрительном зале киносветозвуковую установку и продолжает ее совершенствовать. Идя навстречу пожеланиям посетителей «Целинного», скоро откроем детскую комнату, где зрители смогут оставлять ребятшек на время сеанса. Предполагается дальнейшее расширение услуг кинозрителям.

С января 1987 года намечено ввести бригадный метод организации и оплаты труда в кинотеатре. В связи с этим перед нами встают новые задачи, которые найдут отражение в условиях социалистического соревнования и обязательствах.

Сегодня одна из важнейших задач — обеспечить выполнение плановых заданий. Коллектив нашего кинотеатра

досрочно, 21 июня, справился с полугодовым планом. Это — залог успешного выполнения годового задания. Повысить ответственность каждого работника помогают индивидуальные социалистические обязательства с обязательной ежемесячной отчетностью. Это позволяет более объективно оценить загрузку каждого, показывает, какие возможности и резервы не учтены и не использованы.

Активное участие в соревновании, поиск новых форм и методов работы, объективная, без формализма, оценка труда коллективов нашего кинотеатра и степногорского кинотеатра «Айгуль», с которым мы соревнуемся, помогут успешно выполнить задачи, стоящие перед нами в двенадцатой пятилетке.

г. Целиноград

Время нынче такое...

Е. КРЫЛОВ,
бригадир сельских киномехаников
Киришской районной дирекции киносети

Стать в ряды участников Всесоюзного социалистического соревнования, быть активным бойцом трудового фронта и внести свой вклад в общее дело — эти призывы партии нашли широкий отклик среди кинофикаторов Ленинградской области.

У нас есть резервы, есть реальная возможность значительно улучшить кинообслуживание населения. Нужно только внимательно оглядеться. Что греха таить, немало еще таких работников, которые вольготно живут за спинами передовиков. Конечно, честных и трудолюбивых людей мы поощряем, а вот тех, других, лишь слегка журим. Что это? Равнодушие? Но ведь оно — зло, которое губит любое стоящее дело, даже такое, как соревнование. Очистить его от равнодушия и формализма — значит вернуть ему вдохновение, подлинную состязательность и боєвистость. К подведению итогов трудового соперничества нужно привлекать весь коллектив и не бояться обидеть нерадивого резким словом, даже наказанием. Время сейчас такое, что соревнование должно носить наступательный характер.

Расскажу немного о нашей бригаде. Мы показываем фильмы, проводим культурно-массовую работу, пропагандируем решения XXVII съезда партии (кинолекторий «Ленинским курсом»), Продовольственную программу (кинолектории «Животноводство — ударный фронт», «Хвала рукам, что хлеб взрастили»).

Сегодня ставим перед собой задачу еще шире, активнее использовать неигровое кино. Возможности его поистине неисчерпаемы! Это такой источник, который может утолить жажду самого взыскательного зрителя. Нашей бригаде выделена кинопередвижка. И используем мы ее в полную меру. В красных уголках бригад и ферм показываем фильмы сельскохозяйственной тематики, раскрывающие передовой опыт, максимально учитывая заявки зрителей.

Бригада обязалась завершить план двух лет пятилетки к 70-летию Великого Октября. Делом подержим призыв партии стать «примером трудолюбия, высокой нравственности и организованности»!

Ленинградская обл.

У инициаторов соцсоревнования

Трудно, но необходимо

Г. ТИМОШЕНКО,
начальник Днепропетровского областного
управления кинофикации

Наш коллектив был в числе инициаторов Всесоюзного соцсоревнования. Мы хорошо понимали свою ответственность и с особым вниманием подошли и к выработке обязательств на 1986 год, и к их выполнению.

Решения XXVII съезда партии послужили дополнительными стимулами, заставив всех нас еще активнее добиваться улучшения кинообслуживания населения области, повышения роли кино в идейном, нравственном и эстетическом воспитании трудящихся и подрастающего поколения.

Больше внимания стало уделяться пропаганде и рекламированию лучших отечественных кинопроизведений. Шире используются для этого рекламно-информационные и методические издания, пресса, телевидение и радио, киноролики, фильмы серии «Кино рассказывает о себе». Тщательнее анализируются результаты проката советских картин, и, если надо, оперативно принимаются меры для более широкого и интенсивного показа этих лент. Выросло количество кино клубов и кинолекториев, предназначенных разной аудитории. Среди них — клубы любителей кино, такие, как «Друзья десятой музы» в кинотеатре «Современник» (Кривой Рог), «Мысль» в «Октябре» (Днепропетровск) и др. Они оказывают нам большую помощь в кинопропаганде, привлечении зрителей на киносеансы. В этих кинотеатрах советские фильмы просматривает более 60 % зрителей.

Все это уже дало некоторые результаты. По итогам Всесоюзного социалистического соревнования за достойную встречу XXVII съезда КПСС и досрочное выполнение плана I квартала 1986 года киносетью области была признана победителем и награждена переходящим Красным знаменем Госкино СССР и ЦК профсоюза работников культуры. Задание шести месяцев выполнено по количеству зрителей на 102,6 %, по валовому сбору — на 103,2 %. По сравнению с тем же периодом прошлого года киноаудитория выросла на 128 тыс. человек. В первой половине года отечественные фильмы просмотрели 62,3 % общего количества зрителей (за такой же период 1985 года — 55,7 %).

Совершенствованию репертуарного планирования, проката фильмов, рекламно-пропагандистской и методической работы способствует укрепление репертуарных комиссий представителей партийных и комсомольских организаций. В облкинопрокате создана группа репертуара кинотеатров (в первую очередь — высшего разряда). После предварительных «наметок» репертуара члены группы смотрят новые фильмы, обсуждают их и определяют, какое экранное время следует отвести каждой картине. Затем репертуар рассматривается комиссией. Тут уже решаются и вопросы, связанные с показом картин прошлых лет — с учетом заявок киноустановок; утверждаются план

выпуска документальных и научно-популярных лент, графики проведения кинопремьер и кинопанорам, программы удлиненных сеансов.

Изменения в репертуарном плане, утвержденном областной комиссией, могут быть внесены только по письменному разрешению директора конторы кинопроката или начальника управления кинофикации. План на следующий месяц доводится до городских и районных кинодирекций до 20 числа — это дает возможность хорошо подготовиться к показу фильмов, обеспечить лучшим из них широкую рекламу.

Управление кинофикации и контора кинопроката создали (на общественных началах) центр методической работы и комиссию по исследованиям зрительских интересов; при отделениях кинопроката уже действуют центры рекламно-информационной и методической работы и художественные советы из числа наиболее хорошо профессионально подготовленных редакторов и методистов городских и районных кинодирекций и кинопрокатных организаций. Они отвечают за организацию предварительного рекламирования лучших советских фильмов и подготовку к выпуску их на экран.

Изучая состав населения городов, их микрорайонов, возможности кинотеатров и киноустановок (в зависимости от их расположения, окружающих учреждений, предприятий, жилых домов), ориентируясь на различные по культурному уровню и духовным запросам слои жителей, управление кинофикации, городские и районные дирекции киносетей, контора и отделения кинопроката получили возможность более «предметно» вести репертуарную политику, внедрять новые формы предсеансовой работы в кинотеатрах с четко выраженной жанровой или тематической направленностью, которые получают у нас все большее распространение. Мы разработали для всех кинотеатров «социальные паспорта», которые регулярно пополняются новыми данными. Они-то и стали основой работы по-новому. Внедрена абонентная система обслуживания учащейся молодежи. Более 20 % кинобилетов продаются предварительно — на предпрятиях, в учреждениях и учебных заведениях. Некоторые кинотеатры стали проводить киносеансы для коллективов предприятий под девизом «Всей бригадой — в кино». Причем очень важно, что на этих сеансах демонстрируются только фильмы, действительно заслуживающие внимания. Недавно появилось еще одно новшество — сеансы под девизом «Всей семьей — в кино». Такие сеансы — составная часть комплексного плана мероприятий по организации досуга трудящихся в выходные дни. Стареемся проводить их как можно шире. Полезный опыт уже накопили криворожские кинотеатры «Олимп», имени Ленина и «Современник».

Для активного и целенаправленного использования повторных фильмов расширена сеть так называемых жанровых кинотеатров. Сейчас в Кривом Роге, например, их шесть: «Родина» — военно-патриотического и спортивного фильма, «Жовтень» — политического, «Зирка» — музыкально-комедийного, «Кривбасс» — приключенческого; кинотеатры имени Шевченко и «Космос» специализируются на показе «трудных» картин. Три жанровых кинотеатра действуют в Днепропетровске, два — в Днепродзержинске. Начинаем и показ фильмов по театральному принципу. В кинотеатре «Украина» (Днепропетровск) демонстрируется программа, составленная из картин, представляющих интерес для наиболее подготовленных зрителей. Репертуар объявлен на три месяца — за



Криворожский кинотеатр «Современник»

этот срок горожане имеют полную возможность познакомиться со всеми выбранными ими кинолентами.

Однако, вводя различные новшества, мы не забываем и традиционные, хорошо зарекомендовавшие себя формы работы — кинопанорамы, премьеры, информационные сеансы и др. Но тут важно повышать уровень мероприятий, находить для них новые «краски», учитывать особенности аудитории каждого кинотеатра.

Особое внимание — детям и молодежи. Совместно с облоно и облпрофтехобром разработана программа развития сети школьных и молодежных кинотеатров на пятилетку. Предусматривается открытие соответственно 147 и 36 таких кинотеатров. Рассчитываем, что они сыграют заметную роль в воспитании подрастающего поколения, в организации досуга учащихся школ и ПТУ, помогут ребятам лучше усваивать учебную программу.

Осуществляется обширная программа антиалкогольной кинопропаганды — работают более 100 кинолекториев и кино клубов и 24 молодежных кинозала антиалкогольной, нравственно-правовой и медицинской тематики. При репертуарных комиссиях кинопрокатных организаций созданы специальные секции, которые обеспечивают кинолектории и кино клубы программами фильмов соответствующей тематики.

Началось внедрение нового вида кинообслуживания населения — видеопозаказ. В Днепропетровске открыта видеотека с кабиной для просмотра видеофильмов.

Большие надежды возлагаем мы на внедрение бригадной формы организации и оплаты труда в кинотеатрах. С января 1984 года она была в порядке эксперимента введена в кинотеатрах «Космос» (Дне-

петровск) и «Современник» (Кривой Рог). В 1985 году распространили бригадную форму на кинотеатр «Октябрь» (Днепропетровск), в 1986-м — кинотеатр имени Ленина (Кривой Рог). Это дало возможность высвободить более 30 единиц работающих, сократить потери рабочего времени, повысить ответственность и личную материальную заинтересованность каждого члена коллектива в результатах работы бригады в целом. Созданы предпосылки для активного распространения новой формы организации и стимулирования труда.

Мы хорошо понимаем, что улучшение кинообслуживания тесно связано с укреплением материально-технической базы киносети. В прошлой пятилетке в городах области было построено четыре кинотеатра на 2700 мест; реконструировано и капитально отремонтировано 24; во многих расширены фойе и другие помещения, установлена новая мебель, заменено кинооборудование и т. д. Как показала практика, посещаемость обновленных кинотеатров заметно выросла. В двенадцатой пятилетке намечено построить еще девять кинотеатров на 4720 мест, сейчас возводятся три из них (на 1820 мест). В августе в Днепропетровске состоялось торжественное открытие комфортабельного кинотеатра «Коммунар» (на 420 мест) в новом жилмассиве.

Продолжается работа по внедрению комплексной системы управления качеством кинообслуживания населения и системы стандартов по безопасности труда. Упорядочены и строго регламентируются системы планово-предупредительных ремонтов и контрольно-наладочных работ, выполняемых предприятием «Кинотехпром». Укреплена его материальная база, внедрен бригадный метод технического обслуживания киносети по зонам.

Немало уже сделано для укрепления материально-технической базы сельской киносети, организации кинопоказа в населенных пунктах, где нет клубных помещений. За минувшую пятилетку в сферу кинообслуживания включено дополнительно 123 села. Удалось несколько улучшить репертуар киноустановок, расширить сеть кинолекториев и кино клубов (например, «Молодые хозяева земли»). Все это способствовало и выполнению плана. Так, в первой половине 1986 года сельская киносеть сверх задания обслужила 319 тыс. зрителей (на 176 тыс. человек больше, чем за соответствующий период прошлого года).

Но выполнение плана — это еще не все. Важно повысить качество работы, сориентировать ее на пропаганду лучших советских кинопроизведений, привлечение именно на такие фильмы максимального числа зрителей. Поэтому намечено на каждой сельской киноустановке создать группу содействия из местных активистов. В ее обязанности войдут разработка и реализация плана рекламно-информационной работы: изготовление щитовой (стендовой) рекламы, оформление киноуголков, подготовка выступлений киноработников, заведующих домами культуры и клубами, специалистов агропромышленного комплекса, правоохранительных органов, учителей, врачей перед сеансами и в информационных передачах местного радио с рассказами о фильмах и массовых мероприятиях. Надеемся, что это будет содействовать и налаживанию контактов работников киноустановок и клубов, без которых невозможно добиться подлинного улучшения кинообслуживания жителей села.

Усилилось и внимание к кадрам — ведь от них зависит в конечном счете все. В 1986 году проведена аттестация инженерно-технических работников и директоров, редакторов и методистов городских и районных кинодирекций и кинотеатров. Кое с кем из руководителей пришлось расстаться. На их место пришли более сведущие и энергичные люди, что благоприятно отразилось на результатах работы. Но главное — не заменять, а учить людей. Утвержден пятилетний план подготовки и повышения квалификации кинофикаторов. Приступили к его реализации.

Но все, о чем я рассказал, — лишь начало большой и сложной работы, которую предстоит провести кинофикаторам области. Должен с сожалением признать, что бывают еще у нас ошибки в репертуарном планировании, порой недостаточно точно определяются эксплуатационные возможности фильмов, не всегда удовлетворяет нас качество пропаганды и рекламирования ведущих картин репертуара. Некоторые кинофикаторы, привыкнув делать ставку на «кассу», оказались неподготовленными к работе в новых условиях, когда во главу угла поставлена забота о воспитании населения, прежде всего детей и молодежи. Отсюда — сбои в выполнении плановых заданий. Хотя наша область справилась с планом восьмью месяцами этого года, заданий июля и августа мы не выполнили. И, уверен, эти трудности вызваны не только неудачным кинорепертуаром летних месяцев, но и медленным преодолением нашей собственной инерции мышления.

Чтобы не только успешно выполнить свои социалистические обязательства, но и добиться подлинной перестройки, начинать ее надо каждому с себя: с повышения ответственности за свой участок, с изменения стиля и методов работы, с отказа от многих не оправдавших себя приемов, с активных поисков новых, соответствующих сегодняшним требованиям. Это очень непросто, но необходимо.



Эффективность и качество

Мы отвечаем за все...

Н. БОГАЧЕВА

Чтобы то, о чем рассказано ниже, не показалось читателям «фантастикой на темы кинофикации», предупредим сразу: речь пойдет о кинотеатре, построенном в 1977 году по специальному проекту — «расширенным набором помещений».

Говорит директор Перовской районной киносети Москвы Борис Семенович Ткач:

— Проектировщики «Энтузиаста» рассчитывали, что кинотеатр, помимо обычных, будет выполнять и функции культурного центра. Однако в первые два года существования «Энтузиаст» ничем практически не отличался от других кинотеатров — сказывалась инертность мышления и кинофикаторов, и жителей микрорайона. Лишь постепенно (вводились новые формы кинообслуживания, посетителям предлагались разнообразные предсеансовые мероприятия, гибкость репертуарной политики сочеталась с активной и творческой информационно-пропагандистской работой) кинотеатру удалось обрести свое лицо и своего зрителя.

Путь к этому был нелегким, а сложности, кроме объективных, определялись и особенностями самого кинотеатра. В огромном микрорайоне Вешняки-Владычино «Энтузиаст» — кинотеатр-монополист, у него нет конкурентов. Казалось бы, — это безусловный плюс, но, поскольку он единственный, кинотеатр вынужден, просто обязан оперативно маневрировать репертуаром, постоянно поддерживая заинтересованность зрителей. Такую возможность «Энтузиасту» дает малый зал. Новые фильмы в большом зале идут, как правило, не больше недели, затем перемещаются на определенные сеансы в малый, а если картина, что называется, «разработалась», она вновь демонстрируется на одном-двух сеансах в большом зале. Таким образом, сам киносеанс превращается в форму пропаганды кино. Кроме того, в малом зале «Энтузиаста» демонстрируются только лучшие фильмы советского производства (исключение — лишь для признанных шедевров мирового экрана). Коммерческим

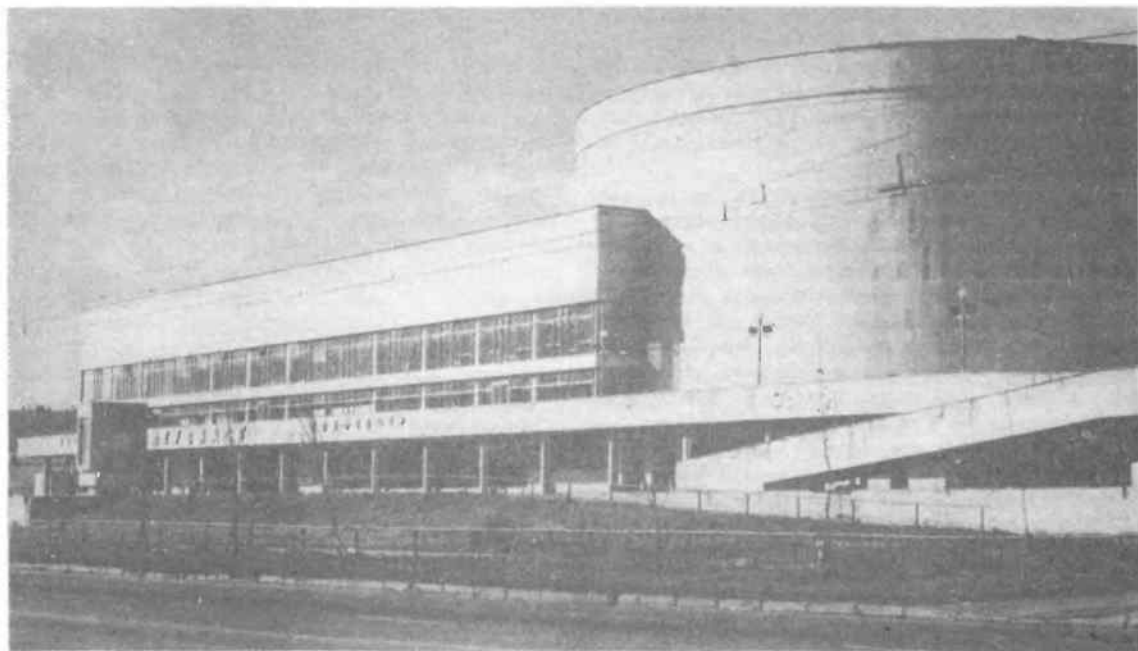

«Энтузиаст» создан по специальному проекту

лентам сюда «вход воспрещен». Так сам репертуар воспитывает зрителя, формирует его вкус.

А посетители «Энтузиаста» в этом особенно нуждаются. В микрорайоне нет больших предприятий, учреждений. Днем, когда взрослые уходят на работу, микрорайон принадлежит детям и подросткам. Они-то и составляют основной контингент зрителей «Энтузиаста». Это определяет и формы предсеансовой работы, и особую ответственность за ее проведение. Мы считаем: основная масса предсеансовых мероприятий должна проходить в малом зале. В большом же — только самые значительные, крупные. Ведь они должны собирать полный зал. Иначе — кинотеатр сам себя дискредитирует.

Наша районная киносеть — самая большая в столице: шесть кинотеатров, из них три — двухзальных. При репертуарном планировании по районам это учитывается — мы имеем возможность первым экраном демонстрировать все новинки, которые идут в Москве. Но внутри района отдаем право первенства «Энтузиасту». Это — в связи с его «географической особенностью»: туда не слишком удобно добираться, поэтому надо привлечь зрителя тем, чего нигде больше нет. Или — тем, чего в Москве мало, — например, регулярным демонстрированием полнометражных хроникально-документальных лент. Этот вид кино не самый популярный и экономически нам не выгодный. Но, исключив его из репертуара, мы совершенно незаслуженно отнимем «шанс» не только у зрителей, но и у советских документалистов. Иными словами: если не показывать, то и смотреть не будут. А ведь эти ленты — средство активного воспитания, особенно подрастающего поколения.

На все население Вешняков-Владычина, которое подстать иному крупному городу, не предусмотрено пока других культурных центров, кроме этого самого «кинотеатра с расширенным набором помещений» — «Энтузиаста». Собственно, потому именно здесь такой и выстроен. По существу, это основная часть созданного недавно в районе культурно-спортивного комплекса.

На «экскурсию» по «Энтузиасту» меня ведет его главный администратор Татьяна Михайловна Николаева. Сегодня здесь тихо. Только в большом — тысячечеместном — зале идет фильм, все остальные помещения по понедельникам до четырех «отдыхают». Мы начинаем с малого зала. Он рассчитан на 200 мест. В день здесь обычно проходят два сеанса документальных и научно-популярных фильмов и четыре — художественных. Остальное время отдано клубной работе с детьми. Что это за клубная работа, Татьяна Михайловна обещает рассказать позже, а пока останавливает мое внимание на оформлении зала. Здесь во всем чувствуется ориентация на детей: вот выставка произведений ученицы детской школы искусств Перовского района Тани Башевой, вот — экспозиция поделок из пластилина — работы ребятшек, которые занимаются в кружке лепки ДЭЗа № 15.

Поднимаемся этажом выше и попадаем... в танцзал. По сторонам небольшой эстрады — колонки усилителей. Дискотека? Оказывается, да, но, во-первых, не просто дискотека, а кинодискотека, а во-вторых, не только дискотека...

Помещение это арендует Перовский парк. Он же присылает сюда своего «дискжокея» — ведущего.

Два с половиной часа продолжается веселье, гремит музыка, вспыхивают цветные огни: танцуй — не хочуй! Но, как утверждает Татьяна Михайловна, дискотека в таком первозданном и примитивном виде отмирает. Сегодня ребята с удовольствием смотрят перед танцами короткую (на 30—40 минут) тематическую кинопрограмму.

В этом же зале проводятся вечера отдыха, танцевальные конкурсы, соревнования под девизом «Папа, мама, я — дружная семья»; проходят и занятия студий бального танца, детской хореографии.

Потом мы с Татьяной Михайловной заглянули в комнату шахматной школы, фотостудию и наконец попали в небольшое помещение, которое условно можно назвать штабом комсомольско-молодежного центра. Здесь также происходит много самых разнообразных событий. Например, собираются члены клуба «БЭМС» — «Больше энергии — меньше скуки».

Это «трудные» подростки, с которыми работают ребята из райкома комсомола: устраивают для них встречи с интересными людьми, привлекают своих подопечных к проведению дискотек, вечеров, других мероприятий. Здесь же заседает интерклуб. Его главный организатор — соседка «Энтузиаста», Высшая комсомольская школа. На встречах с зарубежными гостями клуба обмениваются опытом работы молодежных центров — у нас и за рубежом. За последние годы значительно выросла и окрепла литературная студия «Поиск». Студийцы помогают организовывать встречи зрителей с профессиональными литераторами.

Литературная студия, танцы, фото, шахматы... Чисто клубная, «кружковская» работа? Сотрудники «Энтузиаста» доказывают — и весьма успешно, — что такая работа не только вполне сочетается с пропагандой киноискусства, но и способствует ей.

Но — продолжим «экскурсию». В здании три фойе, по одному на этаж. Их оформление задумано так, чтобы зритель до начала сеанса мог подобрать себе занятие по вкусу. Если хочет посетить выставку — поднимается на третий этаж. Его фойе уникально не по проекту, а по содержанию представляемых экспозиций — это выставочный зал Московской организации Союза художников. Экспозиция меняется два-три раза в месяц.

В фойе второго этажа — несколько выставок: одна рассказывает о прошлом и будущем Перовского района, вторая представляет наиболее удачные работы учеников двух районных детских школ искусств, третья — персональная: в нише в центре фойе расставлена резная деревянная мебель-скульптура. Автор — работник ДЭЗа № 15 А. Пономарев.

Но выставки — лишь одна из «функций» этого — главного, основного — фойе. Временами оно превращается в еще один, дополнительный зал, зал праздничности и балов. И тогда в нишу — туда, где сейчас деревянная мебель, «забираются» новогодняя елка, эстрадный или фольклорный ансамбль, и начинаются праздник, молодежный бал, либо свадьба... Торжественная регистрация брака с участием руководителей района — одна из форм работы киноклуба «Молодая семья». В зале — фильм, в

фойе — танцы, веселье, работают фотографы — «энтузиастовские» студии...

Фойе первого этажа — парадная «прихожая» кинотеатра. Здесь, как и полагается в прихожей, можно снять пальто. Правда, не всегда, потому что гардеробщиков кинотеатрам не полагается по штату. Но в те дни, когда большой зал арендует «Москонцерт», гардеробщики приезжают вместе с артистами. Во всех остальных случаях, если намечаются большие мероприятия, дежурных по раздевалке выделяют комсомольские и общественные организации района.

Есть в этом фойе информационная установка по типу вокзальных справочных автоматов. Здесь можно получить сведения о месячном репертуаре всех кинотеатров района, о том, где приобрести профессию киномеханика или в каких специалистах нуждается киносеть.

В оформлении нижнего фойе, как и двух верхних, есть своя доминирующая идея: в целом ее можно определить как информационно-пропагандистскую. На стендах — анонсная реклама советской кинопродукции, меняющиеся тематические выставки, отвечающие ведущим направлениям политики партии и правительства. На столах — листовки с рекламой репертуара и телефоном кинотеатра, по которому можно заказать билеты, получить нужную справку.

Однако всем этим работа «Энтузиаста» по пропаганде советского киноискусства далеко не ограничивается. Остальную — огромную — часть работы здесь условно подразделяют на «запланированную» и «не запланированную».

«Запланированная» — это работа киноклуба и кинолекториев по абонементам. Их в «Энтузиасте» шесть, программы рассчитаны на все детские возрастные категории — от дошколят до старшеклассников.

— Вот, например, киноклуб «Встреча с фильмом» для учащихся старших классов, — рассказывает Татьяна Михайловна. — Ребят объединяет серьезный интерес к постижению искусства кино. У этого киноклуба есть постоянный ведущий — лектор Всесоюзного бюро пропаганды киноискусства А. Воскобойников. Он разбирает вместе с ребятами теоретические вопросы киноискусства, учит их оценивать работу режиссера, оператора, художника, проводит обсуждения просмотренных фильмов. Аудитория киноклуба «Твой современник» — тоже старшеклассники. Но если первый клуб посвящает свои занятия исключительно кинематографу, то второй охватывает жизненные проблемы подростков и отражение их на экране. Есть у нас и киноклуб «Страна Пионерия». Здесь ребята встречаются с преподавателями ПТУ, детскими писателями, красными следопытами. Бывают у нас встречи с руководителями технических кружков Дома пионеров и школьников, со слушателями Высшей комсомольской школы, молодыми рабочими и передовиками производства, мастерами спорта — здесь у нас много возможностей: в районе есть свои спортклубы, «Авангард», например, который нам всегда оказывает содействие.

Клуб для самых маленьких — «Волшебница». Он очень популярен, работает в три потока. Его



Сегодня — субботник

тематический план составлен с учетом новой школьной программы по литературе. Отсюда и темы: «Сказка за сказкой» — устное народное творчество, «У лукоморья дуб зеленый...» — по произведениям Пушкина, «В мире басен», «Былины» и т. п. Ведут занятия работники библиотек района — приносят книжки, рассказывают об их авторах.

Случается, что «расчетную орбиту» этой работы корректирует сама жизнь. Как только в старших классах ввели новый предмет — этика и психология семейной жизни, в «Энтузиаст» поступила заявка от школ: включить старшеклассников в члены клуба «Молодая семья»: ведь именно в этом клубе проводятся встречи с психологами, социологами, юристами... Прежде клуб консультировал только молодых супругов — теперь придется работу его перестраивать, переориентировать, искать новые формы...

Оперативно открыли кинолекторий, посвященный изучению материалов и решений XXVII съезда КПСС. Занятия проходят в большом зале. Нет нужды, видимо, объяснять, чего стоит организовать аудиторию в тысячу человек. Но эта тысяча приходит-таки в «Энтузиаст»! Может быть, потому, что ведущий кинолекторий работник райкома партии Ю. Худяков умеет не только заинтересовать людей своим рассказом, но и ответить на все их вопросы.

Но вот возникла у нас идея провести в кинотеатре «семейный сеанс». Не откладывать же ее реализацию на год только потому, что она «не запланирована»! Если новая форма обслуживания придется зрителям по душе — тогда такие сеансы можно будет планировать как регулярные. Но сначала — нужно попробовать.

— Подготовка к такому мероприятию начинается примерно за месяц, — продолжает Татьяна Михайловна, — но основной «удар» падает на последние две недели. Первое, что мы делаем, — пишем приблизительный сценарий того, что бы мы хотели у себя видеть. Стараемся предусмотреть все — вплоть до

того, какой лозунг повесить над сценой. Вот как готовили «семейный сеанс». В сценарии записываем, что в фойе первого этажа должен играть духовой оркестр. Тут же помечаем, кто нам может помочь в этом (допустим, музыкальная школа). Если школа почему-либо отказывается, обращаемся в другие организации — например, в Дом культуры «Прожектор», в отдел культуры. На втором этаже намечаем провести конкурс балльных танцев — тут проще: надо договориться лишь с нашими студийцами. Но договориться не вообще, а конкретно — что им понадобится для того, чтобы конкурс прошел интересно, зрелищно, ярко. Теперь о том, что будет происходить на сцене. Мы постоянно следим за культмассовой работой в нашем районе, стремимся знать, где что есть интересного. Вот и прикидываем, кого пригласить на наш «семейный» день? В школе № 813 действует театр-студия при Детском музыкальном театре, там дети ставят великолепные спектакли. Значит, стоит договориться с руководителем студии, чтобы в этот день они выступили на нашей сцене, перед фильмом. Наконец, сам фильм. Он должен быть обязательно новым, обязательно хорошим и обязательно рассчитанным на такую — смешанную — аудиторию, чтобы понравился и взрослым, и детям. Такой нам представлялась киносказка «После дождичка, в четверг...», ее и решили просить для «семейного сеанса».

И вот в общих чертах сценарий готов. Можно приступать к его осуществлению. Но еще нужно, например, договориться с работниками буфета, чтобы приготовили к этому дню хороший ассортимент, пригласить фотографа, предварительно оповестив зрителей-гостей, что в этот день они смогут у нас сфотографироваться всей семьей, договориться с Госстрахом, чтобы прислали агента (и опять же предварительно дать соответствующую информацию о том, что в этот день можно будет прямо у нас застраховать детей и родителей). Желательно и присутствие специалиста-психолога из общества «Знание», надо организовать ему «консультационный пункт». Предстоит и договориться с книжным магазином, чтобы прислали к нам выездного киоскера с книгами...

Рекламная кампания начинается за месяц. И билеты продаем заранее, перед этим обзвонив предприятия и школы района.

«Семейный сеанс» — пока что разовое мероприятие. Но в «Энтузиасте» существует и регулярная, однако не поддающаяся предварительному планированию работа. Один из таких довольно-таки парадоксальных примеров — клуб «Ветеран». Он включает в себя пенсионеров — людей, казалось бы, наименее занятых и поэтому именно здесь, в клубе, наиболее активных. Но в то же время это люди, уже не очень крепкие здоровьем, им порой бывает трудно даже проехать несколько остановок до кинотеатра. У клуба есть совет, который собирается раз в месяц и обсуждает, какой бы фильм хотелось увидеть и с кем встретиться, а уж на встречу, подготовленную кинотеатром, приглашают всех остальных членов клуба, по списку. А однажды, по решению совета

«Ветерана», работники «Энтузиаста», кроме выступления одного из руководителей района, должны были к заседанию клуба обеспечить... чай.

Чай — это еще ничего, а вот каким образом удастся «энтузиастовцам» уговорить ГАИ перекрыть движение на довольно оживленной трассе у кинотеатра?! Но — перекрывают. И идут на торжественный сбор в «Энтузиаст» пионеры и школьники, идут маршем, колоннами, со знаменами и барабанами. Ребята сами ведут свой праздник, «Энтузиасту» остается предоставить им фрагменты картин, какие попросят, и, конечно, основной фильм...

Фильм — обязательно, что бы ни происходило в «Энтузиасте». Фильм — основа основ. Вот некоторые новые формы работы кинотеатра: Дни советского кино в Перовском районе — встречи с коллективами киностудий Москвы, Госфильмофонда, ленинградскими, грузинскими кинематографистами, с любимыми московскими артистами («Когда на сцену вышел Николай Крючков, зал встал и аплодировал стоя», — вспоминает Татьяна Михайловна). Неделя советского изобразительного искусства, Неделя советской музыки — встречи с художниками, композиторами и обязательно — кино, разговор о кино, вопросы... И непременно — встречи со зрителем, как можно чаще. Ведь коллективу кинотеатра необходимо знать мнение зрителей о новшествах, которые им предлагает кинотеатр, знать зрительские претензии и пожелания по формированию репертуара. К примеру, недавно в «Энтузиасте» был введен новый, «пульсирующий» принцип кинопоказа. Это своего рода эксперимент, отступление от традиционного принципа, когда один-два фильма «крутили» несколько дней на всех сеансах. При «пульсирующем» показе по вечерам на определенном сеансе демонстрируются разные ленты, повторяясь, скажем, через неделю. Судя по первым отзывам, это нововведение пришлось зрителям по душе, и значит — будет принято кинотеатром на вооружение.

— Зритель наш очень пристрастен, — говорит Татьяна Михайловна. — Он видит прекрасный дворец, видит, что здесь бывают талантливые, интересные люди, и требует такого же отношения к работе, от всего нашего коллектива. Не начальство требует, а наши зрители, сама жизнь. Мы стараемся это учесть. Трудности? А как же без них? Трудно, например, печатать абонементы, афиши... Вот сейчас у нас еще новшество: подготовили листовки-приглашения в кинотеатр с информацией о самом «Энтузиасте», репертуаре, с телефонами, по которым можно заказать билеты, — собираемся разложить их в каждый почтовый ящик. И разложим, я уверена. Но это — черно-белая листовочка, без всякого художественного оформления, на неважной бумаге. Такую выкинешь — и не заметишь. А была бы она красочной, яркой — наверняка сохранилась бы у большинства дома, напоминая о кино и кинотеатре. Правда, есть еще сводная афиша в подъезде, которая информирует о текущем репертуаре всей районной киросети. В ней, кстати, косвенно отразилась одна из трудностей, которую мы преодолели, и считаем это своим достижением: стабильность времени начала сеансов. Зритель должен быть уверен: к назначенному часу в кинотеатре его

всегда ждут. Труднее всего приглашать кинематографистов: как ни говори, а «звезды» с громкими именами не всегда охотно едут в такие окраинные кинотеатры. Хотелось бы, чтобы и в Союзе кинематографистов СССР знали: такие кинотеатры есть, и им надо не просто помогать, как бедным родственникам, в них надо вкладывать столько же труда и таланта, сколько в кинопропаганду вообще. А пока стараемся обойтись силами района, ведь у нас есть все: общество «Знание», музеи, дома культуры, библиотеки, юридические консультации, школы искусств, даже своих красных следопытов нашли...

Конечно, многое зависит от руководителя кинотеатра и административной группы. Но что получается: у администраторов, что здесь, что в другом кинотеатре с таким же числом мест, оклады одинаковые, а объем работы — несравнимый. Это неправильно. И еще: наш кинотеатр «начинен» техникой. Ее обслуживание — также за рамками штатного расписания... Такие кинотеатры, как «Энтузиаст», должны получать преимущество и в планировании репертуара — это кинотеатр высшего разряда. Конечно, планирование у нас достаточно гибкое, и здесь все учитывается, но учитывается, исходя из наших просьб, а должно быть заложено в самом статусе таких кинотеатров.

Еще нам бы очень хотелось иметь в штате методиста. У администраторов на эту работу порой просто не хватает ни сил, ни времени. И вот — за что-то отвечает райком партии, за что-то районная кинодирекция... Но мы считаем так: раз в наших стенах — мы отвечаем за все. Хотя это вовсе не означает, что мы всегда собой довольны...

«Мы отвечаем за все». И сразу стало понятно, как удалось этому коллективу так много сделать, почему все ширится здесь поток идей, почему нет текучести кадров, почему план выполняется, словом, стало понятно, на чем «построен» «Энтузиаст». На энтузиазме, в первую очередь. Но не только... Обостренное чувство ответственности «за все», высокая требовательность к себе, неуспокоенность, неудовлетворенность достигнутым — черты, присущие таланту, в данном случае — целого коллектива.

Москва

«Ритс» — значит «Утро»

А. ДОБЕЛЕ,
киномеханик

В 1960 году в клубе поселка Медзе Лиепайского района была открыта стационарная киностановка, и я начала работать здесь киномехаником. Почти сразу стала регулярно демонстрировать фильмы для учеников местной восьмилетней школы. Затем организовала небольшую группу учеников, у которых был явный интерес к кинотехнике, и начала знакомить их с проекционной аппаратурой, учила пе-

рематывать и проверять фильмокопии, а потом — и демонстрировать фильмы. Ребята помогали мне обслуживать своих товарищей на детских сеансах — им это очень нравилось.

В следующем учебном году члены кружка юных кинодемонстраторов уже могли самостоятельно проводить киносеансы.

Руководство школы поддержало наше начинание. В работу включился преподаватель физики. Сначала мы учили ребят работать на киноаппаратуре КН-12, потом школьники освоили узкоплечный проектор «Украина». И тогда показ учебных фильмов в школе перешел в их руки. Это облегчило работу учителей на уроках, увеличило эффективность учебного процесса. И — повысило авторитет нашего кружка в глазах и учеников, и педагогов.

Нашей работой заинтересовались районная кинодирекция и фильмотека отдела народного образования.

Все это позволило нам организовать пионерский кинотеатр. Создали его совет, в который, кроме учеников, вошли завуч школы, педагоги, старшая пионервожатая. Он участвовал в формировании репертуара, помогал в рекламной-информационной работе. Начали проводить мероприятия перед детскими сеансами, обсуждения фильмов после их просмотра. Организовали интересные и полезные для ребят кинолекции, встречи с передовиками производства, художниками, спортсменами. Большим праздником для школьников стала встреча со съемочной группой кукольных фильмов Рижской киностудии во главе с режиссером А. Буровсом.

Вот так из интереса к кинотехнике постепенно выросли интерес и любовь к киноискусству. А ведь каждый из нас мечтает, чтобы в кинозале сидели серьезные, понимающие зрители, тонко разбирающиеся в искусстве кино.

В 1982 году у нас начали строить новый комплекс школы. Ее руководство вместе с Лиепайской районной кинодирекцией решили в актовом зале устроить школьный кинотеатр.

1 сентября 1985 года торжественно открылась новая школа и одновременно — школьный кинотеатр «Ритс» («Утро»). В аппаратной установили комплект киноаппаратуры «Ксенон». За это надо благодарить директора Лиепайской районной кинодирекции А. Рикстиньша. Без его четких организаторских действий не было бы нашего школьного кинотеатра. А ведь он так нужен и школьникам, и педагогам.

Теперь у нас — больше возможностей. Подбор фильмов, планирование киносеансов рассчитаны на определенные возрастные группы. Демонстрируем и художественные, и документальные, и научно-популярные, и мультипликационные киноленты. В формировании репертуара участвуют учителя, представители пионерской и комсомольской организаций.

В седьмом классе как факультативный предмет преподаются основы киноискусства. Занятия ведет заместитель директора школы А. Ферстере. В школьном кинотеатре демонстрируются фильмы и фрагменты кинокартин в соответствии с программой этого курса.

Школьный кинотеатр вошел в бригаду киноустановок. На собрания бригады приглашаются члены совета «Ритса». Здесь школьники имеют возможность приобрести навыки административно-организаторской деятельности и постепенно приобщаются к трудовой жизни.

Директор школы А. Добелис говорит: «Ритс» для нас — неоценимый помощник в формировании личности школьников, их вкусов и интересов, в работе по профессиональной ориентации, в углублении знаний. Школьный кинотеатр нашел свое место в системе коммунистического воспитания учащихся».

Латвийская ССР

Прислушайтесь к голосу киномеханика!

Л. БОГОПОЛЬСКАЯ

О кинемеханиках не пишут ни стихов, ни романов. Самая обычная профессия... Мы, зрители, вспоминаем об этих людях только, когда рвется лента: вот тогда-то начинаются топот и свист в зале. А аплодисментов себе кинемеханик не слышит никогда, хотя и несет людям радость встречи с прекрасным искусством кино.

Об одном представителе этой профессии — мой рассказ. Это Николай Николаевич Касаткин, руководитель бригады, которая обслуживает шесть «киноточек» во Всеволожском районе Ленинградской области.

Но сначала — мнение о нем специалистов, руководителей киносети.

И. Евменова, директор кинотеатра «Юбилейный» города Всеволожска: «Он знает своих зрителей, воспитывает их вкус. Именно воспитывает, а не потрафляет ему. Сам расписывает фильмы для киноустановок бригады. Кинемеханик должен «чувствовать» репертуар. Вот Николай Николаевич — чувствует...»

И. Сазонов, директор Всеволожской киносети: «Касаткин — человек ответственный. Он не только сам хорошо работает, но и умело руководит бригадой. Люди в этом коллективе хорошие, особо хочется отметить В. Петрова, В. Нестерова, Г. Белова. Дважды в месяц собирает Касаткин свою бригаду в Васкелове. Все вместе обсуждают репертуар, распределяют рекламные материалы, решают, как работать с теми или иными фильмами, какие мероприятия проводить, чтобы привлечь побольше зрителей. Тут же бригадир проводит занятия по кинотехнике, сохранности фильмокопий, правилам пожарной безопасности и т. д.»

...Жизнь его складывалась так же, как у многих, родившихся в годы войны. Одной из самых больших радостей тяжелого послевоенного детства было кино. Поэтому, закончив десятилетку, Николай пошел в ученики кинемеханика в ленинградский кинотеатр «Огонек». Там же сдал экзамены на III, затем на II категорию. Потом — служба в армии. Вернувшись,

женился и переехал к жене в поселок Васкелово. Там тогда еще не было клуба, поэтому пришлось поработать трактористом. Но когда выстроили клуб, Николай возвратился к любимому делу. А недавно окончил курсы шоферов — это дает ему возможность на машине, которую предоставила дирекция киносети, развозить фильмы по киноустановкам бригады. Машина используется и как кинопередвижка: в летнее время Касаткин обслуживает производственные участки и пионерские лагеря.

А однажды пришел Касаткин в Куйвазовскую школу-восьмилетку, где учатся 200 ребят, и предложил регулярно проводить киносеансы и здесь. Администрация школы охотно его поддержала. И теперь каждый четверг Николай Николаевич — желанный гость и ребяташек, и учителей школы. Вместе с преподавателями он тщательно продумывает репертуар, чтобы фильмы способствовали и усвоению учебного материала, и воспитанию школьников. По просьбе учителей Касаткин организовал просмотры фильмов и для родителей — на педагогические темы. Проводит нередко два сеанса подряд. После уроков малыши отдыхают, просматривая мультфильмы, сказки, а потом старшие ребята, на следующем сеансе, смотрят такие картины, как «Расписание на послезавтра», «Доживем до понедельника», «Чучело», «Праздник печеной картошки», и обсуждают их. Часто школьники просят показать научно-фантастические, приключенческие фильмы, «про войну». И вот недавно Николай Николаевич привез киноленту «Зеленые цепочки». Он и сам — в который уже раз — с интересом смотрел эту картину. Все, связанное с героическим Ленинградом, с периодом блокады родного города, особенно близко ему: в блокаду тяжело заболела мать Касаткина, о которой он трогательно заботился до последних дней ее жизни...

Забота Николая Николаевича — не только показ фильмов, но и их пропаганда, и привлечение зрителей в кино. Весь день он в трудах, хлопотах, но они ему не в тягость. «Работу надо любить, а если не любишь, искать новую», — категорично заявляет Касаткин. — Как театр начинается с гардероба, так кино — с рекламы и кассира. Кассир тоже должен любить свою работу. Вот был у меня случай. Привез в поселок Нюнемяки новый фильм «Змеелов» (что называется, «выбил» его), а кассир отказывается продавать билеты. «Я, — говорит, — план выполнила, а если твоего «Змеелова» покажем и люди повалят на него, мне план потом могут надбавить». Вот вам и «логика!» Зато как я радовался, когда кассир в отпуске была. Сам билеты продавал, сам достойные фильмы показывал, не боясь надбавки к плану. Что ж нам плана бояться? Главное — людям удовольствие, радость доставить, приобщить их к большому искусству. Ради этого стоит постараться!»

Узнал Касаткин как-то летом, что в одном из соседних пионерлагерей отдыхает ребенок одного ленинградского киноведа и тут же решил пригласить эту маму к своим зрителям — убедил, уговорил, как сам, улыбаясь, говорит, «воспользовался материнской любовью». И киновед провела целый ряд бесед со зрителями. «Эх, почаще бы приезжали к нам кино-



Слева направо: директор райкиносети И. Сазонов, Н. Касаткин и методист В. Павлова

веды, артисты, режиссеры! — вздыхает киномеханик. — И чего они так села боятся? Зрителям ведь так нужны встречи с мастерами кино, которые воспитывали бы своим открытым, доверительным, честным разговором о проблемах насущных. Может, к ним через журнал «Киномеханик» обратиться?»

Все, что зависит от Касаткина, он делает. «Внедряет» кино во все клубные мероприятия. Даже перед молодежными вечерами танцев в Васкеловском Доме культуры 20 минут демонстрирует «нравственные» (так он их называет) киноленты, в том числе и антиалкогольной тематики. «Это, — говорит, — моя целенаправленная воспитательная работа для молодежи». Один ли он в поле воин? Нет. Радуетя помощи Васкеловского сельского Совета, поддержке директора Всеволожской киносети Н. Сазонова, местных учителей. Но возмущается, что, например, художник Дома культуры не хочет писать красивые киноафиши — «более же дело!».

Но есть проблемы и более серьезные, которые, кстати, волнуют не только Касаткина. «Об этом не говорить — кричать надо», — сказал он в беседе со мной. Что же это за проблемы?

Во-первых, необходимо кинофицировать максимальное число населенных пунктов Всеволожского, да и других районов. Так, в деревне Проба, которая находится на знаменитой Дороге жизни, нет киноустановки. Беда в том, что негде показывать фильмы (а живет в Пробе 400 человек). Во-вторых, утверждает Касаткин, надо укреплять связи сельских работников культуры и киносети. Ведь у них, по существу, одни задачи, а действуют зачастую разобщенно, даже спорят, конфликтуют. Так что не в одном нерадивом художнике дело...

Далее — репертуар сельской киносети. Впрочем, уточняет Касаткин, это, наверное, «вопрос № 1». Жители села, пока, к сожалению, на правах «бедных родственников». Многие даже хорошие фильмы так и не доходят до них. А если и доходят, так когда?

«Да что за беда повсеместная, что сельский житель должен отставать на полгода в просмотре фильмов? — жалуется Касаткин. — Хотим смотреть хорошие отечественные картины — хватит нам зарубежных «Диско»! Мы все с нетерпением ждем новых советских интересных, увлекательных, правдивых, а не правдоподобных фильмов на волнующие всех темы». Остро ощущается и нехватка новых, отражающих актуальные проблемы, пропагандирующих самый передовой опыт, технологию, технику сельскохозяйственных кинолент. Особенно плохо с научно-популярными и документальными фильмами на узкой пленке, а ведь село пока что довольно широко пользуется узкоплочной киноаппаратурой. Да и хороших игровых картин о крестьянстве тоже мало. Надо поднять престиж сельского труженика!

Голос Касаткина, киномеханика, по-государственному относящегося к своим обязанностям, кажется мне голосом всех сельских киноработников. И при-слушаться к нему необходимо.

Ленинградская обл.

Тургай — Чернобылю

Ю. КИРЕЕВ,

гл. инженер Тургайского областного управления кинофикации

Рабочие и служащие ремонтно-производственного предприятия Облремснаб, как и все советские люди, восприняли беду, случившуюся на Чернобыльской АЭС, как свою.

Бригада слесарей — А. Веденеев, А. Илларионв, В. Назаров, П. Таранник, И. Чемортан, установив новую киноаппаратуру на центральной усадьбе совхоза «Енбек» Джангильдинского района, все заработанные деньги перечислила в фонд помощи Чернобылю.

— Мы надеемся, — сказал отличник кинематографии СССР В. Назаров, — что этот, пусть небольшой вклад в общее дело поможет приблизить срок окончательной ликвидации последствий аварии.

Казахская ССР

Вниманию наших читателей!

Не забудьте возобновить подписку на журнал «Киномеханика» на 1987 год.

Подписаться на журнал можно у общественных распространителей печати, по месту работы и учебы, в агентствах «Союзпечати» и отделений связи. Подписка принимается повсеместно без ограничений, с любого номера журнала.

Пьянству — бой!

Трезвость — норма жизни

Н. ИВАНЕНКО,

начальник Харьковского областного управления кинофикации

Постановление ЦК КПСС «О мерах по преодолению пьянства и алкоголизма» дало мощный импульс борьбе против этих уродливых явлений, за здоровый, трезвый образ жизни. Результаты ее, как отмечалось на XXVII съезде КПСС, не замедлили сказаться: И, думается, прежде всего потому, что борьба эта стала общенародной.

Активно участвуют в ней и киноработники.

В нашей области кино широко и многообразно используется для воспитания людей в духе нетерпимого отношения к пьянству. В репертуарной комиссии конторы по прокату кинофильмов создана специальная секция, в которую вошли представители областной комиссии по борьбе с пьянством, правоохранительных органов, Дома санитарного просвещения, Центрального лектория общества «Знание». Члены секции участвуют в формировании репертуара для кинолекториев и кино клубов, определяют тематику и содержание предсеансовых мероприятий. Издан каталог фильмов «Пьянству — бой». Методический кабинет управления кинофикации подготовил рекомендации по проведению антиалкогольных мероприятий. В кинотеатры и райдирекции киносети систематически направляются аннотированные списки картин на эту тему, рекомендательные письма.

Наиболее распространенная сейчас форма антиалкогольной кинопропаганды — показ фильмов соответствующей тематики в удлиненных программах с проведением лекций и бесед перед сеансами. Но это далеко не все. В кинотеатрах и на сельских киноустановках области работают 237 кино клубов и кинолекториев морально-правовой тематики, в том числе свыше 70 — чисто антиалкогольной направленности: «Алкоголизм и преступность», «Искоренению подлежит», «Пьянство — источник правонарушений» и др. Проводятся у нас и Дни правовой культуры. В них соединяется широкий показ фильмов морально-правовой и антиалкогольной тематики с выступлениями лекторов, работников милиции, суда, прокуратуры, врачей-наркологов. Эта форма работы активно содействует борьбе с правонарушителями, укреплению трудовой дисциплины, снижению преступности.

Антиалкогольные фильмы включаются в программы тематических показов. Получили распространение зрительские конференции, проводимые совместно с общественными организациями предприятий, колхозов, совхозов.

...Объявления на одном из харьковских заводов извещали о проведении здесь кинотеатром «Салют» киноконференции «За здоровый быт и высокую нравственность». Она собрала в заводском клубе немало людей. Общественные организации позаботились о том, чтобы на конференцию пришли и нарушители дисциплины, пьяницы.

Перед собравшимися выступила главный нарколог Министерства здравоохранения Украинской ССР

З. Болотова, рассказавшая об отрицательном влиянии алкоголя на организм человека. Начальник Коминтерновского райотдела милиции А. Рязанцев особое внимание обратил на необходимость настойчивой антиалкогольной пропаганды среди подростков, на трагические последствия для потомства пьянства родителей. Он также привел примеры злоупотребления спиртными напитками лицами, работающими на этом предприятии, показал, какой огромный материальный урон они наносят производству. С осуждением нарушителей трудовой дисциплины выступили и передовые рабочие. Затем были показаны фильмы «Горькая хроника», «Подросток, семья, школа», «Пьяному — не место у станка».

Кинотеатр «Харьков» и городской Дом санитарного просвещения организовали киноуниверситет медицинских знаний. Врачи, выступающие на занятиях, предварительно знакомятся с содержанием кинокартин. Это позволяет им в своих выступлениях сконцентрировать внимание зрителей на наиболее важных моментах фильма. После просмотра кинолент проводится их обсуждение. В кинотеатрах города «Юность», «Современник», «Киев», имени Карла Маркса, имени Дзержинского, «Парк», «Россия», «Познать», «Москва», в Двуречанской, Золочевской, Харьковской, Балаклейской, Зачепиловской, Сахновщинской райкинодирекциях проводятся тематические кинопоказы и беседы на темы «Пьянство — враг семьи!», «Опаснее всех болезней», «Наш враг — алкоголь», «Алкоголь и дети». В Богодуховском, Валковском, Чугуевском, Шевченковском, Первомайском, Кегичевском, Барненковском районах совместно с педагогами школ и работниками органов внутренних дел организованы кинонедели «Искоренению подлежит».

Сельские и поселковые Советы совместно с райдирекциями киносети проводят сходы, на которых пьяницы подвергаются осуждению со стороны земляков. В Валковском районе, например, такие сходы созываются сначала на четырех городских киноустановках, а затем проходят по колхозу на всех сельских киноустановках. Только за месяц было проведено 287 сеансов, присутствовало на них 13 203 зрителя. В Дергачевском районе практикуются и выездные заседания районной комиссии по борьбе с пьянством и алкоголизмом. Здесь также демонстрируются хроникально-документальные и научно-популярные фильмы антиалкогольной тематики. Дирекция киносети Богодуховского района составила план работы по нравственно-правовой тематике совместно с работниками органов внутренних дел, районо, обществом «Знание». Предусмотрено проведение удлиненных и специальных сеансов, занятий кинолекториев, киноуниверситетов, кино клубов морально-правовой и антиалкогольной тематики. План этот утвердили в райисполкоме. Работники райдирекции, киносети подготовили цикл кинолекций «Экран против пьянства», основанный на местном материале. Интересно прошла киноконференция «Под прицелом кинокамеры — пьянство». Заботясь о судьбе прорастающего поколения, особое внимание мы уделили профилактической работе с родителями, склонными к злоупотреблению спиртными напитками. В киноконференции приняли участие врачи-наркологи, педагоги, работники милиции, прокуратуры; демонстрировались фильмы «Первая рюмка», «Дорога к беде», «Женщина и алкоголь», «Алкогольные психозы» и др.

Немаловажную роль в борьбе с пьянством играет и антиалкогольная пропаганда среди учащейся и рабочей молодежи. Расширить ее позволяет наличие

киноустановок почти во всех школах и ПТУ. В вечерах вопросов и ответов участвуют обычно сотрудники лечебно-трудовых профилакториев, милиции, представители общественных организаций, а показ фильмов повышает действенность таких вечеров. Харьковский кинотеатр «Юность» создал 10 кинолекториев и шесть кино клубов непосредственно в техникумах и ГПТУ. В строительном техникуме, например, открыт кинолекторий «Об этом должны помнить все», в ГПТУ-2 связи — «Жить и работать без правонарушений».

Кинотеатр «Современник» совместно с исполкомом Совета народных депутатов, отделом внутренних дел района и организацией общества «Знание» в кинозале учетно-кредитного техникума для всех учащихся техникумов и профессионально-технических училищ Дзержинского района Харькова провели научно-практическую конференцию «Трезвость — норма жизни». Ее открыл заместитель председателя Дзержинского райисполкома К. Гуровой. С сообщениями выступили прокурор района А. Алейников, начальник кабинета профилактики медвытрезвителя Н. Болотникова, доктор медицинских наук Н. Богдашиков. Конференция закончилась показом и обсуждением фильма «Средь бела дня».

Сегодня уже можно с уверенностью сказать, что активная и целенаправленная совместная работа кинофикации и кинопроката, медицинских учреждений, органов охраны правопорядка, просвещения дала благотворные плоды. Но успокаиваться на достигнутом нельзя. Предстоит еще немало сделать, чтобы трезвость стала нормой нашей жизни.

С ЭТИМ НЕЛЬЗЯ МИРИТЬСЯ!

В. КРЖЕМИНСКАЯ,
ст. контролер билетов кинотеатра «Ашхабад»

За последнее время многое сделано для искоренения пьянства. Но еще рано говорить, что это зло полностью изжито. И сегодня многие, собравшись за праздничным столом, не хотят отказываться от спиртного. И обычно первый бокал поднимают «за здоровье». Но как часто именно эта вроде бы невинная первая рюмка приводит к пьянству! А тут уж какое здоровье... Болезни, одна за другой, наваливаются на ослабленный алкоголем организм.

А слезы жен и матерей? Искалеченные души детей? Аварии на транспорте, производстве, пожарах? У нас, в киносети, — порчи фильмокопий, плохой кинопоказ — кто виновен в этом? Виновны все мы: и те, кто пьет, обрекая на горе и себя, и своих близких, и те, кто равнодушно проходит мимо чужой беды.

Нельзя терпеть такое! Нельзя мириться! Все «рода войск» и «народное ополчение» должны вступить в бой! Ибо нет «чужих» детей, нет «чужих» семей, нет «чужих» дел.

Мы, киноработники, владеем сильным оружием — фильмами антиалкогольной тематики, способными отвлечь людей от пьянства, заставить задуматься о своем будущем. Так что нам надо не только активнее бороться с пьяницами, которые работают рядом с нами, нарушая дисциплину и порядок, но и как можно шире использовать кино в пропаганде здорового, трезвого образа жизни.

Москва

Кинопанорама

Репертуар декабря

Представляет начальник отдела репертуарного планирования и тиражирования фильмов Главного управления кинофикации и кинопроката Госкино СССР Л. ВЕРАКСА.

Ведущие картины декабрьского репертуара «ПОСТАРАЙСЯ ОСТАТЬСЯ ЖИВЫМ»* (студия имени М. Горького, цветная, широкоэкранная, 7 ч.), «ГОД ТЕЛЕНКА»* (студия имени А. Довженко, цветная, широкоэкранная, 8 ч.), «ЖАЛОБА»* (Одесская студия, цветная, 8 ч.), «ПЛАТА ЗА ПРОЕЗД»* («Ленфильм», цветная, 10 ч.) будут отпечатаны значительными тиражами.

По высоким разнарядкам тиражируются и некоторые другие отечественные кинопроизведения. Среди них — политический детектив «ДОСЬЕ ЧЕЛОВЕКА В «МЕРСЕДЕСЕ»* (студия имени М. Горького, цветная, широкоэкранная, две серии по 7 ч., не разрешен для показа на специальных детских сеансах). В одном из иностранных посольств в нашей стране работает профессиональный разведчик Ингмар Росс. Встречи с советскими людьми открывают ему неведомый мир, и постепенно он меняет взгляды на жизнь, начинает осознавать опасность политики своих хозяев, направленной, в конечном счете, против всего человечества. Постановку осуществил Георгий Николаенко («Рожденные бурей», «Шел четвертый год войны...») по сценарию, написанному им совместно с Вадимом Касисом и Леонидом Колосовым. В ролях — Регимантас Адомайтис, Людмила Чурсина, Алексей Баталов, Николай Крючков, Валерий Рыжаков.

О событиях, происшедших в канун Нового года на одном металлургическом комбинате, рассказывает лирико-публицистическая драма Свердловской киностудии «55 ГРАДУСОВ НИЖЕ НУЛЯ»* (цветная, широкоэкранная, 8 ч.). Стихийное бедствие, жестокие морозы, а затем и авария выявили на производстве целый ряд упущений и просчетов, которые так или иначе затрагивают всех членов большой семьи кадрового металлурга — героев фильма. Экран остро поднимает проблему ответственности за честь рабочей династии. Сценарий Леонарда Толстого. Режиссер — Юрий Иванчук («Приказ: огонь не открывать», «Приказ: перейти границу», «Парашютисты»). В ролях — Петр Вельяминов, Софья Павлова, Борис Невзоров, Марина Яковлева.

Действие фильма грузинских кинематографистов «НЕЙЛОНОВАЯ ЕЛКА»* (цветной, 8 ч.) происходит в последний день декабря. Из города в районы Запад-

ной Грузии отправляется автобус. Его пассажиры хотят встретить Новый год под родным кровом. Но на пути следования автобуса возникает немало преград. Люди нервничают, впадают в панику, ссорятся. Фильм напоминает о важности человеческого сочувствия, необходимости взаимопонимания в любых житейских ситуациях. Режиссер и автор сценария (вместе с Амираном Долидзе) — Резо Эсадзе («Фро», «Четыре страницы одной молодой жизни», «Секундомер», «Любовь с первого взгляда»).

В декабрьском репертуаре — ряд фильмов-экранизаций. На Одесской студии по повести Юрия Ярового «Особый случай» создан фильм «РАЗМАХ КРЫЛЬЕВ»* (цветной, 9 ч.). Его герои — летчики советской гражданской авиации, в сложнейших условиях проявляющие самообладание и подлинный героизм. Автор сценария — Борис Рахманин. Режиссер — Геннадий Глаголев («Крупный разговор», «Разбег»). В ролях — Владимир Заманский, Евгений Карельских, Сергей Сазонтьев, Виталий Дорошенко, Анна Гуляренко.

Известный актер и режиссер Владимир Басов поставил по произведению испанского писателя Алендро Касоны картину «СЕМЬ КРИКОВ В ОКЕАНЕ» («Мосфильм», цветная, 9 ч.). Действие ее происходит на борту большого океанского лайнера, пассажиры которого представляют собой как бы модель современного буржуазного общества — общества безнравственного и фальшивого. Драматизм ситуации в том, что над всеми неожиданно нависает реальная угроза гибели в результате начавшейся мировой войны... В ролях — Анатолий Ромашин, Всеволод Сафонов, Вениамин Смехов, Вероника Изотова, Александр Ширвиндт. Автор музыки — известный композитор Вениамин Баснер.

На студии имени А. Довженко по мотивам пьесы А. Коломыйца «Голубые олени» поставлена лирико-романтическая драма «СЧАСТЛИВ, КТО ЛЮБИЛ...» (цветная, широкоэкранная, 8 ч.). На экране — судьба женщины, встретившей и потерявшей на дорогах войны любимого, история долгих поисков его. Сценарий Виктора Говяды. Режиссер — Анатолий Иванов («Место спринтера вакантно», «У призраков в плену»). В ролях — Жанна Калантай, Ольга Анохина, Николай Гринько, Владимир Ющенко.

Созданная по автобиографической повести выдающегося узбекского поэта и писателя Мусы Айбека «Детство», картина «ОБЪЯТИЯ МЕТЧЫ» («Узбекфильм», цветная, широкоэкранная, 7 ч.) рассказывает о жизни Ташкента в начале нынешнего века. Режиссер и соавтор сценария (вместе с Виктором Ждановым) — Фирдавс Зайнутдинов. В главной роли — Абдурахман Ганиев.

И взрослым, и детям адресована другая узбекская лента «ВЕРНИТЕ БАБУШКУ»* (цветная, широкоэкранная, 8 ч.). Ее герой — первоклассник Казим.

* Звездочкой отмечены фильмы, печатающиеся также на 16-мм киноплёнке.

Грустно живется ему, потому что уехала из дома бабушка. Родители заняты с утра до вечера, никто не рассказывает на ночь сказки, так как мама считает, что всякие небылицы и чудеса — лишнее в сегодняшней динамичной жизни. Мальчик тоскует по ласке, пониманию своих маленьких радостей и огорчений и отправляется искать любимую бабушку. Сценарий Исая Кузнецова. Режиссер — Мухтар Ага-Мирзаев. В ролях — Акмаль Фатхуллохаджаев, Турсун Джамалова, Дилором Камбарова, Мухамеджан Рахимов.

В декабре выйдут на экран три фильма производств студий *социалистических стран*. Острозубая лента СРР «ВСТРЕЧА» (цветная, 7 ч.) рассказывает о драматических страницах борьбы румынских партизан с фашистами во время второй мировой войны. Режиссер — Серджиу Николаеску.

Фильм ПНР «КТО СУДИТЬ МЕНЯ БУДЕТ» (цветной, 9 ч., не разрешен детям до 16 лет) — также о подпольной антифашистской деятельности. Действие его происходит в оккупированной гитлеровцами Польше. Это горькая история доверия и предательства. Режиссер — Войцех Кармолинский.

Венгерский фильм «ЕРМА» (цветной, 9 ч., не разрешен детям до 16 лет) создан по мотивам одноименной пьесы Гарсиа Лорки. Он рассказывает о семейной драме, происшедшей в небольшой испанской деревушке. Режиссеры — Имре Дьёбендеш и Барна Кабаи.

Планируется выпуск двух кинолент из *капиталистических стран* (без права показа по телевидению). Героиня американского фильма «НЕПРИМИРИМЫЕ ПРОТИВОРЕЧИЯ» (цветной, 10 ч., не разрешен детям до 16 лет) — девятилетняя Кейси, страдающая от равнодушия и невнимания родителей. В отчаянии девочка подает на них в суд, требуя передать ее под опеку кухарки — единственного человека, заботящегося о Кейси. Режиссер — Чарльз Шайер.

О приключениях трех отважных друзей, разоблачивших бандита, — индийская картина «КАК ТРИ МУШКЕТЕРА» (цветная, две серии по 7 ч., не разрешена детям до 16 лет). Режиссер — Прамот Чакраборти.

Среди документальных и научно-популярных фильмов месяца — «Не мне одному...» («Киевнаучфильм», 1 ч., цветной) — история ордена Красного знамени; «Ускорение. Поиски резервов» (ЦСДФ, 2 ч., цветной) — об экономическом эксперименте на одном из московских заводов; «Васюганские вышкари» (Западно-Сибирская студия кинохроники, 1 ч.) — о монтажниках Томской области; «Сергей» («Укркинохроника», 2 ч., цветной) — об одном из тех, кто выполнял свой интернациональный долг в Афганистане; «Новое время старого города» (ЦСДФ, 2 ч., цветной) — о производственном объединении «Чайка» в Угличе; «Феникс» («Грузнаучфильм», 1 ч., цветной) — об использовании отходов горных разработок; «Хозяин горы Маг» («Азербайджанфильм», 1 ч., цветной) — о жизни и труде чабанов; «Эхо зимних праздников» («Молдова-фильм», 1 ч., цветной) — о молдавских народных обычаях; «Па-де-де под артобстрелом» (ЛСДФ, 3 ч.) — о работе артистов ленинградского балета в годы блокады; «Из театральной жизни Семена Станиславского» (Восточно-Сибирская студия кинохроники, 2 ч.) — о Якутском передвижном драматическом театре; «Одна ночь из жизни провинциальной женщины» («Казахфильм», 1 ч., цветной) — кинопортрет сельского врача.

«Постарайся остаться ЖИВЫМ»



Сколько времени уже прошло после Великой Победы, но кинематографисты вновь и вновь возвращаются к суровым дням войны. Потому что тема подвига неисчерпаема.

...День и ночь движется по железнодорожному мосту на территории оккупированной Литвы фашистские эшелоны. Партизаны собирались взорвать его, но этот объект имеет важное стратегическое значение для будущего наступления Красной Армии. И Советское командование принимает решение — захватить мост и любой ценой сохранить его до подхода наших войск. Группа молодых десантников во главе с опытным разведчиком гвардии лейтенантом Фомичевым получает трудное задание — разведать схему обороны и минирования моста, захватить его и дать об этом сигнал. Тогда будет выслана рота десанта.

Со многими неожиданностями пришлось столкнуться нашим бойцам. Самолет с десантниками был сбит, и пришлось покидать его на виду у врага. Началась погоня. Первые потери. Подорвал себя и подбегавших к нему немцев сигнальщик Сеницын. Смертельно ранен Шариков. Группа таяла, но десантники упорно продолжали путь к цели. Случайно к ним присоединилась местная девушка Алдона. Окольными путями она вывела ребят к мосту, который усиленно охранялся: дзот, зенитные установки, блиндаж за колючей проволокой. Но десантникам удалось захватить немецкий танк, и они вступили в бой с охраной объекта. Неравный, жестокий бой. Осталась половина горстки смельчаков, когда подоспели на помощь партизаны. Мост был взят. Однако от прямого попадания испортилась рация. Как передать условленный сигнал? И снова пришла на помощь Алдона. Задание Родины было выполнено.

Этот фильм не только о жестоких буднях войны. В нем присутствует и лирическая линия, связанная с зарождением любви Алдоны и Фомичева. И кто знает, как сложились бы их отношения, встретиться они в другое время, в мирной обстановке? А сейчас молодому лейтенанту предстоит еще длинная дорога на Берлин...

Сценарий этой героической драмы написал по своей повести «Приказано сохранить» Александр Беляев, творчество которого давно и прочно связано с Советской Армией. Он автор книг «Взлетная полоса», «Дорога обратно», повести «Тайна Глухого леса», легшей в основу его же киносценария «Шел четвертый год войны...».

Постановщик картины (на студии имени М. Горького) — Геннадий Иванов, известный по ряду телевизионных фильмов («Сергеев ищет Сергеева», «Пуск», «Братья Рико», «Было у отца три сына»). Это первая его работа для большого экрана.

В роли лейтенанта Фомичева — Евгений Меньшов, знакомый по лентам «Сестра музыканта», «Облака», «Пока стоят горы», «Житейское дело», «Мелодия на два голоса», «Где ты, любовь?». Алдона — дебютантка экрана Илона Бальсита. Десантники — молодые актеры Анатолий Скорякин (Борисов), Виктор Жиганов (Синицын), Сергей Волкош (Базелевич), Юрий Михеенков (Дзоба), Аршак Оганян (Саркисян), Арунас Сабонайтис (Пармалис), Дмитрий Гурко-Антонов (Шариков). Среди других исполнителей — известные актеры Петр Глебов (генерал Архипов) и Юрий Горобец (генерал Мельников).

Кинооператоры — Александр Рыбин («Гиперболоид инженера Гарина», «Маленький беглец», «Татьянин день», «Трое», «Через тернии к звездам») и Михаил Роговой («Инспектор ГАИ», «Егорка»).

Композитор — Леонид Афанасьев.

Л. НИКОЛАЕВА

«Жалоба»



Как определить степень виновности хирурга, решающего оперировать таких больных, от которых его коллеги отказались, признав безнадежными? Как решить, что предпочтительнее для врача — наблюдение за медленным угасанием пациента в палате или решительное, пусть и небезопасное хирургическое вмешательство — использование последней возможности?

Такой вопрос не стоит перед хирургом Марчуком, главным героем «Жалобы». Пока есть хоть самый малый шанс спасения больного, хоть какая-то возможность его исцеления, Марчук будет делать свои «безрассудные» операции. Совсем иная точка зрения у главного врача больницы, однокашника героя Фомичева: «Рискованные операции могут испортить благополучные общие показатели лечебного учреждения, а потому не нужны...»

Такова примерная расстановка сил в этой истории. Ситуация осложняется еще и тем, что в прокуратуру поступает жалоба от родственников умершего во время операции больного. Операцию проводил Марчук. Помощник прокурора начинает расследование. Наблюдая за его ходом, мы знакомимся с персоналом больницы, вникаем в тонкости его работы, вместе с авторами картины пытаемся разобраться в сложностях и проблемах жизни коллектива, истоках радостей и неудач, становимся свидетелями почти чудесного выздоровления журналистки Долининой, видим, как вновь, несмотря на жалобу, решается на сложнейшую операцию ради спасения ребенка талантливый бескомпромиссный Марчук.

Длинные проезды камеры по больничным коридорам, мельканье белых халатов, интерьеры палат не угнетают, а, напротив, вызывают напряженный интерес. Впечатляющая и точна работа оператора Виктора Крутина и художника Леонида Розсохи. Необычайная достоверность и острая полемичность происходящего на экране не могут не вызвать ответной реакции в зале. Зритель наверняка переключится из пассивной роли стороннего наблюдателя в так необходимую сегодня активную роль — человека сопричастного. Во многом способствует этому обостренная документальность атмосферы — одно из ярких слагаемых художнического почерка Тимура Золоева.

Истоки его можно проследить с самого начала творческого пути режиссера. Окончив ВГИК с дипломом документалиста, Золоев некоторое время работал на Киевской студии научно-популярных фильмов, а его картина «Николай Амосов» стала классической для советского научно-популярного кино. Последние пятнадцать лет режиссер работает в художественной кинематографии. Им сняты ленты «За твою судьбу», «Каждый день жизни», «Отпуск, который не состоялся», «Где ты был, Одиссей?», «Ожидание полковника Шальгины», «Весна надежды», «В двух шагах от «Рая».

«Жалоба» — вторая творческая встреча Золоева со сценаристом Григорием Глазовым. С интересом была воспринята их первая совместная работа «Ожидание полковника Шальгины», вышедшая в 1983 году. Писатель, прошедший Великую Отечественную войну и сделавший ее главной темой своего творчества, в фильме «Жалоба» ставит героя уже мирного времени в условия, близкие к боевым. В беспощадных сражениях с ханжами и перестраховщиками от медицины сегодняшний хирург — преемник фронтовых героев писателя.

В таком героическом ключе и строит образ Марчука литовский актер Юозас Киселюс, запомнившийся нам по главной роли в телевизионном сериале «Долгая дорога в дюнах». Герой «Жалобы» — целеустремленный, непреклонный, преданный своему делу человек — наверняка вызовет симпатии зрителей. Знакомы нам и другие актеры, занятые в картине, — Марина Старых, Ирина Мирошниченко, Ольга Кузнецова, Юрий Шлыков, Николай Гринько, Эммануил Виторган.

Е. МЕРШИНА

«Год теленка»



Проблемы семейных отношений ныне обсуждаются все более пристально и озабоченно. Не так давно в «Комсомольской правде» была опубликована любопытная статья, автор которой в числе главных причин, укорачивающих жизнь мужчины (женщины, оказывается, живут в среднем на десять лет дольше), называет психологический дискомфорт в связи с утратой им лидирующего положения в семье. Проблема куда как серьезная! Но авторы эксцентрической комедии студии имени А. Довженко «Год теленка» предлагают нам взглянуть на семейные коллизии с юмором и убеждают, что только так и можно воспринимать конфликты некоторых супружеских пар.

На экране — две семьи, городская и деревенская. Обе жены абсолютно уверены, что лучше своих благоверных знают, как надо жить, и всеми доступными им средствами пытаются навязать супругам свой идеал существования, в результате едва не разрушив столь дорогие каждой семейные очаги.

А началось все с того, что Изольда, жена скрипача Валериана, в результате длительной «осады» добила-таки своего: заставила мужа пойти на торговую базу, чтобы завести знакомство и раздобыть сверхдефицитный мебельный гарнитур «Кристина». Там, на базе, и повстречался Валериан с Людмилой, заведующей сельским магазином. Она, мечтающая о «культурной» жизни, весьма польщена вниманием «взаправдашнего» музыканта, которое относит, разумеется, на счет своей «дамской» привлекательности и «утонченности». И начался в деревенском обиходном доме сущий ад для мужа Людмилы — основательного, хозяйственного, бесхитростного Феодосия, искренне привязанного к сельскому быту.

Приходит мужик домой после работы, а его пышнотелая жена на развлечение всему селу и собственным пацанам прыгает в короткой юбчонке, кокетливо повизгивая, вокруг теннисного стола, дети безнадежно плохо, но усердно пиликают на скрипках, в то время как «скотина не кормлена, а трава кро-

лям не нарвана». Ни супчика теперь утром похлебать, ни в баньке вечером попариться. Даже на пути к супружескому ложу были поставлены новые, совсем не понятные Феодосию требования. Плюнул мужик в сердцах и перебрался на топчан в прихожей. Его простодушно-тоскливое «А на кой?» по поводу всех нововведений Людмила парировала категорически и веско: «Оригинально. Как у всех!». Конфронтация достигает кульминации, когда в знак протеста Феодосий подается в пастухи, приводя жену в шоковое состояние: «Мой муж — в стаде... Какая месть!!!»

А потом случилось совсем уж невероятное: «наставник» Людмилы в области культуры, сверхинтеллигентный, рафинированный эстет Валериан Сергеевич переметнулся в лагерь Феодосия! Вместе укрывают в лесу теленка хитроушей коровы Зорьки, не пожелавшей, чтобы ее новорожденный нюхал в стойле хлорку и «жрал эту химию дурацкую». Живут в шашле, ведут долгие душеспасительные беседы и — счастливы! А потом и дети к ним сбежали, забросив скрипки.

Чем бы все это кончилось, трудно представить. Но появился профессор, крупный специалист по психологии семейной жизни, доказавший супругам, что они самые дорогие, самые любимые, самые единственные и ненаглядные друг для друга существа!

Сценарий этого забавного фильма написал Анатолий Стреляный по собственной повести, которая была опубликована в журнале «Юность». Режиссер фильма — Владимир Попков, ранее поставивший ленты «Побег из дворца», «Такая она, игра» (обе — совместно с Н. Малецким), «Будьте готовы, ваше высочество!», «Узнай меня», «Груз без маркировки». Оператор — Валерий Анисимов. Композитор — Олег Кива.

О работе актеров в этом фильме есть все основания сказать — «купаются в своих ролях», настолько точно, упоенно и естественно существуют они в заданных ситуациях. Людмилу играет Ирина Муравьева, комедийное и лирическое дарование которой раскрылось в фильмах «Москва слезам не верит», «Карнавал», «Самая обаятельная и привлекательная». Екатерина Васильева ролью Изольды, жены Валериана, пополнила свою уникальную галерею эксцентричных героинь (вспомним ее работы в «Бумбараше», «Поздних свиданиях», «Обыкновенном чуде», «Соломенной шляпке», «Сюжете для небольшого рассказа» и др.). Феодосий — Владимир Меньшов, начинавший свой творческий путь как актер в амплу «социального героя» («Человек на своем месте», «Последняя встреча», «Собственное мнение»), ныне один из самых любимых зрителями режиссеров («Розыгрыш», «Москва слезам не верит», «Любовь и голуби»). Валериана сыграл Валентин Гафт, актерское разнообразие которого поистине не имеет границ: в кино он и волевой директор шахты, спасающий людей из завала («Восемь дней надежды»), и офицер таможи («Таможня»), и опасный преступник («Гонка по вертикали»), а среди его комедийных персонажей — Сидорин в «Гараже», на телевидении — Малыш в «Королях и капусте», дворецкий — «Здрав-

ствуйте, я ваша тетя», гусарский полковник — «О бедном гусаре замолвите слово» и др.

В роли председателя колхоза, «зацикленного» на мечте о коровах, у которых не будет ни ног, ни головы, — «одно сплошное вымя!» (тогда хоть пастухов не надо будет искать), — Лев Дуров. Профессор — Евгений Весник.

Предлагаемый рекламный текст

Комическая история о том, как в погоне за жизненными благами жены едва не потеряли своих супругов.

Н. МИЛОСЕРДОВА

«Плата за проезд»



В основе сценария этой картины, написанного Павлом Финном, — известный роман Ильи Штемлера «Таксопарк». Из многопланового и многонаселенного произведения выделена сюжетная линия, связанная с таксистом Олегом Сергачевым. Это водитель экстракласса, независимый, деловой, ловкий. Бывший гонщик, он уже пятнадцать лет работает в таксопарке, любит свое дело, все ходы и выходы, все здешние проблемы знает наизусть и обходит их по-своему. Погоня за длинным рублем, стремление получить «выдоить» клиента — такие настроения давно царят в таксопарке и довольно тонко, демагогически культивируются начальником колонны Вохтой, руководящим водителями методом «ты — мне, я — тебе». Сергачев приспособился к обстановке в коллективе, ни во что не вмешивается, довольствуясь независимостью, умением постоять за себя, а на усилия нового директора таксопарка Тарутина поломать укоренившиеся порядки смотрит с иронией.

Но однажды пришлось-таки Олегу взглянуть на привычные, удобные для него и многих его коллег «принципы» другими глазами. Глазами Валерки Чернышева, юного правдолюбца. Паренек всего две недели в парке и хочет, чтобы все было по-честному.

Сергачев пытается внушить ему: «Запомни философию. Не выступай, понял? Живи, как все. И все у тебя будет. А то я посмотрю на тебя, Валера Чернышев, уж больно ты рыжий». «Ну, рыжий. Да. — отвечает Валерка. — А ты-то кто?» И Сергачев впервые задумывается. Прав ли он? И как надо жить? Но бунт против делячества, жажды легкой наживы, против себя самого созреет позже, когда он узнает о трагической гибели Чернышева.

Поставил картину на «Ленфильме» Вячеслав Сорокин, окончивший Ленинградский электротехнический институт, а затем режиссерский факультет Ленинградского государственного института театра, музыки и кинематографии и Высшие режиссерские курсы. «Плата за проезд» — вторая полнометражная лента В. Сорокина, первой была «Жил-был доктор» — о деревенском враче, потомственном медике Николае Заостровцеве. Что объединяет эти два фильма? В какой сфере находятся интересы и пристрастия режиссера? Обе ленты — о современниках. Жизнь без прикрас, как она есть. И человек на своем месте. Какой он, этот человек? Какова его нравственная сущность? Что его волнует? Что ему мешает? Вот что исследует режиссер.

Главный творческий принцип Сорокина — достоверность. Одно из средств ее достижения — приглашение незнакомых кинозрителю профессиональных актеров из театров. Все исполнители главных ролей в «Плате за проезд» снимаются впервые. Сергачев — Владимир Князев, двадцать лет проработавший на сценах Душанбе и Хабаровска. В роли Вохты — Виктор Цепяев, он более тридцати лет в театре, актер Государственного областного драматического театра в Кургане. Тарутин — Юрий Кочергов из Воронежского театра имени Кольцова. В роли Лены — Галина Доля, актриса Минского государственного русского драматического театра имени М. Горького. Валерия Чернышева сыграл студент ГИТИСа Антон Бычков.

Не секрет и не новость, что экран и сцена — вещи совершенно разные, и театральные артисты нередко чувствуют себя перед камерой хуже, чем просто новички в актерском деле. Так что естественность их в кадре, не говоря уже о типажной точности, — бесспорная заслуга режиссера.

Сорокин демонстрирует мастерское владение и другими кинематографическими средствами. Характер работы таксистов, образ главного героя остро и ярко переданы ритмом фильма, динамикой монтажа, темпом отдельных сцен, выразительной звукозаписью.

Оператор — Юрий Воронцов.

«А иначе зачем на земле этой вечной живу?...» — в сутолоке, суматохе, смятении, смещении звуков и шумов большого города пробивается к нам с экрана известная песня Булата Окуджавы. Она напета Валеркой Чернышевым — негромко, без патетики. Не каждый, наверное, и услышит песню. А кто услышит, для того проглянет новый пласт этой проблемной, жизненно правдивой картины.

Предлагаемый рекламный текст

О жизни таксопарка, о рабочей чести и совести.

С. МИШИНА

Евгений Лебедев



Будь я волшебником, то подарил бы Евгению Алексеевичу Лебедеву возможность пригласить на свое семидесятилетие (15 января 1987 г.) всех персонажей, которых вызвал к жизни его талант. Пестрая собралась бы компания: герои и подонки, мужики и дворяне, философы и простофили, мужчины и женщины. Пришли бы и Баба-Яга, и лошадь по кличке Холстомер. Каждый из них сказал бы актеру большое спасибо за дарованную жизнь. Присоединим и мы, зрители, свою искреннюю благодарность Евгению Алексеевичу за радость встреч с его героями, ибо настоящее искусство всегда несет радость, даже если говорит о суровом и тяжком, даже если рассказывает о человеке, не достойном этого звания.

Существует несколько примет подлинного актерского дара. В каждом талантливом артисте они находятся в различных соотношениях: что-то на первом плане, а что-то — на втором. Что же преобладает у Евгения Лебедева? Пожалуй, актерское самоотвлечение во имя раскрытия характера и способность незаметно втянуть зрителя в круг интересов своего героя, как бы поставить нас на его место. Этому служит величайшая, практически безграничная палитра творческих красок Лебедева, его уникальная способность полного перевоплощения в создаваемый образ. Однако природные свойства и качества, приобретенные учением, практикой, Лебедев использует осознанно, точно направляя их на решение высших задач искусства, без которых и само искусство остается в лучшем случае милой забавой и приятным развлечением.

В своих статьях и интервью актер не раз признавался в любви к русской классике. Он действительно сыграл много ролей в пьесах А. Н. Островского, М. Горького, А. П. Чехова, в инсценировках ро-

манов Ф. М. Достоевского. От русской классики идет у Лебедева то свойство таланта, которое можно назвать словом «учительство», вкладывая в него высокий гуманистический смысл. Сначала давайте спокойно и беспристрастно взглянем в человека, докопаемся до глубин его характера, причин поступков и действий, а потом уже определим свое к нему отношение, — как бы призывает нас актер. Это свойство таланта артиста и человека Е. Лебедева проявляется и в ролях бездонной глубины из классики, и в шуточных эстрадных номерах. Его образы всегда требуют от нас, зрителей, ответной душевной работы, желания и умения всматриваться в человека.

Давным-давно, еще в бытность артистом Тбилисского театра юного зрителя, сыграл Лебедев в спектакле-сказке «Аленький цветочек» роль Бабы-Яги. А потом эстрадный номер на эту тему мы видели по телевидению и поразились каскаду смешных трюков, уморительных жестов и звуков лебедевского сказочного существа. Все это казалось бы просто забавной демонстрацией актерской техники, если бы в какой-то миг мы с изумлением не осознали, что нам показывают нас самих, когда мы начинаем (с кем не бывало!) безмерно хвастаться и упиваться собой.

Баба-Яга — это, конечно, шутка талантливого мастера, сказка, в которой намек. Но за комикованием, шутковством героев Лебедева подчас скрывается и трагический подтекст. Вспомним, например, Броньку Пупкова из фильма В. Шукшина «Странные люди», его фантастический рассказ о самолечном покушении во время войны на жизнь Гитлера. Можно, смеясь, отмахнуться от этого опустившегося человека в грязном свитере и мятой шляпе. Но В. Шукшин и полностью солидарный с ним артист видят в Броньке одного из тех миллионов солдат, что прошли тяжкий путь войны, и за одно это достойны уважения. Разглядеть в бедной, на первый взгляд, душе маленького человека народное богатство — не этот ли путь завещан нам русским классическим искусством?! Маленькая фигурка вписана в огромный исторический и социально-нравственный контекст. В хвастливом рассказе Пупкова — яростная воля народа к победе, мечта о возмездии. Бронька наивно стремился возвысить свою роль в великом деле борьбы с фашизмом. Но авторам фильма было важно защитить его право на это, ибо солдат Пупков действительно являлся частью неделимой народной силы. Тем более важно,



«Блокада»

что жизнь не слишком ласково обошлась с этим человеком. Стал Бронька прихлебателем, ищет, где поднесут стакан. Он и герой, и жертва войны. Такова суровая реальность. Говорить правду, какой бы жестокой она ни была — тоже завет человеколюбивого русского искусства, традициям которого верен Лебедев, всегда (за редким исключением) страдающий своим героям.

Вспомним, например, одну из лучших его ролей в кино — Отца в фильме В. Дербенева «Последний месяц осени». Идет старик по родной земле, смотрит внимательно, говорит мало, взглядом лишь выдавая свою оценку тому, что видит. Не судит людей, а скорее удивляется глупости и жестокости, равнодушию к прекрасному миру вокруг. Старик одинок, как, видимо, всякий человек на склоне лет своих. Не потому, что брошен родными и друзьями, а потому, что знает какую-то иную, высшую правду, несовместимую с житейской суетой. Этот фильм как будто совсем «не кинематографичен» в своем замедленном ритме, внутреннем покое, плавном течении событий. Режиссер и актер внимательно вглядывались в старого человека, фиксировали его жесты, взгляды, походку. И возникал манящий мир покоя и мудрости как антитеза пустоте суеты, как отрицание погони за ценностями, материально исчислимыми, но нравственно пустыми. Это и есть главная тема художника и человека Евгения Лебедева.

Исторически сложилось так, что подавляющее большинство известных киноактеров одновременно работают и в театрах. И потому оценить их творчество в целом невозможно без учета сценических образов.

В спектакле по пьесе В. Шукшина «Энергичные люди», поставленном на сцене Большого драматического театра (БДТ) в Ленинграде, где уже более тридцати лет работает Лебедев, он беспощадно высмеял тип наглого стяжателя, открыл глубину нравственного падения спекулянта и прокричал о его социальной опасности. (Гомерически смешную сцену утреннего похмелья из этого спектакля зрители не раз видели по телевидению). Здесь, как и во многих других больших работах артиста, ясна опора на гражданскую позицию, на исходные убеждения в том, что хорошо, а что плохо.

На своих домашних экранах мы смогли посмотреть один из самых знаменитых спектаклей режиссера БДТ Г. Товстоногова «Мещане» по пьесе М. Горького, где Лебедев сыграл Бессеменова. Сегодня легче легкого с позиции исторического опыта разоблачить этого мещанина. Ведь мир, устои которого он яростно защищал и отстаивал в своей семье, давно рухнул. Но режиссер и исполнитель главной роли увидели в известной пьесе не только социальный смысл. Они копнули в глубину, показали персонажей в сложнейших социально-нравственных и исторических взаимосвязях, подняли тему мещанства на философскую высоту. Получился, в сущности, спектакль о вечной трагедии борьбы старого и нового. Герой Лебедева смешон, конечно, в своем стремлении остановить движение жизни, сохранить все в том виде, который он считает идеальным. Но Бессеменов переживает серьезную и глубокую драму и нас втягивает в круг своих нелегких размышлений и страданий. Мы начинаем понимать, что мещанство — не свойство характера, а метод мышления, способ жизни, что и в нас, людях новой эпохи, оно неожиданно проявляется. И оказывается поэтому, что пьеса, написанная в самом начале нашего века, не утратила своей актуальности.

Вот что открывают нам актер и режиссер. Как это достигается? Какими актерскими средствами?

Евгений Лебедев верен методу психологической правды. Он не просто показывает своего героя, а создает характер — скрупулезно, детально, в массе подробностей. Мы будто слышим непрерывный внутренний монолог его персонажей, их мучительные размышления о жизни. Подтверждение тому — работы актера в фильмах «Поезд милосердия» (Супругов), «В огне брода нет» (полковник), «Преступление и наказание» (Мармеладов), «Исполнение желаний» (Бауэр), «Прощание славянки» (Семен), в телевизионной ленте «Синдикат-2» (Савинков).



«Прощание славянки»

При всем разнообразии ролей, сыгранных актером, можно, однако, выделить его отличительное, «лебедевское» свойство. Это актер осознанного идеала: играя отрицательного персонажа, показывая человека совсем недостойного, он оценивает его с высших нравственных позиций. Мы ощущаем это отношение, проникаемся к актеру доверием, учимся глубже познавать мир и человека в нем.

Лебедев умеет защищать тех своих героев, которые волей социальной судьбы или случая попадают в трудные обстоятельства. С сочувствием и состраданием раскрыл он изломанный, изуродованный внутренний мир униженного жизнью Мармеладова в «Преступлении и наказании» по роману Ф. М. Достоевского. Он внушил нам глубокую симпатию к Семену — герою картины «Прощание славянки», казалось бы, опустившемуся, попавшему под каблук жены-стяжательницы, но сумевшему собрать остатки воли, чтобы взбунтоваться и уйти.

Каждая работа актера памятна неожиданными интонациями, смелыми пластическими находками и, что самое важное, каждая оставляет нравственный свет в сердце зрителя. А это под силу лишь очень большому художнику, в котором гражданское и творческое начала слиты воедино. Истинный актерский талант имеет в искусстве особую миссию — он держит уровень всего дела. Эту миссию народный артист СССР Е. Лебедев несет с высоким достоинством.

Ю. РЫБАКОВ,
кандидат искусствоведения

Высокой прозой

(28 января 1987 года — 90 лет со дня рождения В. П. Катаева)

Творческая судьба Валентина Петровича Катаева прочно связана с кинематографом. Еще не будучи автором главных своих книг, писатель начал работать в кинодраматургии, вместе с И. Ильфом и Е. Петровым написал, например, сценарий александровского «Цирка». Над сценариями по собственному произведению он работал всегда сам — принципиальная и достойная уважения позиция.

Катаев — прирожденный драматург. Оценку эту он получил из уст самого К. С. Станиславского, который, анализируя причины неудачи своей спектакля по пьесе Катаева «Растратчики» (МХАТ, 1928), пришел к выводу, что он как режиссер не понял авторского замысла, «взялся перекраивать» пьесу, «а Катаев сам закройщик!». Речь идет об умении драматурга строить интригу, композиционно оформить сюжет. Несомненное достоинство произведений писателя — также редкая выразительность языка. Наконец, особое качество катаевской прозы — ее изначальная зримость, метафорически точно связанная с идеей.

Всё это — качества необходимые, обязательные для успешной работы в кино, однако успеха отнюдь не гарантирующие. Профессионализм, сколь изощренным бы он ни был, есть лишь предварительное условие. Творческое полнокровие произведению может обеспечить лишь слав мастерства с тем, что Ф. Достоевский называл «злостью дня». Катаев счастливо сочетал «художественность» с «массовостью». Осознать высокий смысл понятия «социальный заказ» писателю помогли и журналистская работа в отделе фельетонов газеты «Гудок», и усвоенные им уроки Маяковского.

«Прелестный прозрачный роман Валентина Катаева из детской жизни», — так отозвался А. Толстой о произведении писателя «Белеет парус одинокий». Мнение может показаться поверхностным, ведь в романе речь идет о первой российской революции, о событиях вполне взрослых и далеко не прелестных. Верно, и тем не менее прав Толстой: не только потому, что главные герои этого произведения — дети; роман детский по образу мышления, по восприятию действительности. Катаев применил прием, сделавшийся излюбленным в советской литературе для детей: повествуя о мире взрослых, встать на точку зрения ребенка. Прием этот дает возможность привычные явления осмыслить иначе, в неожиданном контексте с милыми и наивными, но такими важными для каждого из нас подробностями детства. Кроме того, какими бы хрестоматийно ясными ни представлялись нам описываемые в романе события, всякий ребенок открывает их заново, а значит, нуждается в доступных, на своем языке, объяснениях. Не подлежит сомнению автобиографичность романа: место действия — Одесса, где родился и провел детство автор, фамилия главного героя — Бачей, девичья фамилия матери Катаева. Отсюда столь привлекающая нас достоверность деталей и обстоятельств.



«Белеет парус одинокий»

Одноименный фильм («Союздетфильм», 1937, реж. Владимир Легошин) в полной мере выразил достоинства литературного оригинала, чему немало способствовала работа оператора Бориса Монастырского, художника Владимира Каплуновского, актеров Федора Никитина (Бачей), Ивана Пельцера (дедушка), Николая Плотникова (сыщик), юных исполнителей Бориса Рунге (Петя) и Игоря Бута (Гаврик).

Спустя два года на экраны вышла новая совместная постановка В. Катаева и В. Легошина «Шел солдат с фронта» — экранизация повести «Я сын трудового народа».

Снискал популярность у детской аудитории и фильм «Сын полка» (1946, реж. Василий Пронин). Тут надо отметить, что Катаев всегда отлично знал материал, за который брался. В частности, описывая в «Сыне полка» артиллеристов, он опирался не только на репортерские наблюдения (в годы Великой Отечественной войны Катаев был фронтовым корреспондентом «Правды» и «Красной звезды»), но и на личный опыт: в 1915 году он добровольцем ушел в армию, был рядовым-артиллеристом, затем прапорщиком, участвовал в тяжелых боях на Западном и Румынском фронтах, был контужен, дважды ранен, награжден Георгиевским крестом, Георгиевской медалью, Анной IV степени и шапкой «За храбрость». И опять Катаев предстал в известном смысле первооткрывателем приема, или, лучше сказать, темы, столь активно разрабатываемой теперь и все еще не исчерпанной советским кино, — ребенок на войне. Нельзя, конечно, не отметить, что «Сын полка» лежит в том же, главном для Катаева, русле творческих поисков, что и «Белеет парус одинокий», но и нельзя не признать, что осиротевшие дети — одна из самых больных проблем послевоенной страны. Произошел тот самый синтез индивидуального-художнического и общественно значимого, который является отличительным признаком творчества Катаева. «Пастушок» — как идилически звучит прозвище героя фильма Вани Солнцева! И как стремительно в чрезвычайных обстоятельствах происходит его гражданское мужание!

В 50-е годы Катаев продолжает много и разнообразно писать для кино. Его перу принадлежат сценарии «Безумный день» (1956) — экранизация собственной пьесы 1931 года «Миллион терзаний»,

по сей день не утратившей остроты сатиры на бюрократизм; «За власть Советов» (совместно с С. Клебановым, 1956) — новое произведение о войне, где зритель встречается с повзрослевшими героями «Паруса», ненавистно-назидательные мультфильмы-сказки «Цветик-семицветик» (1949) и «Ду-дочка и кувшинчик» (1951).

Наконец, в 1966 году Михаил Швейцер снял имевшую громкий успех картину «Время, вперед!» (авторы сценария В. Катаев и С. Милькина). Поставленная по довоенному (1932) роману, она и сегодня воспринимается свежо и бодро. Один из секретов неуядаемости фильма заключается, быть может, в том, что эпоха, которую мы привыкли считать временем чрезвычайных трудностей и лишений, предстала нам иной гранью — как время созидательного, азартного, веселого энтузиазма. Редкая картина тех лет демонстрировала такое разнообразие человеческих индивидуальностей; если это и типы, то никак не вычисленные по мертвой схеме, а живые, острохарактерные, со своей уникальной пластикой и речью.

И самый впечатляющий, интереснейший среди них как личность, несмотря на то, что самый тихий и немногословный, самый прозаичный внешне, — Давид Маргулис в исполнении Сергея Юрского. Именно этот человек, для которого главное — не «трепотня», а дело, — истинный герой тех (да и наших) дней. В этом убеждает экран, отталкиваясь, разумеется, от первоосновы.

Фильм отличается непривычно высокой степенью условности. Иногда кажется, что действие происходит на каких-то грандиозных театральных подмостках. Создатели картины жертвуют мелочным правдоподобием, тем самым выражая главное — суть эпохи, да, трудной, сложной, но романтически притягательной. Экран вслед за романом запечатлел людей в момент наивысшего накала сил и чувств — отсюда приподнятость над «реалиями», броскость актерской игры, выразительность деталей.

«Время, вперед!» стал одним из первых фильмов на «производственную тему». Как не увидеть в его драматургии тех самых приемов, которые сегодня, сделавшись штампами (виноваты, конечно же, эпигоны), изрядно намозолили нам глаза. Прежде



«Время, вперед!»

всего это относится к образам руководителей стройки, поданных в контрастном соотношении: Маргулис и Налбандов, новатор и консерватор. Однако, приглядевшись, мы обнаружим, что к персонажам этим трудно подобрать расхожие ярлыки. Они много сложнее. Не тем плох «живописный большевик» Налбандов, что неукоснительно придерживается инструкций и не верит в энтузиазм, а тем, что высокой фразой прикрывает собственное неумение работать по-новому. Его скептицизм есть неверие в социализм, какими бы «идейными соображениями» Налбандов ни драпировался. Что до Маргулиса, то он не только верит, но и умело подключает к делу «человеческий фактор», по-детски искренне рад, когда эффект достигнут. Да ведь это же очень современный конфликт: не потому ли сегодня иной чиновник тормозит перестройку, что сам перестроиться уже не может?

Картина «Время, вперед!» отмечена участием выдающихся мастеров своего дела: композитора Георгия Свиридова, операторов Наума Ардашникова (он снимал затем такие картины, как «Твой современник», «Сюжет для небольшого рассказа») и Юрия Гантмана, художника Абрама Фрейдина (он участвовал также в создании фильмов «Воскресение», «Золотой теленок» и др.); актеров Тамары Семиной (Оля Трегубова), Ефима Копеляна (Налбандов), Леонида Куравлева (Корнеев), Бруно Ои (Томас Биксби), Татьяны Лавровой (Клава), Инны Гулая (Шура Солдатова).

Вообще надо заметить, что над фильмами по сценариям Катаева работали незаурядные кинематографисты. Скажем, упомянутый в связи с «Парусом» В. Никитин — прославленный актер немого кино, исполнитель главных ролей в фильмах Ф. Эрлера (в том числе в лучшем из них — «Обломок империи»). Режиссер «Сына полка» В. Пронин известен как оператор «Путевки в жизнь», постановщик картин «Хождение за три моря» (1958, совместно с индийским режиссером Х. А. Аббасом), «Казачи» (1961), «Наш дом» (1965). Композитор того же фильма Анатолий Лепин получил широкую популярность после выхода на экран «Карнавальная ночь». Что касается М. Швейцера, то можно смело утверждать: этот режиссер не просто хорошо известен, но и любим публикой; в его творческом активе — «Кортик» (1954, совместно с В. Венгеровым, по одноименной повести А. Рыбакова), «Чужая родня» (1956, по сценарию В. Тендрякова), «Саша вступает в жизнь» (1957, по повести В. Тендрякова «Тугой узел»), «Воскресение» (1960—1962, по роману Л. Толстого), «Золотой теленок» (1968). В последние годы им поставлены телевизионные фильмы «Маленькие трагедии» (по А. Пушкину) и гоголевские «Мертвые души».

Остается добавить, что творчество Героя Социалистического Труда, члена КПСС с 1958 года, члена-корреспондента Майнцской академии (ФРГ), члена Гонкуровской академии (Париж) Валентина Петровича Катаева и в настоящее время привлекает внимание кинематографистов — мы имеем в виду телеэкранизацию «Сына полка» (1981) и телесериал «Волны Черного моря». Чем привлекает? Сошлемся на уже цитированную беседу с Катаевым Станиславского. Великий мастер считал, что творчество этого писателя и драматурга «несет людям радость, которой не так уж много в жизни». Лучше не скажешь.

В. АБАРИНОВ

В титрах — Рижская киностудия

И. СОСНОВСКИЙ,
кандидат искусствоведения

Рижская киностудия в своем нынешнем виде сформировалась в 1948 году в результате слияния студий художественных и хроникально-документальных фильмов.

В развитие художественно-производственного процесса латышского кинематографа большой вклад внесли режиссеры Александр Иванов, Юлий Райзман, Леонид Луков, Павел Арманд, оператор Эдуард Тиссэ. Они обратились к важным темам истории и современности, событиям революции, Великой Отечественной войны. Им принадлежит заслуга в привлечении видных театральных актеров к работе в кино; они способствовали выдвижению на самостоятельную творческую деятельность режиссеров Леонида Лейманиса, Роланда Калныньша и других.

В становлении киноискусства Латвии большое значение имело обращение мастеров кино к остро-социальным произведениям классиков латышской литературы В. Лациса, А. Упита, Я. Яунсудрабиня, П. Розита (фильмы «Сын рыбака», «Буря», «Весенние заморозки», «Эдгар и Кристина», «Эхо», «Причины и следствия», «У богатой госпожи», «Афера Цеплиса» и др.).

Эта тенденция находит свое продолжение и в последующие годы. Так, Гунар Пиесис в 1971 году экранизировал рассказ Р. Блауманиса «В тени смерти», показав себя мастером, умеющим раскрыть социаль-



«Фронт в отчем доме»

ную психологию персонажей литературного произведения. В экранизации трагедии Я. Райниса «Вей, ветерок!» (1974) Пиесис передал напряженность сюжетной коллизии, тщательно воссоздав исторический антураж, особенно быт давней поры.

Заметным явлением стали два историко-революционных фильма, выпущенных на экран еще в 50-х годах, — «За лебединой стаей облаков» и «Повесть о латышском стрелке» (авторы сценария обеих картин — Ю. Ванге и С. Нагорный, постановщик — П. Арманд). Пафос романтики революции пронизывает все эпизоды этих лент. Актеры Волдемар Зандберг, Эдуард Павулс, Вия Артмане создали вдохновенные образы людей, решающих судьбы своего народа.

Удачей студии были признаны и историко-революционные фильмы для детей режиссера Александра Лейманиса «Армия «Трясогузки» (1964) и «Армия «Трясогузки» снова в бою» (1968). Привлекают и обращение к традиции «Красных дьяволят», и органичное воплощение историко-революционных событий в приключенческом жанре.

Добавим, что на Рижской киностудии поставлено еще несколько удачных фильмов для детей. Среди них — работа Г. Пиесиса (в содружестве со студией «Баррандов», ЧССР) «Мальчик с пальчик» — по мотивам пьесы А. Бригадере «Спридитис». Борис Брасла по пьесе А. Линдгрена «Проделки Эмиля» создал комедию «Проделки сорванца».

Важная тема кинематографа Латвии — подвиг советского народа в Великой Отечественной войне. Наиболее сильно он отражен в фильме «Город под липами» (1971). Автор сценария писатель С. Смирнов, известный своей самоотверженной деятельностью по восстановлению хроники важнейших событий войны, имен и судеб героев, исследовал и легендарную восьмидневную оборону города Лиепая, который, как и Брестская крепость, одним из первых принял на себя вероломный удар фашистов. Режиссер Алоиз Бренч обнаружил мастерство в постановке масштабных батальных сцен, сумев в то же время



«Вей, ветерок!»

выявить индивидуальные характеры ряда участников беспримерной обороны.

К этой ленте примыкают еще несколько фильмов, представляющих несомненный интерес: «Я все помню, Ричард!» (1966, реж. Р. Калныньш), «Жаворонки прилетают первыми» (1967, реж. Марис Рудзитис), «Когда дождь и ветер стучат в окно» (1967, реж. А. Бренч). Среди несомненных удач — также «Фронт в отчем доме» Эрика Лациса (экранизация романа Б. Саулитиса «Ясенева аллея»), события которого происходят сразу после изгнания фашистов.

Сложнее обстоит дело с фильмами о современности. Режиссер Олгерт Дункерс, некогда выступивший с проблемными лентами «За поворотом — поворот» (1968) и «Клав — сын Мартина» (1970), в 1982 году поставил картину «Блюз под дождем», малоинтересную по своей тематике. Это повествование об одинокой, уже немолодой женщине, живущей на окраине города в неуютной комнате (за окном — нудный, бесконечный осенний дождь), вспоминающей однообразно прожитые годы.

Обратим внимание на названия некоторых игровых фильмов Рижской киностудии: «Слуги дьявола на Чертовой мельнице», «Шах королеве бриллиантов», «В клешнях Черного рака», «Двойной капкан», «Смерть под парусом», «Вечерний вариант», «Сад с призраком», «Нужна солистка», вышеупомянутый «Блюз под дождем» и т. д. и т. п. Уже они, а также использование приемов приключенческого жанра, мелодрамы, комедии, обращение к темам, неизменно вызывающим сочувствие (одиночество женщины, обделенной семейным счастьем; угроза, нависшая над невинным человеком; страдания ребенка, лишеного родительской любви), привлекают внимание чрезмерно доверчивых зрителей к фильмам Рижской киностудии, а это не способствует объективной оценке своего труда коллективом студии.

Однако есть несколько фильмов, которые отличают значительность темы и незаурядный уровень ее решения. Режиссер Янис Стрейч, известный по фильму «Мой друг — человек несерьезный» и работе для



«Последняя индальгенция»

телевидения «Театр» (по С. Мозму), поставил картину «Чужие страсти» (1984). Одноименный роман М. Слуцкиса, легший в ее основу, был создан в 1971 году, но, как всякое произведение, отличающееся подлинным историзмом, не потерял своего значения с течением времени. Стрейч удачно подобрал актеров, принадлежащих к разным национальным школам (Леонид Оболенский, Альгирдас Паулавичюс, Зане Янчевска, Вия Артмане, Визма Озолия), сумев создать цельный и выразительный ансамбль.

Г. Цилинский и Б. Брасла по роману Р. Эзеры «Колодец» поставили фильм «Соната над озером» (1976). И хотя экранный вариант романа нес в себе интонации мелодрамы, это не помешало исполнителям главных ролей Г. Цилинскому (врач Рудольф) и Астриде Кайрише (сельская учительница Лаура) передать сложные перипетии борьбы чувства с долгом.

С большим успехом прошел на наших телевизионных экранах сериал А. Бренча «Долгая дорога в дюнах» (по сценарию О. Руднева и Д. Василиу). Это подлинный кинороман, действие которого охватывает длительный период — с конца 30-х до рубежа 60-х — 70-х годов. События Великой Отечественной войны определяют жизненные пути персонажей, их нравственную стойкость, испытанную годами борьбы и лишений. За высокие идейно-художественные качества телефильм «Долгая дорога в дюнах» был удостоен Государственной премии СССР.

Несравнимо больше удач в документальном кино республики.

С полнометражным фильмом «Созвездие стрелков» (1982) выступил Юрис Подниекс. Молодой режиссер, обратившись к жанру коллективного портрета красных латышских стрелков, сумел рассказать и об их героическом прошлом, и о высокой духовности, человеческом достоинстве, трудовой активности.

Своеобразную поэму о нашем времени, его сложных проблемах и светлой надежде создал Улдис



«Когда сдают тормоза»

Браун в полнометражной ленте «Моя земля, волшебный мир любви» (1981).

Ивару Селецкису принадлежит полнометражный фильм «Женщина, которую ждут?» (1978), возбуждавший острые дискуссии о роли женщины в современных условиях. Как и в более ранних своих лентах «Вальмиерские девушки» и «Закрома», Селецкис ставит вопросы, имеющие государственное значение. Недавняя его работа, также вызвавшая большой интерес, — «Раймонд Паулс. Работа и размышления» (1986).

На протяжении многих лет успешно работают кинопублицисты Герц Франк, Лайма Жургина, Ансис Эпнерс. В документалистику из игрового кино периодически возвращается Айвар Фрейманис. По-прежнему активны мастера старшего поколения Ирина Масс и Лаймонис Гайгалс.

Высокий уровень мастерства отличает злободневные выпуски кинопериодики Рижской студии. В секторе документального кино создается также большое количество заказных картин. Вот некоторые из названий, показывающие широту тематики фильмов, созданных по заказам самых разных ведомств: «Латышская советская скульптура», «Подросток в семье», «Автоматизация доения и обработка молока», «Время учиться», «Как мы отдыхаем», «Селекция и урожай», «Он знал латышских коммунистов» (о Н. Островском и его дружбе с латышскими коммунистами) и др.

Можно с уверенностью сказать, что творческий потенциал Рижской киностудии значителен, культура производства высока. Но уровень игрового кинематографа, в первую очередь связанного с современной тематикой, нуждается в коренном изменении. Думаем, эти изменения наступят. Время требует.

Хроника

Международное признание

По итогам XXV Карловарского МКФ фильм А. Зархи «Чичерин» получил премию Чехословацкого комитета защиты мира, а актер Л. Филатов назван лучшим исполнителем мужской роли. Создателям киноэпопеи «Битва за Москву» вручен приз Союза чехословацко-советской дружбы.

Приза жюри МКФ, прошедшего в Венеции, удостоен фильм С. Соловьева «Чужая Белая и Рябой».

Лучшей короткометражной мультипликационной лентой на МКФ в Каннах признана картина «Гайдук» режиссеров Ю. Кацапа и Л. Горохова.

Известный советский кинодраматург Александр Миндадзе признан лучшим зарубежным сценаристом 1985 года на XIII конкурсе Итальянской культурной ассоциации имени Эннио Флайано. Ему присуждена премия «Серебряный Пегас». В городе Пескара, где советскому кинодраматургу была вручена премия, состоялся ретроспективный показ фильмов, поставленных В. Абрашитовым по сценариям М. Миндадзе («Слово для защиты», «Поворот», «Охота на лис», «Остановился поезд», «Парад планет»).

Разговор после премьеры

«Подсудимый» («Ленфильм»)

Материалы обсуждения фильма после общественного просмотра в Тольятти

В. Лопатин, сотрудник УВД

— Нас, работников милиции, не может не волновать нравственная глухота подростков, их духовная инфантильность, с чем мы сталкиваемся чаще других. И в этой киноленте мы видим не задумывающихся над своими действиями юнцов, провоцирующих человека на преступление и не раскаивающихся в содеянном. Через все средства массовой информации надо привлечь молодежь к просмотру фильма, чтобы на материале его поговорить об очень серьезных вещах.

Л. Штро, заведующая киноотделом ДК ВАЗа.

— Я хочу сказать о своих впечатлениях от фильма не как работник киносети, а как мать. Эта лента наводит на мысль: а способен ли мой сын на подобное «геройство»? Правильно ли я его воспитываю? Думаю, что смотреть этот фильм нужно родителям вместе с детьми, организовать его демонстрацию на родительских собраниях, показать отцам и матерям, чьи дети стоят на учете в инспекциях по делам несовершеннолетних.

Е. Краснослободцев, начальник политотдела УВД горисполкома

— Из практики известно, что преступления часто совершаются, если человека вовремя не остановили, не предостерегли. А в фильме «Подсудимый» мы видим, как молодежь откровенно провоцирует героя на убийство, на ответные действия.

Нередко можно слышать, что детективные фильмы являют собой информационное пособие для совершения преступления. Да, порой молодежь извлекает из той или иной киноленты нежелательные уроки, так как бывает не подготовлена к встрече с ней. Поэтому мы готовы организовать перед сеансами выступления сотрудников УВД, которые, опираясь на примеры из жизни нашего города, дадут четкую оценку происходящим на экране событиям.

Л. Русинова, директор кинотеатра «Сатурн»

— Фильм «Подсудимый» требует от нас, кинематографов, большой подготовительной работы перед выпуском его на экран. Это кинолента высокого идейно-художественного уровня, но, на мой взгляд, не очень зрелищная. Рассчитывать, что без организационной и рекламно-информационной работы зритель придет на фильм, трудно. Выпускать его нужно во время учебного года, сначала «пульсирующим экраном» — несколькими сеансами в различных кинотеатрах. Одновременно следует дать рецензию в городской газете, опубликовать там материалы под рубрикой «Ваше мнение, зритель», а затем уже предоставить картине широкий экран кинотеатров города.

Записала М. ВЕХОВА,
методист дирекции киносети



Начинающему киномеханику

Ролики

Ролики — необходимый элемент лентопротяжного механизма кинопроектора. Они обеспечивают определенное положение фильмокопии относительно деталей лентопротяжного механизма. Ролики приводятся во вращение благодаря трению о движущуюся фильмокопию, они должны очень легко вращаться. Под теми частями фильмокопий, которые несут изображение или фонограмму, на роликах имеются кольцевые выточки. С рабочими поверхностями роликов соприкасаются только перфорационные дорожки (и продольная полоса, разделяющая изображение и фонограмму в 16-мм фильмокопии). Такая конструкция роликов обеспечивает минимальный поверхностный износ фильмокопий.

В соответствии с выполняемыми функциями ролики подразделяются на придерживающие, продольно-направляющие, поперечно-направляющие и прижимные.

Придерживающие ролики (рис. 1) удерживают фильмокопию от схода с зубчатых барабанов. Диаметр внутренних бортиков роликов меньше диаметра наружных рабочих поясков, благодаря этому



Рис. 1. Придерживающий ролик комбинированного барабана

ролики соприкасаются с фильмокопией только наружными рабочими поясками, что исключает повреждение изображения и фонограммы. Непременное требование к роликам — чистота рабочих поверхностей, закругленность острых углов.

Для беспрепятственного прохода склеек между опорными поясками придерживающих роликов и зубчатых барабанов в рабочем положении устанавливается расстояние 0,3 мм, примерно равное двойной толщине киноленты.

Для облегчения зарядки фильмокопии в лентопротяжный механизм кинопроектора придерживающие ролики устанавливаются на каретках (рис. 2), которые дают возможность отводить их в момент зарядки, или же на некотором расстоянии от зубчатого барабана, но так, чтобы фильмокопия легко на него укладывалась.

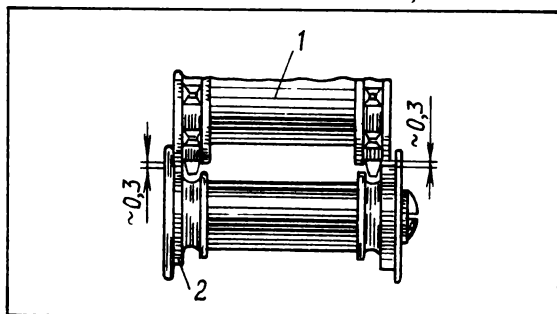

Рис. 2. Каретка ролика скачкового зубчатого барабана

Продольно-направляющие ролики (рис. 3) служат для продольного направления фильмокопии и изменения ее направления, например, когда необходимо обогнуть выступающие части кинопроектора или создать нужный угол охвата зубчатого барабана. По конструкции продольно-направляющие ролики могут быть цельными или разборными, иметь втулки или шариковые подшипники.

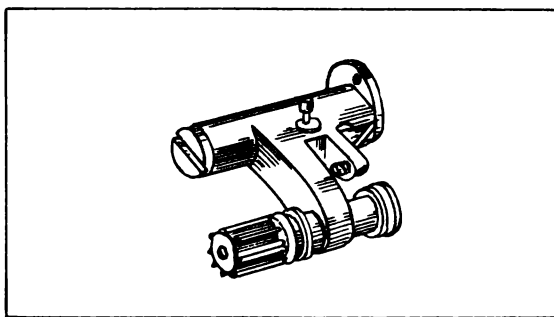

Рис. 3. Продольно-направляющие ролики

Поперечно-направляющие ролики (рис. 4) предотвращают поперечное перемещение фильмокопии во время ее движения в кинопроекторе. Эти ролики характеризуются наличием двух бортов (фланцев), которые бываю́т неподвижными и подвижными.

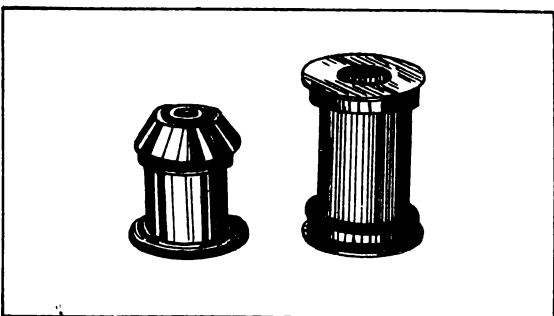

Рис. 4. Поперечно-направляющий ролик:
1 — неподвижный относительно оси борт; 2 — ось;
3 — подвижный борт; 4 — пружина

Вследствие того, что ширина киноленты благодаря усадке является переменной, поперечно-направляющие ролики с подвижными бортами состоят из неподвижных (1) относительно осей (2) и подвижных (3) частей, находящихся под воздействием сжатых пружин (4). В нерабочем положении расстояние между бортами роликов несколько меньше ширины киноленты. Подвижная часть роликов вместе с кинолентой отходит, прижимая ее к неподвижным базовым частям, и независимо от усадки правильно ориентирует киноленту относительно фильмового канала. Эти ролики выполнены так, чтобы обеспечивалась возможность регулировки положения неподвижных бортов относительно других деталей лентопротяжного механизма.

Прижимные ролики (рис. 5) служат для прижима киноленты к звуковому барабану стабилизатора скорости. Это необходимо для создания трения

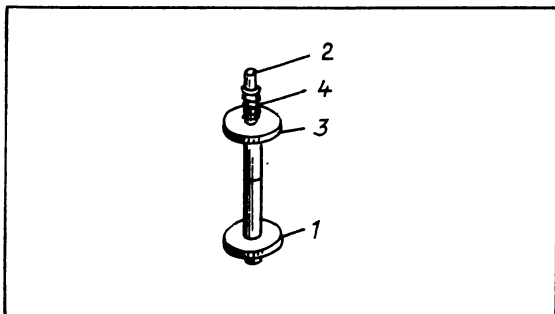

Рис. 5. Прижимной ролик

между соприкасающимися поверхностями киноленты и звукового барабана. Звуковой барабан кинематически не связан с механизмом кинопроектора и приводится во вращение только движущейся фильмокопией.

Прижимной ролик одновременно является поперечно-направляющим, так как он с помощью реборд направляет фильмокопию так, что фонограмма проходит точно против проецирующегося на нее читающего штриха.

Информация Автоматический регулятор освещенности

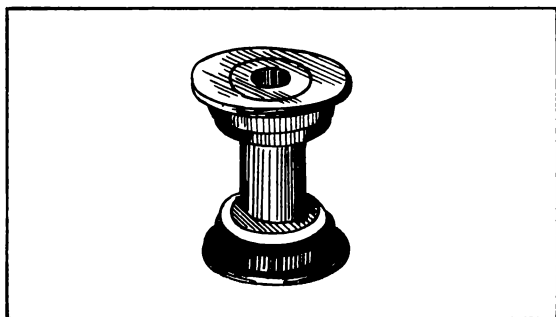
Как известно, сейчас в киносети используются тиристорные темнителы света мощностью только 10 и 30 кВт (см. статью В. Кондратьева и А. Шиндельмейзера о тиристорных темнителях света в этом номере журнала). Такие темнителы в основном устанавливаются в крупных кинотеатрах. А кинотеатры вместимостью до 300 человек, небольшие дома культуры и клубы практически не комплектуются темнителями света, так как промышленность не выпускает таких устройств малой мощности (до 2—3 кВт).

Калининский киномеханический завод приступил к разработке автоматического регулятора освещения АРО, питающегося от однофазной сети напряжением 220 В, частотой 50 Гц. Это устройство рассчитано на киноустановки со зрительными залами до 300 мест и предназначено для плавного изменения напряжения питания ламп накаливания и тока люминесцентных ламп с токопроводящей полосой и специальными ПРА.

Мощность автоматического регулятора освещения — 2 кВт.

Управление АРО — местное, а также от пульта дистанционного управления (ПДУ-55).

В регуляторе предусмотрен переключатель для прямого подключения источников света непосредственно к сети.

Габаритные размеры устройства 340×170×100 мм. Масса — не более 6 кг.

Тиристорный темнитель света ТСТ-30

В. КОНДРАТЬЕВ,
 зав. отделом СКТБ театральной техники,
А. ШИНДЕЛЬМЕЙЗЕР,
 ст. инженер

Темнитель света ТСТ-30-380 предназначен для плавного изменения напряжения питания ламп накаливания.

Темнителю применяются в театрально-зрелищных предприятиях (театрах, кинотеатрах, дворцах культуры, клубах и др.).

Техническая характеристика ТСТ-30-380

Номинальная мощность — 30 кВА
 Напряжение сети — трехфазное с глухозаземленной нейтралью*
 $380 \pm 3\% \text{ В}$

Пределы изменения выходного напряжения по отношению к напряжению сети — 1 — 100 %

Пределы регулирования времени светления и темнения:

верхний предел — не более 20 с
 нижний предел — не более 45 с

Охлаждение — воздушное
 — естественное

Режим работы — продолжительный

Темнителю изготавливаются в климатическом исполнении УХЛ категории размещения 4.2 по ГОСТ 15150—69.

Они предназначены для работы в закрытых отапливаемых и вентилируемых помещениях при температуре окружающей среды от $+1^\circ$ до $+40^\circ \text{C}$ при относительной влажности не более 80 % при $+20^\circ \text{C}$.

Устройство и принцип работы

Темнитель обеспечивает выполнение следующих команд при нажатии соответствующих кнопок:

«Светло» — яркость источников света увеличивается от 0 до 100 % за время от 20 до 45 с, устанавливаемое при настройке. При достижении $U_{\text{вых}} = 97\% U_{\text{сети}}$ происходит прямое подключение источников света к сети;

«Темно» — яркость источников света плавно уменьшается от максимума до нуля за время от

20 до 45 с, устанавливаемое при настройке. При достижении $U_{\text{вых}} = 5-7\% U_{\text{сети}}$ тиристоры отключаются от сети;

«Стоп» — яркость источников света остается постоянной в диапазоне выходных напряжений от 50 до 90 % напряжения сети. За время остановок в течение 30 мин допускается изменение светового потока до $\pm 10\%$;

«Прямое включение» — источники света подключаются пускателем непосредственно к сети;

«Прямое отключение» — источники света отключаются от сети.

Корпус темнителя состоит из съемной передней панели, боковых стенок и верхней крышки. Кабели питания и управления подключаются снизу. В основании корпуса имеются четыре отверстия для крепления к фундаменту.

Темнитель (его структурная схема дана на рис. 1, принципиальная электрическая — на рис. 2) состоит из ряда узлов. В блоке силовой коммутации (БСК) расположены автоматический выключатель $F1$, магнитные пускатели $K1$ и $K2$, плата коммутации $ПК$, дроссель фильтра $L1$, симистор $V1$, трансформатор тока $T1$.



Рис. 1. Структурная схема темнителя света

* Нейтраль нагрузки подключается к нейтрали ввода питания.

* Принципиальную электрическую схему силовой части см. в Техническом описании.

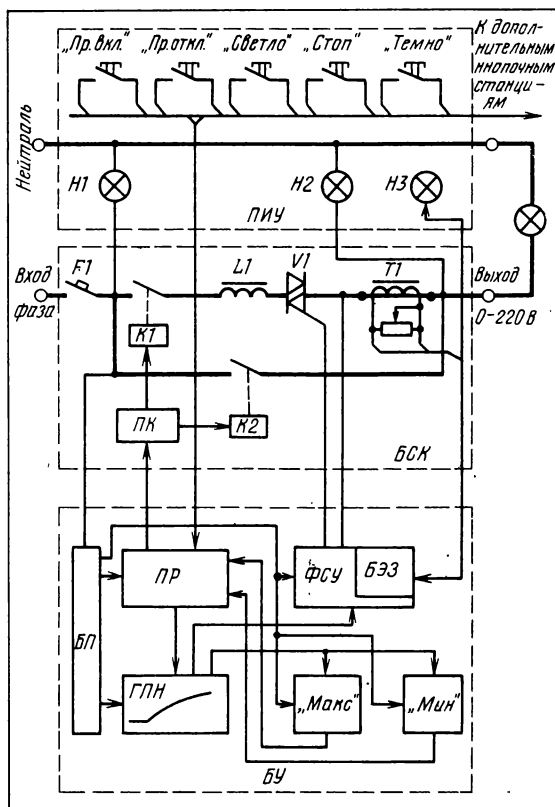

Рис. 2. Электрическая принципиальная схема темнителя



На панели индикации и управления (ПИУ) находятся кнопки управления и лампы индикации входа $H1$, выхода $H2$ и перегрузки $H3$.

В блок управления БУ входят плата реле ПР, три платы фазосдвигающего устройства ФСУ (на них также расположен блок электронной защиты), плата управления ПУ (на которой расположены блок питания, генератор пилообразного напряжения ГПН, пороговые элементы «Макс» и «Мин»).

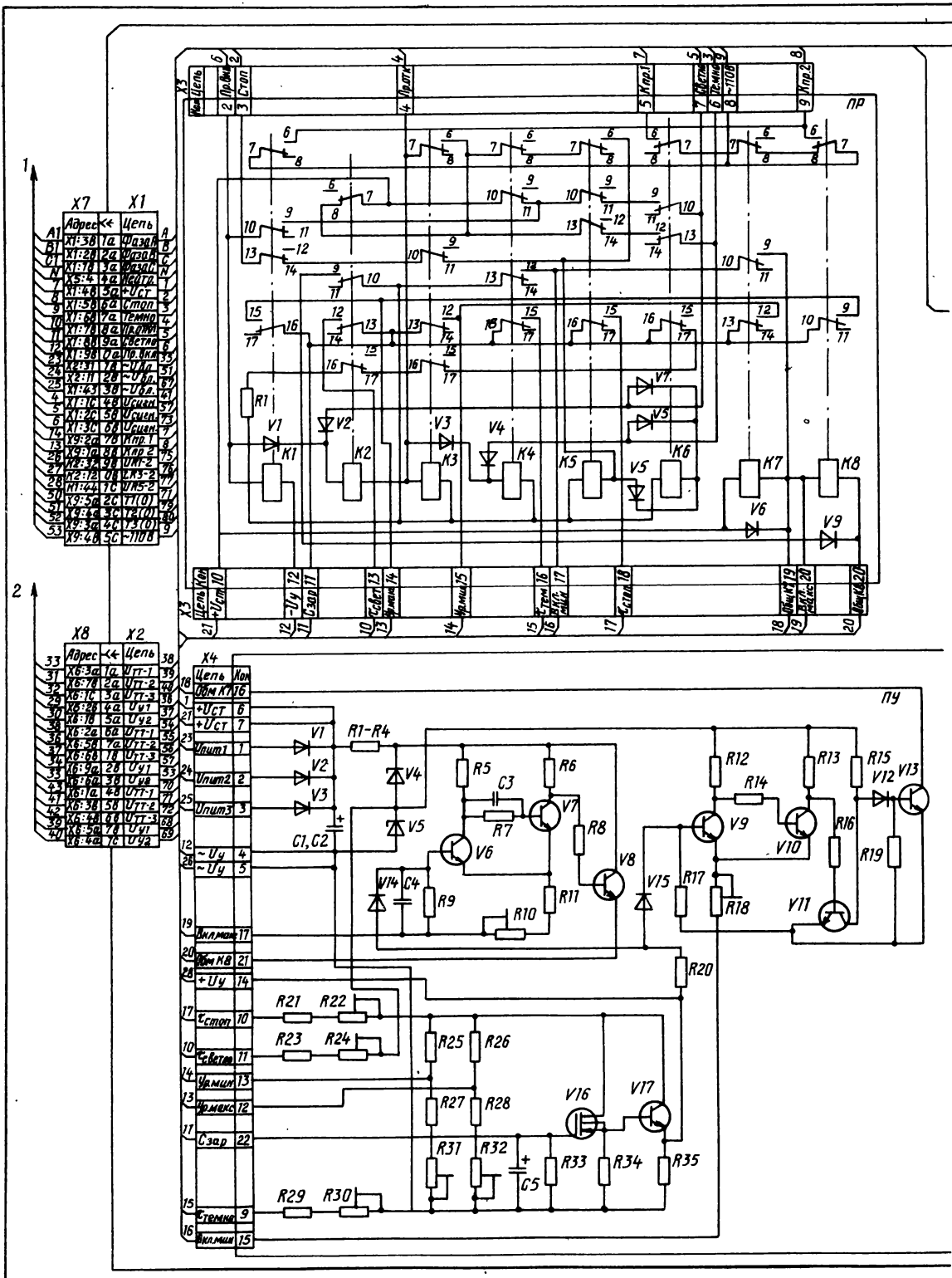
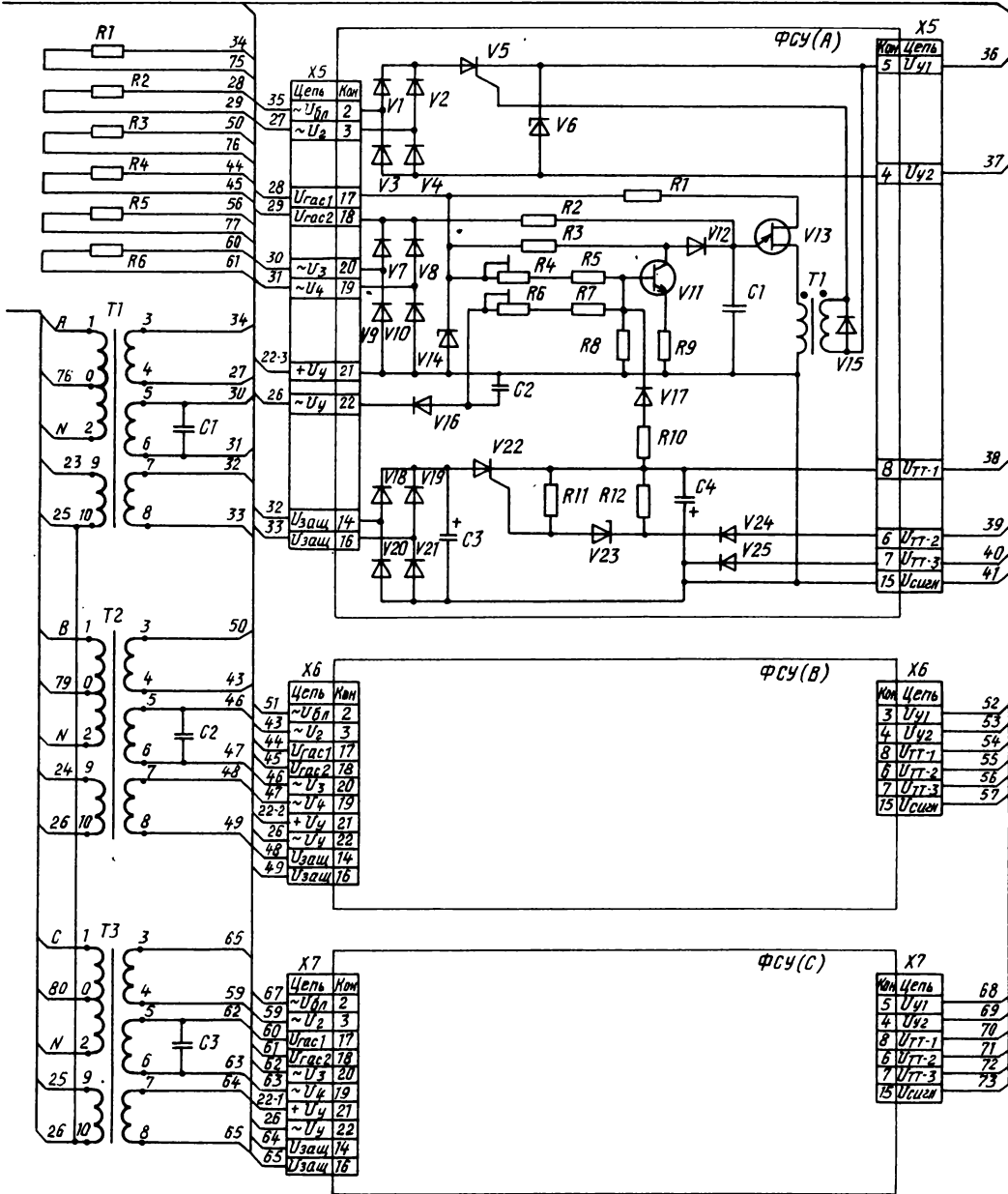
Работа темнителя начинается с подачи соответствующей команды нажатием кнопки на ПИУ на блок реле БР. Он включает генератор пилообразного напряжения ГПН, а также через плату коммутации ПК включает пускатель $K1$, подающий питание на симистор. Напряжение с ГПН поступает на фазосдвигающее устройство ФСУ и пороговые элементы «Макс» и «Мин».

ФСУ вырабатывает сигналы управления симистором, электронная защита БЭЗ снимает управляющие сигналы с симисторов при перегрузке или коротком замыкании. Элементы «Макс» и «Мин» осуществляют через блок реле БР и плату коммутации ПК управление пускателем $K2$ при прямом подключении нагрузки к сети и $K1$ при отключении питания от симисторов.

Основным принципом изменения напряжения питания источников света с применением симисторов (как видно на рис. 3) является изменение угла их отпирания.



Рис. 3. Диаграмма напряжений нагрузки: t_1 — момент поступления управляющего импульса на управляющий электрод симистора; α — угол отпирания симистора

До момента t_1 напряжения на нагрузке нет, ибо симистор закрыт. В момент поступления управляющего сигнала симистор отпирается, и часть синусоидального напряжения питающей сети поступает на нагрузку. Когда синусоида переходит через нуль, симистор запирается до поступления очередного сигнала управления на управляющий электрод.

При изменении угла α изменяется величина напряжения на нагрузке. Формирование импульса управления и изменение его фазы осуществляются схемой ФСУ. В качестве формирователя импульса

управления применена схема релаксационного генератора на однопереходном транзисторе — двух-базовом диоде (рис. 4).

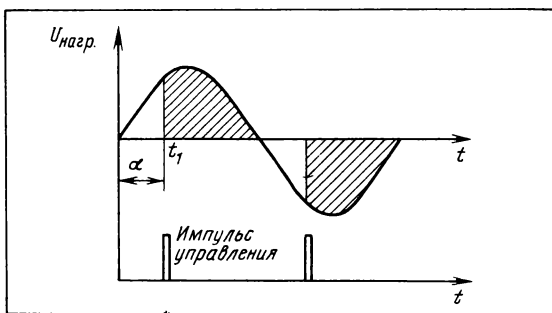

Рис. 4. Схема релаксационного генератора

Частота следования импульсов определяется параметрами цепи RC . Меняя эти параметры, можно управлять частотой следования импульсов. В блоке ФСУ в качестве регулируемого переменного резистора применен транзистор $V11$ параллельно зарядной емкости $C1$ (рис. 5), управляемый напряжением $U_{упр}$.

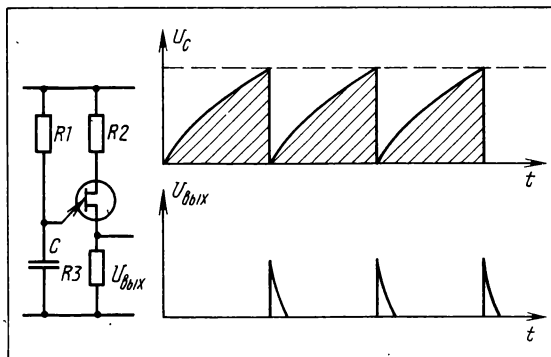

Рис. 5. Схема фазосдвигающего устройства

Трапециевидное напряжение питания схемы генератора $U_{пит}$ формируется выпрямителем $V7 \div V10$ и стабилитроном $V14$ (рис. 6). В моменты перехода синусоиды, а соответственно и трапециевидного напряжения через нуль, зарядная емкость $C1$ разряжается до нуля, и начинается формирование импульсов управления. Тем самым осуществляется синхронизация схемы генератора с сетью.

Напряжение управления, поступающее с платы управления ПУ, определяет режим работы транзистора $V11$ совместно с цепью смещения $R4, R6$.

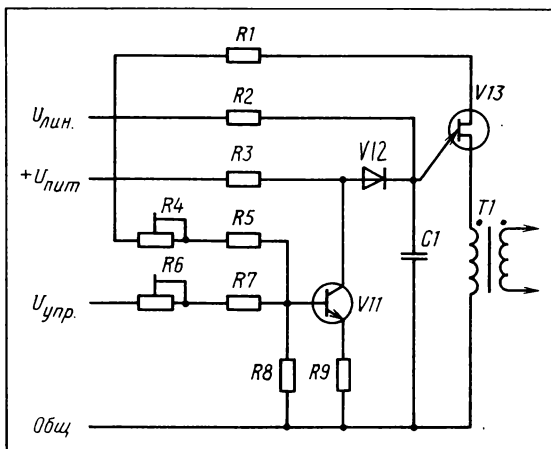

Рис. 6. Диаграммы напряжений ФСУ:
а — напряжение на стабилитроне V14; б, в, г — при $U_{упр.1} < U_{упр.2}$; д, е, ж — при $U_{упр.2}$

Для приближения функции $v_{вых} = f(v_{вх})$ к линейной применена цепь линеаризации, представляющая собой цепь подзаряда емкости $C1$ через резистор $R2$ от напряжения с выпрямителя $V7-V10$. Мощность импульса управления, снимаемого с трансформатора $T1$, недостаточна для управления симистором. Для ее усиления применен усилительный каскад, состоящий из выпрямителя $V1-V4$ и тиристора $V5$. Импульс управления со вторичной обмотки $T1$ отпирает тиристор, и на управляющий электрод симистора поступает отпирающий сигнал с выпрямителя, ограниченный стабилитроном $V6$.

Защита силовых полупроводниковых элементов — электронная, срабатывающая при токах перегрузки $3 I_{ном}$ и коротких замыканиях. Автоматический выключатель осуществляет защиту при перегрузках до $2,5 I_{ном}$ и коротких замыканиях. Схема электронной защиты работает следующим образом (рис. 7): сигнал перегрузки или короткого замыкания поступает со вторичной обмотки трансформатора тока, включенного в цепь нагрузки, на выпрямитель $V24, V25, C4$ (см. рис. 2).

При величине сигнала перегрузки, большей напряжения стабилизации стабилитрона $V23$, происходит отпирание тиристора $V22$, напряжение с выпрямителя $V18-V21$ поступает на базу транзистора $V11$, вводя его в насыщение.

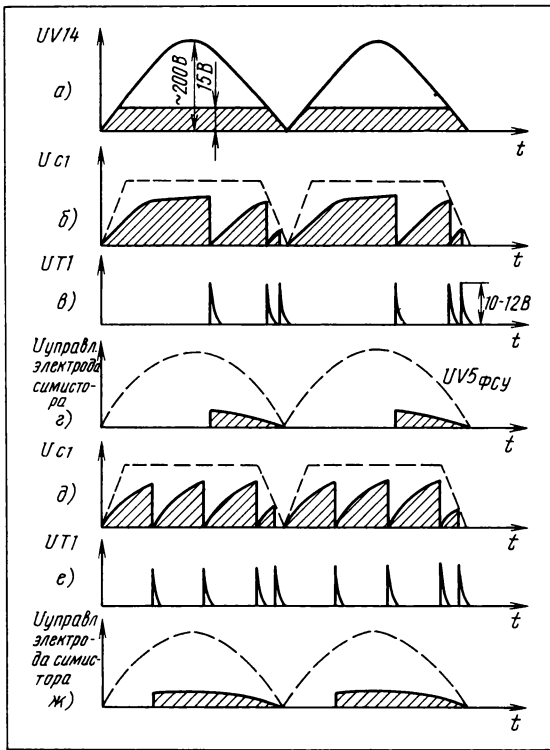

Рис. 7. Схема электронной защиты

Емкость $C1$ шунтируется транзистором, и генератор импульсов прекращает работу.

Максимальное время срабатывания электронной защиты — 10 мс. При срабатывании защиты загорается сигнальная лампа «Перегрузка» на панели индикации и управления. Для восстановления работоспособности схемы ФСУ необходимо выключить темнитель и устранить перегрузку.

Настройка защиты осуществляется потенциометрами $R4-R6$, подключаемыми к трансформаторам тока $T1-T3$ на блоке силовой коммутации.

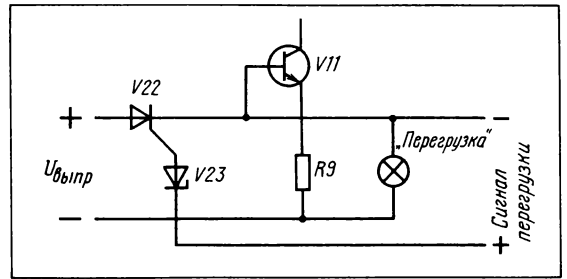
На плате управления размещены генератор пилообразного напряжения ГПН и пороговые элементы «Макс» и «Мин» (триггеры Шмитта, обладающие релейной характеристикой). ГПН формирует управляющее напряжение, которое поступает на платы ФСУ и элементы «Макс» и «Мин». Он состоит из резисторных делителей, коммутируемых платой реле, конденсатора $C5$, истокового повторителя на полевом транзисторе $V16$ и усилителя тока на транзисторе $V17$.

«Макс» собран из транзисторов $V6, V7$ и эмиттерного повторителя $V8$, нагрузкой которого является реле $K8$ блока реле; «Мин» — на транзисторах $V9, V10$, инверсный каскад — на $V11$; усилитель $V13$ с реле $K7$ в качестве коллекторной нагрузки. Пороги срабатывания элементов «Макс» и «Мин» настраиваются подстроечными резисторами $R10$ и $R18$.

После включения питания темнителя (автоматического выключателя $F1$) для подготовки схемы к работе необходимо нажать кнопку «Прямое отключение». По этой команде срабатывает реле $K3$ и своими контактами $12-13$ подключает зарядную емкость $C5$ к делителю $R25, R27, R31$. Конденсатор заряжается до напряжения $U_{ур.мин} = 1 В$ (рис. 8). После нажатия кнопки «Светло» реле $K2$ контактами $12-13$ подключает к зарядной емкости $C5$ резисторы $R23, R24$, контактами $9-10$ подает общий сигнал на «Макс», и начинается зарядка $C5$ от напряжения управления $U_{ур.мин}$ до напряжения порога срабатывания элемента «Макс» с постоянной времени $\tau = (R23 \div R24) C5$.

При срабатывании реле $K8$, являющегося нагрузкой элемента «Макс», контактами $9-10$ конденсатор $C5$ подключается к ограничительной цепочке $R26, R28, R32$ и на выходе ГПН устанавли-



Рис. 8. Диаграмма напряжений конденсатора $C5$ при выполнении команды «Светло»:

t_1 — момент включения питания темнителя; t_1-t_2 — время до подачи команды «Светло»; t_2-t_3 — время горения элементов «Макс» и подключения источников света к сети

вается напряжение 5 В — несколько больше (на $0,1 - 0,2\text{ В}$) порога срабатывания элемента «Макс».

Контакты $6-7$ реле $K8$ подают питание на промежуточное реле $K_{пр2}$, расположенное на плате коммутации, и отключают $K_{пр1}$. $K_{пр2}$ контактами $3-6$ подает питание на обмотку пускателя $K2$, который подключает источники света непосредственно к сети. Регулирование времени свечения осуществляется подстроечным резистором $R24$.

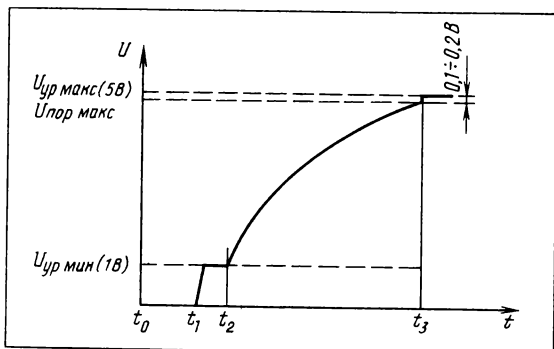
Рассмотрим работу схемы при нажатии кнопки «Темно». Источники света непосредственно подключены к сети, конденсатор $C5$ заряжен до напряжения $U_{уд.макс}$ (рис. 9).



Рис. 9. Диаграмма напряжений конденсатора $C5$ при выполнении команды «Темно»:

t_0-t_1 — время, в течение которого источники света подключены к сети; t_1 — момент нажатия кнопки «Темно»; t_2 — момент срабатывания порогового элемента «Мин» и отключения источников света

При нажатии кнопки «Темно» срабатывает реле $K4$ и контактами $15-16$ подключает к конденсатору $C5$ разрядные резисторы $R29, R30$, а через контакты $12-13$ подается общий сигнал на

пороговый элемент «Мин». Начинается разряд конденсатора $C5$ с постоянной времени $\tau = (R29 \div R30) C5$.

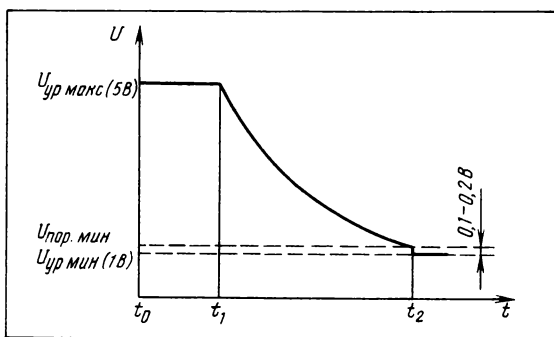
В момент времени t_2 напряжение $U_{ур}$ становится равным напряжению порога срабатывания элемента «Мин», срабатывает реле $K7$, являющееся коллекторной нагрузкой $V13$, и своими контактами $12-13$ подключает конденсатор $C5$ к ограничительной цепочке $R25, R27, R31$, на которой устанавливается напряжение, несколько меньше (на $0,1 - 0,2\text{ В}$) напряжения порога срабатывания.

Контакты $7-8$ реле $K7$ отключают питание от промежуточного реле $K_{пр1}$ платы коммутации $ПК$, которое отключает питание обмотки пускателя $K1$.

Время темнения регулируется подстроечным резистором $R30$.

При нажатии кнопки «Стоп» срабатывает реле $K5$ и $K6$. Реле $K6$ включает промежуточное реле $K_{пр1}$ контактами $6-7$, которое, в свою очередь, включает пускатель $K1$, подающий питание на симисторы. Реле $K6$ остается включенным через самоблокирующие контакты. Реле $K5$ контактами $15-16$ подключает к конденсатору $C5$ цепочку резисторов $R21, R22$. Через эти резисторы осуществляется подзаряд $C5$ для компенсации его тока утечки, и напряжение на нагрузке остается постоянным длительное время. Схема обеспечивает изменение светового потока источников света в течение 30 мин в диапазоне выходных напряжений $50 - 90\%$ от напряжения сети не более, чем на $\pm 10\%$.

По команде «Прямое включение» срабатывает реле $K1$ и контактами $6-7$ подает питание на промежуточное реле $K_{пр2}$, которое включает пускатель $K2$, подключающий источники света к сети. Конденсатор $C5$ контактами $15-16$ реле $K1$ подключается к цепочке $R26, R28, R32$ и заряжается до напряжения $U_{ур.макс}$. Одновременно срабатывает реле $K2$ и подключает пороговый элемент «Макс», который срабатывает от напряжения $u_{ур.макс}$. Темнитель подготовлен к команде «Темно».

При нажатии кнопки «Прямое отключение» срабатывают реле $K3$ и $K4$. Контакты $6-7$ реле $K1$ и $6-7$ реле $K8$ отключают реле $K_{пр2}$, которое включает пускатель $K2$, а он, в свою очередь, отключает источники света от сети. Контакты $15-16$ реле $K4$ подключают емкость $C5$ к цепочке $R29, R30$, которая разряжается до напряжения порога срабатывания элемента «Мин», после чего реле $K7$ контактами $12-13$ подключает к $C5$ ограничительную цепочку $R25, R27, R31$. На $C5$ устанавливается напряжение $U_{ур.мин}$. Темнитель подготовлен к команде «Светло».

Блок питания расположен на плате управления $ПУ$. Питание платы реле $ПР, ГПН$ и элементов «Макс» и «Мин» осуществляется от параметрического стабилизатора, питаемого от трехфазного однополупериодного выпрямителя ($V1-V3, C1, C2$) двумя напряжениями — 25 В и 10 В ($R1-R4, V4, V5$).

Плата коммутации $ПК$ помимо функции управления пускателями $K2$ и $K1$ осуществляет временную

задержку отпускания пускателей, что необходимо для устранения «промаргивания» источников света при перекоммутации пускателей.

По команде «Светло» напряжение 110 В поступает на промежуточное реле $K_{пр1}$. Подключенная к обмотке $K_{пр1}$ емкость $C1$ также заряжается до 110 В. Контакты 3—6 подают 220 В на обмотку пускателя $K1$. При срабатывании элемента «Макс» напряжение 110 В поступает на реле $K_{пр2}$ и контактами 3—6 включает пускатель $K2$. Пускатель $K1$ остается включенным на время, большее времени коммутации цепи пускателя $K2$ за счет времени разряда $C1$ на катушку $K_{пр1}$. Когда напряжение на катушке реле $K_{пр1}$ становится меньшим напряжения удержания, реле включается, и контакты 2—6 размыкают цепь питания пускателя $K1$.

Конденсатор $C2$ также заряжается до 110 В. По команде «Темно» срабатывает промежуточное реле $K_{пр1}$ и отключается промежуточное реле $K_{пр2}$. Реле $K_{пр1}$ включает пускатель $K1$. Пускатель $K2$ остается включенным до срабатывания $K_{пр1}$ за счет времени разряда конденсатора $C2$ на катушку $K_{пр2}$, и пускатель $K1$ срабатывает раньше, чем отпускает пускатель $K2$, в результате чего «промаргивание» света при перекоммутации исключается.

Порядок работы

Прежде всего надо включить автоматический выключатель и убедиться в наличии напряжения по сигнальным лампам «Вход»; затем нажать кнопку «Прямое отключение» и в соответствии с необхо-

димостью — одну из пяти командных кнопок (запрещается одновременно нажимать две кнопки). По окончании работы следует снять питание с темнителя и отключить автоматический выключатель.

Для работы с люминесцентными лампами необходима специальная настройка схемы. При этом применяются люминесцентные лампы с токопроводящей полосой (светильники ЛС-4, изготавливаемые Уманским заводом театрального оборудования).

Техническое обслуживание

Два раза в год надо проверять надежность всех монтажных соединений и в случае необходимости подтягивать все соединения при отсутствии напряжения на вводе темнителя.

Раз в год проверяются следующие параметры: напряжение на нагрузке, при котором осуществляется прямое подключение источников света к питающей сети после выполнения команды «Светло» ($U \geq 97\% U_{сети}$); напряжение на нагрузке, при котором происходит отключение сети от симисторов после выполнения команды «Темно» ($U \leq 8\% U_{сети}$) — симметрия напряжений на нагрузках фаз. Разброс не должен превышать 10 % среднего значения. Подстройка режимов производится резисторами $R4$, $R6$ плат $ФСУ$, время светления и темнения устанавливается подстроечными резисторами $R24$, $R30$ платы управления. При открытой передней панели к резисторам имеется свободный доступ (рис. 10). При проверке следует пользоваться вольт-

Таблица 1
Характерные неисправности и методы их устранения

Неисправность, ее внешнее проявление, дополнительные признаки	Вероятная причина	Метод нахождения и устранения
При включении $F1$ не загораются лампы «Вход»	Нет питания на вводе	Убедиться в наличии напряжения на вводе
	Неисправен автомат $F1$	Убедиться в наличии напряжения на выходе автомата
	Неисправны сигнальные лампы	Проверить исправность сигнальных ламп
При нажатии кнопки «Светло» отсутствует выходное напряжение на одной, двух или трех фазах. Не горят сигнальные лампы «Выход»	Неисправны предохранители	Проверить исправность предохранителей
	Не поступает питание на симисторы	Визуально убедиться в том, что притянуты контакты пускателя $K1$; проверить работу плат $ФСУ$.
	Неисправна плата управления:	
а) нет напряжений управления	Проверить работу платы управления.	
б) нет контакта в разъемах плат	Проверить контакт в разъемах плат	
в) неисправны симисторы	Проверить симисторы	
Не срабатывает пускатель $K2$ по окончании светления	Не срабатывает промежуточное реле $K_{пр2}$ на плате коммутации $ПК$	Убедиться в срабатывании реле $K_{пр2}$
	Неисправен блок управления $БУ$	Проверить плату реле PP или плату управления $ПУ$

метрами электромагнитной и электродинамической систем с пределами измерения 0 — 150 — 300 — 600 В и секундомером с пределом 60 с.

В первый год эксплуатации подобную проверку необходимо проводить дважды.



Рис. 10. Блок управления (со снятой передней панелью):

1 — потенциометр подстройки времени темнения;
2 — потенциометр подстройки времени светления

В табл. 1. обобщены характерные неисправности темнителя и указаны способы их устранения.

Меры безопасности

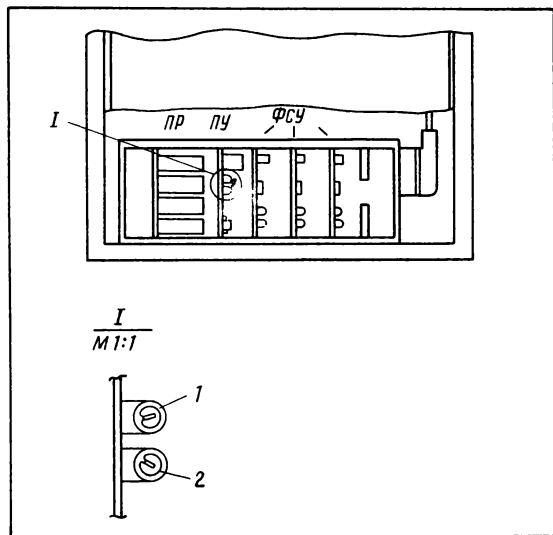
1. Корпус темнителя должен быть заземлен в соответствии с требованиями «Правил технической эксплуатации электроустановок потребителей».

2. Электрические соединения элементов темнителя, подключение вводов питания и нагрузки производятся только при снятом напряжении питания.

3. При настройке и проверке работы темнителя следует пользоваться инструментами и приборами, имеющими изоляцию в соответствии с ПТЭ и ПТБ.

4. Категорически запрещается при работе и проверке касаться радиаторов, так как они находятся под напряжением.

В настоящее время выпускаются только темнители ТСТ-30-380. Готовится модернизированный вариант темнителя, в котором вместо симисторов применены менее критичные к режимам эксплуатации тиристоры, увеличены пределы регулирования времени светления и темнения, улучшены характеристики в режиме «Стоп».

Таблица 2

Измененная маркировка элементов

Старое обозначение	Новое обозначение
Плата	ФСУ
Vd1 ÷ Vd4	V1 ÷ V4
Vd5 ÷ Vd8	V7 ÷ V10
Vd13	V5
Vd14	V6
VT1	V13
VT2	V11
Vd15	V14
Vd16	V16
Vd19	V17
Vd9 ÷ Vd12	V18 ÷ V21
Vd20	V22
Vd21	V23
C3	C4
Vd22, Vd23	V24, V25
C2	C3
Плата	ПУ
Vd1 ÷ Vd3	V1 ÷ V3
Vd4 ÷ Vd5	V4, V5
Vd6	V14
C3	C4
VT1, VT2, VT3	V6, V7, V8
C4	C3
Vd7	V15
R15	R17
R17	R18
VT4, VT5, VT7	V9, V10, V13
Vd8	V12
R14	R13
R13	R14
R34	R19
R35	R15
R18	R20
R19, R20	R21, R22
R21, R22	R23, R24
R27, R28	R29, R30
R23, R25, R29	R25, R27, R31
R24, R26, R30	R26, R28, R32
C6, C7	C5
VT8	V16
VT9	V17
R31	R33
R32	R34
R33	R35

В результате упорядочения схемы и перекомпоновки отдельных узлов увеличен к. п. д., значительно уменьшены габариты и вес. Схема темнителя построена на современных элементах.

В 1983 году на схемах отдельных плат была изменена маркировка элементов (табл. 2).

Москва

Видеотехника в кинотеатре

А. НОВИКОВ,

гл. инженер Гагаринской районной кинодирекции

Область применения видеотехники с каждым днем расширяется. Так, она может быть эффективно использована в кинотеатрах — в рекламно-информационных и пропагандистских целях, а также для предоставления дополнительного вида услуг зрителям.

Так, в фойе и баре московского кинотеатра «Звездный» установлены семь мониторов (телевизоров), на которые в течение 30 минут транслируются программы с видеомагнитофона либо передача по одному из каналов телевидения. Видеотрансляция ведется из специальной оборудованной аппаратурой, откуда к мониторам проложены кабельные линии.

Многие зрители приходят теперь в «Звездный» задолго до начала киносеанса, так как знают, что их ожидают здесь интересные видеопрограммы (они формируются из рекламных киноролик, мультфильмов, фрагментов телевизионных передач).

С развитием подобных систем местного телевидения возможности предсеансового видеообслуживания значительно возрастают. Эффективнее и интереснее станет кинореклама — видеозаписи позволяют зрителям, например, «встретиться» с создателями фильмов, узнать, как проходили съемки картины, которую предстоит посмотреть, и т. п. Расширится аудитория предсеансовых мероприятий, проводимых в кинотеатрах. Ведь далеко не каждый может попасть, скажем, на премьеру фильма или встречу с популярными актерами, режиссерами, литераторами. А видеотехника позволит как бы повторить такие кино вечера для тысяч зрителей.

Примененная в «Звездном» видеосистема — распределенная. Она имеет ряд достоинств в сравнении с большим экраном. Равномерно размещенные в фойе мониторы позволяют зрителям в любой части фойе или в баре увидеть передачу на каком-нибудь из телеэкранов. Возможные отказы одного из мониторов (телевизоров) не прерывают просмотра видеопрограммы. Высота установки мониторов, при которой обеспечиваются хорошая видимость изображения и удобство эксплуатации аппаратуры, — 2 — 2,2 м от пола.

За время эксперимента в «Звездном» определились необходимый состав аппаратуры и условия оборудования аппаратурой для местного телевидения. Для распределенной системы мониторов в качестве источника видеосигнала может быть использован отечественный видеомагнитофон «Электроника ВМ-12». Имеющийся в его схеме высокочастотный генератор (модулятор) позволяет вести передачу одновременно на достаточное количество телевизоров. Только к видеомагнитофону надо добавить обычный антенный усилитель и согласующие стандартные коробки. Подача сигналов на мониторы через антенный вход обеспечивает их нормальную работу без каких бы то ни было переделок. Упрощаются при этом монтаж и электрическое соединение телевизоров. Кроме того, их включение через антенные входы позволяет немедленно



Телевизионные мониторы в фойе «Звездного»

переключать мониторы на прием телевизионных передач.

Единственный нестандартный элемент системы — коммутационный щит, на котором должны осуществляться переключения видеомагнитофонов и телевизоров на местное или общее телевидение, а также производиться контрольно-измерительные операции.

Звуковое сопровождение видеопрограмм в «Звездном» обеспечивается системой общего звукоусиления в фойе через громкоговорителей, размещенные в потолке. Однако звукопередачу можно вести и непосредственно от телевизоров. В зависимости от характера передач и условий размещения мониторов включается та или другая система звуковоспроизведения. Наличие двух каналов звукопередачи обеспечивает также резервирование.

Видеоаппаратную лучше всего размещать так, чтобы из ее окна были видны мониторы. Если такой возможности нет, следует организовать оперативную двухстороннюю связь.

В аппаратуре должны быть два видеомагнитофона, контрольный монитор, резервный телевизор, которым можно заменить любой, вышедший из строя, и коммутационный щит.

С увеличением количества кинотеатров с местным телевидением потребуются все больше специальных видеопрограмм. До решения этой задачи в централизованном порядке можно составлять и монтировать программы на местах. В «Звездном» для этого создана экспериментальная видеостудия. Она оборудована двумя профессиональными видеомагнитофонами «Кадр-3П», которые ранее использовались на Московском телецентре. При помощи этих аппаратов записываются отдельные телепередачи, монтируются видеопрограммы и обеспечивается их перенос на кассеты видеомагнитофона «Электроника ВМ-12». Для формирования 30-минутных программ используются также видеоролики, имеющиеся на киностудиях.

Однако в каждом кинотеатре создавать свою видеостудию явно нецелесообразно. Очевидно, такая студия должна быть одна на всю киносеть города, района или даже области.

Москва

Повышение квалификации

Кинотехнологические характеристики зрительных залов

И. АЙЗМАН,
сотрудник НИКФИ

Форма и размеры зрительного зала

Форма зрительного зала должна отвечать кинотехническим требованиям с точки зрения акустики и правильного расположения зрительских мест для наилучшего видения киноизображения на экране.

Существуют различные формы зрительных залов: прямоугольные, трапециевидальные, овальные; бывают залы без балконов и с балконами.

При одинаковой вместимости зрительные залы с балконами короче и выше залов без балконов. Наиболее рационально удастся использовать площадь зала в зрительных залах трапециевидальной формы. Передняя заэкранная и задняя торцовая стены зала обычно выполняются в виде дуг, и поэтому практически в зале используется каждый квадратный метр площади.

Абсолютная длина зрительного зала

На выбор длины зрительного зала влияют как кинотехнологические, так и экономические соображения. Чем больше длина зрительного зала, тем больше его вместимость, что экономически целесообразно. Увеличение длины зала позволяет увеличить абсолютные размеры экрана, что приводит к повышению эффекта панорамности изображения. Правда, с увеличением размеров экрана необходим больший световой поток.

При увеличении длины зрительного зала вдвое количество зрительских мест возрастает в четыре раза и примерно во столько же раз увеличивается необходимый полезный световой поток.

Однако длина зала не может быть сколь угодно большой, и это связано, в первую очередь, с обеспечением синхронности изображения и звука. Так как свет распространяется со скоростью 300000 км/с , а звук — 340 м/с , т. е. в миллион раз меньше, то при одновременном воспроизведении звука с появлением изображения на экране находящийся от него на расстоянии $20 - 30 \text{ м}$ зритель увидит изображение через $1 \cdot 10^{-7} \text{ с}$, а звук услышит через $0,1 - 0,05 \text{ с}$.

Особенно критичны при несовпадении изображения и звука крупные планы, когда движение губ актера (артикуляция) не соответствует произно-

симым звукам. Вместе с тем некоторое несовпадение остается незаметным зрителям, и эта допустимая асинхронность составляет $\pm 0,04 \text{ с}$. Так как поле допуска на асинхронность составляет $0,08 \text{ с}$, что соответствует пути, проходимому звуковой волной, — 30 м , то это и будет тем пространством в зрительном зале, где несовпадение звука и изображения не будет заметно.

Предэкранное пространство, которое зрители не занимают, составляет примерно $l_1 = 15 \text{ м}$ (рис. 13).



Рис. 13. Размещение зрительских мест в прямоугольном зрительном зале (план)

Следовательно, полезная зона совпадения звука и изображения может быть смещена на это расстояние от экрана. Это учитывается при печати фильма, где звук сдвигают на соответствующее опережение, что обеспечивает синхронность на расстоянии около 15 м . Такое положение приемлемо для залов малой и средней длины, т. е. примерно до 30 м .

Для залов большей вместимости приходится вносить поправку на этапе зарядки фильма в звукоблок кинопроектора, что предусмотрено соответствующим стандартом. В аппаратуре для залов большой вместимости предусмотрено уменьшение расстояния от горизонтальной оси кадрового окна до места воспроизведения фонограммы на один кадр, что создает дополнительное опережение примерно на $0,04 \text{ с}$, обеспечивая синхронность на расстоянии примерно 30 м от экрана. В этом случае для первого ряда зрительских мест опережение составляет $0,04 \text{ с}$, лучший ряд будет на расстоянии

$l_1 + l_2 = 3 \text{ м}$ (здесь обеспечивается синхронность), а в сторону удаления от лучшего ряда на расстояние $l_3 = 15 \text{ м}$ также находится зона допустимой асинхронности. Таким образом, можно увеличить полную длину зала до 45 м при его полезной длине 30 м .

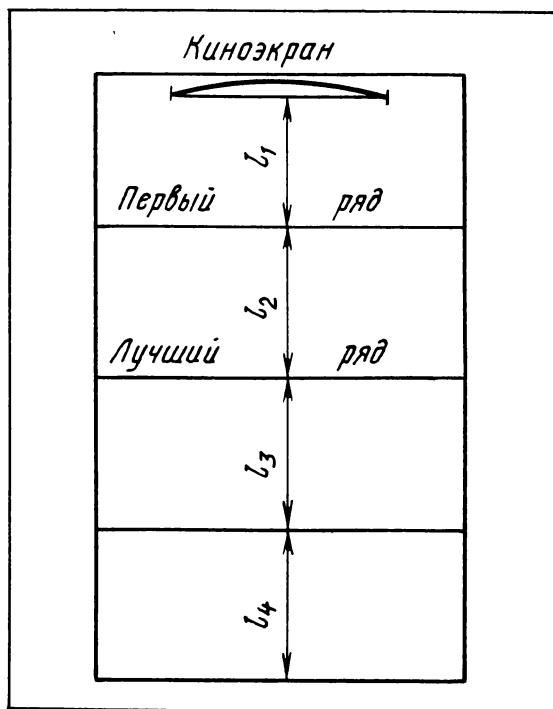
Так как за пределами расстояния 45 м от экрана хуже видны мелкие детали изображения, то допустимо увеличение асинхронности для этой части зрительских мест до $0,08 \text{ с}$. Тогда полезная длина зала составит 45 м , а общая — 60 м , что и является предельно допустимой.

Относительное удаление от экрана последнего и первого рядов

Удаление зрителя от экрана выражают через ширину экрана, принимаемую за единицу. При заданной расчетной длине зрительского зала D_p удаление последнего ряда зрительских мест можно представить в виде отношения D_p к ширине экрана $Ш$. Для обычного экрана $Ш_0 = 1/4 D_p$. Тогда удаление последнего ряда зрительских мест составит $4Ш_0$.

Чем дальше зритель находится от экрана, тем меньше угол рассматривания им экрана. Поэтому с позиции зрителя последнего ряда лучше, если ширина экрана будет возможно большей. Однако выполнить эту задачу мешает ряд причин:

1) большие размеры экрана требуют больших линейных увеличений изображения, а это для зрителей первого ряда приводит к искаженному восприятию изображения: заметны зернистость фотослоя фильмокопии, царапины, неустойчивость кадра, лежащая в пределах разрешающей способности глаз, и т. п.;

2) в этих случаях нужны очень большие световые потоки;

3) сверхбольшие изогнутые экраны увеличивают геометрические искажения изображения, тем более при кривой проекции.

По изложенным соображениям установлено такое удаление зрителя от экрана, чтобы угол рассматривания экрана ω_r из любого места (рис. 14) был не менее: для широкоформатного экрана — 30° , для широкого — 21° , для кашетированного — 19° , для обычного — 12° .

Такие углы рассматривания экрана будут обеспечены, если соблюдаются соотношения ширины экрана и расчетной длины зала, предусмотренные СНиП: для широкоформатного экрана $Ш_{шф} = 0,6 D_p$, для широкого — $Ш_{ш} = 0,43 D_p$, для кашетированного — $Ш_{к} = 0,34 D_p$, для обычного — $Ш_0 = 0,25 D_p$.

Ширина криволинейного экрана измеряется по хорде. В каждом кинотеатре требуется согласовать ширину экрана с фактическим фокусным расстоянием проекционного объектива, поэтому допускается изменение расчетной ширины экрана на $+5\%$ и -10% .

Чтобы обеспечить минимальные угловые размеры изображения ω_r для любого места последнего ряда, он должен быть изогнут по дуге окружности;



Рис. 14. Определение величины удаления зрителя от экрана и обеспечение минимального углового размера изображения для последнего ряда зрительских мест

радиус R которой должен быть принят равным для: широкоформатного экрана — $Ш_{шф}$, широкого — $1,4 Ш_{ш}$, обычного — $2,4 Ш_0$.

Для всех предыдущих рядов также можно найти радиусы дуг R_1, R_2, R_3 (рис. 15), по линии которых мы получим постоянное значение угловых размеров хорды киноэкрана $Ш$ — $\omega_{r1}, \omega_{r2}, \omega_{r3}$, т. е. зрители, размещенные в одном ряду, имеющем форму дуги рассчитанного радиуса, будут рассматривать экран под одним и тем же углом зрения.

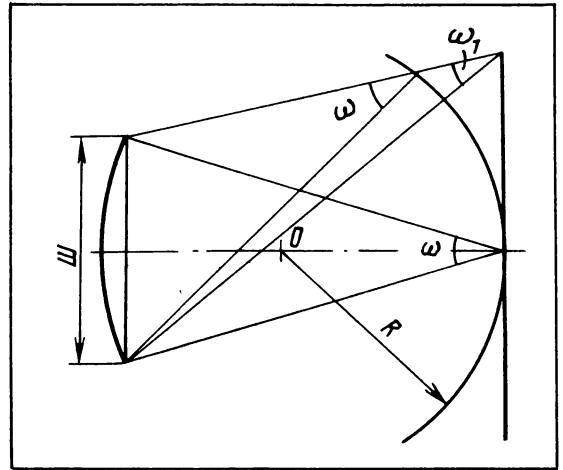

Рис. 15. Определение радиусов дуг размещения любого ряда зрительских мест

Чтобы определить параметры зрительного зала, экрана, условий видимости и размещения мест, прежде всего задается вместимость партера из условий, предусмотренных РТМ. Исходя из вместимости партера N , определяется расчетная длина зрительного зала D_p (табл. 2).

Таблица 2

Буквенные обозначения параметров на рис. 16	Параметр	Величина параметра	Дополнительные указания	Буквенные обозначения параметров на рис. 16	Параметр	Величина параметра	Дополнительные указания
<i>Д</i>	Расчетная длина зрительного зала, <i>м</i> (от экрана до спинки сиденья последнего ряда по оси зала): овального прямоугольного трапецеидального	$1,3 \sqrt{N}$ $1,1 \sqrt{N}$ $0,95 \sqrt{N}$	<i>W</i> — вместимость партера. Длина зала в кинотеатре круглогодичного действия более 45 <i>м</i> и сезонного действия более 60 <i>м</i> не допускается	<i>Л</i>	Проекционное расстояние (от центра экрана до объектива кинопроектора), <i>м</i>	Не менее 0,75 <i>Д</i>	
<i>М</i>	Радиус сферы, ограничивающей зону размещения зрителей	$0,92 \sqrt{N}$	Центр сферы лежит на нормали к центру экрана на расстоянии <i>Г</i> от экрана	<i>φ</i>	Угол отклонения оптической оси кинопроектора от нормали в центре экрана:	Не более 9°	
	Ширина рабочего поля экрана (криволинейного — по хорде), <i>м</i> :		Допускается изменение ширины на +5% и -10%. Уточняется по фокусному расстоянию объектива	<i>φ_в</i>	при проекции сверху вниз	Не более 9°	
<i>Ш_φ</i>	широкоформатного	0,6 <i>Д</i>		<i>φ_н</i>	при проекции снизу вверх	Не более 3°	
<i>Ш_ш</i>	широкого	0,43 <i>Д</i>		<i>α</i>	Угол с нормалью в центре экрана, ограничивающий зону размещения зрителей в горизонтальной плоскости:		
<i>Ш_к</i>	кашетированного	0,34 <i>Д</i>			при <i>φ_в</i> не более 6°	Не более 45°	Для залов с балконами и в других отдельных случаях при соответствующем обосновании допускается увеличивать <i>α_в</i> не более чем на 2°
<i>Ш_о</i>	обычного	0,25 <i>Д</i>			при <i>φ_в</i> более 6°	Не более 40°	
	Высота рабочего поля экрана, <i>м</i> :		<i>V_ш</i> , <i>V_к</i> , <i>V_о</i> должны быть равными. Центры изображений при всех видах демонстрирования кинофильмов должны совпадать	<i>α_в</i>	в вертикальной плоскости: выше нормали в центре экрана	Не более 30°	
<i>V_φ</i>	широкоформатного	$\frac{Ш_{φ}}{2,2}$		<i>α_н</i>	ниже нормали в центре экрана, в широкоформатном кинотеатре	Не более 22°	
<i>V_ш</i>	широкого	$\frac{Ш_{ш}}{2,35}$			в широкоэкранном кинотеатре	Не более 20°	
<i>V_к</i>	кашетированного	$\frac{Ш_{к}}{1,85}$		<i>С</i>	Превышение луча зрения, направленного на нижнюю кромку экрана над глазом впереди сидящего зрителя, <i>м</i>	0,12	Расчетная высота уровня глаз сидящего зрителя 1,2 <i>м</i>
<i>V_о</i>	обычного	$\frac{Ш_{о}}{1,37}$		<i>И</i>	Расстояние от лучей зрения на кромки экрана до выступающих конструкций, <i>м</i>	Не менее 0,3	
<i>Р</i>	Радиус кривизны экрана, <i>м</i>	<i>Д</i>	При проектировании кинозалов для широкоэкранной проекции допускается плоский экран	<i>К</i>	Расстояние от проекционных	Не менее 0,5	
<i>Г</i>	Расстояние от экрана до спинки сиденья первого ряда зрительских мест (по оси зала, <i>м</i>) в кинотеатре:						
	широкоформатном	Не менее 0,6 <i>Ш_φ</i>					
	широкоэкранном	Не менее 0,84 <i>Ш_ш</i>					
	обычном	Не менее 1,44 <i>Ш_о</i>					

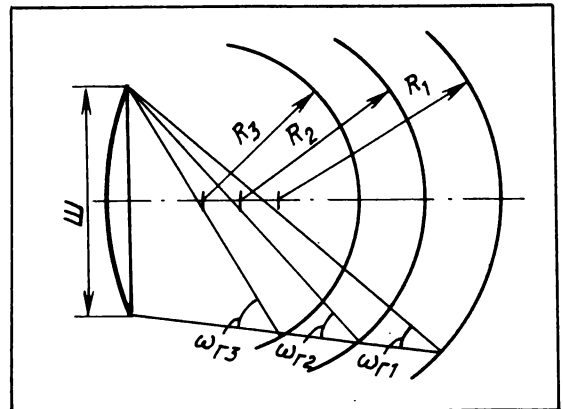
Буквенные обозначения параметров на рис. 16	Параметр	Величина параметра	Дополнительные указания
	лучей до выступающих конструкций отделки зала, м		
\mathcal{L}	Расстояние от нижнего проекционного луча до пола в зоне зрительских мест, м	Не менее 1,9	
B_n	Высота зала над балконом, м	Не менее 3	Измеряется в чистоте у последнего ряда
B_p	Высота зала под балконом, м	Не менее 3	Измеряется в чистоте у кромки балкона
E	Глубина части зала под балконом, м	Не более 175 B_n	
T	Зазеранное пространство (расстояние между экраном и поверхностью акустической отделки стены за экраном), м:		При одноканальном воспроизведении звука и расположении громкоговорителей по сторонам экрана допускается уменьшение зазеранного пространства до 0,1—0,2 м
	для широкоформатного экрана	1,5	
	для широкого экрана	0,9	



Рис. 16. Схема построения зрительного зала: а — в продольном разрезе; б — в плане

Примечания. 1. При проектировании реконструкции зданий кинотеатров и кинозалов, встроенных в здания иного назначения, допускаются отклонения от указанных параметров, но не более чем на 10 %.

2. Конструкция широкоформатного и широкого экрана должна допускать возможность изменения рабочего поля экрана по ширине, а для широкоформатного — и по высоте.

Зону размещения зрителей в зрительном зале согласно СНиП П-73—76 можно представить в виде сферы, охватывающей все пространство, в котором обеспечены допустимые условия видимости изображения и расчетные параметры размещения (рис. 16). Радиус сферы принимается из условия:

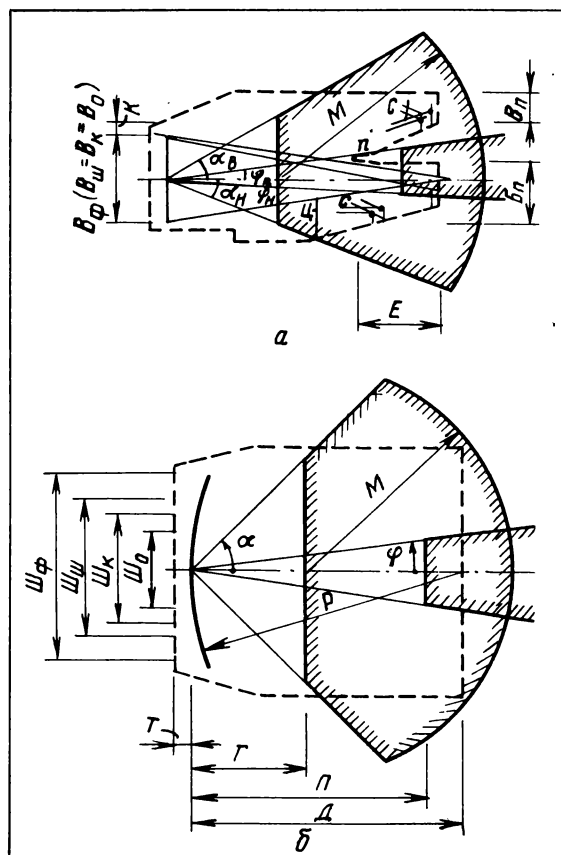
$$M = 0,92\sqrt{N}$$

Центр сферы лежит на нормали к центру от экрана на расстоянии Γ (расстояние от экрана до спинки сиденья первого ряда зрительских мест по оси зала). На выбор величины относительного удаления от экрана первого ряда, как и последнего.

вливают и экономические, и кинотехнологические факторы. Конечно, уменьшение относительного удаления первого ряда увеличивает вместимость зрительного зала. Однако при чрезмерном приближении к экрану заметны дефекты изображения. При очень большом угловом размере изображения в его оценке принимает участие периферическое зрение, в связи с чем становятся заметными мелькания обтюратора. Восприятие изображения с очень близкого расстояния создает ощущение неестественности, что объясняется физиологическими особенностями зрения. Чтобы исключить их влияние, необходимо удалить изображение от зрителя на расстояние не менее 6 м, а дефекты изображения становятся незаметными при удалении первого ряда на величину трехкратной ширины экрана.

Однако известно, что зона ясного видения (четкого обзора) предмета для глаз человека в пределах их естественного движения составляет по вертикали 22° , по горизонтали 40° . Горизонтальный угол обзора может быть обеспечен на оси экрана на расстоянии, равном 1,4 $Ш_0$. Принимая такое расстояние для размещения первого ряда зрительских

мест, создают условия, при которых обычный экран занимает не более 4 % поля зрения зрителей первого ряда, а удаленных — до 0,8 %.

Учитывая различные размеры проектируемой части кадра разных форматов, СНиП устанавливает величины относительных удалений Γ первого ряда зрительских мест по оси зала в кинотеатрах.

Ширина зрительного зала

В зависимости от точки наблюдения изображения на экране могут возникать субъективные геометрические искажения. Характер этих искажений практически не отличается от описанных выше аналогичных объективных искажений (рис. 17). Величина искажений возрастает с увеличением угла рассматривания экрана α (угол между лучом зрения и перпендикуляром к центру экрана). Если экран изогнут, возникающие искажения еще больше. Они зависят от ширины экрана, радиуса его кривизны, угла проекции φ и угла рассматривания α .



Рис. 17. Схема рассматривания экрана с разных точек зрения и возникающие искажения

При выборе границ ширины зрительного зала руководствуются следующими соображениями:

1) чем меньше ширина экрана, чем больше радиус его изгиба и чем меньше углы проекции φ_r и φ_v , тем меньше величина объективных искажений и выше качество изображения на экране;

2) в зрительном зале существуют зоны, каждая из которых характеризуется практически одинаковыми качественными показателями. При переходе из одной зоны в другую происходит смена субъективной оценки качества изображения. Критерием оценки качества является угол рассматривания изображения α , допустимые пределы которого опре-

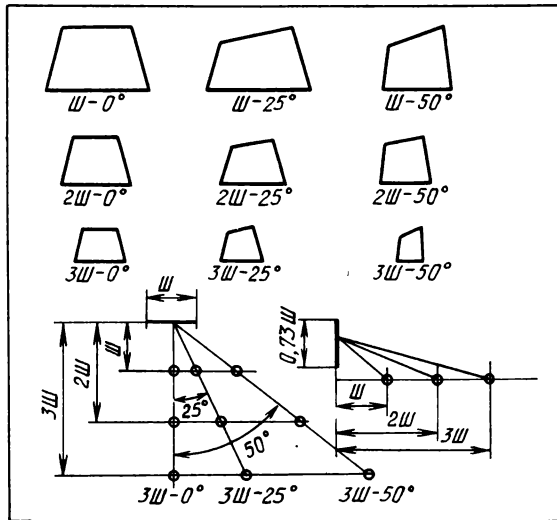
деляются в зависимости от углов проекции φ_v и φ_r ;

3) предельный угол рассматривания изображения в горизонтальной плоскости, определяющий границы всех зон, $\alpha_{r \text{ макс}} = 45^\circ$. За пределами такого угла рассматривания качество изображения ниже допустимого.

Сравним характеристики рассматривания изображения при плоском и изогнутом экранах (рис. 18). Восстанавливая нормаль к краю плоского экрана $AB - N$ и откладывая от нее угол $\alpha_1 = 45^\circ$, определяем зону зрительских мест с допустимым углом рассматривания в первых рядах, ограниченную ломаной линией 2—3—4—5. Заштрихованные участки не удовлетворяют условиям рассматривания изображения.



Рис. 18. Сравнительные характеристики рассматривания изображения при плоском и изогнутом экране:

AB — плоский экран; $B\Gamma$ — изогнутый экран; α_1 и α_2 — углы рассматривания крайних точек экрана

Радиус кривизны изогнутого экрана $B\Gamma R = D_p$ в данном случае является нормалью к точкам экрана B и Γ ; угол рассматривания α_2 между радиусом R и прямой GE равен 45° . В этом случае достигается допустимое качество рассматривания для всей зоны передних рядов, включая участки 2—7—3 и 4—8—5. Таким образом, изогнутый экран увеличивает полезную зону зрительских мест по ширине зала и улучшает угловые характеристики рассматривания для боковых зон зрительских мест.

СНиП регламентирует ширину зрительного зала, опираясь на угол с нормалью в центре экрана, ограничивающий зону размещения зрителей a .

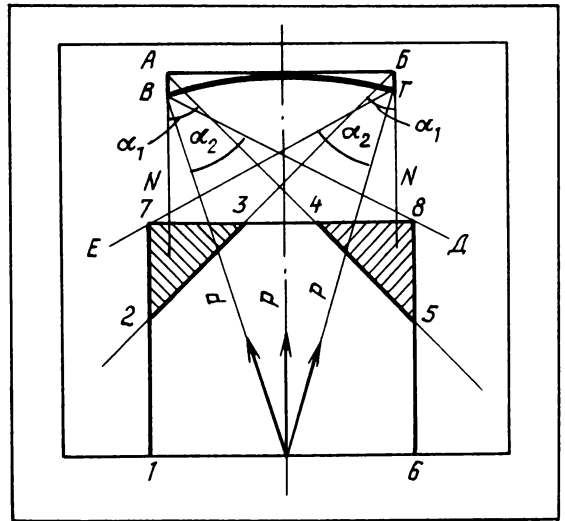
При трапецидальном зале боковые стороны зоны зрительских мест определяются допустимыми угла-

ми α_r . При прямоугольном зале углы α_r определяют ширину первого ряда, которая принимается для всего зала постоянной.

СНиП регламентирует и допустимые углы рассматривания изображения в вертикальной плоскости.

Для залов с балконами и в других отдельных случаях при соответствующем обосновании допускается увеличивать α_n не более чем на 2° .

Высота зрительного зала

Высота зрительного зала определяет его объем и зависит от акустических и санитарно-гигиенических требований, а также от высоты киноэкрана.

СНиП задают расстояние от верхнего проекционного луча до выступающих конструкций отделки зала K (см. рис. 16), которое не должно быть менее 0,5 м. Это надэкранное пространство снижает засветку изображения на экране отраженным рассеянным светом, а также может использоваться для размещения устройств подвеса занавеса, вертикальной кашеты и ламбрекена.

Другой размер, определяющий положение экрана, — расстояние от нижнего проекционного луча до пола в зоне зрительских мест L , которое не должно быть менее 1,9 м.

Исходя из вместимости зрительного зала и определенных в зависимости от этого размеров экрана, рассчитывают высоту зрительного зала без балкона.

Для залов с балконами необходимо учитывать и параметры, регламентирующие высоту зрительного зала в последних рядах зрительских мест. Высота зала над балконом (измеряемая у последнего ряда) и под балконом (измеряемая у его кромки) не должна быть меньше 3 м.

Акустика зрительного зала требует уменьшения его объема. Тогда сокращается время оптимальной реверберации, а значит, уменьшаются затраты на акустическую обработку. Время реверберации (остаточного звучания после прекращения действия источника звука) — один из основных показателей акустических условий зрительного зала. Чрезмерное время реверберации создает гулкость, нарушающую разборчивость речи и искажающую четкость звучания.

Санитарно-гигиенические требования определяют минимальный удельный объем (из расчета на одного зрителя) и необходимую кратность смены воздуха при использовании систем вентиляции. При этом берется в расчет удельное потребление одним зрителем воздуха: летом — не менее 40 м³/ч, зимой — не менее 20 м³/ч.

Для достаточного воздухообмена требуется, напротив, увеличивать объем зрительного зала.

Правильно выбранные пропорции зала, хорошее оформление его интерьеров, приятная цветовая гамма окраски помещений, мягкое спокойное освещение, кондиционирование воздуха, удобные кресла и отличная акустика — все это способствует хорошему отдыху и лучшему восприятию фильма зрителями.



Наша консультация

Льготы молодым специалистам

Л. ЛЯМИН,
правовой инспектор труда ЦК профсоюза
работников культуры

Наше государство проявляет постоянную заботу о молодых специалистах. Им предоставляются различные льготы. Так, всем выпускникам высших и средних специальных учебных заведений, в том числе профессионально-технических и других училищ, закончившим полный курс обучения и защитившим дипломный проект (работу), сдавшим государственные экзамены и направленным комиссией по персональному распределению на предприятия (в учреждения, организации), сразу же предоставляются оплачиваемые отпуска.

Молодым специалистам, направляемым на работу после окончания очных (дневных) отделений вузов или техникумов, предоставляется перед началом работы отпуск продолжительностью в один календарный месяц, независимо от того, когда у них были последние каникулы в период учебы.

За время этого отпуска выпускникам, получавшим непосредственно перед окончанием учебного заведения стипендию, полагается пособие за отпуск в размере месячной стипендии. Его выплачивает учебное заведение, которое окончил молодой специалист, за счет средств того предприятия (учреждения, организации), в которое он направлен в соответствии с распределением.

Тем, кому предоставлено право самостоятельно устраиваться на работу, а также молодым специалистам, не получавшим стипендию в последнем семестре, пособие за время отпуска не выплачивается.

Выпускникам дневных профессионально-технических и других училищ, в том числе и киномеханикам, обучавшимся год и более, перед началом работы предоставляется отпуск за счет предприятия (учреж-

дения, организации), в которое они направлены. Такой отпуск оплачивается из расчета тарифной ставки по присвоенному выпускнику квалификационному разряду (классу, категории) или соответствующего должностного оклада с учетом действующего в данной местности районного коэффициента. Обучавшимся менее года, а также окончившим краткосрочные курсы по подготовке и повышению квалификации отпуск не предоставляется. Однако время обучения засчитывается в их трудовой стаж, дающий право на очередной отпуск.

Тем выпускникам училищ, которым в период обучения исполнилось 18 лет, отпуск предоставляется продолжительностью, установленной для работников данной профессии (специальности) или для данного производства. Если там, куда выпускники направлены, предусмотрены дополнительные отпуска за работу во вредных условиях, они предоставляются только тем, кто в период производственной практики был занят на соответствующих производствах и работах.

Если выпускнику дневного отделения училища еще не исполнилось 18 лет, ему предоставляется отпуск продолжительностью в один календарный месяц.

Выпускники училищ, получившие диплом (аттестат) с отличием, пользуются преимущественным правом при распределении на работу, а также правом поступления в высшие и средние специальные учебные заведения непосредственно после окончания училища. Лица, не поступившие в высшие и средние специальные учебные заведения, обязаны вернуться на работу по месту распределения.

Молодым специалистам, а также выпускникам училищ, которые до начала или во время учебы были рабочими или служащими, администрация учебного заведения должна внести в их трудовые книжки (на основании приказов о приеме их на учебу и об окончании обучения) соответствующие записи. Если к окончанию учебного заведения у выпускника нет трудовой книжки, так как он до поступления на учебу и во время нее не работал, такая книжка заводится по месту работы, на которую он направлен по распределению, и в нее отдельной строкой вносится запись о времени обучения в учебном заведении со ссылкой на дату выдачи и номер документа (диплома). Выпускники дневных профессионально-технических и других училищ обязаны приступить к работе в сроки, указанные в путевках о направлении на работу и проработать не менее двух лет, а окончившие очные отделения вузов и техникумов — не менее трех лет.

Руководителям предприятий и организаций не разрешается принимать на работу выпускников учебных заведений без соответствующего удостоверения о направлении на работу (или справки установленного образца о праве на самостоятельное трудоустройство), а также увольнять их без разрешения министерства (ведомства), которому подчинено предприятие (орга-

низация), за исключением случаев, предусмотренных законом (например, потеря трудоспособности, переход на партийную, советскую, профсоюзную или комсомольскую выборную работу).

Установленный срок работы молодого специалиста следует исчислять со дня заключения им трудового договора с администрацией предприятия (организации), на которое он направлен. Основанием для заключения трудового договора (помимо паспорта и трудовой книжки, если она имеется) является удостоверение о направлении на работу. В нем фиксируются условия, согласованные с выпускником (должность, вид предоставляемой жилой площади, размер заработной платы и др.).

При приеме на работу выпускников вузов, техникумов, училищ не разрешается устанавливать им испытательный срок, их нельзя также принимать на временную или сезонную работу.

Лицам, окончившим высшие, средние специальные, профессионально-технические и иные учебные заведения и направленным на работу в другую местность, выплачиваются предусмотренные законодательством компенсации — заработная плата, единовременное пособие, суточные, оплата расходов на проезд, оплата стоимости провоза багажа на себя и членов семьи (см. постановление Совета Министров СССР от 15 июля 1981 г. № 677 «О гарантиях и компенсациях при переезде на работу в другую местность»; СП СССР, 1981, № 21, с. 123):

Выпускники, направленные на работу в порядке персонального распределения, должны быть обеспечены жилой площадью, как правило, тем предприятием (организацией), на которое они направлены. Если же оно не имеет ведомственной жилой площади, то молодых специалистов обеспечивают ею местные Советы народных депутатов по ходатайствам соответствующих предприятий и организаций.

Художественно-технический редактор И. К. Крюčkова.
Корректор М. Б. Данилина.

Сдано в набор 02.10.86. Подписано к печати 22.10.86.

А 13870. Формат 70×100 1/16. Печать офсетная.

Гарнитура «Таймс». Бумага кн.-журн. «Сыктывкар».

Усл. печ. л. 3,9. Уч.-изд. л. 6,98. Усл. кр.-отг. 552,24.

Тираж 70800 экз. Заказ 2301. Цена 40 коп.

В/О «Союзинформкино» 109017, Москва,
ул. Б. Ордынка, 43, тел. 231-11-33.

Адрес редакции: 103006, Москва,
Воротниковский пер., 12, тел. 200-10-70.

Орден Трудового Красного Знамени
Чеховский полиграфкомбинат В/О «Союзполиграфпром»
Государственного комитета СССР
по делам издательств, полиграфии и книжной торговли.
142300, г. Чехов Московской области.

8 — МЕЖДУНАРОДНЫЙ ЖЕНСКИЙ ДЕНЬ

Художественные фильмы

«Аплодисменты, аплодисменты...», «Баллада о старом оружии», «Благие намерения», «Бунт новостей», «Вера», «Время желаний», «Говорит Москва», «Две версии одного столкновения», «День длиннее ночи», «Дерева на асфальте», «Женщина и ее четверо мужчин», «Зимняя вишня», «Зина-Зинуля», «И жизнь, и слезы, и любовь...», «Когда другие молчат», «Любовь Орлова», «Одиноким предоставляется общежитие», «Парашютисты», «Пароль знали двое», «По зову сердца», «Поклонись до земли», «Продлись, продлись, очарованье...», «Прошу слова» (две серии), «Рябиновые ночи», «Самая обаятельная и привлекательная», «Снайперы», «Среди тысячи дорог», «Счастливая, Женька!», «Счастливы, кто любил», «Танго нашего детства», «Шел четвертый год войны...»

Документальные фильмы

«Азбука доброты», «Аня, Анечка, Айна-апа...», «Бабушка, надените орден», «Бабушкин пирог», «Василица, Виринея и... Мария», «Вчера, сегодня, завтра...», «Груня», «Двух истин не бывает», «Дни созревания вишен», «Женщины из Равенсбрюка», «Живу надеждой...», «Жила-была на свете Варвара...», «Здравствуй, Аршалуи!», «Здравствуй, Лариса!», «Из семейного альбома», «И снова все сначала», «Колос Анны Дубровской», «Лето с осенью встречается», «Мария Александровна Ульянова. Страницы жизни», «Марьям-опа», «Мы — с Украины», «Надежда Крупская. Воспоминания о жизни», «Пейзаж», «Письмо женщине», «Планета Наташа», «Планету сохраним для счастья...», «Подари мне платок», «Прекрасная половина», «Рагния», «Сара Ишангураева», «Семь Симеонов», «Солдатские вдовы», «Сотворение доброты», «Сочинение на льду», «Счастья вам, люди!», «У войны не женское лицо» (шестой и седьмой фильмы), «Учительница первая моя», «Фильм о счастливой женщине»

12 — ПРИНЯТИЕ (1951) ВЕРХОВНЫМ СОВЕТОМ СССР ЗАКОНА О ЗАЩИТЕ МИРА

Художественные фильмы

«Берег» (две серии), «Европейская история», «Письма мертвого человека», «Победа» (две серии), «Репортаж из бездны», «Чичерин» (две серии)

Документальные фильмы

«Береги этот вечный свет», «Бьется сердце», «Время соби-

КМ

Кино- календарь

МАРТ

рать камни...», «Грозовая даль памяти», «Еще раз о тревогах века», «За безядерный Север», «Завтра на рассвете День Победы», «К созвездию мира», «Мир детства твоему», «От всего сердца», «От имени детства», «Покорение на будущее», «Похиители океана», «Призыв к миру», «Размышления о времени и мире», «Солдаты народа. Солдаты мира», «Союз во имя мира», «Третьего не дано», «Юность обвиняет»

Звездочкой здесь и далее отмечены полнометражные документальные фильмы.

Здесь и к дате 12 марта названы фильмы, вышедшие на экран в 1984 года. Можете использовать и ленты более раннего выпуска (см. «Кинокалендарь» в нашем журнале за прошлые годы). День 8 марта дает большие возможности для работы с картинами самой разной тематики. Можно показать циклы художественных и документальных фильмов о вкладе женщины в Победу над фашизмом, о нашей современнице и т. д. Интересной может быть кинопрограмма о женщинах — деятелях международного и коммунистического движения («Когда другие молчат», «Дни созревания вишен», «Надежда Крупская. Воспоминания о жизни» и др.). Можно провести тематические циклы документальных лент о женщинах разных профессий (врачах, учителях, колхозницах, кинемеханиках, актрисах и т. д.).

14 — УМЕР КАРЛ МАРКС (1883)

Художественный фильм

«Год, как жизнь» (две серии)

Документальные и научно-популярные фильмы

«В борьбе за единство» (страницы жизни Маркса), «Великий подвиг», «Карл Маркс. Ученый, человек, революционер», «Маркс. Россия. СССР», «Страницы великой жизни»

18 — ДЕНЬ ПАРИЖСКОЙ КОММУНЫ

Художественные фильмы

«Гаврош», «Зори Парижа», «Ярослав Домбровский» (две серии)

Документальные и научно-популярные фильмы

«Дни созревания вишен», «От Парижской коммуны к Октябрю»

27 — МЕЖДУНАРОДНЫЙ ДЕНЬ ТЕАТРА

Художественные фильмы

«Актриса», «Анна Павлова» (две серии), «Без вины виноватые», «Возвращение Баттерфляй», «Встречи с Игорем Ильинским», «Гори, гори, моя звезда», «Драма из старинной жизни», «Евгений Урбанский», «Жил певчий дрозд», «Загадка Кальмана» (две серии), «Законный брак», «Звезда моего города», «Зеленая карета», «Их знали только в лицо», «Королева чардаша», «Крепостная актриса», «Любовь Орлова», «Мечтать и жить», «Мир Николая Симонова», «Москва, любовь моя», «Музыкальная история», «Накануне премьеры», «Николай Слнченко», «Они были актерами», «Особое подразделение», «Переполюх», «Повесть о неизвестном актере», «Поэт Елена Образцова», «По собственному желанию», «Прелюдия судьбы», «Родившийся в грозу», «Рубежи», «Рядом с другом», «Сегодня и всегда», «Собеседник по желанию», «Старшая сестра», «Ты мой восторг, мое мученье...», «Тупейный художник», «1001-я гастроль», «Увлеченная сценой», «Успех», «Фузте», «Чайка», «Чайковский» (две серии), «Я — актриса»

Документальные и научно-популярные фильмы

«Бабушкин пирог», «...и были рядом», «И каждый вечер в час назначенный...», «Королева я не играла...», «Мария Ермолова», «Сара Ишангураева», «Силуэты русского балета», «Щокот волшебных копыт»

Из документальных и научно-популярных фильмов здесь названы вышедшие на экран в 1984 года. Ленты более раннего выпуска см. в «Кинокалендаре» нашего журнала за прошлые годы.

Цена 40 коп.

Сер. 202-2
В РЕПЕРТУАРЕ ДЕКАБРЯ

Индекс 70431

**«ПОСТАРАЙСЯ ОСТАТЬСЯ
ЖИВЫМ»**

Киностудия имени М. Горького. Автор сценария — А. Беляев. Режиссер — Г. Иванов.

О подвиге группы советских десантников на временно захваченной гитлеровцами территории Литвы.

В ролях — Е. Меньшов, И. Бальсита, П. Глебов, Ю. Горобец.

«ЖАЛОБА»

Одесская киностудия. Автор сценария — Г. Глазов. Режиссер — Т. Золоев.

Долг врача — взять на себя всю ответственность за жизнь больного, использовать любой шанс для его спасения — такова позиция хирурга Марчука, которую разделяют не все его коллеги...

В ролях — Ю. Киселюс, М. Старых, И. Мирошниченко, О. Кузнецова.

Кадры из фильмов: «Постарайся остаться живым» (вверху) и «Жалоба».

