

Каузер ММ

КИНОМЕХАНИК

ЕЖЕМЕСЯЧНЫЙ МАССОВО-ТЕХНИЧЕСКИЙ ЖУРНАЛ

11'96



82-422

Поздравляет с Днем рождения
Людмилу Аринину!

КИНОМЕХАНИК

ИНДЕКС 70431 ISSN 0023-1681
ВЫХОДИТ С АПРЕЛЯ 1937 ГОДА

Учредители

ГОСУДАРСТВЕННЫЙ КОМИТЕТ
ПО КИНЕМАТОГРАФИИ
РОССИЙСКОЙ ФЕДЕРАЦИИ,
РОССИЙСКОЕ АГЕНТСТВО «ИНФОРМРГ ИНО»

Редколлегия

Веракса Л.С.
Голубь С.П.
Дорожкин Ю.М.
Жабский М.И.
Лужинская Л.Л.
Машкин Ю.Л.
Мухина Л.Н.
(отз. за выпуск)
Переходов В.А.
Преображенский И.А.
Рыков И.С.
Черкасов Ю.П.

Номер подготовили

Мухина Л.Н.
Маргос Т.В.
Крючкова И.К.

Адрес редакции

Россия,
109017, Москва,
ул. Большая Ордынка, 43
тел.: (095) 231 4696
(095) 231 3822



© «Киномеханик» 1996

Ордена Трудового Красного Знамени
ЧЕХОВСКИЙ ПОЛИГРАФИЧЕСКИЙ КОМБИНАТ
Комитета Российской Федерации по печати

142300, г. Чехов, Московской области
тел.: (272)71 336, факс (272)62 536

СОДЕРЖАНИЕ

Федеральный закон «О государственной поддержке кинематографии Российской Федерации»..... 2

ОРГАНИЗАЦИЯ И ЭКОНОМИКА

ТОЧКА ЗРЕНИЯ
В области есть кинематография..... 10

С РАБОЧЕГО СТОЛА СОЦИОЛОГА
Тарасов К.
Насилие на экране, и зритель... у экрана 15

ШКОЛА КИНОМЕНЕДЖЕРА
Лексика делового общения 19

КИНОТЕХНИКА

ПОВЫШЕНИЕ КВАЛИФИКАЦИИ
Полещук Я.
Кинопроектор 23КПК-3 20

100 ЛЕТ КИНО
Тарасов Б.
История техники кино 23

ЧИТАТЕЛИ ПРЕДЛАГАЮТ
Кузнецов И.
Я склеиваю так..... 27

РАБОТА БЕЗ ОПАСНОСТИ
Сухов А.
Охрана труда в вопросах и ответах 28

ИНФОРМАЦИЯ
Маргос Т.
Кинотеатр умирает... или еще не родился?..... 32



РОССИЙСКАЯ ФЕДЕРАЦИЯ ФЕДЕРАЛЬНЫЙ ЗАКОН

О государственной поддержке кинематографии Российской Федерации

Принят Государственной Думой
Одобен Советом Федерации

17 июля 1996 года
7 августа 1996 года

Кинематография Российской Федерации (далее — кинематография), являясь неотъемлемой частью культуры и искусства, должна сохраняться и развиваться при поддержке государства.

Настоящий Федеральный закон определяет основные направления деятельности государства по сохранению и развитию кинематографии и устанавливает порядок государственной поддержки кинематографии.

ГЛАВА I. ОБЩИЕ ПОЛОЖЕНИЯ

Статья 1. Принципы государственной политики в области кинематографии

Государственная политика в области кинематографии основана на следующих принципах:

признание кинематографии областью культуры и искусства, обязательным условием существования которой является развитие творческой, образовательной, производственной, технической, научной и информационной базы;

ответственность государства за сохранение и развитие кинематографии;

создание населению условий для доступа к произведениям кинематографии.

Статья 2. Законодательство Российской Федерации о государственной поддержке кинематографии

Законодательство Российской Федерации о государственной поддержке кинематографии состоит из Основ законодательства Российской Федерации о культуре, Закона Российской Федерации «Об авторском праве и смежных правах», настоящего Федерального закона, других федеральных законов и иных нормативных правовых актов Российской Федерации, а также законов и иных нормативных правовых актов субъектов Российской Федерации.

Статья 3. Основные понятия

Для целей настоящего Федерального закона используются следующие основные понятия:

кинематография — область культуры и искусства, включающая в себя совокупность профессиональной, творческой, производственной, научной, технической, образовательной деятельности, направленной на создание и использование произведений кинематографии;

фильм — аудиовизуальное произведение, созданное в художественной, хроникально-документальной, научно-популярной, учебной, анимационной, телевизионной или иной форме на основе творческого замысла, состоящее из изображения зафиксированных на киноплёнке или на иных видах носителей и соединённых в тематическое целое последовательно связанных между собой кадров и предназначенное для восприятия с помощью соответствующих технических устройств. Фильм продолжительностью не менее чем 52 минуты является полнометражным фильмом. Фильм продолжительностью менее чем 52 минуты является короткометражным фильмом;

кинолентопись — регулярные съёмки документальных сюжетов, отражающих характерные (преимущественно уходящие) особенности времени, места, обстоятельств и рассчитанных в перспективе на производство фильма;

прокат фильма — распространение фильма в любой форме и любыми способами;

показ фильма — публичная демонстрация фильма, осуществляемая в кинозале, по эфирному, кабельному, спутниковому телевидению и другими техническими способами;

продюсер фильма — физическое или юридическое лицо, взявшее на себя инициативу и ответственность за финансирование, производство и прокат фильма;

прокатчик фильма — физическое или юридическое лицо, имеющее право проката фильма и осуществляющее или организующее его прокат;

демонстратор фильма — физическое или юридическое лицо, осуществляющее показ фильма;

кинотеатр — место, в котором осуществляется показ фильма;

организация кинематографии — организация независимо от организационно-правовой формы и формы собственности, основными видами деятельности которой являются производство фильма; производство кинолентописей; тиражирование фильма; прокат фильма; показ фильма; восстановление фильма; тех-

ническое обслуживание кинозала; изготовление киноматериалов; изготовление кинооборудования; выполнение работ и оказание услуг по производству фильма, кинолентописей (прокат кинооборудования, аренда павильонов, кинокомплексов, пошив костюмов, строительство декораций, изготовление грима, пастижерских изделий, реквизита, игровой техники, специальных эффектов, обработка плёнки, звуковое оформление фильма и иное); образовательная, научная, исследовательская, издательская, рекламно-пропагандистская деятельность в области кинематографии; хранение фильма; хранение исходных материалов кинолентописей;

кинопроект — комплект документов, на основании которых принимается решение о государственном финансировании производства национального фильма;

исходные материалы фильма — негатив, контратип, контрольная копия фильма, оригинал магнитных фонограмм перезаписи, музыки, шумов, видеофонограмма-мастер, компакт-диск и иные, необходимые для тиражирования фильма в любой материальной форме;

исходные материалы кинолентописей — негатив, видеофонограмма-мастер, оригинал магнитных фонограмм реплик и шумов и иные, необходимые для производства и тиражирования фильма в любой материальной форме;

тиражирование фильма — изготовление одной или более копий фильма (тираж) в любой материальной форме;

кинопродукция — фильм, исходные материалы фильма, кинолентопись, исходные материалы кинолентописей, тираж фильма или часть тиража фильма;

кинооборудование — оборудование, аппаратура, технические приспособления и запасные части к ним, используемые при производстве фильма, производстве кинолентописей, тиражировании фильма, прокате фильма, показе фильма, выполнении работ и оказании услуг по производству фильма, производству кинолентописей;

киноматериалы — сырьё, материалы, используемые при производстве фильма, про-

изготовлении кинолент, тиражировании фильма, восстановлении фильма, прокате фильма, показе фильма, выполнении работ и оказании услуг по производству фильма, производству кинолент, изготовлении кинооборудования;

администрация организации кинематографии — руководитель, заместители руководителя, члены правления, главный редактор, главный инженер, главный бухгалтер;

штатный творческий состав организации кинематографии — лица творческих профессий (режиссер-постановщик, оператор-постановщик, художник-постановщик, художник-аниматор, художник по костюмам, художник-гример, звукорежиссер, монтажер, редактор фильма, музыкальный редактор фильма, директор фильма), состоящие в трудовых отношениях с организацией кинематографии (члены трудового коллектива и лица, приравненные к ним);

нештатный творческий состав организации кинематографии — лица творческих профессий (автор сценария, композитор, актер, актриса — исполнители главных ролей), не состоящие в трудовых отношениях с организацией кинематографии;

штатный производственный состав организации кинематографии — члены трудового коллектива организации кинематографии и лица, приравненные к ним, за исключением лиц, входящих в штатный творческий состав или администрацию организации кинематографии в соответствии с настоящим Федеральным законом.

Статья 4. Национальный фильм

Фильм является национальным, если продюсер фильма — гражданин Российской Федерации или юридическое лицо, зарегистрированное в установленном порядке на территории Российской Федерации;

авторы фильма — граждане Российской Федерации;

в состав съемочной группы фильма (режиссеры-постановщики, операторы-постановщики, операторы, звукооператоры, художники-постановщики, художники по костю-

мам, монтажеры, актеры — исполнители главных ролей) входит не более чем 30 процентов лиц, не имеющих гражданства Российской Федерации;

фильм снимается на русском языке или других языках народов Российской Федерации;

не менее чем 50 процентов общего объема работ в сметных ценах по производству фильма, тиражированию фильма, прокату фильма и показу фильма осуществляется организациями кинематографии, зарегистрированными в установленном порядке на территории Российской Федерации;

иностранные инвестиции в производстве фильма не превышают 30 процентов сметной стоимости фильма.

В качестве национального фильма может рассматриваться также фильм, производство которого осуществляется совместно с иностранными организациями кинематографии при соблюдении условий, определенных соответствующими международными договорами и соглашениями Российской Федерации.

ГЛАВА II. МЕРЫ ГОСУДАРСТВЕННОЙ ПОДДЕРЖКИ КИНЕМАТОГРАФИИ

Статья 5. Федеральный орган исполнительной власти, уполномоченный осуществлять государственную поддержку кинематографии

Полномочия по осуществлению государственной поддержки кинематографии возлагаются Правительством Российской Федерации на федеральный орган исполнительной власти (далее — федеральный орган исполнительной власти в области кинематографии), который взаимодействует с органами исполнительной власти субъектов Российской Федерации. Положение о федеральном органе исполнительной власти в области кинематографии утверждается Правительством Российской Федерации.

Основными направлениями деятельности федерального органа исполнительной власти в области кинематографии являются:

разработка проектов законов и иных нормативных правовых актов в области кинематографии;

разработка и реализация федеральных программ в части, относящейся к сохранению и развитию кинематографии;

участие в разработке федерального бюджета в части расходов на кинематографию;

координация развития инфраструктуры кинематографии;

ведение Государственного регистра фильмов и выдача прокатных удостоверений на них в целях регулирования проката фильмов и показа фильмов на территории Российской Федерации защиты обладателей прав на фильм, определения возрастной категории зрительской аудитории;

разработка и утверждение положения о национальном фильме;

выдача удостоверения национального фильма;

содействие развитию образования в области кинематографии, кинематографической науки и подготовке творческих и инженерно-технических кадров;

разработка системы государственной статистической отчетности в области кинематографии, ведение реестра организаций кинематографии;

развитие международных связей в области кинематографии, представительство в международных организациях кинематографии, комиссиях, участие в совещаниях, конференциях и других мероприятиях.

Статья 6. Государственная поддержка кинематографии

Формами государственной поддержки кинематографии являются:

принятие законов и иных нормативных правовых актов в области кинематографии;

частичное государственное финансирование производства, тиражирования, проката и показа национальных фильмов;

полное государственное финансирование кинолентописи;

льготное налоговое, таможенное, валютное и иное финансовое регулирование дея-

тельности организаций кинематографии.

Основные меры государственной поддержки кинематографии направлены на

создание национальных фильмов, в том числе для детей и юношества, и национальных фильмов-дебютов;

сохранение и развитие материально-технической базы кинематографии;

создание условий для проката и показа национальных фильмов;

реализацию образовательных и научно-технических программ;

проведение кинофестивалей и других культурных мероприятий;

участие в международных кинофестивалях и других международных культурных мероприятиях.

Все организации кинематографии имеют право на получение государственной поддержки.

Субъекты Российской Федерации могут создавать органы исполнительной власти в области кинематографии для обеспечения эффективной деятельности организаций кинематографии.

ГЛАВА III. ГОСУДАРСТВЕННОЕ ФИНАНСИРОВАНИЕ КИНЕМАТОГРАФИИ

Статья 7. Условия и порядок государственного финансирования кинематографии

Одной из форм государственной поддержки кинематографии является ее частичное государственное финансирование.

Государственное финансирование осуществляется федеральным органом исполнительной власти в области кинематографии путем выделения продюсеру, прокатчику, демонстратору национального фильма средств в пределах расходов федерального бюджета, предусмотренных на кинематографию на соответствующий финансовый год.

Государственное финансирование кинематографии устанавливается в размере не менее чем 0,2 процента расходной части феде-

рального бюджета в пределах норматива государственного финансирования, определенных Основами законодательства Российской Федерации о культуре.

Условия и порядок государственного финансирования кинематографии определяются федеральным органом исполнительной власти в области кинематографии и закрепляются соответствующими договорами между федеральным органом исполнительной власти в области кинематографии и продюсером, прокатчиком, демонстратором национального фильма.

Государственное финансирование не может быть использовано на иные цели, кроме тех, которые предусмотрены договором между федеральным органом исполнительной власти в области кинематографии и продюсером, прокатчиком, демонстратором национального фильма.

Статья 8. Государственное финансирование производства национального фильма

Федеральный орган исполнительной власти в области кинематографии принимает решение о выделении продюсеру средств на производство национального фильма с учетом мнения экспертных комиссий, созданных федеральным органом исполнительной власти в области кинематографии и состоящих из лиц творческих профессий, продюсеров фильмов, прокатчиков фильмов и демонстраторов фильмов, в пределах расходов федерального бюджета, предусмотренных на кинематографию на соответствующий финансовый год.

Государственное финансирование производства национального фильма, как правило, не может превышать 70 процентов сметной стоимости его производства.

В исключительных случаях с учетом художественной и культурной значимости кинопроекта федеральный орган исполнительной власти в области кинематографии принимает решение о государственном финансировании национального фильма в размере до 100 процентов сметной стоимости его производства.

Статья 9. Государственное финансирование проката национального фильма

Федеральный орган исполнительной власти в области кинематографии принимает решение о выделении прокатчику средств на прокат (печать копий, субтитрирование, рекламу и иное) национального фильма, предназначенного для показа на территории Российской Федерации, с учетом мнения экспертной комиссии в пределах расходов федерального бюджета, предусмотренных на кинематографию на соответствующий финансовый год.

Государственное финансирование проката национального фильма не может превышать 70 процентов сметной стоимости его проката.

Статья 10. Государственное финансирование участия национального фильма в международном кинофестивале

Федеральный орган исполнительной власти в области кинематографии осуществляет государственное финансирование участия национального фильма в международном кинофестивале категории «А».

Государственное финансирование участия национального фильма в международном кинофестивале предусматривается в размере до 100 процентов сметной стоимости его участия.

Статья 11. Хранение исходных материалов национальных фильмов и кинолетописи

Исходные материалы национальных фильмов, получивших полное государственное финансирование, и исходные материалы кинолетописи передаются на постоянное хранение в Государственный фонд кинофильмов Российской Федерации или Российский государственный архив кинофотодокументов. Порядок хранения исходных материалов национальных фильмов и исходных материа-

лов кинолетописи определяется федеральным органом исполнительной власти в области кинематографии.

Порядок хранения исходных материалов национальных фильмов, получивших частичное государственное финансирование, устанавливается договором между федеральным органом исполнительной власти в области кинематографии и продюсером этих национальных фильмов.

Государственный фонд кинофильмов Российской Федерации и Российский государственный архив кинофотодокументов обеспечивают соблюдение авторских прав и смежных прав при хранении исходных материалов национальных фильмов, исходных материалов кинолетописи.

Государственный фонд кинофильмов Российской Федерации и Российский государственный архив кинофотодокументов обеспечивают свободный и безвозмездный доступ к исходным материалам национального фильма и исходным материалам кинолетописи их продюсерам.

ГЛАВА IV. НАЛОГОВОЕ, ТАМОЖЕННОЕ, ВАЛЮТНОЕ И ИНОЕ ФИНАНСОВОЕ РЕГУЛИРОВАНИЕ ДЕЯТЕЛЬНОСТИ ОРГАНИЗАЦИЙ КИНЕМАТОГРАФИИ

Статья 12. Налоговое регулирование деятельности организаций кинематографии

Освобождаются от налога на добавленную стоимость обороты по реализации кинопродукции организаций кинематографии и обороты по реализации прав на использование этой кинопродукции.

Освобождаются от налога на добавленную стоимость обороты по реализации работ и услуг по производству фильма, производству кинолетописи, тиражированию фильма, прокату фильма и показу фильма.

Не подлежит налогообложению прибыль, полученная организациями кинематографии

от реализации кинопродукции или прав на ее использование, в части, зачисляемой в федеральный бюджет.

Не подлежит налогообложению прибыль, полученная организациями кинематографии от выполнения работ и оказания услуг по производству фильма, производству кинолетописи, тиражированию фильма, прокату фильма, показу фильма и направленная на финансирование капитальных вложений этих организаций кинематографии. Не облагаемая налогом доля прибыли, направляемой на эти цели, не ограничивается.

Не подлежит налогообложению прибыль, полученная организациями кинематографии от реализации киноматериалов и кинооборудования и направленная на финансирование капитальных вложений этих организаций кинематографии. Не облагаемая налогом доля прибыли, направляемой на эти цели, не ограничивается.

Статья 13. Таможенное регулирование деятельности организаций кинематографии

Кинопродукция, киноматериалы и кинооборудование, ввозимые на таможенную территорию Российской Федерации и вывозимые с этой территории организациями кинематографии, освобождаются от таможенных пошлин и сборов, связанных с импортом и экспортом.

Статья 14. Валютное регулирование деятельности организаций кинематографии

Организации кинематографии освобождаются от обязательной продажи валютной выручки, полученной ими от экспорта кинопродукции и исключительных прав на ее использование, киноматериалов, кинооборудования, выполнения работ и оказания услуг по производству фильмов, тиражированию фильмов, в случае, если эта валютная выручка используется на приобретение киноматериалов, кинооборудования и производство кинопродукции.

Статья 15. Иное финансовое и хозяйственное регулирование деятельности организаций кинематографии

Организации кинематографии пользуются коммунальными услугами, услугами организаций почтовой, телеграфной и телефонной связи по тарифам, предусмотренным для бюджетных организаций.

Организации кинематографии освобождаются от арендной платы за землю.

Не подлежат налогообложению прибыли организаций независимо от организационно-правовых форм и форм собственности, направленная на производство фильма, тиражирование фильма, прокат фильма и показ фильма. Не облагаемая налогом доля прибыли, направленной на эти цели, не ограничивается.

Организациям кинематографии разрешается включать в себестоимость кинопродукции сумму затрат на страхование производства фильма и получение финансовых гарантий завершения производства фильма в размере до 9 процентов сметной стоимости фильма.

Организациям кинематографии, получившим средства федерального бюджета в соответствии с настоящим Федеральным законом, разрешается применять договорную форму оплаты труда.

Организациям кинематографии предоставляются кредиты на производство, тиражирование и прокат национального фильма на льготных условиях по ставке до 5 процентов годовых сроком до двух лет.

В Классификаторе отраслей народного хозяйства организации кинематографии относятся к отрасли «культура и искусство» (код 93000) с присвоением им в установленном порядке подкода «кинематография». Льготы, предусмотренные статьями 12 — 15 настоящего Федерального закона, применяются в порядке, определяемом соответствующими законами и иными нормативными правовыми актами Российской Федерации.

ГЛАВА V. ОСОБЕННОСТИ И ПО-

РЯДОК ПРИВАТИЗАЦИИ ОРГАНИЗАЦИЙ КИНЕМАТОГРАФИИ

Статья 16. Обязательное условие приватизации организаций кинематографии

Обязательным условием приватизации организаций кинематографии является сохранение кинематографической деятельности в качестве основного вида деятельности приватизируемой организации кинематографии.

Статья 17. Ограничения на приватизацию организаций кинематографии

Не подлежат приватизации организации кинематографии, специализирующиеся на показе фильмов для детей.

Не подлежит приватизации организация кинематографии, осуществляющая показ фильмов и являющаяся единственной организацией кинематографии в данном населенном пункте.

Статья 18. Особенности приватизации организаций кинематографии, осуществляющих производство фильмов, выполнение работ и оказание услуг по производству фильмов, производству кинолетописи и относящихся к объектам федеральной собственности

Организации кинематографии, осуществляющие производство фильмов и производящие кинолетописи, выполнение работ и оказание услуг по производству фильмов и производству кинолетописи, зарегистрированные в установленном порядке на территории Российской Федерации и относящиеся к объектам федеральной собственности, приватизируются по решению Правительства Российской Федерации путем преобразования их в акционерные общества закрытого или открытого типа.

В федеральной собственности сроком на четыре года закрепляется 25,5 процента обык-

новенных акций или «золотая акция».

Администрации приватизируемых организаций кинематографии на безвозмездной основе одновременно передается 5 процентов обыкновенных акций.

Нештатному творческому составу приватизируемых организаций кинематографии на безвозмездной основе одновременно передается 3 процента обыкновенных акций.

В установленном Правительством Российской Федерации порядке приватизируемой организации кинематографии на безвозмездной основе одновременно передается 43 процента обыкновенных акций, распределяемых между лицами следующих групп:

штатный творческий состав приватизируемой организации кинематографии;

штатный производственный состав приватизируемой организации кинематографии.

Обыкновенные акции, оставшиеся после их закрепления и передачи в соответствии с настоящим Федеральным законом, на безвозмездной основе одновременно передаются приватизируемым организациям кинематографии для продажи любым инвесторам при условии сохранения ими основного вида деятельности приватизируемых организаций кинематографии.

Дивиденды по акциям, закрепленным в федеральной собственности, капитализируются и направляются на техническое перевооружение, реконструкцию и расширение производственных мощностей приватизируемых организаций кинематографии.

Статья 19. Порядок приватизации организаций кинематографии, осуществляющих тиражирование фильмов, производящих кинооборудование, киноматериалы и относящихся к объектам федеральной собственности

Приватизация организаций кинематографии, осуществляющих тиражирование филь-

мов и относящихся к объектам федеральной собственности, осуществляется по решению Правительства Российской Федерации.

Приватизация организаций кинематографии, производящих кинооборудование, киноматериалы и относящихся к объектам федеральной собственности, осуществляется по решению Государственного комитета Российской Федерации по управлению государственным имуществом.

Статья 20. Порядок приватизации организаций кинематографии, находящихся в собственности субъектов Российской Федерации

Приватизация организаций кинематографии, находящихся в собственности субъектов Российской Федерации, осуществляется в соответствии с региональными программами приватизации и настоящим Федеральным законом.

ГЛАВА VI. ЗАКЛЮЧИТЕЛЬНЫЕ ПОЛОЖЕНИЯ

Статья 21. Вступление в силу и порядок действия настоящего Федерального закона

Настоящий Федеральный закон вступает в силу со дня его официального опубликования.

Части третья, четвертая, пятая статьи 12, статья 13 и части первая, третья, шестая статьи 15 настоящего Федерального закона действуют до 31 декабря 2001 года и утрачивают силу с 1 января 2002 года.

Предложить Президенту Российской Федерации и поручить Правительству Российской Федерации привести свои нормативные правовые акты в соответствие с настоящим Федеральным законом.

Президент
Российской Федерации **Б. Ельцин**

Москва, Кремль
22 августа 1996 года
№ 126-ФЗ

ТОЧКА ЗРЕНИЯ**В области есть кинематография!**

В организациях кинематографии Тюменской области ухудшилось финансово-экономическое состояние. Более чем в два раза уменьшилось количество фильмокопий. В фильмофонде почти нет детских фильмов, что ведет к значительному сокращению кинопоказа. Киноустановки снабжаются фильмокопиями, практически отработавшими свой ресурс. Требуется ремонт помещений фильмохранилищ. Назрела острая необходимость в техническом переоснащении киносети с целью повышения качества кинопоказа и комфортности кинозалов. В течение трех лет ведется производство кинолетописи Тюменской области киножурналом «Тюменская область», которому также требуется государственная финансовая поддержка. Возросли цены на кинооборудование, материалы, фильмокопии. В то же время возможность увеличения собственных доходов киноорганизаций ограничена их социальными целями. Сбереечь и подготовить кадры в этих условиях — сложная проблема. Необходимы неотложные меры по сохранению и развитию имеющейся в области материально-технической базы киносети и кинопроката.

Результатом обсуждения этих проблем в Комитете Государственной Думы по культуре явилось признание, что только комплексный подход, принятие неотложных мер и соответствующих законов могут приостановить негативные процессы распада киноиндустрии в России и заложить фундамент для ее возрождения в обозримом будущем.

В целях обеспечения кинообслуживания населения и в связи с принятием Федерального закона «О государственной поддержке отечественной кинематографии», комитет по кинофикации администрации Тюменской области подготовил проект закона Тюменской области «О государственной поддержке кинематографии Тюменской области», рассчитанный на создание законодательной основы для функционирования организаций кинематографии, обеспечения условий доступа населения области к произведениям киноискусства. Предлагаем его вашему вниманию.

ОБЛАСТНОЙ ЗАКОН**О государственной поддержке кинематографии Тюменской области**

Вносится Главой администрации
Тюменской области
Л.Ю. РОКЕЦКИМ

Проект

Настоящий областной закон определяет основные направления деятельности органов государственной власти по сохранению и развитию кинематографии, являющейся неотъемлемой частью культуры и искусства, и устанавливает порядок государственной поддержки кинематографии Тюменской области.

Глава 1. ОБЩИЕ ПОЛОЖЕНИЯ

Статья 1. Принципы государственной политики в области кинематографии

Государственная политика в области кинематографии основана на следующих принципах:

признание кинематографии областью культуры и искусства, обязательным условием существования которой является развитие творческой, образовательной, производственной, технической, научной и информационной базы; ответственность государства за сохранение и развитие кинематографии;

создание населению условий для доступа к произведениям кинематографии.

Статья 2. Законодательство Тюменской области о государственной поддержке кинематографии

Законодательство Тюменской области о государственной поддержке кинематографии состоит из Основ законодательства Российской Федерации о культуре, Закона Российской Федерации «О государственной поддержке кинематографии Российской Федерации», настоящего областного закона, других федеральных законов и иных нормативных актов Тюменской области.

Статья 3. Основные понятия

Для целей настоящего областного закона используются следующие основные понятия:

кинематография — область культуры и искусства, включающая в себя совокупность профессиональной, творческой, производственной, научной, технической, образовательной деятельности, направленной на создание и использование произведений кинематографии;

организация кинематографии — организация независимо от организационно-правовой формы и формы собственности, основными видами деятельности которой являются производство фильма; производство кинолентописи; тиражирование фильма, прокат фильма; техническое обслуживание кинозала; изготовление киноматериалов; изготовление кинообору-

дования; выполнение работ и оказание услуг по производству фильма, кинолентописи; образовательная, научная, исследовательская, издательская, рекламно-пропагандистская деятельность в области кинематографии; хранение фильма; хранение исходных материалов кинолентописи;

фильм — аудиовизуальное произведение, созданное в художественной, хроникально-документальной, научно-популярной, учебной, анимационной, телевизионной или иной форме на основе творческого замысла, состоящее из изображения зафиксированных на киноплёнке или на иных видах носителей и соединённых в тематическое целое последовательно связанных между собой кадров и предназначенное для восприятия с помощью соответствующих технических устройств. Фильм продолжительностью не менее чем 52 минуты является полнометражным фильмом. Фильм продолжительностью менее чем 52 минуты является короткометражным фильмом;

прокат фильма — распространение фильма в любой форме и любыми способами;

показ фильма — публичная демонстрация фильма, осуществляемая в кинозале, по эфирному, кабельному, спутниковому телевидению и другими техническими способами;

прокатчик фильма — физическое или юридическое лицо, осуществляющее или организующее его прокат;

демонстратор фильма — физическое или юридическое лицо, осуществляющее показ фильма;

кинолентопись — регулярные съёмки документальных сюжетов, отражающих характерные (преимущественно уходящие) особенности времени, места, обстоятельств и персонажей в перспективе на производство фильма;

продюсер фильма — физическое или юридическое лицо, взявшее на себя инициативу и ответственность за финансирование, производство и прокат фильма;

исходные материалы кинолентописи — негатив, видеофонограмма-мастер, оригинал магнитных фонограмм реплик и шумов и иные, необходимые для производства и тиражирования фильма в любой материальной форме;

тиражирование фильма — изготовление одной или более копий фильма (тираж) в любой материальной форме;

кинопродукция — фильм, исходные материалы фильма, кинолетопись, исходные материалы кинолетописи, тираж фильма или часть тиража фильма;

кинооборудование — оборудование, аппаратура, технические приспособления и запасные части к ним, используемые при производстве фильма, производстве кинолетописи, тиражировании фильма, прокате фильма, показе фильма, выполнении работ и оказании услуг по производству фильма, производству кинолетописи;

киноматериалы — сырье, материалы, используемые при производстве фильма, производстве кинолетописи, тиражировании фильма, показе фильма, восстановлении фильма, прокате фильма, выполнении работ и оказании услуг по производству фильма, производству кинолетописи, изготовлении кинооборудования;

национальный фильм — фильм, соответствующий определению, установленному статьей 4 Федерального закона «О государственной поддержке кинематографии Российской Федерации».

Глава 2. МЕРЫ ГОСУДАРСТВЕННОЙ ПОДДЕРЖКИ КИНЕМАТОГРАФИИ

Статья 4. Государственный орган исполнительной власти, уполномоченный осуществлять государственную поддержку объектам кинематографии

Полномочия по осуществлению государственной поддержки кинематографии возлагаются администрацией Тюменской области на областную орган исполнительной власти в области кинематографии, который взаимодействует с местными органами исполнительной власти Тюменской области.

Положение об областной органе исполнительной власти в области кинематографии утверждается администрацией области.

Основными направлениями деятельности областного органа в области кинематографии являются:

разработка проектов нормативных и правовых актов в области кинематографии;

разработка и реализация областных программ в части, относящейся к сохранению и развитию кинематографии;

участие в разработке областного бюджета в части расходов на кинематографию;

координация развития инфраструктуры кинематографии;

ведение реестра фильмов и организаций кинематографии;

лицензирование деятельности, связанной с показом киноvideофильмов;

выдача технических паспортов на киноvideоустановки;

ведение государственной статистической отчетности в области кинематографии;

содействие развитию образования в области кинематографии, подготовке инженерно-технических кадров.

Статья 5. Государственная поддержка кинематографии

Формами государственной поддержки кинематографии являются:

принятие областных законов и иных нормативных и правовых актов в области кинематографии;

полное или частичное государственное финансирование организаций кинематографии;

полное государственное финансирование кинолетописи Тюменской области;

льготное налоговое или иное финансовое регулирование деятельности организаций кинематографии;

создание условий для проката и показа национальных фильмов;

проведение киномероприятий;

Все организации кинематографии имеют право на получение государственной поддержки.

Местные органы исполнительной власти могут создавать структуры для обеспечения эффективной деятельности организаций кинематографии.

Глава 3. ГОСУДАРСТВЕННОЕ ФИНАНСИРОВАНИЕ КИНЕМАТОГРАФИИ

Статья 6. Условия и порядок государственного финансирования кинематографии

Одной из форм государственной поддержки кинематографии является ее полное или частичное государственное финансирование.

Государственное финансирование осуществляется областным органом исполнительной власти в области кинематографии путем выделения прокатчику, демонстратору национальных фильмов, создателю фильма, киноленте средств в пределах расходов областного бюджета, предусмотренных на кинематографию на соответствующий финансовый год.

Государственное финансирование кинематографии устанавливается в размере не менее чем 0,2 процента расходной части областного бюджета.

Условия и порядок государственного финансирования кинематографии определяются областным органом исполнительной власти в области кинематографии и закрепляются соответствующими договорами между областным органом исполнительной власти в области кинематографии и продюсером, прокатчиком, демонстратором национального фильма.

Государственное финансирование не может быть использовано на иные цели, кроме тех, которые предусмотрены договором между областным органом исполнительной власти в области кинематографии и продюсером, прокатчиком, демонстратором национального фильма.

Статья 7. Государственное финансирование кинолент Тюменской области

Областной орган исполнительной власти в области кинематографии принимает решение о выделении продюсеру средств на производство кинолент с учетом тематического заказа областной думы и областной администрации Тюменской области в пределах рас-

ходов областного бюджета, предусмотренных на кинематографию на соответствующий финансовый год.

Исходные материалы кинолент передаются на постоянное хранение областной государственной организации кинопроката, которая обеспечивает их качественное хранение, свободный и безвозмездный доступ к ним продюсеров, создавших фильм.

Статья 8. Государственное финансирование деятельности организаций кинематографии

Областной орган исполнительной власти в области кинематографии принимает решение о выделении средств организациям кинематографии на осуществление проката фильмов, пополнение областного фильмофонда, его хранение, восстановление фильма, реставрацию, создание условий показа национального фильма, рекламно-пропагандистскую деятельность в области кинематографии, хранение исходных материалов кинолент в пределах расходов областного бюджета, предусмотренных на кинематографию на соответствующий финансовый год.

Решение о финансировании кинопоказа, технического обслуживания кинозала, фильмопродвижения, иной деятельности, связанной с кинообслуживанием населения, принимают местные органы власти.

Глава 4. ФИНАНСОВОЕ РЕГУЛИРОВАНИЕ ДЕЯТЕЛЬНОСТИ ОРГАНИЗАЦИЙ КИНЕМАТОГРАФИИ

Статья 9. Налоговое регулирование деятельности организаций кинематографии

Освобождаются от налога на добавленную стоимость обороты по реализации кинопродукции и обороты по реализации прав на использование этой кинопродукции.

Освобождаются от налога на добавленную стоимость обороты по производству кинолент, тиражированию фильма, прокату и показу фильма.

Не подлежит налогообложению прибыль, полученная организациями кинематографии от реализации киноматериалов и кинооборудования и направленная на финансирование капитальных вложений этих организаций кинематографии.

Статья 10. Иное финансовое и хозяйственное регулирование деятельности организаций кинематографии

Организации кинематографии пользуются коммунальными услугами, услугами организаций почтовой, телеграфной и телефонной связи по тарифам, предусмотренным для бюджетных организаций.

Организации кинематографии освобождаются от арендной платы за землю.

Не подлежит налогообложению прибыль организаций независимо от организационно-правовых форм и форм собственности, направленная на производство фильма, тиражирование фильма, прокат фильма и показ фильма. Не облагаемая налогом доля прибыли, направленная на эти цели, не ограничивается.

Организациям кинематографии разрешается включать в себестоимость кинопродукции сумму затрат на страхование производства фильма и получение финансовых гарантий завершения производства фильма в размере до 9 процентов стоимости фильма.

Организациям кинематографии, получившим средства областного бюджета в соответствии с настоящим областным законом, разрешается применять договорную форму оплаты труда.

Организациям кинематографии предоставляются кредиты на производство, тиражирование и прокат национального фильма на льготных условиях по ставке до 5 процентов годовых сроком до двух лет.

В Классификаторе отраслей народного хозяйства организации кинематографии относят-

ся к отрасли «культура и искусство» (код 93000) с присвоением им в установленном порядке подкода «кинематография».

Льготы, предусмотренные статьями 9, 10 настоящего областного закона, применяются в порядке, определяемом соответствующими законами и иными нормативными правовыми актами Тюменской области.

Глава 5. ОСОБЕННОСТИ И ПОРЯДОК ПРИВАТИЗАЦИИ ОРГАНИЗАЦИЙ КИНЕМАТОГРАФИИ

Статья 11. Обязательное условие приватизации организаций кинематографии

Обязательным условием приватизации организаций кинематографии является сохранение кинематографической деятельности в качестве основного вида деятельности приватизируемой организации кинематографии.

Статья 12. Ограничения по приватизации организаций кинематографии

Не подлежат приватизации организации кинематографии, специализирующиеся на показе фильмов для детей.

Не подлежит приватизации организация кинематографии, осуществляющая показ фильмов и являющаяся единственной организацией кинематографии в данном населенном пункте.

Глава 6. ЗАКЛЮЧИТЕЛЬНЫЕ ПОЛОЖЕНИЯ

Статья 13. Вступление в силу и порядок действия настоящего областного закона

Настоящий областной закон вступает в силу со дня его официального опубликования.

**Председатель Тюменской областной Думы
Глава администрации Тюменской области**

**Н.П. БАРЫШНИКОВ
Л.Ю. РОКЕЦКИЙ**

С РАБОЧЕГО СТОЛА СОЦИОЛОГА

Насилие на экране и зритель... у экрана

К. ТАРАСОВ,
социолог

Эмоциональная реакция на агрессивное поведение киногероя

Насилие на экране — одно из проявлений характера киногероя, зрительское отношение к которому (симпатия, равнодушие или антипатия) в той или иной степени, с тем или иным знаком определяет привлекательность фильма в целом. Имея это в виду, можно утверждать, что при прочих равных условиях экранное насилие стимулирует конкурентоспособность фильма в той мере, в какой оно, по мнению зрителей, украшает киногероя, усиливает положительное эмоциональное отношение к нему.

Факты, изложенные ранее, наводят на мысль, что положительные эмоции (восхищение, симпатия, интерес) у юных зрителей чаще всего вызывает использование киногероем приемов боевых искусств (карате, кунфу и т.д.). Это предположение подтверждается 68% зрительских голосов. На втором месте по массовости вызываемых положительных эмоций — умелое обращение героя с холодным и огнестрельным оружием. Это качество импонирует половине представителей нового поколения киноаудитории (51%). Цифра не так уж и высока, и, если сопоставить ее с тем фактом, что оружие применяют герои подавляющего большинства фильмов с насилием, можно заключить: в коммерческом отношении это оружие довольно часто дает осечку.

Положительную эмоциональную реакцию на киногероя, искусно владеющего приемами боевых искусств, дают прежде всего от-

личники (81%). Умение героя ловко обращаться с холодным и огнестрельным оружием вызывает повышенный интерес и восхищение у мальчиков (68%), у ребят, читающих большое количество разнообразной литературы (64%), и высокоактивных потребителей экранного насилия (60%).

Что касается жестокости и злобности героя, то, как правило, половина ребят (51%) реагирует на эти его качества негативно. Но и положительная реакция не редкость: она свойственна 20% подростков. Возможно, здесь в какой-то степени дает о себе знать то обстоятельство, что противник героя (преступник, психопат и т.п.) зачастую предстает в отталкивающем виде, и жестокость по отношению к нему иным зрителям кажется вполне оправданной. Кроме того, может сказываться симпатия — а она подчас очень большая — к герою, использующему насилие в благих целях.

Категорию юных зрителей, как правило, реагирующих негативно на жестокость и злобность киногероя, составляют подростки из семей с низким доходом (64%), девочки (62%), умеренные потребители экранного насилия (60%), подростки, наиболее часто воспринимающие сцены насилия в кинопрограммах Центрального телевидения (59%) и т.д. Положительную реакцию чаще других дают ребята из семей с высоким доходом (33%), подростки, плохо успевающие в школе (30%), проявляющие слабый интерес к чтению (30%) и самостоятельно зарабатывающие деньги на карманные расходы (28%).

Как видим, спектр эмоциональных реакций на рассмотренные проявления агрессивного поведения киногероя вполне согласуется с фактическими материалами, изложенными выше, и подтверждает уже сделанный общий вывод о неоднозначном и в целом со-

Окончание. Начало в № 9-10 1996 г.

мнительном коммерческом эффекте сцен насилия. Факты говорят о том, что у кино, замешанном на интересе к насилию, есть «своя» аудитория. Но даже в подростковой среде она узкая, а реальная апелляция к ней не укладывается в рамки дифференцированного подхода, вследствие чего возникает неудовлетворенность определенной части зрителей, снижается престиж кинозрелища, притяжение соседствует в нем с отталкиванием.

Идентификация с киногероем

Некоторые теоретики не без оснований определяют современный фильм как историю, рассказанную языком кино. Зачастую в ней повествуется о человеке (или группе людей), оказавшемся в конфликтной — очень часто крайне сложной и необычной — ситуации каким-то образом или чудом — в частности, с помощью искусно применяемого насилия — нашедшем решение возникшим проблемам.

Во время просмотра фильма зритель — юный в особенности — склонен воспринимать происходящее на экране как нечто всамделишное. Психологически он чувствует себя находящимся среди киногероев. Оценивая их поступки и действия с позиций собственных представлений о добре и зле, зритель отдает свои симпатии определенным персонажам. Его «я» как бы переселяется в конкретное действующее лицо (или лица), идентифицируется (отождествляется) с ним. В результате зритель психологически не только присутствует при совершении определенных социальных действий, но и является их непосредственным участником.

Продолжая обсуждение экранного насилия как фактора конкурентоспособности фильма, уместно продумать, в какой степени юные зрители идентифицируются с киногероем в процессе и после восприятия киноисторий, круто замешанных на насилие. Сделать это необходимо по той причине, что идентификация — не только важнейший механизм киновосприятия, но и информативный социально-психологический индикатор конкурен-

тоспособности фильма.

В цифровом выражении этот индикатор по отношению к российским и зарубежным фильмам в отдельности таков. Во время просмотра отечественных картин с насилием всегда или часто ощущают себя на месте героя 11% юных зрителей. Для зарубежных картин подобного рода данный показатель несколько выше (20%), что можно объяснить, в частности, лучшим знакомством зрителей с зарубежными фильмами рассматриваемого типа, большим оаянием актеров, популярностью Ван Дамма, А. Шварценеггера, С. Сталлоне и т.д.

22% ребят «переселяются» в героя российских картин с насилием время от времени. Столько же подростков делают это в процессе восприятия экранного насилия в фильмах зарубежного производства. В редких (отдельных) случаях идентификация с героем рассматриваемого типа в российских фильмах характерна для 60% юных зрителей (против 53 — для зарубежных фильмов с насилием).

Таким образом, в процессе восприятия фильмов, круто замешанных на насилие, между героем и зрителем в большинстве случаев существует некая психологическая дистанция. Зрительское восприятие чаще всего носит созерцательный, в той или иной степени отчужденный характер, что, конечно, не способствует конкурентоспособности фильмов. Проблемы и дела киногероев не так уж трогают зрителей, задевают их за живое и не настолько волнуют, чтобы всегда или большей частью реальной становилась имитация экранного насилия в повседневной жизни. Идеология, которой заряжено экранное насилие, надо полагать, наталкивается на ценностные ориентации многих юных зрителей, первичных групп, в которые они включены, и т.д. Дает себя знать, видимо, и в высшей степени условный характер экранного насилия, которое подростки, как правило, воспринимают не в реалистических фильмах, а в разного рода далеких от жизни киномифах.

Вместе с тем вероятность того, что насилие может сойти с экрана и стать реальностью самой жизни, далеко не равна нулю. Так, желание быть в чем-то похожим на героя у 7% ребят возникает после каждого просмотра (или, по крайней мере, часто) российского фильма с насилием. С такой же регулярностью у 17% юных зрителей возникает аналогичное желание при просмотре соответствующих зарубежных лент. Время от времени желание подражать российским героям, применяющим насилие, ощущает 11% подростков (против 17 — по соответствующей зарубежной кинопродукции). Наконец, 24% ребят редко хотя и в чем-то походить на героев российских фильмов с насилием. По зарубежным картинам показатель практически тот же — 22 процента. О полном отсутствии желания (никогда) подражать «родным» киногероям, применяющим насилие, говорят 56% представителей нового поколения аудитории. В отношении фильмов зарубежного производства аналогичный показатель ниже (42%).

Не имея особой склонности идентифицироваться с киногероями, применяющими насилие, юные зрители тем не менее делают это более охотно под влиянием зарубежных фильмов. По социально-психологическому показателю идентификации зрителя с киногероем отечественные фильмы рассматриваемого типа уступают зарубежным в плане и конкурентоспособности, и воздействия на социальные установки юных зрителей.

К поиску критериев меры

Было бы наивно требовать изгнания насилия из фильмов. Будучи реальностью, оно не случайно заявило о себе уже в первой обойме люмьеровских фильмов. Правда, в форме совершенно безобидной, вызывающей не более чем милую улыбку («Политый поливальщик»). Кинематографическая картина мира, в которой нет места насилию, была бы не менее мифологична, чем та, которую кино, телевидение и видео предлагают юному зрителю сегодня. Более обоснованным представля-

ется обсуждение вопроса о поиске некоей меры, критериев разумного представительства насилия на экране.

Решение столь сложного вопроса не входит в нашу задачу. Мы ограничимся изложением имеющихся у нас фактических данных, которые вкупе с представленными ранее, дают пищу для размышлений заинтересованным практикам кино. Им, к примеру, будет не бесполезно знать, в какую сторону — притяжения или отталкивания — и на сколько изменится воздействие кинорепертуара, если сцен насилия в нем будет меньше, чем сейчас.

Мнения юных зрителей на этот счет разные. Кино станет более интересным — так считает 28% ребят. Количество тех, кто придерживается противоположной точки зрения, примерно такое же — 25 процентов. Каждый пятый зритель (18%) полагает, что кино останется таким же, как и сейчас (каждый четвертый затруднился ответить).

Из этого расклада мнений следует, что дальнейшее наращивание прослойки фильмов с насилием в лучшем случае примерно в равной степени увеличит силу притяжения и силу отталкивания функционирующего кинорепертуара в среде юной аудитории. Правда, отторжение незаинтересованных зрителей можно было бы ослабить с помощью современной технологии маркетинга. Но практическое осуществление такой задачи сегодня вряд ли реально.

Какие же группы юных зрителей больше других приветствуют дальнейшую эскалацию экранного насилия и какие — отвергают ее? Если тех, кто считает, что кино станет более интересным при условии, что на экране будет меньше насилия, среди всех опрошенных 28%, то среди приверженцев российского кино таковых 49 процентов. Это свидетельствует о том, что в представлениях значительной части приверженцев отечественных фильмов кино вообще, и российское в частности, не должно увлекаться живописанием насилия. Для сравнения заметим, что такого же мнения придерживается лишь 18% юных при-

верженцев зарубежного кинематографа. Разница колоссальная — 31 процент!

Еще активнее — 53% голосов! — ратуют за ограничение насилия в фильмах юные зрители, по мнению которых Центральное телевидение предлагает более интересные фильмы, чем кинотеатр, кабельное ТВ и видео. Здесь, пожалуй, сказываются позитивные моменты эстетико-воспитательной роли ЦТВ, в кинорепертуаре которого сравнительно много отечественных картин, регулярно появляются классические кинопроизведения российского и мирового искусства, а фильмы с насилием представлены гораздо меньше, чем на других каналах. Опять же для сравнения отметим, что те юные зрители, которым более интересными кажутся фильмы, просматриваемые ими по видео и кабельному ТВ, за ограничение экранного насилия высказываются гораздо реже: соответственно 12 и 27 процентов. Разница в цифрах — впечатляющая. Равно как и в эстетико-воспитательном плане.

Как уже отмечалось, те, кто считает, что кино станет менее интересным, если на кино-, теле- и видеоэкране насилия будет меньше, среди всех опрошенных составляют 25 процентов. Таково общее количество ратующих за сохранение в нынешних размерах или дальнейшую эскалацию экранного насилия. «Передовые» позиции в этом плане занимают юные зрители, плохо успевающие в школе (52%), те, для которых чтение не имеет значения (41%) — приверженцы зарубежного кино (36%).

Очевидно, что чувство меры в коммерческой эксплуатации экранного насилия необходимо не только для составителей кинопрограмм. Не менее важно оно и создателям фильмов. В этой связи уместно обратить внимание, что половина представителей нового поколения киноаудитории (53%) предпочитает фильмы с малым количеством сцен насилия, но сложной интригой, лихо закручен-

ным сюжетом. Правда, одной трети юных зрителей (30%) импонируют картины, избыточные как насилием, так и интересными сюжетными поворотами. Примечательно, что всего лишь 1% ребят приходится по душе ленты с простым сюжетом и многочисленными сценами насилия.

Функционирующий кинорепертуар не соответствует ожиданиям многих зрителей. Так, у 22% подростков «агрессивная кинодиета» российского производства состояла в основном из картин с простым сюжетом и большим количеством насилия (имеется в виду индивидуальный репертуар зрителей за четыре недели, предшествовавшие социологическому опросу). Зарубежные фильмы подобным образом оценивают 20% юных зрителей. Каждая из приведенных цифр в 20 раз (!) превышает число тех, кто предпочитает такие фильмы.

Волна насилия, захлестнувшего российские экраны, вызвана происшедшей коммерциализацией масс-медиа. К сожалению, в стремлении извлечь коммерческую выгоду многим создателям и распространителям фильмов явно изменяет чувство меры. Насилия в кино гораздо больше, чем того требуют экономические соображения, интересы повышения конкурентоспособности фильмов. Во внимание необходимо принять и то, что кино — институт не только промышленно-коммерческий, но и культурный, социальный. Учитывая это, нельзя не признать: насилия в нем недопустимо много, чтобы было возможно эффективное выполнение общественных функций кинематографа. В наше «смутное» время кино призвано вселять в души людей чувства веры, любви и надежды. Хотелось бы, чтобы понимание данной истины, следование ей тех, кто создает и распространяет фильмы, было одним из критериев экранной презентации насилия и в тех случаях, когда эстетика фильма определяет его товарной функцией.

ШКОЛА КИНОМЕНЕДЖЕРА

Лексика делового общения

КОНОСАМЕНТ — BILL OF LADING

транспортный документ, выдаваемый перевозчиком отправителю груза, перевозимого водным путем, подтверждающий принятие груза к перевозке и обязывающий перевозчика передать груз в порту назначения грузополучателю.

Примечание. Коносамент подтверждает наличие договора морской перевозки без условия предоставления для перевозки всего судна, его части или определенных судовых помещений.

КОНСАЛТИНГ

деятельность по консультированию продуцентов, продавцов и покупателей по широкому кругу вопросов экономической деятельности предприятий, фирм, организаций, в том числе во внешнеэкономической сфере. Консалтинговые фирмы предоставляют услуги по исследованию и прогнозированию рынка, цен мировых товарных рынков, разработке экспортной стратегии, маркетинговых программ и т.п.

КОНСИГНАЦИЯ — CONSIGNMENT

условия продажи товаров через консигнационные склады посредников, когда право собственности на товар, поступивший на склад посредника, остается за экспортером до момента продажи товара покупателю. Хранение товара на складе и его предпродажная подготовка осуществляются за счет экспортера. Консигнационные условия продажи товаров применяются при экспорте оборудования, машин, запасных частей и узлов, товаров широкого потребления в тех случаях, когда важно не упустить время продажи, оптимальное с точки зрения эффективности сделки, или когда фактор немедленной поставки товара имеет важное значение (например, срочная поставка запасных частей и узлов для оборудования, находящегося в эксплуатации).

КОНСОРЦИУМ — CONSORTIUM

временный союз хозяйственно независимых фирм или организаций, целью которого могут быть разные виды их скоординированной предпринимательской деятельности. В международной торговле консорциумы чаще всего создаются для совместной борьбы за получение заказов и для их совместного исполнения.

КОНТИНГЕНТИРОВАНИЕ

форма государственного регулирования внешней торговли с помощью установления экспортных и импортных квот (контингентов).

КОНТРАКТ — CONTRACT

коммерческий документ, которым оформляются внешнеторговые сделки по купле-продаже, по оказанию экономического и технического содействия зарубежным странам и др.

КОНТРАКТНАЯ ЦЕНА

цена, фиксируемая в сделке по купле-продаже товара (контракте), в том числе при внешне-торговых операциях. Контрактные цены являются ценами реальных сделок, поэтому они представляют наиболее достоверную информацию о них. Контрактные внешнеторговые цены могут существенно отличаться от внутренних цен, а также от цен прейскурантов и каталогов. Контрактные цены, как правило, составляют коммерческую тайну.

КОНТРОЛЬНЫЙ ПАКЕТ АКЦИЙ

доля акций, сосредоточенная в руках одного владельца и дающая возможность осуществлять фактический контроль над акционерным обществом. Теоретически контрольный пакет акций должен составлять 50% всех выпущенных акций плюс еще одна акция, практически, он составляет 20-30%, а иногда 5-10% общего количества акций.

КОНЪЮНКТУРА ТОВАРНОГО РЫНКА — MARKET SITUATION

экономическая ситуация на рынке в определенный момент времени.

КОРРЕСПОНДЕНТСКИЙ ДОГОВОР

соглашение между двумя или несколькими кредитными учреждениями об осуществлении платежей и расчетов одним из них по поручению и за счет другого. Корреспондентские договоры заключаются между кредитными учреждениями, находящимися как внутри страны, так и за ее пределами.

КРЕДИТ

ссуда в денежной или товарной форме на условиях возвратности, обычно с уплатой процента

КРЕДИТОВАНИЕ ВНЕШНЕЙ ТОРГОВЛИ
предоставление заемных средств для осуществления внешнеторговых сделок или для содействия экспорту и импорту товаров.

ПОВЫШЕНИЕ КВАЛИФИКАЦИИ**Кинопроектор 2ЗКПК-3**

Я. ПОЛЕЩУК

Широкое распространение в практике кинопоказа получила вполне совершенная индукционная система. Знаменательно, что бесконтактный индукционный датчик метки для кинопроекторов впервые был предложен в нашей стране.

В качестве сигнальной метки, «сообщающей» устройству автоматизации кинопоказа, что настало время для запуска в работу очередного поста киноустановки, в индукционной системе применяется полоска металлической фольги, а в качестве датчика — амплитудно-частотный автогенератор, реагирующий на ее приближение. Датчик работает в пороговом режиме срыва генерации. Металлическая метка, проходя мимо чувствительного элемента датчика, экранирует электромагнитное поле генератора, генерация срывается, исполнительное реле на выходе транзисторного усилительного каскада срабатывает, подавая сигнал в устройство автоматизации кинопоказа.

Для надежного срабатывания датчика необходимо хорошее прилегание поверхности киноленты к ролику, в котором размещен чувствительный элемент датчика метки.

Преимуществом индукционных датчиков является высокая контрастность метки на фоне киноленты (более 120 дБ), что обеспечивает высокую помехоустой-

чивость и надежность его работы. Кроме того, индукционный датчик совершенно не реагирует на загрязнения поверхности киноленты, ее механические повреждения, изменения фотографической плотности. А поскольку он (датчик) бесконтактный — повреждения поверхности киноленты исключены.

В отличие от датчиков типа ДБ, применяемых в прежних выпусках 2ЗКПК (и поздних выпусках КПТ), в ролике датчика метки типа ДБМ смонтирован не только сам чувствительный элемент, но и вся его электросхема (в нее входят миниатюрные транзисторы, резисторы, полупроводниковые диоды и конденсатор). Выносным в кинопроекторе 2ЗКПК-3 выполнено лишь исполнительное реле датчика метки. Оно размещено внутри кинопроектора. Корпус ролика изготовлен из пластмассы, ибо он должен быть диэлектрическим.

Для надежного срабатывания датчика необходимо, чтобы сигнальная метка была нанесена в строго установленном по ширине киноленты месте и проходила в непосредственной близости от его чувствительного элемента. Это обеспечивается выполнением двух требований.

Во-первых, ветвь киноленты на участке лентопротяжного тракта, где установлен бесконтактный индукционный датчик метки, должна быть натянута. Тогда она будет вплотную прилегать к поверхности специализированного ролика датчика, обеспечивая тем самым прохождение фольгированной метки в зоне уверенной работы

Продолжение. Начало в № 2-12 1995 г.; 1-10 1996 г.

автогенератора датчика. При исправном датчике и устройстве автоматизации кинопоказа (АП-42, АКП-6М-Н) правильно нанесенные сигнальные метки будут всегда считываться уверенно.

На участке, где в ролике 18 (рис. 25) расположен бесконтактный индукционный датчик метки ДБМ-2 (между задерживающим зубчатым барабаном 16 и приемной бобиной 21) ветвь транспортируемой киноленты пятаюта с усилием не менее 2,5 Н (250 гс) за счет действия установленного после блока датчиков наматывателя, обеспечивающего намотку прошедшей лентопротяжной тракт кинопроектора киноленты 2 на нижнюю приемную бобину 21, постоянно обеспечивая необходимое усилие натяжения ее ветви. На практике усилие, о котором здесь упоминается, за счет возможной регулировки может быть установлено в пределах 2,5...6 Н (250...600 гс). Но и наименьшего возможного усилия натяжения с избытком достаточно для того, чтобы гарантированно обеспечить хорошее прилегание поверхности киноленты к поверхности специализированного ролика датчика метки. В случае, если на наматывателе появляются редкие рывки силы натяжения, постоянство ее на рассматриваемом участке лентопротяжного тракта обеспечивается действием демпфирующего ролика 19 на подпружиненном рычажке, заметно гасящего возможные рывки киноленты, создаваемые наматывателем.

Во-вторых, продвигаемая кинолента должна быть зафиксирована на приводимом ею во вращение ролике 18 датчика в поперечном направлении. Для этого специализированный ролик 18 имеет борти-

ки и углубление для киноленты шириной 35 мм. Они образуют ложе, куда и укладывается кинолента во время работы кинопроектора. Расстояние между бортиками чуть больше 35 мм, а ширина киноленты (за счет ее усадки) всегда чуть меньше 35 мм, поэтому бортики никогда не обжимают ребра киноленты, хотя она может при работе кинопроектора время от времени их касаться из-за постоянных небольших мгновенных перекосов положения киноленты на датчике. Кинолента, таким образом, поперечно ориентируется на ролике 18 с присутствием некоторого зазора между ее краями и бортиками. Однако на надежность считывания сигнальных меток из фольги это несколько не влияет.

Первоначально ролик датчика типа ДБМ был снабжен бортиками исключительно из соображений поперечной фиксации киноленты относительно чувствительного элемента датчика метки, располагающегося в ролике. Однако он и сам стал дополнительно ориентировать киноленту в поперечном направлении.

Кроме ролика 18, стабилизирующее действие на киноленту в поперечном направлении оказывают ролики: до датчика — придерживающий ролик 17, установленный около опорных поясков задерживающего зубчатого барабана 16, после него — демпфирующий ролик 19, работающий так же, как и следящий, в составе электромеханического датчика обрыва кинопроектора 23КПК-3. Оба ролика так же, как и ролик 18, имеют боковые ребордочки с постоянным и регулируемым расстоянием между ними. Таким образом, перед тем, как лента поступит для намотки в рулон 22 на сердечник принимающей



Рис. 25. Лентопротяжный тракт кинопроектора 23КПК-3:

1 — разматываемый рулон, 2 — кинолента, 3 — подающая бобина, 4 — тянущий зубчатый барабан, 5 — придерживающий поперечно-стабилизирующий ролик тянущего зубчатого барабана, 6 — продольно-направляющий оттяжной поперечно-выравнивающий ролик, 7 — фильмовый канал, 8 — облегченный поперечно-направляющий ролик фильмового канала, 9 — скачковый зубчатый барабан, 10 — придерживающий ролик скачкового зубчатого барабана, 11 — успокаивающий зубчатый барабан, 12 — придерживающий поперечно-стабилизирующий ролик успокаивающего зубчатого барабана, 13 — полый гладкий барабан звукоблока, 14 — комбинированный (прижимной и поперечно-направляющий) ролик звукоблока, 15 — оттяжной поперечно-выравнивающий ролик звукоблока, 16 — задерживающий звуковой зубчатый барабан, 17 — придерживающий поперечно-стабилизирующий ролик задерживающего звукового зубчатого барабана, 18 — специализированный поперечно-выравнивающий ролик бесконтактного индукционного датчика метки ДБМ-2, 19 — демпфирующий поперечно-стабилизирующий следящий ролик датчика обрыва, 20 — паразитный ограничительный упорный полу ролик, 21 — приемная бобина, 22 — наматываемый рулон

бобины 21, она оказывается надежно ориентированной в поперечном направлении.

Рассмотрев ролик бесконтактного индукционного датчика ДБМ-2 кинопроектора 23КПК-3 и его работу, необходимо отметить, что в настоящее время элементы автоматизации процесса кинопоказа, располагающиеся непосредственно на кинопроекторах (датчики метки и обрыва), стали неотъемлемой частью любого кинопроектора, который так или иначе используется в профессиональных целях в отличие от прошлых лет, когда эти элементы были навесными, дополнительными.

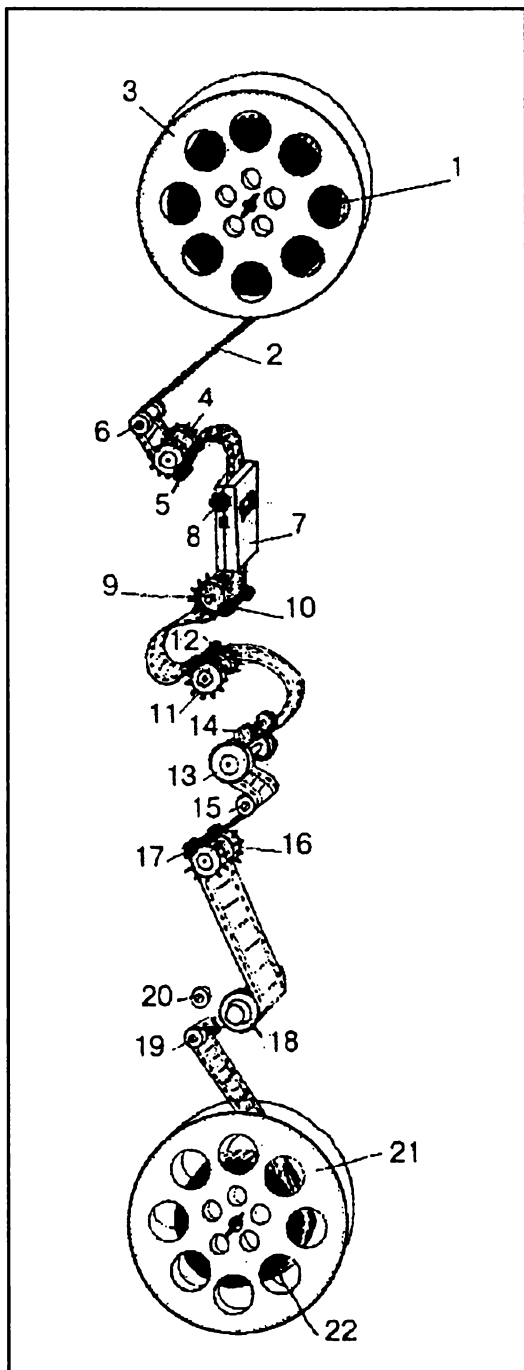
Окончание следует

100 ЛЕТ КИНО

История техники кино

Б. ТАРАСОВ

Очень продуктивными для развития кино были 1895 и 1896 годы. В 1895 году М. Складановский демонстрирует свой «биоскоп», в середине того же года американский профессор У. Латам снимает фильмы на пленке шириной 2 дюйма на аппарате «Эйдолоскоп», к марту того же года относится английский патент Бирта Акреса, описывающий съемку и проекцию фильмов на пленке шириной 17,5 мм с односторонним перфорированием, получаемой при разрезании 35-мм кинопленки пополам. Тем не менее этот год следует считать годом Луи Лю-



Рис. 39. Киносъемочная камера Роберта Поуэла

Окончание. Начало в № 6-10 1996 г.

мьера. Сняв в феврале — марте первый кинофильм, Л. Люмьер, уже 28 декабря 1895 года делает свой знаменитый первый публичный платный кинопоказ, где демонстрирует программу из 12 фильмов. Эту дату во многих странах и у нас в России считают Днем рождения кино.

Вместе с тем, для развития кино 1896 год имеет не меньшее значение, чем предыдущий. В Англии в феврале 1896 года появилась еще одна киносистема «театрограф». Автором ее был Роберт Поуэл. Его киносъемочная камера, внешний вид которой представлен на рис. 39, изготавливалась в виде двухсекционного ящика из металла, сверху и сзади которого на левой половине прикреплялись касеты для пленки, а справа сверху устанавливался видоискатель. Одна секция аппарата содержала приводной и передаточный механизмы, а вторая — лентопротяжный механизм. Следует отметить, что в первых моделях театрографа (до 1897 года) использовался пальцевый скачковый механизм, а затем прерывистое перемещение киноленты в фильмовом канале осуществлялось с помощью скачкового зубчатого барабана, закрепленного на валу семилопастного мальтийского креста, схема которого представлена на рис. 40. Из бобины киноленты транспортировалась комбинированным зубчатым барабаном. Отличительной особен-

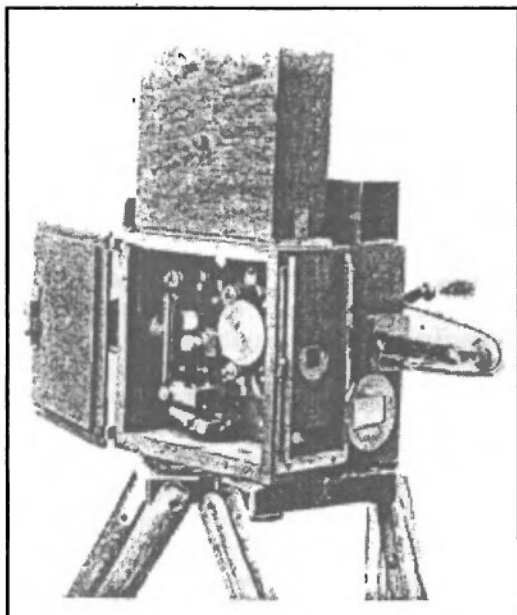

Рис. 40. Мальтийский крест Р. Поуэла

ностью театрографа была возможность использования его для проекции на большие экраны — занавесы сцен, благодаря применяемому «холодному» источнику света. В этом же году 26 февраля Г.Гаслер в США подает заявку на патент для съемочного аппарата с перфорированной лентой, шириной 2 и 3/4 дюйма (69,85 мм), который называется «биограф».

Указанные выше киносистемы к 1896 году практически полностью определили основные принципы построения киноаппаратуры: использование ленточного перфорированного носителя изображения; кадрированная киносъемка; прерывистое передвижение киноленты при съемке с частотой, близкой к 16 кадрам в секунду; базирование киноленты по перфорациям; одинаковость средней скорости киноленты при съемке и проекции; показ изображения на экране.

Однако нерешенных задач было много, особенно в области кинопроекции. Оставалось неясным, выгоднее использовать один и тот же аппарат для съемки и проекции или иметь разную аппаратуру для этих целей; вести проекцию с непрерывным или прерывистым передвижением фильма. Окончательно не были установлены ширина ленты и ее основные параметры, тип скачкового механизма и способ съемки фильмов на длинные ленты. 1896 год дал ответ практически на все эти вопросы.

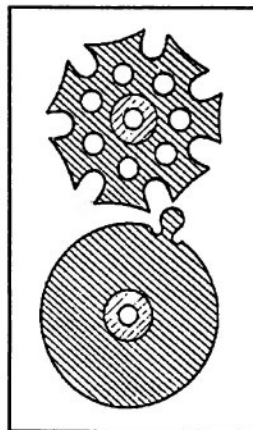
Наверное, в связи с тем, что Л. Люмьер вначале не продавал своего аппарата, а только сдавал его в аренду (и при этом создал большое количество фильмов), в мире стали появляться отдельные специальные аппараты, предназначенные только для показа фильмов. Пожалуй, самым существенным «ударом» по монополии Л. Люьера на показ фильмов следует считать создание Томасом Арматом в апреле 1896 года в Америке проекционного аппарата «витаскоп», который под лозунгом «Америка для американцев» практически полностью вытеснил ап-



Рис. 41. Пленку обрабатывали в ванночках отдельными кусками-петлями (а), позже — с помощью рам и барабанов (б)

параты Люьера из этой «самой смотрящей страны». Кстати, и в самой Франции, как говорилось выше, уже в 1897 году фирма «Гомон» переделывает проекционные аппараты Демени на 35-мм пленку. К 1900 году насчитывалось уже до 50 моделей проекционных аппаратов. Таким образом, вопрос о разделении киносъемочного и кинопроеционного аппаратов решается сам собой. Проявочных машин и отдельных кинокопировальных аппаратов еще не было. Пленку обрабатывали в ванночках вначале малыми отдельными кусками-петлями, а затем с помощью рам и барабанов (рис. 41).

Важнейшей проблемой становления кино оставался выбор единого формата, необходимого для обмена фильмами между странами. Как видно из нашего описания и перво-

источников, ширина применяемой пленки в киносистемах была различной и, согласно европейской метрической системе, составляла 17,5 мм; 35 мм; 45 мм; 60 мм; 65 мм и 70 мм. Хотя к единому формату пришли только в 1925 году, когда основной была признана 35 мм лента, следует сказать, что уже в конце 90-х годов постепенно сами собой исчезли все размеры киноленты, кроме одного, который мы и сегодня называем основным — формата 35 мм. Позднее интерес к другим форматам вновь возрастает. Главенство 35-мм формата можно объяснить не только тем, что он был первым в киносистемах и для него создано множество фильмов, но и тем, что было налажено производство и перфорирование такой пленки, что среди остальных (кроме любительского 17,5 мм) это был самый экономичный формат, и аппаратура для него имела приемлемые габариты.

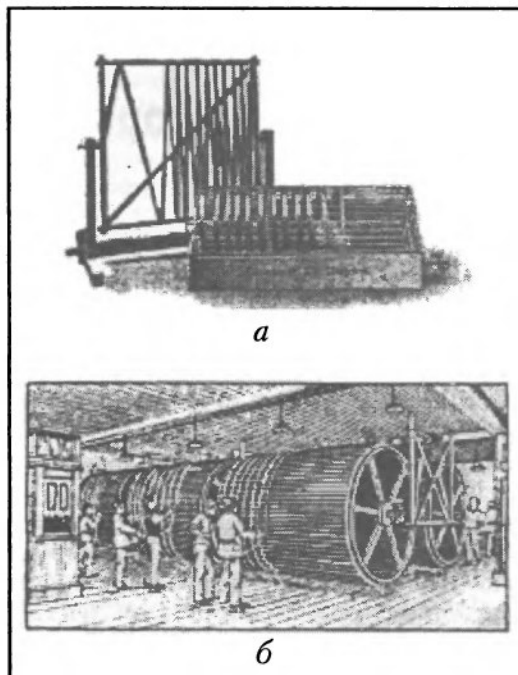
В 1896 году идут активные поиски наиболее оптимального механизма прерывистого движения киноленты, обеспечивающего минимальный износ межперфорационных перемычек. Им становится мальтийский механизм со скачковым зубчатым барабаном. Следует отметить, что в начале используются мальтийские механизмы с десятилопастным (Били, США, 1866 г.); с четырнадцатилопастным (Дженкинс и Армат, США, 1895 г.); с семилопастным (Полуэл, Англия, 1896 г.); с пятилопастным (Месстер, Германия, 1896 г.), и, наконец, появляется механизм с четырехлопастным мальтийским крестом (Армат, США, 1896 г.; Месстер, Германия, 1896 г.; Патэ, Франция, 1896 г.), который и сегодня применяется повсеместно.

Еще одним событием 1896 года в кино следует назвать изобретение петли киноленты американским исследователем У. Латамом. До этого момента в большинстве описанных киносистем аппараты транспортировали киноленту из подающего рулона в фильмовый канал без петли. Это приводило к необходимости передвижения (при перемещении кинопленки на шаг кадра) большой мас-

сы (всей бобины) и вело к обрывам киноленты, что ограничивало применение больших рулонов для съемки и проекции фильмов. Петля не только дала возможность применения рулонов большой емкости, но и позволила развязать устройства для прерывистого и непрерывного движения киноленты. Здесь следует заметить, что хотя именно У. Латам получил патент на изобретение петли, она применялась еще в 1893 году в аппарате Ж. Мареза с бумажной лентой, но, очевидно, тогда на нее никто не обратил внимания.

Следующим важным изобретением этого года для кинотехники следует назвать применение дополнительной лопасти обтюлятора при проекции, которая обеспечивала дополнительные мелькания изображения на экране и приближала их частоту к критической. Мы не знаем автора этой идеи, хотя известно, что впервые она была применена О. Месстером в 1896 году. Тогда же в аппарате М. Жюли (рис. 42) для съемки устанавливался однолопастный обтюратор, а для проекции — двухлопастный. Двухлопастный обтюратор мы находим в конце 1896 года и в кинопроекционном аппарате «кинематограф» Ж. Мелье.

Последние годы XIX века также отмечены созданием новых киносистем. Известно, что в 1897 году Е. Ректор показывал фильмы на пленке шириной 50 мм, используя свой аппарат «верископ». В 1898 году У. Фризе Грин описал аддитивный процесс цветной кинематографии, в котором использовался вращающийся обтюратор, лопасти которого были изготовлены из трех светофильтров. Кинопроектор для такого процесса был запатентован и демонстрировался в 1900 году. В 1897 году француз Р. Гримуен заявил патент на аппарат «синекосмограма», позволяющий проецировать на цилиндрический экран панорамные снимки. На Всемирной выставке в Париже в 1900 году он построил под Эйфелевой башней большой зал, в котором боковые стены, выполненные в виде цилиндра с длиной окружности 100 метров, служили сплош-



Рис. 42. «Кинематограф» М. Жюли:
вид сбоку (а) и сзади (б)

ным экраном. Проекционная установка состояла из 12 проекторов, где каждый обслуживал часть цилиндрического экрана в пределах центрального угла 36° .

Кроме того, известно, что в 1900 году Л. Люмьер создал для показа на большие экраны (шириной до 20 м) киносистему с пленкой, имеющей ширину 75 мм с размером кадра 50×62 мм. В это же время исследователями различных стран мира продолжалось совершенствование систем Т. Эдисона и Л. Люмера. При этом сам Т. Эдисон, выкупив патент на кинопроекционный аппарат «витаскоп» у Т. Армата, стал выпускать 35-мм фильмы для показа их на экран с прерывистым передвижением киноленты, чем окончательно объединил свою систему и систему Л. Люмера. Наверное, для этого он переоборудовал свой киносъёмочный аппарат «кинетогрaф» для съёмки с частотой 16 кадр/с.

Таким образом, к концу XIX столетия был создан целый ряд разных киносистем. При этом были заложены основы любительского и разработаны принципы профессионального кинематографа, начаты работы в области широкоформатного кино и киноаттракционов. Из всех этих систем выделилась одна — 35-мм киносистема с отдельными киносъёмочным и кинопроекционным аппаратами, для которой практически полностью были определены параметры, соответствующие современной киносистеме, исключая проблемы звука, цвета и частоты кадров. Эту киносистему мы сегодня называем обычным 35-мм кинематографом.

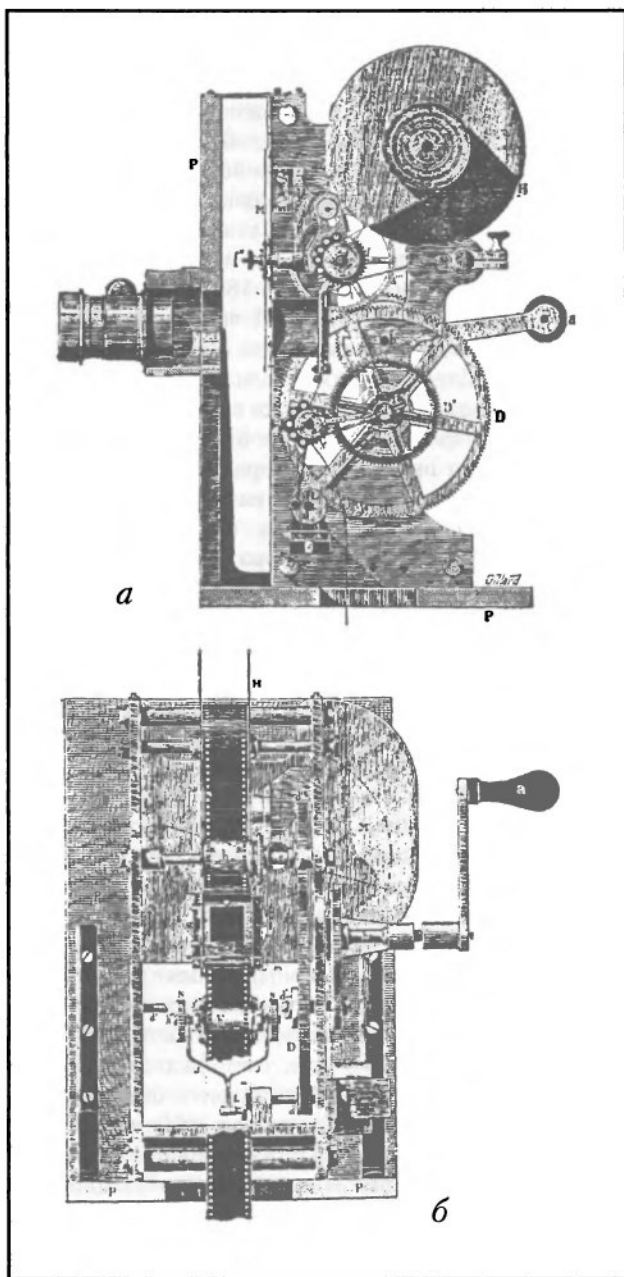
ЧИТАТЕЛИ ПРЕДЛАГАЮТ

Я склеиваю так

И. КУЗНЕЦОВ,
реставратор фильмобазы

Обычно в киносети и кинопрокате склеивают киноленту встык с обрезанием концов по межкадровой полосе с возможным (до 0,05 мм) допуском. Со временем такие склейки несколько вытягиваются (чему способствует плохое качество липкой ленты) и как бы переламываются. Этот «излом» нарушает нормальное прохождение пленки через лентопротяжный тракт кинопроектора, в результате пленка сходит с зубьев барабана, обрывается, повреждаются близлежащие перфорации, откидываются придерживающие ролики.

Зачастую применяют склейку внахлест. Она не ломается, но из-за ее толщины (двойная толщина пленки плюс двойная толщина склеивающей ленты) происходит изменение резкости изображения на экране, в момент ее прохождения через звукоблок слышны щелчки. Кроме того, такие склейки не проходят через лентопротяжный тракт некоторых проекторов (например, МЕО-5Х), нужно либо клеить встык, либо переделывать ролики проектора.

Есть способ склеивать встык по существующей технологии на имеющихся склеечных прессах и избежать перечисленных выше неприятностей. Нужно лишь применить простейшее приспособление, которое не вызовет затруднений и при массовом выпуске.

Концы склеиваемой пленки следует обрезать ножом не под прямым углом, а наискосок, примерно под углом 30°. так, чтобы разрез проходил между перфорационными отверстиями (см. рисунок).

В этом случае, если склейка и вытянется в процессе эксплуатации, она не будет переламываться при прохождении через лентопротяжный тракт. Такие склейки были проверены на нескольких типах аппаратуры. Например, на кинопроекторе МЕО-5Х кольцо киноленты отработало более трехсот сеансов без повреждений перфорации, не было изломов пленки в местах склеек. На мой взгляд такой способ склейки наиболее удачный.

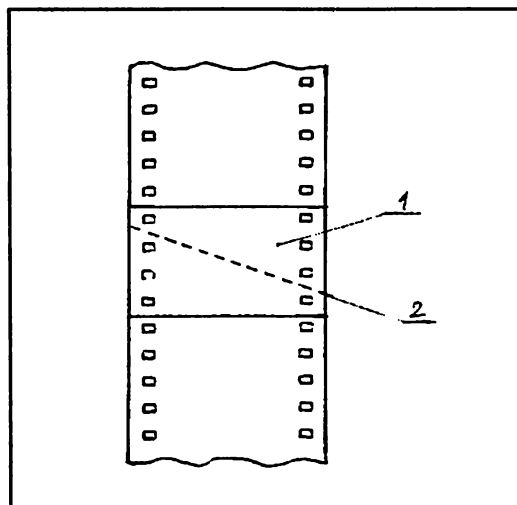

Склейка пленки:

1 — легкая лента, 2 — линия разреза пленки

Для обрезания пленки под углом 30°. требуется простейшая переделка склеечного пресса 35Л-2. Необходимо снять с него блок ножей обрезки концов склеиваемой ленты, на это место укрепить простое дополнение в виде прямоугольной трапеции, используя имеющиеся гнезда с резьбой для крепления ножей. К этому приспособлению прикрепить штатный ножевой блок. Дополнение к склеечному прессу может быть изготовлено из любого подручного материала, хотя бы из кусочка дерева. Такая конструкция проста, с удовольствием поделюсь с теми, кто заинтересуется.

г. Новосибирск

От редакции. К сожалению редакция лишена возможности проверять дееспособность устройств, предлагаемых нашими читателями. Предоставляем их на ваше усмотрение. Пробуйте, и мы будем рады, если вам что-либо из предложений наших читателей пригодится. Если вы пожелаете связаться с автором, обращайтесь в редакцию, мы вам поможем.

РАБОТА БЕЗ ОПАСНОСТИ

Охрана труда в вопросах и ответах

А. СУХОВ

26. Какие существуют виды инструктажей по охране труда?

По характеру и времени проведения инструктажи работающих подразделяют на

- вводный;
- первичный на рабочем месте;
- повторный;
- внеплановый;
- целевой.

27. Кто проводит, в какие сроки и что такое вводный инструктаж по безопасности труда?

Вводный инструктаж проводит инженер по охране труда или лицо, на которое возложены обязанности инженера по охране труда, со всеми принимаемыми на работу, независимо от образования, стажа работы по данной профессии, должности, а также с командированными, учащимися и студентами, прибывшими на производственное обучение или практику.

Вводный инструктаж должен проводиться в кабинете охраны труда или в специально оборудованном помещении с использованием современных технических средств обучения и пропаганды, а также наглядных пособий (плакатов, патурных экспонатов, макетов, моделей, кинофильмов, диафильмов, видеофильмов и т.п.).

Вводный инструктаж проводят по программе, разработанной с учетом требований ГОСТа 12.0.004-90, а также всех особенностей производства, утвержденной руководителем (главным инженером) предприятия (организации) по согласованию с профсоюзным комитетом.

Продолжение. Начало в № 9-10 1996 г.

28. Как оформляется проведение вводного инструктажа?

О проведении вводного инструктажа делают запись в специальном журнале с обязательной подписью инструктируемого и инструктирующего, а также в документе о приеме на работу. Наряду с журналом может быть использована личная карточка прохождения обучения.

29. Обязан ли работник проходить вводный инструктаж по безопасности труда, если он имеет значительный стаж работы?

Вводный инструктаж проводится со всеми работниками, поступающими на предприятие, независимо от их стажа работы по данной профессии. Руководитель предприятия не имеет права подписывать приказ о зачислении на работу работника, не прошедшего вводного инструктажа.

30. Что представляет собой первичный инструктаж на рабочем месте?

Первичный инструктаж на рабочем месте проводят со всеми вновь принятыми на предприятие (в организацию), переводимыми из одного подразделения в другое, командированными, учащимися и студентами, прибывшими на производственное обучение или практику, с работниками, выполняющими новую для них работу, а также со строителями при выполнении строительно-монтажных работ на территории действующего предприятия.

Примечание. Для лиц, которые не связаны с обслуживанием, испытанием, наладкой и ремонтом оборудования, использованием инструмента, хранением сырья и материалов, первичный инструктаж на рабочем месте не проводят.

Список профессий работников, освобожденных от первичного инструктажа на рабочем месте, утверждает руководитель предприятия (организации) по согласованию с профсоюзным комитетом.

Первичный инструктаж на рабочем месте проводят по программам, разработанным для отдельных профессий или видов работ с учетом требований ГОСТа 12.0.004-90, Правил норм и инструкций по охране труда и другой технической документации.

Первичный инструктаж на рабочем месте проводят с каждым работником индивидуально с практическим показом безопасных приемов и методов труда.

Все рабочие после первичного инструктажа на рабочем месте и проверки знаний в течение первых 2-14 смен (в зависимости от стажа, опыта и характера работы) должны пройти стажировку под руководством лиц, назначенных приказом (распоряжением) по цеху (участку, кооперативу и т.п.).

Примечание. Руководство цеха, участка, кооператива и т.п. по согласованию с инженером по охране труда и профсоюзным комитетом может освобождать от стажировки работника, имеющего стаж работы по специальности не менее трех лет, переходящего из одного цеха в другой, если характер его работы и тип оборудования, на котором он работал ранее, не меняется.

Рабочие допускаются к самостоятельной работе после стажировки, проверки теоретических знаний и приобретенных навыков безопасных способов работы.

31. Какова цель повторного инструктажа на рабочем месте?

Повторный инструктаж проходят все работающие независимо от квалификации, образования и стажа работы не реже чем через шесть месяцев.

Повторный инструктаж проводят с целью проверки и повышения уровня знаний правил и инструкций по охране труда индивидуально или с группой работников одной профессии, бригады по программе первичного инструкта-

жа на рабочем месте в полном объеме.

32. В каких случаях проводится внеплановый инструктаж?

Внеплановый инструктаж проводят при введении в действие новых или переработанных стандартов, инструкций, правил по охране труда;

изменении технологического процесса, замене или модернизации оборудования, приспособлений и инструмента, исходного сырья, материалов и других факторов, влияющих на безопасность труда;

нарушении работниками требований безопасности труда, которые могут привести или привели к травме, аварии, взрыву или пожару, по требованию органов надзора;

перерывах в работе — для работ, к которым предъявляются дополнительные (повышенные) требования безопасности труда более чем на 30 календарных дней, а для остальных рабочих — 60 дней.

Внеплановый инструктаж проводят индивидуально или с группой работников одной профессии в объеме первичного инструктажа на рабочем месте, в зависимости от причин и обстоятельств, вызывавших необходимость его проведения.

33. В каких случаях проводится целевой инструктаж?

Целевой инструктаж проводят при выполнении разовых работ, не связанных с прямыми обязанностями по специальности (погрузка, выгрузка, уборка территории, разовые работы вне предприятия, цеха и т.п.); ликвидации последствий аварий, стихийных бедствий и катастроф; работ, на которые оформляется наряд-допуск, разрешение и другие документы; проведении экскурсий на предприятии, организации массовых мероприятий с учащимися (экскурсии, походы, спортивные соревнования и др.).

Целевой инструктаж с работниками, проводящими работы по наряду-допуску, разрешению и т.п., фиксируются в наряде-допуске

или другой документации, разрешающей осуществление работ.

34. Кто проводит инструктаж на рабочем месте?

Первичный инструктаж на рабочем месте, повторный, внеплановый и целевой, проводит непосредственный руководитель работ (мастер, инструктор производственного обучения, преподаватель).

Знания, полученные при инструктаже, проверяет работник, проводивший его. Рекомендуются применение технических средств обучения и контроля знаний.

Работающий, получивший инструктаж и показавший неудовлетворительные знания, к работе не допускается. Он обязан пройти инструктаж вновь.

О проведении первичного инструктажа на рабочем месте, повторного и внепланового, стажировки и допуске к работе лицо, проводившее инструктаж, делает запись в журнале регистрации инструктажа на рабочем месте (личной карточке прохождения обучения) с обязательной подписью инструктируемого и инструктирующего. При регистрации внепланового инструктажа указывают причину, вызвавшую его проведение.

35. Кто разрабатывает и утверждает инструкции по охране труда?

Согласно законодательству, инструкции разрабатываются и утверждаются администрацией предприятия, учреждения, организации совместно с фабричным, заводским, местным комитетом профсоюза. Министерствами и ведомствами по согласованию с центральными комитетами профессиональных союзов, а в необходимых случаях — и с соответствующими органами государственного надзора могут утверждаться типовые инструкции по охране труда для рабочих основных профессий.

В качестве типовой инструкции отрасли может быть использована типовая инструкция другой отрасли для работающих соответствующих профессий (видов работ). В этом случае

руководителем министерства по согласованию с отраслевым профсоюзом должен быть издан приказ о распространении действия упомянутой типовой инструкции на данную отрасль.

Разработка новых инструкций осуществляется на основании приказа или распоряжения руководителя предприятия. Они разрабатываются руководителями цехов (участков — при безцеховой структуре), отделов, лабораторий и других соответствующих им подразделений предприятия. Руководители подразделений несут ответственность за обеспечение всех работающих инструкциями. Руководство разработкой инструкций возлагается на главного инженера или заместителя директора, на кого возложена ответственность за охрану труда на предприятии.

В необходимых случаях руководство предприятия может привлечь к разработке инструкций специалистов других подразделений.

Все инструкции утверждаются руководством предприятия после проведения предварительных консультаций с соответствующим выборным профсоюзным органом и службой охраны труда.

Каждая инструкция должна содержать пять разделов: общие требования безопасности, требования безопасности перед началом работы, во время работы, в аварийных ситуациях и по окончании работы.

36. Кто из руководителей проводит инструктаж по охране труда?

Вводный инструктаж проводит инженер по охране труда или лицо, на которое приказом руководителя предприятия возложены дополнительные функции (обязанности инженера по охране труда).

Инструктажи на рабочих местах проводят руководители структурных подразделений: начальники цехов и отделов, мастера, прорабы и т.д., т.е. лица, кому непосредственно подчинены и подотчетны работающие.

37. Каковы организация и периодичность обучения руководителей предприятия, ответственных за охрану тру-

да? Порядок проверки знаний (обучения) по этим вопросам.

Повышение рабочими уровня знаний по безопасности труда осуществляют на курсах повышения квалификации, на курсах по безопасности труда.

Программы повышения квалификации должны содержать темы по охране труда с включением в них сведений о стандартах ССБТ.

У всех рабочих, окончивших курсы повышения квалификации, проверяют знания по безопасности труда во время сдачи квалификационных экзаменов. Проверку знаний проводят в индивидуальном порядке путем устного опроса или с применением технических средств обучения и контроля знаний.

Повышение знаний инженерно-технических работников по безопасности труда осуществляется ими при повышении квалификации на специальных курсах (семинарах) по охране труда; в институтах повышения квалификации.

По окончании обучения инженерно-технических работников должна быть предусмотрена проверка знаний вопросов охраны труда.

Периодичность повышения квалификации инженерно-технических работников устанавливается в соответствии с существующим порядком не реже одного раза в три года.

38. Какова периодичность аттестации рабочих по вопросам безопасности труда, связанных с эксплуатацией особо опасного оборудования?

К особо опасному оборудованию относят все электроустановки, котлы, сосуды, работающие под давлением, газовое хозяйство, аттракционы и грузоподъемные механизмы. Периодичность проверки знаний обслуживающего персонала проводится один раз в год.

39. Какие существуют журналы по регистрации инструктажей по охране труда, каков порядок их ведения?

Существуют два вида журналов по регистрации инструктажей по охране труда: жур-

нал регистрации вводного инструктажа по охране труда и журнал регистрации инструктажа на рабочем месте.

Журнал регистрации вводного инструктажа состоит из восьми граф, требующих четкого их заполнения: дата инструктажа, фамилия, имя, отчество инструктируемого, год рождения, профессия, должность инструктируемого, наименование производственного подразделения, в которое направляется инструктируемый, фамилия, инициалы, должность инструктирующего и две подписи: инструктирующего и инструктируемого.

На обложке написано: «Журнал регистрации вводного инструктажа». На титульном листе должно быть указано министерство или ведомство и наименование предприятия или организации. Внизу титульного листа: «начат», дата и год и «окончен», дата и год.

Журнал регистрации инструктажа на рабочем месте состоит из двенадцати граф: дата, фамилия, имя, отчество инструктируемого, год рождения, профессия, должность инструктируемого, т.е. четыре графы такие же, как и для журнала вводного инструктажа. Далее в пятой графе указывается вид инструктажа: первичный на рабочем месте, повторный, внеплановый. В шестой графе — причина проведения внепланового инструктажа. В седьмой — фамилия, инициалы, должность инструктирующего. В восьмой и девятой — подписи инструктирующего и инструктируемого. В десятой графе — количество смен стажировки на рабочем месте. В одиннадцатой — стажировку прошел (подпись рабочего). В двенадцатой — знания проверил, допуск к работе произвел, подпись, дата.

Оба вида журналов должны быть промуерованы и в конце заверены печатью с подписью ответственного лица за его ведение.

Вместо журналов по регистрации инструктажа на рабочем месте разрешается применять «личную карточку прохождения обучения».

40. Какие основные направления работы администрации, профсоюзного

комитета предприятия (организации) по улучшению условий и охраны труда работников культуры?

Работа администрации и профсоюзного комитета каждого предприятия (организации) в области улучшения условий и охраны труда должна проводиться в свете требований КЗоТ РФ и Правил по охране труда. Должно быть намечено проведение конкретных мероприятий с указанием сроков исполнения и ответственности лиц за их осуществление, в которых

предусматривается работа по переоснащению рабочих мест, механизации и автоматизации тяжелых и трудоемких ручных работ, замене морально устаревшего оборудования, внедрению научных разработок, изобретений и рационализаторских предложений в области охраны труда, а также работа по дальнейшему улучшению условий труда женщин (высвобождение их с тяжелых и вредных работ за счет механизации, внедрения новых технологических процессов, автоматизации труда и т.д.).

Окончание следует

ИНФОРМАЦИЯ

Кинотеатр умирает... или еще не родился?

Т. МАРТОС

В октябре этого года в московском кинотеатре «Художественный» состоялась презентация звукового кинотеатрального оборудования фирмы SMART (реклама изданий этой фирмы публиковалась в № 3 — 7 «Кинотехника»). Финансовую и организационную поддержку в переоборудовании кинотеатру оказали Госкино РФ и фирма-изготовитель, заинтересованная в продвижении своей продукции на российский рынок.

Презентация завершилась показом американского фильма «Тень», изобиловавшего специальными звуковыми эффектами (демонстрировалась американская копия со звуком, записанным по системе Долби). Фильм шел без переводчика, что позволило зрителям в полной мере оценить современное качество звукового сопровождения. Вопреки бытующему мнению, что киноте-

атральный показ фильмов в России доживает последние дни, стало очевидно, что он у нас еще и не родился. Увы, подавляющее большинство наших соотечественников с настоящим кинозрелищем еще не знакомы. Того кино, которое позволяет всему миру не только не закрывать повально кинотеатры, но и процветать кинопрокатному бизнесу, у нас не видели. Видеотехника такому зрелищу не конкурент.

Как будет работать оборудование фирмы SMART с отечественными фильмокопиями, озвученными переводчиком, сказать трудно. Есть мнение, что с американской копией и наш «Суперфон» работал бы неплохо.

Однако важно, что представители киномира и журналисты увидели, каким должно быть современное кинозрелище и, думаю, поняли, что залог успеха кинотеатрального бизнеса — современная высококачественная киноаппаратура.

ВИДЕОПРОЕКТОРЫ

- для проведения видео- и компьютерных презентаций;
- лучшее решение для домашних театров, дискотек, баров, обучения в компьютерных классах;
- изображение от 1 до 12 метров по диагонали.

HOME THEATER HI-FI HIGH-END

в стандарте DOLBY PROLOGIC, THX, AC-3

А также: автоматические системы затемнения окон;

- аксессуары;
- любые экраны для проецирования;
- демонстрация, консультация, установка.

SANYO

СТС CAPITAL

DENON



Телефоны:
(095) 918-07-91,
918-04-01.

Факс (095) 918-08-00.
111024, МОСКВА,

ул.Авиамоторная, д.12А, оф.3.