

Чем F, 2
ISSN 0023-1681

КИНО - *Все* МЕХАНИК

12
ДЕКАБРЬ
79

В НОМЕРЕ:

РАБОТА
С СОВЕТСКИМИ
ФИЛЬМАМИ
В КАЗАХСТАНЕ

ВETERАНЫ
ВСПОМИ-
НАЮТ...

РЕМОНТ
И РЕСТАВ-
РАЦИЯ
ФИЛЬМО-
КОПИЙ:

ОПЫТ
КУЙБЫШЕВЦЕВ

НОВАЯ
ЭЛЕМЕНТАРНАЯ
БАЗА ЗВУКО-
ВОСПРОИЗВОДЯЩЕЙ
АППАРАТУРЫ





«СИБИРИАДА»

Это — кинороман о Сибири XX века, от дореволюционных времен до наших дней. На экране — три поколения сибиряков, в судьбах которых — история нашей страны. Постановщик картины — А. Михалков-Кончаловский. Авторы сценария — А. Михалков-Кончаловский и В. Ежов. В главных ролях — В. Самойлов, В. Соломин, С. Шакуров, П. Кадочников, Н. Андрейченко, И. Охлупин, Н. Михалков, Л. Гурченко, Е. Коренева.

Производство киностудии «Мосфильм»

ОСНОВАН В 1937 ГОДУ

12 1979

СОДЕРЖАНИЕ

СОВЕТСКИЕ ФИЛЬМЫ В КА- ЗАХСТАНЕ	Галимжанова Л. Воспитывать нового человека	2
	Абрамович Б. Методическая служба республики	6
	Джаксыбеков Р. Кино на целине	7
	Молдабаев Т. Основа репертуара — советский фильм	11
	Садибекова У. Сельским зрителям — лучшие киноленты	13
	Калыкова Р. Не просто увлечение...	14
60 ЛЕТ СОВЕТСКОГО КИНО	Лавров Ю. Пути кинофикации	16
	Шиканов М. Жизнь моя — кинематограф	18
	Трудовые успехи — юбилею (обзор писем)	20
ИНФОРМАЦИЯ ЭКОНОМИКА И ОРГАНИЗА- ЦИЯ	Семинар по автоматике	21
	Володина Е., Кудряшова Г., Сырников Т. Методические основы нормирования оборотных средств (окончание)	22
ВОПРОСЫ ЭКСПЛУАТАЦИИ НА ЗАВОДАХ, В КБ И ЛА- БОРАТОРИЯХ	Щербакова З. С заботой о сохранности фильмофонда	26
	Ефименков Р., Сцельников В., Цапин Ю. Новая элементная база звуковоспроизводящей аппаратуры	28
ПОВЫШЕНИЕ КВАЛИФИКА- ЦИИ	Бойм Э., Серов О., Шмелев К. Зажигание газоразрядных приборов	34
	Бернштейн Н., Высоцкий М., Коноплев Б. Форматы изображения в современном кинематографе	36
РАЦИОНАЛИЗАЦИЯ И ПРЕДЛОЖЕНИЯ	Овдин В. Приставка «Цветомузыка»	39
	Ветляков Г. Недостаток устраним	40
ПО СИГНАЛУ В РЕДАКЦИЮ НА ЭКРАНЕ	Будет кино!	41
	Новые фильмы «Сибиряда» * «Москва слезам не верит» * «Осенний марафон» * «Председатель» . . .	42
	Фильмы — селу	45
	Указатель статей и материалов, опубликованных в журнале «Кинемеханик» в 1979 году . . .	45
	Приложение. Кинокалендарь * Репертуар января * Хроника	

Москва, издательство «Искусство»

© Киномеханик 1979

СОВЕТСКИЕ ФИЛЬМЫ

В условиях повышения роли кино в коммунистическом воспитании трудящихся возрастают требования, предъявляемые к работе с лучшими советскими фильмами. Сегодня важно не просто любой ценой выполнить план по количеству зрителей и валовому сбору, но обеспечить максимальную художественно-идеологическую эффективность кинообслуживания. А эта задача будет решена только в том случае, если органы кинофикации и кинопроката на местах значительно улучшат весь комплекс работ, связанных с репертурным планированием и использованием фильмокопий. Сделать это особенно важно в связи с уменьшением тиражей фильмов.

Сокращение лимитов пленки заставляет пересмотреть тиражную политику. Сегодня из репертуара каждого месяца выделяется пять-шесть названий, получающих



Л. ГАЛИМЖАНОВА,
председатель Госкино
Казахской ССР

ВОСПИТЫВАТЬ НОВОГО ЧЕЛОВЕКА

НАШИ ВОЗМОЖНОСТИ И ЗАДАЧИ

Главная цель советского киноискусства — формирование духовного облика нового человека, активного строителя коммунистического общества. Именно такая задача поставлена перед нами и в недавнем постановлении ЦК КПСС «О дальнейшем улучшении идеологической, политико-воспитательной работы».

На экраны страны, как известно, ежегодно выходит 250—270 новых художественных фильмов, из них 150—160 — советских. Если учесть и показ картин выпуска прошлых лет, большое количество хроникально-документальных и научно-популярных лент, то нетрудно представить, какие сложности возникают у зрителей при выборе фильмов для просмотра. Ведь у каждого свои вкусы, свои запросы... Разумеется, выдающиеся произведения киноискусства очень скоро становятся популярными. Но, к сожалению, подобных фильмов не так уж много. Однако есть немало кинолент, обладающих довольно высокими идейно-художественными достоинствами, поднимающих важные нравственные и морально-этические проблемы. В широком прокате их заинтересовано наше общество, но эти картины адресованы определенной

категории зрителей: одни, скажем, детям, другие — их воспитателям, третьи — молодежи и т. д. И здесь особое значение приобретает труд работников киносети и кинопроката, обязанных довести кинопроизведение до тех зрителей, для которых оно прежде всего предназначено, помочь всеми средствами кинорекламы выбрать именно «свой» фильм.

Киносеть Казахстана, насчитывающая 15 тыс. киноустановок, может за короткое время ознакомить с лучшими нашими фильмами миллионы зрителей. Только платные сеансы ежегодно посещают в республике 250 млн. человек. Всесторонне проанализировав свою работу (пожалуй, достаточно будет отметить, что только на коллегии Госкино Казахской ССР за два последних года рассмотрено 12 вопросов, связанных с прокатом и пропагандой актуальных кинолент), мы наметили ряд мер по широкой пропаганде наиболее значительных фильмов и созданию хороших условий для их проката, и сейчас работаем над их реализацией.

ГЛАВНОЕ — ПРОПАГАНДА И РЕКЛАМА

В 1977 году в республике были созданы организации, которые должны заниматься

В КАЗАХСТАНЕ

массовый тираж, — на их долю ляжет основная прокатная нагрузка. Как правило, это лучшие советские киноленты нового репертуара. Наряду с этим систематически повторно тиражируются лучшие отечественные киноленты из репертуара прошлых лет. Вместе с новыми фильмами они будут обеспечиваться рекламой, и нужно отдать им значительное место в репертуаре кинотеатров и киноустановок.

Хороший опыт пропаганды и рекламирования советских фильмов и увеличения их посещаемости накоплен в Казахской ССР. Этот опыт был обсужден и одобрен коллегией Госкино СССР и рекомендован к повсеместному распространению.

С помощью Госкино Казахской ССР редакция подготовила ряд материалов, публикуемых в данном номере. Они рассказывают о различных аспектах этой сложной комплексной работы.

кинопропагандой, методической и информационно-рекламной деятельностью. Это методические кабинеты при областных управлениях кинофикации. А в 1978 году при Госкино появился Республиканский кабинет по методической и информационно-рекламной работе. В крупных киностудиях и кинотеатрах теперь есть редакторы и методисты.

Республиканский кабинет ныне фактически стал координационным центром всей методической и информационно-рекламной работы. Он направляет деятельность областных методических кабинетов, выпускает информационно-методический бюллетень, методические разработки, в которых киноработники могут найти рекомендации по пропаганде и рекламированию лучших советских фильмов, проведению мероприятий, посвященных знаменательным и юбилейным датам и важным политическим событиям.

В этом году начато всестороннее изучение киноаудитории Алма-Аты для выяснения структуры зрительской аудитории, интереса к различным фильмам, отношения к репертуару кинотеатров и т. д. Цель всего этого — выработка практических рекомендаций по улучшению кинообслуживания населения.

Уже много лет в республике издается рекламный кинобюллетень на русском и казахском языках «Новый фильм — Жана фильм» (тираж 131 тыс. экз.). В последнее время его редакция существенно улучшила свою деятельность, и бюллетень стал признанным спутником кинозрителей. Особое внимание здесь уделяется картинам, рассказывающим о советском образе жизни, о борьбе нашего народа за превращение в жизнь планов, намеченных XXV съездом КПСС, фильмам историко-революционной и военно-патриотической тематики. Рекламировать такие киноленты мы обычно начинаем одновременно с началом их съемки в рубрике «На киностудиях страны». Позднее о наиболее значительных из них публикуем материалы под рубрикой «На пути к экрану». Таким образом, кинофикаторы (и, конечно, зрители!) на протяжении нескольких месяцев

получают разнообразные сведения о новом фильме, имеют возможность подготовить для рекламного стенда подборку материалов о той или иной картине.

Для пропаганды фильмов широко используются также радио и телевидение. Госкино и Гостелерадио республики на коллегиях дважды совместно рассматривали вопросы использования этих каналов в широкой пропаганде советских фильмов.

СТРАТЕГИЯ И ТАКТИКА РЕКЛАМНОЙ РАБОТЫ

Вся рекламно-информационная работа в республике проводится по плану, ежеквартально утверждаемому Госкино. В них выделяются ведущие советские фильмы, которые надо интенсивно пропагандировать. Важная роль тут принадлежит Репертуарному совету Госкино СССР и Всесоюзному объединению Союзинформкино, которые заранее ориентируют Госкино республики на лучшие фильмы репертуара.

Практика показывает, что успех фильму во многом создает правильная предварительная кинопропагандистская и информационно-рекламная работа.

В Алма-Ате, Семипалатинске, Караганде, Чимкенте, Павлодаре, Петропавловске появились и такие виды пропаганды кино, как электронные информаторы «бегущая строка». Кинопрокатные организации имеют во многих городах крупные стенды, которые используются для рекламирования лучших советских фильмов. В 70 кинотеатрах есть газосветные установки, выделены фонды еще на 30 устройств УДР-1. Шестьдесят крупных кинотеатров республики оснащены кинодемонстрационными установками типов 35УДП и 16УДП для анонсного рекламирования и информации о текущем репертуаре; табло в кассовых вестибюлях имеют все кинотеатры областных центров. В них, а также в ряде кинотеатров райцентров установлены автоответчики.

Запись на магнитную ленту информации о новых фильмах или других сведений о репертуаре и передача ее в зрительный

зал стали обязательным условием работы многих сельских киноустановок.

Заключение договоров о культурном сотрудничестве кинотеатров с промышленными предприятиями, колхозами, организациями и учебными заведениями позволило использовать для кинорекламы их радиопузлы и многотиражные газеты. Печатная продукция Рекламфильма, как и изготовленная в областях, не только вывешивается в кинотеатрах, но и выставляется в витринах магазинов, в киноуголках промышленных предприятий.

В последние годы в республике все шире развешивается пропаганда кино средствами самого кино. Ведется она по этапам: анонсная (киновечера и страничка «На пути к экрану» в кинопанораме — такие информационные сеансы теперь уже проводятся не только в областных центрах, но и в кинотеатрах районов), предварительная (в кинопанораме месяца, по радио и телевидению); наконец, перед самым выходом фильма и во время его демонстрации (показ рекламно-пропагандистских фильмов и роликов).

Получила у нас распространение система предварительной реализации кинобилетов вне касс кинотеатров. Почти во всех областных и крупных промышленных центрах работают рекламно-кассовые киоски. Здесь не только продаются билеты, но и демонстрируются рекламно-пропагандистские фильмы и ролики.

Пропагандой советских фильмов занимается и Казахское отделение Бюро пропаганды советского киноискусства. В областных центрах, крупных промышленных районах, на сельских киноустановках организованы кинолектории. Большое внимание к новым фильмам привлекают встречи зрителей с кинематографистами. В прошлом году у нас побывали представители «Мосфильма», «Ленфильма», Киностудии имени М. Горького, Рижской и Свердловской киностудий, «Узбекфильма», «Казахфильма» и др. За год проведено 1500 таких встреч (на них побывало более 500 тыс. человек), в том числе на селе — около 500 встреч (почти 100 тыс. зрителей). Только в Алма-Ате состоялись встречи с 37 группами творческих работников кино.

ОСНОВА УСПЕХА — КИНОРЕПЕРТУАР

Наряду с улучшением рекламирования и пропаганды фильмов мы добиваемся повышения целеустремленности и продуманности репертуарной политики. Сейчас во многих кинотеатрах до 90 % экранного времени занимают советские фильмы и кинокартины социалистических стран.

Лучшие произведения отечественной кинематографии всегда привлекали большое внимание зрителей. Такие ленты, как «Освобождение», «Возврата нет», «В бой идут одни «старики», «Романс о влюбленных», «Помни имя свое», «Они сражались за Родину», «Любовь земная», «Табор уходит в небо», «Конец атамана», «Кыз Жибек», просмотрели 25—40 % населения республики.

Но раньше некоторые картины весьма высоких достоинств, например, «Восхождение», «Двадцать дней без войны», «Бегство мистера Мак-Кинли», «Сентиментальный роман», не находили своего зрителя и в результате их просматривало лишь 8—10 % населения. Ясно, что потенциал этих кинолент еще не реализован. Мы существенно пересмотрели роль повторного фильмофонда в репертуаре киноустановок. Для планомерной и целенаправленной организации показа актуальных фильмов выпуска прошлых лет в республике открыто восемь кинотеатров повторного фильма, во всех областных и промышленных центрах есть так называемые жанровые кинотеатры. С повторным фондом сегодня работают более 400 кинолекториев, 280 кино клубов, 109 киноуниверситетов. В основном из картин выпуска прошлых лет комплектуются программы кинофестивалей и тематических показов.

Сокращение тиражей новых фильмов вызвало увеличение удельного веса повторных фильмов в репертуаре киноустановок, особенно на селе. Разработана определенная система их использования. Так, демонстрацию этих картин мы стараемся связать с выходом на экраны новых лент, объединенных с повторными или темой, или авторским коллективом. Таким образом, фильмы выпуска прошлых лет как бы становятся прологом к новым.

В этой работе есть и недостатки. Прежде всего — нехватка или плохое техническое состояние нужных фильмов. Мы создали в Алма-Ате, Петропавловске и Актюбинске головные кинопрокатные базы, где сосредоточиваем фонд лучших фильмов прошлых лет. За два последних года собрали в других республиках более 300 названий, помогли нам также Союзкинофонд и Госфильмофонд. Особой популярностью у нас пользуются картины, созданные на «Казахфильме». Мы заказали в Госфильмофонде 14 лучших фильмов прошлых лет (около тысячи копий). И, повторно показав, например, фильм «Конец атамана», обслужили 5,8 млн. зрителей, «Кыз Жибек» — 6,2 млн. и т. п.

Решительные меры мы приняли для повышения эффективности показа и интенсивности продвижения фильмокопий. Все кинотеатры республики были переведены на независимое от остальной киносети репертуарное планирование. Сейчас фильмокопии после показа в городских кинотеатрах передаются районным центрам и только после этого на другие городские и сельские киноустановки — в зависимости от пропускной способности залов и плановых показателей. Если раньше показ фильма в городе растягивался на два-три месяца, то сейчас копии передаются райцентрам через две-три недели, сельским киноустановкам — через 1,5—2 месяца. Для приближения фильмофонда к сельским киноустановкам только в 1978 году мы открыли семь новых межрайонных отделений кинопроката (всего у нас 24 отделения). Кинопро-



В Казахской ССР работают 2599 передвижных киноустановок.

Кинопередвижки предназначены для обслуживания тех, кто работает на летних пастбищах и в укрупненных чабанских бригадах. А также хлеборобов на дальних участках в дни страды.

Кинопередвижки оснащены музыкальными инструментами, библиотеками, магнитофонами и другими техническими средствами.

Экспозиция Госкино Казахской ССР на выставке «60 лет советского кино»

тин побывало подавляющее большинство зрителей.

С 1 июня 1978 года по 31 июля этого года у нас проходил республиканский смотр-конкурс на звание «Кинотеатр высокой культуры кинообслуживания и отличного качества кинопоказа», посвященный 60-летию советской кинематографии. Сейчас подведены его итоги, и уже можно сказать, что и этот смотр дал хорошие результаты. Многие коллективы заметно улучшили свои показатели.

Госкино республики придает большое значение учебе и расстановке руководящих кадров кинофикации и кинопроката. Приняты меры для укрепления руководства областными управлениями кинофикации и конторами по прокату кинофильмов. Для новых кадров Госкино республики организует курсовые занятия, семинары и совещания. Серьезную роль играют постоянно действующие курсы повышения квалификации руководящих и инженерно-технических работников при Госкино Казахской ССР, где ежегодно повышают свою деловую квалификацию более 400 человек (начальники управлений кинофикации, директора контор по прокату кинофильмов, кинотеатров и районной киносети, администраторы, методисты, работники информационно-рекламной службы).

Большое внимание уделяем мы комплектованию квалифицированными работниками с высшим образованием республиканского и областных методических кабинетов. Для них был проведен в Алма-Ате 20-дневный семинар с отрывом от производства на базе республиканских курсов, в их деятельности участвовали сотрудники Всесоюзного объединения Союзинформкино и ученые из Научно-исследовательского института теории и истории кино Госкино СССР.

катные организации часть новых копий сразу же выделяют сельским киноустановкам. На село направляются, минуя городские киноустановки, и выкопировки широкоформатных фильмов.

КТО СТАНЕТ ПОБЕДИТЕЛЕМ!

Новые условия республиканского соревнования предусматривают, что победителями могут быть только те киноорганизации, которые привлекают на сеансы отечественных фильмов не менее 60% всех обслуженных зрителей.

В 1977—1978 годах мы провели республиканский смотр-конкурс «За наибольший охват сельского населения лучшими произведениями советской кинематографии». И этот смотр дал заметные результаты. Некоторые отечественные фильмы просмотрело более 30% сельских жителей. Это «Судьба», «Транссибирский экспресс», «Схватка в пурге» и др. В ряде районов, областей на сеансах наших кар-

Вся эта работа позволила нам улучшить кинообслуживание населения, с каждым годом привлекать на просмотр советских фильмов все большее количество зрителей.

Главная наша цель — превратить кинотеатры и киноустановки в настоящие очаги культуры, способствующие идейной закалке, коммунистическому воспитанию и нравственному совершенствованию советских

людей. С этих позиций мы добиваемся от всех категорий кинороботников — от кино-механиков до руководителей управлений кинофикации и кинопрокатных организаций — партийной принципиальности и высокой ответственности за порученное дело.

Б. АБРАМОВИЧ,
главный специалист
Госкино Казахской ССР

Методическая служба республики



Кинотеатр сегодняшнего дня должен активнее применять новые и разнообразные формы и методы работы с различными категориями зрителей. Таких форм много. Но как найти нужную именно для этой картины или определенной категории зрителей? Как правильно ее использовать? Такой вопрос часто возникал перед работниками проката и кинофикации, а ответить на него до последнего времени в республике было некому.

Два года назад при областных управлениях кинофикации были созданы методические кабинеты, а в 1978 году начал функционировать Республиканский кабинет по методической и информационно-рекламной работе. Его основные задачи — разработка и осуществление методических и организационных мероприятий по повышению роли кино в идейно-политическом, нравственном и эстетическом воспитании населения, по пропаганде средствами кино решений ЦК КПСС, внешней и внутренней политики партии и правительства, положений новой Конституции СССР, достижений науки, техники и культуры, передового опыта. Методический кабинет руководит деятельностью мето-

дических кабинетов областных (городских) управлений кинофикации, рекламных, информационных служб кинопрокатных организаций системы Госкино Казахской ССР и контролирует ее. В функции методического кабинета входит и работа над улучшением рекламирования фильмов, обобщением и внедрением передового опыта.

Эти основные направления работы обеспечивают секции Республиканского методического кабинета. Так, секция социологических исследований изучает зрительскую активность, интересы зрителей, их мнения о видах рекламы, репертуаре кинотеатров и т. п. Это позволяет давать оптимальные рекомендации по улучшению кинообслуживания населения. Секция организационно-массовой работы с художественными фильмами разрабатывает методические материалы и рекомендации по новым картинам и фильмам повторного репертуара. Такие же функции у секции организационно-массовой работы с хроникально-документальными, научно-популярными, заказными и учебными фильмами. Секция организационно-массовой работы с детьми и молодежью подготавливает рекомендации по

проведению мероприятий в различных аудиториях, направляет деятельность детских кинотеатров, обобщает и популяризирует положительный опыт совместной работы киносети и школы. Есть в методическом кабинете и секция рекламы и пропаганды фильмов. Она изготавливает различные виды рекламы на русском и казахском языках для произведений «Казахфильма», картин, имеющих особую актуальность, и дублированных лент, обеспечивает пропаганду кинопроизведений в печати, по радио и телевидению, оказывает методическую помощь органам киносети.

Вся деятельность методического кабинета и его звеньев идет по перспективному (годовому) и квартальному планам. Они составляются с учетом плана мероприятий Госкино Казахской ССР, а также знаменательных дат, политико-хозяйственных кампаний и репертуара планируемого квартала. Мероприятия, предусмотренные утвержденным планом, осуществляются в тесном контакте с соответствующими управлениями и отделами Госкино Казахской ССР, Союзом кинематографистов Казахстана, органами киносети на местах.

Аппарат Республиканского методического кабинета анализирует

сведения и отчеты о работе с фильмами, получаемые с мест, изучает материалы справочного характера и дает организациям киносети и кинопроката рекомендации по проведению различных мероприятий. Методкабинет вносит на рассмотрение коллеги Госкино Казахской ССР вопросы, касающиеся методической и рекламно-информационной работы в областях. Поддерживается деловая связь с редакциями газет, радио и телевидения.

Для оказания помощи методистам на местах ежемесячно выпускается информационно-методический бюллетень, где помещаются рекомендации по пропаганде и рекламированию фильмов, проведению фестивалей, тематических показов, кино вечеров. В бюллетенях публикуются информации о мероприятиях Госкино республики, статьи и материалы, обобщающие передовой опыт дирекций киносети и кинотеатров, пропагандирующие новые формы и прогрессивные методы кинообслуживания населения.

На базе Республиканского методкабинета еженедельно собираются работники методической службы Алма-Аты и области. Обмениваются опытом, обсуждают проведенные за неделю мероприятия, просматривают новые фильмы и намечают

формы работы с каждым из них. Так, если тема картины связана со знаменательным событием, она откровенно или заключает тематический показ, посвященный этому событию, причем организуются встречи с людьми, которые могли бы служить прототипами героев фильма. Если в создании киноленты принимал участие какой-то выдающийся режиссер, драматург, актер, то выход новой картины предваряется ретроспективным показом работ данного мастера, посвященной его творчеству. По возможности проводятся встречи зрителей с создателями фильма.

При подготовке к выпуску значительного произведения советского киноискусства составляется комплексный план, предусматривающий формы рекламирования фильма, подготовки зрителей; устанавливаются календарные сроки, ответственные за отдельные участки и виды работы. В нее включается вся методическая служба — от республиканского и областных методических кабинетов до методистов кинотеатров. В подготовке к выпуску такой картины участвуют обычно творческие работники киностудии, сотрудни-

нобюллетеня «Новый фильм — Жана фильм», Союза кинематографистов Казахстана и, конечно же, все звенья органов кинофикации.

Деятельность методической службы в республике начинает давать свои результаты. В том, что кинотеатры Карагандинской и Чимкентской областей стали подлинными очагами культурного и эстетического воспитания зрителей, немалая заслуга методических работников этих областей.

Эффективность методической службы в первую очередь зависит от тщательного подбора, правильной расстановки и использования кадров методистов, от постоянного совершенствования их работы. Штаты кабинетов укомплектовывались из журналистов, филологов с высшим образованием, имеющих призвание к методической работе, к искусству кино. Для них проводились семинары по вопросам киноискусства, методике работы. Важную роль в профессиональном росте методистов играют курсы повышения квалификации руководящих и инженерно-технических работников при Госкино Казахской ССР. Ведь большое место в учебных планах курсов отводится работе с советскими фильмами.

Р. ДЖАКСЫБЕКОВ,
начальник Целиноградского
областного управления
кинофикации



Кино на целине

Пайдасыз — бесполезная земля... Так на севере Казахстана еще совсем недавно называли бескрайние степные просторы. И вот прошло четверть века. Сло-

во «целина» стало сегодня в мире не менее популярно, чем «пятилетка» или «спутник». Ведь оно символизирует великий подвиг советского народа, нашей слав-

ной молодежи, пробудившей к жизни миллионы гектаров земли.

В книге Л. И. Брежнева «Целина» есть замечательные строки: «Люди растли-



Старый и новый клубы колхоза «18 лет Казахстана»

хлеб на земле — земля растила людей. Целина, образно говоря, дала богатейший урожай тружеников, патриотов, мастеров своего дела».

...В 1954 году в совхозе «Днепропетровский» Краснознаменного района работал механизатором, а потом киномехаником А. Зюмин. Без отрыва от производства окончил школу, затем техникум. Трудился хорошо, был отличным пропагандистом кино, рационализатором. Поступил в Московский государственный университет. В составе студенческих отрядов ежегодно приезжал в родные места. Обобщив богатый материал, который дала ему работа на целине, Зюмин после окончания вуза успешно защитил кандидатскую диссертацию. И такие биографии — не редкость.

— Невиданный рост культуры и расцвет духовного богатства людей — примечательные черты обновленной целины, — говорит киномеханик колхоза «18 лет Казахстана» Шортандинского района В. Руфф. —

Четверть века назад я демонстрировал фильмы в маленьком саманном клубе, а сейчас у нас в колхозе построен прекрасный Дворец культуры на 650 мест, с плавательным бассейном, спортивным залом, библиотекой. А как выросли люди! Сегодня в хозяйстве работают более сорока специалистов с высшим образованием. Здесь трудятся представители двадцати трех национальностей — казахи и русские, белорусы и украинцы, корейцы и немцы, татары и башкиры, — все мы дружная интернациональная семья.

Чтобы реально представить темпы нашего развития, достаточно сказать, что к началу освоения целины в области было всего 79 киноустановок, в основном плохо оснащенные кинопередвижки. С первыми эшелонами будущих целинников к нам ехали кинематографисты, которые запечатлели на пленке историю целинной эпопеи, кинофикторы России, Украины, Белоруссии и других союзных республик, шла киноаппа-

ратура, транспорт — они тут же направлялись в бригады и на центральные усадьбы новых совхозов. Кинопредвижки появлялись всюду, где шла борьба за освоение новых земель.

Повседневная организаторская работа ЦК Компартии Казахстана, возглавляемого в те годы Л. И. Брежневым, оказала огромное влияние на дальнейшее развитие киносети области. Уже к началу 60-х годов все населенные пункты, имеющие более 50 дворов, обслуживались стационарными киноустановками, а кинопередвижки переключались на отгонные участки животноводства и малонаселенные пункты. С 1958 года началось строительство типовых кинотеатров в районных центрах, сейчас их уже 20 — на 6320 мест. В этот же период внедряется широкоэкранный кинематограф, а в 1968 году целинградцы первыми в республике получили возможность смотреть панорамные и широкоформатные фильмы во Дворце целинников. Сегодня у нас 1078 киноустановок. На тысячу горожан приходится 25 мест в кинотеатрах, дворцах и домах культуры, а на 10 тыс. сельского населения — 14 киноустановок. Каждый житель села бывает в кино 26,6 раза в год, а в совхозах имени Амангельды и Кирова, «Ерментауском» — 45—47, в колхозах «18 лет Казахстана», «Третья пятилетка» и «Родина» — 30—35 раз.

Подъем культуры населения, повышение его эстетических вкусов и улучшение кинообслуживания зрителей выражаются не только в показателе средней посещаемости, но и в том, что наибольшей популярностью у целинников пользуются ведущие произведения социалистического киноискусства. Среди них фильмы «Председатель», «Живые и мертвые», «Коммунист», «Солдаты свободы», «Любовь земная», «Судьба», «Конец атамана», «Транссибирский экспресс», «Они сражались за Родину» и десятки других кинолент. Сегодня репертуар кинотеатров и киноустановок состо-



Дворец целников в Целинограде

ит главным образом из советских картин и фильмов социалистических стран. Вся наша организационно-массовая работа, меры морального и материального стимулирования направлены на дальнейшее развитие этого принципа репертуарного планирования. Итоги работы государственной киносети за четыре года десятой пятилетки подтверждают, что при целенаправленной пропаганде произведений отечественного киноискусства они дают основную часть валового сбора. Так, в 1978 году — 72,3%, а за девять месяцев этого года 80% плана доходов от кино получено за счет показа фильмов киностудий СССР и социалистических стран.

Главное направление в работе с лучшими произведениями нашей кинематографии — активная пропаганда советского образа жизни, решений XXV съезда КПСС. В связи с этим во всех кинотеатрах и на крупных сельских киноустановках организованы кинолектории, в работе которых активно участвуют советские, профсоюзные, комсомольские работники, специалисты народного хозяйства. Контроль и руководство осуществляют партийные комитеты предприятий. Тематика кинолекций охватывает все стороны многогранной жизни страны, деятельности КПСС и Советского правительства. Приведем названия лишь некоторых кинолекториев: «XXV съезд КПСС о совершенствовании

управления экономикой», «Казахская ССР в десятой пятилетке», «Социалистический образ жизни».

Огромный интерес вызвали книги Л. И. Брежнева «Малая земля» и «Возрождение». Кинофикаторы целины активно включились в пропаганду этих произведений. Принимая участие в научно-практических конференциях, проводимых партийными комитетами, мы организовали кино вечера, встречи зрителей с ветеранами Великой Отечественной войны, участниками боев на Малой земле, передовиками производства. Выход книги «Целина» совпал с 25-летием освоения целинных и залежных земель. Это придало особую торжественность юбилейным мероприятиям. Основные события, которые описывает Л. И. Брежнев, разворачиваются на территории нашей области, многие герои этой книги живут и работают у нас. В кинотеатрах были проведены торжественные кино вечера, посвященные юбилею, в них приняли участие ветераны целины. Как дорогих гостей кинозрители встречали Героев Социалистического Труда М. Довжика, Н. Малгаджарова, А. Кусайнова, В. Дитюка, Л. Картаузова, С. Голуцк и многих других, чей подвиг вошел в историю нашего края. В эти дни самыми популярными были фильмы «Повесть о коммунисте», «Здравствуй, земля целинная», «Земля моя хлебная», «Земля — за-

бота наша», «Иван Иванович Иванов», «Товарищ секретарь». Повсеместно прошел тематический показ фильмов «Подвиг всенародный». Киноленты рассказывали о людях целины, успехах за четверть века, наших проблемах и перспективах. Значительно повысился интерес зрителей к тематическому показу участие в нем кинематографистов республики. Они рассказали о развитии казахского кино и провели премьеры новых работ «Казахфильма» «Кровь и пот» и «Возвращение сына». В апреле целинники встретились с киноартистами Б. Андреевым, Н. Рыбниковым, А. Ларионовой, О. Стриженовым, С. Мартинсоном, З. Кириенко и другими. Многие из них не раз бывали на целине, вместе с нами проводили фестивали, премьеры своих фильмов. Большим событием в культурной жизни целинников стала премьера кинооперы о целине «Вкус хлеба» с участием ее создателей.

Значительное место в нашей работе занимает использование кино в военно-патриотическом, нравственно-правовом воспитании.

Мы постоянно оказываем помощь, направляющую роль партийных органов.

— Ведущее место в работе партийных организаций района по идейно-политическому, нравственному, эстетическому воспитанию населения, — говорит секретарь Кургальджинского райкома партии Е. Бижке-



Киномеханик Р. Перегонцева среди механизаторов

нов, — занимает кино. Поэтому мы постоянно заботимся о том, чтобы киноработники были своевременно и подробно информированы о последних событиях в республике, области и районе, получали необходимую помощь в пропаганде советского кино.

После выхода в свет постановления ЦК КПСС «О дальнейшем улучшении идеологической, политико-воспитательной работы» по инициативе партийных органов и дирекции киносети открыт передвижной районный кинолекторий. В его работе участвуют аппарат райкома и райисполкома, общественные и хозяйственные организации района. Программу и маршрут на месяц утверждает общественный Совет лектория при дирекции киносети.

Важный раздел работы — пропаганда и организация показа детских и юношеских фильмов, помогающих воспитывать наших ребят в духе верности заветам В. И. Ленина. В этом году в дни зимних и весенних каникул в кинотеатрах области были проведены кинофестивали: «Юные бойцы



Передвижной кинотеатр «Малютка» Целиноградской дирекции киносети

революции», «Подвиг юных на экране», «Герои Гайдара», «Мы их не забыли — мальчишек, девчонок...». В кинотеатрах работают киноклубы «Ленинец», «Пионерская отвага», «Ровесник», «Слава», «Призвание», «Кинолюбитель» и кинолекторий «Экранизация литературных произведений». Их общий девиз — ленинские слова: «без искусства и вне искусства мы никогда не постигнем красоту и величие наших дней».

Все больше внимания мы уделяем рекламированию и пропаганде фильмов. Только

в текущем году проведено 500 информационно-пропагандистских мероприятий, на которых побывало 200 тыс. зрителей. Широко используем областные и районные газеты, телевидение и радио. Получая централизованно продукцию фабрики Рекламфильм, мы дополнительно ежемесячно издаем репертуарные планы, листовки, абонементы и другую печатную рекламу по отдельным фильмам, требующим поиска конкретной аудитории.

Сегодня в области десятки киномехаников стали бо-

евыми помощниками партийных организаций в пропаганде идей нашей партии. Среди них — П. Кича, П. Сапрунов, Р. Перегонцева, И. Абуев, Б. Черныш. У этих и многих других кинотехников — большой актив организаторов. Земляки их всегда в курсе новостей кино. Перед сеансами часто проводятся 10—15-минутные информации о новых фильмах, о планах работы киноустановок, массовых мероприятий, которые намечены на ближайшее время. В фойе клубов — репертуарные планы, плакаты, афиши, фото-выставки, посвященные кино.

Обозревая путь, пройденный киносетью области за 25 лет, мы видим, что произошли не только количественные, но и большие качественные изменения. И в то же время понимаем, что немало у нас резервов, возможностей дальнейшего совершенствования. Есть еще случаи низкого каче-

ства кинопоказа, особенно зимой, когда клубы и киноаппаратные оттапливаются плохо. Есть отстающие кинотеатры и киноустановки. Не везде налажены рекламирование и пропаганда фильмов. Надо сказать, что в последнее время мы стали активнее бороться с этими недостатками. Большую роль сыграло постановление ЦК КПСС и Совета Министров СССР «О мерах по дальнейшему улучшению культурного обслуживания сельского населения». После его выхода в свет быстрее, лучше стали ремонтироваться и благоустраиваться помещения для кинопоказа. Так, в текущем году будут сданы в эксплуатацию восемь новых сельских домов культуры и клубов. Только за минувшее лето произведен ремонт и сделано отопление в 30 клубах отделений совхозов.

Закреплению кадров кинотехников на селе способствует упорядочение за-

работной платы и применение льгот по коммунально-бытовым услугам. Многие кинотехники, в свое время перешедшие работать в другие отрасли народного хозяйства, сейчас вернулись к кинопроектору.

Перспективный план мероприятий, утвержденный исполкомом областного Совета народных депутатов на ближайшие годы, предусматривает комплексное решение вопросов культурно-бытового обслуживания малонаселенных, так называемых неперспективных сел, железнодорожных разъездов, отгонных участков животноводства, дальнейшего развития материально-технической базы кинотеатров, подготовку кадров, создание им необходимых условий для работы. Все это позволит кинофикациям Пришимья еще лучше решать ответственные задачи по коммунистическому воспитанию трудящихся.

Т. МОЛДАБАЕВ,
директор Семипалатинского
кинотеатра «Октябрь»



Основа репертуара — советский фильм

Что отличало нашу работу в завершающемся году? Пожалуй, особо ответственное отношение к показу советских фильмов. Такой тон был задан в самом начале года, на общем собрании коллектива. Один из старейших работников кинотеатра шеф-кинотехник коммунист Л. Васильев обратил тогда наше внимание на важность усиления пропаганды художественных и документальных лент, рассказывающих о нашей современности, о героическом труде. Его поддержали ветераны кинотеатра кассир В. Монастырская и старший контролер Р. Юркова, ударники коммунистическо-

го труда кинотехники В. Хорунь, Л. Багнюк, К. Кобаев, кассир Р. Кургамбаева и другие работники. Зрелым пониманием задачи порадовала молодежь.

— Наш кинотеатр считается одним из лучших в республике, — сказала комсомолка Г. Нагимова. — Так почему бы нам, добиваясь высокой культуры обслуживания, не возложить социалистическое соревнование за наступательную пропаганду советского образа жизни через интенсивный показ лучших произведений советского кино?

Так родилось решение обратиться ко всем кинороботникам Казахстана с при-

зывом добиться более интенсивного показа советских фильмов, привлечения на их просмотры максимального количества зрителей.

Естественно, нам как инициаторам почина надо было показывать пример — добиваться высоких показателей, искать новые формы работы.

Готовясь к юбилею советского кино, мы организовали кинолекторий «60 лет советской кинематографии». Интересно прошло, например, первое занятие — «У истоков советского кино», где мы рассказывали историю его создания, показывали фрагменты из фильмов «Путевка в жизнь»,



Кассир Р. Кургамбаева

«Броненосец «Потемкин», «Выборгская сторона», «Александр Невский». Зрителям понравились и занятия, посвященные отдельным киностудиям.

В репертуаре мы отдаем предпочтение значительным советским кинолентам. Их показываем на наиболее посещаемых сеансах, в лучшие дни недели. Отечественные фильмы составляют примерно 70 % всех демонстрируемых у нас картин. Такие фильмы, как «Великая Отечественная», «Черная береза», «Кентавры», «Атыбаты, шли солдаты...», «Трактир на Пятницкой», «Любовь земная», «Мимино», «Голубые молнии», демонстри-

руются при аншлагах. В результате планы обслуживания кинозрителей мы перевыполняем.

В использовании лучших произведений советского киноискусства в коммунистическом воспитании трудящихся нам постоянно помогают партийные и советские органы, руководители промышленных предприятий, учебных заведений.

Наш кинотеатр заключил коллективные договоры о содружестве с 35 предприятиями, учреждениями и учебными заведениями города; в каждом из них созданы киноуголки.

Коллективы Верхне-Иртышского пароходства, цементного завода, фабрики первичной обработки шерсти, камвольно-суконного комбината, фирмы «Большевичка», трикотажной фабрики — постоянные посетители «Октября». Чтобы связь с ними стала еще теснее, мы часто проводим для них кино вечера, подбирая наиболее интересные этим коллективам кинопроизведения, приглашаем их на тематические показы лучших фильмов, информационные сеансы, кинофестивали, организуем зрительские конференции. Рабочие



Киномеханик Л. Багнюк

и служащие этих предприятий составили основную аудиторию кинолектория, посвященного юбилею нашего кино, кинопанорамы «Образ В. И. Ленина в кино», тематического показа фильмов, посвященного 25-летию освоения целины, торжественных премьер фильмов «Великая Отечественная», «Кровь и пот».

Стремясь создать как можно больше удобств для зрителей, коллектив кинотеатра использует такие прогрессивные формы кинообслуживания населения, как предварительная реализация билетов по коллективному и индивидуальным заявкам, организация выездных касс. Мы имеем 60 вне-



Кинотеатр «Октябрь»

штатных распространителей билетов. В результате сейчас продаем вне касс кинотеатра немало билетов.

Особое внимание мы уделяем обслуживанию детей. Им показываем в первую очередь картины, предназначенные специально для юных зрителей, фильмы историко-революционной и военно-патриотической тематики. В «Октябре» организован детский кинотеатр «Юность», при котором работают кино клубы «Светофор», «Иволга», «В мире интересного», «Щит и меч», «Молодой строитель». Кроме того, стараемся полнее использовать фильмы в по-

мощь изучению школьных программ. В результате мы ежегодно сверх плана обслуживаем 7—10 тыс. юных зрителей.

В повышении культуры обслуживания населения немаловажную роль играет качество кинопоказа. Мы полностью закончили оснащение Большого и Малого залов кинотеатра аппаратурой с выходными параметрами, соответствующими РТМ 19-77—77, что дает возможность проводить все сеансы в автоматизированном режиме, при оптимальной освещенности экрана и отличном звуковоспроизведении.

Все это позволяет успеш-

но выполнять задания и обязательства. Так, в 1978 году мы стали победителями областного социалистического соревнования, завоевав переходящее Красное Знамя обкома партии, облисполкома, облсовпрофа и обкома комсомола. А в первом квартале этого года областного Управления кинификации и областной комитет профсоюза работников культуры наградили наш коллектив переходящим вымпелом. Есть все основания рассчитывать, что юбилейный для нашей кинематографии год «Октябрь» закончит с хорошими показателями.

У. САДИБЕКОВА,
директор киносети Нарынкольского
района Алма-Атинской области

СЕЛЬСКИМ ЗРИТЕЛЯМ — ЛУЧШИЕ КИНОЛЕНТЫ

Наш животноводческий район раскинулся в приграничье. Большие расстояния между населенными пунктами, удаленность от столицы республики, отсутствие других зрелищных учреждений расширяют идеологические задачи, стоящие перед киноработниками района.

Центром организационно-массовой работы со зрителями стал районный кинотеатр «Акбулак». Здесь действуют два кинолектория — «Наш образ жизни — советский» и «Тебе, будущему воину». При сельских киноустановках открыты ки-

ноклубы «Юные друзья пограничников», «Мы живем на границе» и др. В их работе неоценимую помощь оказывают нам представители самых различных организаций — партийных, комсомольских, райисполкома, райвоенкомата, школ и др. Такое сотрудничество способствует патриотическому воспитанию молодежи, повышению социалистической сознательности жителей нашего района.

Это сотрудничество не ограничивается рамками кинолекториев и кино клубов. Мы совместно обсуждаем месячные репертуарные планы, которые всегда составляются с учетом знаменательных дат, важных событий не только всесоюзного масштаба, но и местного значения (слет чабанов, совещание передовиков колхозного и совхозного производства и т. д.), разрабатываем графики коллективных просмотров лучших советских фильмов («Блокада», «Л. И. Брежнев на Дальнем Востоке», «Солдаты свободы», «Пекин — тревога человечества» и др.), распространяем красочно оформленные пригласительные билеты.



Директор киносети У. Садиекова (в центре) инструктирует общественных распространителей билетов

В Кегенском межрайонном отделении кинопроката, которое обслуживает нашу районную киносеть, два раза в месяц проводятся просмотры новых фильмов репертуарной комиссией, в состав которой входят директор и методисты киносети. Здесь определяется время выпуска фильмов на экран, даются рекомендации по их пропаганде и рекламированию, подбираются программы кинофестивалей, тематических показов, кино вечеров, кинопремьер, кинопанорам и т. д. При этом упор делается на советские фильмы и киноленты социалистических стран, которые занимают в репертуаре ведущее место (85—90 %).

В нашем районе практикуется распространение через органы Союзпечати закладок, буклетов, листовок. Для рекламирования фильмов помимо плакатов и афиш у нас широко используются рекламные ролики, пропагандистские фильмы, киножурнал «Советское кино». Свою работу мы основываем на рекомендациях информационно-рекламного бюллетеня Госкино Казахской ССР «Новый фильм — Жана фильм», методических разработках Республиканского методкабинета. Мы убедились, что, творчески используя все эти источники информации, можно увлекательно рассказать о репертуаре квартала, месяца, декады, подготовить премьеру актуального фильма, создать яркий творческий портрет популярного актера. Надо сказать, что кино вечера, посвященные творчеству кинематографистов, пользуются особым успехом у зрителей. За довольно короткий срок мы познакомили их с кино работами Ю. Никулина, Л. Гурченко, В. Тихонова, Н. Еременко, Н. Мордюковой. Вечера — творческие портреты сопровождался показом фильмов «Двадцать дней без войны», «Белый Бим Черное ухо», «Трактир на Пятницкой», «Трясина».

Р. КАЛЫКОВА,
бригадир киномехаников,
отличник кинематографии СССР,
кавалер ордена «Знак Почета»

НЕ ПРОСТО УВЛЕЧЕНИЕ...

Всем известно, что дети любят кино. Я не была исключением. Только, наверное, эта страсть у меня была сильнее, чем у других, потому что и теперь, когда давно минули и детство и молодость, по-прежнему люблю «важнейшее из искусств».

Для меня кино — не просто увлечение. Оно стало делом всей моей жизни. Юной девушкой я пришла в колхозный клуб и стала работать уборщицей, чтобы иметь возможность чаще смотреть фильмы. С пер-

Для информации жителей сел обо всех мероприятиях, проводимых в период демонстрирования значительных советских фильмов, широко используем местное радио, печать. О выходящих на экран кинопроизведениях сообщает районная газета (даются краткая аннотация, клишированные объяснения).

Творческий труд коллективов кинопроката и киноустановок, содружество с другими организациями позволяют привлечь на просмотр лучших кинопроизведений отечественного производства значительное число жителей района. Так, фильм «Несовершеннолетние» просмотрело 53,8 % населения, «Блокада» — 46,4 %, «Солдаты свободы» — 58,3 %, «Транссибирский экспресс» — 36,2 %.

Средняя посещаемость киносеансов каждым жителем составила в 1978 году 32,3 раза — на 4,5 посещения больше, чем в 1977 году.

Все это позволяет коллективу дирекции киносети успешно справляться с выполнением планов и социалистических обязательств. Так, в прошлом году наша кинадирекция все четыре квартала удерживала переходящее Красное знамя обласполкома и облсовпрофа. Хорошо идут дела и в этом, юбилейном для нашего кино году.

Хотелось бы отметить наших ветеранов, отдающих работе все свои знания и опыт. Это киномеханики Б. Козымбаев из колхоза имени Энгельса, В. Дорофеев из колхоза имени Калинина, Д. Комекбаев из колхоза имени XIX партсъезда, контролеры Б. Алдабергенова, А. Ахметова и другие. Они делают все, чтобы запросы зрителей были удовлетворены наиболее полно, чтобы киноустановки стали лучшим местом отдыха односельчан.

вых дней я с большим интересом приглаждалась к работе киномехаником, спрашивала, что и как, брала у них специальную техническую литературу и в свободное время усердно изучала ее.

Вскоре стала я помощником киномеханика, а потом и киномехаником. С тех пор минуло 20 лет. Много изменилось за это время и в моей личной жизни, и в жизни нашего колхозного села. Теперь у меня семья, и немалая, — мы с мужем воспитываем девятерых детей. Нелегко, конечно, управляться дома и не отставать от других в работе. Но преодолевать трудности помогает любовь к избранной профессии и к детям, к большой моей семье.

В колхозе имени Кирова Красногорского района, где живу и работаю все эти годы, вместо полутемного ветхого клуба теперь построен прекрасный Дом культуры.

Портрет Р. Калыковой помещен на 1-й стр. обложки

Здесь мои односельчане проводят свой досуг, смотрят фильмы. Духовные запросы земляков намного возросли, но и удовлетворять их стало значительно легче: киноустановка оснащена новейшей аппаратурой, что дает возможность значительно повысить качество показа фильмов, да и репертуар стал лучше, разнообразнее. Ну а что касается культуры обслуживания зрителей, то тут все зависит от нас самих, работников кино. И мы стараемся сделать все, чтобы и взрослые и юные зрители были довольны, чтобы после просмотра нового фильма они уходили домой духовно обогащенными.

Чтобы быть подлинным проводником культуры на селе, надо самому многое знать. Поэтому я прислушиваюсь к советам коллег, часто бываю на различных семинарах, учусь самостоятельно. Мне посчастливилось побывать на Всесоюзном совещании кинематографистов. Там я узнала много нового и полезного, поделилась и своим опытом.

В постановлении ЦК КПСС «О мерах по дальнейшему развитию советской кинематографии» подчеркивается, что средствами кино необходимо раскрывать сущность и смысл ленинской национальной политики, показывать расцвет и сближение советских наций и народностей, их успехи в экономическом, социальном и культурном развитии. Это указание Центрального Комитета нашей партии стало для всех нас и лично для меня компасом. Наш колхоз многонациональный, и у нас широкое поле деятельности для воспитания дружбы между тружениками различных национальностей. В нашем селе жил прославленный акын казахского народа Кенен Азербаетов — достойный ученик и последователь Джамбула Джабаева. Он воспевал эту священную дружбу. Мои односельчане любят и ценят песни, музыку и, конечно же, киноискусство. Что и говорить — благодатная почва для культурно-просветительной работы. Сей только зерна — будут хорошие всходы!

Я постоянно ощущаю помощь правления колхоза, партийной, профсоюзной и комсомольской организаций, общественности. Стараемся работать в тесном контакте с нашими добровольными помощниками.

Два-три раза в месяц я демонстрирую сельскохозяйственные фильмы, пропагандирующие передовой опыт, достижения науки и техники. Перед началом таких сеансов, как правило, выступают сельские специалисты: агрономы, зоотехники, инженеры, ветеринарные врачи. Они помогают зрителям лучше разобраться в показанном на экране.

Да и художественные киноленты требуют умелой пропаганды. Надо так рассказать о фильме, чтобы у слушателей появилось желание непременно посмотреть его, а после просмотра стараюсь выяснить, все ли хорошо поняли мои зрители, правильно ли оценили увиденное. Завожу беседу, спрашиваю, отвечаю, вот и получается своеобразная зрительская конференция.

С годами я все яснее стала осознавать свои обязанности, почувствовала себя в ответе не только за организацию культурного досуга односельчан, но и за их воспитание. Ищу все новые пути улучшения работы своей киноустановки и стремлюсь использовать их. Когда меня назначили бригадиром киномехаников Кировской зоны, забот стало еще больше. Теперь надо думать о делах всей бригады, помогать коллегам организовать работу так, чтобы на всех установках кино использовалось как могучий фактор воспитания масс.

Одна из важных задач — повышение деловой квалификации, мастерства членов бригады. Мы изучаем опыт передовых киномехаников, обсуждаем репертуар очередного месяца, формы пропаганды, рекламирования лучших картин. Практикуем тематические кинопоказы, зрительские конференции.

Самое пристальное внимание уделяем юным зрителям. Ведь как много может сделать кино в коммунистическом воспитании подрастающего поколения! А кроме того, нынешние дети — будущие взрослые зрители, значит, надо сейчас прививать им любовь к киноискусству. Совместно с преподавателями планируем фильмы в соответствии с учебной программой школы, в частности по истории, литературе. Работники библиотек, клубов, учителя помогают нам проводить киновикторины, обсуждения фильмов. Особенно кипит работа в период летних каникул, когда мы обслуживаем пионерский лагерь. Благодаря этому, наверное, и удается нам систематически перевыполнять плановые задания.

Мне особенно приятно, что в большой семье киномехаников — и мой сын. Он обслуживает коллектив молодежной чабанской бригады «Ой жайляу». И его кинопередвижка на хорошем счету.

Наша бригада неоднократно выходила победителем в социалистическом соревновании среди сельских киноустановок района и даже области. И в том, что Красногорская дирекция киносети не раз завоевывала переходящее Красное знамя Джамбулского облизполкома и облсовпрофа, есть доля труда и нашей бригады.

ПОБЕДИТЕЛЯМ — ПРЕМИИ

Подведены итоги викторины «По страницам истории кино», опубликованной в № 7—9 нашего журнала. Наиболее правильные и подробные ответы прислали Тагир Галимов (Ленинград), Нина Зиновьева (г. Бакал Челябинской обл.) и Иван Дрозд (Драбовский район Черкасской области). Они премированы подпиской на журнал «Киномеханик» на 1980 год.

Редакция благодарит всех приславших ответы на викторину.

Пути кинофикации

ВСТРЕЧИ С Н. К. КРУПСКОЙ

В конце декабря 1918 года культпросветкружок при Дубровской сельской школе (на Смоленщине) за полтора пуда ржаной муки, собранной по стаканчику да по горсточке членами кружка, приобрел у какого-то гражданина комплект передвижной киноаппаратуры КОК французской фирмы «Пате». Впридачу были получены три моточка отрывков из разных фильмов.

Освоить аппаратуру поручили мне. Было мне в ту пору 15 лет, я учился в школе II ступени в Рославле, а в село, где жили родители, приехал на зимние каникулы.

В рождественские дни января мы провели первые кино вечера в школе. Что они собой представляли? Во-первых, сообщение о текущем моменте кого-то из комячейки. Затем — мой рассказ о том, что такое кино. И наконец, кинопрограмма: показ отрывков из фильмов, сопровождаемый соответствующими пояснениями.

На вечера сходились и старые и малые. Помню, на трех сеансах побывало около тысячи человек. На все происходящее на экране реагировали бурно и непосредственно; при виде поезда вскакивали и пытались бежать, в ответ на комическую ситуацию хохотали до слез. Нас, организаторов кино вечеров, благодарили, и мы были довольны чрезвычайно.

Решили продолжать это дело. Но что показывать? Где найти фильмы? Дума-

ли-думали и решили: направить тов. Лаврова, меня то есть, за кинолентами в Москву. Прибыл я в столицу, а к кому обратиться — не знаю. День прошел впустую, два, вот и неделя уж истекает, а я сколько ни мыкаюсь, по каким организациям ни хожу, — ничего не могу добиться. Наконец, один знакомый врач посоветовал: иди, говорит, на прием к Н. К. Крупской. Я пошел. Надежда Константиновна была в то время членом коллегии Наркомпроса РСФСР. Вход к ней был свободный. Крупская сидела в комнате с двумя сотрудниками. Я коротко изложил свою просьбу, боясь особенно отрывать людей от дела. Но Надежда Константиновна чрезвычайно заинтересовалась нашей работой, стала подробно расспрашивать о кружке, о первых сеансах, о жизни села, о школе. А потом? Потом я сидел и, как замороженный, слушал, боясь что-либо упустить, а Надежда Константиновна увлеченно рассказывала, как это важно — кино на селе, как высоко оценивает роль кинематографа Владимир Ильич, как надо работать с фильмами, как подбирать программы, чтобы зрителям было и интересно и полезно. Затем она вручила мне записку на имя работника склада Главполитпросвета и сказала: «Подберите там программу фильмов с учетом всего, что узнали, а потом придете ко мне со списком отобранных кинолент».

На следующий день я снова пришел к Крупской. Она внимательно просмотр-



Автор этой статьи — заслуженный работник культуры РСФСР Ю. С. Лавров — был одним из организаторов и руководителей киносети и кинопроката в Смоленской области и на Урале. Его стаж работы в кино — 55 лет.

рела мой список и одобрила его, затем буквально по каждой картине дала ценнейшие указания, как надо с ними работать. Трудно передать словами, с каким чувством ушел я от Надежды Константиновны. Я был преисполнен такой ответственности за свою киноточку, за ее настоящее и будущее, как будто теперь все зависело только от меня. Я чувствовал себя самым подкованным, самым информированным в киноделе человеком и решил, что из кино теперь никуда не уйду...

К тому времени я перешел в Даниловскую школу, поближе к дому. С середины мая мы начали систематически показывать фильмы в школах района — по воскресеньям и в праздники, выезжали и в соседние волости. Вход на киносеансы в школах нашей волости был бесплатным, а при выездах к соседям билеты продавались за минимальную плату; полученные средства шли на нужды

кружка. В период голода в Поволжье билеты давали в обмен на куриные яйца, которые через потребкооперацию отправляли голодающим.

В октябре 1924 года в печати появилось сообщение о выпуске первой отечественной кинопередвижки для села. Рославльский окружной совпроф и окрполитпросвет срочно изыскили деньги на аппаратуру и командировали меня в Москву для приобретения десяти комплектов передвижек. Однако в Главполитпросвете выяснилось, что все кинопередвижки, выпущенные заводом, уже проданы. Решил снова пойти к Н. К. Крупской — тогда председателю Главполитпросвета при Наркомпросе. Она сразу вспомнила меня, хотя прошло пять лет с первых наших встреч, и спросила, как были выполнены ее указания. Я рассказал о нашей работе с фильмами и о цели моего нынешнего визита. И на этот раз Надежда Константиновна пошла навстречу. Мы получили два кинопроектора из ее резерва.

С них и началась кинофикация Рославльского округа. Уже в дни празднования 7-й годовщины Великого Октября на этой аппаратуре при огромном стечении народа были проведены киносеансы на стеклозаводах, во многих поселках. А в начале 1925 года было создано кинообъединение окрпотребсоюза. К 1930 году в округе уже работало 36 кинопередвижек, строго по плану два раза в месяц проводились киносеансы в каждой школе, доме культуры.

С 1929 года наше объединение считалось опытно-показательным, методическое руководство им взяла на себя Надежда Константиновна. Ежемесячно мы вместе с ней составляли план мероприятий, обсуждали результаты проделанной работы. Так, мы наметили (и осуществили!) регулярное проведение детских киносеансов в помощь школе.

Осенью 1930 года в связи с ликвидацией округов окрпотребсоюз и кинообъединение при нем прекратили

свою работу, а я был направлен в Уральскую контору Союзкино.

НА УРАЛЕ

К этому времени вся сельская киносеть перешла от органов потребкооперации в ведение Уральского отделения Союзкино. Раньше в его подчинении находилось только три кинотеатра, а теперь появилась необходимость создать эксплуатационный отдел, проткатные пункты. При облизполкомах были организованы кинообъединения, к которым перешли все кинотеатры, кроме принадлежащих Союзкино.

Быстрыми темпами развивалась киносеть Урала. Открывались новые современные кинотеатры, сельские киноустановки. Для подготовки кадров в Кургане был организован кинотехникум, а в Свердловске — курсы киномехаников. Когда в кино пришел звук, четыре монтажные бригады быстро оборудовали городские кинотеатры и киноустановки в райцентрах звуковоспроизводящими устройствами.

В 1937 году на должность управляющего кинотрестом был направлен инструктор обкома партии Ф. Белов (в настоящее время он начальник Главного управления кинофикации и кинопроката Госкино СССР). Ускоренно стал начальником Управления кинофикации облизполкома. Принципиальный, строгий и вместе с тем очень внимательный к людям, Ф. Белов пользовался большим уважением среди работников кино. И он очень много сделал для развития киносети. Хочется отметить, что Федор Федорович усиленно изучал новое для него дело. Уже через два месяца он получил права киномеханика, детально ознакомился в киномастерской со всеми видами ремонта аппаратуры.

В те годы в киносети области широкое распространение получило социалистическое соревнование. Удалось добиться систематического выполнения и даже перевыполнения пла-

нов, повышения качества кинообслуживания. Управление взяло курс на организацию в сельсоветах стационарных узкоплечных установок с показом двух фильмов в неделю. Три соседних стационара обслуживал один киномеханик. К 1941 году в районах Свердловской области имелась 101 автокинопередвижка, звуковые фильмы в каждом сельсовете демонстрировались не менее раза в месяц. Ударниками среди сельских киномехаников были А. Махнев, И. Лысцов, В. Коркунов, М. Зыков. А. Махнев, например, в каждом населенном пункте работал по пять дней в месяц, добившись среднегодовой посещаемости кино каждым жителем девять раз (в области — два раза).

22 июня 1941 года началась война. Весь тот день и ночь на 23 июня киноработники подбирали в загородном спецхранилище военнопатриотические и антифашистские фильмы, развозили их по кинотеатрам города и области. Готовили афиши, плакаты, щиты, лозунги, призывы. А утром в кинотеатрах уже демонстрировались картины «Чапаев», «Александр Невский», «Щорс», «Профессор Мамлок», «Семья Оппенгейм» и др.

В первые же дни войны мы передали для армии 97 автопередвижек — с шоферами и киномеханиками. На фронт ушли также 50 киноинженеров, техников и техноруков. Чтобы обеспечить бесперебойную работу киносети, срочно были организованы дополнительные группы киномехаников с укороченным сроком обучения. На эти курсы пришли в основном женщины. Киномастерская приступила к ремонту и восстановлению немых киноаппаратов, снятых ранее за ненадобностью. Немало усилий затратили на комплектование штатов отделений кинопроката и кинотеатров, так как многие работники были призваны в армию. Одновременно мы провели большое сокращение, освободившее людей для работы на предприятиях. Если

к началу войны в областном Управлении кинофикации и конторе кинопроката было 96 человек, то к 1 августа осталось только 43, а работы прибавилось — в Свердловск и другие города области уже в июле начали прибывать эвакуированные. Население областного центра более чем удвоилось. А киносеть намного уменьшилась. Так, только в Свердловске закрылись два кинотеатра и шесть больших клубов, поэтому три центральных кинотеатра были переведены на круглосуточную работу с остановкой на два ночных часа для уборки и санобработки помещений.

На селе условия кинообслуживания населения тоже ухудшились: помещения клубов отапливались плохо, транспорта не было, и поэтому многие киномеханики перевозили фильмы, а то и аппаратуру на санках, лыжах, тачках, велосипедах, даже на собственных плечах.

Но кинофикаторов не остановили трудности. Они работали с огромным энтузиазмом. Вспоминаю, как киномеханик Виктор Черников, приехав в деревню, обнаружил, что одна из деталей аппаратуры в пути вышла из строя. Не теряя ни минуты, он отправился за запасной в Камышлов. По нелегкой дороге прошел 50 километров, но вечером запланированный сеанс прошел. При норме в 20 сеансов в месяц Виктор давал по 60. И таких киноработников в нашей области были десятки, сотни. Они хорошо знали, с каким нетерпением ждут земляки новых филь-

мов. А надо сказать, что киноленты военных лет вызывали действительно огромный интерес. Только в Свердловске картину «Зоя» посмотрели более 150 тыс. человек.

Примером для всех служил свердловский кинотеатр «Салют», который возглавляла О. Сакерина, ныне заслуженный работник культуры РСФСР. Здесь систематически проводились фестивали военно-патриотических фильмов. Перед зрителями выступали фронтовики, участники гражданской войны, передовики производства. За годы войны в кинотеатре было проведено около 2000 докладов и бесед. Лучшим районным отделом киносети в ту пору был Сухоложский, которым руководил Б. Басс.

Сотрудники карпинского кинотеатра «Красный горняк» собрали 25 тыс. руб. на строительство танка и получили благодарность Верховного Главнокомандующего.

После войны было решено на базе сплошной электрификации в течение полутора-двух лет кинофицировать все сельские советы, число государственных установок довести до 627. К 30-й годовщине Великого Октября эта задача выполнена и поставлена новая: открыть киноустановки во всех крупных населенных пунктах. Началось массовое строительство кинотеатров и сельских клубов. Пятидесятые годы принесли не только дальнейший рост киносети, но и качественное ее изменение — появилось широкоэкранное кино.

И уже к 1959 году широкоэкранное оборудование было установлено в большей части государственных кинотеатров, дворцов и домов культуры.

Сегодня в Свердловске — четыре широкоформатных кинотеатра на 6 тысяч мест, 18 широкоэкранных кинотеатров в современных зданиях, 12 специальных кинозалов в домах культуры и более 50 прочих киноустановок. В городах области на тысячу жителей приходится 20 мест в кинозалах, а на селе — одна киноустановка на 532 человека. Средняя посещаемость кино каждым жителем — около 15 раз в год, а на селе — 19 раз. Областная контора кинопроката и ее восемь отделений оснащены техническим оборудованием и автотранспортом, которым развозится на киноустановки значительная часть фильмов.

Только в системе кинофикации и проката трудятся 3,5 тыс. человек, 150 из них — отличники кинематографии. Многие работают в кино по 30, 40, 50 лет. Хочется назвать Л. Паланта — директора кинотеатров «Совкино» и «Октябрь», С. Ханина — директора широкоформатного кинотеатра «Темп», Л. Горелика — заместителя директора «Космоса», В. Оверина — инженера «Темпа», Н. Печерских — монтажницу и Я. Старкова — шофера конторы кинопроката. Это лишь немногие из тех, кто посвятил «важнейшему из искусств» всю жизнь.

ЖИЗНЬ МОЯ — КИНЕМАТОГРАФ

М. Х. Шиканов, автор этих воспоминаний, прошел путь от киномеханика до руководителя киносети области. Общий стаж его работы в кино — 63 года, из них 30 он возглавлял Ивановское областное управление кинофикации.

Ветеран труда, отличник кинематографии СССР, М. Х. Шиканов, как считают его земляки, — живая история кино области.

Сейчас М. Х. Шиканов на заслуженном отдыхе.

Прожитые десятилетия видятся мне длинной кинолентой. И где-то у начальных титров этого долгого фильма возникают кадры детства.

...Иваново-Вознесенск. Булыжные мостовые, роскошные особняки фабрикантов в центре города и узкие пыльные улочки,

покосившиеся избушки, непролазная грязь на окраине, в рабочей слободке под названием Ямы.

Крупным планом — тучный городской с шашкой, нагоняющий страх на стайку босоногих ребятишек.

Обычный черно-белый вариант дореволюционного рабочего города...

Я — ровесник века. В 1905 году мне было пять лет, и я не могу взять на себя смелость утверждать, что помню все происходившее в то время. Но и сейчас я как будто бы вижу огромные толпы рабочих, вышедших из душных корпусов фабрик, шумные митинги на площадях и улицах Иваново-Вознесенска. Позже, став взрослым, я осознал, что в далеком мае 1905 года стал свидетелем одного из значительных событий истории. Ведь именно тогда у нас в Иваново-Вознесенске был создан первый в России Совет рабочих депутатов, который стал прообразом Советской власти.

Вот 1909 год, весна, конец мая. Тогда я впервые присутствовал на киносеансе, а потому этот день запомнился мне навсегда. На большом поле между рабочими слободами Голодаиха и Глинщицево ежегодно устраивались шумные ярмарки. Нас, вечно голодных мальчишек, дразнили вкусные запахи пирогов и пышек, аппетитный вид сладостей. Но... «не хлебом едины!»! Пуще пирогов и пряников соблазняли нас аттракционы и другие ярмарочные чудеса, среди которых самыми главными считались «живые картины». Не знаю уж, как это мне выпало такое счастье, но очутился я однажды на скамейке в тесовом «электротетре» и увидел сразу три «фильмы». Сеанс продолжался минут двадцать — не больше, но потрясение было так велико, что я не мог представить своей дальнейшей жизни без кинематографа.

В 1912 году в Иваново-Вознесенске открывался стационарный кинотеатр «Аванс». Долго мне пришлось обивать его пороги, пока наконец меня приняли учеником кинемеханика. Кинотеатр «Аванс» работал ежедневно, сеансы начинались в будни с 6 часов вечера, пр праздникам — с 12 дня, а заканчивались в полночь. В мои обязанности входило привозить с вокзала картины, расклеивать по городу афиши, мыть полы в зале, а во время сеанса крутить ручку проектора.

Хозяин платил мне копейки, я сильно уставал, но тяжесть моих невзгод с лихвой окупалась возможностью смотреть все фильмы. Было сладко сознавать свою причастность к волнующему и прекрасному миру кино, знать, что паровоз, летящий с экрана на зрителя, никогда не задавит, а волны прибоя никого не накроют. Я считался среди своих сверстников большим знатоком кино и гордился своей работой, но родители считали ее «позорной» и требовали оставить. Отец однажды даже крепко побил меня, однако я не подчинился — любовь к кинематографу оказалась сильнее покорности родительской воле.

В 1914 году в Иваново-Вознесенске было уже шесть постоянно действующих кинотеатров. Из них только два находились в специально построенных помещениях. Это мой «Аванс» (ныне «Мир») и «Яр». Их репертуар был рассчитан на вкусы мещанской публики. Посмотрите, названия-то какие! «В руках беспощадного рока», «Иго

любви», «Право первой ночи», «Аргентинское танго». Немало было зарубежных лент с драмами, убийствами, тайнами. И все же я до сих пор с большой теплотой вспоминаю о талантливой игре замечательных русских актеров — В. Холодной, И. Мозжухина, В. Максимова.

После Великой Октябрьской социалистической революции в нашем «Авансе» многое изменилось. Зрителями стали рабочие, крестьяне, приезжающие посмотреть на «городское чудо», солдаты, отправляющиеся на фронты гражданской войны. Мы работали с большим воодушевлением, принимая, однако, что новому зрителю наш мелодраматический репертуар не очень-то годится.

Декрет Совнаркома о переходе кинематографии в ведение Наркомпроса, подписанный В. И. Лениным, послужил основой для коренной перестройки в области кино. Вскоре на экраны стали поступать хроникально-документальные, а потом и «игровые» ленты о новой России, России созидательной. Мы, кинемеханики, почувствовали себя на переднем крае идеологического фронта. В 1920 году в моей жизни произошло важное событие: я стал членом ВКП (б).

В 1925 году в Иваново-Вознесенске появилась первая передвижка. В морозном феврале я повез в деревню Буньково два фильма — «Похороны В. И. Ленина» и «Как Петуныка ездил к Ильичу». Возмущенные, потрясенные крестьяне долго не отпускали меня после сеанса, просили повторить показ картин, а потом горячо обсуждали увиденное. Сколько было у меня таких сеансов! 1926 год. В нашем городе открылось агентство Совкино, которое занималось оснащением киносети и снабжением фильмами всей губернии. Начался регулярный показ кинолент в Кинешме, Шуе, Вичуге, Родниках...

В 1929 году, когда наша губерния была преобразована в промышленную область, включившую в себя Ярославскую, Владимирскую и Костромскую губернии, Иваново стало центром отделения Союзкино, а в 1933 году здесь организовалось областное Управление кинофикации, возглавить которое поручили мне.

Шел бурный процесс строительства новых кинотеатров, мы получали кинопередвижки для села — одним словом, киносеть области расширялась, набирая темпы. Помню, как открывали мы в Кохме один из первых в области звуковых кинотеатров, какой огромной радостью наполнились наши сердца, когда мы смотрели первый звуковой фильм «Путевка в жизнь». Помню открытие одного из крупнейших в республике кинотеатров — «Центрального» в Иваново, волнующие встречи с приезжавшими в наш текстильный край С. Эйзенштейном, Г. Александровым, Л. Орловой, Б. Чирковым, М. Бернесом, Н. Крючковым...

Я счастлив, что все это происходило на моих глазах, при моем участии. Радостно сознавать, что и я принадлежу к армии кинематографистов.

Этими материалами мы заканчиваем публикацию воспоминаний ветеранов советского кино.

Трудовые успехи — юбилею

ОБЗОР ПИСЕМ

Одна из ведущих тем почты 1979 года — 60-летний юбилей нашего кинематографа. Подготовка к этому празднику стала для работников киносети и кинопроката страны стимулом к поискам новых методов и форм кинообслуживания, пропаганды в массах произведений, заслуживающих наибольшего внимания зрителей, поводом к более глубокому изучению опыта тех, кто отдал благородному делу кинофикации первого государства Советов годы и годы самоотверженного труда. Многие корреспонденты рассказывают о тематических кинопоказах, посвященных 60-летию советского кино, кинолекториях, фестивалях. Так, в новосибирских кинотеатрах с большим успехом прошел показ лучших фильмов, созданных советскими кинематографистами за 60 лет (о чем нам написал Д. Пикулев). Посетители «Авроры», например, просмотрели фрагменты из картин, созданных в 20-е годы, затем киноленты 30-х годов, военных и послевоенных лет, современные произведения киноискусства. Д. Пикулев рассказал также об интересном опыте нового кинотеатра «Орион», где в предъюбилейные дни демонстрировались фильмы ленинской тематики, ленты для молодежи.

Одна из признанных форм выявления и распространения передового опыта — социалистическое соревнование. В год 60-летия кино оно приобрело особый размах, ознаменовалось внедрением в практику новых, более действенных его форм.

Мы уже рассказывали в журнале о многолетнем трудовом соперничестве и деловой дружбе вологодских и архангельских кинофикиаторов. В год юбилея, как нам сообщил инженер Вельского межрайонного отделения кинопроката Н. Прибытков, это соревнование распространилось и на отдельные районные кинодирекции. Например, Вельская кинодирекция Архангельской области соревнуется с Верховатской Вологодской, Котласская — с Великоустюгской. Такое соревнование позволяет оперативнее распространять ценный опыт.

Работники киносети Талды-Курганской области (Казахская ССР), включившись в соревнование за достойную встречу 60-летия советского кино, добились повышения качества культурного обслуживания населения, досрочного выполнения планов четвертого года пятилетия. В первых рядах соревнующихся, как сообщила методист областного Управления кинофикации Е. Савельева, были работники Саркандской дирекции киносети.

Юбилею кино были посвящены профессиональные конкурсы работников киносети и кинопроката в ряде республик и областей. Один из них, конкурс киномехаников, состоялся в Петрозаводске. Ему предшествовали районные состязания, победители которых собрались на заключительную встречу в современном новом комплексе «Калевала». В процессе соревнования они продемонстрировали не только высокое профессиональное мастерство, но и глубокие знания истории советского кинематографа, — отмечает методист Управления кинофикации СМ КАССР Л. Морозова.

Конкурсы технического мастерства — это не только проверка знаний, но и школа передового опыта, — справедливо считает Е. Никулкина, основываясь на практике проведения конкурса в Троицком отделении кинопроката Челябинской области. В нем участвовали не только фильмопроверщницы, но и составители программ, методисты. Фильмопроверщницы проверяли копии, выполняли стрижки и подклейки. А комплектовщицы программ и методисты должны были составить репертуарный план киноустановки с определенным режимом работы, подобрать фильмы для тематического показа.

Характерно, что среди победителей конкурсов по профессии наши корреспонденты называют имена ветеранов киносети. Им, стоявшим у истоков кинофикации нашей страны, посвящены многие нисыма, пришедшие в редакцию в юбилейном году.

«Полвека незабываемых лет» — так охарактеризовал свою жизнь в кино работник республики

ского фильмокомбината (Москва) Д. Каретников. Он начал трудовой путь 50 лет назад, демонстрировал немые фильмы на передвижке, потом много лет руководил курсами подготовки киномехаников в Калуге, принимал активное участие в кинофикации деревни.

О В. Тузилкине, старшем киномеханике кинотеатра в пос. Нижнечирском Суворовкинского района Волгоградской области, написал нам селькор В. Никитин. Он характеризует Тузилкина как человека «активной жизненной позиции». Депутат поселкового совета В. Тузилкин — и отличный киноработник с солидным стажем (более 30 лет), и непререкаемый участник художественной самодеятельности, и внештатный корреспондент районной газеты, и секретарь местной партийной организации.

В Туруханском районе Красноярского края более двух десятков лет трудится киномеханик И. Останин. С большой теплотой и уважением отзывается о нем директор районной киносети А. Климов. И. Останин основательно, продуманно готовит к выпуску на экраны каждый значительный фильм. Не только отличный специалист в области своей основной деятельности, но и умелый охотник, И. Останин помогает районным организациям выполнять планы заготовок пушнина. Недавно к многочисленным наградам И. Останина прибавилась еще одна: именные часы за помощь в задержании преступника.

Двадцатилетие работы в киносети отметила Е. Захарова, киномеханик из Вурнарского района Чувашии. Начав с передвижной аппаратуры КН-11, она сейчас освоила непростой аппарат «Ксенон». Памятуя, что качество кинопоказа зависит не только от проектора, но и от состояния фильмокопии, Е. Захарова тщательно просматривает получаемые киноленты, аккуратно делает необходимые стрижки и подклейки. Селькор Е. Захаров считает основным источником успехов своей однофамилицы высочайшее чувство ответственности за свое дело.

О трудовом пути ветерана войны и труда технорука А. Павленко написал в редакцию заведующий клубом из Нальчика В. Сотов. Первый киноаппарат, источником света в котором служила керосиновая лампа, а изображение состояло из отдельных неподвижных кадров, А. Павленко смастерил сам, еще будучи пионером. Сейчас он как технорук Нальчикского курорта следит за тем, чтобы все его десять киноустановок отлично работали, доставляя радость отдыхающим.

О киномеханиках — супругам С. и Д. Федоровых, обслуживающих отделение село Тумул, сообщила нам директор Усть-Майской киносети Якутской АССР К. Штыкова. В Тумуле самая высокая в районе посещаемость кино. Премиями семейной трудовой традиции стали и младшие Федоровы — сын Апатолый и его жена Валентина. 60-летие советского кино глава семьи С. Федоров отметил выполнением пятилетнего плана.

Учитель П. Кузнецов (Александровск Пермской обл.) немало добрых слов сказал о киномеханике Л. Пащинском, который с 1941 года обслуживает поселок Луньевка. Не сравнишь сегодняшнюю луньевский клуб с тем, который принял молодой киномеханик много лет назад. Здесь чисто, светло, уютно, установлено новейшее оборудование. «Условия труда улучшаются, а работать становится все сложнее, — признается киномеханик. — Ведь над каждым домом в поселке телевизионная антенна». Л. Пащинский теперь особенно много внимания уделяет предпринимательской рекламе. Афиши он пишет сам в 12—15 экземплярах, а школьники, его добровольные помощники, развешивают их в людных местах поселка. Не ленится киномеханик лишним раз походить в отделение кинопроката, подобрать интересный киножурнал о родном крае, свежий выпуск «Фитиля». Много наград, премий, благодарностей имеет Пащинский. Но самая ценная, дорогая награда для него — «если клуб полон и фильм понят правильно».

Этой высшей почести — признания тех, кому много лет отдавали свой труд, удостоены и старший инженер бугульминского кинотеатра «Мир» Ш. Газизов (о нем — письмо Ф. Мухаметзянова), и шф-киномеханик из Горького Н. Ярлыков (по сообщению инструктора областного профза С. Квасюка), и коллектив киноустановки села Петровка Генического района Херсонской области — старший киномеханик В. Красюк, помощник киномеханика С. Асеев, кассир Р. Красюк, теплыми словами поздравившие редакцию с нашим общим праздником.

Письмо 18-летней Т. Рябовой из совхоза «Цветковский» Можайского района Московской области — это поздравление киномеханика клуба совхоза С. Бабенкова с Днем кино — как благодарность за высокий профессионализм в работе, за отличное качество кинопоказа.

Своего отца — ветерана кино В. Соловьева — просили поздравить через журнал с 60-летием кинематографа его дочери В. и Н. Соловьевы и З. Шимко. В кино работают также жена и зять В. Соловьева. Все они обследуют буровиков и нефтяников из поселка Искателей Ненецкого национального округа.

О верности своему рабочему долгу киномеханика В. Верюгина написал нам В. Жидков из Ставрополя. Заведующий отделом эксплуатации и массовой работы Совета по кино Казовпрофа Г. Дружняев рассказал о киномеханике Д. Хлюмине и его жене — верном друге и помощнике. Старший киномеханик из Совгавани Хабаровского края А. Кузьмин отменил добросовестность, трудолюбие своих товарищей, вместе с которыми осваивал поступившую к ним новую технику. Селькор Г. Федоров из поселка Подгорное Кисловского района Удмуртии сообщил о передовом сельском киномеханике А. Лебедеве; литсотрудник газеты «Вперед» из Троицка Челябинской области Ю. Есипов — о коммунисте А. Кадыргулове, отдавшем более 40 лет пропаганде кино. Старший инспектор Госкино Таджикской ССР Т. Мирзоев написал в редакцию о В. Лебедеве, работнике кинопроката, добившемся четкого фильмоснабжения всех киноустановок бывшей Ура-Тюбинской области, Гарьской, а затем и Кулябской, где он сейчас, будучи уже персональным пенсионером, работает главным инженером областного Управления кино-

фикации. Заместитель директора Калининвической киносети Гомельской области Г. Сергиенко рассказал об успехах киномеханика Л. Щура. Досрочно завершил план юбилейного года Д. Абдурахманов из Касансайского района Наманганской области (письмо Г. Аргинбаева, экономиста кинодирекции). На доску Почета Славуцкого района занесен киномеханик Н. Благга — сообщил работник Хмельницкого областного управления кинофикации В. Михайловский. Он же отмсает отличную работу киномехаников Г. и В. Цаповых из колхоза имени 13-летия Октября.

Еще недавно деятельности киносети Перяслав-Хмельницкого (Киевская обл.) райкома профсоюза работников сельского хозяйства мешала слабая подготовленность киномехаников. Проблему кадров помогли решить двухгодичные технические семинары и университет культуры, слушателями которых были все киномеханики. И в год юбилея советского кино председатели Совета по кино райкома профсоюза работников сельского хозяйства В. Лихота с удовлетворением рапортовал редакции об успехах киносети.

«Нормой нашего коллектива стала борьба за выполнение юбилейных социалистических обязательств», — пишет редактор Брестской областной кинотрусы кинопроката Л. Новокрещенова. На первое место в смотре обслуживания жителей Казани вышел коллектив кинотеатра «Идел». — сообщает М. Шакирьянов. Срочная телеграмма тов. Мухтарова извещает: «Коллектив Бухарской объединенной кинодирекции городских кинотеатров Узбекской ССР в честь юбилея кино досрочно, 20 мая, выполнил план четырех лет десятилетия по всем показателям». И так почти каждое письмо, пришедшее в редакцию, рассказывает о достижениях тех, кто по праву разделяет успех фильмов вместе с их создателями.

За 60 лет кино стало могучим орудием просвещения масс не на словах, а на деле. Пройден большой путь. Из «несмого агитатора на селе», как образно назвал первые передвижки Н. Гольдман из Ставрополя, кино превратилось в оснащенную современной техникой отрасль искусства. За 60 лет кинематограф дал не только многочисленные художественные шедевры, но и воспитал тех, кто делает фильмы достойным народом.

ИНФОРМАЦИЯ... ИНФОРМАЦИЯ... ИНФОРМАЦИЯ...

СЕМИНАР ПО АВТОМАТИКЕ

Этой осенью в Загорском кинотехникуме прошел Всесоюзный семинар инженерно-технических работников киносети по внедрению устройств автоматизации кинопоказа, организованный Главным управлением кинофикации и кинопроката Госкино СССР.

Основная цель семинара — ускорить внедрение устройств автоматизации в практику работы киноустановок. Последние проверки состояния кинотехники в киносети страны, проведенные Главным управлением кинофикации и кинопроката, показали, что работники киносети многих районов и областей республик не пользуются имеющимися устройствами автоматизации, а некоторые руководители уклоняются от их внедрения.

На занятиях были подробно рассмотрены принципиальная схема АКП-6, отличительные особенности устройств АКП-6М-2 и АКП-6М-4, конструкция и принципиальная схема многофункционального датчика ДБМ-1, схемы стыковки устройств автоматизации с кинопроекторами 23КПК и типа «Ксенон», возможные неисправности в работе этих устройств и методика их выявления.

Представители предприятий, выпускающих устройства АКП, рассказали о планах модернизации и новых разработках в области автоматизации кинопоказа. На практических занятиях слушатели семинара получили возможность ознакомиться с конструкцией датчиков всех типов и методикой проверки их, с монтажом различных типов устройств автоматизации на киноустановках, оборудованных проекторами 23КПК и типа «Ксенон», с конструктивными особенностями и методикой проверки этих устройств.

В заключение было проведено совещание, в ходе которого участники семинара высказали ряд критических замечаний по конструкции и схеме устройства автоматизации: ненадежная работа датчиков с выносным воспринимающим элементом и счетчика частот, разнотипны разъемы и схемы проекторов 23КПК для стыковки с устройством АКП-6, отсутствуют элементы коммутации дежурного света и др. Были затронуты также вопросы, связанные с эксплуатацией и монтажом кинотехнического оборудования.

Участники семинара одобрили его программу и выразили благодарность организаторам семинара.

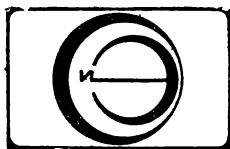

**Е. ВОЛОДИНА,
Г. КУДРЯШОВА,
Т. СЫРНИКОВ,**

кандидат экономических наук

МЕТОДИЧЕСКИЕ ОСНОВЫ НОРМИРОВАНИЯ ОБОРОТНЫХ СРЕДСТВ

Окончание. Начало см. в № 10 и 11

НОРМИРОВАНИЕ ОБОРОТНЫХ СРЕДСТВ В КИНОПРОКАТЕ

Норматив собственных оборотных средств в организациях кинопроката суммарно определяется величиной прокатных поступлений, суммой эксплуатационных расходов и нормами оборотных средств по отдельным видам товарно-материальных ценностей и затрат, выраженных в днях, процентах или других относительных величинах. А они в свою очередь зависят от количества обслуживаемых киноустановок, длительности обращения фильмофонда, сложившегося порядка доставки, хранения, ремонта и комплектования фильмокопий, порядка снабжения, частоты, равномерности и комплектности поставок и качества материалов, системы и формы расчетов и скорости документооборота.

Производственные фонды

Материалы. К ним относятся материалы для ремонта и реставрации фильмокопий, рекламирования фильмов и прочие.

Норматив собственных оборотных средств на весь комплекс материалов определяется как произведение стоимости однодневного расхода и средней нормы оборотных средств в днях, которая исчисляется как средневзвешенная величина от норм этих средств по отдельным видам или группам материалов.

При этом норма включает в себя время пребывания материалов в виде текущего складского и гарантийного (страхового) запасов. Размер первого зависит от продолжительности интервалов между двумя смежными поставками, а второго может составить до 50 % первого (кроме запасов на рекламные материалы), так как в организациях кинопроката потребляется относительно ограниченное число видов и небольшие объемы специализированных материалов.

Например, отделение кинопроката за год получало специализированные для ремонта и реставрации фильмокопий и прочие материалы следующим образом: ацетон и начальные ракорды — по четыре раза, спирт, фильмоплатную жидкость и липкую ленту — по одному, мыло хозяйственное — два раза. Отсюда норма запаса материалов соответственно составит по 90, 360 и 180 дней. Если годовая стоимость их расхода будет в том же порядке 1118,76 руб., 66,47 руб. и 33,99 руб. (всего 1219, 22 руб.), то средневзвешенная норма в днях составит 107,2:

$$\frac{1118,76 \times 90 + 66,47 \times 360 + 33,99 \times 180}{1219,22}$$

Однодневная норма запаса этих материалов составит 3,4 руб. (1219,22:360). Тогда норматив оборотных средств будет равен 364,5 руб. (3,4×107,2).

Норматив оборотных средств на материалы для рекламирования фильмов определяется на основе плановой суммы затрат на эти цели и в соответствии с нормами выдачи рекламных материалов киноустановкам и их централизованного получения от фабрики Рекламфильм, поскольку одна часть централизованной рекламы передается киноустановкам бесплатно, а другая — за плату. Норматив рассчитывается на основе фактических расходов в отчетном году, однодневной нормы расхода и средней фактической нормы в днях.

Например, по тому же отделению кинопроката среднеквартальные остатки стоимости рекламных материалов в отчетном году были равны 121,5 руб., а фактический их расход за год — 3800 руб. Отсюда однодневный расход будет 10,6 руб. (3800:360), а норма в днях — 11,5 дней (121,5:10,6).

Допустим, что в планируемом году расход этих материалов выразится суммой 3855 руб., однодневный расход — 10,7 руб. (3855:360), а скорректированная на плановые условия норма составит 11 дней. Тогда норматив оборотных средств на рекламные материалы составит 117,7 руб. (10,7×11).

Топливо. Норматив собственных оборотных средств на образование запасов топлива (для отопления зданий, помещений и для автомашин) рассчитывается так же, как и для организаций киносети.

Запасные части. В организациях кинопроката номенклатура потребляемых запасных частей относительно велика, а денежные затраты на них сравнительно малы. Поэтому норматив собственных оборотных

средств по этому элементу целесообразно рассчитывать укрупненным методом, исходя из данных среднегодовых остатков запчастей и стоимости действующего производственного оборудования и транспортных средств. Для расчета норматива необходимо из стоимости среднегодовых остатков запчастей исключить стоимость излишних и ненужных; среднюю стоимость действующего производственного оборудования и транспортных средств установить по данным на начало и конец планируемого периода; определить величину расхода на запчасти в расчете на тысячу рублей стоимости этого оборудования. Последний показатель будет выражать фактическую норму оборотных средств на запчасти в рублях.

Потребность в этих средствах на планируемый год устанавливается путем умножения нормы оборотных средств в рублях в расчете на тысячу рублей стоимости оборудования на среднегодовую стоимость этого оборудования в планируемом году.

Например, в отделении кинопроката в отчетном году среднегодовые остатки запчастей составляли 701,7 руб., а среднегодовая стоимость оборудования — 12,299 руб. Отсюда норма оборотных средств за отчетный период равна 57,1 руб. (701,7:12,299).

Предположим, что в планируемом году среднегодовая стоимость производственного оборудования и транспортных средств составит 11 тыс. руб. Тогда норматив собственных оборотных средств на запчасти в планируемом году будет равен 628,1 руб. (57,1×11).

Малоценные и быстроизнашивающиеся предметы. Этот элемент оборотных средств, как отмечалось, подразделяется на четыре подэлемента: инструменты, приспособления и инвентарь общего пользования, служащие менее одного года; то же самое — стоимостью до 50 руб. за единицу; спецобуви и спецоборудования. Норматив оборотных средств на первые три подэлемента рассчитывается так же, как в организациях киносети, нормирование же оборотных средств по специнструментам и спецприспособлениям в организациях кинопроката имеет свои особенности. Указанные инструменты и приспособления предназначены для ремонта, реставрации и хранения фильмокопий, и поэтому их количество зависит от объема фильмофонда, числа выданных фильмопрограмм и даже (косвенно) от объема прокатных поступлений.

Для определения нормы оборотных средств по специнвентарю и спецприспособлениям необходимо стоимость их на конец отчетного периода разделить на общее число фильмовыдач за этот же период или на величину прокатной платы. В результате получим норму этих средств на одну выданную программу или на тысячу рублей прокатных поступлений.

Норматив оборотных средств на планируемый период рассчитывается путем ум-

ножения нормы этих средств в расчете на одну фильмовыдачу (или на тысячу рублей прокатных поступлений) на число планируемых фильмовыдач (или объема прокатных поступлений).

Например, в организациях кинопроката стоимость специнвентаря и спецприспособлений за отчетный период составила 620,5 тыс. руб. (находящиеся в эксплуатации берутся по 50 %-й стоимости), а прокатная плата — 614,7 тыс. руб. Отсюда норма оборотных средств равна 1,1 руб. (620,5:614,7).

Если в планируемом году задание по прокатной плате составляет 620 тыс. руб., то норматив оборотных средств на эти цели — 626,2 тыс. руб. (1,1×620).

Тара. В учетной практике кинопроката в состав этого элемента включается тара для фильмокопий (фильмоноски всех типов, коробки и т. п.) и для прочих хозяйственных нужд (ящики, бочки, канистры и т. п.).

Норматив собственных оборотных средств по таре для фильмокопий зависит от объема фильмофонда и оборота фильмокопий. Поэтому его можно определить, исходя из сложившегося остатка тары по отношению к условной стоимости фильмофонда или к сумме прокатных поступлений. При этом стоимость остатка тары на один рубль стоимости фильмофонда или на тысячу рублей прокатных поступлений будет выражать норму этих средств.

Например, в отделении кинопроката на конец отчетного года остаток тары для фильмокопий составил 1700 руб., стоимость фильмофонда — 6145 руб., прокатные поступления — 614 734 руб. Отсюда норма оборотных средств на один рубль стоимости фильмофонда — 0,28 руб. (1700:6145), а на тысячу рублей прокатной платы — 2,77 руб. (1700×1000:614 734).

Если в планируемом году стоимость фильмофонда предусматривается в сумме 6300 руб., а прокатные поступления — 635 тыс. руб., то норматив оборотных средств на тару составит 1764 руб. (0,28×6300) или 1759 руб. $\left(\frac{2,77 \times 635\ 000}{1000}\right)$.

Норматив собственных оборотных средств по таре для хозяйственных нужд определяется путем умножения нормы оборотных средств на плановую сумму эксплуатационных расходов. При этом сама норма рассчитывается как отношение суммы остатка средств на конец отчетного периода к сумме эксплуатационных расходов.

Например, остаток на конец отчетного года составил 1576 руб., эксплуатационные расходы — 67 530 руб. Отсюда норма равна 23,3 руб. на тысячу рублей расходов (1576:67,5). Если в планируемом периоде эксплуатационные расходы составляют 76 тыс. руб., то норматив собственных средств на тару для хозяйств — 1771 руб. (23,3×76).

Расходы будущих периодов. Норматив оборотных средств на эти цели рассчитывается так же, как в организациях киносети.

Фонды обращения

Дебиторская задолженность. Потребность организаций кинопроката в оборотных средствах на покрытие дебиторской задолженности по прокатной плате обусловлена существующим порядком расчетов организаций киносети с кинопрокатом. Норматив этих средств определяется, исходя из установленной нормы в днях и планируемых прокатных поступлений по формуле:

$$N_{дз} = \frac{P_{пл} \times D_{дл}}{360},$$

где $N_{дз}$ — норматив дебиторской задолженности в руб.;

$P_{пл}$ — сумма прокатных поступлений в планируемом периоде;

$D_{дл}$ — норма дебиторской задолженности в днях.

Эта норма составляет: по киноустановкам, находящимся в одном городе с кинопрокатной организацией, — один день, по киноустановкам, отправляющим выручку почтовыми переводами, — 10 дней.

Например, в организации кинопроката в планируемом году поступления прокатной платы составят от городских киноустановок 564,1 тыс. руб., сельских, отправляющих выручку почтой, — 72,9 тыс. руб. Тогда норматив оборотных средств по дебиторской задолженности — 3,6 тыс. руб.

$$\left(\frac{564,1 \times 1 + 72,9 \times 10}{360} \right).$$

Субсчета и особые счета в госбанке. На субсчета поступают средства за прокат фильмов от иногородних киноустановок. Эти поступления перечисляются ежедекадно на особый счет организации кинопроката по местонахождению ее расчетного счета. Следовательно, норма в днях по этой статье определяется в зависимости от условий зачисления прокатной платы на особый счет кинопрокатной организации и равна 10 дням.

Например, в организации кинопроката предусматривается в планируемом году поступление прокатной платы от иногородних киноустановок в размере 72,9 тыс. руб. Тогда норматив собственных оборотных средств на эти цели составит 2 тыс. руб.

$$\left(\frac{72,9 \times 10}{360} \right).$$

Денежные средства в пути. По этой статье оборотных средств учитываются суммы прокатной платы, сданные в приходные кассы отделения Госбанка, но еще не зачисленные на расчетный счет организации кинопроката. Перечисление денежных средств с особых счетов кинопрокатных организаций на их расчетные счета производится раз в пять дней. Поэтому норма оборотных средств равна пяти дням. А норматив на эти цели определяется так: сумма прокатных поступлений в планируемом году делится на 360 дней и умножается на норму в днях.

Например, в планируемом периоде сумма прокатных поступлений равна 635 тыс. руб. Тогда норматив на эти средства составит 8,8 тыс. руб. $\left(\frac{635 \times 000}{360} \right) \times 5$.

Авансы органам связи. Нормирование этого элемента оборотных средств производится так же, как в организациях киносети.

ПЛАНИРОВАНИЕ УСТОЙЧИВЫХ ПАССИВОВ — ОБОРОТНЫХ СРЕДСТВ, ПРИРАВНЕННЫХ К СОБСТВЕННЫМ

В финансовой деятельности организаций киносети и кинопроката (как и организаций других отраслей народного хозяйства) прибегают к формированию общей суммы оборотных средств не только за счет собственных средств (о чем говорилось выше), но и приравненных к ним устойчивых пассивов. Это те ресурсы, которые по условиям расчетов постоянно находятся в обороте организаций киносети и кинопроката. В их состав входят минимальная задолженность по заработной плате и на социальное страхование, резерв средств на предстоящие платежи, нормативная задолженность средств органам кинопроката и бюджету.

Минимальная задолженность по заработной плате рабочим и служащим зависит от сроков ее выплаты. Разрыв во времени между начислением и выплатой зарплаты — восемь дней. Норматив определяется умножением однодневного планового фонда зарплаты на норму ее задолженности в днях. Например, годовой плановый фонд зарплаты по киностудии — 110,4 тыс. руб. Тогда норматив минимальной задолженности по зарплате составит 2454 руб. $\left(\frac{110 \times 400 \times 8}{360} \right)$.

Норматив минимальной задолженности на социальное страхование определяется умножением норматива задолженности по зарплате на установленный процент отчислений на социальное страхование. Так, по данным вышеприведенного примера этот норматив составит 135 руб. $\left(\frac{2454 \times 5,5}{100} \right)$.

Резерв предстоящих платежей — это средства, резервируемые в течение года и расходующиеся на оплату отпусков работников. Они определяются суммой минимального остатка по отчетным данным за 12 месяцев, предшествующих планируемому периоду, с учетом изменения планируемого фонда заработной платы. Норматив резерва предстоящих платежей определяется умножением нормы остатка этих средств в днях на однодневный плановый фонд зарплаты. При этом сама норма остатка в днях представляет собой частное от деления суммы этого остатка на однодневный фонд зарплаты.

Например, годовой фонд зарплаты в киностудии составлял 60,4 тыс. руб., а однодневный — 168 руб. Минимальный оста-

2 175 лет со дня рождения Ханса Кристиана Андерсена (1805—1875), датского писателя

Художественные фильмы «Старая, старая сказка», «Жизнь госпожи Андерсена»

4 35 лет со дня освобождения (1945) Венгрии от фашистских захватчиков. Венгерский национальный праздник

Художественные фильмы «Воспоминания о курорте», «Звездноглазый», «Золотые дукаты призрака», «Кенгуру», «Красавцы и сумасброды», «Красный ревнем», «Луdash Мати», «Муравейник», «Незавершенная фраза» (две серии), «Немая папка», «Общая вила», «Псевдоним: Лукач», «Пятая печать», «Рояль в воздухе», «Сигнальный выстрел», «Скала королевы», «Старик», «У истоков времени», «Черный алмаз» (две серии), «Черный голуб» (две серии)

Эти фильмы вышли на наши экраны с начала 1977 года. По заявкам зрителей можете показать киноленты венгерских кинематографистов и более раннего выпуска.

6 День геолога *Художественные фильмы* «Водопад», «Всадник с молнией в руке», «Горизонты», «Золотая речка», «Ищите и найдется», «Караван», «Открытие», «Пропавшая экспедиция» (две серии), «Тайна пещеры Канюта», «Территория», «Цвет золота», «Человек, которому вслово», «Эхо далеких снегов»

7 Всемирный день здоровья *Документальные и научно-популярные фильмы* «Берегись гриппа», «Вместо лекарства», «Генетика и митоз», «Движение и здоровье», «Если с ребенком случится беда», «Здоровые дети — будущее страны», «Искусство быть здоровым», «Когда спешит скорая», «Курение приводит и к этому», «Маршруты отдыха», «Музыку в цех», «Онухоли у детей», «Первая помощь», «Перепутал», «Преждевременные роды», «Пожалуйста своих детей», «Посади дерево», «Профилактика кишечных инфекций», «Ребенок на доро-

Кинемеханик № 12

ге», «Самообследование молочной железы», «Секрет исчезающих игл», «Твой дом», «Токсоплазмоз», «Утренняя зарядка», «Факторы здоровья», «Факторы риска», «Этика поведения и здоровья»

Эти названия фильмов по здравоохранению, вышедшие на экран с середины прошлого года.

12 День космонавтики. Всемирный день авиации и космонавтики

Художественные фильмы «Звездная минута», «Меня ждут на земле», «Москва — Кассиопея» (две серии), «Отроки во вселенной», «Переключая», «Солярис» (две серии), «Так началась легенда», «Туманность Андромеды», «Укрошение огня» (две серии)

К этой дате есть много документальных и научно-популярных кинолент. Рекомендуем последние из них, рассказывающие о содружестве стран социалистического лагеря в освоении космоса: «Этапы полета над планетой», «Сердечное спасибо», «Герои космической эпопеи», «Сын родины Коперника», «Эти прекрасные мгновения»

14 50 лет со дня смерти В. В. Маяковского (1883—1930), советского поэта

Художественный фильм «Маяковский смеется» *Мультимедийные фильмы* «История Власа — летая и лоботряса», «Летающий пролетарий», «Прочти и катяй в Париж и Китай» *Документальные и научно-популярные фильмы* «Живой Маяковский», «Маяковский делает выставку», «Художник Маяковский»

15 60 лет со дня основания (1920) Коммунистической партии Испании *Художественные фильмы* «Долгое возвращение», «Когда тебя нет», «Новый испанец», «Салют, Мария!» (две серии)

20 День советской науки *Художественные фильмы* «Александр Попов», «Выбор цели» (две серии), «Девять дней одного года», «Депутат Валттик», «Жду надежды», «Иванцов, Петров, Сидоров...», «Комиссия по расследованию», «Мичурин», «Молодость с нами».

«Монолог», «Наш современник», «Плата за истину», «Под созвездием Близнацов», «Укрошение огня» (две серии), «У озера» (две серии), «Человек, которому резло»

22 110 лет со дня рождения (1870) Владимира Ильича Ленина *С.м. Кириллендарь в № 9 журнала за этот год, дату 21 января, дополнил рекомендуемый список новых художественных фильмов «Сельский № 011». Рекомендации по проведению марша пионерских отрядов посвященого 110-й годовщине со дня рождения В. И. Ленина, см. в сентябрьском выпуске «Новых фильмов» за этот год.*

24 Международный день солидарности молодежи *Документальные и научно-популярные фильмы* «Вива Куба! Вива фестивалы», «Встреча студентов социалистических стран», «Голоса планеты Сибири», «Дорогами друзей», «Дорогой отцов», «Дорогой партии, дорогой отцов», «Дружба — наш девиз», «Из веков на века», «И учиться, и дружить», «Мы победили», «Наследники», «Репортаж с улицы 17 ноября», «Своя земля», «Там, над озером», «Это беспокойное студенчество», «Юбилей комсомола» *Из художественных рекомендуем советские и зарубежные картины, рассказывающие о молодежи.*

28 60 лет со дня установления (1920) Советской власти в Азербайджане *Художественные фильмы*

«Аршин мал алан», «Бухта радости» (две серии), «В Баку дуют ветры», «В один прекрасный день», «Возвращение скряпки», «Вошешобни халяг», «Главное интересное», «Дачный домик для одной семьи», «День прошел», «Звезды не гаснут», «Звук свирели», «Именем закона», «Ищите девушку», «Красавица я не была», «Кура неукротимая», «Мститель из Гянджебасара», «На дальних берегах», «Насими», «Пост Муслим Магомаев», «Свист погасших костров» (две серии), «Севиль», «Семеро сыновей монах», «Сердце... сердце...», «Скажи, что люблю меня!», «Счастливое продолжение», «Страница жизни», «Счастье г-м, демократ», «Твой первый час», «1001-я страница», «Удар в спину», «Хлеб пороку», «Дена счастья», «Человек бросает якорь», «Молоко как яблоко», «Я вырос у моря», «Я помню тебя, учитель»

В кинорепертуар первого месяца последнего года десятой пятилетки включен ряд фильмов, которые несомненно привлекут внимание зрителей. Это прежде всего широкоформатная цветная киноопера режиссера А. Михалкова-Кончаловского «**Сибирячка**» («Мосфильм», четыре фильма по 7 ч., кроме детей младшего и среднего возраста) и цветная комедия режиссера Г. Данелии «**Осенний марафон**» («Мосфильм», 10 ч., кроме детей младшего и среднего возраста). Начиная с января 1980 года решено повторно выпускать лучшие советские киноленты прошлых лет — на равных правах с основными фильмами текущего кинорепертуара. В январе на экраны кинотеатров будет выпущена картина «**Председатель**» («Мосфильм», 2 серии, 10 и 8 ч., кроме детей до 16 лет), вошедшая в золотой фонд советского киноискусства.

Подробнее об этих кинолентах рассказано на стр. 42—44.

Одесская киностудия в последнее время добилась заметных успехов в жанре героико-приключенческих фильмов. В репертуаре января она будет представлена широкоэкранной цветной картиной режиссера В. Ильенко «**Отряд особого назначения**» (8 ч.), посвященной одному из героических событий Великой Отечественной войны. Задача отряда особого назначения, состоящего всего из семи спортсменов, бывших чемпионов в различных видах спорта, состоит в том, чтобы уничтожит, оказавшуюся в тылу врага ракетную установку «катюшу», представлявшую в то время загадку для гитлеровского командования. Бойцов этого отряда ожидают многочисленные приключения и нелегкие испытания...

Цветная сатирическая кинокомедия «**Гараж**» («Мосфильм», 10 ч., кроме детей младшего и среднего возраста) поставлена известным режиссером Э. Рязановым по сценарию Э. Брагинского и Э. Рязанова. Она посвящена нашим современникам. Действие происходит на собраниях пацачиков гаражного кооператива. В фильме занято целое созвездие популярнейших актеров — И. Саввина, Л. Ахеджакова, С. Немолова, А. Мятков, В. Гафт, В. Невинный и другие.

Киностудия «Ленфильм» познакомит зрителей с цветной картиной «**Таяжная повесть**» (10 ч., кроме детей младшего возраста), созданной режиссером В. Фетинным по известной повести В. Астафьева «Царь-рыба». Герой фильма — молодой таяжский охотник Аким и московская экстравагантная девушка Эля, попавшая в тайгу вместе с «вольным человеком» Георгием (погибшим затем при ловле рыбы). Аким выживает большую, почти умирающую девушку. Ему удается также из-

лечить ее душу, отравленную философией «свободы от всего». В ролях — артисты М. Кононов, С. Смехнова-Благоевич, Е. Киндинов.

Широкоэкранный цветной фильм белорусских кинематографистов «**Родное дело**» (8 ч., кроме детей младшего и среднего возраста) повествует о судьбе Ивана Шальневича, возвратившегося в родное село после бурной, полной приключений жизни на Крайнем Севере. Сначала задумал он немного отдохнуть, да и уехать вместе со старухой-матерью на отдых в теплые края. Но встретил здесь Иван молодого инженера Лёну, полюбили они друг друга. Однако не всегда просто складываются судьбы людские. Не сумели поначалу Иван и Лёна найти общий язык. Ожидающая рождения ребенка Лёна уехала в город и лишь по настоянию матери Ивана возвратилась назад, в село. И тогда понял Иван, что незачем было скитаться по свету, когда есть своя, белорусская земля, свое родное дело.

По сценарию А. Макарова фильм снял режиссер А. Ефремов. В главных ролях — А. Лефтий, Г. Егоров, С. Санюта, М. Левтова, Н. Русланова.

Рождению советского цирка посвящен широкоэкранный цветной фильм Киностудии имени М. Горького «**Циркачонок**» (7 ч.), поставленный В. Бычковым. В центре картины — юный артист цирка Алеша.

Все перечисленные выше картины тиражируются и на узкой пленке. Снятый на Киностудии имени А. П. Довженко известным кинорежиссером Ю. Ильенко цветной фильм «**Полоска несокошенных диких цветов**» (9 ч., кроме детей младшего возраста) посвящен животрепещущей теме «трудных детей» и адресован главным образом взрослым, ибо показывает одну из типичных причин превращения обычных ребят в «трудных» — безотцовщину. Действие происходит в одной из спецшкол для «трудновоспитуемых».

Роли подростков Гены и Порфира сыграли Юра Маджура, сам воспитанник такой школы, и Алеша Черствов, уже известный по фильму «Подранки», «Ауна была тишина». В главной роли — популярный литовский артист Р. Адомайтис.

О ребятах, отдыхающих в международном пионерском лагере «Армянский Артек», рассказывает широкоэкранный цветная картина «**Звездное лето**» (7 ч.), снятая на киностудии «Арменфильм» режиссером Л. Григоряном.

Проблемам любви и человеческого счастья посвящаются мосфильмовская цветная широкоэкранный картина режиссера А. Полякова

«Искушение» (8 ч., кроме детей младшего возраста) и таджикская широкоэкранная цветная лента «А счастье рядом» (9 ч.). Преуспевающий молодой герой в первой из них по пути к «удобной» невесте, отдыхающей на юге, встречается с настоящей любовью, заставившей его но-другому взглянуть на жизнь. Центральный персонаж второй ленты, сорокалетний вдовец, бригадир бетонщиков Ахмед живет рядом с одинокой молодой женщиной Рано, матерью тронх детей. Она любит Ахмеда, но не открывает своего чувства, боясь стать обузой для любимого из-за детей. Пройдет немало времени, пока Ахмед тоже поймет, что не может жить без Рано...

Новая цветная картина «Летняя поездка к морю» (9 ч.) киностудии «Ленфильм» возвращает нас к событиям Великой Отечественной войны. В 1942 году группа подростков направляется из Архангельска на острова Новой Земли, чтобы оборонять в зоне военных действий продовольственные базы для потерпевших бедствие моряков. Неожиданно на острове появляются фашисты, и мальчишки сталкиваются со смертельной опасностью...

Поставил этот фильм режиссер С. Аранович.

Внимание кинематографистов давно уже привлекает **благородная** и актуальная тема охраны окружающей среды. Экологическую проблему поднимает и широкоэкранная цветная картина «**Зеленый остров надежды**» (9 ч.), созданная на киностудии «Грузия-фильм» режиссером О. Гвасалией. Герой фильма егерь Лука Чохели посвятил свою жизнь борьбе с теми, кто варварски относится к природным богатствам.

События узбекской цветной лирической музыкальной комедии «**Подарю тебе город**» (7 ч.) развертываются так стремительно, что герой фильма, молодой ученый, никак не может в течение дня попасть... на собственную свадьбу. Вместе с ним зрители побывают в современном красавце Ташкенте, в его концертных залах, на знаменитом состязании остроловов.

Среди зарубежных фильмов январского репертуара в первую очередь следует обратить внимание на цветную картину выдающегося венгерского кинорежиссера З. Фабри «**Венгры**» (9 ч., кроме детей младшего и среднего возраста), удостоенную главного приза междуна-родного кинофестиваля в Дели и первой премии на Венгерском кино-фестивале в 1978 году. Фильм рассказывает о венгерских крестьянах-батраках, отправившихся во время второй мировой войны в Германию, чтобы избежать призыва в армию.

Героиня югославского широкоэкранного цветного фильма режиссера А. Джурчинова «**Выпрямись, Дельфина!**» (9 ч., кроме детей младшего и среднего возраста) — способная спортсменка, добившаяся триум-фального успеха в плавании. Одним из главных стимулов в ее молниеносном спортивном успехе стала любовь к тренеру Младену. Но когда девушка убеждается, что во всех действиях Младен руководствуется лишь стремлением к славе, она бросает большой спорт и возвращается к старым и преданным друзьям. За исполнение этой роли артистка Н. Арпевич была удостоена приза «Серебряная арена» на междунаро-дном кинофестивале в Пуле.

Спортивной теме посвящают свой цветной фильм «**Вторая любовь**» (7 ч., кроме детей младшего и среднего возраста) и кинематографисты ГДР. Способный тренер и педагог Петер все свободное время отдает занятиям с детьми в секции гимнастики добровольного спортивного клуба. Даже когда ему предлагают заняться подготовкой профессио-нальных спортивных кадров, он не меняет своих привязанностей. И на-града за это — медаль, собственноручно изготовленная ребятами и врученная Петеру в знак любви и признательности.

Кинематография США представлена в январском кинорепертуаре веселой цветной комедией режиссера Д. Сакса «**Цветок кактуса**» (9 ч., кроме детей младшего и среднего возраста, без права показа по теле-видению). Дантист Уинсон — закоренелый холостяк, решивший наконец жениться. Но что делать, если раньше он сообщил своей избраннице что женат? И вот на роль этой несуществующей жены Уинсон избрал свою медсестру, неприступную старую деву Стефани. Как и бывает в комедии, Уинсон понимает в конце концов, что лучшей жены, чем Сте-фани, ему не найти... В главных ролях — У. Маттау и И. Бергман.

Испанский цветной кашетированный фильм «**Конец недели**» (9 ч., кроме детей младшего и среднего возраста, без права показа по теле-видению) известного режиссера Х.-А. Бардема был удостоен на X Международном кинофестивале в Москве Золотого приза, а в Испа-нии — премии критики. Картина эта была снята через год после па-ления франксистского режима и представляет новую, ожившую Испа-нию.

Индийский цветной приключенческий фильм «**Затянувшаяся рас-плата**» (2 серии по 7 ч., кроме детей младшего и среднего возраста, без права показа по телевидению) рассказывает о том, как инспектор полиции Виджай вступает в поединок с бандой преступников.

ХРОНИКА

■ В ЧЕСТЬ 60-летия советского кино на крупнейшей стройке века — «Баме» — был организован кинофестиваль. Его маршрут пролегал по городам и поселкам Бурятской АССР. Делегация кинематографистов возглавлял режиссер П. Арсенов, представивший на суд строителей магистраль свою новую работу — «С любимыми не расставайтесь» (Киностудия имени М. Горького). В программе фестивалю были также две новые художественные картины «Мосфильма» — «Взрослый сын» и «Опасные друзья» и две документальные ленты ЦСДФ — «Поезд № 1» и «Советские фильмы за рубежом».

■ КНИГА воспоминаний Л. И. Брежнев «Возрождение», завоевавшая признание миллионов читателей нашей страны и за рубежом, легла в основу одноименного пятисерийного документально-художественного фильма. На экране воссозданы фигуры народного подвига — полководца Александра Суворова и его сподвижников. Они предстают и в волнующих кадрах кинохроники, и в фотографиях, запечатлевших героические деяния советских людей, свершенные под руководством Коммунистической партии. В фильме вошли и кинокадры, показывающие сегодняшнее Приднровье.

Над картиной, созданной на Украинской студии телевизионных фильмов, работали сценаристы В. Барсуку и А. Пугинцев, режиссер Е. Рябоко. Текст книги Л. И. Брежнев читает

народный артист СССР В. Тихохов. Фильм «Возрождение» был показан по Центральному телевидению.

■ В ПЕРИОД работы юбилейной выставки «60 лет советского кино» на ВДНХ СССР дирекцией выставки прозвучали Дни союзных республик. В них участвовали делегации кинематографистов из Советской Прибалтики и Закавказья, Молдавии и Украины, Средней Азии и Российской Федерации. На пресс-конференциях и встречали со зрителями (они проходили не только на самой выставке, но и в стилизованных выставках мастера кино рассказывали об основных этапах развития национальных кинематографов, о своих творческих планах, замыслах. Москвичи и гости столицы познакомились с последними работами киностудий страны: «Несколько нитерво» по личным вопросам» («Грузия-фильм»), «Поговорим, брат...» («Беларусьфильм»), «Крепость» («Молдова-фильм»), «Свекров» («Азербайджанфильм») и др.

У каждой делегации кинематографистов был свой район столицы, в котором леглей кино принимали призывательные и высказательные зрители. Так, молдавские кинематографисты стали гостями обуюнного объединения «Буреветник» Соколийского района, их коллеги из Азербайджана ознакомились с Олимпийским комплексом в Гаргаринском районе.

Дни киноискусства союзных республик завершились творческим отчетом кинематографистов Российской Федерации.

■ ДНИМ Российской кинематографии на ВДНХ СССР была посвящена пресс-конференция. В ней участвовали руководители Госкино РСФСР, Союза кинематографистов СССР, творческие работники 18 киностудий, расположенных на территории Российской Федерации. Среди них Герой Социалистического Труда, народный артист СССР кинорежиссер М. Донской, народные артисты СССР Е. Самоилов, В. Сацаев, Л. Смирнов, З. Киряченко, Д. Сагал и другие.

Киряченко, Д. Сагал и другие. Первым заместитель председателя Госкино РСФСР М. Соколов рассказал об основных этапах развития кинематографии России и ее наиболее выдающихся творческих достижениях. Особое внимание было уделено отражению на экране грандиозных преобразований, которые происходят сейчас в Сибири, на Дальнем Востоке, в Нечерноземной зоне. Руководители студий ответили на многочисленные вопросы корреспондентов центральных и московских газет, радио и телевидения. Затем в здании переместились в киноконцертный зал юбилейной выставки «60 лет советского кино», где зрители приветствовали секретаря правления Союза кинематографистов А. Баталов.

■ Состоялись большой концерт мастеров искусств РСФСР и премьера новой работы свердловских кинематографистов «Ищи ветра...», на которой присутствовали создатели этой приключенческой ленты — автор сценария и режиссер-постановщик В. Любушдров, исполнители главных ролей Е. Дроковичев, К. Григорьев, А. Пороховиков, Л. Прыгунов, М. Кононов. Заместитель председателя Госкино РСФСР Г. Нифонтов рассказал собравшимся о работе Свердловской киностудии и представил участников премьеры. Посетители выставки имели возможность познакомиться и с другими работами кинематографистов России.

■ Премьера фильма «Ищи ветра...» и встречи со зрителями состоялись также в московских кинотеатрах «Урал» и «Байкал». ЗАМЕТНЫМ событием в жизни нашей страны стали Дни культуры ГДР, посвященные 30-летию образования братской страны. В Москву прибыла делегация во главе с членом Политбюро ЦК СЕПГ, секретарем В РАМКАХ Дней культуры В. Рамкахом. Дней культуры прошла Нелеля фильмов ГДР: в ее программе были художественные фильмы «В апреле тридцать дней», «Сабина Бульф», «Нет доказательств уойншта», «Брат палача», «Весельчак не плечут». Состоялись встречи киристов с членами делегации кинематографистов ГДР, прибывшей в Москву. Творческие связи мастерам экранных искусств ГДР постоянно

расширяются. Сейчас идет работа над совместным фильмом «Александр маленкий» о спасении советскими войсками немецких ребятшек в конце второй мировой войны.

■ ОПРЕДЕЛЕННЫ лучшие работы в области киноведения и кинокритики по итогам 1978 года. По разделу книг первую премию Союза кинематографистов СССР разделили С. Герасимов («Воспитание кинорежиссера») и С. Юткевич («Модели политического кино»). Вторых премий удостоены А. Февральский («Пути к синтсзу») и И. Левшина («Любите ли вы кино?»). Все эти книги выпущены издательством «Искусство».

■ Лучшими работами в периодической печати признаны статьи В. Игнатьевой «Право на кино» (журнал «Искусство кино») — первая премия; Б. Зингермана «Антифашистский фильм Федерико Феллини» (сборник «Искусство и общество», издательство «Наука») — вторая премия; рецензия В. Барановского, опубликованная в журнале «Новости киноэкрана» и в газете «Черноморская коммуналка (Одесса)» и цикл статей Л. Рыбака об экранизации литературных произведений, опубликованных в брошюрах «Грочнато экраном», «Русская литература на экране», «Советская литература на экране», — две третьих премии. Гранмотиву правления СК СССР за активную пропаганду советского киноискусства награждена редакция газеты «Ленинградский рабочий».

ток средств по резерву предстоящих платежей — 840 руб.

Отсюда норма остатка в днях — 5 (840:168). Если в планируемом году однодневный фонд зарплаты 150 руб., то норматив по резерву предстоящих платежей составит 750 руб. (150×5).

Задолженность органам кинопроката за кинофильмы определяется суммой прокатной платы и нормой задолженности в днях. Эта норма по городским кинотеатрам, кинотеатрам и другим киноустановкам в сельских райцентрах — один день; по сельским киноустановкам, пересылающим выручку почтовыми переводами на субсчета кинадирекций, — 10 дней.

Норматив задолженности рассчитывается умножением однодневной плановой суммы прокатной платы на норму задолженности в днях.

Например, в кинадирекции годовая сумма валового сбора составляет по городским кинотеатрам 226 тыс. руб., по сельским киноустановкам в райцентрах — 115,5 тыс. руб., по сельским киноустановкам, перечисляющим выручку почтовыми переводами, — 14 тыс. руб. Отсюда годовая сумма прокатной платы — соответственно: 45,2 тыс. руб. $\left(\frac{226\,000 \times 20}{100} \right)$;

11,5 тыс. руб. $\left(\frac{115\,500 \times 10}{100} \right)$ и 1,4 тыс. руб. $\left(\frac{14\,000 \times 10}{100} \right)$.

Норматив задолженности по первой и второй группам киноустановок равен 157 руб. $\left(\frac{45,2 + 11,5}{360} \times 1 \right)$; по третьей — 39 руб. $\left(\frac{1,4 \times 10}{360} \right)$. Общий норматив — 196 руб. (157+39).

Норматив задолженности бюджету по налогу с кино рассчитывается аналогично прокатной плате. Разница состоит лишь в ставках налога: по городским киноустановкам — 55 % от валового сбора, по сельским — 10 %.

Норматив задолженности Госкино СССР по отчислениям 40 % платы за прокат кинофильмов определяется в зависимости от условий зачисления сумм прокатной платы с особых счетов кинопрокатных организаций на расчетный счет Главного управления кинофикации и кинопроката Госкино СССР. Подобные перечисления производятся раз в пять дней. Поэтому норма в днях по этой статье — пять дней.

Норматив задолженности отчислений прокатной платы рассчитывается путем умножения однодневной плановой суммы прокатной платы (в размере 40 %) на норму в днях.

КОНТРОЛЬ ЗА ИСПОЛЬЗОВАНИЕМ ОБОРОТНЫХ СРЕДСТВ

Контроль за использованием оборотных средств играет большую роль в борьбе за

мобилизацию внутрихозяйственных резервов, дает возможность обнаружить причины образования сверхнормативных остатков оборотных средств.

Контролировать использование оборотных средств должны как сами организации киносети и кинопроката, так и вышестоящие организации, финансовые органы и банк.

Использование собственных оборотных средств не по назначению ведет к иммобилизации оборотных средств, что наносит ущерб предприятию и интересам государства в целом. Иммобилизация может выступать в сверхнормативных запасах товарно-материальных ценностей, неперекредитованных банком; во всех видах дебиторской задолженности; в перерасходах, потерях, недостачах сверх действующих норм убыли от порчи товарно-материальных ценностей; в превышении затрат на проведение капитального ремонта и капитального строительства над источниками средств, предназначенных на эти цели, и т. д.

Проверка использования оборотных средств по всем статьям проводится путем сопоставления бухгалтерских счетов с соответствующими счелами, расшифровками аналитического учета. Во время подготовки к проверке анализируются наличие и размещение оборотных средств, выявляются суммы оборотных средств, использованные на образование производственных запасов, на расходы будущих периодов, а также факты использования собственных оборотных средств не по назначению, определяется размер оборотных средств, вложенных в запасы малоценного и быстроизнашивающегося инвентаря.

Проверка использования оборотных средств заключается в анализе причин образования сверхнормативных остатков оборотных средств. При этом оцениваются фактическое состояние нормируемых оборотных средств и действующие нормативы, анализируются источники финансирования сверхнормативных остатков и причины образования их. Если фактическое наличие собственных оборотных средств у организации киносети или кинопроката на начало года меньше установленного норматива, это означает, что организация испытывает недостаток в оборотных средствах (в обратном случае — излишек).

После выявления наличия собственных оборотных средств необходимо изучить по бухгалтерскому балансу, как размещены эти средства в активах предприятия.

Правильность размещения оборотных средств с экономической точки зрения определяется обоснованностью действующих нормативов оборотных средств. Методы контроля за целевым использованием собственных оборотных средств зависят от порядка учета, отчетности, от качества норм и нормативов в организациях киносети и кинопроката.



С ЗАБОТОЙ О СОХРАННОСТИ ФИЛЬМОФОНДА

З. ЩЕРБАКОВА,
директор Куйбышевской
областной конторы
по прокату кинофильмов

Известно, что улучшение качества кинопоказа в значительной степени зависит от технического состояния фильмокопий. В Куйбышевской области проведена большая работа по увеличению эксплуатационной жизни фильмокопий и сохранению их высоких технических качеств. В обязательном порядке все поступающие с киноустановок фильмы проверяются фильмопроверщицами, по мере надобности ремонтируются и увлажняются. Улучшена технология ремонта фильмокопий. На рабочих мес-

тах всех фильмопроверщиц имеются прессы для склейки фильмов липкой лентой. Склейка лентой ЛТ-19 прочнее и долговечнее, чем киноклеем, и требует меньше времени.

Но самое главное, что способствует сохранности фильмов, — это своевременная реставрационно-профилактическая обработка их. В нашей конторе и ее отделениях реставрация ведется согласно рекомендациям руководящих технических материалов: точно выдерживаются температура и рецепты приготовляемых

растворов, строго соблюдаются сроки реставрации. Реставрация ведется по двум графикам: в один входят фильмы, пользующиеся наибольшим спросом у зрителей и эксплуатируемые особенно интенсивно; в другой включаются фильмы, отработавшие 100—150 киносеансов. Но даже если некоторые части настолько изношены, что их уже невозможно восстановить, мы не спешим фильм списывать, комплектуем его аналогичными годными частями из других копий. Для этого ведем систематический учет некомплектных копий, получая в конце каждого месяца от отделений по прокату фильмов данные об их наличии,



Фильморемонтная мастерская (между столами — ленточный транспортер для подачи фильмокопий)



Центральный переговорный пункт фильмотазы

Фильмы списываются только с разрешения комиссии, возглавляемой директором областной конторы по прокату кинофильмов.

В районах области создано 12 сельских фильмопроверочных пунктов, имеющих необходимое оборудование и материалы, где производятся ремонт и увлажнение кинофильмов при переброске их с одного кольца на другое. Фильмопроверщицы пунктов подготовлены (в конторе и отделениях кинопроката) из числа опытных киномехаников, которые выдержали соответствующий экзамен.

Совместно с Управлением кинофикации и облсовпрофом нами проводится разнообразная работа по повышению сохранности фильмофонда. Так, к проверке технического состояния киноаппаратуры привлекаются общественные технические инспекторы, отчеты которых заслушиваются на техсовете. Все случаи небрежного обращения с фильмами регистрируются в специальных журналах и доводятся до сведения руководителей киносети. Киномеханики, допустившие сверхнормативный технический износ копий, вызываются на технический совет.

По графику, утвержденному Управлением кинофикации и облсовпрофом, в областной конторе кинопроката и ее отделениях проводятся технические за-

ятия с киномеханиками по правилам приемки и сдачи кинофильмов, где разбираются конкретные случаи неаккуратного с ними обращения.

Фильмы в конторе и отделениях кинопроката хранятся в специальных боксах, в которых ежедневно контролируется температурно-влажностный режим. Копии отправляются на киноустановки только в специально оборудованной автофильмовозке.

В результате наиболее ценные фильмы отработывают по 500—600 киносеансов, например, «Земляки» — 517 киносеансов, «Жнецы» — 540, «Армия «Трясогузки» снова в бою» — 561 и т. д.

Заслуживает внимания работа кинодирекции Волжского района. Вся киносеть здесь обслуживается бригадами, на каждую приходится по пять киноустановок. В бригадах назначены киномеханики (бригадиры), отвечающие за проверку, ремонт и увлажнение фильмокопий. При обнаружении порчи бригадир выявляет ее причину, составляет акт по установленной форме и докладывает об этом дирекции киносети. В апреле текущего года технический отдел кинопроката провел в Волжской кинодирекции семинар-совещание по эксплуатации фильмокопий. Опыт кинофикаторов этого района мы намерены распространить по всей области.

Совместно с Управлением кинофикации намеряем также расширить сеть фильмопроверочных пунктов, добиться большей эффективности их работы за счет систематической учебы кинофикаторов, проведения семинаров и осуществления постоянного контроля за киноустановками.

В последние четыре года в областной конторе кинопроката и ее отделениях проведена большая работа по техническому переоснащению и улучшению условий труда работников: установлены фильмоочистительные машины, новые фильмопроверочные столы, заменены метромеры и прессы для склейки фильмов и т. д. Во всех помещениях конторы имеются переговорные устройства, что помогает оперативно решать производственные вопросы. Для хранения документальных фильмов изготовлены специальные стеллажи с пронумерованными ячейками. Киножурналы также имеют свой номер и ставятся в соответствующую ячейку. Под аналогичным номером журналы числятся и в картотеке. Все это облегчило комплектование программ документальных фильмов.

Но самое главное, что значительно облегчило труд работников склада и фильмопроверочного цеха, — это установка комплекса механизации МКП-1. Погрузка, разгрузка, доставка фильмов на склад, в фильмопроверочный цех и обратно производятся только транспортерами. Все механизмы приводит в действие оператор с пульта управления.

Стало просторнее и светлее на рабочих местах, оборудованных лампами дневного света. Помещения украшают цветы, зелень. Все это создает уют, хорошее настроение во время работы, а следовательно, способствует повышению производительности труда.

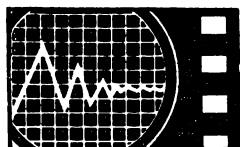

НОВАЯ ЭЛЕМЕНТНАЯ БАЗА ЗВУКОВОСПРОИЗВОДЯЩЕЙ АППАРАТУРЫ

**Р. ЕФИМЕНКОВ,
В. СЦЕЛЬНИКОВ,
Ю. ЦАПИН,**
инженеры НИКФИ

Последние два десятилетия первое место в электронике по праву принадлежит технологичности. Стремительный прогресс технологических процессов производства элементов зачастую опережает конструирование и внедрение аппаратуры. Так, в кинематографии еще продолжается выпуск звуковоспроизводящей аппаратуры на электронных лампах (ряд «Звук»), принята к серийному производству транзисторная аппаратура (серия «Звук-Т»), но уже разработаны и широко выпускаются интегральные микросхемы. К настоящему моменту достаточно четко определены классификация, основы технологии произ-

водства и области применения интегральных микросхем (ИМС). На этих вопросах мы коротко остановимся в данной статье, поскольку ИМС должны активно внедряться в киноискусство, что зависит уже и от заводов-изготовителей и от потребителей.

КЛАССИФИКАЦИЯ ИМС

По характеристике схем и особенностям работы отдельных компонентов ИМС принято делить на аналоговые и цифровые.

Аналоговые ИМС имеют линейную или другую непрерывную зависимость выходного тока и напряжения от воздействия сигнала. В цифровых схемах выходные

ток и напряжение изменяются под воздействием сигнала на входе и имеют только два значения, соответствующие 0 и 1.

По технологии производства микросхемы делятся на:

1) монолитные ИМС, называемые также твердотельными. Сущность этой технологии заключается в том, что необходимые элементы, т. е. резисторы, конденсаторы, диоды, триоды и все соединения между ними создаются в теле и на поверхности полупроводникового материала в результате очень точных и сложных технологических процессов. Все операции производятся в глубоком вакууме. В качестве полу-

Таблица 1

Данные мощных гибридных интегральных микросхем

Тип	К224		К403		
	К224УН16	К224УН17	К403УН1	К403УН2	Ф94
Выходная мощность, Вт	5	20	50	10	100
Сопротивление нагрузки, Ом	8	4÷8	8	4	8
Входное сопротивление, кОм	5	15	15	25	15
Диапазон рабочих частот	50 Гц÷30 кГц	10 Гц÷30 кГц	10 Гц÷40 кГц	20 Гц÷30 кГц	10 Гц÷30 кГц
Коэффициент нелинейных искажений, %	1,5	0,4	0,1÷0,3	2	0,1÷0,3
Отношение сигнал/шум, дБ	70	80	90	75	90
Коэффициент усиления	13	10÷100	10÷100	30	10÷100
Максимальное напряжение питания, В	30	2×24	2×40	30	2×60
$Rl_{макс} \cdot C^\circ/Vm$	8,5	2	1,5	6	1,5
Масса, г	15	18	40	16	80
Габаритные размеры, мм	57×24×7,5	74×37×7,5	70×59×10	50×24,5×9	70×59×10

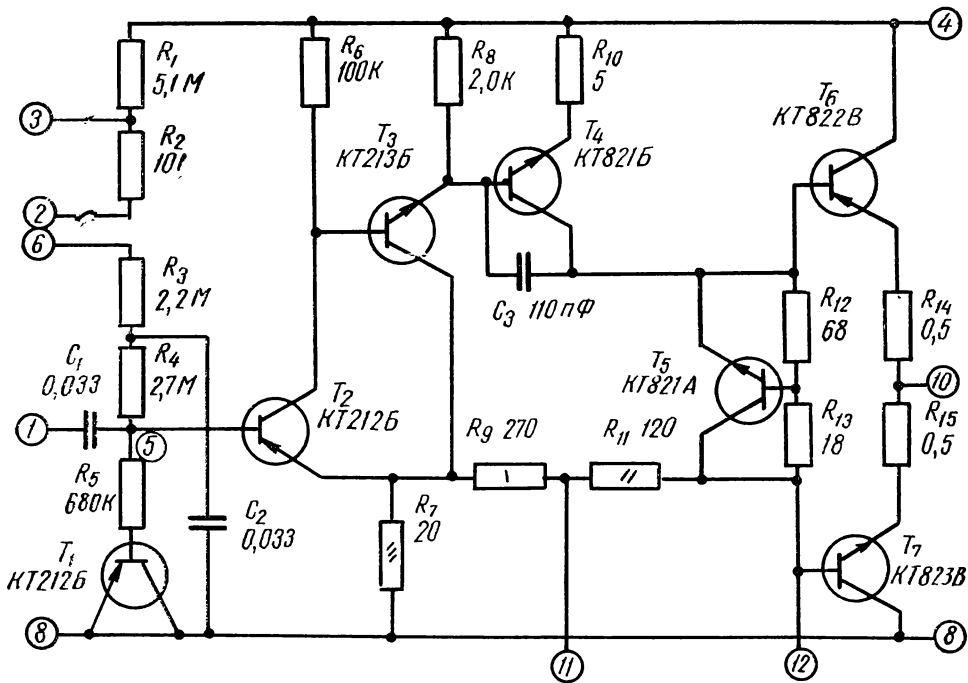

а

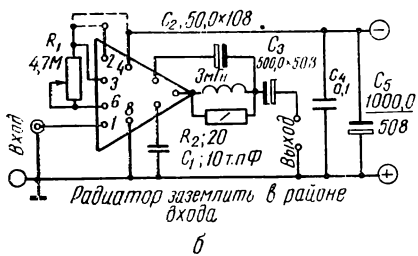

б

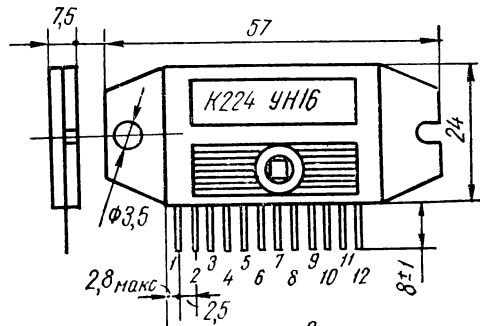

в

Рис. 1*. Интегральная микросхема К224УН16:

а — принципиальная схема (1 — вход; 2 — отвод от R_2 , 15 МОм; 3 — отвод от R_1 , 5.1 МОм; 4 — минус питания; 6 — верхнее плечо входного делителя; 8 — общий плюс питания; 10 — выход; 11 — отвод для включения C подпитки; 12 — база транзистора нижнего плеча); б — схема подключения внешних цепей; в — общий вид; масса 15 г

* На рис. 1, 2, 3 и 4 показаны только задействованные выводы с их стандартной нумерацией. Поэтому на рис. 1, где схема располагается в корпусе с 12 выводами, нет выводов 5, 7 и 9; на рис. 2 не следует искать выводы 6, 11, 13, 14, 15 и 16 из корпуса с 18 выводами и т. д.

проводникового материала берется тонкая пластинка (толщиной 0,2 мм) особо чистого кремния, на которую лутем оксидирования напыляются изоляционные слои оксид кремния SiO_2 , а при помощи фотолитографии — рисунок схемы; диффузией примесей формируются области требуемой

проводимости. Процесс заканчивается после выращивания зон полупроводникового материала и осаждения токопроводящих линий.

Монолитные ИМС позволяют получить много элементов в малом объеме, обладают высокой надежностью при низкой себестоимости в условиях крупно-

серийного производства. Однако для их изготовления требуется сложное и дорогое технологическое оборудование.

Этим способом сравнительно легко получить диоды и транзисторы, труднее — резисторы и конденсаторы со стабильными параметрами, очень сложно —



Рис. 2. Интегральная микросхема К224УН17:

а — принципиальная схема (1 — инвертирующий вход; обратная связь; 2 — центр делителя, земля входа; 3 — вход, неинвертирующий вход; 4 — центр емкости, земля входа и радиатора; 5, 7 — минус входа; 8, 9 — подбор начального тока, потенциометр 150 кОм; 10 — земля выхода, конец демпфирующей цепочки; 12 — выход; 17 — минус выхода; 18 — плюс выхода; б — схема подключения внешних цепей; в — общий вид; масса 30 г

комплементарные* пары линейных транзисторов;
2) тонкопленочные гибридные ИМС в отличие от твердотельных

представляют собой набор бескорпусных элементов, изготавливаемых отдельно и располагаемых при создании схемы на поверхности изолятора (стекло, глазурированная керамика). Соединения и конденсаторы создаются путем нанесения тонких (около 1 мкм) пленок. Тонкопленочная гибридная технология, как и монолит-

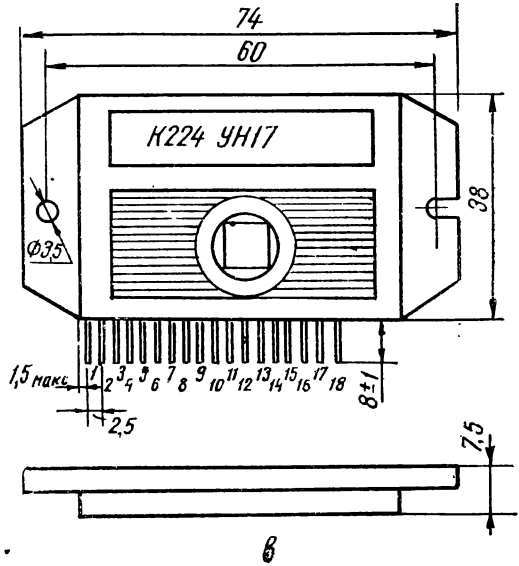
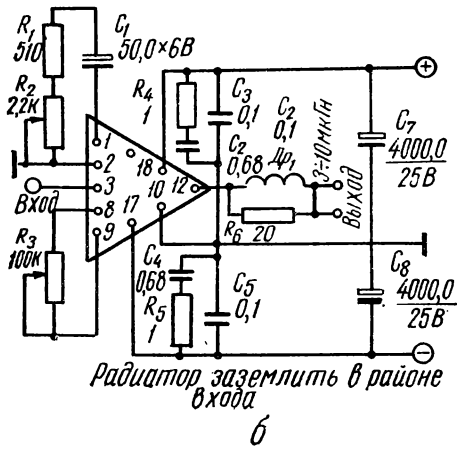
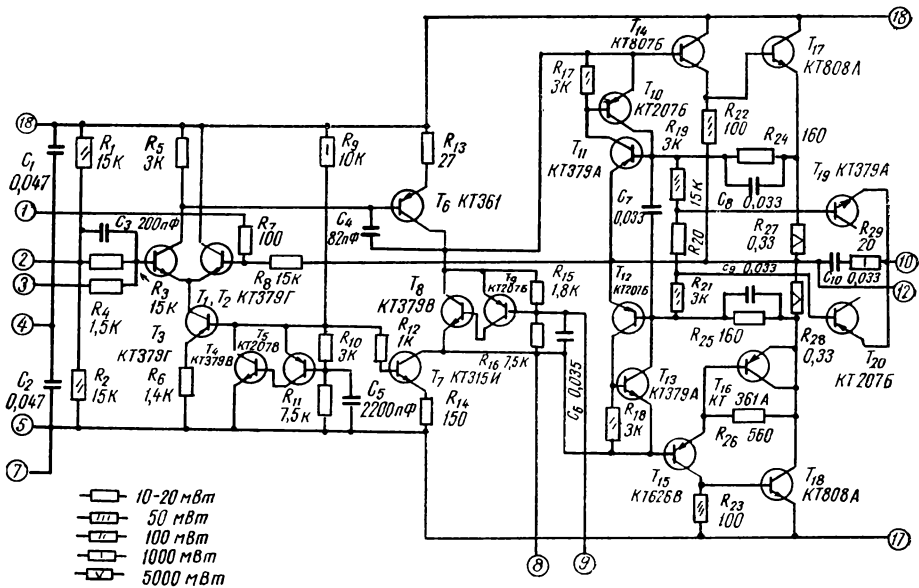
ная, требует довольно сложного оборудования, использования глубокого вакуума и высокой культуры производства. Перед твердотельной она имеет то преимущество, что позволяет получить пленочные прецизионные RC-цепи с нулевым температурным коэффициентом, а также использовать бескорпусные полупроводниковые элементы различной

* Комплементарными именуется пары транзисторов, одинаковых по всем параметрам, кроме полярности: если у одного она — типа р-р-р, то у комплементарного к нему — типа п-п-п.



Рис. 3. Интегральная микросхема К403УН1:

а — принципиальная схема (1 — минус питания входа; 2 — центр делителя, земля входа; 3 — вход, неинвертирующий вход; 4 — инвертирующий вход, обратная связь; 5 — выход маломощный; 6 — минус выхода, коллектор предварительного каскада; 9 — минус выхода; 10 — плюс выхода; 13 — земля выхода; 14 — выход; 16, 17 — подбор начального тока, потенциометр 33 КОМ; 18 — плюс выхода); б — схема подключения внешних линий; в — общий вид; масса 40 г

проводимости. Стоимость такой микросхемы при серийном производстве приблизительно втрое выше твердотельной схемы.

Сравнительно трудно получить при этой технологии резисторы большой мощности и высоких номиналов (сотни килоом, мегомы), а также конденсаторы большой величины (более 100 000 пФ);

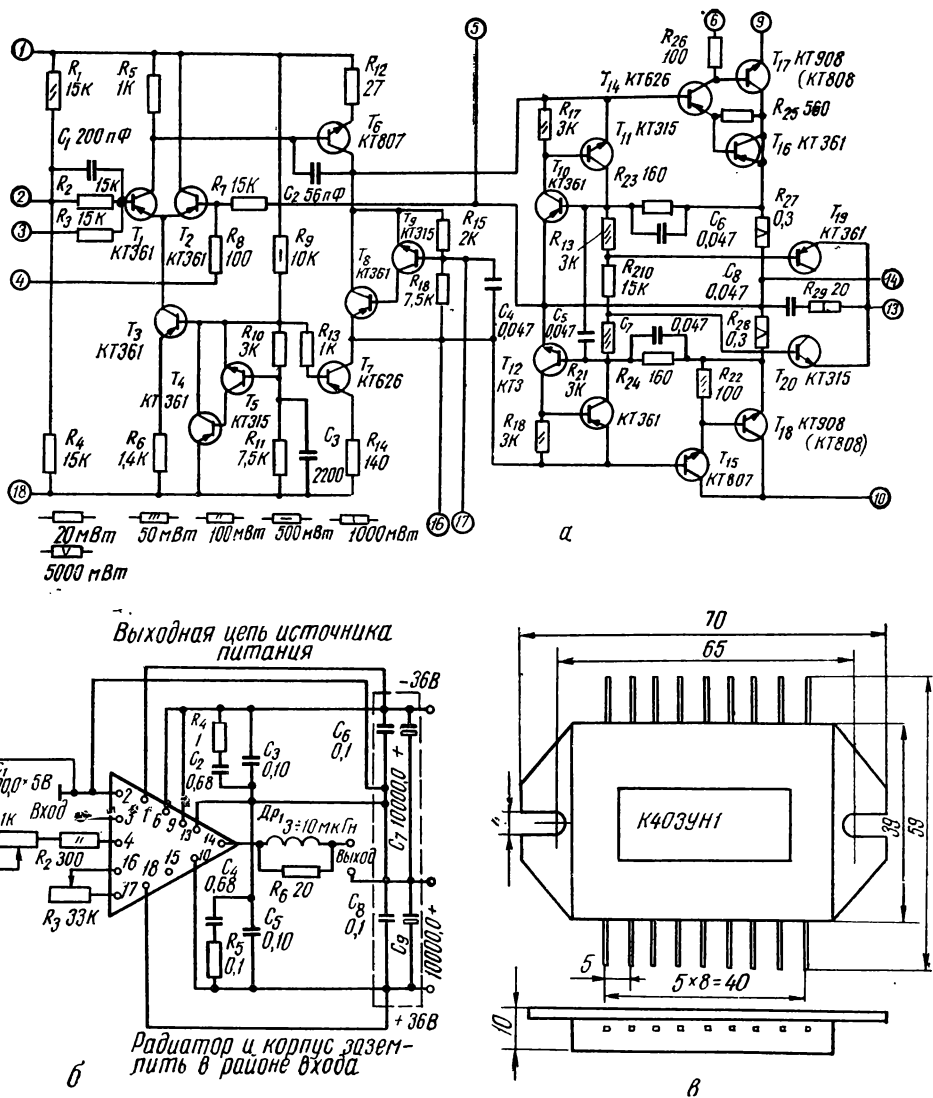
3) толстопленочные гибридные ИМС. Эта

технология весьма перспективна для изготовления интегральных схем, так как дешева и надежна, а поэтому может служить конструктивной базой для миниатюризации и унификации изделий в кинематографии. Толстопленочная гибридная технология по существу представляет собой многослойный печатный монтаж в миниатюре, однако с тем отличием, что тре-

буемые резисторы изготавливаются полностью или частично заодно с соединительными линиями и по той же технологии. Она заключается в том, что на непроводящую подложку последовательно наносятся все слои схемы путем продавливания специальных паст через трафареты, так называемые «маски». Для каждого слоя имеется свой трафарет. Для изоляции слоев



Рис. 4. Интегральная микросхема К403УН2:

а — принципиальная схема (1 — плюс питания выхода; 2 — выход; 3 — минус выхода; 4, 6 — подбор начального тока потенциометр 150 Ом; 5 — включение R_{II} и C подпитки; 7 — обратная связь, инвертирующий вход; 8 — минус входа; 9 — вход неинвертирующий); б — схема подключения внешних цепей; в — внешний вид; масса 18 г

друг от друга наносят изоляционные пленки с окнами в тех местах, где осуществляется переход со слоя на слой. Слои приобретают свои конечные свойства после обжига всей конструкции в печи при температуре 1400—1600°. Применения вакуума не требуется. Конденсаторы большой емкости, а также все дноды и транзисторы в бескорпусном исполнении устанавливаются, как правило, в последнем слое.

Технологическое оборудование достаточно простое,

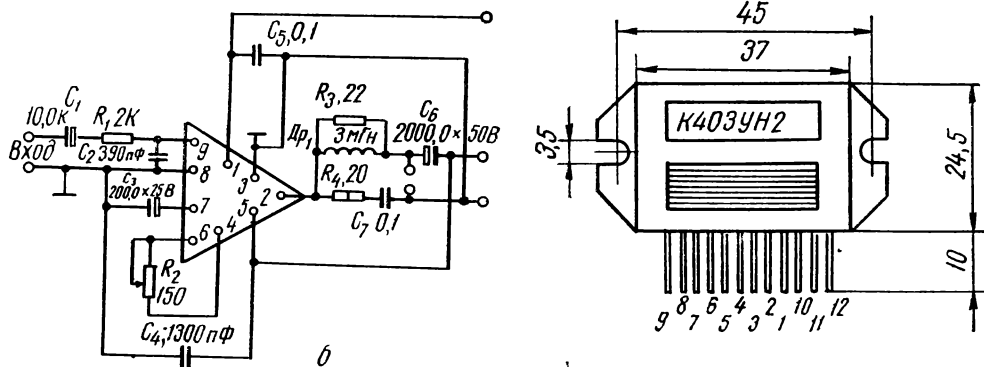
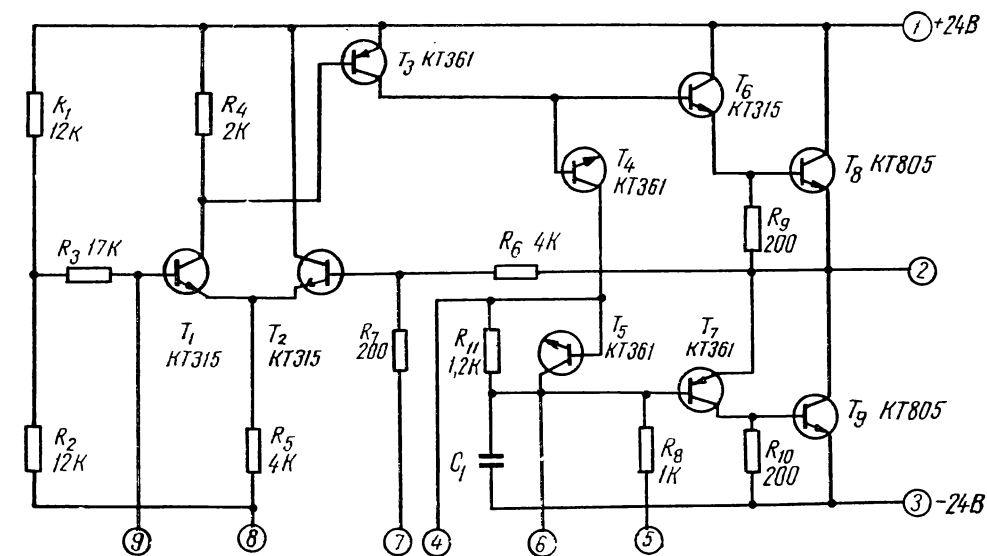
производство схем оправдано даже при малых партиях. Толстопленочная гибридная технология позволяет создавать схемы, рассчитанные на мощности от 5 до 500 Вт (в зависимости от типа корпуса), обеспечивает высокую плотность упаковки при использовании «монокристаллических» бескорпусных интегральных схем (ЧИПов) в качестве составных элементов.

Рассмотренные технологии производства ИМС не заменяют и не исключают

друг друга, но толстопленочная наиболее универсальна, так как может включать в себя два предыдущих типа интегральных схем, т. е. позволяет производить сборку как дискретных (одиночных) полупроводниковых элементов, так и твердотельных бескорпусных интегральных схем (ЧИПов), тонкопленочных схем, РС-элементов.

СЕРИЙНЫЕ ТОЛСТОПЛЕНОЧНЫЕ ГИБРИДНЫЕ ИМС

Ассортимент таких ИМС пока еще узок. Это объяс-

Таблица 2
Основные данные для ИМС
стабилизаторов
напряжения*

Тип ИМС	Выходное напряжение, В
К403ЕН1А, Б	5
К403ЕН2А, Б	6
К403ЕН3А, Б	9
К403ЕН4А, Б	12
К403ЕН5А, Б	15
К403ЕН6А, Б	24
К403ЕН7А, Б	27
К403ЕН8А, Б	30

* Коэффициент нестабильности по напряжению: 0,01 — для группы А; 0,05 — для группы Б.

няется бытовавшим мнением, что толстопленочная технология будет вытеснена двумя другими, особенно твердотельной, и поэтому ей не уделялось большого внимания. Но сейчас, как видим, каждая из трех технологий нашла свою сферу применения и толстопленочные конструкции начали быстро развиваться.

В табл. 1 представлены основные технические данные мощных усилителей, построенных по толстопленочной технологии, а в табл. 2 — стабилизаторов напряжения. Некоторые параметры приведены не по техническим условиям, а по результатам испытаний партий микросхем.

На рис. 1, а дана принципиальная схема ИМС К224УН16, на рис. 1, б — схема ее подключения, на рис. 1, в — общий вид*.

Резистором R_1 устанавливается режим ИМС; резистор включается между выводами 3—6, а если пределов регулирования не хватает, то между выводами 2—6. Усилитель К224УН16, может быть использован в кинотехнике в качестве контрольного усилителя либо усилителя внутренней громкоговорящей связи.

На рис. 2, а приведена принципиальная схема ИМС К224УН17, на рис. 2, б — схема включения усилителя и на рис. 2, в — общий вид.

Усилитель построен по принципу операционного: имеет инвертирующий и неинвертирующий входы. Подачи отрицательной обратной связи на инвертирующий вход можно изменять коэффициент усиления на 20 дБ ($10 \div 100$).

ИМС имеет две подстройки: R_2 — установка коэффициента усиления по входу и R_3 — установка начального тока (см. рис. 2, б). Цепочки C_2, C_3, R_4 и C_4, C_5, R_5 предназначены для нормализации линий источника питания; совместно с дросселем на выходе они предотвращают высокочастотную генерацию.

C_7, C_8 — конденсаторы фильтра источника питания. На рис. 3 и 4 приведены принципиальные схемы, схемы включения и внешний вид ИМС серии К403 — 50 Вт (К403УН1) и 10 Вт (К403УН2) соответственно. ИМС К224УН17 имеет много общего с микросхемой К403УН1, и все сказанное о схеме включения первой полностью распространяется на вторую.

Схема Ф94 является дальнейшим развитием ИМС К403УН1 и, в отличие от последней, имеет на выходе четыре бескорпусных транзистора КТ808А.

Корпуса всех микросхем электрически изолированы, что значительно упрощает конструирование блоков оконечных усилителей; в ИМС К224УН17, К403УН1, Ф94 введена защита от короткого замыкания выхода.

Для правильного функционирования мощных ИМС, надежности их работы необходимо соблюдение следующих условий:

минимальное эквивалентное внутреннее сопротивление источника питания для усилителя 50 Вт — не более 1,5 Ом, для 100 Вт — 0,75 ÷ 1 Ом;

минимальная индуктивность линий питания, для чего конденсаторы фильтра следует максимально приблизить к микросхеме;

минимальная длина линий, максимально возможное сечение нулевой линии;

расположение элементов нормализации в непосредственной близости от выводов ИМС;

снятие бросков напряжений при больших мощностях на выходе усилителя.

Радиатор мощных ИМС рассчитывается из условия защиты кристаллов от перегрева. Температура кристалла не должна превышать 120 °С, а корпуса микросхемы в районе мощных кристаллов — 70 °С.

При обеспечении перечисленных выше условий срок службы мощных ИМС составляет, по заводским данным, не менее 10 000 ч.

Высокий срок службы мощных толстопленочных ИМС обеспечивается за счет применения более совершенной технологии соединения бескорпусных элементов по сравнению с дискретной техникой.

Корпус ИМС обладает значительно большей теплоемкостью, чем одиночный транзистор, благодаря чему усредняются перегревы отдельных звеньев схемы; с другой стороны, левая (предварительная) часть схемы из-за более жесткой температурной связи с выходными мощными транзисторами осуществляет эффективное изменение режима смещения выходной ступени в зависимости от колебаний температуры, увеличивая надежность и температурную стабильность схемы в целом.

Все микросхемы не требуют подстроечных элементов в том случае, если они используются при напряжениях источников питания установленной величины.

Принципы построения оконечных усилителей на перечисленных толстопленочных ИМС будут изложены в следующей статье.

Авторы выражают благодарность инженеру Томского научно-исследовательского института полупроводниковых приборов Ф. Кудрявцеву за разрешение использовать материалы его разработок ИМС.

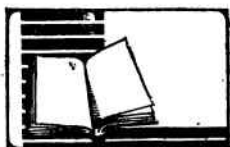

**Э. БОИМ,
О. СЕРОВ,
К. ШМЕЛЕВ,**
инженеры

ЗАЖИГАНИЕ ГАЗОРАЗРЯДНЫХ ПРИБОРОВ

Некоторые эффективные пути совершенствования зажигающих устройств ксеноновых ламп (исключение механических контактов, использование закрытых разрядников, полная экранировка зажигающего устройства) уже описывались в журнале «Кинемеханик» (ст. К. Шмелева в № 10 за 1978 г.). Применение новых ксеноновых ламп (например, производства ВНР) требует, кроме того, значительного повышения выходного напряжения зажигающего устройства. Это достигается увеличением межэлектродного промежутка в разряднике при условии, что выходное напряжение сетевого трансформатора больше напряжения самопробоя в разряднике. Однако значительное увеличение выходного напряжения до 40—50 кВ (в 1,5—2 раза) ведет к появлению электрических пробоев с токоведущих шин в фонаре кинопроектора на корпус, между шинами, с держателя лампы на корпус, а также между витками импульсного трансформатора. Для устранения этого явления необходимо изменить конструкцию фонаря, место расположения зажигающего устройства, что в ряде случаев невозможно.

Как же обеспечить надежное зажигание ксеноновых ламп?

Известно, что с увеличением частоты амплитуда напряжения пробоя газоразрядного промежутка может быть снижена. Таким образом, для надежного зажигания ксеноновых ламп желательно увеличить частоту напряжения на выходе зажигающего устройства. Но это в значительной степени зависит от конструкции зарядно-разрядной цепи (контура). Монолитное зарядно-разрядное устройство, в котором соединительные проводники между элементами схемы полностью отсутствуют, позволяет поднять частоту вынужденных колебаний до 1—2 МГц и свободных колебаний в разрядном контуре до 7—10 МГц.

На рис. 1 приведены осциллограммы напряжений: выходного (верхняя кривая) и входного (нижняя кривая). Отношение между частотами вынужденных колебаний (две первых полуволны) и свободных колебаний составляет 1:5 (од-



Рис. 1. Осциллограммы напряжений



Рис. 2. Общая электрическая схема устройства питания и зажигания металлогалогенной лампы

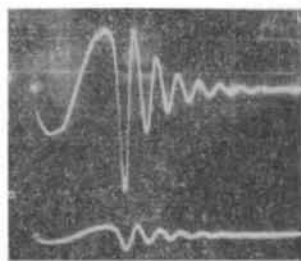

Рис. 3. Конструкция блока зажигания

на клетка соответствует 0,5 мкс).

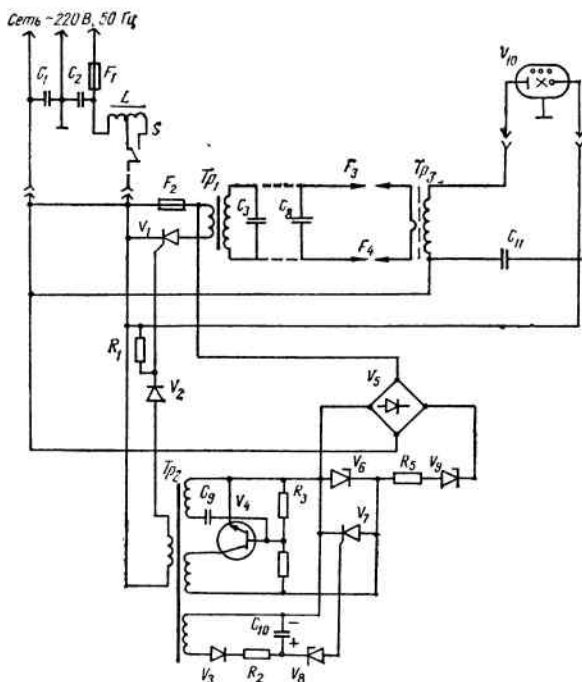
На базе схемы в упомянутой статье К. Шмелева мы создали устройство зажигания практически для всех существующих типов ламп: ксеноновых, металлогалогенных, ртутных и др.

Общая электрическая схема устройства питания и зажигания, например для металлогалогенной лампы от промышленной сети 220 В, 50 Гц, приведена на рис. 2. Она состоит из балласта (индуктивность L); схемы зажигания (трансформатор Tr_1 , в первичной цепи которого включен тиристор V_1 , а во вторичной — конденсаторы C_3, \dots, C_8); разрядников F_3 и F_4 , импульсного трансформато-

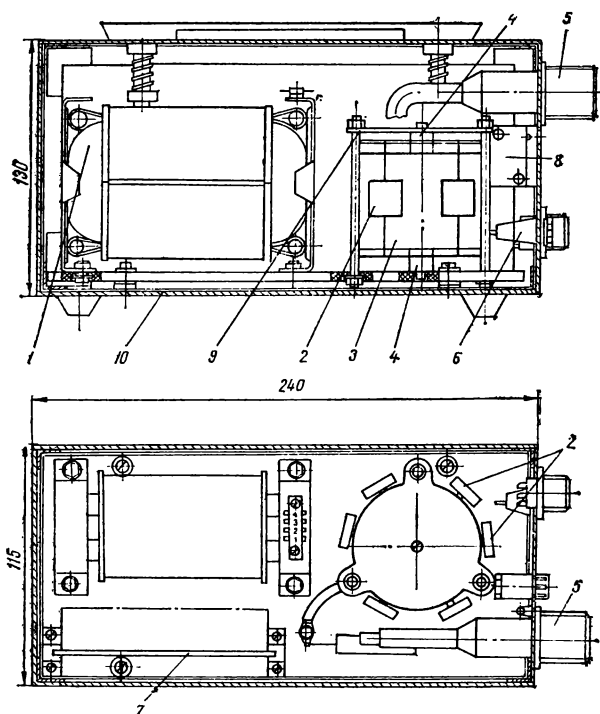
ра Tr_2 , вторичная обмотка которого подключена к лампе V_{10} , и блокировочного конденсатора C_{11} . Датчиком уровня напряжения является выпрямитель V_5 с цепочкой из последовательно соединенных стабилитронов V_6, V_9 и резистора R_5 . В схему управления тиристора V_1 входит блокинг-генератор на транзисторе V_4 и трансформаторе Tr_2 .

При подключении сети 220 В 50 Гц все напряжение прикладывается к мостовому выпрямителю V_5 , а его выходное выпрямленное напряжение — к цепочке V_6, V_9, R_5 . Напряжение со стабилитрона V_6 служит питанием блокинг-генератора, выходные импульсы которого необходимы для за-

пуска тиристора V_1 . Тиристор V_1 открывается, и в течение одного полупериода происходят неоднократный заряд конденсаторов C_3, \dots, C_8 и их разряд через разрядники F_3 и F_4 на первичную обмотку импульсного трансформатора Tr_2 . Высоковольтные импульсы пробивают газоразрядный промежуток лампы V_{10} , и она зажигается. При возникновении тока разряда в лампе V_{10} напряжение на балласте (индуктивность L) падает и напряжение на выходе выпрямителя V_5 снижается. Стабилитрон V_9 закрывается, отсекая ток через стабилитрон V_6 . Блокинг-генератор закрывается, выключая напряжение на первичной обмотке трансформатора Tr_1 . Длительность действия зажигающего устройства определяется временем зажигания лампы V_{10} .

Конструкция блока зажигания приведена на рис. 3, где показаны: высоковольтный (220/3500 В) сетевой трансформатор 1, конденсаторы 2, импульсный высоковольтный трансформатор 3, разрядники 4, высоковольтный разъем 5, предохранитель 6 и плата схемы управления 7, а также блокировочный конденсатор 8. Импульсный трансформатор представляет собой магнитопровод из двух торoidalных ферритов размером 40×25×10 мм марки М 2000 НМ с нанесенной на них вторичной обмоткой ($W_2=12$). Первичная обмотка представляет собой замкнутый контур из шести конденсаторов 2, двух разрядников 4 и соединительного стержня между ними, проходящего внутри импульсного трансформатора 3. Детали устройства крепятся к изоляционной панели 9, расположенной в металлическом кожухе 10 размерами 240×130×115 мм. Масса устройства — не более 2 кг.

Форматы изображения

В современном кинематографе

Н. БЕРНШТЕЙН,
кандидат технических наук,
научный сотрудник НИКФИ,
М. ВЫСОЦКИЙ,
кандидат технических наук,
заместитель главного инженера
киностудии «Мосфильм»,
Б. КОНОПЛЕВ,
профессор ВГИКа

В ыбор форматов изображения фильма определяется и художественно-творческими задачами и техническими возможностями кинематографа. Во времена немого кино недостаточная разрешающая способность киноплёнок сильно ограничивала количество информации в кадре, а небольшие световые потоки киноаппаратуры не позволяли проецировать изображения на большие экраны. Кинематографу той поры соответствовал формат изображения с соотношением сторон 4 : 3, получивший название классического.

В дальнейшем технические возможности кинематографа расширились за счет освоения звука, цвета, широкого экрана, улучшения качества киноплёнки. Нынешний кинематограф стал не только звуковым, цветным и широкоэкранным, но и динамичным. Для современного этапа характерно широкое использование двух видов показа фильмов — кинотеатрального и телевизионного. Не может быть и речи о противопоставлении их, оба развиваются параллельно, дополняя друг друга в выполнении важных задач культурного обслуживания населения. И фильмы в настоящее время

подразделяются на две категории: кинофильмы, предназначенные для показа в кинотеатрах и на киноустановках, и телефильмы — для показа по телевидению. Но если телефильм в кинотеатре или на киноустановке демонстрируется как исключение, то показ кинофильма по телевидению — явление обычное. Поэтому при создании кинофильма учитывается и возможность его демонстрации на телеэкранах.

Каждый из этих двух видов показа имеет свои характерные особенности, связанные с различными условиями восприятия изображения и техническими возможностями кинопроекторных и кинотелевизионных систем. Отсюда — различные, иногда противоречивые требования к кино- и телефильму, обусловленные, в частности, форматом изображения.

Характерная особенность кинофильма — его масштабность. Ведь в условиях кинотеатра или киноустановки он проецируется на экран относительно больших размеров, особенно по ширине, и зритель видит знакомые ему объекты в масштабе, близком к натуральному или даже увеличенным.

Соответствие видов кинопоказа требованиям телевидения и кинотеатров (киноустановок), возможность тиражирования на все форматы киноплёнки

Вид кинопоказа	Ширина плёнки, мм	Соотношение сторон изображения при проекции	Соответствие требованиям телевидения	Соответствие требованиям кинотеатров (киноустановок)	Возможность тиражирования на все форматы киноплёнки
Обычный	35	1,37:1 (4:3)	Не полностью соответствует	Не полностью соответствует	Ограниченная
Широкоэкранный	35	1,66:1 и 1,85:1 (кашетируемый)	Не соответствует	То же	То же
Широкоэкранный	35	1,66:1 и 1,85:1 (скрытое кашетирование)	Не полностью соответствует	» »	» »
Широкоэкранный	35	2,35:1 (анаморфированный)	Не соответствует	Соответствует	» »
Широкоформатный	70	2,2:1	То же	Предназначен только для широкоформатных кинотеатров	Возможно, но неэкономично
Узкоплёночный	16	1,33:1	Соответствует	Предназначен только для узкоплёночных киноустановок	Невозможно
Универсальный (УФК)	35	Разные поля изображения	То же	Соответствует	Возможно



Рис. 1. Относительные размеры киноэкранов при проекции фильмов по классическому и широкоэкранному форматам с соотношением сторон 2,35:1:

1 — экран по широкоэкранному формату; 2 — экран по классическому формату

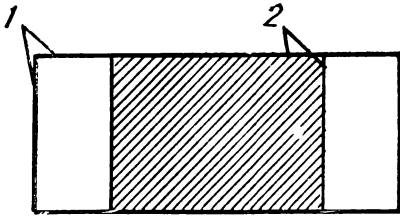

Рис. 2. Поля изображения в кадре фильма со скрытым кашетированием:

1 — поле изображения; 2 — поле для проекции

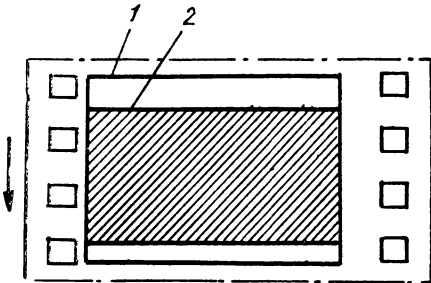

Рис. 3. Универсальный формат кадра (УФК):

1 — поле для классического формата; 2 — поле для широкоформатного фильма; 3 — поле для широкоэкранного фильма

Большие размеры экрана обуславливают большие угловые размеры рассматриваемого изображения, высокая информационная емкость дает возможность воспроизведения множества деталей в кинокадре (в том числе и мелких), большая ширина изображения в сочетании с панорамированием способствует созданию у зрителей «эффекта присутствия», усилению эмоционального воздействия кинофильма. Этим задачам отвечает широкий экран.

Существуют два вида 35-мм широкоэкранных форматов: один — с относительно небольшим соотношением сторон изображения (от 1,66:1 до 1,85:1), что достигается кашетированием, и другой — с большим соотношением сторон (2,35:1 и 2,2:1), получаемым анаморфированием изображения, а также при печати на 70-мм пленке. Широкоэкранный формат с большим соотношением сторон позволяет эффективнее использовать возможности и преимущества кинотеатрального показа фильмов:

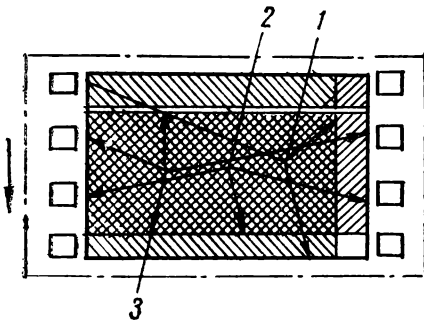
1) приблизить условия наблюдения за киноизображением к естественным, натуральнее передавать на экране массовые сцены и пейзажи, тем самым активизировать процесс восприятия фильма зрителями;

2) на любой киноустановке при относительно ограниченной высоте залов применять широкие экраны.

70-мм широкоформатный кинематограф обеспечивает необходимое качество изображения при обслуживании крупных аудиторий. В Советском Союзе действуют более 800 широкоформатных кинотеатров. Поэтому при выборе формата изображения и способа производства кинофильма принимается во внимание также возможность получения широкоформатных 70-мм фильмокопий.

Большое значение в современном кинематографе придается и динамичности киноизображения. В фильмах сейчас преобладают планы, снятые с помощью подвижной кинокамеры и объектива с переменным фокусным расстоянием. Поэтому в последние годы наметилась тенденция к отказу от применения в процессе киносъемки анаморфотной оптики, ограничивающей выразительные возможности кинематографа.

Итак, выбор рационального формата изображения при производстве кинофильма на современном этапе диктуется следующими условиями:

1) возможностью получения фильмокопий всех форматов — от 16-мм до 70-мм;

2) удовлетворением требований показа фильмов как в условиях кинотеатров, так и по телевидению.

Рассмотрим существующие форматы изображения кинофильмов и их использование с точки зрения удовлетворения этих условий.

Классический формат с неанаморфированным изображением и соотношением сторон 1,37:1 (рис. 1) привлекает к себе внимание многих творческих работников, по-

сколько обеспечивает требования телевидения, необходимое качество изображения и удобства съемки из-за отсутствия анаморфотной оптики. Однако этот формат мало подходит для условий кинотеатрального показа. Ведь при демонстрации такого фильма в кинотеатре ширина экрана составит всего 58 % ширины экрана, достигаемой при показе 35-мм кинофильма с анаморфированным изображением.

Зрители кинотеатров предпочитают смотреть фильмы в широкоэкранном варианте. Но фильмы классического формата не полностью отвечают требованиям телевидения, поскольку изображение на телеэкране (особенно в верхней части кадра) воспроизводится с искажениями. При классическом формате не удается получить и удовлетворительные широкоформатные копии фильма.

Широкоэкранный формат с анаморфированным изображением и соотношением сторон 2,35:1 соответствует современным условиям кинотеатрального показа, но не отвечает требованиям телевидения, что несколько ограничивает использование его в последнее время.

Вместе с тем широкоэкранные фильмы, снятые с анаморфированием изображения, дают возможность получения широкоформатных фильмокопий.

Широкоэкранный формат с неанаморфированным изображением и соотношением сторон 1,66:1 или 1,85:1 применяется в ряде стран. Он получается кассетированием при съемке и привлекает своей простотой, однако не отвечает требованиям телевидения. Он также не позволяет полностью использовать преимущества и возможности кинотеатрального показа вследствие относительно небольшого соотношения сторон, которое неанаморфно отличается от классического. При демонстрации фильма с соотношением сторон 1,66:1 ширина экрана составляет всего 70 % его ширины при широкоэкранной проекции 2,35:1. Получение удовлетворительных широкоформатных вариантов таких фильмов практически невозможно.

При широкоэкранном формате с неанаморфированным изображением и так называемым скрытым кассетированием (до соотношения сторон 1,66:1 или 1,85:1) получается при съемке классическое соотношение сторон изображения (1,37:1), т. е. оно покрывает весь кадр, но композиционно рассчитано на показ с большим соотношением сторон — до 1,85:1 (рис. 2). Этот формат лишь относительно удовлетворяет требования показа и в кинотеатрах и по телевидению, ибо ограничивает возможности кинопроекционной техники в кинотеатре. Нельзя получить и удовлетворительные широкоформатные 70-мм варианты фильмокопий, снятых по этому формату.

Широкоформатный вариант изображения, при котором кинофильм и снимается и показывается в кинотеатре на 70-мм

киноплёнке. Этот формат позволяет при использовании специальных кинокопировальных аппаратов оптической печати получать все виды фильмокопий: 35-мм широкоэкранные с анаморфированным изображением, 35-мм классические, 35-мм кассетированные и 16-мм. Однако производство, тиражирование и показ 70-мм широкоформатных кинофильмов требуют специальной аппаратуры для всех технологических процессов, что связано со значительным удорожанием производства. Широкоформатные фильмокопии на 70-мм киноплёнке обеспечивают высокое качество и изображения и звука (за счет шестиканальной фонограммы).

В Советском Союзе разработан и иногда применяется при съемках так называемый универсальный формат кадра (УФК) с неанаморфированным изображением, рассчитанный на тиражирование фильма во всех форматах (рис. 3). При съемке используется вся ширина пленки между перфорациями, а изображение komponуется в расчете на получение фильмокопий как широкоэкрannого формата для кинотеатрального показа, так и классического формата — для телевидения. УФК соответствует обоим видам показа: обеспечивает эффективное использование возможностей и преимуществ кинотеатральной техники за счет большей информационной емкости кадра, увеличения светового потока кинопроекторов и размеров изображения на экранах кинотеатров и киноустановок; дает возможность получать фильмокопии для телевидения простым способом контактной печати. Кроме того, этот формат позволяет обеспечить удовлетворительное качество 70-мм фильмокопий.

Универсальный формат кадра исходит из первоочередного значения кинотеатрального показа при удовлетворении основных требований телевидения, что справедливо, ибо диктуется интересами развития киноискусства.

Следует отметить, что при использовании УФК исключается сложный процесс дезанаморфирования, а также упрощается тиражирование 16-мм фильмокопий.

С 1974 года по способу УФК снято более тридцати фильмов, в числе которых «Романс о влюбленных», «Они сражались за Родину», «Бегство мистера Мак-Кинли», «Легенда о Тиле», «Сказ про то, как царь Петр арапа женил», «Звезда надежды», «Мой ласковый и нежный зверь» и др. Большая часть из них выпущена на экраны во всех форматах: 70-мм, 35-мм широкоэкранным, обычном и 16-мм.

Способ УФК продолжает совершенствоваться и будет улучшаться по мере повышения качества негативных, контрастных и позитивных киноплёнок.

Итак, в настоящее время для широкого показа в отечественной киносети наибольший интерес представляют 35-мм широкоэкранные и 70-мм широкоформатные фильмокопии с многоканальным звуком, которые могут быть получены различными способами, в том числе и УФК.

разуется постоянная составляющая, которая изменяет проводимость транзистора T_3 в цепи фазовращателя. Этот транзистор и включенный параллельно с ним диод D_{12} выполняют функцию резистора в фазовращателе. Когда смещения на базе транзистора не происходит (сигнала на входе фильтра нет), проводимость между эмиттером и коллектором практически отсутствует. Как видно из схемы, конденсатор цепи фазовращателя C_3 заряжается через диод D_{12} до амплитудного значения напряжения на вторичной обмотке трансформатора Tr_2 и ток через диод D_{12} прекращается. Это происходит при наибольшем фазовом сдвиге коммутирующих импульсов, т. е. когда ток через тиристор и нагрузку не проходит. При появлении в канале сигнала транзистор открывается. Протекающий в цепи транзистора ток разряжает конденсатор C_3 , а протекающий во встречном направлении ток через диод D_{12} заряжает его. Эквивалентное сопротивление этой цепи снижается, что вызывает уменьшение угла сдвига коммутирующих импульсов. В результате ток через тиристор D_6 и его нагрузку L_3 возрастает.

Диод D_9 в цепи управляющего электрода тиристора исключает появление импульса обратного напряжения. Резистор R_9 ограничивает ток коммутирующего импульса, предохраняя тиристор от перегрузки. Величину его сопротивления следует подобрать опытным путем в зави-

симости от типа тиристор. Вначале берут сопротивление 1,5—2 кОм, и если тиристор работает плохо, то сопротивление постепенно уменьшают. Сопротивление резистора менее 300—500 Ом не рекомендуется. Диод D_3 и резистор R_6 защищают тиристор от обратного напряжения.

При использовании в схеме мощных тиристоров мощность ламп в нагрузке может быть соответственно увеличена. Диоды D_1, D_2, D_3 должны быть рассчитаны на соответствующий ток и напряжение.

В качестве трансформатора для фазовращателя может быть практически применен любой силовой трансформатор мощностью от 10 Вт и выше со средней точкой во вторичной обмотке. Напряжение во вторичной обмотке должно быть 2×10 В.

Правильно собранная схема не требует наладки.

Моточные данные деталей

- Tr_1 — Ш 16×23, I — ПЭЛ 0,12, 2380 витков, II — ПЭЛ 0,31, 2×133 витка.
 Tr_2 — Ш 16×24, I — ПЭЛ 0,51, 64 витка, II — ПЭЛ 0,51, 100 витков.
 Dr_1, Dr_2 — феррит 600 НН, длина 20 мм, \varnothing 8 мм, ПЭЛ 0,08, 1600 витков, индуктивность 100 мГн.
 Dr_3 — феррит 600 НН, длина 20 мм, \varnothing 8 мм, ПЭЛ 0,08, 2000 витков, индуктивность 170 мГн.
 Dr_4 — феррит 600 НН, длина 20 мм \varnothing 8 мм, ПЭЛ 0,08, 3500 витков, индуктивность 600 мГн.

Архангельская обл.

НЕДОСТАТОК УСТРАНИМ

Вот уже более полугодия в нашем клубе эксплуатируется новый кинопроектор 23КПК. Зарекомендовал он себя неплохо, но в ходе работы обнаружались и недостатки. Электрическая схема кинопроектора рассчитана на постоянно включенную первичную обмотку трансформатора, питающего электромагнит заслонки АЗП-4. При включении распределительного устройства в киноаппаратной напряжением 220 В подается на первичную обмотку постоянно, даже если кинопроектор не работает. Был случай, когда этот трансформатор вышел из строя из-за перенапряжения в линии. Вместо сгоревшего мы использовали тогда трансформатор от электропитающего устройства 12-ЭПУ-1. Но, конечно, это не выход из положения.

Чтобы избежать подобных неприятностей, надо отпаять провод от второго конца первичной обмотки трансформатора (оставив его неиспользованным) и при-

нять к трансформатору фазный провод, взятый после реле P_2 (по схеме 23КПК) включения электродвигателя проектора. Тогда напряжение 220 В будет подаваться на трансформатор только после включения реле P_2 , и заслонка не откроется, пока не включится пускатель включения электродвигателя кинопроектора.

Г. ВЕТЛЯКОВ,

старший киномеханик

г. Козловка Чувашской АССР

От редакции. Недостаток схемы 23КПК отмечен правильно, и предлагаемый автором вариант коммутации возможен. Однако заводская схема имеет и достоинство: возможность манипуляции заслонкой при выключенном электродвигателе (профилактика, ремонтные работы и т. д.). Выход трансформатора из строя из-за перенапряжения в линии — явление исключительное.

Завод совершенствует аппаратуру, готовит схему 23КПК с автоматикой, учитывая при этом опыт эксплуатации и замечания работников киносети.

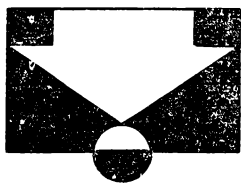

БУДЕТ КИНО!

Хорошее состояние помещения и высокое качество кинопоказа — залог успешной работы киноустановки. Но письма наших читателей свидетельствуют о том, что некоторые сельские клубы все еще находятся в плохих помещениях, не позволяющих обеспечить хорошее обслуживание зрителей.

Так, жители села Фрунзе Ивановского района Херсонской области сообщили в редакцию о серьезных недостатках в культурном обслуживании рабочих второго отделения совхоза «Айгаманский».

Клуб, хоть и построен лишь в прошлом году, уже требует ремонта. Киноаппаратная имеет значительные отклонения от действующих норм: под кинопроекторную отведена комната, не соответствующая требуемым размерам, нет перемоточной и т. д. Обеспечить нормальное качество кинопоказа в таких условиях очень трудно.

Нет желания у молодежи совхоза посещать этот клуб, а ведь ей хочется посмотреть фильм, послушать лекцию, потанцевать. Вот и просили жители села навести

порядок в клубе, помочь наладить его работу.

Редакция направила эту жалобу на рассмотрение Ивановского райкома КПУ. Секретарь райкома **И. Кураков** сообщил, что после получения нашего письма были приняты срочные меры и клуб отремонтирован, киноаппаратная реконструирована. Перед показом фильмов предполагается организовывать встречи с передовиками производства, ветеранами труда и войны, вечера вопросов и ответов, лекции.

Другое письмо пришло из деревни Уки Большеуковского района Омской области. Здесь помещение клуба настолько ветхое, что в нем нельзя проводить какие-либо мероприятия, в том числе и киносеансы.

По просьбе редакции письмо жителей Уки рассмотрел Большеуковский райком КПСС. Секретарь райкома **Б. Максименко** подтвердил, что эта жалоба имела основания. Действительно, клуб находится в аварийном состоянии, а новый будет построен лишь в 1980 году.

Исполком Большеуковского районного Совета народных депутатов обязал директора, секретаря парткома и председателя рабочкома совхоза «Большеуковский» временно оборудовать под клуб помещение бывшей школы и принять срочные меры к строительству нового здания.

ВНИМАНИЕ!

Редакция журнала «Кинемеханик» и ЦК профсоюза работников культуры объявляют конкурс на лучший очерк о сельском кинемеханике. Его цель — поднять престиж профессии, во всей полноте показать на страницах журнала образ пропагандиста советского киноискусства на селе, раскрыть опыт передовых киноработников.

Срок присылки материалов — до 1 октября 1980 года. Решение конкурсной комиссии будет объявлено в № 12 журнала за 1980 год.

Материалы присылайте отпечатанными на машинке через два интервала. Предельный объем очерка — шесть страниц. Обязательны фотоиллюстрации.

Для победителей установлены одна первая (100 руб.) и две вторые (по 50 руб.) премии.

Лучшие очерки (в первую очередь — премированные) будут опубликованы в журнале. Не использованные редакцией материалы не рецензируются.

Адрес редакции: 103006 Москва, Воротниковский пер., 12, редакция журнала «Кинемеханик». На конверте делайте пометку «НА КОНКУРС».



Новые фильмы

«СИБИРИАДА»

Сибирь — окутанная вековыми тайнами, обросшая легендами и поверьями, грозная и величественная — во всей своей неповторимости встает на экране. Идет сказ о ее прошлом и настоящем, о людях, что населили эту землю еще во времена атамана Ермака, о труде и борьбе, о любви и счастье. Быль и небыль, документ и художественный вымысел — все переплелось на экране, как, впрочем, в самой жизни. Ведь преобразование мрачной глухомани в цветущий, бурно развивающийся край — словно сказочное чудо, ставшее реальностью благодаря труду и упорству людей. Через историю Сибири на экране показана история целой страны, насыщенная такими глобальными переменами и потрясениями, как революция, гражданская война, коллективизация и индустриализация, Великая Отечественная, послевоенное строительство.

Издавна враждуют два рода, населяющие деревушку Елань, что затерялась в таежной глуши, среди топей и болот. Соломины во главе с самодуром Ерофеем (арт. Е. Перов) — крепкие хозяева, рачительные накопители, ревностные хранители нажитого. Устюжанины — непокорные бунтари, одержимые мечтатели, вечные правдоискатели. Стар уже Афанасий (В. Самойлов), а все не покидают его фантазии. Бросив все, ушел один в тайгу — рубить дорогу неведомо куда.

В сложном водовороте дальнейших событий противоречиво переплелись судьбы поколений Соломиных и Устюжаниных: и в лю-

той ненависти и в великой любви...

В поисках иной жизни покинул деревню сын Афанасия Николай (В. Соломин) и увел с собой своенравную красавицу Настю Соломину (Н. Андрейченко). Вернулся на родину вместе с сыном уже в 30-х годах, после трагической гибели жены от рук белых, — налаживать здесь новую жизнь, с большой мечтой — пробиться по «Афонькиной» дороге к «Чертовой Гриве», разгадать тайну издревле пугавших людей извержений с болотных мест. Но не успел достроить отцовскую дорогу — погиб от руки Спиридона Соломина (С. Шакуров). Остался сиротой Алексей Устюжанин (Е. Леонов-Гладышев), как когда-то и отец его. Поллюбила его, снова вразрез традиционной родовой вражде, Тайка Соломина (Е. Коренева). Но грянула война и разлучила их на долгие годы...

Двадцать лет прошло, прежде чем свиделись они вновь. И все эти трудные годы ждала свою первую и единственную любовь Тая (взрослую, ее играет Л. Гурченко). А Алексей в боевых сражениях, а потом в скитаниях по разным местам и думать про девчонку не думал (в сорокалетнем возрасте его играет Н. Михалков). Алексей приехал в родную деревню с бригадой буровиков в поисках нефти, приехал завершить дело отца. Дорогой ценой доставались людям веками нетронутые богатства Сибири. В огне яростно взметнувшегося нефтяного фонтана героически погиб Алексей, короткой жизнью своей подтвердив верность высоким идеалам Устюжаниных.

А что случилось с родом Соломиных? Яростные противники Советской власти, растратили они свои недюжинные силы в борьбе за исторически обреченную идею. Но в том драматиче-

ском процессе разрушения и созидания было все не так просто и ясно. На крутых изломах истории раслаивались семьи, врагами становились братья и сестры. Именно из соломинского рода, его обедневшей ветви, вышел секретарь обкома партии Филипп Соломин (И. Охлупин), который всю свою природную хозяйскую хватку, организаторскую смекалку щедро отдает теперь преобразованию родного края — чтобы реальностью стала мечта Устюжаниных о Городе Солнца, занесенная когда-то в еланскую глушь беглым политкаторжанином (М. Кононов).

— Мы начали свой рассказ с начала века, чтобы прийти в конце концов к тому, что в наше время не может быть отдельных от истории человеческих судеб, что каждый человек, хочет он того или не хочет, — сегодня живет судьбами всего века, — говорит постановщик и один из авторов сценария кинопоэмы «Сибиряда» А. Михалков-Кончаловский. Как режиссер он хорошо известен по фильмам «Первый учитель», «Дядя Ваня», «Романс о влюбленных», «Дворянское гнездо», а как драматург — по сценариям картин «Андрей Рублев», «Лютый», «Раба любви», «Седьмая пуля», «Песнь о Маншук» и др. Широко известен и второй сценарист «Сибиряды» — В. Ежов; имя этого драматурга, лауреата Ленинской премии стояло в титрах картин «Баллада о солдате», «Это сладкое слово — свобода!». Оператор — Л. Паташвили.

Фильм «Сибиряда» сложен по своей стилистике, он полон и драматического накала, и высокой поэзии, и бытового юмора.

Новая работа «Мосфильма» получила высокое международное признание — одну из главных наград Каннского фестиваля.

«МОСКВА СЛЕЗАМ НЕ ВЕРИТ»

Есть фильмы, о которых зрители говорят: «совсем как в жизни», что означает высшую форму похвалы. К числу таких произведений искусства несомненно относится фильм «Москва слезам не верит» — отменяли критики после первых же просмотров картины. Авторы словно угадали зрительскую тоску по обыкновенным житейским переживаниям, по героям, которым хочется соперничать. Такие встречи в кинозале происходят — будем откровенны — не часто. И поэтому фильму можно смело предсказать счастливую экранную судьбу.

Начинается кинодиалог кадрами Москвы двадцатилетней давности. С отшумевшими модами той поры, с отзвучавшими песнями, с милыми приметам. Оператор Игорь Слабневич и художник Сзид Меняльщикова достоверно воспроизвели на экране реалии быта, атмосферу, приметы времени. И музыка композитора Сергея Никитина уступает место тогдашним популярным песенкам.

Вот тогда-то, в 58-м, в поисках счастья в Москву и приехали три юные героини фильма — Катерина, Людмила и Антонина. А счастье каждая понимала по-своему. Первой нашла его прочно стоявшая на земле Антонина. Не гоняясь за миражами, она тут же, на стройке, где работала, повстречала и полюбила Николая, и забегая вперед, скажем: прожила с ним хорошую жизнь, вырастила троих сыновей.

Самая эффектная из девушек и «пробивная» — Людмила. Ей нужен был видный жених, который без лишних хлопот с ее стороны способен обеспечить «красивую жизнь». И к своей цели она шла с упорством, достойным лучшего применения. Казалось, намеченное удалось ей. «Окрутила» знаменитого

хоккеиста, вышла замуж. Но вскоре самой пришлось выгнать его из дома — запил... А она, так и не пожелав ничего понять, продолжала делать ставку на призрачные выгодные партии, год за годом примеряя на себя: какой бы я была хорошей генеральшей, какой...

И, наконец, Катерина. Ее линия — главная в фильме. В столицу девушку привело желание стать химиком. Но, увы, сорвалась на экзаменах в институт. Пошла работать на фабрику, где зарекомендовала себя с самой лучшей стороны. В институт все-таки поступила, своего добилась, но это остается за кадром, в том двадцатилетнем промежутке, что разделяет две серии фильма. А расстанемся мы с Катериной в первой серии, когда она склонится над кроваткой маленькой дочки, отец которой бросил Катю, так и не узнав о рождении ребенка.

И вот сегодняшняя Катерина — уважаемая, интересная женщина, к сорока годам упорным трудом достигшая многого. Она директор химического комбината, депутат Моссовета. Вырастила прекрасную дочь. И дом, как сказала бы Людмила, — «полная чаша». Да только нет любви...

«Москва слезам не верит» — вторая режиссерская работа Владимира Меньшова. Его первый фильм, «Розыгрыш», был удостоен Государственной премии РСФСР. Но популярность он снискал уже давно — актерскими работами в картинах «Человек на своем месте», «Собственное мнение», «Соленый пес». Фильм поставлен на киностудии «Мосфильм» по сценарию Валентина Черных.

В роли Катерины — Вера Алентова, ее подруг играют Ирина Муравьева и Раиса Рязанова. Неординарный характер человека, с которым Катерина, хочется верить, найдет свое счастье, воплотил на экране Алексей Баталов. В картине заняты также известные актеры Ю. Васильев, В. Басов, О. Табаков и другие.

Выпуск этого фильма на экраны планируется в феврале

«ОСЕННИЙ МАРАФОН»

Переводчик стихов Андрей Павлович Бузыкин, главный персонаж фильма «Осенний марафон», с утра до вечера мечется по городу под бесконечные назойливые звонки наручных часов-будильника. День его расписан буквально по минутам. Из издательства, где давно ждут его рукопись, бежит в университет (здесь Бузыкин ведет курс перевода). От коллеги-датчанина Билла Хансена мчится к бывшей однокашнице Варваре — им обоим нужна помощь Андрея Павловича. Из дому он рвется к своей возлюбленной, а у Аллы нервничает, что дома ждет жена Нина. В стремлении никого не обидеть, не огорчить Бузыкин идет на любые компромиссы, попадает в самые нелепые и смешные ситуации. Он вынужден постоянно лгать, выкручиваться, плутовать.

На просмотре «Осеннего марафона» зрители переживут немало веселых минут, вдоволь посмеются. Получат большое удовольствие от встречи с прекрасными актерами: Бузыкина играет Олег Басилашвили, Нину — Наталья Гундарева, Аллу — Марина Неелова, Варвару — Галина Волчек, соседа дядю Васю — Евгений Леонов (за исполнение этой роли по итогам Венецианского кинофестиваля он назван итальянскими журналистами лучшим киноактером). Даже в эпизодах заняты такие мастера, как Николай Крючков, Никита Подгорный, Борислав Брондуков, Вадим Медведев. Незаурядные актерские способности проявил западногерманский журналист Норберт Кухинке в роли Билла.

Но вот мы вышли из кинозала, а фильм все «не оставляет» нас. Тревожит, беспокоит судьба его героя.

— Это человек, наделенный способностью сочувствовать, стремлением понять всякого, с кем его сталкивает жизнь, — говорит о Бузыкине автор сценария

«ПРЕДСЕДАТЕЛЬ»

Александр Володин (только за последнее время зрители познакомились с двумя созданными по его сценариям фильмами — «Смятение чувств» и «Пять вечеров»). — Но именно эта черта характера и делает его зависимым от любого: от приветливого негодяя, от наглого соседа, от бездарного друга и сразу от двух женщин.

— История нашего героя, — продолжает постановщик фильма Георгий Данелия, — скорее грустна, чем забавна. Я бы рискнул назвать ее пессимистической комедией.

Пессимистическая комедия, ироническая трагедия — так определяют авторы «Осеннего марафона» его жанр. Впрочем, комедия нынче редко бывает «просто» комедией, она имеет многие поджанры, весьма отличные друг от друга. Вспомните хотя бы другие работы Г. Данелии. Вот что говорит о них сам режиссер:

— Во всех моих фильмах как-то сама собой возникает комическая нотка. Начиная с «Сережи», которого мы поставили с Игорем Таланкиным. Этой комической интонации меньше в «Пути к причалу», например, но зато больше в фильме «Не горюй!», а «Тридцать три» по направленности своей — сатира и, как мне казалось, довольно злая. В «Мимино» больше лирики, в фильме «Я шагаю по Москве» лирика и эксцентрика переплетаются на равных... «Ироническая трагедия» — это уточнение ключа, основного тона, в котором следует расшифровывать то, что предлагается зрителю.

В «Осеннем марафоне» иронический взгляд на злоключения героя не исключает серьезности отношения к проблеме человека, не принадлежащего себе, а глубокие, актуальные мысли авторов фильма органично воплотились в смешную форму.

Фильм поставлен в комедийном объединении киностудии «Мосфильм». Оператор-постановщик — Сергей Вронский. Композитор — Андрей Петров.

«Наше общество, как ни одно другое, наверное, требует воспитания личности многогранной, гармонически развитой, с душой сильной, тонкой и упругой одновременно», — говорил в одном из интервью писатель и кинодраматург Юрий Нагибин, творчество которого отличается высоким гражданским пафосом, значительными характерами. Поставленный в 1964 году режиссером Алексеем Салтыковым по сценарию Ю. Нагибина фильм «Председатель» — одно из выдающихся явлений нашего киноискусства, имеющее не только художественное, но и общественное значение.

Не часто фильмам выпадает такой прокатный успех, каким сразу был отмечен «Председатель». За первые три недели показа картину просмотрели только в Москве, Ленинграде и Киеве около семи миллионов человек. Многие месяцы не стихала полемика в печати, на обсуждениях, зрительских конференциях относительно образа главного героя, правомерности его поступков, стиля руководства. Зрителей не только привлекала острота социальной проблематики фильма, но и покоряла его огромная эмоциональная сила.

Сейчас «Председатель» повторно выпускается на экраны. С ним познакомится подросток поколение зрителей, которые были слишком юны, когда вышел фильм. Еще раз приобщатся к делам и думам побывавших героев и те, кто уже знакомы с лентой.

И перенесет их экран в затерявшуюся где-то в центре России деревеньку Коньково, куда вернулся после войны подполковник в отставке Егор Трубников. Вернулся не на отдых, на покой, хотя он ему, инвалиду, очень был бы нужен, а для того, чтобы вместе с земляками поднимать разрушенное хозяйство. Новому председателю надо было еще преодолеть душевную усталость измученных

долголетними лишениями людей, возродить в них веру в успех своего труда.

Принципиальность и непримиримость в большом и малом, одержимость общим делом — вот что прежде всего подчеркивает в образе Егора исполнитель главной роли актер Михаил Ульянов. Битву за возрождение колхоза он ведет, как командир, подымающий людей в атаку. Поэтому ему подчас приходится действовать круто, он бывает резок, даже груб. Но все его поступки освещены любовью к людям, болью за их страдания. И поэтому односельчане несмотря ни на что сумели понять главное в своем председателе — его человечность. Не сразу, не просто, но зато до конца, делом завоевал Егор доверие колхозников. И когда в районе решили было избавиться от «неудобного» руководителя, вся деревня встала на его защиту. Сцена собрания, на котором Егора вторично избирают председателем, — кульминационная в фильме.

За исполнение роли Егора М. Ульянов был удостоен Ленинской премии. Эта высокая награда по достоинству оценила и все произведение, которое стало образцом искусства активной гражданственности, подлинной народности.

«Председатель» богат и другими актерскими удачами. С удивительной психологической глубиной сыграл брата и антипода Егора — Семена тогда только начинавший свой путь на экране театральный актер Иван Лапиков. В разном понимании целей своего труда — смысл конфликта двух братьев. Низменные инстинкты собственности оттолкнули Семена от людей, убили веру в силу человеческого единения, сделали жалким, но в то же время страшным отщепенцем. Одни из лучших своих ролей сыграли в «Председателе» Н. Мордюкова (жена Семена), К. Головкин (жена Егора).

«Председатель» — третья режиссерская работа А. Салтыкова (до этого были «Друг мой, Колька!..» — с А. Миттой и «Бей, барабан!»).

№ 9 киножурнала «Сельское хозяйство» за 1979 год (Центральная студия научно-популярных и учебных фильмов, 2 ч., режиссер выпуска Е. Ермаков) открывается сюжетом «Что дала мелиорация» — об опыте освоения засоленных земель в Алазанской долине Грузинской ССР. Работе крупнейшей в Латвии птицефабрики «Кекава», применяющей современную технологию выращивания цыплят-бройлеров, посвящен очерк «У латвийских птицеводов». Об эффективности применения в борьбе с вредителями растений микробиологических препаратов энтобактерина и битоксибацеллина рассказывает сюжет «Вместо ядохимикатов». И заключается этот номер киножурнала очерком «Совхозная здравница» — о санатории-профилактории, созданном в Яхромском совхозе-техникуме Дмитровского района Московской области.

Следующий, № 10 киножурнала (режиссер и этого выпуска — Е. Ермаков) тоже состоит из четырех очерков. Первый, «Луг под крышей», посвящен селекционерам — сотрудникам Всесоюзного научно-исследовательского института кормов, создающим новые, перспективные сорта кормовых многолетних трав для животноводства. О передовом опыте звена картофелеводов колхоза «Красный доброволец» Смоленского района Смоленской области, возглавляемого молодым коммунистом В. Козловым, — сюжет «Звеньевой Виктор Козлов».

«Новый цех птицефабрики» — так называется очерк о новейшей поточной механизированной линии по промышленной переработке птичьего помета в сухие гранулированные удобрения. Экран показывает, как применяется эта технология на Глебовской птицефабрике Московской области. И последний сюжет, «Колхозные мастера керамики», — об организации подсобного промысла в колхозе «Эзерциемс» Рижского района Латвийской ССР. Созданный здесь цех по производству художественных изделий из керамики позволяет увеличить занятость колхозников в зимнее время и укрепить экономику хозяйства.

На Свердловской киностудии поставлен широкоэкранный (5 ч.) фильм «Сеятель твой и хранитель». Сценарист Ю. Черниченко, режиссер И. Богуславский и оператор М. Новиков посвятили свою новую работу проблемам почвозащитного земледелия в нашей стране. Эта кинолента — об ответственности каждого из нас, современников, перед жизнью, перед будущим.

Цветная широкоэкранный (5 ч.) картина «Журавлиная степь» (производства Киностудии научно-популярных и документальных фильмов Узбекистана) — об освоении Каршинской степи, будущего основного района возделывания самого ценного тонковолокнистого хлопчатника.

Сценарист — В. Николаев, режиссер-оператор — Д. Салимов.

УКАЗАТЕЛЬ СТАТЕЙ И МАТЕРИАЛОВ, ОПУБЛИКОВАННЫХ В ЖУРНАЛЕ «КИНОМЕХАНИК» В 1979 ГОДУ

ЦИФРАМИ ЦИФРАМИ ОБОЗНАЧЕНЫ НОМЕРА ЖУРНАЛОВ, АРАБСКИМИ — СТРАНИЦЫ

Ваше мнение? VII — 37.
Вклад киноработников Российской Федерации. М. Соловьев. IV—2.
Всесоюзное совещание работников культуры III—4.
XII Всесоюзный передает эстафету. VIII—41.
За шесть десятилетий. Ф. Белов. I—2.
Идеологическая работа и кино VII—2.
Лучшие в киносети профсоюзов. Л. Туркин. VI—2.
Навстречу выборам. II—19.
Обращение работников кинофикации и кинопроката Ленинградского района. VI—4.
XI Московский Международный кинофестиваль. X—2.
Оправдаем доверие партии Ф. Белов. III—2.
Победители Всесоюзного социологического соревнования. I—2; IV—2; VII—2; X—2.
Пятилетки и социалистическое соревнование VI—2.
Ступени нашего роста. II—2.
Фильмы юбилейного года. Э. Барабаш I—6.

60 ЛЕТ СОВЕТСКОГО КИНО

В едином строю с народом. М. Александров. VIII—7.

Вчера, сегодня и завтра советского кино. Ю. Александров. VIII—24.
Жизнь моя — кинематограф. М. Шикапов. XII—18.
Зримая память истории. М. Ошурков. III—16; IV—19.
Из истории «Мосфильма». В. Коровкин II—20.
Из истории отечественного кинопроката. Г. Горюнов. X—18.
Кино в осажденном Ленинграде. Н. Шумаева. VII—16.
Кинофильму — долгую жизнь. Б. Вершинин. IX—21.
Наш юбилей. Ф. Ермаков. VIII—2.
НИКФИ — 50 лет. В. Комар. IX—16.
По страницам истории кино. Киновикторина. VII—3-я стр. обложки; VIII—44; IX—43.
Пути кинофикации. Ю. Лавров. XII—16.
50 лет добрых традиций. А. Полевич. X—21.
Рядом с бойцами. Б. Макаеев. V—17.
Славный путь. Р. Юрцев. VIII—16.
Советские фильмы за рубежом. В. Кислов. VIII—20.

Странички нашей юности. Б. Павлов. VI—20.
Трудовые успехи — юбилею (обзор писем).
XI—20.

9 МАЯ — ДЕНЬ БЕДЫ

Ветеран на посту. Ф. Коркин. V—14.
Партизанский кинемеханик. И. Борисов. V—12.
Служба с делами не расходится. В. Поддубняк.
V—13.

8 МАРТА — МЕЖДУНАРОДНЫЙ ЖЕНСКИЙ ДЕНЬ

Вся жизнь — в кино. Н. Киселев. III—13.
Высшая награда. Л. Завацкая. III—12.
Призвание. А. Антонов. III—13.
Гакая нужная работа... А. Конарбаев. III—12.

К МЕЖДУНАРОДНОМУ ГОДУ РЕБЕНКА

Все лучшее — детям. Е. Таратынов. IX—8.
Как долго должны демонстрироваться фильмы?
Р. Рабинович. IX—4.
Кино — детям. В. Павлова. I—14.
Кино и школа. IX—2.
Кинотеатр «Факел». И. Шибинский. IX—11.
Клуб «Кинолюбитель». Г. Белоусов. IX—14.
Не только любить... Т. Морозова. IX—6.
Советское кино в Международном году ребенка.
Г. Иноземцев. VI—14.
«Юность» села Копчак. Т. Бусуйок. IX—13.

ЭФФЕКТИВНОСТЬ И КАЧЕСТВО

Е авангарде соревнования. И. Иорданов. II—3.
Ваши письма. III—8.
В кино — 30 лет. А. Павлова. IV—16.
Вопросы, которые надо решать. П. Иноземцев.
III—6.
Воспитывать самих себя — воспитывать зрителей.
В. Калда. X—15.
В честь юбилея. Я. Белянцев. VI—11.
Высоко держим марку столицы. И. Пивоварова.
II—13.
Гордиться по праву. А. Маглюй. IV—17.
Город — селу. Р. Марешина. VII—11.
Долой кинонеужество! Э. Корчмарев. X—17.
Залог успеха. Н. Русецкая. IV—8.
Из отстающих — в передовые. В. Мамашев.
V—8.
Использовать все резервы. Н. Голуб. VI—6.
Кино в нашем севхозе. Ж. Султанов. I—17.
Кинемеханики нашего хозяйства. А. Сайганов.
IV—13.
Киноуниверситет нашей жизни. Н. Халаджал.
III—11.
Лучшим фильмам — максимум внимания. Т. Данченко. VII—4.
Методисты приходят на помощь. Л. Балашова.
X—9.
Навстречу нашему празднику. В. Площанский.
III—5.
Не останавливаться на достигнутом. В. Буробин. II—8.
Обязательства выполнены! I—9.
Один из правофланговых. Т. Данченко. X—11.
О зрителях и о себе... Л. Ключева. X—14.
Передвижка остается в строю. С. Петрова.
I—11.
Победил Ахмат. В. Супрун. VI—11.
Работа с фильмами улучшается. В. Голышев.
IV—11.
Сбережение фильмофонда: опыт и проблемы.
В. Коровкин. XI—22.
Северянцам — особую заботу. В. Бирюков.
IV—15.
Сегодня думать о дне завтрашнем. В. Виктор-
ров. VII—7.
Сегодняшние заботы кинопроката. С. Петрова.
V—5.
Сельским труженикам. А. Кульманова. II—6.
Соревноваться — значит вместе расти. А. Несте-
зов. X—6.
Странички истории советского кино. М. Сербер.
IV—6.
У нас на Камчатке. В. Пшеницын. II—11.
Формула успеха. В. Олитский. В. Горичева.
VI—7.
Чтобы лучше работалось и жилось. А. Карпова.
VI—12.

Эффективнее добиваться эффективности. П. Фе-
досов. V—2.
Юбилей все ближе... И. Казимиров. V—11.
«Юность» — юным. Г. Леонова. VII—12.
«Юрмала-78». Г. Шмит. VI—9.

АКТУАЛЬНЫЕ ПРОБЛЕМЫ КИНОРЕКЛАМЫ

Актуальные проблемы кинорекламы. XI—2.
Вопросы, вопросы... С. Вагин. XI—18.
Вчера и сегодня киноплаката. И. Юдин. XI—11.
Ключ к сердцам зрителей. Н. Гуторов. XI—20.
На промышленную основу! Г. Ривкерман.
XI—15.
Оформление кинотеатра. Н. Челищева. XI—13.
Реклама кино: теория и практика. Н. Богачева.
XI—5.

СОВЕТСКИЕ ФИЛЬМЫ В КАЗАХСТАНЕ

Воспитывать нового человека. Л. Галимжанова.
XI—2.
Кино на целине. Р. Джаксыбеков. XI—7.
Методическая служба республики. Б. Абрамович.
XI—6.
Не просто увлечение... Р. Калыкова. XII—14.
Основа репертуара — советский фильм. Т. Молдабаев. XII—11.
Сельским зрителем — лучшие киноленты. У. Садибекова. XII—13.

ПРОФЕССИЯ — КИНОМЕХАНИК

Главное дело его жизни. Е. Шакова. IX—33.
Династия кинемехаников. А. Сулаберидзе.
П. Сулаберидзе. VII—15.
Первопроходец. О. Воробьев. VII—14.
Приобщать земляков к искусству. Э. Суворова.
IX—31.

НАУКА — ПРАКТИКЕ

Будущее начинается сегодня. И. Бестужев-
Лада. VIII—27.
Кинопосещаемость: факторы внутренние и внешние.
С. Иосифян. VI—17.
Самая волнующая проблема. В. Емильянович.
VI—19.
Тенденции кинопосещаемости. М. Жабский.
VIII—30.

ЭКОНОМИКА И ОРГАНИЗАЦИЯ

Кинореклама в клубе. Н. Челищева. II—17.
Методические основы нормирования оборотных
средств. Е. Володина, Г. Кудряшова.
Т. Сырников. X—32; XI—25; XII—22.
Прицел — психологический. М. Жабский. I—19.

ВОПРОСЫ ЭКСПЛУАТАЦИИ (КИНОТЕХНИКА И ЭКСПЛУАТАЦИЯ)

Из опыта киносети России. Т. Рачкова. X—26.
Итоги и задачи. Э. Мойсевич. III—26.
Кинопроекционная оптика и качество кинопоказа.
Л. Беляева. VII—18.
Кинопрокат: состояние и перспективы. М. Вар-
зумова. V—23.
Кинотеатр — универсальный дворец искусств.
Л. Тарасенко. II—28.
Лаборатории 10 лет. В. Гришков. I—33.
Освещение авансены кинозала. Р. Кривицкая,
Л. Тарасенко. V—25.
Роль потребителей в повышении качества изделий.
А. Юнков, М. Аксенчикова. II—30.
Сенсорные устройства коммутации для автоматизи-
рованных кинотеатров. Е. Котляревский,
В. Ферцер. IX—27.
С заботой о сохранности фильмофонда. З. Щер-
бакова. XII—26.
70-мм аттестационный контрольный фильм изобра-
жения. Е. Нельский, Т. Новикова,
О. Прозоровская. IV—26.
Техника на службе у зрителей. В. Нестерчук.
X—30.
Технические советы и жизнь. В. Зварич. X—27.
Технологический регламент реставрации фильмо-
копий РТМ 19-10—78. А. Горина, А. Зинovieва,
Ф. Кантор, Л. Марченко. V—33.
Типовые проекты сельских кинотеатров. А. Род-
кин. III—28.
Устройства информации для автоматизируемых
кинотеатров. Е. Котляревский. I—27.
Экранные устройства и освещение занавеса.
Г. Ирский. X—23.

НА ЗАВОДАХ, В КБ И ЛАБОРАТОРИЯХ

Автоматизированная киноустановка КН-20А. А. Зотов, М. Ременьюк, С. Шведик. IV—33.

Кинопроектор 35КСА. Н. Волосков, Г. Голостанов, А. Каральник, В. Разумов, М. Френк, В. Щекочишин. V—35; VI—24.

Кинопроектор «Эра-101-автомат». Р. Народецкий, А. Кветной. VI—33.

Киноустановка «Украина-6». В. Разумов, А. Каральник, Л. Калиховский. I—34.

Контрольный комплект НК-2. И. Кацов, Г. Семенов. VII—28.

К сведению технорук кинотеатров и работников киноремонтных предприятий. V—42.

Новая элементная база звуковоспроизводящей аппаратуры. Р. Ефименков, В. Сцельников, Ю. Цапин. XII—28.

Новое устройство кинопроекторного комплекса. А. Зотов, М. Амлинский, В. Данилов. VII—22.

Новые звукоконтрольные столы. В. Разумов, А. Смирницкий. IV—31.

Новые фильморемонтные столы. III—34.

Новые фильмотасты. М. Варзумава. IX—41.

Новые электрораспределительные устройства. М. Амлинский, С. Автономов, И. Михайлова. X—35.

Пластмасса в киноаппаратуре. Л. Басс, М. Френк, С. Шмуглин. X—38.

ПРОЕКТИРОВАНИЕ И СТРОИТЕЛЬСТВО

Кинотеатры для южных районов. А. Зусик. IX—24.

Строительные нормы и правила проектирования кинотеатров. X—40.

ВНИМАНИЮ КОНСТРУКТОРОВ И ИЗГОТОВИТЕЛЕЙ

С годами не улучшается. В. Акимов. VI—23.

ПОВЫШЕНИЕ КВАЛИФИКАЦИИ

Децибелы. С. Карипиди. II—35.

Зажигание газоразрядных приборов. Э. Боим, О. Серов, К. Шмелев. XII—34.

О качестве звука в фильмокопиях. Ю. Михеев. IX—38.

О техническом качестве 16-мм кинематографа. Ю. Михеев. III—41.

Почему два зуба? А. Каральник. I—41.

Принципиальные схемы автоматизированных киноустановок. Я. Усятинский. III—35.

Проверка и регулировка осветительно-проекторной системы 23КПК. К. Данилов. XI—29.

Форматы изображения в современном кинематографе. Н. Бронштейн, М. Высоцкий, Б. Коноплев. XII—36.

Наш семинар

Польза очевидна. III—20.

Тема 5. Техническая эксплуатация фильмокопий. I—22.

Тема 6. Эксплуатационный контроль кинооборудования на киноустановках. II—24.

Тема 7. Комплексная проверка и наладка киноустановок. III—21.

Тема 8. Работа с устройствами автоматизации кинопоказа. IV—22.

Тема 9. Руководящий технический материал РТМ 19-77-77. V—20.

Тема 10. Техническая эксплуатация киноустановок. VI—36.

Тема 11. Пожарная безопасность на киноустановках. VII—32.

Тема 12. Техника электробезопасности на киноустановках. IX—36.

Для школ коммунистического труда

«За высокую эффективность работы школ коммунистического труда». VII—30.

Кино — в помощь экономическому образованию. Г. Саничкин. VII—31.

Экономическое образование в помощь практике. Ж. Смелова. IX—34.

Для преподавателей ПТУ и кинотехникумов

Безмашинный метод программированного обучения. К. Данилов. VI—39.

Кинотехникум — киносети. И. Щелкунова. VI—41.

Подготовка кадров

О техническом творчестве учащихся. Н. Фиалкин, Н. Березовский. V—43.

РАЦИОНАЛИЗАЦИЯ И ПРЕДЛОЖЕНИЯ

(ЧИТАТЕЛИ ПРЕДЛАГАЮТ. СЛОВО — РАЦИОНАЛИЗАТОРАМ)

Автоматическое управление дежурным освещением. Н. Гриднев. II—43.

Восстановление творчества учащихся. А. Басистый. I—43.

Диагностическое устройство для АКП-6. В. Черный. II—41.

Замена радиолампы 6Ж7. А. Назаров. IX—40.

Защита обмотки электродвигателя. В. Тарасенко. VI—42.

Защита трехфазного электродвигателя. З. Биндокас. XI—40.

Кинопроекторы КПП-7 и 23КПК с бобинами большой емкости. Л. Ременик, Л. Кирнос. IV—41.

Небольшое усовершенствование. М. Камоничкин. VI—42.

Недостаток устраним. Г. Ветляков. XII—40.

Нужно надежное оборудование. И. Кузнецов. VI—43.

Переделка автотрансформатора. Н. Макуха. VII—36.

Приставка «Цветомузыка». В. Овдин. XII—39.

Продление срока службы зубчатых колес. В. Воробейчик. XI—40.

Профилактика электродвигателя. А. Кольчев. X—43.

Регулировка механизма коррекции кадра. С. Авакян. VII—43.

Система реверса кинопроектора типа КПП. М. Пекерский, И. Стовбыра, А. Аристов. XI—33.

Совершенствование автоматики. Н. Островский. IV—42.

Ступенчатое управление освещением зрительного зала. Б. Анакин, А. Вискубов. III—31.

Схема управления освещением зала. А. Ляхович. IV—43.

Трехпозиционный объективодержатель. М. Пекерский, И. Стовбыра. II—42.

Устранение сползания кадра. И. Громов. III—33.

Устройство для проверки полуавтоматов АЗП-4. В. Черный. VII—35.

ИЗ ИСТОРИИ КИНОТЕХНИКИ

От немого к широкоформатному стереофоническому. Г. Ирский. VIII—33.

Развитие кинопоказа. В. Ушагина. VIII—39.

Ставление отечественной кинопроекторной аппаратуры. С. Проворов. VIII—37.

ЗА РУБЕЖОМ

Автоматизация кинопоказа. Т. Мартос. VII—41.

НОВЫЕ КНИГИ

Вместо рецензии. С. Валевич. II—44.

Пособие по автоматике. В. К. I—44.

Пособие по усилителям. С. Валевич. VII—21.

ПО СИГНАЛУ В РЕДАКЦИЮ

Будет кино! XII—41.

Будьте внимательнее! IV—18.

ОТВЕЧАЕМ ЧИТАТЕЛЯМ

Как определить победителей соревнования. Е. Зорин. VI—16.

Льготы — всем сельским кинемсханникам. В. Черников. VII—39.

Порядок работы кинотеатров. В. Сенаторова. II—16.

ОФИЦИАЛЬНЫЕ ДОКУМЕНТЫ

Нормативно-техническая документация для организаций кинопроката М. Варзумава. XI—41.

Совершенствовать учет зрителей. Ф. Иванов. V—15.

ИНФОРМАЦИЯ

Всероссийское совещание. VII—17.
Посвящено подрастающему поколению. IX—15.
Семинар по автоматике. XII—21.

СПИСКИ ФИЛЬМОВ

Для любителей литературы. IV—18; VI—46; X—47.

СПРАВОЧНЫЕ ТАБЛИЦЫ

Таблица децибелов. III — 3-я стр. обложки.

НА ЭКРАНЕ

Новые фильмы (Рассказы зрителям)

«Баламут». VII—46.
«Близкая даль». IX—45.
«В день праздника». V—45.
«Великая Отечественная». VI—44.
«Версия полковника Зорина». VII—44.
«Весенняя путевка». X—45.
«Взрослый сын». XI—46.
«Вкус хлеба». IX—44.
«Все решает мгновение». VI—45.
«Встреча в кошье зимы». III—46.
«Двое в новом доме». VI—46.
«Емелян Пугачев». VII—44.
«Женщина, которая поет». II—46.
«Жульцы». I—45.
«Забудьте слово «смерть». X—44.
«Звезда надежды». III—45.
«Иванов, Петров, Сидоров...». VII—45.
«Искушение чужих грехов». V—46.
«Кентавры». II—45.
«Когда я стану великаном». VII—46.
«Кровь и пот». V—45.
«Любовь и ярость». III—47.
«Любовь моя — печаль моя». X—46.
«Мачеха Саманишвили». II—46.
«Молодая жена». XI—45.
«Москва слезам не верит». XII—43.
«Несколько интервью по личным вопросам». IX—46.
«Обмен». I—47.
«Ореховый хлеб». II—47.
«Осенний марафон». XII—43.
«Особых примет нет». VIII—46.
«Поворот». III—46.
«Поговорим, брат...». VIII—45.
«Последний шанс». IV—46.
«Председатель». XII—44.
«Пять вечеров». IX—45.
«Расписание на послезавтра». IV—45.
«Сдается квартира с ребенком». IV—46.
«Сибиряда». XII—42.
«Случайные пассажиры». V—44.
«Срочный вызов». V—44.
«Старомодная комедия». XI—44.
«Суэта сует». X—45.
«Территория». XI—45.
«Четвертая высота». I—46.
«Шествие золотых зверей». I—46.
«Шла собака по роюлю». VIII—47.
«Ярославна, королева Франции». IV—47.

Фильмы — селу (Экран — селу)

II, IV, VI, VIII, X—48; XII—45.
Забота о зерновом поле. VII—47.
Корма — основа животноводства. V—47; VI—48.
Плоды и овощи — наше богатство. III—15.
Повышать мастерство механизаторов. I—18.
Техника безопасности в сельском хозяйстве. XI—47.
Уход за животными. IX—47.

Документальные фильмы (Интересно и полезно)

I, III, V, VII, IX XI — 48.
«Вводный контроль киноустановок». IV—44.

НА ВКЛАДКАХ

(В этом и последующих разделах римскими цифрами обозначены номера журналов, арабскими — страницы вкладок)

КИНОКАЛЕНДАРИ

Май. I—1.
Июнь. II—1.
Июль. III—1.
Август. IV—1.
Сентябрь. V—1.
Октябрь. VI—1.
Ноябрь. VII—1.
Декабрь. VIII—1.
Январь. IX—1.
Февраль. X—1.
Март. XI—1.
Апрель. XII—1

РЕПЕРТУАР

февраля. I—2.
марта. II—2.
апреля. III—2.
мая. IV—2.
июня. V—2.
июля. VI—2.
августа. VII—2.
сентября. VIII—2.
октября. IX—2.
ноября. X—2.
декабря. XI—2.
января. XII—2.

КИНО В ДАТАХ

Июль — декабрь 1979. IV—4.
Январь — июнь 1980. IX—4.

ХРОНИКА

I—III; V—VIII; X—XII—4.

Редколлегия: Жидков В. С. (гл. редактор).

Волкова Н. С., Коровкин В. Д., Лисогор М. М., Лужинская Л. Л. (зам. гл. редактора), Мунькин В. Б., Пивоварова И. Л. (отв. секретарь), Полтавцев В. А., Романов В. Ф., Соболев А. Н., Соловьев М. А., Сырников Т. А., Туркин Л. П., Улицкий Л. С., Черкасов Ю. П., Щекочихин В. С.
Рукописи не возвращаются

A06340 Сдано в набор 18/X 1979 г. Подписано к печати 30/XI 1979 г. Формат 70×108^{1/16}
Усл. печ. л. 4,55 Уч.-изд. л. 6,109 Тираж 74 830 экз. Заказ 2347

Адрес издательства: 103009 Москва, Собиновский пер., 3, тел. 203-58-72
Адрес редакции: 103006 Москва, Воротниковский пер., 12, тел. 209-95-23
Художественный редактор О. Рендакова

Чеховский полиграфический комбинат Союзполиграфпрома Государственного комитета СССР по делам издательств, полиграфии и книжной торговли, г. Чехов Московской области



«ОТРЯД ОСОБОГО НАЗНАЧЕНИЯ»

«Война и спорт» — так определяет проблему своей новой картины, поставленной на Одесской киностудии, режиссер В. Лысенко. Герои этой романтической кинолегенды с динамично развивающимся сюжетом — штурмовая группа спортсменов, действующая в тылу врага (фото сверху).



«ОСЕННИЙ МАРАФОН»

Новая картина известного советского комедиографа Георгия Данелии «Осенний марафон» поставлена по сценарию драматурга Александра Володина. В фильме заняты популярные актеры Олег Басилашвили, Наталья Гундарева, Марина Неелова, Евгений Леонов и другие. Производство киностудии «Мосфильм»



5-64



КИНОТЕАТР «ЦЕЛИННЫЙ», АЛМА-АТА, КИНОТЕАТР «КАЗАХСТАН», ЧИМКЕНТ