

ISSN 0023-1681



КИНО МЕХАНИК

12'87



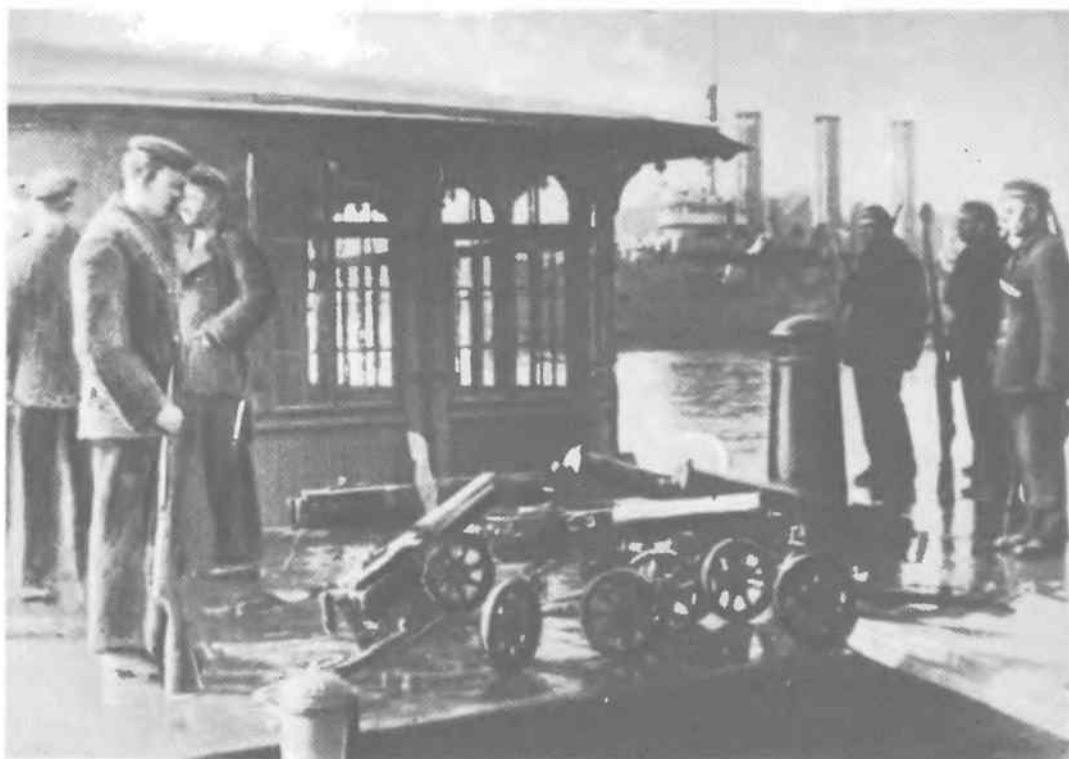

Фильмы 20-х годов — это юность нашего кинематографа. Стилистику их, как и любых произведений искусства, нельзя рассматривать в отрыве от того времени, когда они создавались. А действительность первых послереволюционных лет была яркой, дерзкой, ошеломляющей. Народ, пришедший к власти, воочию доказал, что он — главная движущая сила истории. Эпос и поэтика — вот чем дышал кинематограф 20-х годов, вот что нес на экран и Сергей Михайлович Эйзенштейн, поставивший «Стачку», «Броненосца «Потемкина», вместе с молодым режиссером Григорием Александровым, оператором Эдуардом Тиссэ, композитором Дмитрием Шостаковичем — «Октябрь» (фильм вышел на экран 14 марта 1928 г.).

В этой картине, созданной на основе книги Джона Рида «Десять дней, которые потрясли мир», главный герой — народ, центральные сцены — массовые: встреча В. И. Ленина на площади у Финляндского вокзала; икольский расстрел мирной демонстрации; штурм и взятие Зимнего дворца. В фильме снимались и подлинные участники изображаемых событий. Мастерство постановки и операторской работы сообщили многим кадрам эффект хроникальной достоверности. И не случайно позже они использовались в качестве иллюстративного материала в историко-документальном кинематографе.

Главным выразительным средством Эйзенштейна был монтаж. Неожиданные сопоставления,

полагал режиссер, способны дать эмоциональный толчок к осмыслению зрелища. В сцену взятия Зимнего, например, врываются стрелки часов, показывающие минуты по гринвичскому берлинскому, ньюйоркскому времени. Тем самым камера как бы подчеркивает, что событие это — всемирно-исторического значения, открывшее новую эпоху не только в России, но и во всем мире.

Монументальность и эпичность сочетаются в «Октябре» с лиризмом, авторским началом, которое проявляется и в контрастных сопоставлениях примет старого и нового мира, и в неожиданных метафорах, и в ярких образах-символах.

Фильм этот проложил путь киноленинине в художественном кинематографе. В роли вождя снялся уральский рабочий Никандров, выбранный по чисто внешнему сходству с Ильичем. Но этого оказалось мало. Только актер, причем самого высокого класса, способен воплотить великий образ на экране — подсказал опыт «Октября».

Время меняло содержание жизни, а вслед за ней и стилистику кинематографа. От типажа и монтажа — к характеру и драме — так сам Эйзенштейн спустя несколько лет определил путь развития искусства кино. Но продемонстрированные им возможности монтажа, мастерство символики, создания эмоционально выразительных образов через предметы реальности остаются и поныне для кинематографистов школой овладения высоким искусством экрана.



КИНО МЕХАНИК

12'87

Поздравляем с наступающим Новым Годом!

СОДЕРЖАНИЕ

ОРГАНИЗАЦИЯ И ЭКОНОМИКА

Актуальная тема

- 2 Кузнецов В. Смотреть правде в глаза
4 Пензин С. Поглядим и на себя!

* * *

- 7 Осецкий Э., Хоок К. Наши предложения

В копилку опыта

- 8 Карасев Л. Кинонедели — больше и лучше
11 Новиков Г. Молодежи — о молодежи
12 Жидков В. Слагаемые успеха

Наука — практике

- 14 Сырников Т. От первой до второй (окончание)
По следам наших выступлений
18 Белявский В. Ошибок не повторим!

КИНОПАНОРАМА

- 19 *Репертуар января*

Кино в датах

- 23 Февраль — март 1988
Киноискусство Страны Советов
24 Андреев Б. «Таджикфильм» набирает силу
Разговор после премьеры
27 «Взломщик»

Портрет юбиляра

- 28 Константинов В. Александр Зархи

КИНОТЕХНИКА

Начинающему киномеханику

- 31 Безопасность труда в кинотеатрах и на кино-установках

Вопросы эксплуатации

- 32 Бродовский А. Сердечник С35-100 — важная деталь
32 Кузьмичев А. Требования к нам повышаются
На заводах, в КБ и лабораториях
33 Воскобойников Е., Кучук В., Разумов В., Френк М. О конструкции и эксплуатации кинопроекторов «Мир» (окончание)

- 41 *Информация*

* * *

- 43 Подведем итоги года
45 Указатель статей и материалов, опубликованных в журнале «Киномеханик» в 1987 году

Ежемесячный

массово-технический журнал
Государственного комитета СССР
по кинематографии

Основан в 1937 году

Главный редактор

А. П. МУРАШКО

Редколлегия:

В. В. БЕЛЯВСКИЙ,
Г. И. БУРДЫГИНА,
Л. П. БУРИКОВА,
Н. П. ДАВЫДОВ,
В. В. ЕГОРОВ,
Г. К. ИНОЗЕМЦЕВ,
М. М. ЛИСОГОР,
Г. М. ЛИФШИЦ,
Л. Л. ЛУЖИНСКАЯ
(зам. гл. редактора),
И. М. МИТРОФАНОВ,
В. Б. МУНЬКИН,
И. Л. ПИВОВАРОВА
(отв. секретарь),
С. Н. ПЛОТНИКОВ,
А. Н. СОБОЛЕВ,
А. Е. СУЗДАЛЕВ,
Т. А. СЫРНИКОВ,
Л. П. ТУРКИН,
Ю. П. ЧЕРКАСОВ.

На 1-й с. обложки:

Татьяна Догилева в фильме
«Забятая мелодия для флейты»



Актуальная тема

Смотреть правде в глаза

В. КУЗНЕЦОВ,
зам. директора Запорожской областной конторы
по прокату кинофильмов

ДУМАЮ, у многих работников киносети и кинопроката статья А. Суздалева «Взгляните на афишу!» вызвала большой интерес. Ее автор не только напомнил о проблемах, накопившихся в репертуарном планировании, но и указал некоторые пути их решения, в основном на местах. Но я и мои коллеги ожидали более острого и откровенного разговора. Ведь репертуарное планирование нельзя отрывать от комплекса других важнейших, «больших» вопросов: качества фильмов, кадровой политики, материально-технической базы.

Годами напластовывались в нашем кино, в частности, в киносети и кинопрокате трудности. А мы, не заглядывая вперед, не придавали им должного значения, стремились обойти, сгладить, создавали видимость благополучия... Пора наконец посмотреть правде в глаза.

К быстрым переменам в кинематографии мы не готовы — об этом с определенностью сказал председатель Госкино СССР А. Камшалов на встрече с представителями печати, радио и телевидения, отчет о которой был опубликован в газете «Советская культура» 7 июля 1987 года («Кинематограф: трудные пути перестройки»). Я полностью согласен с его словами, что «не все... просчитано экономически, не все соответствует возможностям существующей материально-технической базы кинематографа» (речь идет о его «базовой модели»). И далее: «...путь перестройки в кинематографе окажется и длительным, и трудным». Но и медлить нам нельзя — и так потеряно немало времени.

Общезвестно, что многие фильмы последних лет, как отечественные, так и — в основном — зарубежные освобождали головы и души зрителей и, будем справедливы, киноработников от необходимости думать. Для выполнения плана мы избра-

ли не требующий больших усилий путь: насытили экран откровенно коммерческими картинками. При этом все знали, что, справившись с заданием, мы «прикрылись» от претензий и наказаний за упущения в репертуарном планировании, пропаганде лучших отечественных картин, работе со зрителями и можем рассчитывать на поощрения, вплоть до призовых мест в социалистическом соревновании. Дважды в месяц Госкино нашей республики и Главк проводят с руководством киносети и кинопроката областей селекторные совещания. И всегда на первом месте — вопрос о выполнении финансового плана. А вот за счет чего он выполняется — дело десятое. И мы со спокойной душой прибегали к помощи так называемых кислородных подушек. То устраивали показ фильмов из коллекции Госфильмофонда, то — картин Московского международного кинофестиваля, то — заполняли экраны беспроектными «Анжеликами», «Есениями» и тому подобными «шедеврами».

План-то выполняли, но потери начинаем подсчитывать только сейчас, когда стали наводить порядок в своем доме. Положа руку на сердце, надо сказать, что вина не только на работниках кинопроката и киносети...

НЕ МОГУ НАЗВАТЬ ни одной отрасли народного хозяйства, где за явный брак отвечал бы не тот, кто его допустил, а другой, к этому браку не имеющий никакого отношения. В кино это — обычное явление. Мы, как кот в мешке, получаем картины. Среди них оказывается много откровенной халтуры, но повлиять на бракоделов мы не можем, своего мнения на этот счет нам высказать не дают, тем более — отказать от плохого фильма. Наоборот, еще недавно отдельные, мягко говоря, «средние» по художественному уровню картины приходилось выпускать Всесоюзными или республиканскими премьерами. Теперь подобные явления осуждены, но какой ущерб они нанесли, знаем, пожалуй, только мы, на местах...

Теперь «шарахнулись» в другую сторону: изъяли из фонда многие фильмы, которые «делали план», взамен же — почти ничего не дали. Отрадно, что на экраны стало выпускаться больше лент высокохудожественных, талантливых, ярких, но это в основном, как мы говорим, «трудные», сложные для восприятия картины. Аудитория их пока ограничена, а ведь план по-прежнему напряженный. Его обязательно надо увязывать с фильмами, он должен быть глубоко продуман, обоснован.

Давайте, к примеру, проанализируем репертуар первой половины этого года. Только отечественных кинопроизведений в нем — 86, да еще 56 зарубежных. Но вопрос в том, какие это фильмы! Мы всегда с доверием относимся к разнарядкам на печать копий, считаем, что это оценка картины, выданная авторитетной, знающей киноискусство и запросы зрителей комиссией. Так вот: по самой высокой, 4-й разнарядке отпечатаны две ленты — «Прости» и «Курьер» (я не буду говорить об их достоинствах и недостатках, но хотелось бы в «Новых фильмах», в «методичках» В/О «Союзинформкино» прочитать, чем руководствовались люди, давая этим произведениям наивысшую оценку, на какой аудитории «опробованы» фильмы, узнать мнение не только киноведов, но и первых зрителей). По 5-й разнарядке не тиражи-

Заканчиваем обсуждение проблем, поднятых в статье А. Суздалева (1987, № 1). См. также ст. М. Сахаровой (№ 3), А. Струганова (№ 5), А. Федорова (№ 7), Ю. Курганского и В. Жукова (№ 8), В. Глотова (№ 10), В. Переходова и Ю. Александрова (№ 11).

рвалась ни одна картина, по 6-й — две: «Плюмбум, или Опасная игра» и «Мой любимый клоун». По-моему, это как раз такие фильмы, от каких мы годами отучали зрителей.

При одинаковой рекламной и организационной работе картина А. Миндадзе и В. Абдрашитова имела успех и собрала за первые месяцы проката у нас в области свыше 100 тыс. зрителей, а, казалось бы, более доступный для восприятия, очень добрый и теплый фильм режиссера Ю. Кушнерова «провалился» (насколько я знаю, его не приняли зрители и в других регионах). Почему — это повод для размышления и тем, кто создавал киноленту, и кто ее принимал, и кто прокатывал...

По 7-й разрядке выпущена одна, думается, неудачная детективная картина «Потерпевшие претензий не имеют», по 8-й — 12 фильмов, по 9-й — 10, по 10-й — 11. Итого: из 86 новых отечественных фильмов — только 38 тиражировались по высоким и средним разрядкам, а остальные и почти все зарубежные — в ограниченном количестве копий. Половина картин — серые, бездарные, многие, на мой взгляд, вообще не стоило выпускать («В одну единственную жизнь», «Ледяные цветы», «Джин в микрорайоне» и др.).

Теперь посмотрим на репертуар с другой точки зрения. Более 50 % отечественных картин — киноповести, кинорассказы, кинодрамы. Только 10 комедий, причем низкого качества. Об этом говорит тот факт, что самой посещаемой кинокомедией полугодия стала «Хорошо сидим!». Приключенческих и детективных лент — 8, в основном они вторичны по сюжету, по форме, и большинство из них не приняты аудиторией. Да, плохо обстоят дела с любимыми зрителями жанрами...

МЫ С ИНТЕРЕСОМ читаем издания «Союзинформкино», черпаем из них необходимые для себя методические и практические рекомендации. Есть публикации более удачные, есть — менее. Но вот, например, в «Новых фильмах» за май, где речь идет о картине «Кин-дза-дза!», сказано: «Это фильм для самого широкого и вместе с тем для самого искушенного зрителя». Чем руководствовались авторы «Новых фильмов», утверждая это? А если они правы, почему картина тиражировалась по 11-й, низкой разрядке? Ведь ограниченное количество копий не дает нам возможности «развернуться», многие отделения кинопроката вообще фильм не получают. Но... правы ли авторы «методички»? Режиссер Г. Даниеля — один из моих самых любимых. Однако, думаю, «Кин-дза-дза!» — не самая удачная его работа. Мы провели информационный сеанс, и почти всей аудитории фильм не понравился: он затянут, его трудно смотреть, с ним и работать трудно.

К тому же никто не учит зрителя чувствовать «глубину экрана», понимать кинематографические метафоры, символы, аллегории и др. Да и кто будет учить? Ведь в киносети и кинопрокате можно найти представителей едва ли не любых профессий, а специалисты в нашей области — редкость, только единицы имеют специальное образование. Правда, как говорится, «не боги горшки обжигают», были бы желание работать, любовь к кино, но у некоторых и этого нет... Многие думают: «А что там делать — смотри фильмы и все...» И легко соглашаются работать дирек-

торами кинотеатров, руководителями кинодирекций, кинопрокатных организаций. А когда вплотную столкнется с нашим сложным делом, где искусство, экономика, политика и финансы сплелись в тугую узел, то у многих наступает разочарование. Люди честные в таком случае просто уходят, а те, кому безразлично, где работать (как говорил известный персонаж фильма «Весна», «лишь бы не работать»), остаются. И тогда страдает дело...

Для людей, «входящих» во многие профессии, издаются учебники, справочники, но до сих пор нет никакого учебного пособия для начинающего директора кинотеатра, киносети, работников кинопроката. Вот каждый и изобретает свой «велосипед». Что ни область — то разный подход к репертуарному планированию, выпуск картин, работе со зрителем. Даже учет фильмофонда в кинопрокатных организациях разнится...

МЫ ПОЧЕМУ-ТО БОИМСЯ слова «коммерция», хотя занимаемся ею постоянно. И что в этом зазорного? Ведь кинематография должна быть рентабельной. Деньги надо уметь «добывать», и этому также надо учить. Пусть будут у нас «коммерческие» кинотеатры, где будут демонстрироваться хорошие зрелищные фильмы. Кинозалы должны эксплуатироваться в уплотненном режиме. Как показывает опыт других стран, фильмы можно демонстрировать и без перерыва. Но нужны и иные кинотеатры — «проблемные», «образовательные», не знаю, как их назвать. Главное, чтобы они не привязывались жестко к «оковам плана», основным критерием оценки их работы стало качество различных киномероприятий, киновоспитания, кинообразования зрителя.

И тут особое значение приобретает репертуарное планирование. Мы, в Запорожье, стремимся совершенствовать его: повышена роль репертуарных комиссий (как в облкинопрокате, так и в отделениях). На их заседаниях теперь обсуждаются вопросы, связанные с выпуском не только новых, но и повторных картин, проведением фестивалей, тематических показов; рассматриваются программы хроникально-документальных и научно-популярных фильмов для удлиненных сеансов и т. п. Расширена сеть жанровых кинотеатров. Открыт зал повторного фильма. Пересмотрены формы и методы рекламирования картин по телевидению и радио. Информационно-рекламные мероприятия составляют под репертуар, который у нас уже семь лет для ведущих кинотеатров планируется на два месяца вперед. Но это локальные, а иногда «косметические» меры. Нужна же — я в этом уверен — коренная перестройка, причем не в отдельном регионе, а в масштабах всей нашей системы, глубоко продуманная и просчитанная.

Мы уже столкнулись и с такой очень существенной проблемой. Много лет работников кинопроката и киносети старались сделать прилежными исполнителями чужих указаний. И многие — таковыми стали. Они и сегодня ожидают указаний, решений, готовы выполнить их, но... не проявляют никакой инициативы. Так что, думаю, необходима «встряска», чтобы почувствовалось: перестройка началась.

Но есть у нас и подлинные энтузиасты кино, люди активные, энергичные, образованные (например, в Запорожском облкинопрокате работают

редакторами выпускники Московского и Киевского университетов). Они заслуживают поддержки, доброго слова. Как им бывает обидно, когда говорят, что на местах вообще «дефицит» разумного, творческого подхода к репертуарному планированию, что здесь «окопались» безответственные, некомпетентные люди!

Мне кинематография представляется многоэтажным зданием, которое изрядно захламлено. Выметать сор, грязь нужно на всех этажах. Если же наводить порядок только на одних, не трогая других, толку не будет. Так что, повторю, я — за коренную перестройку всего нашего дела.

Поглядим и на себя!

С. ПЕНЗИН,
доцент Воронежского института искусств,
член Союза кинематографистов СССР

НЕОБХОДИМОСТЬ в разговоре по поводу текущего кинорепертуара возникла давно. Мы, зрители, разные — это общепризнанный факт. Тем не менее продолжают попытки впрячь в одну упряжку «коня и трепетную лань»: я должен смотреть то, что «всем» (читай: тем, кому еще нет двадцати пяти) нравится, или сидеть дома...

Отрадно, что участники разговора сходятся в главном: давно пора увеличить в репертуаре долю серьезного кино. Но как это сделать? Тут-то и выясняется, что за поднятой проблемой скрывается другая, не менее жгучая: долг, права и обязанности тех, кто за киноафишу отвечает и ее составляет. При некоторых противоречиях, которые обнаружили в позициях А. Суздалева и М. Сахаровой, ясно: они едины в главном — публика и лучшие фильмы должны встретиться, стать необходимыми друг другу, а кинотеатр обязан выступить посредником между ними. Зеленую улицу — хорошим фильмам, заслон на пути к экрану — плохим!

Казалось бы, куда как просто. Но здесь-то и начинается главная трудность: что считать первосортной картиной, а что — слабой. У каждого свои критерии, основанные на собственных вкусовых пристрастиях, — это закономерно. Но должны быть и общие, объединяющие нас всех; вот они-то и оказались в последние годы размытыми, даже искаженными. С этой бедой и связаны основные расхождения в дискуссии о киноафише в точках зрения «сверху», «снизу» (точнее, «изнутри») и даже «сбоку» (т. е. постороннего наблюдателя вроде меня).

Вот некоторые из расхождений. А. Суздадев причину того, что в республиканских и областных центрах «должного порядка нет», видит в том, что «репертуар городской киносети перенасыщен

зарубежной кинопродукцией». Борьба с подобным недостатком напрямую связывается с «повышением идеологической эффективности кинематографа». Но тот же А. Суздадев подчеркивает: «Говоря о лучших фильмах, мы имеем в виду не только отечественные, но и работы мастеров мирового экрана. Ни в коем случае нельзя сокращать экранную жизнь таких картин, как «Адский поезд», «Фрэнсис», «Пропавший без вести», «Под огнем» и др.».

Следовательно, ничего страшного не случилось бы, если бы репертуар был «перенасыщен» такого рода произведениями? На практике сталкиваешься с обратным: почти полным их отсутствием на киноафише. Примеры? Пожалуйста.

Для спецкурса «Экран и идеологическая борьба» в институте искусств я решил организовать студенческий кинолекторий под тем же названием. Договорился с дирекцией кинотеатра «Юность», что гарантирую аншлаги; вместе с методистом подобрали фильмы (сплошь старые) и фрагменты из них. Увидев наш список, (о ужас! — одни зарубежные названия), дирекция пошла на попятный, устраивать кинолекторий отказалась. Не будем спешить ее осуждать: ведь комиссия из Главка не станет вникать в наши благородные намерения, она может увидеть одно «перенасыщение». Выходит, один из принципов репертуарной политики способен выступать в роли жупела, направленного против лучших фильмов.

НЕ МОЖЕТ БЫТЬ однозначного решения и проблемы малокопийных лент. Прежде всего хотелось бы знать, почему часть фильмов обрекается на крохотный тираж? Из-за их низкого идейно-художественного уровня? Тогда вообще целесообразнее их не печатать. Нет, тут дело в чем-то другом, недаром в статье А. Суздалева прямо сказано, что «малокопийки» любят кино клубы и охотно их пропагандируют. Да, это так, ибо среди них немало подлинных шедевров. В таком случае выходит, что заранее планируется большую часть населения лишить возможности встречи с настоящим искусством? Очевидно, к определению тиража фильма следует подходить более объективно, учитывать не один лишь развлекательно-завлекательный потенциал картины.

И все же надо признать, что есть немало картин, спасение которых именно в том, чтобы они оставались малокопийными. Требования, которые эти фильмы предъявляют к зрительской культуре, достаточно высоки, на массовый успех они явно не ориентированы. А коли так, главное — знать, что где-то есть копия киноленты, которую всегда можно выписать тем, кому она нужна.

В СТАТЬЕ А. СУЗДАЛЕВА содержится ряд справедливых упреков в адрес кинофикаторов и прокатчиков. Но давайте попытаемся понять мотивы их поступков. На мой взгляд, все дело в том, что настоящее, серьезное кино еще не стало потребностью для многих киноработников. И бес-

полезно требовать, чтобы во имя служебного долга они поступали вопреки своим пристрастиям. Стоящие ленты так и будут пылиться на полках фильмохранилищ (вне зависимости от тиража), пока их не полюбят те, кто опереждает их прокатную судьбу, пока у них не возникнет желание, потребность показать их как можно большему количеству зрителей.

И не просто показать. В. Дмитриев в статье «Бююэль против «Танцора диско» («Советская культура») справедливо сетует, что кинотеатры не подготовились к выпуску фильма Ф. Феллини «И корабль плывет». Точно так же, по его мнению, рискуем мы пропустить явление, принципиально важное и для кинопроката, и для зрителя: выход на экраны фильмов «Скромное очарование буржуазии» Л. Бююэля, «Восемь с половиной» Ф. Феллини, «Красная пустыня» М. Антониони, «Разговор» Ф. Копполы, «Ганди» Р. Атенборо и др. Могу добавить: я поостерегся бы выпускать без предварительной серьезной работы «Скорбное бесчувствие» А. Сокурова, «Ступень» А. Рехвиашвили, «Тему» Г. Панфилова и многие другие наши картины...

Пора покончить с заблуждением, будто принципиально значительные, талантливые советские кинопроизведения не нуждаются в особых усилиях проката. Рано утверждать, что достаточно высок общий, «массовый уровень» понимания киноискусства, — до этого далеко. Поэтому дело не просто в названиях на киноафише. В конце концов сверстать ее можно как угодно, а потом говорить: послушались советов — и что вышло? Публика-то «ваши» фильмы отвергла!

За примерами далеко ходить не надо. В начале этого года молодой липецкий кино клуб «Сад» организовал в малом зале кинотеатра «Винница» показ по театральному принципу произведений киностудии «Грузия-фильм». «Шехведра» (в переводе с грузинского — «свидание») — так была названа программа, в которую вошли фильмы из фонда кинопроката Липецка, Воронежа, Владимира: «Легенда о Сурамской крепости» С. Параджанова и Д. Абашидзе, «Грузинская хроника XIX века» и «Путь домой» А. Рехвиашвили, «Пастораль» О. Иоселиани, «Пловец» И. Квирикадзе, «Голубые горы, или Неправдоподобная история» Э. Шенгелая, «Весна проходит» Н. Манагадзе, «Нейлоновая елка» Р. Эсадзе. Казалось бы, идеальная киноафиша! Ну и что — оценили ее липчане? Да, оценили... Те пятнадцать — сорок человек, что присутствовали на сеансах...

Педагогам хорошо известна сила воздействия экранного искусства на молодежь. В этом учебном году я попытался с помощью кино иллюстрировать курс этики, который читаю в своем институте. На вводном занятии был показан фильм «Письма мертвого человека» — тут все ясно. На втором — картина «В четверг и больше никогда». На обсуждении ее наши мнения резко разошлись. Я ожидал, что студенты вместе со мной заклеят главного персонажа — холодно-

го себялюбца и эгоиста. А они заявили: «Да почему мы должны возмущаться Сергеем? За что, собственно, его осуждать?» Ну как же, ведь он нарушил извечный долг мужчины перед девушкой, предал ее... «Да почему, — возражали мне, — она получила то, чего сама добивалась...» Девушки и юноши тянули руки, как первоклассники, вскакивали с мест, перебивали друг друга, спорили. Потом мы смотрели «Игры для детей школьного возраста», «Плюмбум...» из старых — «Обыкновенный фашизм», «Спасатель», «Соучастники». Никогда не слышал таких жарких, страстных дебатов! В день зачета — благо в моем распоряжении был целый день — мы сначала посмотрели фильм «Чужая Белая и Рябой». И знаменитая фраза отца главного героя «Никто нам не посмеет помешать быть порядочными людьми» подвела итоговую черту под моим курсом этики.

УБЕЖДЕН, что правильное формирование репертуара — не только производственная, но и нравственная проблема. Фильмы, которые гонятся за успехом у публики любой ценой, в подавляющем большинстве случаев лгут зрителю, не дают ему представления о самом себе, о собственной личности. Одна из причин непонятности «трудных» фильмов в том, что они, показывая внутренний мир героев, тем самым призывают публику к самонаблюдению. Молодой человек, вскормленный на одних лишь развлекательных лентах, где во всех бедах персонажа повинны другие, посторонние, никогда не научится обращаться внутрь своей души, анализировать свои поступки, не сможет выработать критического к ним отношения. Думается, одна из причин того, что еще не перевелись люди, которые пытаются существовать вне норм нашей морали, в их неумении и нежелании заглянуть «в себя», предстать, как они выглядят в глазах окружающих.

Кино — такое же общенародное богатство, как земля, реки, фабрики, заводы. Безжалостная эксплуатация лишь картин пустых, никчемных, несамостоятельных и пренебрежение к золотому фонду киноискусства, к просто хорошим фильмам, лишенным развлекательных приманок, — аморально. Это касается всех нас — и тех, кто фильмы показывает, и тех, кто их смотрит.

К кино мы должны относиться так, как читатели — к литературе. О каких книгах сегодня больше всего говорят? О «Плахе» Ч. Айтматова, «Печальном детективе» В. Астафьева, «Пожаре» В. Распутина, «Карьере» В. Быкова, «Исчезновении» Ю. Трифонова, «Белых одеждах» В. Дудинцева. Без всяких циркуляров и указаний сверху их все читают, о них спорят. Но ведь есть и фильмы, которые отражают нравственные заботы современности, без знакомства с ними нельзя считать себя культурным человеком. Вот они и должны «возглавить» киноафиши, каждый день в каком-нибудь кинотеатре да демонстрироваться.

Одних призывов и даже грозных распо-

ряжений тут мало. Кинотеатры изначально, на старте поставлены в условия, когда экономический принцип превалирует над остальными. Спрашивается, как можно заполнить залы на всех сеансах — с 9 утра до 9 вечера? Кто вообще придумал, что кинотеатры должны быть открыты чуть не круглые сутки — с коротким перерывом на ночь? Можно согласиться с подобным режимом, когда приходит фильм наподобие «Покаяния», но это ведь редкость. Пусть бы так работало несколько кинотеатров в центре города или на курортах в разгар сезона. Ну а все-то зачем заманивать публику ни свет ни заря бездарными боевиками?

Солідарен с М. Сахаровой, что не дело кинороботникам выступать лишь в роли «исполнителей-распределителей». Они заслужили право на инициативу, эксперименты. Но послужит ли это гарантией правильного решения проблемы репертуара? Заглянем, к примеру, в списки кинолент, выписываемых местными кинороботниками из Госфильмофонда СССР. Вот уже где выбор целиком и полностью определяется их вкусом! Увы, большинство выбранных ими картин уважающий себя критик не выписал бы. Чтобы разумно распорядиться предоставленной свободой, нужны еще и личные качества — вкус, знания, чувство ответственности за нравственное и эстетическое развитие населения, в первую очередь — молодежи.

НА МОЙ ВЗГЛЯД, основная беда — наша разобщенность. Фильмы не объединяют нас, а разъединяют. Картины, поставляемые кинопроизводством или закупаемые за рубежом, зачастую не устраивают критиков. Почитайте их статьи: в кинематографе пауза, спад, кризис. Те, кто по роду работы отвечает за продвижение фильмов, вынуждены закрывать глаза на явный брак. В результате ленты, которые и тиражировать-то не стоило, заносятся в рубрику «ведущих», рекомендуются как и. о. хороших.

Ну а произведения (как ни мало их, но они есть), которые отвечают всем требованиям искусства, отвергаются директорами кинотеатров, ибо бесперспективны для плана. Если даже допустить, что при составлении киноафиши критики и кинофикаторы договорятся (реализация театрального принципа дает немало тому примеров), наступит ли «золотой век» кино? В том-то и дело, что нет, ибо публика — та самая, основное предназначение которой усматривают в заполнении залов с утра до вечера, ждет совсем не тех лент...

Решение проблемы зависит от нас, а не от циркуляров. Мы все (кинохудожники, критики, прокатчики, покупатели кинобилетов) должны перестать быть лебедем, раком и щукой. Что требуется для нашего сотрудничества? Секрета тут никакого нет: нам всем надо прежде всего стать хорошими, грамотными зрителями. Другими словами, чтобы неуклонно повышался общий уровень

эстетической культуры, чтобы нас объединяли общие критерии — достаточно строгие — для оценки произведений, из которых складывается кинорепертуар.

От редакции. *Благодарим тех, кто принял участие в обсуждении проблем, затронутых в статье А. Суздалева. Все они единодушно в том, что необходимо совершенствовать практику репертуарного планирования, более эффективно использовать действующий фильмофонд,— такова и была главная мысль, которой пронизана статья А. Суздалева. В ходе обсуждения высказан ряд интересных предложений и замечаний, которые будут учтены в дальнейшей деятельности как Госкино СССР, так и местных киноорганизаций.*

Намеченная творческая и организационная перестройка кинематографа поможет быстрее решить наболевшие вопросы, добиться улучшения кинообслуживания населения страны.

В частности, чтобы правильное формирование фильмофонда, предполагает несколько изменить тиражную политику и предоставить большие права республиканским, краевым, областным и городским организациям кинопроката в определении количества копий тех или иных художественных картин для своих регионов.

Дифференциации и повышению качества работы с фильмами и зрителями будет способствовать создание в ближайшее время Федерации кино клубов в рамках Всесоюзного общества друзей кино. Руководители киносети и кинопроката должны поддерживать клубное движение. Члены кино клубов призваны стать нашими активными помощниками и содействовать всестороннему раскрытию общественных функций советского киноискусства, пропаганде и продвижению к зрителям значительных кинопроизведений.

Расширить и улучшить преансовую работу позволит и положительное решение вопроса о предоставлении кинозрелищным предприятиям права продавать свои, дополнительные билеты при организации различных мероприятий и использовать часть полученных таким образом средств на оплату приглашенных искусствоведов, творческих работников кино и целых коллективов.

Большим подспорьем должен стать и предстоящий переход отрасли на хозрасчет и самофинансирование, который, в свою очередь, предполагает изменение условий оплаты труда. Высокоэффективный и производительный труд можно будет и оплачивать в повышенных размерах.

Намечаются изменения и во взаимоотношениях между организациями киносети и кинопроката, конкретное содержание которых сейчас определяется.

Однако интересный и плодотворный разговор, который велся в этом году на страницах «Кинемеханика», вряд ли стоит считать законченным. Ждем новых идей!

Наши предложения

Сейчас, когда вся наша страна встала на путь перестройки, киноработники тоже стараются найти резервы улучшения, оживления своей деятельности. Из многочисленных выступлений в центральной прессе, по радио и телевидению руководителей и ведущих специалистов Госкино и Союза кинематографистов СССР мы узнали, какие значительные изменения грядут в нашей отрасли. У меня тоже есть ряд предложений.

Существующая система продажи билетов и отчетность пока явно несовершенны и позволяют в ряде мест исказить действительное положение дел. Скажем, на удлиненные сеансы продается два билета. В результате вместо одного зрителя в отчетах проходят два. Случается, что на детский сеанс одному взрослому зрителю продают несколько детских билетов. Или, что еще хуже, часть зрителей с зарубежного фильма «пересысывается» на советский. Это, конечно, серьезные нарушения.

Чтобы повысить точность учета, предлагаю детский билет, например, выпускать большего размера. Можно даже на лицевой его стороне сделать специальную надпись. Билеты на советские и зарубежные фильмы должны, по моему, различаться по цвету. На удлиненную программу надо продавать один билет, равный по стоимости двум теперешним. Это облегчит работу кассира и даст экономии бумаги. Только наш кинотеатр «Нептун» сможет за год продавать примерно на сто тысяч билетов меньше. Вероятно, можно выпустить и специальные билеты на кинопанораму.

Настало, видимо, время подумать и о том, чтобы на повторные фильмы или в случае показа копий низкой технической годности уменьшить цены билетов, как это делается в торговле при сезонной распродаже товаров.

Когда каждый вид билета будет иметь свою серию, отчет о работе киносети сможет поместиться на телеграфном бланке: достаточно указать, какой серии сколько билетов продано.

Хочу поделиться своими наблюдениями. Лет 25 назад зрители приходили в кинотеатр за 30—40 минут до начала сеанса. Они могли послушать выступление эстрадного оркестра, посидеть в буфете. Теперь люди приходят к самому сеансу. Ведь что мы можем предложить им? В лучшем случае — дневное кино или телевизор. Но кто же пойдет в кинотеатр смотреть телевизор? А вот если открыть хорошее кафе (на первых порах — хотя бы в кинотеатрах высшего разряда), установить видеоманитофон, на экране которого можно было бы посмотреть рекламный ролик, выступление эстрадного оркестра, встретиться с актерами и режиссерами советского кино!

По моему, такие видеокассеты могли бы тиражировать конторы по прокату кинофильмов и выдавать их кинотеатрам. Сейчас же мы не получаем даже рекламных магнитофонных запи-

сей, которых раньше имели достаточно. Приходится делать их самим, кустарным способом...

Хотелось бы остановиться еще на внешнем и внутреннем облике кинотеатра. Уверен: киносети нужны дизайнеры. Для начала — хотя бы один на край или область: кинотеатры высшего разряда привести в надлежащий вид. Пока-то они отличаются от других только тем, что здесь фильмы идут первым экраном, да кое-где — мягкая мебель.

Э. ОСЕЦКИЙ,
ст. инженер новороссийского кинотеатра
«Нептун»

* * *

Все читатели «Киномеханика» служат посредниками между творцами духовных ценностей и их потребителями. Без нас любые киношедевры останутся на полках фильмохранилищ наедине с пылью. Но давайте посмотрим, как кинематографисты-творцы относятся к нам, посредникам. По моему, никак! Хотя, правда, иногда они обрушиваются на нас с претензиями и упреками. Думается, это не совсем справедливо.

Возьмем рекламу. Это очень больной вопрос, потому что она практически совсем не развита в нашей стране. Распространено мнение, что она нужна лишь для «залежалых» товаров; причем многие вообще сомневаются в уместности рекламы в социалистическом обществе. Однако она существует в той или иной степени и выполняет некоторые свои функции. Но слабо — потому, что у нее нет сил. Подсчитано, например, что из всех расходов на кино в Эстонской ССР затраты на кинорекламу составляют 2,7 %...

Но как сегодня относятся к рекламе творцы? Писатель, художник, композитор — очень заинтересованно, все они охотно в ней участвуют, часто выступают инициаторами различных кампаний, акций. Кинематографист же, как правило, пассивен. Рекламу ему делают посредники, а он только одобряет ее или... обижается. Да и вообще обычно вспоминает о прокате и рекламе лишь в случае провала своей картины.

Не считаю такое положение нормальным. Уверен, что кинематографист, заинтересованный в зрителях, должен активно сотрудничать с посредниками. Фундамент кинорекламы надо закладывать уже в творческом коллективе, на киностудии.

«Таллинфильм» — самая маленькая студия в стране. Но и здесь есть такое, что неплохо бы позаимствовать и другим. По заказу бюро «Эстинформкино» эскизы плакатов к фильмам выполняют сами художники-постановщики картин. Такие плакаты входят в наш золотой фонд — они выполнены любовно, с большим рекламно-художественным зарядом.

Пример почти идеального, с точки зрения посредника, режиссера — Лейда Лайус, автор известной картины «Игры для детей школьного воз-

раста». Она ведет всю премьерную кампанию своих фильмов, причем приводит на встречи со зрителями творческую группу в полном составе. Интересуется эскизами печатной рекламы, публикациями в прессе, даже качеством субтитров, выступая не как контролер, а как помощник и единомышленник. Увы, на той же студии есть и ее антиподы...

Думается, что сейчас, когда полным фронтом идет перестройка кино, этот пусть небольшой опыт достоин внимания.

А как обстоят дела в нашем собственном лагере — посредников? Положение тут весьма различное. Иногда «командные высоты» занимают кинофакторы, иногда — прокатчики. Видно, в разных регионах традиции и личные качества руководителей привели к своим вариантам.

Включившись в перестройку, киноработники Эстонской ССР поставили перед собой следующие цели:

обеспечить непреложный суверенитет всех посреднических звеньев;

найти оптимальное решение взаимоотношений этих звеньев;

урегулировать материальное вознаграждение за труд, отталкиваясь от принципа социалистического предприятия;

использовать государственные средства, выделяемые на кинообслуживание, оптимально и с перспективой;

вступить в переходный период к самофинансированию и самоокупаемости кинообслуживания.

Считаем, что эти цели можно реализовать созданием в республике производственного объединения «Кино» на базе Госкино ЭССР, управления кинопроката и рекламы и других киноорганизаций. Оно будет действовать на основании Положения о социалистическом предприятии (объединении), иметь свой бюджет и все предусмотренные для предприятия фонды.

Суверенными подразделениями в объединение войдут объединенная киностудия, «Эстфильмофонд» (кинопрокат), «Эстинформкино», республиканский видеоцентр, научно-методический центр, кинотехнический центр, группа обслуживания (транспорт, строительство, ремонт). Руководить объединением будут совет директоров входящих в объединение единиц, генеральный директор и его заместители.

Это предложение внесено в Госкино СССР и в Совет Министров ЭССР. По имеющимся данным, его поддерживают и наши латвийские коллеги.

К. ХООК,
директор бюро «Эстинформкино»

От редакции. Некоторые из вопросов, которые ставит Э. Осецкий (например, об упорядочении учета зрителей, об изменении внешнего вида билетов), уже решаются. Об остальных — давайте поразмыслим вместе. Ждем ваших писем и предложений.

В копилку опыта

Кинонедели — больше и лучше

Л. КАРАСЕВ,
ст. редактор В/О «Союзинформкино»

Кинонедели — небольшие по объему, но очень емкие по содержанию киноиздания — имеют, по-моему, ряд очень важных преимуществ перед другими средствами кинорекламы. Это и своевременность подачи материала, и конкретность информации, и способность дифференцировать зрительский интерес, и наличие фотоиллюстраций, повышающих рекламный эффект. Кинонедели несомненно оказывают работникам киносети и кинопроката неоценимую помощь в пропаганде и продвижении фильмов на экран, организации зрительской аудитории и проведении воспитательной работы средствами кино.

Тем не менее выходят они пока далеко не везде. Очевидно, многие руководители киноорганизаций просто недооценивают значения таких изданий. Однако надо признать и то, что не все кинонедели успешно выполняют свои функции.

Давайте рассмотрим некоторые из рекламных изданий, представленных на рецензирование в В/О «Союзинформкино», и попытаемся выяснить, что в них хорошо, а что — плохо.

Перед нами «Тульский киноэкран» (0,5 п. л.), который выпускается облкинопрокатом. Этот рекламный листок производит приятное впечатление: две краски, цветовое тонирование отдельных текстовых участков. Надо отдать должное редакторам — они грамотно располагают материал, умеют обыграть текст шрифтом и удачно разместить фотоинформацию. И, казалось бы, незначительная деталь — герб города в верхнем левом углу листка, но он придает какую-то особую привлекательность изданию, способствует воспитанию патриотизма.

Под рубрикой «Навстречу 70-летию Великого Октября» — рассказ о хроникально-документальных и художественных фильмах, которые демонстрируются в связи с этой знаменательной датой; отдельно — о картинах, помогающих пропагандировать решения январского (1987 г.) Пленума ЦК КПСС, включенных в программы кинофестиваля «На страже завоеваний социализма» и других мероприятий, проводимых в данный период. Материалы о кинолентах лаконичны, но интересны, с акцентом на самые главные рекламные моменты, с фотоиллюстрациями (их качество за редким исключением вполне приличное).



Есть в кинонеделе и рубрики «Кино рассказывает о себе» — о выходе рекламно-пропагандистских фильмов, «Скоро на экранах», «Новые роли любимых актеров», «Готовятся к выпуску» и др.

Казалось бы, трудно предъявить претензии к этому изданию. Но... есть одна весьма серьезная: в «Тульском киноэкране» не указывается, где и когда будут демонстрироваться фильмы, о которых идет речь. Вероятно, издатели рекламного листка умышленно идут на это, рассчитывая, что конкретные сведения о прокате фильма зритель получит из других источников. Но зачем же искусственно создавать неудобства для будущих зрителей — в одном издании узнать об одном, во втором — о другом? Думается, из-за этого «Тульский киноэкран» работает на 50 % вхолостую. Добавить бы к нему еще 0,5 печатного

листа и дать здесь развернутую по области и городу «репертуарную сетку»!

Подобны «Тульскому экрану» «На экранах Алтая» (Барнаул, 0,5 п. л.), «Спутник кинозрителя» (Коми АССР, 1 п. л.), в Кемерове — еженедельное издание «На экранах Кузбасса». Вот только качество полиграфического исполнения ниже и размещение информационно-рекламного материала менее удачно.

Все другие аналогичные издания, как республиканские, так и областные, состоят в основном из двух разделов. В первом содержится информационно-рекламный и пропагандистский материал, во втором — репертуарный план с указанием места и времени показа фильмов.

Хотелось бы отметить еще некоторые наиболее удачные кинонедели. Например, «Экран недели» — рекламное приложение к журналу «Кино»,

издание Госкино Литовской ССР и Союза кинематографистов Литвы (1 п. л., цена — 5 коп., тираж 9 850 экз., на литовском и русском языках). Его редакция не ограничивается рекламированием новых фильмов. Так, в № 1 за 1987 год помещена статья главного редактора Госкино Литовской ССР Э. Улдукиса «Литовское игровое кино сегодня и завтра», в которой подведены итоги работы кинематографистов республики в прошедшем году и раскрываются перспективы. На последней странице — интервью артистов театра и кино И. Дапкунайте и Р. Сабулисиса. В другом номере публикуется творческий портрет Н. Андрейченко. И так каждый номер знакомит читателей с актерами, режиссерами, с новостями кино нашей и других стран, расширяя таким образом киноведческий кругозор потенциальных зрителей. Есть и много других рубрик — «Кинотеатр редкого фильма» (так в Литве называют кинотеатры, работающие с «трудными» кинолентами), «Повторные фильмы», «Литература и кино», «Кто, где, что» (о работах зарубежных мастеров кино), «Новые видеозаписи» и др. Некоторые присутствуют в каждом номере, другие — через один или несколько номеров.

Приятно отметить, что в пропаганде фильмов текущего репертуара соблюдается рекламная последовательность: если в одном номере в рубрике «Скоро» сообщается о предстоящем выпуске картины, то в последующем читатели информируются о выходе киноленты на экран, здесь же помещается аннотация, а в «репертуарной сетке» указывается, когда и на каких киноустановках (причем всех крупных городов республики — Вильнюса, Каунаса, Клайпеды, Шяуляя, Паневежиса) она будет демонстрироваться; сообщается время начала сеансов. Упомянуты не только художественные фильмы, но и документальные, научно-популярные, киножурналы.

Сотрудникам этого издания можно лишь посоветовать для лучшей ориентации зрителей давать алфавитный список фильмов, содержащихся в сводном репертуаре, с указанием номеров киноустановок, где они демонстрируются.

Обращает на себя внимание кинонеделя «Новости экрана», издаваемая уже 30 лет республиканской конторой по прокату кинофильмов Госкино Узбекской ССР на русском и узбекском языках. Здесь выработан определенный рекламный стиль, дается оптимальный набор информации. Материалы сделаны, как правило, на достаточно высоком профессиональном уровне. Дана развернутая «репертуарная сетка» с указанием киноустановок Ташкента и Ташкентской области, а также Сырдарьинской и Джизакской областей, причем каждая из них имеет не только номер и название, тут же — адреса и номера телефонов. Дается алфавитный список фильмов, внесенных в «репертуарную сетку». Он разделен как бы на две части: новые фильмы (их названия

выделены крупным шрифтом), картины, выпущенные несколько раньше, но продолжающие работать на киноустановках, повторные; выделены киноленты для детей и подростков. По той же схеме дан алфавитный список хроникально-документальных и научно-популярных фильмов.

Ферганская область имеет свою «**Кинонеделю**». В ней есть, на первый взгляд, незначительные, но довольно существенные с точки зрения рекламной культуры особенности: во-первых, сводный репертуар классифицируется по разделам — советские фильмы, картины социалистических стран, киноленты других государств, детские, повторные; во-вторых, есть постоянная рубрика «Демонстрирование фильма продолжается», что говорит не только о рекламной последовательности, но и о заботе кинорботников области о продлении экранной жизни кинокартин.

В ежемесячном «**Магаданском киноэкране**» — фотографии высокого качества, четкий репертуарный план на весь месяц с указанием киноустановок и дней показа. Это ценно для будущих зрителей — каждый может выбрать удобный для него кинотеатр, заранее определить день посещения. Именно из таких деталей рождается высокая эффективность рекламно-информационных изданий.

Хотелось бы отметить хорошую компоновку материала в «**Кинонеделе Минска**» и «**Киноэкранах Риги**». Здесь соблюдается необходимая пропорция информации и рекламы.

Мы рассмотрели некоторые характерные направления в работе кинонедель. Их текстовый материал в основном дает достаточную информацию о фильмах предстоящего выпуска, правильно ориентирует зрителей.

Вместе с тем необходимо сделать ряд замечаний. Во многих изданиях выходящий на экран фильм представляют полным текстом либретто из «Новых фильмов». Подробный пересказ содержания правомерен в этом информационном сборнике, предназначенном для служебного пользования, — это помогает в работе с картиной: подготовке тематических показов, творческих вечеров, занятий кино клубов и кинолекториев. Но в издании, рассчитанном на зрителей, такое изложение содержания киноленты антирекламно. Надо использовать публикующийся в «Новых фильмах» специальный текст для рекламы, а если его нет, — подготовить самим, выделив главные, наиболее выразительные моменты, стремясь при этом к краткости и простоте.

В некоторых изданиях увлекаются объемными статьями о фильмах, порой отдавая всю полосу одной картине, пусть даже «ударной», при этом резко сокращая, а иногда вообще исключая информацию о других кинопроизведениях. Этим грешит, например, горьковская «**Кинореклама**». Должна существовать своеобразная репертуарная стратегия, предполагающая тщательный отбор материала. Иные авторы умудряются много написать и ни о чем не сказать. Не всегда есть

под опубликованными материалами подписи или ссылки на источник информации, а надо бы «узаконить» это, чтобы повысить ответственность и авторов, и редакторов.

Несколько слов о полиграфическом исполнении изданий — как правило, оно на очень низком уровне. Особую досаду вызывает «На экранах Владивостока». Качество сюжетных репродукций не выдерживает никакой критики. Заметна и небрежность в изготовлении изобразительного материала (№ 22, 15—21 июня; № 23, 22—28 июня; № 28, 27 июля — 2 августа 1987 г. и др.). Надо, несмотря на известные всем нам трудности, решительно, настойчиво добиваться улучшения печати.



Выступает Ю. Подниекс

Молодежи — о молодежи

Г. НОВИКОВ,
зам. начальника Ростовского областного
управления кинофикации

Фильм «Легко ли быть молодым?» вызвал большой интерес у всех, особенно у молодежи. Многим запомнился отзыв об этой картине М. С. Горбачева в беседе с молодыми рабочими Латвии. Взахлеб рассказывали о фильме те, кому уже довелось его посмотреть. Не удивительно, что показа этой киноленты жители нашего города ждали с нетерпением.

Интерес к ней был подогрет и новым для ростовчан видом рекламы. Были изготовлены фотоувеличения (120×80 см) рецензий из Комсомольской правды, «Советской России», «На экранах Риги» и вывешены для всеобщего обозрения на фасаде крупнейшего кинотеатра города «Ростов», где фильму предстояло монопольно работать 10 дней. Потом, после общественного просмотра картины, появились анонсные клишированные объявления во всех местных газетах, была дана реклама по радио, состоялась специальная телевизионная передача. Кинотеатр (директор В. Бондарев) выпустил 10-тысячным тиражом листовку-приглашение и распространил ее через почтовые отделения. В зрительный зал за неделю до выхода фильма транслировался рекламный текст. На предприятия и в крупные учебные заведения пошли выездные и общественные кассиры.

Массированная анонсная реклама сделала свое дело: к дню выпуска картины было предварительно продано около 80 % билетов.

А за три дня до премьеры на фасаде «Ростова» появилось объявление: состоится встреча зрителей с постановщиком фильма Ю. Подниексом

(она была организована нами совместно с Ростовским отделением Союза кинематографистов СССР).

И вот — долгожданная премьера. Все 1200 мест в кинозале заняты. Кинокритик А. Обертынский представил режиссера и его новую работу. После просмотра фильма Ю. Подниекс вновь пошел к микрофону. Со всех концов зала посыпались вопросы: «Как вы пришли к этой проблеме?», «Как вы выбирали экранных героев?», «Ваш фильм о мальчиках. А что, у девочек нет проблем?», «Как сложилась дальнейшая судьба участников фильма?», «Как складываются ваши отношения с собственным сыном?». Режиссер старался отвечать подробно, обстоятельно, но возникали все новые вопросы... Разговор был долгим и интересным.

Премьера фильма в «Ростове» состоялась в день открытия XX съезда ВЛКСМ. Поэтому здесь прошел торжественный кино вечер с участием первого секретаря Кировского райкома ВЛКСМ Ростова-на-Дону В. Батурина, комсомольско-молодежных бригад — победителей предсъездовской трудовой вахты, районного комсомольского актива. В организации показа картины помогал и городской комитет комсомола. В дни работы съезда в кинотеатре прошли три тематических кино вечера, в которых участвовала городская брейк-студия, что послужило дополнительным фактором привлечения зрителей.

Вместо запланированных 10 «Ростов» демонстрировал картину 12 дней, за которые ее посмотрело 5,5 % населения города. Затем фильм пошел в других кинотеатрах и по области.

Вот как готовились к его выпуску в кинотеатре «Юбилейный» станицы Обливская Обливского района. На общественный просмотр были приглашены работники аппарата райкомов КПСС и ВЛКСМ, редакции газеты «Авангард», директора и завучи школ, представители правоохранительных органов. После сеанса возникла дискуссия, которую вела секретарь райкома партии В. Винникова. Директор киносети В. Кошенков ознако-



Равнодушных в зале не было

мил присутствующих с различными точками зрения на фильм, газетными публикациями, планом выпуска киноленты. Были определены цели: привлечь в кино не только молодежь, но и старших, организовать семейные просмотры картины, обязательно обсудить ее в бригадах, классах, комсомольских группах.

Райком ВЛКСМ поставил такие задачи перед секретарями комсомольских организаций, районо — перед учителями, райком КПСС — перед хозяйственными руководителями. Благодаря этому удалось продать только по коллективным заявкам до 50 % билетов.

В период показа фильма (по три сеанса в течение четырех дней) перед ним с вступительными беседами выступали второй секретарь РК ВЛКСМ А. Скрипник, помощник районного прокурора И. Яковлева, преподаватель истории М. Брызгаллина.

А после сеансов работники кинотеатра провели своеобразные мини-интервью: «Как тебе понравился фильм?», «Где вы собираетесь его обсудить?», «Намерен ли ты выступить?» О результатах опроса было рассказано по радио, появились специальные материалы на стенде в кинотеатре. Все это «подогрело» интерес будущих зрителей картины.

В Обливской фильм посмотрели более 9 тыс. человек, или 35 % населения. И цели, поставленные на общественном просмотре, были достигнуты: во всех школах и во многих трудовых коллективах прошли обсуждения картины, состоялся серьезный разговор не только о фильме и поднятых в нем проблемах, но и о жизни и делах молодежи района.

На примере работы с картиной «Легко ли быть молодым?» мы еще раз убедились и постарались показать всем работникам киносети, насколько важным, если не сказать — решающим этапом является подготовка к выпуску фильма на экран.

Слагаемые успеха

В. ЖИДКОВ,
инструктор Ставропольского крайкома
профсоюза рабочих пищевой промышленности

Не так давно в винсовхозе «Краснооктябрьский» (Буденновский район) отмечались два важных и приятных события — 25-летие хозяйства и открытие нового Дома культуры. Оба имеют непосредственное отношение к киномеханику Алексею Егоровичу Михайлову. Дело в том, что он — один из пионеров совхоза, четверть века посвятил кинообслуживанию рабочих, специалистов «Краснооктябрьского» и их семей. Работал все эти годы в старом плохоньком клубе и, естественно, как никто, радовался Дому культуры с его современным киноаппаратным комплексом и зрительным залом на 300 мест.

Когда подошла пора монтажа аппаратуры, профком как раз выделил киномеханику бесплатную путевку в санаторий. Монтажники, конечно, могли бы обойтись и без него, но Михайлов решил, что новую аппаратуру, о которой он до сих пор только в журналах читал и на семинарах слышал, лучше собрать самому — тогда и работать на ней легче будет. Отказался Алексей Егорович от путевки и не жалеет об этом. Теперь с закрытыми глазами может самостоятельно отладить, отрегулировать свою технику.

В новом Доме культуры, в киноаппаратной созданы все условия для работы — хоть семинары здесь проводи. А это ко многому обязывает. Впрочем, Алексей Егорович и раньше не давал себе поблажек. Не припомнят его односельчане случая, чтобы киномеханик сорвал сеанс из-за неисправности аппаратуры; копию всегда проверяет тщательнейшим образом, за все годы ни разу не допустил порчи фильма.

Постоянные поиски привели пытливого киномеханика ко многим усовершенствованиям и рационализаторским предложениям. Так, в 1964 году Михайлов снабдил стол для перемотки фильмов электрическим приводом. Потом разработал схему и осуществил полуавтоматический переход с поста на пост на аппаратуре КН-17, что позволило повысить качество кинопоказа. А для улучшения звуковоспроизведения переоборудовал аппаратуру с фотоумножителя на фотодиоды.

Михайлов не держит своих новинок в секрете. Он внедрил их на киноустановках винсовхозов «Бургун-Маджарский» и «Прасковейский», села Покойного и др.

Алексей Егорович — внештатный кинотехнический инспектор крайсовпрофа, поэтому он часто бывает с проверками на киноустановках Буденновского, Левокумского, Советского районов.

— Это для меня — способ оказания практической помощи товарищам, — говорит он.

Михайлов — член культурно-массовой комиссии профкома совхоза. Он многое делает для того, чтобы досуг односельчан стал более насы-

щенным, разнообразным. И все же, как признался сам киномеханик, гораздо увереннее он чувствует себя в аппаратной. Именно здесь, считает Алексей Егорович, он приносит наибольшую пользу людям.

На протяжении многих лет киномеханик ведет подробные записи о показанных фильмах. Они помогают ему строить репертуар, не гонясь только за новыми кинокартинами. Он хорошо знает, какую ленту его односельчане с удовольствием посмотрят повторно, а какую — брать бессмысленно: ее смотреть не будут. Особое внимание уделяет Михайлов документальным и научно-популярным фильмам, тщательно подбирает программы — интересные, познавательные, пропагандирующие советскую и мировую культуру, физкультуру и спорт, трезвый, здоровый образ жизни.

Киноустановка совхоза помогает труженикам села и в повышении сельскохозяйственных знаний: Михайлов регулярно демонстрирует картины о передовых методах выращивания винограда. Кино участвует и в работе школ коммунистического труда.

Все это и позволяет Михайлову успешно справляться с заданием. Скажем, план минувшего года выполнен киноустановкой по всем показателям на 136 %.



А. Михайлов

— Очень важно, — говорит Алексей Егорович, — выполнять план и социалистические обязательства с самого начала года, чтобы был «задел». От того, как сложатся первые месяцы, в какой степени зависит дальнейшее. Об этом свидетельствует мой многолетний опыт.

Многие годы рука об руку с Алексеем Егоровичем трудится его жена Вера Ивановна. Благодаря мужу она овладела профессией, стала классным специалистом.

Но не только Веру Ивановну обучил Михайлов. Он щедро делится знаниями с молодежью. Многие юноши пошли по стопам Алексея Егоровича. Вот,



Новый Дом культуры совхоза «Краснооктябрьский»

скажем, Владимир Коваленко, бывший ученик Михайлова, ныне — киномеханик I категории.

А не так давно в селе произошел случай, о котором долго ходили всякие разговоры. Из аппаратной летнего кинотеатра украли объективы. Алексей Егорович сообщил о случившемся в милицию и сам включился в розыски. Вскоре ему удалось — через ребят из детского кинотеатра — напасть на след. А еще через несколько дней сам «вор», назовем его Петей, принес украденные объективы.

Алексей Егорович долго беседовал с мальчиком, расспрашивал его, зачем понадобились объективы.

— А может, тебе хочется стать киномехаником? Приходи сюда, — предложил Михайлов, — я помогу тебе освоить профессию. А потом сможешь поступить в школу киномехаников.

С лица Пети сбежала тень страха. Но он не ожидал от киномеханика такой доброты и все еще недоверчиво смотрел на Алексея Егоровича: не шутит ли? Но тот был серьезен.

— А, правда, можно? Я давно мечтаю об этом, да все стеснялся подойти, — робко сказал мальчишка.

— Можно, приходи!

— Дядя Леша, я только прошу вас никому не говорить, что я украл объективы. Ладно? Я же сам принес...

— Ладно, — согласился Алексей Егорович. — Будем считать, что подобное никогда не повторится.

Так Михайлов по воле случая получил еще одного ученика.

— Паренек оказался на редкость смышленным, хватким, — рассказывает Алексей Егорович. — Уверен, из него получится настоящий киномеханик.

От первой до второй

Т. СЫРНИКОВ,
кандидат экономических наук,
зав. сектором НИКФИ

Кинообслуживание населения и экономические требования

По материалам II переписи киносети впервые получена возможность сформировать представление о ее потребностях в затратах на кинообслуживание и об уровне окупаемости расходов по городам и селам разной величины, разным видам кинотеатров и киноустановок и их разрядам в зависимости от вместимости зрительных залов, режимов работы и т. д.

Главным измерителем окупаемости затрат киносети является показатель валового сбора в расчете на 1 руб. эксплуатационных расходов.

Общая характеристика показателей окупаемости расходов киносети

Анализ показал, что в целом по городской киносети на 1 руб. эксплуатационных расходов приходится 2 руб. 36 коп. валового сбора, в том числе по постоянно действующим кинотеатрам — 2 руб. 53 коп., из них по широкоформатным — 3 руб. 36 коп., кинотеатрам высшего разряда — 3 руб. 68 коп., I разряда — 2 руб. 71 коп., II разряда — 1 руб. 72 коп., кинотеатрам с ограниченным режимом работы — 1 руб. 41 коп., специализированным детским — 1 руб. 47 коп., летним — 2 руб. 24 коп.

При нынешнем положении собственные эксплуатационные расходы городской киносети (после обязательных отчислений налога с кино и прокатной платы) окупаются лишь на 59 %. Предполагается, что с отменой налога с кино и реализацией ряда других намеченных мер окупаемость превысит 100 %.

Наблюдается тенденция повышения уровня окупаемости расходов с увеличением размеров городов. Так, в городах с 3—4 тыс. жителей он равен 34 %, а с 1—1,3 млн. человек — 71,5 %.

Уровень окупаемости затрат заметно выше при работе киносети с новыми фильмами (54 %) по сравнению с повторными (44 %) как в целом по стране, так и по городам разной величины.

Валовой сбор на 1 руб. эксплуатационных расходов сельской стационарной киносети в целом по стране составляет 68 коп., а уровень окупаемости затрат — 54 %. Существует зависимость: чем больше жителей в селе, тем выше этот показатель. В селах с населением до 200 человек он составляет 37 %, а более 700 — 74 %. При показе новых фильмов уровень окупаемости затрат в целом составляет 64 %, а повторных — 49 %. По

стране в городской киносети он повышается с увеличением вместимости зрительных залов — от 38 % до 123 %. В меньшей степени на это влияет режим работы кинотеатров (годовое количество сеансов).

В сельской киносети те же тенденции: чем больше мест в зрительном зале, тем выше уровень окупаемости расходов (от 40 % до 98 %). Если по киноустановкам с залами до 100 мест он составляет 40 %, то по залам вместимостью более 800 человек — 98 %.

Режим работы сельских киноустановок — в отличие от городских, — имеет более существенное значение в формировании показателя окупаемости расходов, в особенности в населенных пунктах с числом жителей до 400. Например, он составляет 38 % при годовом количестве сеансов до 200, а при 800 и более — 68 %. Это обстоятельство представляется очень важным с точки зрения перспектив регулирования режимов работы киноустановок.

Характеристика доходов и расходов киносети

Как уже отмечалось, уровень окупаемости расходов киносети — это соотношение валового сбора и эксплуатационных затрат. Он повышается при увеличении суммы валового сбора и неизменном объеме эксплуатационных расходов; уменьшении последних при неизменной сумме валового сбора; увеличении суммы валового сбора с одновременным уменьшением объемов эксплуатационных расходов. Во всех случаях улучшение показателей окупаемости расходов может достигаться посредством увеличения доходов и сокращения расходов.

Валовой сбор государственной киносети с 1964 по 1984 годы увеличился почти на 30 %, а в расчете на одну киноустановку — на 17 %. За тот же период эксплуатационные расходы киносети повысились почти в два раза — с 284 млн. до 550 млн. руб. В результате таких разнонаправленных и разномоощных по темпам тенденций уровень окупаемости затрат снизился с 2 руб. 61 коп. до 1 руб. 57 коп., то есть на 40 %.

Расходы киносети складываются из многих видов формируемых под воздействием объективных и субъективных факторов затрат. Основной их вид — расходы на заработную плату работников киносети (55 % общей суммы). Ее рост — объективный закономерный процесс, отражающий последовательно проводимый партией и правительством курс на повышение благосостояния трудящихся. За годы десятой пятилетки средняя зарплата кинофикаторов увеличилась на 43 %.

Факторы, влияющие на расходы киносети, можно разделить на три группы: I — заработная плата (не зависит от киносети), II — содержание зданий, амортизация, затраты на транспорт и электроэнергию (почти не зависят от киносети), III — арендная плата, содержание киноаппаратных и текущий ремонт аппаратуры, содержание касс, расходы на охрану труда и технику безопасности, противопожарные мероприятия, инкассация выручки и т. п. (в основном — зависящие от киносети).

Затраты по этим группам в расчете на одну

киноустановку за последние 14 лет приведены на графике 5, из которого видно, что решающее влияние на рост расходов и уровень их окупаемости оказывают объективные факторы, не зависящие от деятельности киносети (две первые группы), а затраты по третьей группе (зависящие от киносети) имели тенденцию к снижению (на 30 %).



График 5. Динамика показателей расходов киносети по статьям сметы

Анализ доходов и расходов позволяет сделать некоторые выводы.

1. Объективно сложившиеся показатели окупаемости расходов киносети по городам и селам в зависимости от разных факторов могут стать основой для планирования дальнейшего развития киносети. Они позволяют предвидеть возможные изменения в экономическом балансе киносети города, района в целом, что важно при составлении финансовых планов.

2. Сейчас объем доходов киносети, как уже отмечалось, определяется главным образом зрительским потенциалом современного кинорепертуара: Многое зависит также от совершенствования системы распределения плановых заданий с учетом сезонных колебаний зрительского спроса на кино по отдельным республикам и регионам страны.

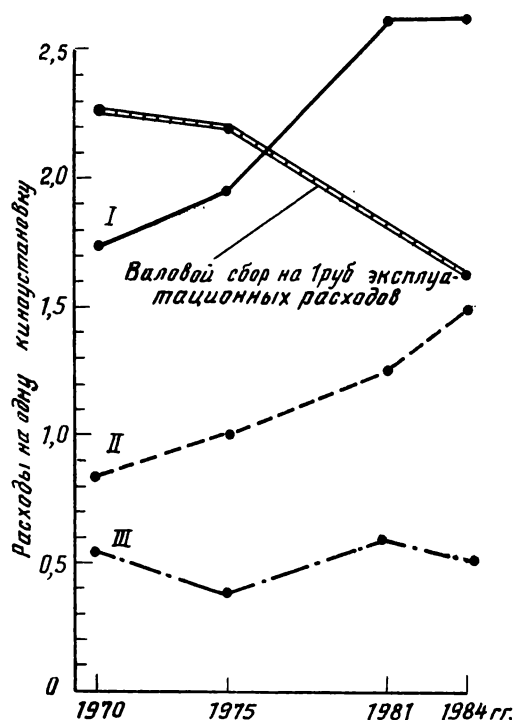
3. Объем расходов киносети обусловлен объективными факторами (законодательным нормированием, ценами на материальные ресурсы и услуги и т. п.), он закономерен, определен

условиями работы киносети и выполняемыми ею задачами. Однако специальные разработки по нормированию затрат показывают, что их можно уменьшить на несколько миллионов рублей.

Словом, резервы экономики и в этих условиях еще не исчерпаны, и надо их использовать, как того требуют решения XXVII съезда КПСС.

Техническое оснащение киносети

Среди важнейших факторов совершенствования системы кинообслуживания населения — высокий качественный уровень кинотехники в целом и ее рациональное использование в киносети, в первую очередь, в соответствии с вместимостью зрительных залов.

Состав киноаппаратуры

Начало 60-х годов характеризовалось продолжавшимся массовым стационарированием киносети, всемерным повышением качества кинопоказа посредством замены устаревшей проекционной аппаратуры новой, развитием материально-технической базы на основе разработанных основных направлений научно-исследовательских, конструкторских и технологических работ по кинематографии.

По данным I Всесоюзной переписи киносети основными типами кинопроекционной аппаратуры к 1964 году были КПТ-1, КПТ-2, КШС-1 (17 %), К-101, К-301, К-303М, КПС, 35-ОКС-1, КН-11, КН-12 (около 66 %) и ПП-16-1, -2, -3, -4, 16-3П (см. таблицу)*.

Благодаря обновлению парка удельный вес проекторов выпуска последних трех лет (1959—1963 гг.) составлял 40 %.

Наиболее «молодыми» являлись киноаппараты, предназначенные для демонстрации новых, то есть тоже «молодых» видов кинозрелища, они эксплуатировались более восьми лет. Старше этого «возраста» в городской киносети было 42,5 % проекторов обычного стационарного типа. Удельный вес передвижной киноаппаратуры, установленной стационарно, не «старше» восьми лет составлял в сельской и городской киносети почти 94 % 35-мм формата и около 90 % — 16-мм.

Материалы I переписи позволили в дальнейшем определить основные направления единой технической политики, обеспечившей коренной перелом в оснащении киносети. Были разработаны и введены в эксплуатацию новые кинопроекторы типа КН (КН-16, -17, -20А) — в основном в сельской киносети, 23КПК с ксеноновыми лампами на 2 и 3 кВт с полезным световым потоком соответственно 4,5 тыс. и 6,5 тыс. лм, «Ксенон-1», «-3», «-5» (от 2,5 тыс. до 11,5 тыс. лм). Шире стали использоваться зарубежные — «Мептон-IV», «МЕО-5Х. Для оборудования больших зрительных залов была создана мощная кинопроекционная аппаратура типа КП-30, КПК-30 с полезным световым потоком 30/18 тыс. лм.

Данные переписи не всегда совпадают со сведениями из формы К-6, поскольку в ней отражается состав киноаппаратуры только по государственной киносети.

Состав и распределение кинопроекционной аппаратуры по залам разной вместимости городской и сельской киносети в 1964 и 1984 годах

Типы кинопроекторов	Всего кинопроекторов		Количество кинопроекторов в залах с числом мест							
	1964 г.	1984 г.	до 200		201 — 400		401 — 600		свыше 600	
			1964 г.	1984 г.	1964 г.	1984 г.	1964 г.	1984 г.	1964 г.	1984 г.
КЗС-22, СКП-26, -27, —33, КПМ-800, «Колос»	5 264	1 403	2 420	700	2 449	612	346	65	49	26
КПТ-1, -2, -2Ш, КШС-1, КПТ-3	31 913	19 881	5 296	4 651	16 625	11 700	7 447	2 740	2 545	790
35-СКПШ	292	—	28	—	194	—	64	—	6	—
23КПК	—	34 692	—	4 597	—	21 814	—	6 969	—	1 312
«Меоптон-IV»	1 956	2 034	88	201	965	1 266	719	458	184	109
МЕО-5Х	—	1 082	—	40	—	377	—	487	—	178
«Ксенон-1»	—	19 135	—	10 290	—	8 442	—	363	—	40
«Ксенон-3»	—	3 918	—	793	—	2 340	—	627	—	158
«Ксенон-5»	—	974	—	123	—	179	—	323	—	349
КП-5А, КП-15А	55	—	—	—	—	—	7	—	48	—
КП-30А	8	—	—	—	—	—	—	—	8	—
КПК-15	—	813	—	29	—	46	—	345	—	393
КПТ-35/70	—	79	—	16	—	34	—	26	—	3
МЕО УМС	—	668	—	37	—	114	—	310	—	207
КП-30	—	920	—	33	—	34	—	71	—	782
КПК-30	—	95	—	22	—	8	—	4	—	61
К-101, -301, -303М, КПС, КПСМ, 350СК, КН-11,-12, КН-15, -16, КН-17, -19, КН-20А	122 538	1 506	108 702	1 414	13 004	82	811	7	21	3
КПС-16	15	—	15	—	—	—	—	—	—	—
ПП-16-1, -2, -3, -4	24 128	9 715	23 829	9 516	266	182	30	13	3	4
«Украина»	—	10 837	—	10 539	—	268	—	24	—	6
«Черноморец»	—	75	—	64	—	11	—	—	—	—
«Сибирь»	—	26	—	6	—	6	—	5	—	9
«Школьник»	—	30	—	26	—	4	—	—	—	—
Всего	186 169	243 627	140 378	165 401	33 503	60 348	9 424	13 321	2 864	4 523
Количество киноустановок	11 868	130 357	93 265	93 983	14 450	28 957	3 184	5 584	969	1 883
Количество кинопроекторов на одну киноустановку	1,7	1,9	1,5	1,8	2,3	2,1	3,0	2,4	3,0	2,4

Сейчас есть возможность обеспечивать нормальный показ фильмов в залах любой вместимости.

Размещение киноаппаратуры

За 20 лет после первой переписи в городах и поселках городского типа количество зрительных залов вместимостью свыше 600 человек увеличилось с 5 % до 7 %, а на селе залов более чем на 200 мест — с 9 % до 22 %. Вместе с тем число залов до 200 мест в городской

киносети осталось на прежнем уровне (около 42 %) в связи с широким развитием школьной киносети, а в сельской местности — уменьшилось с 91 % до 78 % в связи с процессом укрупнения сельских населенных пунктов.

Численности залов до 200 мест в городской и сельской киносети соответствует примерно такая же доля общего количества кинопроекционной аппаратуры — 76 % (1964 г.) и 69 % (1984 г.).

Но если в 1964 году здесь доминирующими

типами кинопроекторов были КПТ-1, -2, КШС-1, К-101, -301, -303М, КПС, 350КС-1, КН-11, -12, ПП-16-1, -2, -3, -4, 16-3П (96%), то в 1984-м их почти полностью заменили более современные аппараты КПТ-2Ш, КПТ-3, «Ксенон-1», 23КПК, КН-16, -17, -20А, «Украина» (86%).

Примерно такие же соотношения наблюдаются почти полностью заменили более современные аппараты КПТ-2Ш, КПТ-3, «Ксенон-1», 23КПК, КН-16, -17, -20А, «Украина» (86%).

Характерно и то, что за прошедшие 20 лет большое внимание при переоснащении киносети, и в первую очередь сельской, было уделено основной массе киноустановок — со зрительными залами до 200 мест. Если в 1964 году в составе киносети имелось 13% однопостных 35-мм киноустановок, то в 1984-м их практически не осталось.

Особенно важно, что сравнительные данные, приведенные в таблице, дают возможность выявить коренные сдвиги в характере размещения аппаратуры относительно вместимости зрительных залов. Как известно, каждый кинопроектор по своей световой мощности рассчитан на определенную вместимость зала (допускаются определенные нормативные отклонения в ту или другую сторону). Именно с этих позиций надо оценивать качественный уровень технического оснащения киносети.

Так, в 1964 году только 20% зрительных залов имели кинопроекторную аппаратуру, которая соответствовала норме по световой мощности, 72% залов — с недостаточной световой мощностью аппаратуры, 8% — с избыточной.

В 1984 году соответствовало нормативным требованиям мощности аппаратуры около 59% залов киноустановок, то есть почти в три раза больше, чем в 1964-м, с недостаточной мощностью — 20%, с избыточной — 21% киноустановок. Следовательно, находящаяся в эксплуатации аппаратура могла бы полностью соответствовать вместимости всех зрительных залов и в целом по киносети, и в любом регионе страны. Это свидетельствует также о том, что ежегодные и пятилетние планы и заявки Главного управления кинофикации и кинопроката Госкино СССР на производство киноаппаратуры за последние 10—15 лет составлялись в полном соответствии с численностью и составом киносети по вместимости зрительных залов, а также учитывали достижения научно-технического прогресса и производственные мощности предприятий-изготовителей.

Вместе с тем сам по себе факт наличия в киносети проекционной аппаратуры, размещенной по киноустановкам с недостаточной (20%) и избыточной (21%) световой мощностью, говорит о том, что, во-первых, не срабатывал в полной мере снабженческо-распределительный механизм, а во-вторых, работники местных органов кинофикации не всегда придерживались нормативных требований при оснащении и переоснащении кинотеатров и киноустановок.

Думается, что последнее сыграло решающую роль в сохраняющемся несоответствии кинопроекторной аппаратуры вместимости зрительных залов.

Разумеется, выйти на 100%-ный рубеж соответствия мощности аппаратуры вместимости зрительных залов вряд ли возможно в многообраз-

ных условиях нашей страны. Определенная часть помещений, где оборудованы киноустановки, так называемые приспособленные, поэтому не всегда удается устанавливать кинопроекторную аппаратуру требуемой мощности (например, из-за ограниченных параметров помещения киноаппаратной). Иногда в момент замены изношенных (по амортизационному сроку) проекторов на складе (в резерве) не оказывается новых с равноценной мощностью. И тем не менее имеющаяся диспропорция может быть уменьшена примерно наполовину, а показатель «соответствует норме» поднят до 80%.

Эксплуатационное состояние киноаппаратуры

Данные II переписи о степени износа кинопроекторов имеют целевое назначение — для дальнейшего совершенствования планирования потребностей киносети в аппаратуре. Они заранее дают сведения о количестве кинопроекторов на определенных порогах износа, что позволяет устанавливать годовую потребность аппаратуры на замену изношенной и плановое переоснащение.

Примечательная черта современной технической оснащённости киносети — относительно «молодой возраст» аппаратуры. В результате непрерывного насыщения киносети новой техникой, обеспечивающей нормальное качество кинопоказа, около 45% проекторов не достигают 40% изношенности, в особенности на селе. Тем досаднее наличие кинопроекторов с износом свыше 100%. Хотя они и составляют менее 3%, все же при существующих плановых возможностях можно было бы не допускать подобного. Около 49 тыс. аппаратов с износом более 80% — это примерно 20 тыс. киноустановок, аппаратуру которых необходимо заменить в течение двух лет, то есть по 8—10 тыс. киноустановок в год. К тому же по перспективному плану переоснащения до 1990 года под широкоэкранный показ намечается переоборудовать около 29 тыс. киноустановок — примерно 6 тыс. в год. Следовательно, ежегодно потребуется аппаратура для замены и переоснащения приблизительно 14—16 тыс. киноустановок.

Следует отметить, что на эти цели будет направляться аппаратура с более высокими качественными показателями, отвечающая современным требованиям показа фильмов как в городе, так и на селе.

Можно дополнить характеристику технической оснащённости киносети и другими показателями. Приблизительно лишь на 17 тыс. киноустановок действуют устройства автоматизации кинопоказа, хотя по планам материально-технического снабжения они должны быть примерно на 50 тыс. киноустановок. Активное использование подобных технических средств зависит лишь от кинофилиалов на местах.

Существенные сдвиги за последние 20 лет произошли и в некоторых других областях. Сейчас уже на 98,8% работа киносети обеспечивается от централизованных систем энергоснабжения. Передвижные киноэлектростанции уходят в прошлое. Широкое распространение получают экономичные системы воздушного охлаждения кинопроекторов с замкнутым циклом — с применением установок В-10. Практически в зритель-

ных залах всех городских кинотеатров (их примерно 12 тыс.) имеются системы принудительной вентиляции.

Кашетирующими устройствами оснащены около 5 тыс. городских и прежде всего постоянно действующих кинотеатров. Но здесь, видимо, не сработал в полной мере снабженческий механизм, поскольку оптику для показа кашетированных фильмов имеет только половина этих кинотеатров.

Из изложенного можно сделать краткие выводы.

1. При всем многообразии условий нашей страны все же необходимо совершенствовать снабженческо-распределительный механизм для обеспечения киносети аппаратурой требуемых типов.

2. К оснащению и переоснащению кинотеатров и киноустановок местные органы кинофикации должны подходить с хозяйственно-экономическими мерками, имея в виду обеспечение высокого качества показа фильмов и соблюдение экономических интересов как самой киносети, так и кинематографии в целом.

По следам наших выступлений

Ошибок не повторим!

Управление кинофикации Мосгорисполкома ознакомилось со статьей М. Сергиенко «Не повторить ошибок», опубликованной в № 6 журнала «Кинотехник» за 1987 год. Она послужила поводом для серьезного разговора с администрацией кинотеатров. Поднятый в ней вопрос обсуждался на совещании директоров районных кинодирекций, намечено поговорить о нем и на предстоящем совещании методистов по работе с детьми и молодежью.

Следует отметить, что по существующим правилам кинотеатры не имеют права реализовывать все билеты по абонеентам, часть из них должна поступать в свободную продажу. В дни каникул разрабатываются специальные программы (в период весенних каникул они связаны с проведением недель детской книги и музыки для детей и юношества), которые и составляют содержание абонементов. Устанавливается каникулярный режим работы: в детских кинотеатрах — по пять сеансов для детей, в общекранных — один-два ежедневно. Естественно, что администрация кинотеатров должна чутко реагировать на складывающуюся ситуацию и принимать меры к удовлетворению запросов зрительской аудитории, организуя дополнительные сеансы для детей, в том числе в больших залах.

Поэтому управление крайне негативно расценивает отмеченные в статье М. Сергиенко факты формализма, проявленные администрацией некоторых кинотеатров.

Вместе с тем следует отметить, что киносеть города постоянно, особенно в последнее время, испытывает затруднения в получении необходимого числа копий новых фильмов для детей и юношества, которые мы обязаны выпустить первым экраном в 25 специализированных кинотеатрах и залах. Это обстоятельство снижает уровень каникулярного репертуара и ухудшает таким образом кинообслуживание подрастающего поколения.

Управление полагает целесообразным высказать также замечания по поводу неточностей, допущенных автором статьи.

В кинотеатре «Алтай», кроме фильма «Выкуп», демонстрировались на специальных детских сеансах картины «Тачанка с юга» (24—25 марта), «Собака Баскервиль» (26—27), «Добро пожаловать, или Посторонним вход воспрещен» (28—31). Их могли посмотреть и школьники, заранее не купившие билетов.

Что касается кинотеатра «Космос», то его зал на 1575 мест заполнить детьми сложно, тем не менее это почти всегда удается сделать и «обиженных» не бывает. В последние два года в дни весенних каникул по инициативе киностудии имени М. Горького в «Космосе» проводится детский кинопраздник «Весна. Каникулы. Кино», в программе которого — просмотры новых лент студии, встречи с их создателями, выступления коллективов детской художественной самостоятельности. На телефонный звонок т. Сергиенко ответила главный администратор кинотеатра «Космос», член художественного совета киностудии имени М. Горького, ветеран кинофикации Полина Ароновна Костенко, большой энтузиаст своего дела и опытный профессионал, но отнюдь не «добрая бабушка-затейница».

Относительно «загадочной закономерности» посещения детьми кинотеатров по четным и нечетным дням. В этом вопросе не нужна помощь социологов. Дело в том, что общекранный кинотеатр чаще всего показывает на детском сеансе один фильм в течение двух дней и выпускает два абонеента — на четные и нечетные дни. Как известно, весенние каникулы начинаются 24 марта. В первый — четный — день показа фильма зрителей оказывается больше, чем во второй — нечетный, из-за ограниченности числа юных жителей некоторых микрорайонов.

В заключение хочется поблагодарить редакцию за внимание к столь актуальной теме, как кинообслуживание детей и подростков, и выразить согласие с точкой зрения автора о необходимости сосуществования разных форм этой работы.

В. БЕЛЯВСКИЙ,
заместитель начальника Управления
кинофикации

Кинопанорама

Репертуар января

Представляет начальник отдела репертуарного планирования и тиражирования фильмов Главного управления кинофикации и кинопроката Госкино СССР Л. ВЕРАКСА.

Ведущие фильмы месяца — «ЗАБЫТАЯ МЕЛОДИЯ ДЛЯ ФЛЕЙТЫ»*^о («Мосфильм», цв., две серии по 7 ч.), «ЧЕЛОВЕК ИЗ СВИТЫ»*^о (Рижская студия, цв., 9 ч.), «ХОЗЯИН» (новая редакция, «Арменфильм», цв., 10 ч.).

В январе проводится традиционный кинофестиваль «Сказка», и в репертуаре месяца — целый блок новых кинолент для детей. На «Казахфильме» создана «СКАЗКА О ПРЕКРАСНОЙ АЙСУЛУ»* (цв., 7 ч.) — о дочери пастуха, о богатом юноше, которого она полюбила, и об испытаниях, выпавших на их долю. Режиссеры — Виктор Чугунов и Рустам Тажибаев. Они же вместе с Натальей Давыдовой — авторы сценария. В ролях — Сауле Жумартова, Кенес Нурланов, Саги Ашимов, Раиса Мухамедьярова.

Новая работа Владимира Грамматикова — фильм «МИО, МОЙ МИО»*^о (студия им. М. Горького совм. с Швецией, цв., каш., 10 ч.) по одноименной книге Астрид Линдгрэн. ...За мертвым лесом живет злой волшебник, превращающий детей в птиц. На бой с ним отправляется маленький мальчик Мио и одерживает победу. Автор сценария — Уильям Олдриж. В ролях — Тимоти Боттомс, Сюзанна Йорк, Кристофер Ли, Николас Пиккард.

«ЛИЛОВЫЙ ШАР»*^о (студия им. М. Горького, цв., каш., 8 ч.) — экранизация одноименной фантастической повести Кира Булычева (он же — автор сценария). Фильм рассказывает о приключениях девочки из будущего, которая вместе со своим отцом и друзьями спасает жителей Земли от нашествия пиратов-инопланетян. Режиссер — Павел Арсенов. В ролях — Наташа Гусева, Борис Щербаков, Светлана Харитонова, Игорь Ясулович, Сергей Никоненко, Вячеслав Невинный.

Детям адресована и картина «В ДЕБРЯХ, ГДЕ РЕКИ БЕГУТ...»* («Центрнаучфильм», цв., 9 ч.), действие которой происходит в Канаде. Она повествует о борьбе за справедливость, о любви и человечности. Авторы сценария и постановщики — Александр Згуриди и Нана Клдашвили. В ролях — Людмила Залесская, Владимир Симонов, Альгимантас Масюлис, Виктор Сергачев.

Звездочкой отмечены фильмы, печатающиеся также на 16-мм киноленте, индексом «в» — записанные и на видеокассеты.

«ПРИКЛЮЧЕНИЯ ЭЛЛИ И РАРУ» («Грузия-фильм», цв., ш/э, 8 ч.) — о трогательной дружбе маленькой девочки Элли с осликом Рару. Автор сценария и режиссер — Гурам Петриашвили. В ролях — Нино Мейшвили, Зураб Кипшидзе, Юрий Васадзе, Эдишер Магалашвили, Русудан Кикнадзе.

Юные зрители увидят и картины, созданные кинематографистами *социалистических стран*.

«ТАЙНА СТАРОГО ЧЕРДАКА» (СФРЮ и ЧССР, цв., 8 ч., реж. Владимир Тадей) — фантастическая история об объекте, испускающем таинственные лучи.

Герои мультипликационной сказки «ПОХИЩЕНИЕ В ТЮТЮРЛИСТАНЕ»* (ПНР, цв., 8 ч., реж. Здислав Кудля и Францишек Пытер) — петух, кот и лисица, сумевшие освободить принцессу из заточения.

Сказка «С ЧЕРТЯМИ НЕ ШУТЯТ» (ЧССР, цв., 9 ч., реж. Гинек Бочан) — о том, как злая расчетливая кухарка, выйдя замуж за старого мельника, решила прибрать к рукам его богатство...

«РОНЯ, ДОЧЬ РАЗБОЙНИКА» (цв., каш., 10 ч., без права показа по ТВ, реж. Таге Даниэльсон) — шведская картина, поставленная по сценарию Астрид Линдгрэн. Место действия — средневековый лес. Герои — дети предводителей двух враждующих разбойничьих групп. Вопреки воле родителей они хотят жить в дружбе.

А теперь вернемся к картинам для взрослых.

Леонид Осыка поставил на студии имени А. Довженко фильм «ВОЙДИТЕ, СТРАЖДУЩИЕ!» (цв., 8 ч.). Это современная философская притча о взаимоотношениях человека и природы, о ценностях истинных и мнимых. Картина повествует о том, как трое научных сотрудников из большого города попадают в затерянное в песках селение, где живут замечательные люди — двое стариков и двое молодых. Возникают сложные, драматические ситуации. Фильм создан по одноименной повести Анатолия Ткаченко (он же автор сценария, написанного совместно с Л. Осыкой). В ролях — Григорий Гладкий, Алла Одинг, Борис Хмельницкий, Светлана Князева, Александр Игнатуша.

Выходит на экран лента Киры Муратовой (она — автор сценария и режиссер под псевдонимом И. Сидоров) «СРЕДИ СЕРЫХ КАМНЕЙ»* (Одесская студия, цв., 9 ч.), созданная по повести В. Г. Короленко «В дурном обществе». В ролях — Игорь Шарапов, Оксана Шлапак, Роман Левченко, Станислав Говорухин, Сергей Попов.

Картина «ДИЛЕТАНТ» («Киргизфильм», цв., 9 ч.) — о жизни сельской школы-интерната, о борьбе за перестройку учебно-воспитательного процес-

са, которую ведут новый учитель литературы и молодая воспитательница. Автор сценария — Роза Хуснутдинова. Режиссеры — Аман Камчибеков и Джали Соданбек. В ролях — Эмиль Борончиев, Назира Мамбетова, Саватбек Джумадылов, Алмаз Кыргызбаев.

Отныне в репертуар будут включаться альманахи, собранные из лучших работ слушателей Высших режиссерских курсов Госкино СССР и студентов-выпускников ВГИКа. В январе выходит комедийная кинопрограмма под общим названием «ПРАЗДНИК НЕПТУНА», состоящая из трех лент. «Праздник Нептуна» («Мосфильм» при участии «Ленфильма», цв., 5 ч.) — о том, как в связи с приездом «моржей» из Швеции в одной деревне вынуждены были провести зимой запланированное мероприятие на воде. Режиссер — Юрий Мамин. «Наш папа майонез» («Ленфильм», цв., 2 ч.) — вторая лента альманаха. Мальчик пишет школьное сочинение на тему «Кем я хочу стать», и воображение его захватывают картины деятельности отца — младшего научного сотрудника (сокращенно мнс, или, как говорят его дети, — майонез), ставящего опыты на крысах. Режиссер — Юрий Афанасьев. «Приговор» («Беларусьфильм», цв., 2 ч.) — рассказ о том, как колхозникам удалось перевоспитать своего односельчанина — большого любителя выпить и погулять. Режиссер — Николай Шилок.

Повторно выпускается комедия Леонида Гайдая «ИВАН ВАСИЛЬЕВИЧ МЕНЯЕТ ПРОФЕССИЮ» («Мосфильм», цв., 9 ч.).

Среди фильмов производства *социалистических стран* — кубинская картина «НЕВЕСТА ДЛЯ ДАВИДА» (цв., каш., 8 ч., реж. Орландо Рохас), герои которой — молодые люди, приехавшие в Гавану поступать в университет.

Болгарский фильм «МОЯ ДОРОГАЯ, МОЙ ДОРОГОЙ» (цв., ш/з, 9 ч., реж. Эдуард Захариев) — история семьи, которой пришлось пройти нелегкое испытание на прочность.

О трагической судьбе таксиста и его подруги — танцовщицы варьете повествует фильм «МОЛОДЫЕ ЛЮДИ В ГОРОДЕ» (ГДР, цв., 9 ч., не разреш. детям до 16, реж. Карл-Хайнц Лотц), действие которого происходит в Берлине в конце 20-х годов.

В программе фильмов производства *капиталистических стран* (все без права показа по ТВ) — французская картина с участием Жерара Депардье «БЕРЕГ ПРАВЫЙ, БЕРЕГ ЛЕВЫЙ» (цв., каш., 10 ч., кроме спец. сеансов для детей, реж. Филипп Лабро) — о неравной борьбе честного адвоката со всемогущим магнатом. Психологическая драма «ПАРИЖ, ТЕХАС» (Франция совм. с ФРГ, цв., каш., две серии по 7 ч., реж. Вим Вендерс) — история человека, потерявшего память. Английский фильм «ЦЕПОЧКА» (цв., 9 ч., реж. Джек Голд) — рассказ об одном из рабочих дней перевозчиков мебели. Повторно выходит на экран испанская лента «МОЕ ПОСЛЕДНЕЕ ТАНГО» (цв., ш/з, 11 ч., реж. Л. С. Амадори).

В программе новых *документальных и научно-популярных* фильмов: «А у вас во дворе?..» (Казанская студия кинохроники, 2 ч.) — о проблемах досуга юношей и девушек; «Жертва вечерняя» (ЛСДФ, цв., 2 ч.) — фильм-размышление о месте

молодежи в нашей жизни; «Люблю грозу в начале мая» (Куйбышевская студия кинохроники, цв., 1 ч.) — об эстетическом воспитании подрастающего поколения; «Фермеры» (ЛСДФ, цв., 1 ч.) — о семейном подраде; «Компьютерные игры» («Леннаучфильм», цв., 3 ч.) — об экологии с точки зрения нравственности; «О доходах, здравом смысле и общей пользе» (Ростовская студия кинохроники, 3 ч.) — об индивидуальной трудовой деятельности; «Крик» (Куйбышевская студия кинохроники, 2 ч.) и «Боль и крик» («Укркинохроника», 3 ч.) — о вреде пьянства; «Бойтесь с рыжими усами» («Леннаучфильм», цв., 1 ч.) — о бытующих еще предрассудках; «Два лика иконы» («Центрнаучфильм», цв., 2 ч.) — история происхождения икон.

«Забывтая мелодия для флейты»



Рассказ об этом фильме можно начать так: представляем вам новую работу режиссера Эльдара Рязанова и его соавтора Эмиля Брагинского. Но лучше так: известный актер Леонид Филатов — в роли коварного соблазителя и крупного чиновника. Подумаете, нежизненно: бюрократ и соблазнитель? А мы вам больше скажем: этот бюрократ в конце по-настоящему умирает от настоящей любви. Это кажется вам уж вовсе невероятным? Так нет же, он еще и воскресает — и снова только благодаря любви. Любящая женщина возвращает его с того света. И эта сцена так замечательно сыграна Татьяной Догилевой, что покидают все сомнения в недостоверности рассказанной в фильме истории. Если даже так никогда не было, то так должно быть. Впрочем, ведь это все в кино, да еще в комедии, а в жизни бывает не только, «как в кино», а еще и похлеще.

Итак, Леонид Филатов играет Леонида Филимонова — второго человека в Главном управлении

свободного времени. Отличное сочетание, если вдуматься, — «Управление свободного времени». Разве этим временем можно управлять? Не только, оказывается, можно, но совершенно необходимо. Не будь такого учреждения, кто бы мог запретить ультрасовременную постановку «Ревизора» в Клубе медицинских работников? Кто составил бы маршруты гастролей самодеятельного тамбовского хора и утвердил его пошлощипательный репертуар? Быть может, вы считаете, что они должны сами себя утверждать и запрещать? Не бывает такого? То-то же. Филимонов необходим. Он даже может в ходе перестройки заменить своего начальника Ярослава Степановича (арт. Всеволод Санаев) как несколько устаревшего в современной обстановке и стать таким образом первым человеком в уникальном Главке. Тем более что у Филимонова есть «наверху» «мохнатая лапа» в лице обожаемого тестя. Вернее, даже не в лице, а в губах — только их мы и увидим на экране.

Был когда-то Лёнечка талантливым флейтистом. А потом удачно женился (в роли его супруги — Ирина Купченко), сделал блестящую карьеру. И совсем забыл про флейту. А однажды решил приволкнуть за хорошенькой медсестрой Лидой Мельниковой, которую увидел в спектакле «Ревизор». Вот тогда-то и возникла эта самая любовь — эта забытая мелодия, которую он и предавал (ради карьеры), и продавал (спасая честь семьи) и от которой умер.

Что еще интересного в фильме? Конечно же, сослуживцы Филимонова — колоритнейшие личности. Мясоедов — Александр Ширвиндт, Сурова — Ольга Волкова, Одинков — Валентин Гафт. Уникальная троица. Есть еще и четвертый: заместитель Филимонова Алексей Акимович Икшанов — Сергей Арцыбашев. Рыцарь без страха и упрека. Был комсомольский работник, выдвиженец из шоферов, возивший раньше большого начальника. Этот так естественно, органически подл, что вызывает совершенно противоположные, вроде бы взаимоисключающие чувства — восхищение и отвращение.

Сии «сотруднички» озабочены только тем, чтобы удержаться в своих креслах и, если представится возможность, «подсидеть» и скинуть того, кто повыше, чтобы занять место подороже. Каждый держит ухо востро, и все друг друга боятся. Ибо им есть что терять: ведь машины — персональные, поликлиники — закрытые, черная икра на столе — настоящая (на съемках Рязанов предостерегал актеров: «Не съешьте черную икру — это пшено, выкрашенное черной краской»), и не только черная, но и красная, и ветчина, и крабы. Обюрократились, омещанились, управляя. Про любовь-то и забыли. К ближнему своему.

«Это, конечно, выдуманное учреждение, — говорит Э. Рязанов. — Такого нет. Потому что если бы мы назвали невыдуманное, то нам бы костей не собирать... Чиновники современные унаследовали очень много скверных черт от службистов девятнадцатого века: и чиновочитание, и преклонение перед авторитетами, и боязнь принимать решения, брать на себя ответственность — много пороков, которые мы хотим в нашей картине обличить. ...Сам я лично натерпелся от чиновников и считаю, что этот слой — вязкий, мутный — висит на ногах страны, на ногах нашего народа, который рвется вперед, к обновлению, чтобы очистить себя

от скверны прошлых лет. Это гражданский пафос нашей ленты... Но картина не только сатирическая, она еще говорит о любви. Это синтез моих любовных комедий и «Гаража». Любовная комедия и сатирическая комедия нравов». Так было задумано. Но ведь вы хотите знать и как получилось? Для этого посмотрите фильм.

Предлагаемый текст для рекламы

Любовная история и сатирическая комедия нравов.

С. МИШИНА

«Человек свиты»



Объектом художественного исследования кинематографистов Рижской киностудии стал синдром социального лакейства, долго культивировавшегося в нашем обществе.

Фильм начинается как психологический детектив: на светящемся, размытом, испещренном бликами экране вершится таинственный ритуал, каждая деталь коего выглядит загадочно-значительной. Молодой человек, взгрозившись на подокожник роскошной деловой гостиной, путается в складах драпировки. Он очень взволнован, но старается держаться спокойно и непринужденно. Холеная дама, хозяйничающая здесь, очень ласкова с ним, но почему-то ассоциируется с сытой кошкой, игриво подталкивающей замершую под лапой мышью...

С громадной высоты молодой человек видит подкатившую к офису машину, которую явно ждут: дверцы распахиваются дружно — будто выпускается группа захвата, суета вокруг лимузина — организованная и четкая. И снова — человек над бездной, а затем — чье-то мрачное лицо в дверном проеме, исчезающее, как только взгляд натолкнулся на взгляд. Все беспокойно, зыбко, тревожно... Как будто мы наблюдаем момент какого-то переворота.

Заинтриговав, авторы переходят к делу: суперсуществование происходящего развевается, аки прах. И вот уже все становится на свои места: человек на подоконнике — научный сотрудник Митя Родионцев, вешавший шторы в «предбаннике» кабинета директора «Техпроекта», чье прибытие он и наблюдал из окна. А загадочная дама — секретарша директора Аглая Андреевна.

И тем не менее авторы нас не разыгрывали: переворот действительно произошел. И Митя не просто менял шторы, он действительно выполнял ритуал, знаменующий смену если не власти, то «приворного» круга этой власти. Родионцев стал новым «доверенным лицом» Аглаи Андреевны, а тот, что так мрачно смотрел на него из-за двери, быт им перестал...

И вот уже Митя и его коллега Вика, тоже из свиты, трепеща ждут вечернего звонка Аглаи, шагают, переполненные сознанием собственной значимости, по пустующим коридорам «присутствия» к святой святых — апартаментам секретарши, чтобы за чашкой чая, заваренного самой Аглаей Андреевной, «запросто», «в милой дружеской беседе», запродать бунтарей и недовольных, «настучать» на интересующего секретаршу человека, донести мнение масс и отдельных личностей об очередном шаге директора и в награду получить мозговую косточку, то бишь путевку в ведомственный пансионат, например, или допуск в свиту директора на время его очередного путешествия на объект, ну и, если надо, — гарантии поступления детишек в избранный вуз и прочие блага.

Но даже не столько эти подачки (хотя, конечно, и они, и они!) превращают вполне порядочных людей, квалифицированных и дипломированных специалистов, в добровольных лакеев, благополучие которых заработано не умом, не трудом, а единственно мастерским следованием заповеди «угадать и угодить». Более всего прельщает их сознание собственной «избранности», приближенности к сильному миру сего, исключительности и важности, возвышающее этих особ не только в собственных глазах, но и во мнении окружающих. Они — привилегированные. Они — люди «свиты».

Но положение сих доверенных лиц столь же непрочно, сколь и незаслуженно. Что-то не понравилось Аглае Андреевне, и новые шторы вешает уже юный циник Санин, а Митя мучительно, презирая себя, прислушивается под дверь к воркованию Аглаи... И потом — прокручивает, прокручивает до бесконечности, до нервного истощения, до сердечного приступа историю взаимоотношений с всеильной секретаршей: где он оплошал, чего не угадал, а может, Аглая хотела интимной близости и надо было «ублажить старушку»?.. Униженный, утративший смысл существования, Митя, переболев и отплакав свою отставку, кажется, прозрел, отрезвел, начал испытывать стыд за себя недавнего и захотел вернуть утраченное — элементарное чувство достоинства, собственной, а не с барского плеча пожалованной значимости. Но — внезапный маленький шаг навстречу со стороны Аглаи, и Митя уже вновь открылся. Теперь он с трепетом будет ждать обратного хода событий...

Фильм снят по мотивам одноименного расска-

за Владимира Маканина, одного из интереснейших современных прозаиков. Надо сказать, с кинематографом ему до сих пор не везло. Экранизация в 1968 году первой опубликованной книги писателя «Прямая линия» была откровенно слабой, короткометражки по его рассказам, снятые в «Дебюте», вынудили автора наложить вето на возможность их выхода к зрителю. Поэтому сам за себя говорит тот факт, что создатели «Человека свиты» получили разрешение писателя на следующую экранизацию его произведения — рассказа «Отдушина» (вещи во многом программной, сложной и тонкой по психологическому рисунку). Молодой сценарист Валерий Тодоровский и режиссер Андрис Розенберг (чей фильм «Отблеск в воде» на XI ВКФ был удостоен приза за лучший дебют) постарались передать своеобразие художнической манеры В. Маканина, соединяющего в своем творчестве безжалостную трезвость взгляда с убежденностью в неискоренимости доброго начала в человеке. Оператор — Валдис Эглитис.

Сложная фарсовая структура ленты (где сатира выглядит как реальность, а реальность — как сатира) потребовала от исполнителей главных ролей — Вии Артмане (Аглая), Дальвина Щербакова (Митя), Валентины Теличкиной (Вика) особой точности и артистизма.

Н. МИЛОСЕРДОВА

«ХОЗЯИН»



Этот фильм вышел в прокат еще в 1985 году, но с некоторыми существенными купюрами. Теперь он восстановлен в изначальном виде и предстанет на экране во всей своей остроте и актуальности.

... Небольшая деревушка в горах Армении. В сегодняшней ее жизни поколеблена гармония исстари складывавшихся нравов и человеческих отношений. Настоящей работы — этой основы

основ деревенского сообщества — чураться люди стали, полегче, беззаботнее прожить хотят. Раньше со здешних покосов по пятьдесят тонн сена собирали, а ныне едва по четыре выкашивают. Хлев каменный, под крышей, где коров и телят когда-то держали, давно пустует, а теперь и на слом идет, потому что понадобился материал для строительства личной дачи некоему Коротышке, невесть откуда прибывшему ответственному лицу. Сроду не знали в деревне, что такое воровство, а сейчас немало таких, что урвать, заграбастать норвоят, и ни вины в них при этом, ни раскаяния, даже детей собственных не стесняются. А что же те, кто сегодня призваны порядок наводить, поколение сорокалетних? Безвольны и бескрылы они. Оттого, может, что выросли без отцов: пятьдесят человек, лучшие из лучших, ушли отсюда на фронт и не вернулись, не успев передать твердого напутственного слова.

Но жив и не бездействует один неравнодушный хранитель вековой морали, нравственных устоев отцов и прадедов. Точно мифологический герой, всадником на белом коне обезжает он родные владения — сын и защитник гор, лесов, холмов земли своей. Это лесничий Ростом Саргсян — старик с поседевшей головой и сорванным осиплым голосом, но еще могучий духом, верой в правду свою. Никому не дает спуска, если что не так. И в борьбе с ловкачами и бездельниками он не только природу защищает. За душу односельчанина Ростом борется, чтобы не обратилась в тлен совесть человеческая. Воитель мудрый, справедливый и беспощадный и к пришлым, и к своим, даже родственникам, — таков он, подлинный Хозяин земли. Но меч Ростому не страшен сегодня — всего-то слово, хоть и гневное, хоть и в самую точку. Тут судить рвачей надо, за решетку сажать, а лесничий увещеваниями прохиндеев пронять хочет. Чудак, дон-кихот, да и только!

И грустно старику сознавать, что некому передать боль свою, заботы свои: не одарила жена наследником. Но есть, однако, у деревенского правдоискателя преемники. И та девочка, которая не побоялась выступить против злобного мальчишки по прозвищу Урод, что колючей проволокой спутал голову белой лошади лесничего — в отместку за пристыженного отца. И те, кто во время сельского игрища в лахты встали в команду Ростому, а не бездельника Сеника. Да, живут в деревне и добрые, честные люди, вот только нет меж ними той спайки, что дает силу воругам и лентяям. И это тоже прочитывается в картине.

Создана она на «Арменфильме» по сценарию писателя Гранта Матевосяна режиссером Баграмом Оганесяном, ранее поставившим такие интересные самобытные ленты, как «Терпкий виноград» и «Осеннее солнце». Оператор — Гагик Авакян. Киноповествование ведется в спокойных, реалистических традициях. Нет броских метафор, но есть скрытые иносказания, что придает картине сходство с народными притчами. Персонажи фильма являют собой не столько индивидуальности, сколько типы людей, в которых обозначено то или иное социально-психологическое явление. И это сильнее высвечивает фигуру главного героя — живую, яркую, не-

повторимую личность. Лесничий Ростом — еще один крупный, значительный характер в галерее лучших образов советского многонационального киноискусства. За исполнение этой роли известный армянский актер Хорен Абрамян, главный режиссер Государственного академического театра имени Г. Сундукяна в Ереване, снявший более чем в тридцати фильмах («Братья Сарояны», «Мы и наши горы», «Рождение», «Живите долго», «Командировки в санаторий», «Пока живем»), был удостоен диплома и приза оргкомитета XVII ВКФ в Киеве.

В других ролях — Анаида Гукосян, Галя Новец, Оваким Галоян, Карен Джанибекян, Ваган Арцрунян.

Л. МАМАТОВА

Кино в датах

Февраль — март 1988

ФЕВРАЛЬ

3—30 лет со дня премьеры фильма «Коммунист» (реж. Ю. Райзман). 6—90 лет со дня рождения актрисы театра и кино Аллы Тарасовой (1898—1973), снявшей в фильмах «Бабь», «Гроза», «Петр Первый», «Без вины виноватые», в фильмах-спектаклях «Анна Каренина» и «На дне». 6—85 лет со дня рождения режиссера Семена Долидзе (1903—1983), постановщика фильмов «Стрекоза», «День последний, день первый», «Встреча с прошлым», «Город просыпается рано», «Сады Семирамиды», «Побег на рассвете», «Человек ли он?», «Кукарача» (два последних — с К. Долидзе). 6 — 40 лет со дня выхода на экран фильма «Алишер Навои» (реж. К. Ярматов). 10 — 35 лет со дня выхода на экран фильма «Максимка» (реж. В. Браун). 16 — 40 лет со дня выхода на экран фильма «Сказание о земле Сибирской» (реж. И. Пырьев). 17 — 30 лет со дня выхода на экран фильма «Дело было в Пенькове» (реж. С. Ростокций). 18 — 80 лет со дня рождения режиссера Александра Зархи, постановщика фильмов «Депутат Балтики», «Член правительства», «Его зовут Сухэ-Батор», «Малых курган» (все — вм. с И. Хейфицем), «Высота», «Анна Каренина», «Города и годы», «Повесть о неизвестном актере», «Двадцать шесть дней из жизни Достоевского», «Чичерин». 19 — 55 лет со дня выхода на экран фильма «Двадцать шесть комиссаров»* (реж. Н. Шенгелая). 19 — 20 лет со дня премьеры фильма «Весна на Оudere» (реж. Л. Сааков). 20 — 70 лет со дня рождения оператора и режиссера Игоря Шатрова, снявшего фильмы «Море студеное», «Они были первыми», «Новые похождения Кота в сапогах», «Добровольцы», «Простая история», «Синяя тетрадь», постановщика фильмов «Мужской разговор», «Минута молчания», «Заккрытие сезона», «Пошечина, которой не было», телефильмов «И это все о нем», «Взятка» и др. 22 — 30 лет

Звездочкой отмечены фильмы, имеющиеся только в централизованном фонде.

со дня выхода на экран фильма «Балтийская слава» (реж. Я. Фрид). 25 — 70 лет со дня рождения актера Михаила Кузнецова (1918—1987), снявшегося в фильмах «Машенька», «Секретарь райкома», «Иван Грозный», «Тарас Шевченко», «Море студеное*», «Матрос Чижик*», «Без вести пропавший», «ЧП. Чрезвычайное происшествие», «Марья-искусница*», «Серебряный тренер», «Юнга Северного флота», «Повторная свадьба», «Циркачонок», «Тайное голосование», «Служа Отчеству», «Багратион» и др. 26 — 20 лет со дня премьеры фильма «Сергей Лазо» (реж. А. Гордон). 28 — 95 лет со дня рождения режиссера Всеволода Пудовкина (1893—1953), поставившего фильмы «Мать», «Конец Санкт-Петербурга», «Потомок Чингисхана», «Минин и Пожарский» (с М. Доллером), «Суворов» (с М. Доллером), «Во имя Родины» (с Д. Василевским), «Адмирал Нахимов», «Возвращение Василия Бортникова» и др. 28 — 60 лет со дня рождения актера Рамаза Чхиквадзе, снявшегося в фильмах «Стрекоза*», «Мольба», «Ожерелье для моей любимой», «Смерть филателиста», «Саженцы», «Похищение луны», «Мелодии Верийского квартала», «Древо желания», «Грузинская хроника XIX века», «Руки вверх!», «Путь домой», «Победа» и др.

МАРТ

1 — 25 лет со дня выхода на экран фильма «Ты не сирота» (реж. Ш. Аббасов). 1 — 20 лет со дня премьеры фильма «Бабе царство» (реж. А. Салтыков). 2 — 50 лет со дня выхода на экран фильма «Богатая невеста» (реж. И. Пырвев). 10 — 65 лет со дня рождения режиссера Якова Сегеля, постановщика фильмов «Это начиналось так...», «Дом, в котором я живу» (оба — вместе с Кулиджановым), «Прощайте, голуби!», «Две улыбки», «Капля в море», «Риск — благородное дело», «В одно прекрасное детство», «Я Вас дождусь!..», «Инопланетянка», «С неба на землю» и др. 13 — 75 лет со дня рождения писателя Сергея Михалкова, автора сценариев фильмов «Красный галстук», «Новые похождения Кота в сапогах», «Большое космическое путешествие» (при участии В. Селиванова), «Вид на жительство», «Комитет 19-ти» (последние два — с А. Шлепяновым), многих мультипликационных лент, главного редактора журнала «Фитиль». 14 — 60 лет со дня выхода на экран фильма «Октябрь» (реж. С. Эйзенштейн и Г. Александров). 16 — 55 лет со дня рождения режиссера Мариюса Гедриса, постановщика фильмов «Мужское лето», «Раны нашей земли», «Геркус Мантас», «Расколотое небо», «Пыль под солнцем», «Цветение несаяной ржи», «Блудный сын» и др. 21 — 35 лет со дня выхода на экран фильма «Возвращение Василия Бортникова» (реж. В. Пудовкин). 22 — 40 лет со дня выхода на экран фильма «Первоклассница» (реж. И. Фрээ). 22 — 40 лет со дня выхода на экран полнометражного мультипликационного фильма «Конек-Горбунок» (реж. И. Иванов-Вано). 22 — 20 лет со дня премьеры полнометражного научно-популярного фильма «Лесная симфония» (реж. А. Згуриди). 24 — 30 лет со дня выхода на экран фильма «На графских развалинах» (реж. В. Скуйбин). 28 — 55 лет со дня рождения режиссера Александра Митты, постановщика фильмов «Друг мой, Колька!» (с А. Салтыковым), «Звонят, откройте дверь!», «Гори, гори, моя звезда», «Точка, точка, запятая...», «Москва, любовь моя», «Сказ про то, как царь Петр арапа женил», «Экипаж», «Сказка странствий» и др.

Киноискусство Страны Советов

«Таджикфильм» набирает силу

Б. АНДРЕЕВ,
кандидат искусствоведения

В семье национальных кинематографий таджикская занимает пока скромное положение. Она еще и достаточно молода по сравнению, скажем, с русской или грузинской. Годом рождения таджикского кино стал 1929-й, когда делегатам III Чрезвычайного съезда Советов Таджикистана продемонстрировали первый снятый в республике киножурнал. В 1930 году в Душанбе была создана студия «Таджикфильм», которая сейчас ежегодно выпускает три художественные картины, в среднем две игровые телевизионные, а также два киножурнала: ежемесячный обзорный «Советский Таджикистан» и сатирический «Катлак» («Дубинка»).

В годы Великой Отечественной войны «Таджикфильм» был временно объединен с эвакуированной в Душанбе студией «Союздетфильм». Здесь тогда снимались художественные новеллы для боевых киноборников, были созданы также пользовавшиеся большим успехом картины «Новые похождения Швейка» (реж. С. Юткевич), «Клятва Тимура» (реж. Л. Кулешов), «Сын Таджикистана» (реж. В. Пронин).

В первые послевоенные годы студия выпускала только документальные картины. В 1957-м вышел историко-революционный фильм Бориса Кимягарова «Дохунда», а несколько позже — его же «Судьба поэта» и «Знамя кузнеца», а также «Насреддин в Ходженте, или Очарованный принц» (реж. А. Бек-Назаров и Э. Карамян), «Зумрад» (реж. А. Рахимов), «Дети Памира» (реж. В. Мотыль), получившие широкое признание.

Вторая половина 60-х — начало 70-х ознаменовалась приходом в режиссуру нового талантливого поколения кинематографистов, представленного именами Маргариты Касымовой, Марата Арипова, Сувата Хамидова, Анвара Тураева, Валерия Ахадова — сегодня ведущий мастеров студии. На рубеже 80-х игровой кинематограф получил замечательное пополнение в лице Давлата Худоназарова, Юнуса Юсупова, Бако Садыкова.

Последнее пятилетие довольно четко определило основной круг тем национального кинематографа. Отмечено оно и рядом значительных достижений.

Больше всего фильмов было посвящено современности. Серьезная попытка отразить важные

проблемы наших дней, дать критический анализ реальной действительности, представить многообразную панораму человеческих характеров сделана в таких картинах, как «Преступник и адвокаты» и «Контакт» Ю. Юсупова, «Говорящий родник» М. Касымовой, «Я ей нравлюсь» А. Тураева и особенно — «Семейные тайны» В. Ахадова и «В талом снеге звон ручья» Д. Худоназарова.

В основе «Семейных тайн» лежит острый конфликт между главой родового клана Султанходжой Ибрагимовым (яркая актерская работа Ато Мухамеджанова) — человеком оборотистым, деспотичным, хотя по-своему и любящим родню, и молодыми героями фильма, которые бросили вызов отжившим семейным устоям, нравам воинствующих «деловых» людей. Эта лента, сделанная с большим художественным мастерством, стала заметным явлением всего нашего многонационального кинематографа.

Герой фильма Д. Худоназарова — старый фронтовик (арг. Мухитдин Салохов), живущий в горном кишлаке и многие годы работающий чабаном. В не столь уж значительных событиях из жизни героя выявляется главное — духовная суть человека особой, военной закалки, привыкшего жить по законам чести и совести.

К серьезным завоеваниям относится и фильм «Бросок» А. Тураева. Режиссера интересуют поступки человека, бывшего военного, волею судьбы вырванного из привычной среды: прапорщик-пограничник вынужден по ранению выйти на пенсию. Но он не может жить в бездействии и отправляется с научной экспедицией в горы на поиски мумий. Здесь герою фильма снова приходится столкнуться с нарушителями границы, и он, безоружный, вызывает огонь на себя. Авторы подчеркивают важную для современников мысль: духовно цельный человек всегда остается верен себе, даже в самых экстремальных обстоятельствах.



«Говорящий родник»



«Любовь моя — революция»

Поэтичное, философское видение мира проявилось в ленте «Время зимних туманов» Б. Садыкова — режиссера, получившего, к сожалению, признание с десятилетним опозданием.

И все же некоторые значительные успехи последних лет не реабилитируют основной массы фильмов о современности, выросших на общей ниве застойных явлений в кинематографе. «Репутация», «Серебристая нить», «Позывные», «Вершина» и многие другие — драматургически и режиссерски вялые произведения, лишь формально откликающиеся на темы дня. Здесь есть разговоры о производстве и экологии, выполнении и перевыполнении планов, есть жесткий реализм и даже порой смелые критические нотки, только не видно живого человека, потому и не доходят важные идеи до сердца зрителя. Впрочем, это общая беда многих наших фильмов.

Мощная ветвь республиканского кино представлена полотнами историческими. Авторы их обращаются к тематическому пласту, казалось бы, представляющему значительный интерес для широкой аудитории. Но и эти картины являют собой зрелище пестрое и противоречивое. Наибольший интерес представляет талантливая лента В. Ахадова «Хромой дервиш», снятая при участии кинематографистов Венгрии. Речь здесь идет о тайном путешествии в Бухарский эмират, предпринятом в 60-е годы XIX столетия венгерским ученым-этнографом Вамбери. Среднеазиатский колорит передан исторически достоверными красками. Восток прошлого предстает поистине загадочным, жестоким и — пленительным.

Серьезные успехи — и работы М. Касымовой «Сегодня и всегда», Олега Тулаева «Любовь моя, революция», хотя эти ленты и не столь выразительны, как «Хромой дервиш». Картина Касымовой обращена к первым после-революционным годам в Таджикистане. В центре произведения — трагическая судьба молодой

актрисы, убитой басмачами во время представления. Романтическая приподнятость, к сожалению, порой довлеет над реалистичностью повествования, но в целом фильм принадлежит к удачам национального кино. Картина Тулаева показывает полный сомнений и мучительных переживаний путь героя в революцию. Однако целостному восприятию фильма мешают некоторая приблизительность показанных на экране жизненных коллизий и обилие событий.

О становлении Советской власти в Таджикистане идет речь и в фильмах «Заложник» Ю. Юсупова и «На перевале не стрелять» Абдусалом Рахимова и Мукадаса Махмудова. Но вряд ли эти ленты можно причислять к историко-революционным, ведь авторы их стремятся не столько рассказать о героическом прошлом, сколько, используя острый сюжет, создать увлекательное зрелище. Эти ленты сделаны профессионально и пользуются большим успехом. Но подходить к ним надо по меркам не историко-революционного, а приключенческого фильма, несущего все признаки своего жанра.

И еще одно направление развивается в киноискусстве Таджикистана — экранизация известных восточных сказок. Есть несомненные удачи, например, «...Еще одна ночь Шахерезады» Тахира Сабирова или телевизионные «Гляди веселее» Марата Арипова и «Маленький Мук» Елизаветы Кимягаровой. Есть и откровенные провалы, к примеру, второе обращение к «Тысяче и одной ночи» — «Новые сказки Шахерезады...».

Несмотря на отдельные достижения в этом жанре, экранное решение сказок страдает однообразием и избыточной красотью. Традиция перенесения на экран национального фольклора, давшая такие значительные и яркие произведения, как трилогия Б. Кимягарова «Сказание о Рустаме», «Рустам и Сухраб», «Сказание о



«...Еще одна ночь Шахерезады»

Сиявуше», увы, сегодня теряет свои позиции.

Сильным и перспективным видится документальное кино республики. И жаль, что многие значительные, художественно выразительные ленты не удостоены внимания нашего кинопроката. В памяти зрителя остались, пожалуй, лишь масштабные произведения Евгения Кузина: афганский киноцикл, «Эпицентр», «Восточный синдром» (с участием Ф. Сейфуль-Мулюкова), интересная лента В. Ахадова «Нурек без легенд». И все...

А между тем на студии создано немало картин, которые по праву можно зачислить в актив советской документалистики. Недавно, например, произошло «открытие» маленькой ленты — философской притчи Б. Садыкова «Адонис XIV», снятой девять лет назад и только сейчас выпускаемой в прокат. Картина обретает новую жизнь и уже успела получить два международных приза. К сложным социально-этическим вопросам обращался этот режиссер в фильме «История одной истории».

Разве что как постановщик философско-этнографической ленты «Галла» известна Майрам Юсупова. А на ее творческом счету — картины, которые сегодня, в условиях перестройки, представили бы широкий интерес: «Освоение», «Несколько дней из жизни молодежи», «Кто в доме хозяин?», которые есть только в республиканском прокате. Несколько лет работал над исторической темой Д. Худоназаров, создавший впечатляющий образ революционной эпохи: в фильмах «Рождение», «Истоки», «Летчик». Традиции в документальном кино заложены, и надо их развивать.

Сейчас киноискусство Таджикистана — на стадии творческого подъема. И, думается, недалек день, когда оно займет заметное место на нашей кинематографической карте.



«Заложник»

«ВЗЛОМЩИК» («Ленфильм»)

В обсуждении фильма, состоявшемся в Доме кинематографистов, принимали участие представители кино клубов Москвы. Их подавляющему большинству картина понравилась, хотя и высказывались отдельные замечания. Но отношение зала к проблемам, поднятым на экране, было различным.

Например, старший научный сотрудник А. Коновалова сказала: «Фильм не оставил меня равнодушной, я смотрела его с напряжением. И если меня спросят, нужно ли, чтобы «Взломщику» дали зеленую улицу, я скажу: «Да!» Он стоит этого. Показана трагедия семьи: мать умерла, отец пьет, два сына предоставлены сами себе. Старший дома почти не бывает, его страсть — рок-музыка. Младший тяжело переживает развал семьи, он любит и отца и брата, хочет, чтобы все были вместе. То, что сделал этот тринадцатилетний мальчик, нельзя назвать преступлением, это порыв души, акт самопожертвования».

Положительно отозвался о фильме и преподаватель одного из технических вузов В. Фотиев: «Сейчас мы переживаем тот момент, когда молодежь стремится к полному раскрепощению, жаждет яркого самовыражения, самоутверждения. Часто ее протест против всеобщей стандартизации принимает необычные формы — юноши делают себе экстравагантные прически, носят очень странную одежду и так далее. Достоинство «Взломщика» в том, что авторы его не навязывают нам своего отношения, не диктуют нам. Они просто показывают художественными средствами то, что существует на самом деле. Фильм отличается режиссерскими находками, заставляет думать, анализировать. Молодежные ансамбли, которые я увидел на экране, мне понравились стремлением к индивидуальности, артистизмом».

В защиту «Взломщика» выступила и художник А. Лаврова: «Мне кажется, эта картина очень близка документальной «Легко ли быть молодым?». Я не считаю, как кто-то здесь сказал, что «Взломщик» производит отрицательный взрыв в наших сердцах. Хочется, напротив, больше узнать о молодежи, чтобы лучше понять ее. Многого во вкусах, увлечениях, пристрастиях юношей и девушек непривычно для нас, взрослых. Но вспомните, как раньше мы не воспринимали узкие брюки и длинные волосы?! Надо, наверное, быть терпимее ко всему непохожему, нестандартному. Думаю, картина эта — не просто драма семьи, это отрезок истории развития нашего общества. Фильм серьезный, глубокий, умный и тонкий. Авторы заставили нас взглянуть на мир глазами подростка — нежными, печальными и вопрошающими. И оттого фильм оставляет щемящее чувство. Это одно из тех немногих пока правдивых произведений искусства, которые появились за последнее время на нашем экране».

А вот другой взгляд на картину. Инженер В. Левшин: «Взломщик» сделан как плакат-предостережение. В моем представлении он лишен четкой драматургии, разваливается на части. Если всю мишуру с рок-музыкой снять, останется мальчик, который



очень напоминает героя романа «Без семьи» Гектора Мало. На экране чересчур всего много — персонажей, деталей, сцен. И порой кажется, сделано это только для того, чтобы мы, зрители, были шокированы, эпатированы открытиями о молодежи. Здесь до меня говорили: раз такая культура, или контркультура, выросла рядом с нами, значит, это хорошо. На мой взгляд, — неверный вывод. Отчего это выросло? Где мы упустили молодежь? Почему нужно выделиться через гитару и внешний вид, а не через свою сущность? Вот на чем должны были, наверное, заострить свое внимание авторы картины».

Один из вопросов из зала прозвучал так: «А это увлечение роком, брейком и так далее? Оно как, типично для нашей молодежи? Мой сын, например, этим не увлекается, да и все его друзья тоже. Поощряются ли подобные страсти?»

Подводя итоги разговора, критик Е. Стишова коснулась и данного вопроса: «Я не понимаю такой школярской постановки: поощряется или не поощряется. В жизни это есть, и я думаю, что такие увлечения в определенной мере типичны. Но только давайте договоримся, что типичное — не массовое. Если ваш или мой сын не ходит с металлическими нашивками, сие не означает, что этого у нас не существует. Мне кажется, одна из основных заслуг авторов картины в том, что они сломали стену отчуждения между нами и этим самым явлением молодежной культуры. Сегодня получился разговор не столько о том, как выстроен фильм, сколько о проблемах, им затронутых, о той социальной тревоге, что прозвучала с экрана. Жаль, что многих показанный в картине мир молодежи не столько взволновал, сколько насторожил. Но, думаю, ваши оценки еще не окончательные...»

Да, многое изменилось в нашей жизни за последнее время. Мы стали откровеннее говорить о наболевшем. Статьи в прессе, передачи по телевидению открывают нам мир молодежи во всех его ипостасях. И если мы сможем объективно, непредвзято в нем разобраться, многие проблемы решатся в нашем обществе. Такой призыв прозвучал с экрана, а в этом — главный жизненный итог фильма «Взломщик».

Н. ПРУТКИНА

Александр Зархи



Разговор о творчестве режиссера хочется начать с «Анны Карениной». Фильм этот, аккумулировавший его опыт предшествующих лет, резко изменил весь художнический облик Александра Зархи, направив судьбу мастера по совершенно новому руслу.

Роману Льва Толстого принадлежит исключительное место в мировой литературе. Не углубляясь в его идейно-философскую проблематику, скажем только, что это произведение таит в себе чрезвычайные трудности при перенесении на экран. Велик соблазн извлечь из «Карениной» лишь мелодраматический сюжет, киногоничный, в высшей степени выигрышный, опустив как несущественный придаток сюжет мысли, нравственных исканий — словом, всю историю Левина, небогатую событиями внешними, а следовательно, для кинематографического воплощения почти невозможную. Не является ли, в сущности, история Анны и Вронского лишь эффектной оболочкой раздумий Левина — выразителя авторских страстей и сомнений? Эта дилемма встает перед интерпретатором со всей очевидной неизбежностью. Кроме того, роман попросту велик даже для двухсерийной картины, без купюр поставить его нельзя.

Зархи справился со своей сложнейшей задачей честно, достойно, с наименьшими потерями. Пожертвовав нюансами, он передал основополагающие мотивы по-своему, но сохраняя уважение к оригиналу.

Это относится прежде всего к интерпретации героев. В самом деле, трудно представить, ска-

жем, иного Алексея Александровича Каренина, чем в исполнении Николая Гриценко. Он весь насквозь толстовский: с этой бесстрастной интонацией, роботообразной пластикой, наконец, этим надломом. А Стива Облонский (Ю. Яковлев), а Кити (А. Вертинская), а Долли (И. Савина), а княгиня Лидия Ивановна (Л. Сухаревская), а Бетси Тверская (М. Плисецкая)? Все это превосходные примеры того самого загадочного экранного эквивалента, о котором так любят рассуждать критики, но найти который дано лишь режиссеру, умеющему «умереть в актере».

И впечатление настоящего открытия в почти идеальном ансамбле оставляет выбор актрисы на роль Анны. Татьяна Самойлова дерзка, импульсивна, непредсказуема, а ведь сюжет романа известен нам до тонкостей. Вот для чего прочие роли сделаны традиционно: они подчеркивают принципиальную новизну решения образа героини.

Бледнее прочих вышел Левин: видно, что режиссер сознает всю многосложность образа, понимает его место в романе, но и только. Левин в фильме функционален, а, впрочем, может быть, так он был задуман и писателем?

Как нельзя лучше стилистике романа соответствует пронзительная, нервическая, многоголосая музыка Родиона Щедрина, впоследствии ставшая знаменитым балетом.

Итак, что же было в творческой биографии Зархи до и после «Карениной», почему она представляется нам столь важной вехой?



«Анна Каренина»

Были ленты, ставшие классикой советского кино, — «Депутат Балтики» (1937) и «Член правительства» (1940) (оба — в соавторстве с Исосифом Хейфицем). Фильмы эти невозможно забыть прежде всего благодаря блестящим актерским работам Николая Черкасова и Веры Марец-

кой. Но были в них также филигранность и убеждающая чистота режиссерских решений, и — при всей незаурядности рассказанных судеб, неповторимом обаянии центральных героев — достоверность, ненапряженность интонации, энергичный поиск актуального и вместе с тем неоднозначного материала, что помогло авторам избежать плоского схематизма и унылой назидательности.

Следующая картина А. Зархи и И. Хейфица — «Его зовут Сухэ-Батор» (1942, совместная советско-монгольская постановка) — снова яркая актерская удача, на сей раз Льва Свердлина. Непридуманностями подробностями (Зархи специально побывал в действующей армии) отмечен фильм этого режиссерского друга о подвиге моряков-черноморцев в годы войны «Малахов курган» (1944).

Этапным стал для Александра Зархи обаятельный, живой, светлый фильм о монтажниках-высотниках «Высота» (1957, по одноименному роману Е. Воробьева), за которым последовала картина «Люди на мосту» (1960, сценарий С. Антонова). К чести режиссера надо заметить, что обе ленты снимались на натуре, в сложнейших условиях. Очевидцы вспоминают, что Александр Григорьевич сполна проявил и волю, и целеустремленность, и завидную работоспособность. Фильмы сделаны мастерски, потому и сегодня смотрятся свежо, весело. Это ведь потом, уже в 70-е годы, «производственная тема» была опошлена и растиражирована эпигонами, а начиналась она картинами честными и умными, к числу которых, безусловно, принадлежат и работы Зархи.

Итак, к экранизации «Анны Карениной» (1968) режиссер пришел с серьезным профессиональным багажом: чутьем к актеру, склонностью к углубленному сюжетобразующему психологизму, неприятием примитивной дидактики, доверием к материалу.

Отсюда — закономерный переход к размышлениям о самой сути творчества, об отношениях художника и эпохи — «Города и годы» (1974, по роману К. Федина), о подвижничестве в искусстве — «Повесть о неизвестном актере» (1977) (назовем опять-таки актерские удачи: Игорь Старыгин — Старцев, Евгений Евстигнеев — Горячев), наконец, о гении как высшем проявлении творческого начала — «Двадцать шесть дней из жизни Достоевского» (1981). Впрочем, последний из названных фильмов требует отдельного разговора.

Сценарий П. Финна при всей внешней эффектности серьезным произведением назвать трудно. История создания романа «Игрок» — те самые 26 дней — многократно и наиболее подробно описана мемуаристами и исследователями. Оставалось известные факты изложить языком кинодраматургии, что и было сделано, но, увы, — без прозрений, глубокой самостоятельной мысли. Получилось бескрыло и банально. Помнится, жалел о своем согласии сниматься Анатолий Солоницын (сценарий ему активно не понравился), однако



«Член правительства»

лестно было сыграть Достоевского — впервые в советском кино! Так что же фильм? Удачей его назвать трудно. Великого писателя на экране нет. Всерьез можно говорить лишь о том, как понята и передана диалектика жизни и искусства — безотносительно к Достоевскому. Словом, мы покривили бы душой, если в юбилейном очерке расточали неумеренные похвалы «Двадцати шести дням...». Художник нас поймет.

И вот — «Чичерин». Леонид Филатов — в главной роли. Предоставим слово режиссеру. В книге «Дебюты» он излагал свой замысел: «... из яростной круговерти океанных американских угроз ядерной войны, из всемирных человеческих тревог по этому поводу, из впечатлений о детях, занимающих свое место в жизни с безмятежной надеждой на ее прочность, благость ее, возникла мысль о Чичерине — дипломате ленинской школы... Две страсти владели Чичериним: революция и музыка. Он познал революцию через философию, через наблюдения и размышления и, принадлежа к богатому аристократическому кругу, понял революционные идеи как бы извне. И в революции открылся ему смысл собственной жизни...»

Увидели мы это на экране? По-моему, да. Впрочем, фильм в прокате. Читатель имеет возможность составить собственное мнение. Скажем только, что режиссер, один из старейшин нашего отечественного кинематографа (18 февраля ему исполнится 80 лет), как и прежде, чуток к насущным проблемам времени, общества, страны. Искусшенный мастер, художник-гражданин, стремящийся к постоянному обновлению, стойкий в своих эстетических и нравственных принципах, — таков Александр Григорьевич Зархи, впереди у которого, мы уверены, еще немало счастливых минут подлинного творчества.

В. КОНСТАНТИНОВ

«Киносценарии» в 1988-м

Рассказывает новый главный редактор литературно-художественного альманаха «Киносценарии» известный кинодраматург лауреат Государственных премий Евгений Александрович ГРИГОРЬЕВ (автор сценариев фильмов «Наш дом», «Три дня Виктора Чернышова», «Романс о влюбленных», «Знак беды» и др.).

Очень тронут предоставленной возможностью рассказать о планах редакции на будущий год читателям родственного издания, среди которых, судя по письмам, есть и наши читатели.

Прежде всего хочу сказать, что мы отдаем дань уважения тем нашим товарищам, которые в сложное время старались сказать слово правды. Теперь мы с радостью возвращаем их работы подлинным хозяевам — тем, кому они были предназначены, — читателям и зрителям.

Страницы первого номера альманаха предполагаем отдать произведениям, которые долгие годы лежали на полке. Мы его так и назвали «Полка». Здесь будет, например, опубликован сценарий, который вас наверняка особенно интересует, потому что главный герой его — кино-механик. Быть может, профессия эта представлена не во всех подробностях, но зато достаточно полно отражен подвижнический характер героя. Речь идет о сценарии С. Коковкина, написанном еще в 1975 году, «Там, вдали за рекой». В первый номер войдут также произведения, по которым хотя и были сняты фильмы, но и они долгое время не могли дойти до зрителя. В частности, вы сможете прочесть прекрасный сценарий Н. Рязанцевой «Долгие проводы». Как известно, по нему К. Муратовой была поставлена картина, которая получила одну из высших премий жюри XX ВКФ в Тбилиси и сейчас вышла на экран. В этом же номере будет опубликован сценарий В. Добродеева «Горький. Последние годы», по которому С. Арановичем снята удивительная лента, на мой взгляд, — шедевр документалистики. Надеемся, что скоро с ней познакомится и широкий зритель. Предполагаем также напечатать сценарий Ю. Борева «Воскрешший из живых» (пролежавший 25 лет) — о трагических событиях 37-го года, В. Неделина «Пестель» (12-летней давности) — об одном из наиболее ярких представителей декабристского движения. Тонкую, мудрую комедию «Смешной человек» еще в 1967 году написал В. Федосеев. Но из-за чиновничьей рутины она до сих пор не дошла ни до читателя, ни до зрителя, несмотря на то, что получила самую высокую оценку еще в годы студенчества автора во ВГИКе.

Публикацию упомянутых работ сопроводим рассказами их авторов о нелегкой судьбе своих творений. Это будут своеобразные страницы истории нашего кино.

Условное название второго номера — «Традиция». Здесь предполагаем опубликовать сценарии ведущих наших кинодраматургов. Будет и классика: произведения М. Булгакова, А. Платонова. Прочтете вы и работу А. Тарковского и А. Мишарина «Зеркало», известную по одноименному фильму. Будет и дебют.

Под названием «Эксперимент» выйдет в свет третий номер альманаха. Здесь найдут место новаторские по форме произведения представителей всех поколений сценаристов. Наша цель — продемонстрировать широкие возможности кинодраматургии и кинематографа в целом.

В четвертый номер — под названием «Итоги» — предполагаем включить как фундаментальные произведения наших признанных мастеров, так и работы дебютантов.

В будущем мы намерены знакомить читателей с лучшими произведениями выпускников сценарного факультета ВГИКа и Высших сценарных курсов, а также публиковать обзоры творчества каждого нового поколения кинолитераторов. Это даст возможность широкой общественности (а не только кинематографистам) более полно представить положение дел в молодой кинодраматургии.

В альманахе появится новый отдел — публицистика. Здесь будем печатать очерки о современном советском кинематографе, а также обзоры писем (обратной связью с читателями мы очень дорожим).

Возможно, наш альманах получит статус журнала. Тогда он будет издаваться шесть раз в году. Так или иначе, читатель получит возможность ознакомиться с лучшими произведениями кинодраматургии прошлого и настоящего.

Редакция получает большую почту, часто раздаются телефонные звонки: где достать альманах? Пользуясь случаем предупредить, что розничная продажа его ограничена и не может удовлетворить всех любителей этого вида литературы. Поэтому тем, кто хочет регулярно читать наше издание, знать планы и замыслы редакции, состояние дел в кинодраматургии, предлагаем оформить подписку, которая не ограничена. Наш индекс: 70434, цена одного номера — 1 руб. 20 коп.

Хочу надеяться, что по хорошим, умным сценариям будут сняты хорошие, умные фильмы, которые привлекут широкого зрителя, и все мы не потеряем времени даром.



Начинающему киномеханику

Безопасность труда в кинотеатрах и на киноустановках

Забота Коммунистической партии и Советского правительства о здоровье и безопасных условиях труда нашла отражение в Конституции СССР. Так, статья 42 закрепляет право всех граждан на охрану здоровья. Оно обеспечивается рядом мероприятий, в том числе развитием и совершенствованием техники безопасности и производственной санитарии. В комплекс нормативно-технической документации по охране труда входят правила по технике безопасности, санитарные нормы и правила, а также инструкции по охране труда. С 1972 года разрабатывается и внедряется система стандартов безопасности труда (ССБТ).

В кинотеатрах и на киноустановках действуют Правила по технике безопасности и производственной санитарии и типовые инструкции по охране труда обслуживающего персонала. Каждый работник обязан знать и строго выполнять их требования.

Группы по электробезопасности персонала кинотеатра и киноустановки

К самостоятельной работе киномехаником кинотеатра (киноустановки) допускаются лица, достигшие 17-летнего возраста, без медицинских противопоказаний к этой работе, имеющие удостоверение киномеханика I и II категорий, которым после проверки знаний правил техники безопасности присваивается III группа по электробезопасности с выдачей удостоверения установленного образца. III группа может быть присвоена только по истечении шести месяцев после присвоения II.

II группа присваивается практикантам институтов, средне-технических заведений системы госкино, профтехучилищ киномехаников, а также тем, кто самостоятельно подготовился к сдаче

экзаменов для получения удостоверения киномеханика, прошел практическую подготовку в кинотеатрах или на киноустановках и проверку знаний правил техники безопасности.

Лицам, не обслуживающим кинотехнологическое и электротехническое оборудование кинотеатра (киноустановки), но которым в связи со служебными обязанностями разрешено находиться в помещениях киноаппаратного комплекса, присваивается I группа. Для этого достаточно пройти инструктаж по электробезопасности и оформить это в журнале. Выдачи удостоверения на присвоение группы I не требуется.

Обучение безопасным приемам труда

Важным элементом обучения персонала кинотеатра или киноустановки безопасным приемам и методам труда является система инструктажей, проводимых в соответствии с ОСТ 19-12.0.02—87, разработанным на основе и в развитие ГОСТ 12.0.004—79.

Со всеми принимаемыми на работу сотрудниками, независимо от их образования, трудового стажа или должности, а также с учащимися и студентами, прибывшими на производственное обучение или практику, проводится *вводный инструктаж*, о чем делается запись в журнале регистрации, с обязательными подписями инструктируемого и инструктирующего.

Со всеми вновь принятыми в штат кинотеатра (киноустановки) сотрудниками, а также с учащимися и студентами, кроме лиц, не связанных с эксплуатацией, обслуживанием, наладкой и ремонтом кинотехнологического и электротехнического оборудования, проводится *первичный инструктаж на рабочем месте*. Допуск к работе фиксируют датой и подписью инструктирующего в специальном журнале. Список лиц, в силу своей профессии освобожденных от этого вида инструктажа, утверждает руководитель дирекции киносети или кинотеатра по согласованию с профсоюзным комитетом.

Повторный инструктаж проходят все сотрудники кинотеатра или киноустановки (за исключением лиц, не связанных с эксплуатацией, обслуживанием, наладкой и ремонтом кинотехнологического и электротехнического оборудования), независимо от образования, квалификации и стажа работы, не позже, чем через шесть месяцев. Его проводят на рабочем месте с целью проверки и повышения уровня знаний правил и инструкций по охране труда индивидуально или группой по соответствующей программе.

При изменении правил по охране труда, замене или модернизации кинотехнологического и электротехнического оборудования, нарушении работниками требований безопасности труда, которые могут привести или привели к травме, аварии, необходим *внеплановый инструктаж* (в объеме первичного).

Перед выполнением работ повышенной опасности обязателен *текущий инструктаж* с теми сотрудниками кинотеатра или киноустановки, которые принимают в них непосредственное участие.

Вводный, первичный инструктаж на рабочем месте, повторный внеплановый, текущий проводит главный (старший) инженер кинотеатра или лицо, ответственное за состояние охраны труда в дирекции киносети.

Вопросы эксплуатации

Сердечник С35-100 — важная деталь

А. БРодовский,
киномеханик

При поступлении фильма на киноустановку его необходимо проверить, перематывая с разборной бобины на диск или другую бобину. Эта, казалось бы, простая операция превращается иной раз в сложную, так как при слабой намотке рулона середина его выпучивается, а затем выпадает. Все попытки предотвратить процесс оканчиваются травмой пальцев рук киномеханика.

Данный дефект можно исключить, если 600-м рулоны фильма транспортировать и эксплуатировать на сердечник С35-100 (Ø 100 мм), как это было описано в заметке А. Дяченко «Сердечник С35-100» (см. «Киномеханик», 1984, № 12).

Из-за отсутствия переходников к фильмопроекторным столам в Одесской конторе кинопроката фильмокопии присылаются на киноустановки без сердечников. Конторам кинопроката изготовлять переходники довольно сложно, так как их внутреннее отверстие — квадрат. Для решения этой проблемы необходимо на одном из предприятий объединения «Экран» организовать производство переходников, чтобы обеспечить ими конторы и отделения кинопроката.

Когда в киносеть начали поступать фильмокопии в 600-м рулонах, то первое время Одесский кинопрокат частично высылал filmy на места с сердечниками, но киноустановки их не возвращали, так как основная масса киномехаников и даже инженеров не знает о назначении этой детали. Очевидно, нужна дополнительная информация со стороны управления кинофикации или руководителей профсоюзной киносети, независимо от публикаций в журнале «Киномеханик».

Не на всех киноустановках автоперематыватели ЗСП-5М снабжены сердечниками С35-100 и дисками для работы с ними. Необходимо доукомплектовать ими также киноустановки, оборудованные перематывателями иного типа.

(ручного или автоматического), разборными бобинами 35-600Р и сердечниками С35-100 к ним.

Полезно было бы издать памятку о назначении сердечника С35-100 и порядке работы с ним и вклеивать ее в технический паспорт фильма.

И, конечно, следует помнить, что сердечник С35-100 — неотъемлемая принадлежность 600-м рулона 35-мм фильма. За невозврат сердечника следует налагать на киноустановку штраф.

г. Одесса

Требования к нам повышаются

А. КУЗЬМИЧЕВ
ст. киномеханик

В № 1 «Киномеханика» за 1987 год помещена критическая статья И. Семенихина и В. Жидкова «Недостатков еще много». Хочу высказать солидарность с их авторами по целому ряду вопросов.

Действительно, очень хотелось бы иметь стабилизатор напряжения для усилителя и АКП (достаточно одного на оба устройства, так как обычно они располагаются рядом). В сельской местности и небольших городах напряжение в электросети «прыгает» в течение суток на 30—35 В, и более.

Набила оскомину критика в отношении течи масла из головок и корпусов кинопроекторов всех типов, но все остается по-прежнему.

А с некоторыми замечаниями не могу согласиться.

Авторы статьи предлагают разместить датчик ДБМ-1М между гладким и звуковым барабанами, а амортизационный ролик убрать совсем. Как же, ратуя за сохранность фильмокопий, можно обойтись без демпфера перед наматывателем? Конструкторы киноаппаратуры, добавив к датчику подпружиненный ролик, получили узел с несколькими функциями. При дальнейшей модернизации датчика (изменении принципа его работы, габаритов) удобнее и легче разместить его на кронштейне наматывателя, чем «втискивать» на головку проектора.

Остановки, «выжимание» фильмокопии из-под ролика обрыва, разумеется, бывают из-за дефекта бобины, неправильной установки оси вала наматывателя и при чрезмерном прижиме ролика обрыва. Все это легко устраняется соответствующей регулировкой. Особо следует обратить внимание на легкость хода кронштейна ролика обрыва и усилие его прижима к фильмокопии — оно должно быть минимальным, но обеспечивающим достаточно уверенное срабатывание при выходе киноленты из лентопротяжного тракта (порядка 10—20 г). Правильно установив бобину относительно фильма, отрегулировав ход кронштейна ролика и минимальный прижим его к фильму, мы добились прекращения остановок проектора в момент пуска.

В статье И. Семенихина и В. Жидкова говорится о самопроизвольном включении устройства АКП в начале сеанса и при переходе с поста на пост.

Этого можно избежать: если в начале последней части метка нанесена правильно и АКП установлен на «конец сеанса», другой пост не включится. Из-за неправильного нанесения меток, разброса выдержки времени при переходе получается, что один киномеханик наклеивает метку, отрегулировав выдержку времени по инструкции, т. е. 6—7 с, а другой определяет время перехода 9 или 3 с и клеит метку «под свое время», не заметив и не сняв чужой. Отсюда и самопроизвольное включение. Бывает, по три метки наклеено: выбирай любую. По этой причине АКП может включаться на «конец сеанса» в любой части фильма. Лучше, если бы метки наносились и восстанавливались при обрывах сюжета только во время проверки и ремонта фильмокопий в конторах кинопроката.

Еще одно замечание. В АЗП-4 коромысло включения микровыключателей недостаточно жесткое и, постепенно отгибаясь, создает дефекты в работе заслонки. При исправных микровыключателях и их правильном положении сбоев в работе АЗП не бывает.

Современная киноаппаратура стала сложнее, интереснее, что требует от нас, киномехаников, повышенного внимания и более тщательного ухода.

г. Каттакурган
Узбекской ССР

На заводах, в КБ и лабораториях

О конструкции и эксплуатации кинопроекторов «Мир»

Е. ВОСКОВОЙНИКОВ,
ведущий конструктор,
В. КУЧУК,
инженер-конструктор,
В. РАЗУМОВ,
начальник КБ кинооборудования,
М. ФРЕНК,
главный конструктор проекта

Электросхема кинопроекторов «Мир»

предусматривает использование блока автоматического перехода с поста на пост АП-42 с блоком питания БП-41 либо вместо них — устройства автоматизации кинопоказа АКП-6М-2. Можно работать и вручную с полуавтоматическим переходом с поста на пост.

Структурная схема кинопроектора (рис. 18) состоит из электроприводов проекционной головки и наматывателя; проекционной заслонки; звукоблока; блока зажигания ксеноновой лампы; панели управления и панели приборов; блока датчиков; блока питания БП-41; блока электрооборудования. В состав последнего входят схемы управления электроприводом проекционной головки и проекционной заслонкой, а также схема включения выпрямителя ксеноновой лампы.

Электрооборудование кинопроектора размещено в колонне, блоке электрооборудования, осветителя, головке и других конструктивных узлах.

Кинопроектор подключается к питающим устройствам, а также к другим кинопроекторам по схеме перехода с поста на пост при помощи клеммных разъемов П18 и П19, расположенных в колонне кинопроектора.

Схема управления электроприводом проекционной головки

показана на рис. 19. Электропривод включается кнопкой Кн1 на первом вступающем в работу

Окончание. Начало см. в № 9, 10, 11.



Рис. 18. Структурная электрическая схема кинопроектора «Мир»

посту либо по команде от блока АП-42 — на предыдущем. Пуск электропривода возможен только при замкнутых контактах датчика обрыва В2 (при наличии киноленты в лентопротяжном тракте) и датчика петли В3 (петля киноленты не превышает нормы). Для пуска электропривода без киноленты при выполнении каких-либо регулировочных работ тумблер В11, расположенный на блоке датчиков, необходимо переключить вправо (положение 1).

При получении сигнала «Пуск» срабатывает пускатель Р1, через балластные резисторы R4, R5, R24, R25 включается электродвигатель М1,

одновременно начинает отсчет реле времени У7, увеличивается вращающий момент на валу электродвигателя наматывателя М3. Через 1—1,5 с реле Р2 срабатывает и своими контактами шунтирует резисторы R4, R5, R24 и R25, подавая на электродвигатель М1 полное напряжение.

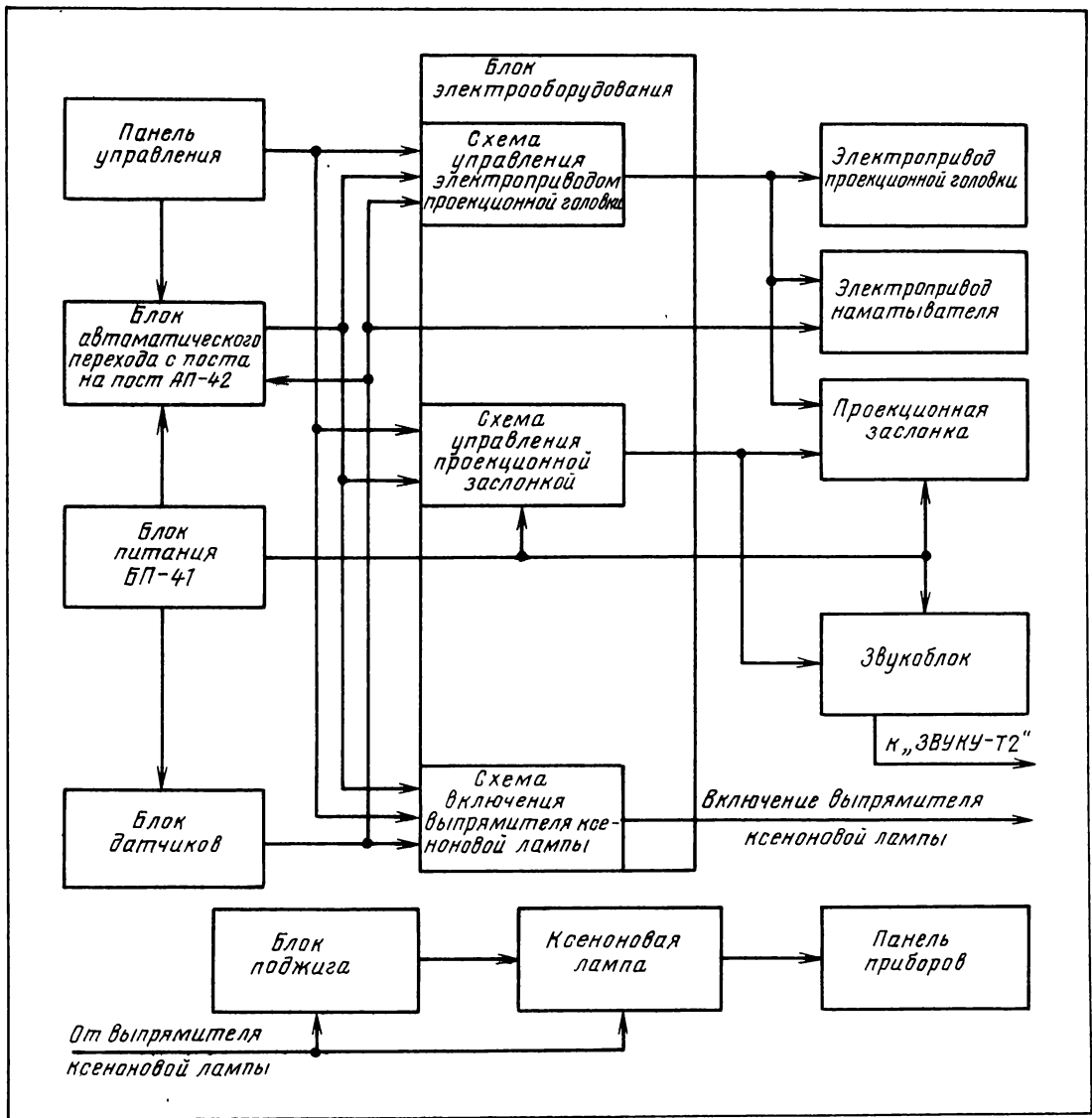
Плавность разгона электродвигателя М1 регулируется сопротивлением резисторов R4, R5, R24 и R25, расположенных в блоке электрооборудования, и временем срабатывания реле У7). Величину момента на валу электродвигателя наматывателя М3 регулируют резистором R7, расположенным в блоке электрооборудования



Рис. 19. Схема управления электроприводом проекционной головки

(при работающем приводе проекционной головки на электродвигателе наматывателя $M3$ напряжение должно составлять 80—90 В). Электродвигатель проекционной головки $M1$ отключается при размыкании контакта датчика обрыва $B2$ (при выходе киноленты из лентопротяжного тракта) или кнопкой $Kn2$, расположенной на панели управления кинопроектора.

Схема включения выпрямителя ксеноновой лампы

показана на рис. 20. Включение выпрямителя возможно только при наличии киноленты в лентопротяжном тракте (замкнут контакт датчика обрыва $B2$) и закрытых крышках осветителя (замкнуты контакты микропереключателей $B4, B5$

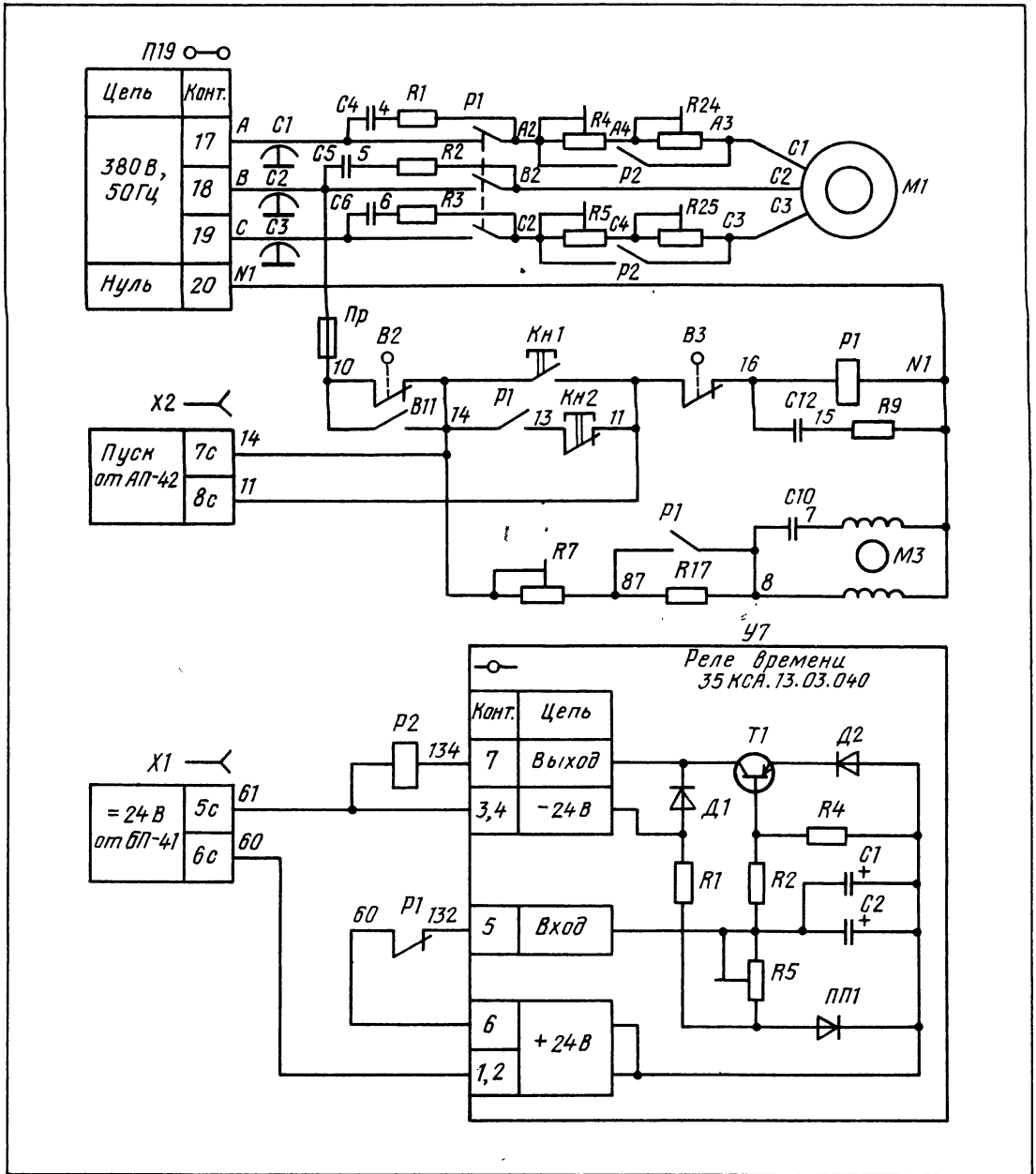

Рис. 20. Схема включения выпрямителя ксеноновой лампы

и В14). (Микропереключатель В14 установлен только в осветителях с горизонтальной ксеноновой лампой.)

При поступлении сигнала от блока АП-42 срабатывает реле Р9, которое своими замыкающими контактами самоблокируется, и выпрямитель включается. Отключается он при выходе киноленты из лентопротяжного тракта.

В ручном режиме работы выпрямитель включается и отключается кнопками Кн3 и Кн4, расположенными на панели управления кинопроектора.

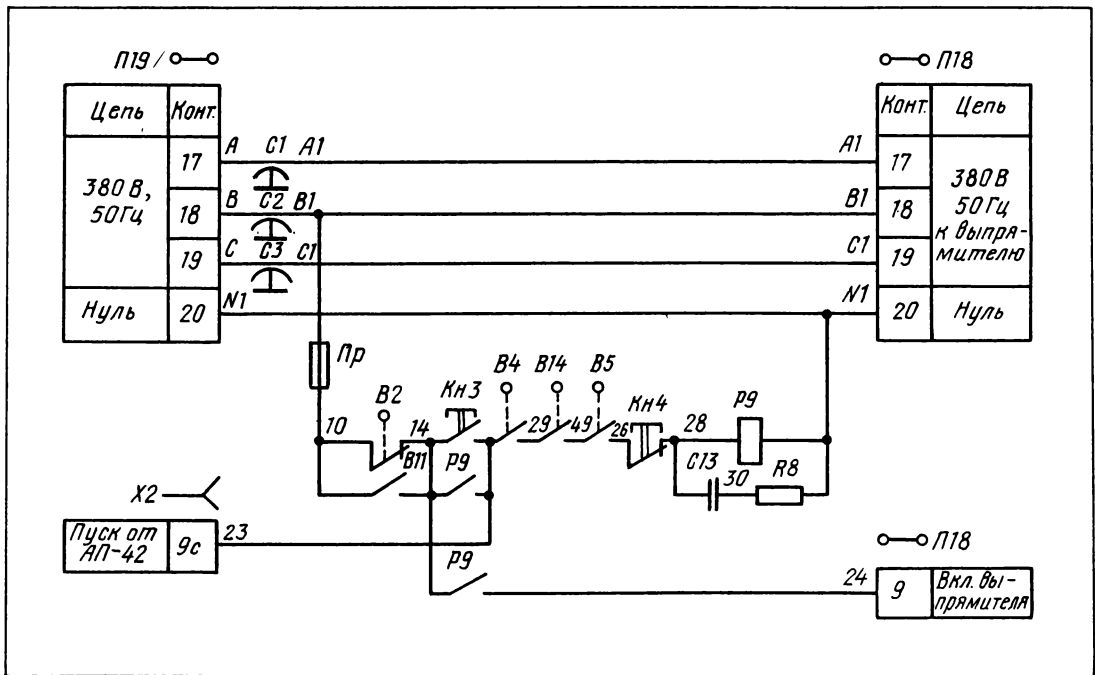
Схема зажигания ксеноновой лампы

показана на рис. 21. В кинопроекторах «Мир-1» — «Мир-4» применен высокочастотный блок зажигания ксеновой лампы.

После прохождения сигнала от блока АП-42 одновременно включаются выпрямитель ксеноновой лампы и электродвигатель вентилятора М2, расположенный в столе кинопроектора (под осветителем), а на клеммах панели ввода П16 появляется напряжение холостого хода выпрямителя.

В блоке зажигания срабатывает реле Р1 и своими замыкающими контактами подключает первичную обмотку высоковольтного трансформатора Тр1 к сети напряжением 220 В. Вторичная

его обмотка, контурные конденсаторы С6 и С7, разрядник Рр и импульсный трансформатор Тр_{им} образуют генератор высокочастотных импульсов с напряжением порядка 30 кВ, которые, поступая на катод ксеноновой лампы ЛЗ, вызывают пробой ее межэлектродного промежутка и зажигание.

При этом напряжение на клеммах панели П16 падает до 15—45 В. Реле Р1 отключается, процесс высокочастотного зажигания ксеноновой лампы прекращается, и она начинает работать в режиме дугового разряда.

Качество пробоя ксеноновой лампы регулируется расстоянием между электродами разрядника. Если необходимо проверить зажигание ксеноновой лампы без включения выпрямителя, можно воспользоваться кнопкой Кн5, расположенной в столе кинопроектора, при нажатии на которую также будет наблюдаться пробой межэлектродных промежутков разрядника и ксеноновой лампы.

В кинопроекторах «Мир-1А» — «Мир-4А» применен блок зажигания ЗУК-5 (рис. 22), основные особенности которого заключаются в следующем:

электропитание блока зажигания осуществляется от напряжения холостого хода выпрямителя;

блок зажигания включается и выключается



Рис. 21. Схема зажигания ксеноновой лампы кинопроекторов «Мир-1» — «Мир-4»

бесконтактным способом от перепада величины напряжения при переходе ксеноновой лампы от пробоя в режим дугового разряда;

благодаря большому периоду (0,5—2 с) следования одиночных импульсов зажигания значительно облегчается режим эксплуатации ксено-

новой лампы, так как высокое напряжение воздействует на электроды ксеноновой лампы в течение нескольких микросекунд;

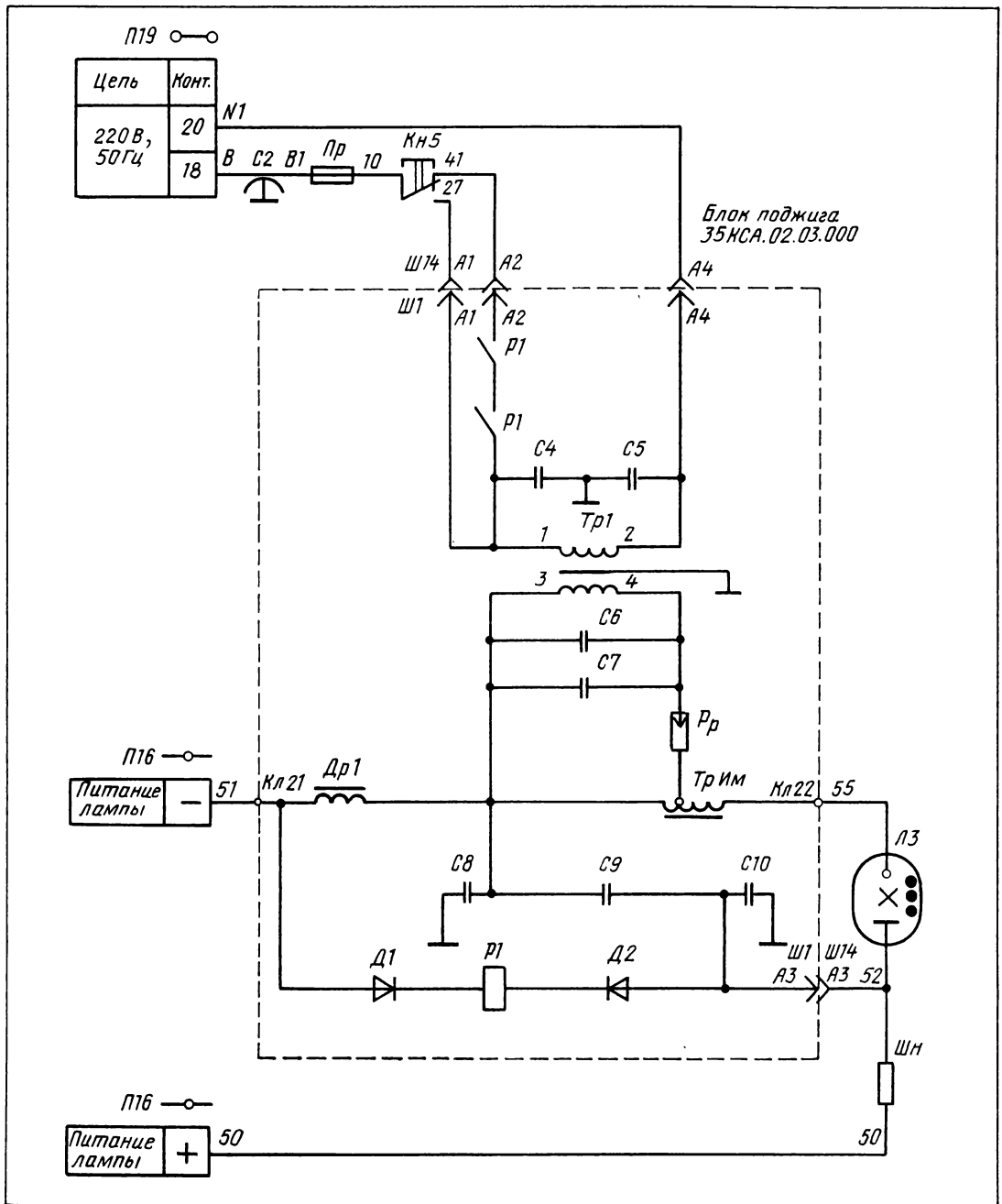
работа блока зажигания не ограничена по длительности.

При появлении напряжения холостого хода



Рис. 22. Схема зажигания ксеноновой лампы кинопроекторов «Мир-1А»— «Мир-4А»

выпрямителя на клеммах панели ввода П16 начинается заряд конденсатора С2 по цепи Кл3—В16—Д3—Д1—R1—R2—С2—В16 — Кл2. Когда напряжение на конденсаторе С2 превысит напряжение включения стабилитрона Д9, открывается тиристор Д10, и конденсатор С2 разряжается через первичную обмотку трансформатора Тр2.

По окончании разряда конденсатора С2 запираются диод Д2 и тиристор Д10. Вновь начинается заряд конденсатора С2, и цикл повторяется.

Импульсы напряжения амплитудой до 3 кВ, возникающие на вторичной обмотке трансформатора Тр2, поступают на вход высоковольтного умножителя напряжения, собранного на плате

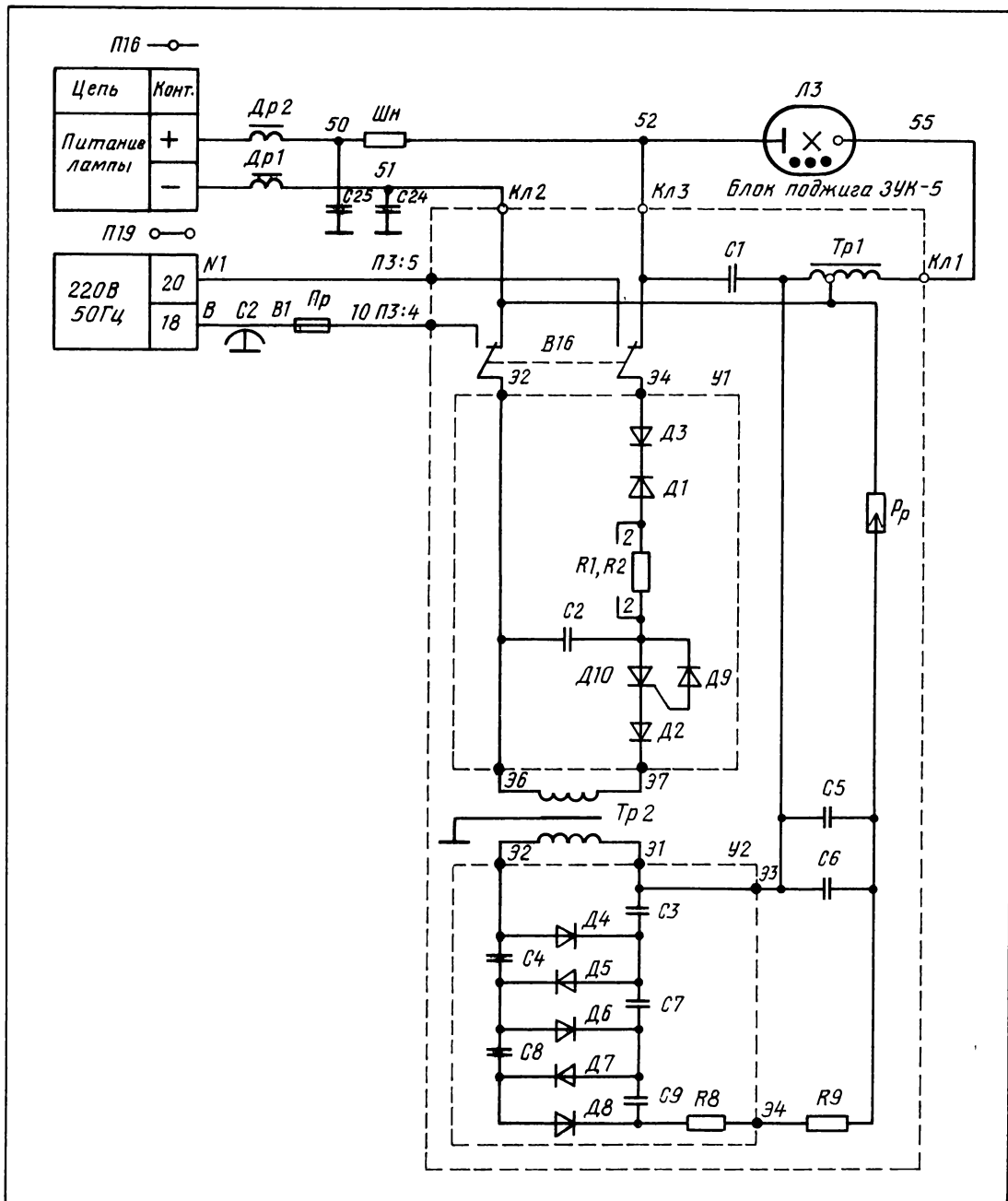
У2, и далее — на накопитель энергии: конденсаторы *C5* и *C6*. При напряжении 8—10 кВ на этих конденсаторах пробивается межэлектродный промежуток разрядника *Pp*, и высоковольтный импульс (40—60 кВ) прикладывается через автотрансформатор *Tr1* и конденсатор *C1* к электродам ксеноновой лампы. После пробоя межэлектродного промежутка ксеноновой лампы и перехода ее в режим дугового разряда напряжение выпрямителя уменьшается до 15—45 В. Сразу же после выходного импульса, вызвавшего переход ксеноновой лампы в рабочий режим, блок зажигания автоматически отключится.

При необходимости проверки зажигания ксеноновой лампы без включения выпрямителя можно воспользоваться переключателем *V16*, расположенным на боковой стенке осветителя. При срабатывании переключателя *V16* должен наблюдаться пробой межэлектродных промежутков разрядника и ксеноновой лампы.

Контроль за работой ксеноновой лампы осуществляется при помощи амперметра и вольтметра, расположенных на панели приборов кинопроектора. Величина тока регулируется резистором *R20*, установленным на панели приборов в кинопроекторах «Мир-2» — «Мир-4», «Мир-2А» — «Мир-4А» и в осветителе над панелью приборов в «Мире-1» и «-1А».

Схема управления проекционной заслонкой

показана на рис. 23. Через 7 с после включения электропривода проекционной головки (замкнут

контакт реле *P2*) с блока АП-42 поступает сигнал на электромагнит *P8*, который, срабатывая, поднимает заслонку. Одновременно срабатывает реле *P6*, замыкая своим контактом цепь удержания заслонки.

В ручном режиме, чтобы поднять заслонку, необходимо нажать кнопку *Kn7* на панели управления кинопроектора.

Заслонка опускается при отключении электропривода головки (либо по схеме перехода с поста на пост в автоматическом режиме). При ручном режиме работы необходимо нажать кнопку *Kn8* на панели управления кинопроектора.

Регулируют ток подъема заслонки при включенном электроприводе головки и нажатой кнопке *Kn7* резистором *R14*, расположенным в блоке электрооборудования. Движок резистора *R14* следует установить в такое положение, чтобы напряжение на электромагните заслонки *P8* было $14 \pm 0,8$ В. Ток удержания заслонки регулируют движком резистора *R15*, расположенным в блоке электрооборудования, при включенном электроприводе головки и поднятой заслонке. Напряжение на электромагните заслонки *P8* должно быть $3,6 \pm 0,2$ В.

Схема включения звукочитающей лампы

показана на рис. 24. При подаче электропитания на кинопроектор на контактах *X1:5a* и *X1:6a* блока БП-41 появляется напряжение постоянного тока $4,5 \pm 0,5$ В. В режиме поднакала напряжение на звукочитающей лампе



Рис. 23. Схема управления проекционной заслонкой

лонне кинопроектора находится в положении «Работа» и проекционная заслонка опущена (замкнут контакт реле *P7*), сигнал на включение поста поступит в блок АП-42 по цепи *X2:9a*. Блок АП-42 выдает команды на включение электропривода проекционной головки, выпрямителя ксеноновой лампы и через *7 с* — на подъем проекционной заслонки соответственно по цепям *X2:8с, X2:9с, X2:9в*. При прохождении метки об окончании части импульс с индуктивного датчика *У1* через контакт тумблера *B9* «Работа» — «Резерв» поступает в блок АП-42 на контакт *X2:8в*. Блок АП-42 вырабатывает импульс включения следующего поста, который через контакты *П19:14, П19:15* и схему перехода с поста на пост поступит на контакты *П18:6* следующих постов. Запустится тот пост, на ко-

тором заряжена следующая часть киноленты.

При выходе из строя индуктивного датчика или при регулировочных работах нажатием кнопки *Кн9* на блоке датчиков кинопроектора можно симитировать прохождение сигнальной метки на фильмокопии.

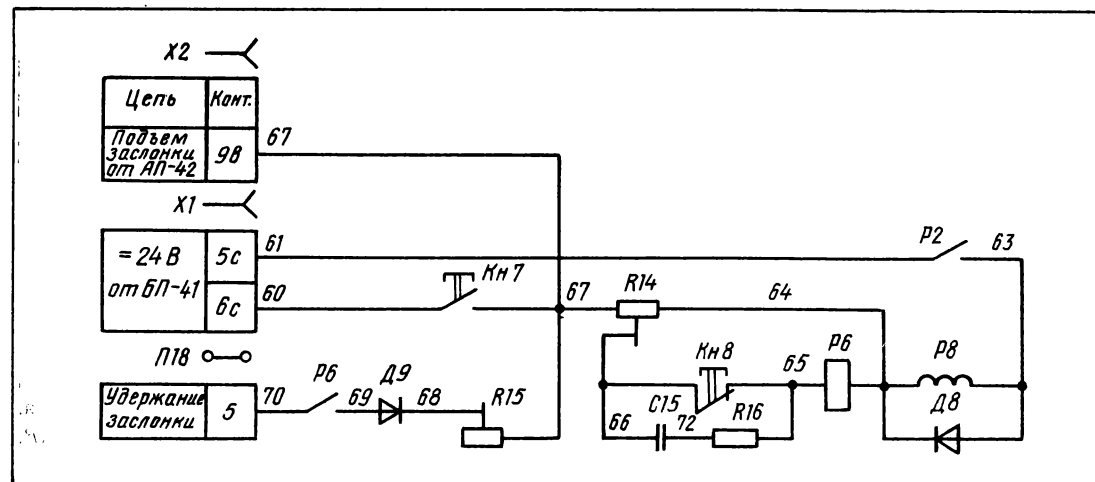
В ручном режиме работы, когда блок АП-42 отсутствует или неисправен, переход с поста на пост осуществляется кнопкой *Кн7* на очередном (по готовности) посту при появлении второй сигнальной точки на экране.

Конструкторское бюро кинооборудования постоянно работает над совершенствованием кинопроекторов типа «Мир», поэтому в конструкцию и электросхему могут вноситься изменения, не отраженные в статье.

г. Одесса

Информация

Обучает фирма «Меопта»

Недавно в техническом центре Торгпредства ЧССР (Москва) состоялся семинар специалистов киносети, занимающихся наладкой, обслуживанием и ремонтом кинопроекторов МЕО-5Х. Он был организован Торговым представительством ЧССР совместно с Главным управлением кинофикации и кинопроката Госкино СССР. В работе семинара приняли участие сотрудники внешнеторгового объединения ЧССР «Меркурия» (**Я. Микуда** и **З. Бартошек**), специалисты фирмы «Меопта» (сотрудник торгово-технического отдела **З. Янчар**, старший инженер-специалист по электронному оборудованию **Я. Главачка**, старший инженер-специалист по механике **М. Бернад**).

Такой семинар проводится в СССР в четвертый раз.

Открывая его работу, главный инженер Главного управления кинофикации и кинопроката Госкино СССР **Ю. Черкасов** напомнил историю и обрисовал перспективы торгового сотрудничества с фирмой «Меопта». Начавшись почти тридцать лет назад, это сотрудничество стало особенно плодотворным с 1983 года, когда Советский Союз приступил к закупке кинопроекторов МЕО-5Х, качество и высокие технические характеристики которых широко известны в мире. Цель закупки состояла в том, чтобы, исследовав опыт эксплуатации кинопроекторов МЕО-5Х,

поднять уровень отечественных конструкторских разработок кинопроекторов и их производства на более высокую ступень.

Фирма «Меопта» постоянно совершенствует выпускаемую аппаратуру. В конце этого года киносеть страны получает первые кинопроекторы МЕО-5Х-Автомат. Разработан новый кинопроектор МЕО-6, оснащенный системой автоматизации с программированием сеансов в течение дня, ускоренной обратной перемоткой киноленты на проекторе, автоматической установкой формата и другими современными конструктивными и электронными узлами. Такие проекторы начнут поступать в киносеть СССР в конце 1989 года.

В процессе эксплуатации в кинопроекторах МЕО-5Х был выявлен ряд недостатков (отказы мальтийских механизмов, несовершенство электрической схемы и некоторые другие), и поставщику высказаны претензии. Они тщательно изучаются, и принимаются меры по устранению недоработок в конструкции и электрической схеме. Особые нарекания вызывает зажигающее устройство, поставляемое «Меопте» венгерской фирмой «Тунгсрам». Отечественные зажигающие устройства оказались более надежными, и с 1989 года кинопроекторы МЕО будут оснащаться ими. Справедливости ради следует заметить, что не во всех недостатках виновны поставщики. Порой аппаратуру неправильно эксплуатируют работники киносети, допуская отклонения от технологии, рекомендованной фирмой.

Уже в этом году начнут действовать службы сервисного обслуживания по гарантийному ре-

монтажу кинопроекторов МЕО-5Х. Этим будут заниматься советские специалисты, а фирма «Меопта» в течение года (срока гарантии) — бесплатно поставлять запасные части. Намечено организовать пять пунктов сервисного обслуживания: в Москве (для РСФСР), Киеве (для Украины и Молдавии), Тбилиси (для Закавказских республик), Алма-Ате (для Средней Азии) и Минске (для Белоруссии и Прибалтики).

Контакт с фирмой «Меопта» заключен до 1990 года.

Ю. Черкасов сообщил, что с будущего года начинается выпуск новой модификации отечественного кинопроектора 23КПК с горизонтальной ксеноновой лампой мощностью 2, 3, 4 кВт с трехпозиционной турелью. Производство автоматических кинопроекторов с программированием сеансов в течение дня у нас не планируется. Для небольшого количества кинотеатров по мере надобности будут закуплены кинопроекторы МЕО-6.

Выступивший затем начальник отдела кинотехники и киноплёнок Главснабсбыта Госкино СССР **В. Пискун** обратил внимание участников семинара на необходимость внимательного и экономного подхода к заказу запасных частей к кинопроекторам МЕО-5Х. Запчасти эти дороги, и нет нужды заказывать их на всякий случай, тем более что СССР — надёжный партнер, поставки запчастей совершаются вовремя и точно в соответствии с заявками.

Представители фирмы «Меопта» провели теоретические и практические занятия с советскими специалистами.

Семинар прошел в деловой и дружеской обстановке.

Зональный семинар реставраторов кинофильмов

Госкино РСФСР провел в Кемерове очередной семинар-совещание мастеров фильморемонтных участков и реставраторов кинофильмов организаций кинопроката Урала, Сибири и Дальнего Востока. В нем приняли участие сотрудники Госкино СССР, КБ кинооборудования в Одессе, РПО «Роскинотехника», Республиканского фильмокомбината Госкино РСФСР (РФК).

Семинар открыл ведущий инженер Главного управления кинофикации и кинопроката Госкино России **Н. Фролов**. В его докладе было проанализировано техническое состояние материально-технической базы кинопроката, намечены пути ее совершенствования, рассмотрены вопросы дальнейшего развития творческой активности киноработников, направленной на повышение эффек-

тивности использования фильмофонда. Внимание участников семинара было заострено на имеющихся недостатках в обеспечении сохранности фильмофонда, его ремонте и реставрации. На убедительных примерах из деятельности ряда контор кинопроката было показано, что там, где постоянно уделяется внимание четкой организации эксплуатации кинооборудования и фильмов, их планомерному ремонту, реставрации, где проявляется инициатива, удается добиться хороших результатов.

Примеры такого творческого подхода к работе с фильмокопиями показывают Кемеровская, Куйбышевская, Мурманская областные, Башкирская, республиканская и некоторые другие конторы кинопроката. Однако, отметил докладчик, есть немало объективных причин, сводящих подсчет на нет усилия целых коллективов. Это и недостаточные строительство новых и реконструкция старых зданий контор и отделений кинопроката, и слабые темпы технического перевооружения и модернизации кинотехнологического оборудования, и наличие дефицита отдельных запасных частей и пр., что несомненно сдерживает рост эффективности работ по сбережению фильмофонда.

О мерах, принимаемых Одесским КБ кинооборудования по улучшению качества выпускаемой продукции, сообщил заместитель главного конструктора **В. Ромашко**. Участники семинара были ознакомлены с техническими характеристиками нового кинотехнологического оборудования кинопроката, которое намечено к серийному производству уже в этой пятилетке.

О помощи конторам кинопроката РСФСР, оказываемой РФК, рассказал его главный инженер **О. Ивашкин**. С вводом в эксплуатацию на базе фильмокомбината ЭВМ «Искра-226» удалось провести тщательный анализ эксплуатационных возможностей всего полнометражного художественного фильмофонда республики, что в дальнейшем позволит сконцентрировать внимание на работе с его активной частью и принять дополнительные меры для обеспечения сохранности этих копий.

Острый и принципиальный характер приняла дискуссия по докладу начальника производственного отдела РПО «Роскинотехника» **В. Колдина** о мерах, принимаемых объединением для обеспечения кинопрокатных организаций кинотехнологическим оборудованием и запасными частями.

Не секрет, что до сего времени кинопромышленность республики еще слишком мало внимания уделяет нуждам кинопроката, особенно организации технического обслуживания и ремонта кинооборудования, производству запасных частей в необходимом количестве и ассортименте.

С большим интересом участники семинара слушали сообщение главного инженера В/О «Союзкинофонд» **С. Гуляева** о путях дальнейшего развития техники и технологии для организаций кинопроката.

Опытом обеспечения сохранности фильмофонда, организации эффективной работы кинотехнологического оборудования поделился инженер Кемеровской областной конторы кинопро-

ката **С. Ившин**. В частности, он познакомил с практикой использования технологических карт на фильмокопиях, направляемых на реставрационную обработку. Имея такую карту, реставратор определяет наиболее оптимальную скорость обработки фильмокопии в зависимости от характера повреждения поверхности отдельных участков киноленты. Это позволяет не только улучшить качество ремонта, но и повысить производительность реставрационных машин.

Полезный опыт накоплен также Куйбышевской областной конторой кинопроката. О нем рассказал ее главный инженер **И. Иванов**.

О путях развития рационализаторской работы, направленной на модернизацию реставрационной машины 45П-8, об организации технического обслуживания кинотехнологического оборудования рассказали мастер участка реставрации кинофильмов РФК **Р. Астахова**, слесари КИП и А Кемеровской конторы кинопроката **В. Патрин** и Амурской — **Г. Гапон**. Участникам семинара был продемонстрирован разборный аппликаторный диск машины 45П-8, они ознакомились с конструкциями модернизированных вариатора и редуктора этой машины.

Подробно и всесторонне осветил в своем докладе вопросы охраны труда старший инженер РПО «Роскинетехника» **С. Рябиков**. Он ознакомил участников семинара с новой нормативно-технической документацией и системой стандартов безопасности труда (ССБТ). Как отметил докладчик, из 148 тыс. человек, числящихся в киноорганизациях республики, ежедневно по болезни отсутствуют на службе около 4,5 тыс. Поэтому создание надлежащих условий труда, обеспечение работающих спецодеждой и средствами индивидуальной защиты — существенный резерв сохранения здоровья людей и улучшения производственных показателей.

В прениях выступили мастер участка ремонта и реставрации Алтайской конторы кинопроката **Л. Прошкина**, реставратор кинофильмов Башкирской конторы кинопроката **Л. Староверова** и другие.

В процессе обмена опытом выступающие говорили о неиспользованных резервах и недостатках в организации работы по сохранности фильмофонда. Были высказаны серьезные претензии в адрес Госкино РСФСР, предприятий РПО «Роскинетехника», НИКФИ. В частности, отмечалось, что нет методических рекомендаций по эксплуатации фильмореставрационных машин, организации сохранности фильмофонда, не совершенна система составления заявок на новое кинотехнологическое оборудование из-за отсутствия каталогов или технических характеристик, требует пересмотра оплата труда реставраторов и фильмопроверщиков. Было отмечено слабое влияние научных разработок НИКФИ на состояние дел в кинопрокате.

Участники семинара познакомилась с опытом Кемеровской областной конторы кинопроката, побывали там на практических занятиях.

В заключение были приняты рекомендации по обеспечению сохранности фильмофонда, совершенствованию стиля и методов руководства этой работой.

Подведем итоги года

Редакция и редколлегия «Кинотехника» стремятся, чтобы с каждым годом он становился интереснее, полезнее для читателей. Но чтобы улучшать журнал, нам необходимо знать ваше мнение о нем. Перелистайте подшивку журнала за 1987 год и ответьте, пожалуйста, на предложенные вопросы. Если материалы какого-либо раздела журнала вы не читаете, зачеркните номер соответствующего вопроса. Ответы на вопросы, совпадающие с вашим мнением, обведите кружком или впишите на свободных строках. Заполненную анкету оторвите по красной линии и вышлите по адресу: **103006, Москва, Воронниковский пер., 12, редакция журнала «Кинотехника»**.

1. Доставляют ли вам журнал в пределах того месяца, который указан на его обложке?

1.1. Да 1.2. Нет.

2. Показался ли вам журнал в этом году более интересным, чем в предыдущие годы?

2.1. Да 2.2. Нет

3. Какие рубрики журнала вас наиболее интересуют?

3.1. «Организация и экономика»

3.2. «Кинотехника»

3.3. «Кинопанорама»

3.4. «Читатель и журнал»

4. Какую статью вы считаете лучшей в 1987 году? (Укажите название статьи, ее автора и номер журнала)

4.1. В рубрике «Организация и экономика»

4.2. В рубрике «Кинотехника» _____

4.3. В рубрике «Кинопанорама» _____

4.4. В рубрике «Читатель и журнал» _____

5. Статьи на какие темы вы хотели бы прочитать в следующем году?

5.1. В рубрике «Организация и экономика» _____

5.2. В рубрике «Кинотехника» _____

5.3. В рубрике «Кинопанорама» _____

5.4. В рубрике «Читатель и журнал» _____

6. Ваши пожелания по улучшению содержания и оформления журнала (свои предложения можете написать также на отдельном листке) _____

7. Вы работаете:

7.1. В кинофикации

— на административной должности

— на должности ИТР

— киномехаником

7.2. В кинопрокате

— на административной должности

— на должности ИТР

— фильмопроверщиком

8. Ваш стаж работы в кинематографии:

8.1. До 5 лет

8.2. От 5 до 10

8.3. Свыше 10

9. Ваше образование:

9.1. Незаконченное среднее

9.2. Среднее (в т. ч. специальное)

9.3. Высшее (в т. ч. незаконченное высшее)

10. Вы живете:

10.1. В сельской местности

10.2. В районном центре

10.3. В областном центре

10.4. В столице республики

10.5. В Ленинграде или Москве

11. Вы выписываете журнал:

11.1. Первый год

11.2. До 5 лет

11.3. От 5 до 10

11.4. Свыше 10 лет

Поздравляем с присвоением почетного звания «шеф-киномеханик»

киноработников РСФСР

Киномехаников **Алтынбаева** Расима Кябировича (Ульяновская обл.), **Буеракова** Александра Федоровича (Мордовская АССР), **Виссарионова** Михаила Алексеевича (Ульяновская обл.), **Галочкина** Виктора Сергеевича (Вологодская обл.), **Гордеева** Владимира Федоровича (Ульяновская обл.), **Громова** Виктора Александровича (Ростовская обл.), **Грязнова** Александра Ивановича (Мордовская АССР), **Доронина** Павла Васильевича (Ростовская обл.), **Жукова** Анатолия Михайловича (Псковская обл.), **Зирченко** Анатолия Ивановича (Магаданская обл.), **Карпова** Михаила Григорьевича (г. Пермь), **Клокова** Ивана Федоровича (Мордовская АССР), **Корлыханова** Степана Степановича (г. Уфа), **Кравченко** Зюю Вениаминовну (Башкирская АССР), **Липко** Владимира Денисовича (Приморский край), **Мартьянову** Людмилу Ивановну (Ярославская обл.), **Мигина** Анатолия Сергеевича (Ульяновская обл.), **Никифорову** Ольгу Николаевну (г. Владивосток), **Обухова** Анатолия Егоровича (Мордовская АССР), **Оглобина** Константина Викторовича (г. Пермь), **Пьянзина** Николая Михайловича (Ульяновская обл.), **Склярова** Николая Осиповича (Калмыцкая АССР), **Скореходова** Михаила Ивановича (Ростовская обл.), **Тарасова** Николая Федоровича (Ульяновская обл.), **Чиркова** Сергея Ильича (Башкирская АССР), **Шляпникова** Валентина Сергеевича (Вологодская обл.), **Яшников** Евгения Александровича (Оренбургская обл.); киномеханика-водителя **Игнатенко** Андрея Мифодьевича (Приморский край); старшего киномеханика **Зарипова** Садрислама Шакировича (Башкирская АССР); заведующего фильмотекой и старшего киномеханика **Батырова** Аббаса Солтановича (г. Избербаш Дагестанской АССР); мастеров по ремонту кинооборудования **Мелихова** Николая Дмитриевича (Ростовская обл.), **Половникова** Василия Алексеевича (Кировская обл.), **Саетгалиева** Флюра Мансуровича (Башкирская АССР), **Сычкова** Геннадия Александровича (Башкирская АССР), **Шубарина** Александра Осиповича (Вологодская обл.); инженера кинотеатра **Долинову** Антонину Ивановну (г. Вологда); старших инженеров кинотеатров **Абрамова** Вячеслава Петровича (г. Саранск), **Кузнецова** Юрия Александровича (г. Петропавловск-Камчатский), **Новикову** Галину Мордуховну (г. Горький), **Попова** Валерия Петровича (г. Владивосток), **Смирнова** Валерия Васильевича (г. Вологда), **Ямкача** Анатолия Ивановича (г. Владивосток); инженера по обслуживанию кинофотооборудования **Сапожникова** Виталия Владимировича (г. Пермь); старшего инженера дирекции киносети **Курдюкова** Анатолия Тимофеевича (Калмыцкая АССР).

Указатель статей и материалов, опубликованных в журнале «Кинемеханик» в 1987 году

(римскими цифрами обозначены номера журналов, арабскими — страницы)

В повестке дня — перестройка. *IV* — 5.
Итоги Всесоюзного соцсоревнования. *VII* — 9;
X — 6.
Кино и зритель. *II* — 2.
«Кинемеханику» — 50. *IV* — 2.
Коровкин В. О тех, кого помню и знаю. *IV* — 3.
Открытое письмо кинемеханика **Н. Яцкова** председателю Госкино СССР и ответ **А. И. Камшалова**. *IX* — 2.
Полезный учебный фильм. *IV* — 45.
Сергиенко М. Не повторить ошибок! *VI* — 17.
Состоялись выборы. *IX* — 7.
Эстафету принимает 1987-й. *I* — 2.

ОРГАНИЗАЦИЯ И ЭКОНОМИКА

8 Марта — Международный женский день
Агафонова В. Годовой план — к 7 ноября. *II* — 15.
Родионова Т. Дело и мастера. *II* — 16.
Семенова В. Ее имя — в Книге почета. *II* — 18.
15 апреля открывается XX съезд ВЛКСМ
Бузмаков П. Приезжайте учиться в Шахтерск! *IV* — 13.
Горькавый А. На предсъездовской вахте. *IV* — 13.
Добин Л. Несколько интервью об Ане Маркевич. *IV* — 12.
9 Мая — День Победы
Агарков Б. 50 лет в одной аппаратной. *V* — 11.
Башарин С. Заботы коммуниста Черкашенко. *V* — 14.
Гейман Л. Живая история кино. *V* — 14.
Драпушко В. Помнить! *V* — 9.
Таратынов Е. Третья медаль. *V* — 13.
К 70-летию Великого Октября
Бычек М. Перестраиваться надо каждому. *VI* — 7.
Действовать! *VI* — 7.
Емельянова В. Успех старта донести до финиша. *VII* — 8.
Иламанов Д. Двухлетнее задание — к юбилею. *IX* — 7.
Ладыженский С. Во имя общей цели. *VII* — 8.
Мартыненко Б. Главное — наше отношение к делу. *VIII* — 8.
Сербер М. Навстречу юбилею. *III* — 2.
Серов В. Перерастая границы искусства. *X* — 2.
Тохватов И. Годовое задание — к юбилею Октября. *VI* — 8.
Хаснаш Д. План — досрочно. *V* — 9.
Чусовитин Д. Готовим подарок к юбилею. *VIII* — 6.
Актуальная тема
Александров Ю. Фильму — долгую, счастливую жизнь. *XI* — 6.

Башкова Н. «86 1/2. Художник. Реклама. Кино». *X* — 7.
Белявский В. Первая ласточка. *VI* — 5.
Видео: поиски и находки. *XI* — 8.
Глотов В. Как ответить кинемеханику? *X* — 9.
Жабский М. Сельский кинозритель 80-х. *V* — 2.
Ибрагимов Р. Главный фактор ускорения. *II* — 3.
Киноклубы — время перемен. *VI* — 8.
Козлов Ф. Расширять и углублять. *II* — 17.
Кузнецов В. Смотреть правде в глаза. *XII* — 2.
Курганский Ю. Перестройки пока не видим. *VIII* — 5; ответ **Жукова В.** на письмо Ю. Курганского. *VIII* — 6.
Марков В. Дело первостепенной важности. *VIII* — 2.
Мухин П. Кто придет в кинофикацию и кинопрокат. *IV* — 9.
Орлова Н. Почта «Советского экрана». *VII* — 4.
Осецкий Э., Хоок К. Наши предложения. *XII* — 7.
Пензин С. Поглядим и на себя! *XII* — 4.
Перепелов Ф. Видимые проблемы видео. *III* — 4.
Переходов В. Разговор необходимо продолжить. *XI* — 2.
Попов Ю. Вот они — резервы! *IX* — 5.
Сахарова М. Задача со многими неизвестными. *III* — 7.
Суздаев А. Взгляните на киноафишу. *I* — 4.
Сырников Т. План прогнозирует кинозритель. *VI* — 2.
Федоров А. А проблемы все те же... *VII* — 2.
Федотов А. «Рекламфильм» шагает в завтра. *X* — 6.
В копилку опыта
Бабковская Л. Праздник мастерства. *VIII* — 14.
Беспрозрачный Г. Как определить КТУ. *I* — 9.
Бутько И. Графарет для шрифтовых работ. *V* — 16.
Васильева Т. В Москве на Калининском. *VII* — 11.
Вихорнов В., Чернушевич В. Деловая игра как форма обучения. *I* — 7.
Воробьев П. Впереди — много работы. *VIII* — 13.
Грознов Вл. Ветераны. *X* — 14.
Данченко Т. Когда работают дружно — дело спорится. *X* — 10.
Жидков В. Слагаемые успеха. *XII* — 12.
Захарова О. Радио и телевидение — на службу кино. *II* — 7.
Карасев Л. Кинонедели — больше и лучше. *XII* — 8.
Колбовский А. Кино и... все четыре колеса. *II* — 12.
Корчмарев Э. Киноклуб — неоценимый помощник. *VIII* — 18.
Кузьмина Л. Кинорекламу — на рабочее место. *II* — 9.
Лийвак К. Вторая юность кинотеатра. *VII* — 10.
Меламедов И. Кинокафе для детей. *VII* — 12.
Новиков Г. Молодежи — о молодежи. *XII* — 11.
Орлов В. Бригадная форма: что показал опыт. *I* — 12.

- Петрова З. Мастер кинорекламы. VII — 17.
 Петрова С. Наш собеседник — метрдотель. VII — 13.
 Рябкина О. Об оплате труда членов бригад. IV — 31.
 Селезнева Л. «Диалог». VIII — 16.
 Слезавин П. Ровесник одиннадцатой пятилетки. IV — 17.
 Стаценко А. «Уссури» — 60. VIII — 9.
 Степанцов А. Полпред важнейшего из искусств. X — 12.
 Сулькин М. «Визитная карточка» фильма. II — 12.
 Таратынов Е. Важнейший участок работы. III — 10.
 Тюрин А. Единственный в столице. VII — 14.
 Феденко В. Дублер начинает действовать? XI — 14.
 Федоров А. Контрпропаганда в кино клубе. I — 14.
 Филатов А. На правильном пути. VIII — 11.
 Чунихин В. «Время. Семья. Общество». III — 13.
 Шейхов Ю. «Курьер кинопроката». III — 13.
- Нашу смену нам и воспитывать**
 Евтушенко Г., Пензин С. Сеанс-диспут. IX — 11.
 Котельников М. Давайте подумаем вместе! IX — 14.
 Степанова Л. Школьные кино дирекции: от Киншинева до Ашхабада. IX — 8.
- Пьянству — бой!**
 Васильковский Б. Кино искореняет зло. VI — 18.
 Марков Н. «Всем миром!» III — 15.
- Слово ветерана**
 Сыва Э. Предела нет! I — 18.
 Сысоев Д. Развлекать, но и воспитывать. III — 18.
 Ушманов Л. Хочу поделиться опытом. VI — 34.
- В Госкино РСФСР**
 Видео — перспективы и проблемы. VI — 6.
 Видеотеки России сегодня. III — 6.
 Перестройка и кадровая политика. VII — 7.
- Информация**
 Для подрастающего поколения. IV — 15.
 Зональный семинар реставраторов кинофильмов. XII — 42.
 Научно-технический прогресс и повышение культуры обслуживания кинозрителей. II — 13.
 Обучает фирма «Меопта». XII — 41.
 «Октябрь» в Гродно. IV — 16.
 Юдин И. Выставка киноплаката в «Ударнике». II — 14.
- Письмо в номер**
 Бурикова Л. Хотелось бы знать... II — 6.
- Наука — практике**
 Кудряшова Г., Любимова Н., Родионова Г., Шустер Н., Сырников Т. От первой до второй. IX — 17; X — 15; XI — 16; XII — 14.
 Павлова И. Новое в нормировании труда. X — 31.
- По следам наших выступлений**
 Белявский В. Ошибок не повторим! XII — 18.
- КИНОТЕХНИКА**
Начинающему киномеханику
 Безопасность труда в кинотеатрах и на киноустановках. XII — 31.
- Киноустановка «Украина-5». VI — 31; VII — 31; VIII — 31.
 Киноустановка «Украина-7». IX — 31.
 Киноустановка «Черноморец-1А». X — 33; XI — 31.
 Обтюраторы. III — 31.
 Приводной механизм. II — 31.
 Стабилизаторы скорости. IV — 32.
 Устройства для совмещения кадра с кадровым окном. V — 31.
 Фильмовые каналы. I — 31.
- Вопросы эксплуатации**
 Аршавский В., Гончаров В., Лапшин В., Шарманов С. Повышение равномерности освещенности киноэкрана. IV — 34.
 Барер А., Семенihin И. Кино из автобуса. VII — 37.
 Бродовский А. Сердечник С35-100 — важная деталь. XII — 32.
 Волошин Г. Эксплуатация звуковоспроизводящей аппаратуры в кинотеатрах. V — 32.
 Данилов В., Юдовский Б. Особенности эксплуатации выпрямительных устройств ВКТ. III — 33.
 Дойников Б. Регулировка лентопротяжного механизма. II — 33.
 Егоров В. Материально-техническое снабжение организаций киносети и кинопроката. IX — 32.
 Егоров В. Эффективнее использовать автотранспорт. I — 32.
 Ивлева И., Назин Л. Метрологическое обеспечение киноустановок контрольными фильмами. V — 37.
 Ильин В. Устранение неисправностей КН-22. IV — 37.
 Кантор Ф., Романова Л. Хранение, упаковка и маркировка фильмокопий. I — 38.
 Карбовник М., Качковский А. Аварийный ролик. III — 34.
 Кинаш А. Усовершенствование «МЕО-5ХС». III — 38.
 Коржов Ю. Некоторые проблемы снабжения запчастями. XI — 34.
 Кузьмичев А. Требования к нам повышаются. XII — 32.
 Ремонт наматывателей кинопроекторов КН и 23КПК. IV — 39.
 Семенihin И., Жидков В. Недостатков еще много. I — 33.
 Сухов А. Реставрация фильмокопий. VI — 35.
 Фролов Н. К сохранности фильмофонда — иной подход. VII — 35.
 Царев С. Качество ремонта гарантировано. I — 36.
 Шароватов О. Точность перехода с поста на пост. I — 40.
- На заводах, в КБ и лабораториях**
 Битюков В., Данилов В., Олейников А., Шведик С., Синельников Г., Юдовский Б. Блоки питания БПК-1000Д для киноустановок с 1-кВт ксеноновыми лампами. V — 41.
 Воскобойников Е., Кучук В., Разумов В., Френк М. О конструкции и эксплуатации кинопроекторов «Мир». IX — 34; X — 34; XI — 36; XII — 33.
 Данилов В., Клушин Г., Мустафаев Н., Олейников А. Источник питания БПК-500. VII — 39.
 Данилов В., Клушин Г., Колосов В., Олейников А. Источник питания лампы осветителя киноустановки СК-500. VI — 39.

Зотов А., Шведик С. Блоки управления БУ-1 и БУ-1М для аппаратуры типа КН. *II — 40.*
Перов Э., Синельников Г., Шведик С. Трансформатор ТПК-1,0-85У3. *VI — 44.*
Синельников Г., Шведик С. Блок коммутации БК-3 киноустановки ПК-1Н. *X — 37.*
Синельников Г., Шведик С. Блок коммутации БК-4 киноустановки ПК-2Н. *XI — 41.*
Синельников Г., Шведик С. Конструкция механизмов и узлов кинопроекторов типа СК и ПК. *VIII — 35.*
Синельников Г., Шведик С. Наматывающее устройство в облегченных комплексах киноаппаратуры. *VII — 43.*
Синельников Г., Шведик С. Облегченные комплексы киноаппаратуры. *III — 36; IV — 40.*
Шпак В. «Укркинотехника» — кинопрокату. *I — 42.*

Повышение квалификации

Тарасенко Л. Форматы фильмокопий и их демонстрация в кинотеатрах. *VIII — 41.*
Тарасенко Л. Особенности 35-мм форматов фильмокопий и их демонстрация. *IX — 40.*
Тарасенко Л. Особенности 70-мм форматов фильмокопий и их демонстрация. *X — 44.*

Рационализация

Гейнц В. Вместо ременной передачи — цепная. *V — 46.*
Гейнц В. Ремонт муфты сцепления. *I — 47.*
Игембаев И. Усовершенствование электросхемы. *IV — 45.*
Кадиев У. Для удобства зрителей. *II — 40.*
Карпушин А., Ляхович А. «Бегущие огни». *III — 42.*
Карпушин А., Ляхович А. Надежный автостоп. *VII — 45.*
Темнители света для залов малой вместимости. *I — 46.*

За рубежом

Критический взгляд на кинорекламу. *IV — 46.*
Макарцев В., Чирков Л. Видеопроекция и видеокинотеатры во Франции. *III — 44.*
Мировое кинопроизводство. *IV — 45.*
Назойливость рекламы невыносима. *IV — 46.*
Число кинотеатров сокращается. *IV — 45.*

Новые книги

Будяк А. Для киномехаников и учащихся. *VIII — 47.*
Орлова В. Первый опыт — удачный. *VIII — 48.*

КИНОПАНОРАМА

«Киносценарии» в 1988-м. *XII — 30.*
В атмосфере искренности и конструктивности. *IX — 29.*
В духе перемен. *VIII — 29.*
Крамин А. Фильмы наших друзей. *II — 28.*
Садчиков И. Экран юбилейного года. *I — 19.*

Репертуар месяца

Февраль. *I—22.* Март. *II—19.* Апрель. *III—19.* Май. *IV — 19.* Июнь. *V — 19.* Июль. *VI — 19.* Август. *VII — 19.* Сентябрь. *VIII — 19.* Октябрь. *IX — 19.* Ноябрь. *X — 19.* Декабрь. *XI — 19.* Январь. *XII — 19.*
«Апелляция». *VIII — 20.*
«Армейская история». *II — 23.*

«Атака». *I — 24.*
«Борис I». *V — 22.*
«Время сыновей». *III — 20.*
«Вспомним, товарищи!» *X — 24.*
«Ганди». *X — 22.*
«Где ваш сын?..» *III — 22.*
«Детская площадка». *VII — 21.*
«Забывтая мелодия для флейты». *XII — 20.*
«Завтра была война». *X — 20.*
«Загородная прогулка». *VI — 21.*
«Капитан «Пилигрима». *I — 26.*
«Кин-дза-дза!» *IV — 22.*
«Крейцера соната». *XI — 21.*
«Крик дельфина». *III — 23.*
«Кто этот человек». *VII — 22.*
«Курьер». *V — 20.*
«Мама, родная, любимая...» *VI — 20.*
«Миражи любви». *VII — 22.*
«Мы веселы, счастливы, талантливы». *IV — 21.*
«Обида». *VIII — 21.*
«Одинокая женщина желает познакомиться». *VII — 20.*
«Мой любимый клоун». *II — 20.*
«Наградить (посмертно)». *V — 21.*
«Осенние сны». *IX — 21.*
«Очная ставка». *II — 21.*
«Плюмбум, или Опасная игра». *I — 25.*
«Последняя дорога». *III — 21.*
«Садовник». *IX — 20.*
«Создатель политических образов». *IX — 23.*
«Сошедшие с небес». *IV — 20.*
«Тихое следствие». *VI — 22.*
«Тоска Вероники Фосс». *XI — 22.*
«Характеристика». *VIII — 23.*
«Хозяин». *XII — 22.*
«Человек с бульвара Капуцинов». *XI — 20.*
«Человек свиты». *XII — 21.*
«Через сто лет в мае». *IX — 22.*
«Ягуар». *II — 22.*

Разговор после премьеры

IV — 29; V — 23; XI — 27.

Документальный экран

«Звезда Вавилова». *X — 23.*
«Колокол Чернобыля». *XI — 24.*
К юбилею Октября. *IX — 24.*
Навстречу съезду комсомола. *III — 24.*
«Соло трубы». *I — 27.*
«Чернобыль. Хроника трудных недель». *XI — 24.*
Фильмы — селу
Больше молока и говядины! *VI — 23.*
Внедряйте индустриальные технологии производства! *IV — 30.*
Коневодство. *VII — 28.*
«Сельское хозяйство» 1986. *V — 29.*
Четвертый Российский. *II — 30.*

Киноискусство Страны Советов

Абул-Касымов А. Ташкент — город кинематографический. *VIII — 24.*
Андон В. Дойны, написанные кинокамерой. Звучат ли они вновь? *IX — 25.*
Андреев Б. «Таджикфильм» набирает силу. *XII — 24.*
Богопольская Л. Летописцы эпохи. *VI — 24.*
Владимиров В. Кинематография ищущая и обретающая. *VII — 23.*
Головня Е. Групповой портрет в рамках времени. *II — 25.*

Мацайтис С. Сверхшения и проблемы литовского кино. *IV* — 23.

Михалкович В. Шаги киноэстетики. *X* — 24.

Тюрин Ю. Туркменское кино. *XI* — 25.

Тюрин Ю. Украинское кино. *V* — 26.

Шербаков Р. «Центрнаучфильм»: вчера, сегодня, завтра. *III* — 26.

Искусство за рубежом

Звегинцева И. Еще одно чудо Индии. *VII* — 29.

Литература и кино

Соболев Р. Кинопушкиниана. *I* — 28.

Мастера экрана

Юренев Р. Сергей Эйзенштейн. *XI* — 28.

Портрет юбиляра

Константинов В. Александр Зархи. *XII* — 28.

Катина Л. Олег Ефремов. *VII* — 26.

Метелица Е., Никулина М. Михаил Ульянов. *X* — 28.

Милосердова Н. Софико Чнаурели. *III* — 29.

Петрова С. Эльдар Рязанов. *IX* — 27.

Светлова Н. Вячеслав Котеночкин. *IV* — 27.

Сербер М. Ада Роговцева. *V* — 24.

Сергеева Т. Игорь Таланкин. *VIII* — 27.

Соболев Р. Тамара Макарова. *VI* — 27.

Кино в датах

Апрель. *I* — 30.

Май. *II* — 24.

Июнь — июль. *IV* — 26.

Август — ноябрь. *VI* — 29.

Декабрь. *VII* — 23.

Январь 1988. *X* — 30.

Февраль — март 1988. *XII* — 23.

Хроника

III — 24; 28; *V* — 15; *X* — 27.

Фильм-юбиляр (2-я с. обложки)

«Весна». *VI*.

«Возвращение Максима». *V*.

«Высота». *III*.

«Девять дней одного года». *II*.

«Депутат Балтики». *I*.

«Коммунист». *XI*.

«Ленин в Октябре». *X*.

«Октябрь». *XII*.

«Петр Первый». *VII*.

«Подвиг разведчика». *VIII*.

«Тихий Дон». *IX*.

«Тринадцать». *IV*.

Кинокалендарь

I—XII. 3-я с. обложки.

ЧИТАТЕЛЬ И ЖУРНАЛ

А ваше мнение? *IX* — 45.

Алик Г. Судьбу перестройки решают кадры.

X — 47.

Нам пишут и о нас... *IV* — 48.

О чем нам пишут сегодня... (обзор почты).

III — 46.

Отвечаем на ваши вопросы

I — 47; *II* — 48; *IV* — 47; *VII* — 35; *VIII* — 44;

XI — 44.

Наша консультация

Власова Ф. Поступайте учиться! *V* — 47.

Лямин Л. Посobie на детей малообеспеченным семьям. *II* — 47.

Лямин Л. Увольнение работников по инициативе администрации. *VII* — 47.

Лямин Л. Увольнение по собственному желанию. *VI* — 47.

Черников В. Порядок расчета за демонстрирование кинофильмов на киноустановках, имеющих право бесплатного показа. *XI* — 45.

Шемякина Н. Закон обязателен для всех. *XI* — 45.

По сигналу в редакцию

Давайте вместе перестраиваться. *XI* — 47.

Факты подтвердились. *IX* — 47.

Художественно-технический редактор **Крючкова И. К.**

Корректор **Лаврентьева Л. П.**

Сдано в набор 02.11.87.

Подписано к печати 19.11.87. А 13981.

Формат 70×100 1/16. Печать офсетная. Гарнитура литературная.

Бумага типографская № 1 «Сыктывкар».

Усл.-печ. л. 3,9. Уч.-изд. л. 6,13. Усл. кр.-отт. 7,8

Тираж 69700 экз. Заказ 2714. Цена 40 коп.

В/О «Союзинформкино» 109017, Москва, ул. Б. Ордынка, 43,
тел. 231-11-33.

Адрес редакции: 103006, Москва, Воротниковский пер., 12,
тел. 200-10-70.

Ордена Трудового Красного Знамени
Чеховский полиграфкомбинат В/О «Союзполиграфпром»
Государственного комитета СССР
по делам издательств, полиграфии и книжной торговли.
142300, г. Чехов Московской области.

2 — 100 ЛЕТ СО ДНЯ РОЖДЕНИЯ М. С. ШАГИНЯНА (1888—1982), СОВЕТСКОЙ ПИСАТЕЛЬНИЦЫ

Художественный фильм

«Мисс Менд» (три серии)

Этот фильм (экранизация повести М. Шагинян «Месс-Менд») есть в централизованном фильмофонде.

3 — 70 ЛЕТ СО ДНЯ РОЖДЕНИЯ А. Т. ГОНЧАРА, УКРАИНСКОГО ПИСАТЕЛЯ

Художественный фильм

«Полоска несокошенных диких цветов».

Документальный фильм

«Олесь Гончар. Штрихи к портрету»

3 — ДЕНЬ ГЕОЛОГА

Художественные фильмы

«Алмазная тропа» (две серии), «Всадник с молнией в руке», «Вторая весна», «Золотая речка», «Ищите и найдете», «Люблю. Жду. Лена», «Медный ангел», «Не ищи объяснения», «Открытие», «Пропавшая экспедиция» (две серии), «Тайна пещеры Каниюта», «Территория», «Трубач на карьере», «Цвет золота», «Человек, которому везло», «Эхо далеких снегов»

Документальные и научно-популярные фильмы

«Геолог — академик Александр Васильевич Сидоренко», «Геолог Александр Яншин», «Гипотеза», «Ищу и нахожу», «Места обитания», «Родники жизни», «Счастье быть первым»

4 — ДЕНЬ ОСВОБОЖДЕНИЯ (1945) ВЕНГРИИ ОТ ФАШИЗМА. ВЕНГЕРСКИЙ НАЦИОНАЛЬНЫЙ ПРАЗДНИК

Фильмы кинематографистов ВНР

6 — 40 ЛЕТ СО ДНЯ РОЖДЕНИЯ (1948) ДОГОВОРА О ДРУЖБЕ, СОТРУДНИЧЕСТВЕ И ВЗАИМНОЙ ПОМОЩИ МЕЖДУ СОВЕТСКИМ СОЮЗОМ И ФИНЛЯНДИЕЙ

Документальные фильмы

«Делегация парламента Финляндии в СССР», «Помнит страна Финляндия», «СССР — Финляндия: по пути дружбы и сотрудничества», «Урхо Кекконен в СССР», «Урхо Кекконен и его время»*

Звездочкой здесь и далее отмечены полнометражные фильмы.

7 — ВСЕМИРНЫЙ ДЕНЬ ЗДОРОВЬЯ

Документальных и научно-популярных фильмов на эту тему (как и ко Дню советской науки) выпускается очень много. Они есть в репертуаре почти каждо-

КМ

Кино-календарь

АПРЕЛЬ

го месяца (см. информационный сборник «Новые фильмы»).

10 — ДЕНЬ ВОЙСК ПРОТИВО-ВОЗДУШНОЙ ОБОРОНЫ СТРАНЫ

Художественный фильм

«Твое мирное небо»

12 — ДЕНЬ КОСМОНАВТИКИ. ВСЕМИРНЫЙ ДЕНЬ АВИАЦИИ И КОСМОНАВТИКИ

Художественные фильмы
«Инопланетянка», «Корабль пришельцев», «Семь стихий»

Документальные и научно-популярные фильмы

«Вега» летит в прошлое», «Вега» сообщает...», «Дверь под куполом», «Дети Галактики», «Дорога за горизонт», «Земля всегда рядом», «Звездные годы конструктора Бабакина», «Звездный», «Земное продолжение полета», «К звездам — вместе», «Над огнedyшашей планетой», «Ответ из космоса», «Размышления после полета», «Репортаж с Венеры», «Родом из Звездного», «Семь шагов над планетой», «Точка отсчета», «Фридрих Цандер», «Хроника лунных ночей»
Здесь и к дате 24 апреля названы фильмы, вышедшие на экран с начала 1985 года.

14 — 100 ЛЕТ СО ДНЯ СМЕРТИ Н. Н. МИКЛУХО-МАКЛАЯ (1846—1888), РУССКОГО УЧЕНОГО И ПУТЕШЕСТВЕННИКА

Художественный фильм

«Миклухо-Маклай»

17 — 70 ЛЕТ СО ДНЯ СОЗДАНИЯ (1918) СОВЕТСКОЙ ПОЖАРНОЙ ОХРАНЫ

Художественный фильм

«Тревожное воскресенье»

Документальные и научно-популярные фильмы

«Вступайте в ДЮП!», «Колокол Чернобыля»*, «На границе огня», «Пожар — не стихия», «Предупреждение пожаров — благородное дело», «Цена победы», «Чернобыль. Хроника трудных недель»*

17 — ДЕНЬ СОВЕТСКОЙ НАУКИ

Художественные фильмы

«Время сыновей», «Набат на рассвете», «Наедине», «Корабль пришельцев», «Приближение к будущему», «Челюскинцы» (две серии)

22 — ДЕНЬ РОЖДЕНИЯ (1870) ВЛАДИМИРА ИЛЬИЧА ЛЕНИНА

Список фильмов к этой дате см.: «Киномеханик», 1987, № 9, «Кинокалендарь», 21 января, дополнен его новыми документальными и научно-популярными фильмами «Всей душой... Ленин и Грузия. Воспоминания, документы»; «История одной телеграммы», «Ленинград — колыбель Великого Октября», «Навечно в сердцах людей», «Памяти Ленина», «1917. Февраль».

24 — МЕЖДУНАРОДНЫЙ ДЕНЬ СОЛИДАРНОСТИ МОЛОДЕЖИ

Документальные и научно-популярные фильмы

«Дружбой рожденный», «Клятва олимпийцев»*, «Молодежь Афганистана», «Московские каникулы», «Понимать друг друга», «Родники», «Тот самый парень», «Чернобыль: хлеб на разломе», «Юность обвиняет»

27 — 10 ЛЕТ СО ДНЯ ПОБЕДЫ (1978) НАЦИОНАЛЬНО-ДЕМОКРАТИЧЕСКОЙ РЕВОЛЮЦИИ В АФГАНИСТАНЕ

Документальные и научно-популярные фильмы

«Афганистан: осень-85», «Афганистан: трудный путь к миру»*, «Знамя Апрельской революции», «Молодежь Афганистана», «Навсегда останется первым другом», «Родники», «СССР — Афганистан: дружба, сотрудничество», «Тот самый парень», «Этой весной в Кабуле»

28 — 175 ЛЕТ СО ДНЯ СМЕРТИ М. И. КУТУЗОВА (1745—1813), РУССКОГО ПОЛКОВОДЦА

Художественные фильмы

«Война и мир» (четыре серии), «Гусарская баллада»

28 — ОБРАЗОВАНИЕ (1920) АЗЕРБАЙДЖАНСКОЙ ССР
Фильмы киностудии «Азербайджанфильм»

202-2

Цена 40 коп.

Индекс 70431

В РЕПЕРТУАРЕ ЯНВАРЯ

«ХОЗЯИН» (новая редакция)

«Арменфильм». Сценарий Г. Матевосяна. Постановка Б. Оганесяна.

Герой фильма — лесничий, истинный хозяин земли.

В ролях — Х. Абрамян, А. Гукасян, Г. Новенц, М. Акопян.

«ЧЕЛОВЕК СВИТЫ»

Рижская киностудия. Сценарий В. Тодоровского (по рассказу В. Маканина). Постановка А. Розенберга.

Существует, оказывается, и такая «служба» — быть в свите начальства...

В ролях — В. Артмане, В. Теличкина, Д. Щербаков, А. Ильин.

Кадры из фильмов: «Хозяин» (вверху) и «Человек свиты».

