

КИНО- МЕХАНИК

2
ФЕВРАЛЬ
81

XXVI
СЪЕЗД
КПСС

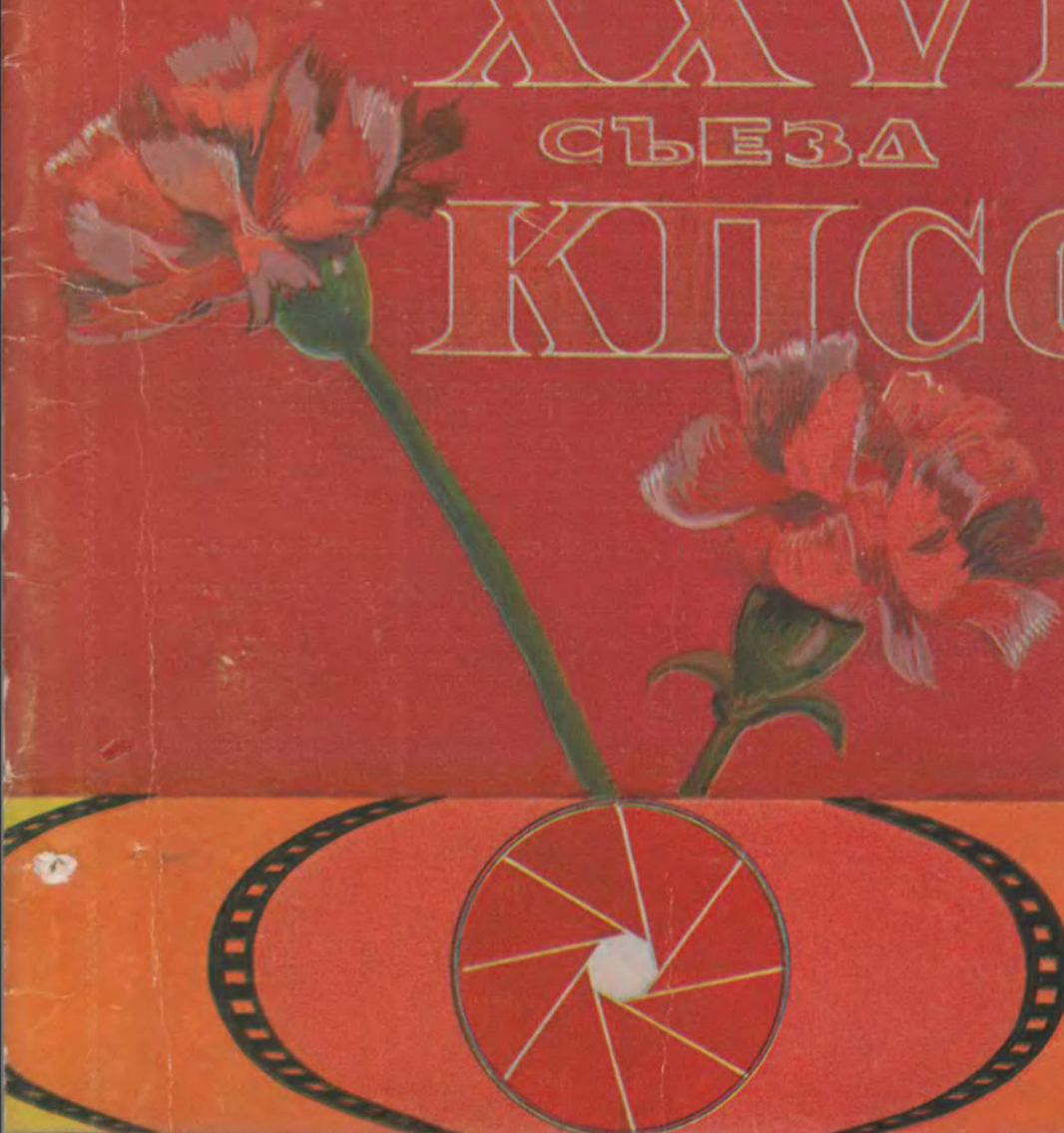

**Центральному Комитету Коммунистической партии
Советского Союза,
Генеральному секретарю ЦК КПСС,
Председателю Президиума Верховного Совета СССР
товарищу Леониду Ильичу Брежневу**

Государственный комитет СССР по кинематографии рапортует о досрочном выполнении к 63-й годовщине Великой Октябрьской социалистической революции плана 1980 года и десятой пятилетки в целом по кинообслуживанию зрителей и сбору средств от киносеансов.

Кинотеатры посетило за этот период более 20 миллиардов человек.

Киностудии завершили осуществление творческих программ по созданию новых фильмов со значительным улучшением производственных показателей. Киностудиями страны за годы пятилетки создано около 800 новых художественных фильмов, 450 картин по заказу Гостелерадио и более семи тысяч документальных, научно-популярных, мультипликационных и детских фильмов. Специально для детей и юношества выпущено за годы пятилетки 166 новых художественных фильмов.

В действие введено около шести тысяч киноустановок в дворцах культуры и клубах сельской местности и 419 новых современных кинотеатров в городах, позволяющих продолжить работу по повышению культуры кинообслуживания трудящихся. Увеличена эффективность использования каждой копии фильма.

Основу репертуара составляют сегодня советские картины. Удельный вес зрителей, просмотревших новые советские фильмы, поднялся с 47,3 % в 1975 году до 70 % в 1980 году.

Советские кинематографисты знают, что успех достигнут благодаря неизменному вниманию к их творчеству и труду, конкретной помощи и поддержке ЦК КПСС, Советского правительства и лично Леонида Ильича Брежнева. Мудрые указания и советы, которые содержатся в его трудах, в обращениях к советским кинематографистам, позволили укрепить идейно-творческую консолидацию деятелей кинематографа, заметно повысить идейно-художественный уровень фильмов, активизировать работу студий и прокатных организаций.

Заложены хороший фундамент для успешной деятельности советского кинематографа в предстоящей пятилетке.

Советские кинематографисты, работающие сегодня в атмосфере политического и трудового энтузиазма, вызванного подготовкой к XXVI съезду КПСС, решениями Октябрьского (1980 г.) Пленума ЦК КПСС, яркой речью на нем товарища Л. И. Брежнева, берут обязательство обслужить до конца года не менее 300 миллионов зрителей и завершить двухмесячное задание 1981 года ко дню открытия XXVI съезда КПСС, досрочно выполнить план первого года одиннадцатой пятилетки.

Заверяем Центральный Комитет КПСС, лично дорогого Леонида Ильича Брежнева, что советские кинематографисты и впредь останутся верными помощниками партии в коммунистическом строительстве, в деле идейного, нравственного и эстетического воспитания советских людей.

**ПРЕДСЕДАТЕЛЬ ГОСКИНО СССР
Ф. Т. ЕРМАШ**

2

1981

Основан в 1937 году

ГЛАВНЫЙ РЕДАКТОР
 Жидков В. С.
РЕДКОЛЛЕГИЯ:

Витоль А. Я., Волчков А. И.,
 Давыдов Н. П., Ключанский
 В. И., Коровкин В. Д., Лиф-
 щиц Г. М., Лисогор М. М.,
 Лужинская Л. Л. (зам. глав-
 ного редактора), Митрофа-
 нов И. М., Мунькин В. Б.,
 Никольский Ю. В., Пивова-
 рова И. Л. (отв. секретарь),
 Плотников С. Н., Площан-
 ский В. В., Рошаль Г. Л., Со-
 болов А. Н., Соловьев М. А.,
 Суздальев А. Е., Сурогин
 В. Н., Сырников Т. А., Тур-
 кин Л. П., Черкасов Ю. П.,
 Щекочихин В. С.

Ручкопись не возвращаются
 Адрес издательства:
 103009 Москва, Собиновский
 пер., 3,
 тел. 293-58-72

Адрес редакции:
 103006 Москва,
 Воронинковский пер., 12
 тел. 200-10-70
 Художественный редактор
 О. Рендакова

A02768
 Высокая печать
 Сдано в набор 15.12.80
 Подписано в печать 26.01.81
 Формат 70x108/16
 Усл. печ. л. 4,55
 Уч.-изд. л. 6,072
 Тираж 76 680 экз

Заказ 2969

Чеховский полиграфический
 комбинат Союзполиграфпрома
 Государственного комитета
 СССР по делам издательства,
 полиграфии и книжной торговли
 г. Чехов Московской обл.

Москва
 Издательство «Искусство»
 «Киномеханик» 1980

Обложка художника
 П. ГЛЫЗИНА

СОДЕРЖАНИЕ

К XXVI СЪЕЗДУ КПСС

Белов Ф. Улучшению кинообслуживания — главное внимание	2
Киностудии отчитываются	8
Жуков Ю. Москвичи — форуму коммунистов	8
Шмит Г. Делом отвечаем на призыв партии	9
Хаснаш Д. Планы партии — планы народа	10
Таратынов Е. Высокие рубежи	11
Потехин И. Кинофикаторы помогают труженикам села	11
Калам Э. С любовью к своему делу	12

ОБМЕН ОПЫТОМ

Гузев И. Новые формы использования кино	14
Петрова С. Кино в городе юности	17
Акимов А. «Здравствуй, племя младое, незнакомое!»	21
Воробьев С., Феликсон М. Крепнут дружеские связи	24

ХРОНИКА 26, 47, 4-я стр. вкладки

ЭКРАН В БОРЬБЕ ИДЕЙ

Целиковская Н. Судьба человека	27
--	----

ЭФФЕКТИВНОСТЬ И КАЧЕСТВО

Дубенский В., Кипнис И. Чего мы ждем от заводов	29
Лукиянов А., Фальский В. Надежность аппаратуры и оборудования	31

НА ЗАВОДАХ, В КБ И ЛАБОРАТОРИЯХ

Глузман Н., Данченко Н. Работа кинопроектора в режимах «стоп-кадр» и «листание»	33
---	----

РАЦИОНАЛИЗАЦИЯ И ПРЕДЛОЖЕНИЯ

Гриднев Н. Электроконтактный манометр вместо струйного реле	35
Бродовский А. Переделка ветрового реле	36

ПОВЫШЕНИЕ КВАЛИФИКАЦИИ

Коровкин В. Фильмокопия	37
Семинары реставраторов фильмокопий	43
Решетов Е. Итоги викторины «Охрана труда»	44

НОВЫЕ ФИЛЬМЫ

Художественные

«Хлеб, золото, наган» * «Гражданин Лешка» * «Мой папа — идеалист» * «Мы смерти смотрели в лицо»	45
Сельскохозяйственные	48
Приложение. Кинокалендарь * Репертуар марта Экранизация литературных произведений (окончание)	



Ф. БЕЛОВ,
начальник
Главного управления
кинофикации
и кинопроката
Госкино СССР,
заслуженный работник
культуры РСФСР



Улучшению кинообслуживания — главное внимание

«Массовость кинематографа, универсальность его воздействия на духовный и эмоциональный мир человека делают кино влиятельной силой общественного развития. Партия заинтересована в том, чтобы эта сила все более активно использовалась в борьбе за коммунизм».

Эти слова Генерального секретаря ЦК КПСС, Председателя Президиума Верховного Совета СССР тов. Л. И. Брежнева вспоминаются сейчас, когда страна готовится к XXVI съезду партии.

Сегодня, как никогда, мы ощущаем внимание КПСС, ее Центрального Комитета к советскому кино, его нуждам. В постановлении ЦК КПСС «О дальнейшем улучшении идеологической, политико-воспитательной работы», решениях партийных пленумов, в выступлениях тов. Л. И. Брежнева мы отчетливо видим программу нашей деятельности, ощущаем все возрастающую роль кино в жизни общества, в решении задач идейно-нравственного воспитания народа.

Каждый день, в будни и праздники, gostеприимно распахивают свои двери городские и районные кинотеатры, дворцы и дома культуры, рабочие и сельские клубы, чтобы приобщать широкие зрительские массы к искусству кинематографа, воспитывать советских людей средствами кино в духе марксистско-ленинского мировоззрения и высокой коммунистической морали.

Если соединить воедино залы 152 тыс. киноустановок, осуществляющих платный кинопоказ, то окажется, что одновременно на всеоюзном киносеансе новые и повторные художественные, документальные и другие фильмы смотрят более 3 млн. зрителей. О такой киноаудитории сравнительно недавно можно было только мечтать. В 1980 году киносетью страны обслужено свыше 4 млрд. человек. Киноаудитория за годы десятой пятилетки составила более 20 млрд. зрителей.

В канун форума коммунистов радостно отметить, как много сделано работниками советского кино за минувшую пятилетку.

Она проходила в обстановке высокой трудовой активности кинофиксаторов и кинопрокатчиков, напряженный творческий труд которых обеспечил досрочное выполнение заданий 1980 года и пятилетки в целом.

За это время на экраны страны было выпущено 1475 программ новых полнометражных художественных фильмов. Сейчас действующий фильмофонд страны насчитывает около 11 тыс. названий и примерно 5 млн. копий различных фильмов, в том числе 3 тыс. названий и почти миллион копий полнометражных художественных фильмов. Это не просто сумма частных коробок и миллиарды метров киноплёнки, а огромный идейный капитал, воспитательное значение которого трудно переоценить.

Фильмофонд складывался многие годы за счет выпуска на экраны новых кинолент, четко продуманной репертуарной политики, основа которой — обеспечение в прокате ведущего места произведениям советского киноискусства. Более чем за 60 лет, прошедших со дня подписания В. И. Лениным декрета о национализации кинопромышленности, киностудиями страны было выпущено свыше 4500 полнометражных художественных кинолент. В 1971—1975 годах, то есть в девятой пятилетке, на экранах страны демонстрировалось 669 полнометражных художественных фильмов отечественного производства. В десятой пятилетке выпуск на экран советских фильмов увеличился до 749 названий, или на 18,5%. До 3978 названий возрос за пятилетку выпуск общезнаемых документальных картин, тогда как в 1971—1975 годах на экранах демонстрировалось 3758 лент.

Хорошая традиция — обеспечивать наилучшие условия проката советским фильмам — находит воплощение и в тиражной политике. Так, из 1132 тыс. копий полнометражных художественных кинолент, которые за годы минувшей пятилетки получили конторы и отделения кинопроката, 840 тыс., или 74,2%, составили копии советских картин. В девятой пятилетке удельный вес отечественных кинопроизведений достигал 71,5%.

В последние годы мы испытываем серьезные трудности с позитивной пленкой, что повлекло за собой вынужденное сокращение тиражей новых картин. Так, в десятой пятилетке было отпечатано и передано в киносеть на 372 тыс. копий (на 21,8%) документальных и научно-популярных фильмов меньше, чем за девятую пятилетку. Средний тираж этих картин сократился с 454 до 335 копий. Несмотря на все принятые меры, киносеть получила на 201 тыс. копий художественных фильмов меньше, чем в предыдущей пятилетке. С 721 до 507 копий, или на 30%, сократился за пятилетку и средний тираж картин на 70- и 35-мм пленках. Однако по советским фильмам эти потери несколько меньше — их средний тираж продолжает оставаться довольно высоким и составляет 1057 копий (во всех форматах).

В действующем фильмофонде страны — огромное количество кинопроизведений выпуска прошлых лет. Этот обширный фильмофонд наряду с новыми картинами все лучше используется для идейно-нравственного воспитания населения. Если в 1976 году повторные фильмы посмотрели 24,3% всех зрителей, посетивших платные кинозалы, то в 1979 году — уже 35,6%.

Для расширения проката отечественных кинопроизведений прошлых лет в 1980 году проводился повсеместный выпуск на экраны страны наиболее значительных из них. Ежемесячно в союзный репертуарный план включалось по одному названию. Например, в январе повторно демонстрировался фильм «Председатель», в феврале — «Анна Каренина», в марте — «Мертвый сезон», в последующие месяцы — «Начало», «Калина красная», «Щит и меч», «Воскресение», «А если это любовь?», «Братья Карамазовы», «Война и мир», «Твой современник», «Карнавальная ночь».

Благоприятные условия для показа отечественных фильмов создавались также за счет активной повторной печати лучших произведений выпуска прошлых лет. Так, начиная с 1938 года, когда впервые был повторно оттиражирован фильм «Юность Максима», заново отпечатаны около 900 советских кинолент. Их общий тираж составил более 703 тыс. копий, или в среднем 807 копий на одно название. Суммарные тиражи таких выдающихся произведений советского кино, как «Ленин в Октябре», «Чапаев», «Ленин в 1918 году», «Александр Невский», «Молодая гвардия», «Мы из Кронштадта», превысили 6 тыс. копий.

Даже в условиях сокращения лимитов позитивной пленки практику повторной печати лучших отечественных кинолент мы будем продолжать. Только в 1980 году осуществлена печать 20 фильмов тиражом более 7500 копий. В их числе — «Волочаевские дни», «Шорс», «Иванна», «Отец солдата», «9 дней одного года», «Иваново детство», «Председатель», «Калина красная». Среди картин, повторно отпечатанных массовым тиражом в предыдущие четыре года, такие значительные кинопроизведения, как «Броненосец «Потемкин», «Чапаев», «Путевка в жизнь», «Трактористы», «Детство Горького», «Аппассионата», «Волга-Волга», «Никто не хотел умирать», «Живет такой парень», «Берегись автомобиля!» и др. Коллегией Госкино СССР утвержден перспективный план восстановления и повторной печати целого ряда фильмов, ставших киноклассикой,

лент, которые имеют непреходящую ценность и заслужили всеобщее признание.

Бережное отношение к повторному фильмофонду, дополнительная печать выдающихся кинопроизведений выпуска прошлых лет позволили выдавать в кинотеатры и на киноустановки в среднем от 600 до 800 копий каждого названия (это соответствует тиражам новых картин). Поэтому стало возможно как централизованно, так и на местах активизировать пропагандистскую работу с привлечением разнообразных средств рекламы и информации. Практика показала ценность этого начинания. Резко повысилась эффективность использования имеющихся копий. На просмотр фильмов удалось привлечь массовые киноаудитории, особенно молодых зрителей, которые впервые познакомились с кинопроизведениями, снискавшими признание людей старшего поколения. Решено эту работу проводить и в дальнейшем.

Целенаправленная репертуарная и тиражная политика дает свои плоды. За годы десятой пятилетки в целом по стране новые советские фильмы постоянно просматривало большинство зрителей: в 1976-м — 50,4%, 1977-м — 54,1%, 1978-м — 61%, 1979-м — 59,2%. В 1980 году была достигнута рекордная цифра — около 70%. В этой связи слово благодарности следует сказать в адрес кинофикаторов и прокатчиков Российской Федерации, Казахстана, Киргизии, Таджикистана, ряда других республик. Наивысший результат в стране по этому показателю достигнут в 1978 году Киргизией, где 71,6% зрителей посмотрели новые советские фильмы.

Однако за общей благоприятной картиной мы должны видеть и серьезные недостатки. Так, совершенно неудовлетворительно работают с отечественными кинопроизведениями в Армении, Азербайджане, Грузии. За четыре года пятилетки (1976—1979 гг.) названные республики неизменно занимают по этому показателю нижнюю часть таблицы. Первостепенная задача госкино, коллективов киносети и кинопроката Закавказских республик — существенно пересмотреть формы и методы рекламирования и продвижения как новых, так и повторных отечественных фильмов, добиться улучшения их проката.

Десятая пятилетка характерна появлением на наших экранах большого количества советских фильмов, в которых высокий идейно-художественный уровень органически сочетается со зрелищностью. Благодаря такому кинопроизведению, список которых открыли в начале 1978 года «Судьба» и «Служебный роман», миллионы зрителей поняли, что многие советские киноленты по своей зрелищности, остроте сюжетов, драматическим коллизиям ни в чем не уступают коммерческим зарубежным картинам, а по своему художественному мастерству, заложенным в них высоким идеям гуманизма и оптимизма — значительно их превосходят.

И вот результат: 23 программы советских фильмов, выпущенные на экран за годы десятой пятилетки, собрали в расчете на одну серию более 30 млн. зрителей. В нисходящем порядке они располагаются следующим образом: «Москва слезам не верит», «Табор уходит в небо», «Служебный роман», «Судьба», «Женщина, которая поет», «Трактир на Пятницкой», «Несверженнолестные», «Безотцовщина», «Ты — мне, я — тебе», «Вооружен и очень опасен», «Баламут», «Сказ

про то, как царь Петр арапа женил», «Аты-баты, шли солдаты...», «В зоне особого внимания», «Солдаты свободы».

Выпущенный на экран в феврале минувшего года фильм В. Черных и В. Меньшова «Москва слезам не верит» снискал невиданную популярность. Только за пять месяцев каждую его серию посмотрели около 70 млн. зрителей. В Российской Федерации эта картина уже привлекла 30,4 % населения, на Украине — 27,9 %, в Белоруссии — 24,6 %. С огромным успехом демонстрируются и фильмы, вышедшие на экран во II—III кварталах прошлого года: «Экипаж», «Сыщик», «Приключения Али-бабы и сорока разбойников», «Пираты XX века» и др.

Ведущее место по результатам проката одного фильма — в среднем 19,1 млн. зрителей — прочно занимает «Мосфильм». Что касается студий союзных республик, то результаты проката их фильмов пока еще очень низки.

Количественный рост фильмофонда в организациях кинопроката положительно отразился и на обеспеченности киноустановок копиями.

Вместе с тем нельзя сказать, что увеличение фильмофонда в организациях кинопроката хорошо со всех точек зрения. Так, данные, полученные от крупнейших кинопрокатных контор страны, позволяют сделать вывод о высокой степени износа значительных фильмов. Из оставшихся в фонде картин «А зори здесь тихие...», «Свадьба в Малиновке», «Кавказская пленница», «Трембита», «Джентльмены удачи», «Корона Российской империи», «Всадник без головы», «Иван Васильевич меняет профессию», «Операция «Ы» и другие приключения Шурика», «По тонкому льду», «Щит и меч», «Неуловимые мстители», «Еще раз про любовь», «Невероятные приключения итальянцев в России», «Сильные духом» к III категории технической годности отнесены от 60 % до 80 % копий. В организациях кинопроката сегодня отсутствуют десятки лент, составляющих золотой фонд советского кино.

Повышение интенсивности использования на экранах, особенно в сельской местности, повторных картин и радует и огорчает. С одной стороны, увеличился удельный вес зрителей, которые знакомятся с

лучшими кинопроизведениями выпуска прошлых лет. С другой стороны, резко ухудшается качество имеющегося фильмофонда.

Вот почему сохранности его сейчас уделяется столь пристальное внимание. Вопросы качественного состояния и эффективности использования имеющихся копий изучены и рассмотрены коллегиями госкино всех союзных республик. Много сделано для улучшения ремонта и реставрации фильмов, повышения уровня репертуарного планирования, более рационального использования копий в кинотеатрах и на киноустановках. Успешно внедряется опыт контор кинопроката Татарской АССР и города Жданова, одобренный коллегией Госкино СССР.

Беречь фильмы — значит, прежде всего, организовать их умелую эксплуатацию, надежное хранение, своевременный ремонт и реставрацию, бережную транспортировку. Продлению сроков экранной жизни копий способствует также определение оптимальных режимов работы кинотеатров, не допускающих показа кинолент на сеансах с низкой загрузкой зала. Предстоит приложить немало усилий, чтобы использовать весь потенциал воздействия произведений золотого фонда отечественного киноискусства и лучших новых кинолент на умы и сердца советских людей.

В решении важнейшей задачи — повышении качества и культуры кинообслуживания городского и сельского населения — работникам кинесети и кинопроката приходилось преодолевать немало трудностей. Ограниченность ресурсов пленки заставляла более резко дифференцировать тиражи фильмов. В результате далеко не каждый зритель смог посмотреть интересующие его картины. Улучшению кинообслуживания населения мешало и отставание строительства кинотеатров по сравнению с масштабами жилищного строительства. В результате в новых крупных жилых массивах некоторых городов еще нет кинотеатров. Не имеют клубных помещений немало даже крупных сельских населенных пунктов. Но и в этих условиях работники кинесети и кинопроката страны добились высоких показателей.

Основные усилия кинофикаторов были направлены на совершенствование репертуарного плани-



Широкоэкранный кинотеатр «Раздан» в селе Чалтырь (Ростовская обл.)



В фойе кинотеатра «Чукотка» (г. Певек Чукотского АО)

рования, оперативный отклик средствами кино на важнейшие события в жизни нашего государства и народа — принятие новой Конституции СССР, празднование 60-летия Великого Октября, 110-й годовщины со дня рождения В. И. Ленина, 35-летия Победы над фашизмом, подготовку к XXVI съезду КПСС. В практику киносети прочно вошли тематические кинопоказы, фестивали и недели фильмов, циклы кино вечеров, кинолектории; более разнообразными стали методы рекламирования и пропаганды отечественных картин.

Чтобы активно и эффективно воздействовать на зрителей, нужно найти такие формы и средства, которые позволили бы социальный и нравственный опыт народа сделать личным достоянием каждого, органической частью его внутреннего мира. Как отмечал председатель Госкино СССР Ф. Ермаш в докладе на Всесоюзном совещании работников кино в марте 1980 года, «эффективность предполагает прежде всего точную идейно-художественную направленность как самого фильма, так и работы всех каналов связи между картиной и зрителем».

Среди этих «каналов связи» одно из ведущих мест, бесспорно, принадлежит кинопропаганде. От уровня и качества работы информационно-рекламных служб, ее идейной направленности во многом зависит не только прокатная судьба конкретного фильма, но и конечные результаты деятельности всей киносети.

Наряду с действующей в системе Главного управления кинофикации и кинопроката Госкино СССР головной организацией, осуществляющей функции пропаганды и рекламирования кинопроизведений, — Всесоюзным объединением Союзинформкино, в республиках созданы специализированные

информационно-рекламные службы. Активно продолжается организация методических кабинетов. Словом, уже сегодня можно говорить о существовании целой системы информации и рекламы, располагающей 13 изданиями журнального типа, 66 газетами, десятками миллионов плакатов и афиш, сотнями часов радио- и телевидения, то есть огромными возможностями в решении задач, поставленных ныне перед кинопропагандой и рекламой.

Есть полное основание сказать, что в последние годы заметно улучшение пропаганды и рекламирования фильмов. Этому кроме сказанного выше в небольшой степени способствовало введение в штат контор кинопроката должности редактора по рекламе. Больше стало проводиться в городских кинотеатрах и, что самое отрадное, в сельских районах премьер фильмов и информационно-рекламных сеансов, вечеров — портретов кинорежиссеров и актеров, зрительских конференций. Увеличился выпуск печатной рекламы, повысилось качество кинематографических изданий. Телевидение, радио, печать стали уделять больше внимания рекламированию текущего кинорепертуара.

Традиционно высок уровень информационно-рекламной работы в Прибалтийских республиках, а также в Ленинграде, Перми, Кемерово, Сочи, Ростове-на-Дону, Черновцах, Киеве, Минске, Гродно и многих других городах.

Очень важным для повышения качества кинообслуживания населения, дальнейшего совершенствования пропаганды советского

киноискусства явился начатый в 1980 году перевод лучших широкоформатных кинотеатров в высший разряд. Сейчас из 809 кинотеатров в эту категорию переведено более 350. Будучи наиболее комфортабельными, оснащенными по последнему слову техники, эти кинотеатры являются эталонами культуры кинообслуживания в данной местности. Вот почему они более активно, чем другие кинотеатры, посещаются зрителями. Их популярности также в значительной степени способствует систематическое проведение различных пропагандистских мероприятий, всегда интересных, будь то кинопремьера, устный журнал или кинофестиваль. Таким кинотеатрам предоставляется право первоочередного показа лучших фильмов любого формата. Их работники с большой ответственностью относятся к соблюдению правил эксплуатации фонда, что позволило значительно увеличить срок службы копий, используемых в этих кинотеатрах, и повысить их эффективность.

Местные органы кинофикации приняли действенные меры к укреплению материально-технической базы и повышению комфортабельности как кинотеатров, уже перешедших в высший разряд, так и намеченных к переводу.

Во многих кинотеатрах заменена киноаппаратура (проекционная, усилительная, электросиловая), отлажено оборудование аппаратных, внедрены ксеноновые источники света. Обновлена акустическая обработка некоторых залов, улучшена работа кондиционеров и систем приточно-вытяжной вентиляции. Шире стали применяться информационно-технические средства: автоответчики, автоинформаторы, кассовые табло. Радиофицированы зрительные залы, фойе, в кассовых вестибюлях установлены переговорные устройства «кассир — зритель». Обновлены предэкранные занавесы, увеличены проходы между рядами в зрительных залах, жесткие кресла заменены мягкими или полумягкими. Обновлена мебель в фойе и буфетах, благоустроены и озеленены прилегающие к кинотеатрам площадки.

Планомерно повышается уровень предсеансового обслуживания зрителей. Многие кинотеатры

приобрели цветные телевизоры, магнитофоны, расширили набор игровых автоматов в фойе. В кинотеатре «Урал» (Челябинск) перед началом каждого сеанса звучит стереомызыка, в «России» (Черкесск) работает цветомузыкальная установка. В ряде кинотеатров высшего разряда перед зрителями выступают эстрадные вокально-инструментальные ансамбли.

С каждым годом заметно улучшается внешнее и внутреннее оформление помещений для кинопоказа. В кинотеатрах Ленинграда, например, в фойе много зелени, цветов, специально оборудованных уголков природы. Часто экспонируются здесь произведения художников — профессионалов и любителей, организуются выставки фотографий и плакатов, пропагандирующих киноискусство.

Продолжаются поиски действенных форм работы с лучшими фильмами и привлечения зрителей на сеансы. Кинотеатр «Океан» (Владивосток) выпускает новые виды киноабонемента — «Передовику производства» и «Ветерану труда». Тульский кинотеатр высшего разряда «Октябрь» специализируется на предварительном показе ведущих кинолент репертуара. Здесь регулярно проводятся зрительские конференции. Результаты обсуждений картин используются управлением кинофикации для прогнозирования успеха новых фильмов и выработки методических рекомендаций по их подготовке к выпуску на экраны всей области.

Вместе с тем в пропаганде и рекламировании фильмов на местах еще немало недостатков. Рекламные стенды ряда организаций кинопроката и кинотеатров выполняются плохо. Зрители не могут почерпнуть оттуда необходимую информацию о фильме. Не везде удовлетворительно оформляются рекламными материалами кассовые вестибюли и фойе. Нередко работники кинотеатров пренебрежительно относятся к рекламированию документальных и научно-популярных картин, в частности включенных в программы удлинен-



Кинотеатр «Плевен» в Ростове-на-Дону

ных сеансов, а также фильмов для юных зрителей. Не везде имеются автоинформаторы. Рекламные тексты, передаваемые в зрительные залы, порою примитивны. Не получили массового распространения кинопанорамы. Неэффективно используются рекламно-пропагандистские фильмы.

Вопросы эффективности и качества пропаганды фильмов, особенно лучших произведений советского киноискусства, должны всегда быть в центре внимания госкино союзных республик, управлений кинофикации, контор кинопроката. Со своей стороны Главк примет необходимые меры к усилению контроля за этим первостепенным по значимости направлением деятельности организаций киносети и кинопроката.

В годы десятой пятилетки серьезное внимание уделялось техническому перевооружению действующей киносети, приведению кинотеатров в образцовое состояние. В киносеть направлено за этот период более 400 тыс. комплектов проекционных аппаратов, 10 тыс. спецавтомашин. Только на оборудование для государственной киносети израсходовано свыше 250 млн. руб.

Важную роль в улучшении кинообслуживания населения и выполнении плановых заданий играет социалистическое соревнование между коллективами и отдельными работниками киносети и кинопроката. Во Всесоюзном социалистическом соревновании, которое проводится с 1975 года, участвуют более 300 коллективов киносети и кинопроката. За десятую пятилетку переходящими Красными знаменами и денежными премиями награждено 180 организаций. Наибольших успехов в социалистическом соревновании за эти годы добились киноработники Белорусской, Литовской, Молдавской, Киргизской ССР, Челябинской, Пермской, Горьковской, Днепропетровской, Львовской, Гродненской, Ферганской, Чимкентской областей, Москвы, Ленинграда и Минска.

Кинофикаторы Молдавии и Киргизии во всех четырех кварталах 1978 года выходили победителями во Всесоюзном социалистическом соревновании, за что занесены в Книгу трудовой славы Госкино СССР, хранящуюся в павильоне культуры ВДНХ СССР.

Передовые коллективы киносети и кинопроката Днепропетровской и Львовской областей, Москвы, Ленинграда и Киева, взяв повышенные социалистические обязательства, обратились ко всем кинофикаторам и кинопрокатчикам страны с призывом поддержать их почин и включиться в социалистическое соревнование за досрочное выполнение годовых и пятилетних заданий. На эту инициативу горячо откликнулись все киноработники СССР.

Достоинным примером служит опыт кинофикаторов Гродненской области. В начале 1980 года они взяли повышенные обязательства и призвали всех работников киносети и кинопроката страны завершить план десятой пятилетки к Дню Конституции СССР, а 1980 года — к 63-й годовщине Октября. Отрадно отметить, что гродненцы сдержали свое слово: задание пятилетки выполнили к 20 августа, а ее последнего года — к 27 октября.

Важнейшую роль в дальнейшем развертывании социалистического соревнования сыграли решения июньского (1980) Пленума ЦК КПСС о созыве XXVI съезда КПСС и постановление ЦК КПСС «О социалистическом соревновании за достойную встречу XXVI съезда КПСС». Передовые коллективы киносети и кинопроката взяли обязательства не только успешно справиться с текущими планами, но и завершить задание двух месяцев первого квартала 1981 года к дню открытия форума коммунистов страны.

Предсъездовское соревнование работников киносети и кинопроката проходит под девизом «Ни одного отстающего рядом». Во многих организациях объявлены смотр-конкурсы кинотеатров и кинодирекций на лучшее обслуживание населения.

Широко развернутое и хорошо организованное социалистическое соревнование способствовало успешному завершению как годовых, так и пятилетних заданий. План десятой пятилетки по кинообслуживанию населения и доходам от кино досрочно, к годовщине Великого Октября, выполнили все союзные республики.

Повседневно изыскиваются новые формы выпуска фильмов отечественного производства на экраны. Так, в этом месяце впервые проводится всесоюзная премьера фильма «Особо важное задание», сопровождающаяся огромной организаторской, информационно-рекламной и пропагандистской работой среди населения страны. Подобные мероприятия будут проводиться и в дальнейшем.

Ясные перспективы нашей дальнейшей работы раскрыты в проекте ЦК КПСС к XXVI съезду Коммунистической партии Советского Союза «Основные направления экономического и социального развития СССР на 1981—1985 годы и на период до 1990 года», где предусмотрены мероприятия, направленные на дальнейшее развитие культуры. Это новое свидетельство заботы партии об удовлетворении духовных запросов советского человека.

В одиннадцатой пятилетке нам предстоит поднять на более высокий качественный уровень кинообслуживание населения. Это дело нелегкое, ибо, как отмечал тов. Л. И. Брежнев, «непременным условием производственных успехов остается... воспитание у кадров деловитости, ответственности и инициативы».

Сейчас важнейшая наша задача — подведение итогов сделанного, рассмотрение положения дел в каждом коллективе, принятие конкретных мер для улучшения работы. Весь многотысячный отряд работников киносети и кинопроката страны должен еще шире развернуть социалистическое соревнование, памятуя, что лозунг «Работать качественно и эффективно, сегодня лучше, чем вчера, а завтра лучше, чем сегодня» не только не снимается с повестки дня, а приобретает еще большее значение.

Нет сомнения в том, что в одиннадцатой пятилетке мы все будем трудиться лучше, чем в десятой.

Киностудии отчитыва- ются

Ежегодно 39 киностудий Советского Союза выпускают 150 художественных фильмов, около ста картин для телевидения, сотни мультипликационных, документальных, научно-популярных кинолент, тысячи выпусков кинохроники. Накануне XXVI съезда КПСС, с 10 ноября по 28 февраля, в Москве состоялась Неделя — творческие отчеты всех республиканских и центральных киностудий страны — кинофестиваль «Советское многонациональное...». Основу его программы составили новые фильмы, а также лучшие ленты, созданные за годы десятой пятилетки и удостоенные Ленинских, Государственных премий и наград международных форумов кинематографистов.

Открылся фестиваль Недели туркменского кино, для участия в которой прибыла делегация в составе председателя Госкино республики П. Реджепова, режиссера М. Алиева, актрис А. Рустамовой, Э. Курбановой, М. Аймедовой, актера и режиссера Б. Ананова и других кинематографистов. На торжественном открытии Недели в кинотеатре «Ашхабад» состоялась премьера фильма лауреата Государственной премии СССР Х. Нарлиева «Дерево Джамал». На экранах этого кинотеатра, а также еще трех («Спутник», «Слава», «Метрополь») демонстрировались туркменские художественные фильмы «Похищение скакуна», «Голуби живут в кяризах», «Гепард», «Кугитанская трагедия», «Белая мгла» и документальные — «Салам, фестиваль!», «Коня, ездох, не загощи», «Путьныя: выбор пути», «Несущие свет» и др. Гости из братской республики побывали на многочисленных встречах с кинозрителями, с творческой интеллигенцией, рабочими и общественностью столицы — в Академии общественных наук при ЦК КПСС, во Дворце культуры имени В. И. Ленина, на комбинате «Трехгорная мануфактура» имени Ф. Дзержинского, на ВДНХ СССР, на Реутовской хлопкопрядильной фабрике. В этих встречах принимали участие и приехавшие вместе с кинематографистами ансамбли — народных инструментов и вокально-инструментальный «Гунеш».

Затем прошли подобные недели-рапорты кинематографистов Прибалтийских республик, Армении, Таджикистана, Киргизии, Молдавии, Азербайджана, Грузии, Казахстана, Узбекистана, Белоруссии, Украины, РСФСР (Свердловская киностудия), центральных киностудий — «Мосфильм», «Ленфильм», имени М. Горького, «Союзмультфильм», ЦСДФ, «Центрнаучфильм». Во время фестиваля состоялись премьеры картин «Встреча в ущелье смерти» («Таджикфильм»), «Золотая осень» («Киргизфильм»), «Эмис-

Ю. ЖУКОВ,
заместитель начальника
Московского городского
управления кинофикации

Москвичи — форуму КОММУНИСТОВ

XXVI съезд КПСС — событие, которое, несомненно, станет значительным этапом в жизни нашей страны и всего прогрессивного человечества. Ему мы посвящаем свои планы и дела, помыслы и свершения.

В августе минувшего года на собрании актива работников кинофикации и кинопроката столицы наряду с подведением итогов нашей деятельности широко обсуждались задачи по успешному выполнению постановления ЦК КПСС «О социалистическом соревновании за достойную встречу XXVI съезда КПСС». В принятых на активе социалистических обязательствах значительное место было отведено выполнению эксплуатационно-финансовых показателей. Так, мы решили завершить свой пятилетний план к 7 октября, годовой — к 7 ноября, а план первых двух месяцев 1981 года — к 23 февраля, дню открытия форума коммунистов.

Наша основная задача — пропаганда средствами кино достижений трудящихся нашей страны, мобилизация москвичей на подготовку к съезду КПСС. В связи с этим мы наметили и успешно осуществляем ряд мероприятий. Одним из них стал кинофестиваль «Гордая профессия моя», посвященный 40-летию создания государственных трудовых резервов страны. В нем приняли участие все районы города. Торжественное открытие фестиваля проходило в кинотеатре «Ударник». В гостях у зрителей в этот день побывали дважды Герой Советского Союза летчик-космонавт СССР П. Попович, Герой Социалистического Труда рабочий С. Антонов, киноактер

Л. Куравлев, творческие группы студий «Центрнаучфильм» и имени М. Горького. Все кинотеатры широко демонстрировали художественные, документальные и научно-популярные ленты, рассказывающие о людях различных профессий, рабочих династиях, о вчерашнем и сегодняшнем дне профтехобразования, о советской молодежи и т. д. В рамках фестиваля в ряде кинотеатров был проведен День молодого рабочего. На этих кинопраздниках выступали ветераны труда, передовики производства крупнейших предприятий, мастера-наставники и молодые рабочие. Зрителей приветствовали популярные актеры, кинорежиссеры.

В преддверии III Всесоюзного совещания-семинара молодых кинематографистов страны в Москве прошли два кинофестиваля — молодых кинематографистов киностудий столицы в кинотеатре «Новороссийск» (девиз этого фестиваля: «Коммунизм — это молодость мира, и его возводить молодым!») и I фестиваль молодых кинематографистов Центральной студии детских и юношеских фильмов имени М. Горького — в «Космосе». Дипломами и памятными призами обоих фестивалей были отмечены лучшие работы молодых режиссеров, сценаристов, операторов и актеров.

Дню Советской Конституции был посвящен тематический показ фильмов под девизом «Основной закон Страны Советов», рассказывающий о торжестве народной демократии в нашей стране. К этому показу была приурочена вторая в прошлом году Неделя

повторного фильма. Это позволило полнее использовать фонд художественных и научно-популярных картин, а также удовлетворить разнообразные зрительские запросы.

Интересные кинопрограммы были предложены москвичам и гостям столицы в период традиционного кинофестиваля «Немеркнущий свет Октября», приуроченного к 63-й годовщине Великой Октябрьской социалистической революции.

Основными мероприятиями, посвященными XXVI съезду КПСС, стали кинофестивали «Советское многонациональное...» и «Пятилеток шаги саженей». Первый из них, рассказывающий о достижениях кино всех союзных республик, начался 10 ноября и будет продолжаться более трех месяцев. Каждый показ, каждая встреча фестиваля становится подлинным праздником братства и единства всех народов на-

шей страны. Заключительные встречи и кинопоказы пройдут уже в дни работы съезда.

Кинофестиваль «Пятилеток шаги саженей», проведенный в преддверии одиннадцатой пятилетки, включил в себя десять тематических циклов: «Время, вперед!», «Труд наш есть дело чести», «Наша поступь тверда», «Возрождение», «Здравствуй, земля целинная», «Будни великих строек», «Звездам навстречу», «Пятьдесят героических лет», «Народ — богатырь, народ — созидатель» и «Мы к коммунизму держим путь». В жизни советского народа пятилетние планы развития народного хозяйства и борьба за их превращение сыграли исключительно важную роль. Наш кинофестиваль — попытка рассказать об их истории языком кинематографа. В его программу включены лучшие советские фильмы, созданные в разные годы, такие, как «Коммунист»,

сар заграничного центра» («Молдова-фильм»), «Ранняя ржавчина» (Рижская киностудия), «Чертова семья» (Литовская киностудия), «Лесные фляжки» («Таллинфильм») и др.

Состоялись многочисленные встречи драматургов, режиссеров, актеров кино с трудящимися столицы: на производственно-камовольном объединении «Октябрь», в издательстве «Красная звезда», на фабрике «Парижская Коммуна», заводах «Компрессор», Государственном подшипниковом, Лианозовском электромеханическом, художественных часов, «Красный пролетарий», на Черемушкинском хлебобулочном комбинате, в различных научно-исследовательских институтах, учебных заведениях, дворцах и домах культуры.

Смотр, посвященный съезду партии, ярко продемонстрировал расцвет нашего многонационального киноискусства.

Г. ШМИТ,
ст. инспектор
отдела кинофикации
и кинопрката Госкино
Латвийской ССР

Делом отвечаем на призыв партии

Делом отвечая на постановление ЦК партии «О социалистическом соревновании за достойную встречу XXVI съезда КПСС», коллективы организации киносети и кинопрката Латвии решили новыми трудовыми достижениями ознаменовать подготовку к очередному форуму коммунистов страны. Все шире разворачивается соревнование под девизом «Достойную встречу — XXVI съезду Ленинской партии». К концу сентября минувшего года 17 кинодирекций республики из 33 выполнили план десятой пятилетки по доходам от киносеансов. Это позволило завершить пятилетнее задание по валовому сбору в целом по республике 22 октября — на 39 дней раньше срока, намеченного социалистическими обязательствами. А 29 октября кинофакторы Латвии справились и с пятилетним планом по обслуживанию зрителей.

Основное внимание работники государственной киносети уделяют повышению эффективности и качества работы, культуры кинообслуживания населения, сбережению фильмофонда, широкой пропаганде советского киноискусства и продвижению на экраны лучших отечественных кинопроизведений.

Взвесив свои возможности, многие коллективы взяли повышенные социалистические обязательства в честь XXVI съезда КПСС. Намечено провести тематические показы и фестива-



Кинофестиваль «Советское многонациональное...» открылся в кинотеатре «Ашхабад» творческим отчетом туркменских кинематографистов. Выступает секретарь Советского района партии Москвы В. Кабанов

ли кинофильмов, посвященные форуму коммунистов, завершить двухмесячные задания к открытию съезда КПСС. В числе инициаторов предсъездовского соревнования — коллективы Огрской, Балвской, Елгавской, Бауской, Гулбенской, Цесисской районных киностудий.

Коллектив Елгавской районной киностудии 30 июня прошлого года, обсудив на общем собрании решения июньского (1980) Пленума ЦК КПСС, решил встать на ударную трудовую вахту. Было намечено задание десятой пятилетки по всем показателям выполнить к 5 июля, а 1980 года — к 63-й годовщине Великой Октябрьской социалистической революции, в июле—августе — провести Неделю показа фильмов Прибалтийских республик; до конца 1980-го открыть три новых школьных кинотеатра; до 1 декабря ввести в эксплуатацию сельскую стационарную киноустановку в колхозе «Саркана звайгзне» («Красная звезда»); до 10 декабря установить новую кинопроекторную технику в кинотеатре «Узвара» («Победа») поселка городского типа Элея и в колхозах «Авангард» и «Накотне» («Будущее»). Коллектив успешно выполнил свои обязательства.

В январе 1981 года в районе начался фестиваль советских кинофильмов, посвященный форуму коммунистов. Перед сеансами повсеместно проходят встречи с ветеранами партии.

План двух первых месяцев 1981 года по всем показателям кинофакторы района наметили завершить к дню открытия XXVI съезда КПСС.

Д. ХАСНАШ,
директор Ниспоренской
районной киносети
Молдавской ССР

Планы партии — планы народа

Коллектив нашей киностудии с большим энтузиазмом воспринял проект ЦК КПСС «Основные направления экономического и социального развития СССР на 1981—1985 годы и на период до 1990 года». Мы очень внимательно изучали и горячо обсуждали проект, ведь его реализация — общенародная задача.

Кинофакторы района заложили солидный фундамент дальнейшего улучшения кинообслуживания земляков. План регулярно выполняют все киноустановки. 20 ноября мы рапортовали Госкино республики о досрочном завершении заданий 1980 года и десятой пятилетки в целом. В начавшемся пятилетии обязуемся работать еще лучше.



Фотовыставка в кинотеатре «Октябрь», посвященная XXVI съезду КПСС

«Член правительства», «Укрощение огня», «Твой современник», «Сибирячка», «Здравствуй, это я!», «Вкус хлеба», «Председатель», «Битва в пути» и др.

В кинотеатрах Москвы с ноября прошлого года с успехом проходят кино вечера навстречу XXVI съезду нашей партии. В их числе — «Идущие впереди», рассказывающие о коммунистах страны, «Москва моя, ты — самая любимая» — о сегодняшнем дне нашей столицы и ее будущем. Славным делам Ленинского комсомола посвящены вечера «Молодые хозяева страны». О достижениях советской науки повествуют кино вечера «Будущее рождается сегодня», «Окно, открытое в мир» — рассказ о сегодняшнем дне советского кинематографа.

В феврале проходит тематический показ «Народом признанные». В его программу включены фильмы, создатели которых удостоены Ленинских и Государственных премий СССР 1976—1980 годов. Зрители могут посмотреть документальные ленты «Трудные дороги мира», «Повесть о коммунисте», «Великая Отечественная»; художественные — «Премия», «Белый пароход», «Сто дней после детства», «Ирония судьбы, или С легким паром», «Бегство мистера Мак-Кинли», «Мимино», «Любовь земная»,

«Судьба» и др.

В период подготовки к съезду немалое внимание мы уделяем улучшению кинообслуживания москвичей и гостей столицы. Это очень важный и ответственный участок нашей работы, если учесть, что ежедневно мы обслуживаем около 300 тыс. зрителей. Повышению эффективности работы послужил общественный смотр работы кинотеатров Москвы навстречу XXVI съезду КПСС, прошедший под девизом «За широкую пропаганду фильмов отечественного производства, высокую культуру обслуживания зрителей и эффективное использование кинотеатров».

В заключение хочу отметить, что все принятые социалистические обязательства выполнены нами в намеченные сроки. И сегодня мы готовы отдать все свои силы претворению в жизнь исторических решений съезда.

Средствами киноискусства, с помощью лучших советских фильмов будем рассказывать на занятиях кино клубов и кинолекториях, на творческих встречах и кино вечерах о новых рубежах, достигнутых нашей страной на пути строительства коммунизма, о реализации «Основных направлений экономического и социального развития СССР на 1981—1985 годы и на период до 1990 года».

Е. ТАРАТЫНОВ,
начальник
отдела кинофикации
Главного управления
кинофикации и кинопроката
Госкино УССР

Высокие рубежи

Начиная с середины 1979 года в Главное управление кинофикации и кинопроката Госкино УССР с мест стали поступать рапорты о досрочном выполнении заданий пятилетки. А к 22 апреля 1980 года, к ленинскому юбилею, с пятилетними планами справились уже более 100 коллективов кинотеатров, райкинодирекций, бригад, свыше 1300 сельских киномехаников. За высокие показатели в социалистическом соревновании и досрочное выполнение планов десятой пятилетки 26 коллективов и более 900 киноработников были удостоены Почетной Ленинской грамоты.

Готовясь к XXVI съезду КПСС и XXVI съезду КП Украины, киноработники республики добивались обеспечения средствами кино тесного единства политического, нравственного и трудового воспитания трудящихся и учащейся молодежи. Сельские сходки, сеансы-митинги, дни кино, ленинские киноуроки и киноуроки мужества, дни культурного содружества, показ фильмов по заявкам знатных людей и другие новые формы работы нашли активную поддержку в среде кинофикаторов.

Развернутая программа организационных и массово-политических мероприятий по достойной встрече XXVI съезда КПСС и XXVI съезда Компартии Украины изложена в совместном постановлении коллегии Госкино УССР, секретариата правления Союза кинематографистов Украины и президиума Украинского республиканского комитета профсоюза работников культуры. Оно, в частности, призвало коллективы кино-

работников активно включиться в предсъездовское социалистическое соревнование, принять повышенные обязательства в честь форумов коммунистов. Органам кинофикации и кинопроката было рекомендовано систематически проводить вечера большой кинопрограммы, кинопанорамы, премьеры новых фильмов, встречи зрителей с ветеранами партии, делегатами партийных съездов, Героями Советского Союза и Социалистического Труда, передовиками и новаторами производства, правофланговыми десятой пятилетки.

В республике начался широкий показ наиболее значительных отечественных фильмов, раскрывающих достижения нашего народа под руководством КПСС. Созданы новые кинолектории и кино клубы под девизами: «XXVI съезду КПСС — достойную встречу», «От съезда к съезду», «Трудовые победы — XXVI съезду КПСС», «Наша страна в десятой пятилетке», «Одиннадцатая пятилетка — новый этап коммунистического строительства». В областях проводятся смотры-конкурсы на лучший кинотеатр, райкинодирекцию, киноустановку, кинопрокатную организацию под девизом «Ни одного отстающего рядом» и т. д.

Коллективы некоторых управлений кинофикации, ряда районных дирекций киносети, кинотеатров выступили инициаторами развертывания социалистического соревнования в честь XXVI съезда КПСС и обратились к кинофикаторам республики с призывом последовать их примеру.

Заметный вклад в борьбу за более полное использование резервов повышения эффективности, качества работы и культуры кинообслуживания вносят кинофикаторы Львовской области. Здесь работает 420 различных кинолекториев, более 500 кино клубов, 312 школьных и пионерских кинотеатров. Создаются так называемые жанровые кинотеатры. Есть кинотеатр хроника имени Леси Украин-

И. ПОТЕХИН,
инженер-инспектор
Крымского областного
управления кинофикации

Кинофика- торы помогают труженикам села

Коллектив работников государственной киносети Крымской области, готовясь достойно встретить XXVI съезд КПСС, досрочно, 15 сентября, а по селу — 8 сентября выполнил задание десятой пятилетки. Управление кинофикации особое внимание уделяло повышению уровня организаторской работы, широкому развертыванию социалистического соревнования между дирекциями киносети, кинотеатрами, бригадами сельских киномехаников, укреплению материально-технической базы.

Была учреждена Книга — эстафета славных дел, посвященных XXVI съезду КПСС. Право начать эстафету предоставлено Алуштинской кинодирекции, первой среди городских дирекций выполнившей пятилетку. Совместно с обкомом профсоюза работников культуры управления проводится конкурс на лучшую районную дирекцию киносети, посвященный Форуму коммунистов страны.

В городских и районных кинотеатрах проводятся тематические показы, организуются кинолектории, посвященные партийному съезду, оборудуются выставки. Например, в фойе ялтинского широкоформатного кинотеатра «Сатурн» развернута городская выставка политической наглядной агитации, посвященная достижениям трудовых коллективов.

По примеру Керченской городской кинодирекции многие другие дирекции и коллективы кинотеатров обязались план января — февраля выполнить к открытию XXVI съезда КПСС.

Бригадиры сельских киномехаников обратились ко всем работникам сельской киносети с призывом развернуть социалистическое соревнование за достойную встречу XXVI съезда КПСС, принять активное участие в сельскохозяйственных работах и помочь труженикам села в уборке урожая. В ответ на этот призыв многие кинофикаторы сели за руль комбайнов, тракторов, участвовали в заготовке кормов, на уборке овощей и фруктов. Для поощрения наиболее отличившихся на сельскохозяйственных работах управление кинофикации учредило переходящий вымпел. По результатам жатвы этот вымпел был присужден Ленинской районной дирекции киносети, а памятный подарок — настольные часы — вручен киномеханику села Либкнехтовка этого района И. Батуле.

Э. КАЛАМ,
корреспондент
районной газеты
«Коммунист»

С любовью к своему делу

Коллектив дирекции киносети Валгаского района Эстонии в 1978 и 1979 годах выходил победителем в республиканском сосоревновании. Успешно закончил он и последний год десятой пятилетки: план был выполнен 1 октября. Тут же кинофикаторы района собрались на совещание и взяли повышенное обязательство: обслужить сверх задания 146 тыс. зрителей. Свои трудовые достижения коллектив кинодирекции посвятил XXVI съезду КПСС.

На III Всесоюзном совещании киноработников в марте 1980 года председатель Госкино СССР Ф. Ермаш сказал: «...мы обязаны эффективно использовать каждую копию. Органы кинофикации и кинопроката обязаны помочь каждому зрителю найти «свой» фильм и каждому фильму — найти «своего» зрителя...». Этим и руководствуются такие лучшие киномеханики района, как М. Паркья и Я. Вихм. Оба они, можно сказать, ветераны киносети — не один десяток лет отдали кинообслуживанию своих земляков. У них хорошие связи с руководителями, секретарями партийных организаций, главными специалистами хозяйств, со школами. Оба хорошо знают своих зрителей, их нужды и вкусы, стараются приобщить их к искусству кино.

М. Паркья — отличник кинематографии СССР, ударник коммунистического труда, награжден бронзовой медалью ВДНХ за отличный показ сельхозфильмов в народных университетах. Он активно участвует в общественной жизни коллектива, являясь председателем культурмассовой комиссии местного профсоюза дирекции киносети. План десятой пятилетки М. Паркья выполнил 12 апреля 1980 года — к 110-й годовщине со дня рождения В. И. Ленина.

Я. Вихм — глава династии киноработников. Его жена тоже киномеханик. Сын Аарне учится в восьмом классе и уже помогает отцу в работе. Я. Вихм также отличник кинематографии СССР, ударник коммунистического труда. Он удостоен высокого звания заслуженного деятеля культуры ЭССР, награжден орденом Трудового Красного Знамени. На его киноустановке работают кинолекторы «От съезда к съезду», «В. И. Ленин — 110» и др. «Секреты» успехов Я. Вихма раскрываются в одночасовой ленте «Призвание» («Таллинфильм»), посвященной этому киномеханику. Он любит свое дело, относится к нему творчески. Эти слова можно отнести и к другим передовым киномеханикам района.

ки, который пользуется большой популярностью, кинотеатр мультипликационного фильма имени Зои Космодемьянской, четыре детских кинотеатра, в том числе недавно построенный во Львове «Орленок», а также любимый детворой кинотеатр «Самолет», оборудованный в лайнере ИЛ-18, кинотеатр историко-революционного и молодежного фильма имени Н. Щорса, кинотеатр повторного фильма имени И. Франко.

Среди кинофикаторов области немало подлинных энтузиастов своего дела. Это кавалеры ордена Трудового Красного Знамени киномеханики И. Головатый, М. Стопчанский и Я. Козич, директор львовского кинотеатра «Вокзал» М. Перепелица, кавалер ордена Октябрьской революции директор Бродовской райкинодирекции Р. Бойко, заслуженные работники культуры УССР киномеханик С. Веселовский, директор львовской объединенной дирекции кинотеатров имени Коперника и имени Леси Украинки А. Климчук и многие другие.

Досрочно, 2 сентября 1980 года, справившись с заданием пятилетки по валовому сбору, работники киносети области обязались выполнить план 1980 года к 63-й годовщине Великой Октябрьской революции, а до конца пятилетки обслужить на 6 млн. зрителей больше, чем предусмотрено заданием, в том числе 750 тыс. детей; организовать дополнительно 10,5 тыс. сеансов сельскохозяйственных фильмов, обслужив 1 450 тыс. зрителей, свести к минимуму простой киноустановок. На основе укрепления связей с комсомолом и органами народного образования было намечено улучшить кинообслуживание молодежи и школьников, шире использовать кино в идейно-эстетическом и нравственном воспитании подрастающего поколения; повысить уровень работы школьных и пионерских кинотеатров и до конца года открыть их во всех селах,

где есть восьмилетние и средние школы; довести среднегодовой показатель посещаемости кино школьниками до 25 раз.

На этой основе решено было добиться обязательного выполнения плана 1980 года каждым городским кинотеатром, районной дирекцией киносети, обеспечить выполнение плана первых двух месяцев 1981 года к дню открытия XXVI съезда КПСС, заложив основу ритмичной работы и перевыполнения плана первого года одиннадцатой пятилетки.

Коллегия Госкино УССР и президиум Украинского республиканского комитета профсоюза работников культуры совместным постановлением поддержали инициативу кинофикаторов Львовской области, одобрили их повышенные социалистические обязательства и обращение ко всем работникам киносети о развертывании социалистического соревнования в честь очередного форума коммунистов.

Всем управлениям кинофикации, конторам кинопроката, профсоюзным органам было предложено провести в коллективах обсуждение обращения, шире развернуть работу по выполнению постановления ЦК КПСС «О социалистическом соревновании за достойную встречу XXVI съезда КПСС», добиваясь перевыполнения плана всеми подразделениями киносети и кинопроката.

В сентябре коллегия Госкино УССР и президиум Украинского республиканского комитета профсоюза работников культуры приняли еще одно постановление, одобрившее обращение кинофикаторов Дубновского района Ровенской области ко всем работникам киносети и кинопроката области и республики о развертывании социалистического соревнования в честь XXVI съезда КПСС и XXVI съезда Компартии Украины.

Киносеть этого района в течение многих лет работает ритмично, систематически выполняет планы и социалистические обязатель-

ства, проводит многогранную идейно-воспитательную работу средствами кино. К 35-летию Победы было выполнено задание пятилетки по всем основным показателям.

Готовясь встретить XXVI съезд КПСС новыми трудовыми победами, кинофикаторы района обязались повысить уровень организационно-массовой работы, активизировать пропаганду лучших советских фильмов, добиться, чтобы каждую такую картину просматривало в городе не менее 30 % населения, а на селе — 20 %. Было намечено интенсифицировать использование наиболее значительных кинолент довести до 28 дней в месяц в городской и 20 дней — в сельской местности; обеспечить показ картин на производственных участках; активизировать работу кинолекториев и кино клубов по пропаганде решений партийных съездов и открыть ряд новых. План 1980 года решено было завершить к 7 ноября, а двух месяцев 1981 года — к открытию XXVI съезда КПСС.

С патриотическими починами выступили также коллективы кинотеатров «Космос» и имени Ирчана Ивано-Франковской области, Ивановской районной дирекции киносети Херсонской области и Жашковской — Черкасской области, объединенной дирекции кинотеатров Коммунарского района Запорожья и Токмакской райдирекции киносети Запорожской области, Лугинской — Житомирской области, группа ветеранов кино Коминтерновского района Одесской области и др.

Выполняя рекомендации Госкино УССР, секретариата Союза кинематографистов Украины и Республиканского комитета профсоюза работников культу-

ры, а также свои социалистические обязательства, кинофикаторы республики уже немало сделали для пропаганды средствами кино достижений нашей страны, улучшения кинообслуживания населения.

С интересом встречают трудящиеся творческие группы киностудий Украины, выступающие с отчетами, посвященными XXVI съезду КПСС, с показом своих лучших фильмов, созданных за пятилетие. Этот показ проводится в рамках народного кинофестиваля, который открылся 30 сентября в киевском кинотеатре «Украина».

В октябре в Одессе состоялся очередной, VIII пленум правления Союза кинематографистов Украины. Его тема — «Кино и зритель: проблема дальнейшего повышения воспитательной действенности украинского киноискусства». В рамках подготовки к пленуму в Одесской, Николаевской и Херсонской областях проходили творческие встречи, премьеры фильмов, зрительские конференции. У жителей Харьковской области большой интерес вызвали кинофестивали «Трудовые победы — XXVI съезду КПСС» и «Программа мира в действии», тематические показы фильмов «Ум, честь и совесть эпохи», «XXVI съезду КПСС — 26 ударных недель», а также ретроспективный показ картин золотого фонда советского кино ленинской, военно-патриотической и историко-революционной тематики. 27 августа взяла старт киноэстафета, посвященная партийному съезду, в которой принимают участие все кинотеатры, райкинодирекции, сельские киноустановки. В Одесской области проводятся 26 кинонедель, посвященных XXVI съезду КПСС и XXVI съезду Ком-

партии Украины. Управление кинофикации учредило Книгу трудовой славы, куда будут занесены имена победителей соцсоревнования в честь форума коммунистов. 200 кинолекториев и кино клубов «Планы партии — планы народа», «XXVI съезду КПСС — достойную встречу», «Государство — это мы» и др. ведут средствами кино пропаганду постановлений партии, июньского и октябрьского (1980) пленумов ЦК КПСС в Киевской области. В занятиях принимают участие ветераны партии, участники Великой Отечественной войны, передовики производства.

Подобных примеров широкой массовой и воспитательной работы можно привести еще немало. Все они свидетельствуют о трудовом и политическом подъеме, вызванном известием о созыве очередного съезда партии. К 20 ноября 1980 года пятилетнее задание выполнили 17 областных управлений кинофикации, в том числе Ровенское, Ивано-Франковское, Крымское, Черновицкое, около 30 кинопрокатных организаций, около 160 райкинодирекций, свыше 400 кинотеатров и более пяти тысяч сельских киномехаников республики. План десятой пятилетки по основным показателям киносетей Украины выполнила 2 ноября, задание 1980 года — 13 ноября.

Проектом «Основных направлений экономического и социального развития СССР на 1981—1985 годы и на период до 1990 года» намечены высокие рубежи строительства коммунизма. В осуществлении этих грандиозных планов немалая роль принадлежит деятелям культуры. Проект вдохновляет кинороботников Украины на новые свершения.

ПАМЯТИ ТОВАРИЩА

Скончался член КПСС с 1942 года, заслуженный работник культуры РСФСР, персональный пенсионер Валерий Александрович Полтавцев.

В годы Великой Отечественной войны он защищал нашу Родину на фронте, участвовал в морском десанте на Малую Землю, на Эльбиген под Керчью. После демобилизации из рядов Советской Армии с 1952 года работал на ответственных постах в системе кинематографии СССР. Будучи первым заместителем начальника Главного управления кинофикации и кинопроката Госкино СССР. В. А. Полтавцев внес заметный вклад в улучшение кинообслуживания населения страны.

Валерий Александрович многие годы был членом редколлегии журнала «Кинемеханик», активно участвовал в его работе.

За боевые и трудовые заслуги В. А. Полтавцев был удостоен многих правительственных наград.

ОБМЕН ОПЫТОМ



И. ГУЗЕВ,
секретарь Серовского
ГК КПСС
Свердловская обл.

Новые формы использования кино

Невозможно переоценить нравственное и воспитательное значение киноискусства для всех поколений советских людей. Оно стало неотъемлемой частью нашей духовной жизни. Сейчас трудно представить себе населенный пункт без кинотеатра или киноустановки, зовущих зрителей многоцветьем рекламы.

Не исключение и наш город Серов. Здесь в середине 70-х годов были созданы культурные комплексы, объединившие все учреждения культуры, независимо от их ведомственной принадлежности. Уже тогда наш город имел солидную материальную базу — Дворец культуры металлургов, шесть домов культуры, 43 клуба, 128 библиотек, Государственный драматический театр, краеведческий музей, музыкальную и художественную школы, пять кинотеатров, несколько десятков

киноустановок, 14 детских клубов по месту жительства и другие учреждения, которые вносят вклад в воспитание трудовых коллективов, учащихся. Однако городской комитет партии не был удовлетворен их деятельностью по организации отдыха трудящихся и особенно — по коммунистическому воспитанию населения. Главную причину недостатков мы видели в разобщенности, наличии ведомственных барьеров и отсутствии грамотных, опытных кадров культпросветработников. Не на должном уровне было и руководство ими со стороны партийных, советских, профсоюзных и комсомольских организаций.

Необходимо было объединить культурные силы, спланировать их работу в комплексе и с учетом перспективы развития. Такая задача и была решена в 1974—1975 годах после утверждения Положения о

культурном комплексе и разработки единого комплексного перспективного плана горкома партии и городского и районных советов по руководству учреждениями культуры на 1975—1980 годы.

Этот план не только был рассчитан на длительное время, но и отличался комплексным подходом к самому содержанию работы. А, пожалуй, главное — он изменил стиль руководства учреждениями культуры. Ведь мы наметили программу работы не отдельных клубов, а культурных комплексов города и района. Было определено, какие учреждения культуры входят в комплекс и какие предприятия, организации и учебные заведения он обслуживает. Во главе культурных комплексов стали координационные советы, подчиненные головным партийным организациям, городскому и районному координационным советам при отделах культуры исполкомов Советов народных депутатов. Все эти мероприятия и позволили более продуманно направить деятельность культурно-просветительных учреждений на достижение главной цели — коммунистическое воспитание человека.

Городской комитет КПСС считает своей важной задачей дальнейшее укрепление и совершенствование системы культурных комплексов. Именно на это нацеливает нас постановление ЦК КПСС «О дальнейшем улучшении идеологической, политико-воспитательной работы».

Неотъемлемая часть культурных комплексов — пять кинотеатров и 46 киноустановок города и района. В соответствии с разработанными горкомом КПСС планами идеологической работы кинотеатры решают задачи военно-патриотического, трудового, нравственного и эстетического воспитания, ведут пропаганду научных знаний, организуют отдых трудящихся, детей и подростков, оказывают шефскую помощь сельским культурным комплексам.



В кинотеатре «Родина» идет городской Ленинский урок «Начинаемся с Ленина мы». Выступает старейший коммунист города Д. Козырьков

Горком партии постоянно контролирует выполнение этих планов. Отчеты городской и районной дирекций киносети регулярно заслушиваются на заседаниях отдела пропаганды и агитации. Создана городская репертуарная комиссия, которая рассматривает вопросы планирования репертуара кинотеатров, использования разнообразных форм работы с фильмами, организует обмен опытом.

Определить главное направление деятельности кинотеатров, общественных организаций, предприятий, учреждений, учебных заведений по повышению роли кино в коммунистическом воспитании трудящихся помогла научно-практическая конференция, которая утвердила конкретные рекомендации. Многие подсказали нам сами зрители, участвовавшие в конференции, на которой городская дирекция киносети отчитывалась перед земляками.

Традиционным стал городской праздник — День кино, в котором активно участвуют городской комитет КПСС и исполком городского Совета. В этот

день подводятся итоги работы киносети за год, поощряются лучшие организации, передовики.

Киноработники постоянно совершенствуют формы и методы своей деятельности. Надолго останется в памяти серовцев большой вечер в кинотеатре «Родина» «Мы — советская власть», главными героями которого были депутаты городского Совета разных созывов и поколений. В период подготовки к 110-й годовщине со дня рождения В. И. Ленина городской комитет КПСС разработал план организационных и агитационно-пропагандистских мероприятий, посвященных ленинскому юбилею. Все предприятия, организации, учреждения, в том числе и кинотеатры, в системе культурных комплексов участвовали в реализации этого плана. Включившись в областной кинофестиваль «Лениниана в советском кинематографе», кинотеатры города организовали показ художественных и документальных фильмов о Ленине; киноклубы и лектории посвятили свои заседания ленинской тематике; про-

шли Ленинские чтения для молодежи. Школы совместно с горкомом ВЛКСМ проводили в кинотеатрах торжественные линейки, вручали комсомольские билеты. В фойе кинотеатров были оформлены выставки «Образ Ленина в советском кино», «Кинематографисты — лауреаты Ленинской премии», «Заветам Ленина верны» и др.

В «Родине» прошел городской Ленинский урок «Начинаем с Ленина мы». В зале собралось 840 комсомольских активистов, победителей ударной вахты в честь 110-й годовщины со дня рождения В. И. Ленина, ветеранов партии, пионерского и комсомольского движения. Участники Ленинского урока обратились к комсомольцам и молодежи города с призывом добиться в 1980 году наивысшей производительности труда, принять повышенные обязательства в честь предстоящего съезда партии.

В подготовке сценария и проведении Ленинского урока приняли участие горком ВЛКСМ, Дворец культуры металлургов, городская библиотека, школы и др.



Широкоформатный кинотеатр «Родина» накануне форума коммунистов

Важное место в патриотическом, трудовом и нравственном воспитании играют зрительские конференции, обсуждения новых фильмов. Они помогают лучше понять кинокартины, разобраться в их идейной направленности, достоинствах и недостатках.

Особое внимание горком партии уделяет воспитательной работе с детьми и молодежью. В последние годы появилось несколько интересных, на наш взгляд, форм такой работы. Каждый кинотеатр ориентирован на определенную возрастную группу зрителей. Так, самый крупный в городе, «Родина», работает с подростками. Он поддерживает контакты со школами и городской системой профтехобразования. Несколько лет здесь работал лекторий «Законы Родины моей», сейчас — «Твое место в жизни». Прошли занятия на тему «Человек, закон, общество», «Моя профессия — гордость моя», «Главный труд — учеба». Основные посетители «Юбилейного» — рабочая молодежь. Здесь действуют Клуб интересных встреч и Клуб любителей литературы и кино. Работники кинотеатра и их помощники из учреждений культуры нередко выносят занятия клубов и лекторов в рабочие коллективы, молодежные общезиятия.

Есть в городе и специализированный кинотеатр для детей и юношества — «Ровесник». Его дирекция действует в тесном контакте с дошкольными учреждениями, школами, учреждениями культуры. В кинотеатре часто проходят утренники, пионерские сборы, комсомольские собрания и митинги. Организованы клубы для зрителей разного возраста, работающие по абонементам. Регулярно проводятся здесь родительские собрания, на которых обсуждаются серьезные нравственные и педагогические проблемы.

Наши интересную форму связи со школой и семьей и киноработники района. В трех культурных комплексах они организо-

вали лекторий «Союз педагога, врача и родителей». Этот лекторий становится своеобразным университетом для родителей.

Заметно активизировал клубную работу в кинотеатрах города кинофестиваль «Берем с коммунистов пример». В его организации приняли участие все учреждения, входящие в культурные комплексы, широкая общественность. В кинотеатрах города в дни фестиваля состоялось около 200 различных мероприятий. Самым значительным из них стала работа с фильмом «Вкус хлеба». Подготовка к его показу началась заранее. Накануне выхода киноэпопеи на экран состоялся тематический показ фильмов целинной тематики, были выпущены рекламные проспекты. Это позволило создать определенный настрой у кинозрителей. Интересно прошли встречи зрителей с нашим земляком актером Э. Романовым, сыгравшим в фильме «Вкус хлеба» одну из главных ролей. В результате «Вкус хлеба» в городе посмотрело 34 тыс. зрителей.

По итогам первого этапа областного кинофестиваля город Серов занял второе место и был награжден грамотой и памятным призом. По итогам четвертого — памятных призов удостоены кинотеатр «Родина» и коллектив Серовского механического завода.

Сейчас культурные учреждения города и района готовятся к XXVI съезду КПСС. Развернулось социалистическое соревнование. Приняты конкретные обязательства по досрочному выполнению плана завершающего года и десятой пятилетки в целом, повышению уровня воспитательной работы среди трудящихся. В соответствии с разработанным заблаговременно планом начались тематические показы художественных и документальных фильмов «От съезда к съезду», «Люди Страны Советов», «Партия и молодежь» и др. Важное место в этих тематических показах заняла подготовка к традиционному Дню горо-

да. Совместно с методическим кабинетом отдела культуры горисполкома и краеведческим музеем были проведены кинопрезидники «Наш город», устные журналы «Город людей и труда», состоялись встречи с почетными гражданами города, передовиками производства. В киновечере «Человек на своем месте» приняли участие все силы Центрального культурного комплекса, представители крупнейших предприятий города. Совместно с горком ВЛКСМ проводятся в кинотеатрах встречи с делегатами XXV съезда КПСС, ветеранами партии и комсомола, героями войны и труда. В «Родине» продолжает работу кинолекторий для учащихся ГПТУ. Накануне съезда партии состоится сеанс-рапорт «Тебе, XXVI съезд, рапортует комсомолия города», на котором лучшие комсомольцы Серова отчитаются о своих достижениях. Активизировалась работа всех кино клубов и кинолекториев. В фойе кинотеатров оформлены стенды и выставки: «КПСС — организатор строительства коммунистического общества», «Киноискусство десятой пятилетки», «Пятилетка — год завершающий», «Кинематографисты — XXVI съезду КПСС» и др.

Совершенствование форм и методов работы помогает киноработникам города успешно выполнять государственные планы.

В приветствии Л. И. Брежневая участникам и гостям Всесоюзного кинофестиваля, состоявшегося в 1975 году в Кишиневе, было сказано: «Массовость кинематографа, универсальность его воздействия на духовный и эмоциональный мир человека делают кино влиятельной силой общественного развития. Партия заинтересована в том, чтобы эта сила все более активно использовалась в борьбе за коммунизм». Следуя этому указанию, коммунисты Серова и впредь будут рассматривать деятельность киносети города и района как одно из важнейших звеньев работы по воспитанию советских людей.

Кино в городе юности

ВОЛГОДОНСК, рожденный 30 лет назад на берегах созданного человеком моря в безбрежных степях Тихого Дона, называют городом будущего. Это будущее сулит ведущееся здесь строительство комплекса энергетического машиностроения Атоммаш. Но день завтрашний ощущается уже сегодня: прокладываются широкие проспекты, воздвигаются современные жилые дома, школы, универсамы, вступают в строй новые цеха завода, раскинувшегося на огромной территории.

Я хожу по главному его корпусу. Мой проводник в этом царстве редчайших станков, мощнейших пресов — комсомолец Владимир Лучкин, инструментальщик пятого разряда. С чувством гордости рассказывает он историю Атоммаша. А я думаю: вот здесь, где собрались тысячи молодых людей из разных уголков страны, делают не только уникальные реакторы, чтобы обеспечить страну самой дешевой энергией, но и куются характеры, закаляется воля, формируется личность. И процесс становления молодежи происходит, конечно, не только на трудовом фронте.

«Вы любите кино?» — спрашиваю своего проводника. «Как можно его не любить? — горячо отвечает он. — Дух захватывает, когда смотришь «Экипаж», «Сыщика», «Пиратов XX века» — сила, темп, героика! Никто из наших ребят, наверное, не пропустил этих фильмов».

Да, здесь особенно ясно понимаешь, как нуждается молодежь в героико-романтических картинах, почему привлекают юношей и девушек характеры яркие, сильные, деятельные.

«А где вы смотрите фильмы?» — интересуюсь. «Вот с этим дело обстоит

неважно, — признает мой собеседник. — **На весь наш новый город — один кинотеатр «Романтик».** В нем всего двести мест. А ведь только комсомольцев на Атоммаше — семь тысяч. Так что трудно попасть в «Романтик». Мы любим кинотеатр «Восток», хотя он и далековато от нас, в старом городе. Но туда прорваться еще сложнее. Обещали в конце 79-го построить новый кинотеатр — «Комсомолец», но, видно, раньше 82-го он готов не будет».

«Романтик»... Вы видите его на снимке. Стенд «Скоро» на голой стене пустует. Площадка вокруг не заасфальтирована, грязь. Вход в зал прямо с улицы. Экран так низко подвешен, что видна только верхняя половина кадра. Освещенность экрана плохая. Захожу в аппаратную — ни порядком, ни чистотой не блещет. Никаких планов, отчетов о работе кинотеатра показать мне не могут, так как администратора Л. Тышкевич на месте нет, где она — неизвестно. «Трудно нам, — говорит старший инженер Н. Штанов. — Никто не помогает. «Романтик» был построен как летняя открытая площадка. Кое-как переделали под зимний кинотеатр, просто крышей сверху покрыли — временно. Но, как говорится, ничего не бывает постояннее, чем временное. Ни полноценного освещения, ни отопления... Два месяца не было уборщицы — в зале грязи накопилось по колено. Сами за тряпки взялись. Дружинники — комсомольцы Атоммаша — должны вечерами здесь дежурить, но они приходят только новые фильмы смотреть».

Иду к хозяевам кинотеатра — в профком Атоммаша. Там обнаруживаю в папке под названием «Романтик» пару листочков: от-

чет о проведении в начале минувшего года Недели героев (для детей) и план работы кинотеатра на встречу XXVI съезду КПСС — не густо. Интересуюсь кинолекторием «За эффективность и качество работы», посвященным съезду. В его программе только художественные фильмы. А как бы уместны были здесь также документальные и научно-популярные ленты, рассказывающие о научно-техническом прогрессе. Занятия лектория проводятся в конференц-зале главного корпуса Атоммаша, где есть стационарная киноустановка, но фильмы там показываются очень редко. «Скоро откроется еще один такой зал, тогда работа с фильмами активизируется, — обещает заместитель председателя профкома В. Ефремов. — Мы знаем о непримечательности, мягко говоря, нашего «Романтика» — продолжает он. — Улучшение его запланировано. Уже ведется строительство фойе, намечено благоустроить площадку около кинотеатра, сделать хорошие рекламные стенды».

Другая крупная организация города (только комсомольцев 6,5 тыс.) — трест Волгодонскэнергострой (ВДЭС), ведущий строительство всех объектов города, даже подобного «Романтику» помещения не имеет. Зато у третьего крупного предприятия — химического завода имени 50-летия ВЛКСМ (1 тыс. комсомольцев) — есть прекрасный Дворец культуры с залом на 600 мест — «Октябрь». По плану здесь должно быть 15 дней кинопоказа (по два сеанса), но практически зал используется в основном для различных собраний всех организаций города. («Сами ходим в «Восток», — признаются сотрудники ДК.) В старой части города есть также Дворец культуры «Юность» лесоперевалочного комбината с залом на 309 мест, где фильмы демонстрируются три раза в неделю (по одному-два сеанса) в связи с множеством других мероприятий. Надо признать, что здесь актив-



Вот так выглядит кинотеатр «Романтик»



Кинотеатр «Восток» в дни празднования юбилея советского кино

но используется фонд документальных кинолент на занятиях лекториев, хорошо оформлена наглядная информация об их работе.

И в «Октябре», и в «Юности», и в «Романтике» картины идут в основном вторым экраном и главным образом те, что собрали уже большую аудиторию в первозэкранном «Востоке».

ИТАК, ВСЕ ДОРОГИ ВЕДУТ В «ВОСТОК». По культуре обслуживания, качеству кинопоказа, оформлению фойе, обилию зелени, ассортименту игровых автоматов этот кинотеатр оставляет самое благоприятное впечатление. Он не раз выходил победителем в областном соцсоревновании, среди учреждений культуры города, задание пятилетки завершил 1 декабря 1979 года. Альбом о работе «Востока» в прошлом году экспонировался в павильоне «Советская культура» ВДНХ. Коллектив кинотеатра, руководимый вот уже десять

лет коммунистом, участницей Великой Отечественной войны Р. Томашевич, занесен в «Книгу трудовых свершений в честь Ленинского юбилея» Волгодонска, а работники аппаратной во главе со старшим инженером К. Журавской — в областную книгу «Летопись трудовой вахты десятой пятилетки».

«В центре нашей политико-воспитательной работы среди молодежи, — говорит Р. Томашевич, — лучшие советские фильмы, составляющие основу репертуара. Каждый демонстрируется по 10—15, а то и 20 дней. Так что месячный репертуар состоит обычно всего из трех-четырёх названий. Имеем время подготовиться к премьере, которую стараемся провести как можно интереснее. Например, к выпуску на экран «Вкуса хлеба» оформили в фойе выставку по книге Л. И. Брежнева «Целина». Под известную песню «Едут новосе-

лы...» зрители заполняли кинотеатр. Вечер поручили вести директору городского музея Кравченко. Перед собравшимися выступила участница освоения целины Черяпкина. Каравай хлеба, торжественно преподнесенный нашей почетной гостье главным инженером хлебозавода, был выражением благодарности всем тем, кто взрастил драгоценные зерна на веками нетронутой земле».

Устраиваются в «Востоке» и премьеры документальных фильмов — тех, что сделаны на Ростовской студии кинохроники, на которых присутствуют и их создатели, — согласно договору о содружестве «Востока» со студией.

В практику кинотеатра вошли торжественные сессии (например, «В боях и труде» — встреча с комсомольцами 20—30-х годов), киновечера (один из них был посвящен 60-летию освобождения Ростовской области от белогвардейцев). Систематически проводятся тематические кинопоказы и кинофестивали (обязательно — к Дню рождения комсомола и в дни работы съездов ВЛКСМ). Волгодонск дружит с болгарским городом Долни-Дыбник, поэтому в честь сентябрьского национального праздника НРБ в «Востоке» проходит Неделя болгарских фильмов, на открытии которой бывают и делегации из города-побратима. Особенно празднично проводится здесь День кино — 27 августа.

Большим успехом пользуются у волгодонцев встречи с творческими работниками кино, вошедшие в практику с 1976 года, когда Союз кинематографистов СССР взял шефство над Всесоюзной ударной комсомольской стройкой. Теперь неизменно в День строителя приезжают сюда популярные актеры, режиссеры, драматурги, которым предоставляется самая большая площадка города — стадион. А затем кинематографисты держат творческий отчет перед зрителями «Востока».

Р. Томашевич наладила контакты с Ростовским от-

делением Бюро пропаганды советского киноискусства, которое по инициативе «Востока» вот уже семь лет проводит здесь занятия киноуниверситета «Экран борется, спорит, утверждает». Слушатели знакомятся с наиболее интересными произведениями советского и зарубежного прогрессивного киноискусства, получают информацию о сложных процессах в современном кинематографе, узнают о творческих особенностях мастеров экрана.

Кинотеатр сумел сколотить работоспособный совет содействия из 11 человек, который хорошо помогает коллективу «Востока». Например, премьеры, вечера, панорамы проводит старший библиотекарь политехнического института В. Медведева. Она же ведет раз в месяц занятия кинолюбца «Ровесник» на базе трех ГПУ.

Кинотеатр имеет договоры о культурном сотрудничестве с 23 предприятиями города. Более 50% билетов распространяется по заявкам, через киноорганизаторов, в кассах предварительной продажи, работающей в двух общежитиях строителей. «Восток» имеет 51 киноуголок на предприятиях и в общежитиях города, снабжает их месячными репертуарными планами и рекламой на отдельные фильмы.

Работники кинотеатра выступили инициаторами обсуждения фильмов в общежитиях, которые теперь проводят их воспитатели; но, к сожалению, эта форма работы еще не получила массового распространения.

ОБЩЕЖИТИЯ В ВОЛГОДОНСКЕ составляют значительную часть жилого массива. Сеть их продолжает расти. Основная культурно-массовая работа с молодежью проводится прежде всего в красных уголках общежитий их воспитателями, которые почти все имеют высшее педагогическое образование. Как же здесь используется кино?

Захожу в методкабинет при парткоме «Энергостроя». Ни на стенде куль-



Представители кинотеатра «Восток». Справа налево: старший инженер К. Журавская, директор Р. Томашевич, старший кассир М. Безрукова

турно-массовых мероприятий, ни в многочисленных альбомах, отражающих работу общежитий, никаких следов кино. **Ориентации на этот вид искусства в арсенале методической службы нет.** А жаль! Трудно собрать всех воспитателей в «Востоке», но в методкабинете они приходят регулярно. Отсюда и должна идти киноинформация. Как это сделать? Наверное, ввести в совет содействия «Востока» одного из членов методкабинета или пригласить раз-другой на собрание в методкабинет кого-то из активистов кинотеатра, например председателя совета содействия Л. Нестерова, воспитателя общежития № 5 Атоммаша. Если бы поделилась она тем, как проводит обсуждения фильмов, показала, как оформила альбом «Спорим, думаем, обсуждаем», рассказала о возможностях кино, да так горячо, увлекательно, с таким знанием дела, как это она умеет, то зажгла бы своей любовью к кино многих. Возможно, родились бы здесь какие-то новые формы работы с фильмами, ну хотя бы совместные обсуждения картин, чтобы в них участвовало как можно больше юношей и девушек.

Волгодонск постигла незавидная участь многих новых городов и районов: сначала строительство промышленных и жилых объектов, а уж потом — учреждений культуры. Недостаточная обеспеченность местами кинопоказа с особой

остротой ставит **проблему развития сети кинопередвижек.** Они есть у каждого предприятия города, летом активно используются на агитплощадках микрорайонов, а зимой — в лучшем случае в школах, но чаще бездействуют. А в общежитиях? В горке комсомола я получила такую информацию: «Общежития наши в основном не приспособлены для кинопоказа, так как строятся они в расчете на то, что со временем станут жилыми домами. Из 52 общежитий города только два — типовые. Там и устраиваются просмотры». Но, увы, это оказалось не так: кинопоказ и здесь не налажен. Работник методкабинета В. Жуковская сообщила, что в пяти общежитиях «Энергостроя» из 30 есть передвижки, но регулярно они работают только в трех. В отделении кинопроката эту цифру мне подкорректировали: в одном — № 28.

Иду туда. Воспитательница В. Ракша объясняет: «Постройком выделил нам передвижку, которая работает в школе № 4, а по субботам и воскресеньям — у нас в красном уголке. Зал наш на 50 мест бывает тогда забит до отказа». А ведь это общежитие нетиповое, квартирного типа. «Конечно, в любом общежитии можно показывать фильмы, — считает Л. Нестерова, — были бы только передвижка и киномеханик. У нас, например, много различных кружков, и как бы пригодилось на наших за-



Кинематографисты на Атоммаше (в центре — артист И. Горбачев)

нениях кино! А возьмите антиалкогольную пропаганду. Ведь когда в «Востоке», например, идет кинопоказ «Пьянству — бой!», разве алкоголиков туда зазовешь? А если бы тут, прямо на дому, такой фильм показать раз, другой, наверняка в зал заглянули бы и те, кому он адресован. Смотришь, и подействовало бы!».

НО КОГДА Я ПОБЫВАЛА В ВОЛГОДОНСКОМ ОТДЕЛЕНИИ КИНОПРОКАТА, то убедилась, что ратовать за повсеместный показ фильмов при помощи передвижной киноаппаратуры рано. Ведь и В. Райша предупредила: «Подбор картин случайный, потому что их мало. Берем, что дают. Программы вынуждены повторять». Заведующая массовым сектором «Октября» Н. Ковтунова тоже говорила: «В цехах химзавода можно было бы чаще проводить кинопоказ, но очень трудно достать нужный фильм на узкой пленке. Например, хотели что-то к Дню Конституции подобрать в прокате — не смогли. Надежнее работать с диапозитивами».

Методист отделения кинопроката Н. Ивлева разъясняет положение: «На узкой пленке мало фильмов: о комсомоле, об Атоммаше, по атеизму — всего по одному названию. К Дню

энергетика можем предложить только одну ленту, к Дню химика — вообще ничего. В то же время есть такие фильмы, которые нам не нужны, например сельскохозяйственной тематики. Хотя мы и обслуживаем также одну сельскую кинодискотеку, но там передвижек нет. Наш короткометражный фонд вообще пополняется очень плохо. Уже давно ничего не получали по атеизму, правовой тематике: «Юность» и «Восток» в своих кинолекториях вынуждены повторять одно и те же картины. В 1980 году, например, получили лишь два фильма по безопасности движения и два мультипликационных. Обмена с другими отделениями проката нет. Но по нашей просьбе областная контора высылает нужные картины. Были бы заявки от организаций города, кинотеатров и дворцов культуры».

Но разве не могут активизироваться сами работники кинопроката? Ведь именно они, как никто другой, знают свой фильмофонд и именно они должны понимать, какие ленты нужны их городу.

Интересуюсь, кто бывает на еженедельных просмотрах фильмов в отделении проката. «Все директора кинотеатров и дворцов культуры, работники редакций газет, Дома пионеров, за-

меститель секретаря парткома Атоммаша, реже — представитель отдела культуры. От горксма комсомола в последнее время здесь никого не видим. В 1978 году руководитель нашего отделения Демин поставил в отделе культуры вопрос об обязательном посещении просмотров воспитателями общежитий и настоял на своем. Но сейчас это дело заглохло», — говорит Ивлева.

Какой рекламой снабжает отделение кинотеатры, дворцы культуры, киноуголки? «Отделение не выпускает своей рекламы: и бумаги нет и местная типография настолько загружена, что заказов не принимает. Вся реклама приходит из областной конторы кинопроката, областного управления кинофикации и с фабрики Рекламфильм», — отвечает редактор по рекламе Г. Брайченко. — Хочу воспользоваться случаем и поблагодарить фабрику за малоформатные цветные рекламные листки с кратким содержанием фильма — это то, что нам надо для широкой информации населения. Хотелось бы, чтобы о теме картины сообщали все афиши Рекламфильма. Очень удобны были бланки репертуарных планов, которые раньше присылала фабрика. Но сейчас их почему-то нет. Больше всего страдает от этого «Восток», активно использовавший их для рекламирования своего репертуара в киноуголках общежитий. Теперь кинотеатр вынужден довольствоваться «безымянками».

ИТАК, КАКИЕ ЖЕ ВЫВОДЫ можно сделать о кинообслуживании молодежи Волгодонска? В какой-то степени их подсказал во время нашей беседы секретарь комсомольской организации Энергостроя А. Яновский:

«База кинообслуживания в нашем городе мала, но и та не используется в полную силу», — сказал он. — Раньше я работал в Шахтах, так, знаете, какие интересные молодежные кино вечера там проводились! Все билеты на них распространялись через горком комсомола. Приглашали ин-

тереснейших людей, устраивали бурные диспуты! Вот такого размаха не хватает кинофигуркам Волгодонска!».

Секретарь комсомольской организации Атоммаша Г. Алейников признает: «Комсомол слабо использует возможности кино, да, откровенно говоря, и не знаем мы их».

Однако от второго секретаря горкома комсомола В. Графова я услышала совсем иное: «При «Востоке» есть совет молодежного кинотеатра, который собирается два раза в месяц. В него входят секретари комсомольских организаций самых крупных наших предприятий — Атоммаша, Энергостроя и химзавода. По средам мы смотрим фильмы в отделении проката и договариваемся о том, как работать с картинами молодежной тематики».

Где же истина? Оказывается, Совет когда-то действительно был, но довольно быстро прекратил свое существование. Наверное, потому, что состав его оказался нереальным. Ведь секретари комсомольских организаций — люди чрезвычайно занятые: не то, что дня не могут выделить для еженедельных просмотров, но и в кино выбираются довольно редко.

А. АКИМОВ,
киновед

Этой знаменитой пушкинской фразой мы могли бы приветствовать сегодня многомиллионную аудиторию кинозрителей нашей страны — молодую, искреннюю, беззаветно преданную кинематографу и вместе с тем еще мало знакомую работникам кино, еще недостаточно исследованную нашей социологической наукой. Хотя именно социологи установили, что свыше 80 % сегодняшних зрителей составляет молодежь в возрасте до 25 лет.

По сравнению со зрителем 50-х — 60-х годов его

Для использования всех возможностей киноискусства необходима выработка общей стратегии комсомольских организаций, кинотеатров и учреждений культуры города, координация их действий. Нужен штаб, который направлял бы всю киноработу в городе. Думается, его следовало бы создать при горкоме комсомола. В него должны войти представители крупнейших комсомольских организаций Волгодонска, причем, разумеется, не секретари, а юноши и девушки, для которых участие в этом штабе будет единственной (и очень серьезной!) общественной нагрузкой и, конечно, любимым делом. Вероятно, тогда бы и родились новые формы работы с молодежью, совместные интересные начинания. Представьте, в начале недели в городской газете появляется такая информация: «Юноши и девушки Волгодонска! В воскресенье — день диспутов по фильмам: приключенческим — в «Востоке», музыкальным — в «Романтике», историческим — в «Октябре», комедиям — в «Юности». Всю эту неделю на экранах города будут демонстрироваться фильмы названных тем и жанров». А, может быть, волгодонцы

прочли бы и такое объявление: «Собираем знатоков кино. Команда Атоммаша против команды ВДЭС. Место встречи — «Октябрь» (или «Юность»)). При той тяге к впечатлениям, которой отличается молодежь, при особой любви юношей и девушек к кино, при том дефиците зрелищ, который особенно остро ощущим в этом городе, такая идея могла бы стать реальностью.

Больше внимания Волгодонску должен уделять методкабинет областного управления кинофикации — высылать разработки специальных сценариев к Дню энергетика, Дню химика, Дню строителя, киноветеру интернациональной дружбы (здесь работают юноши и девушки 68 национальностей). А от областной конторы кинопроката требуется лучше обеспечить своего отделения нужными кинопрограммами.

* * *

Группа журналистов, побывав на Атоммаше, оставила в книге отзывов такие строки: «Спасибо за дух XXI века, который царит на вашей стройке». Хотелось бы, чтобы эта фраза отражала и работу с молодежью в области кино. Но для этого предстоит еще очень и очень много сделать.

*«Здравствуй, племя
младое, незнакомое!»*

нынешний собрат настолько изменился, настолько помолодел, что эта объективно сложившаяся ситуация вызвала необходимость многих перемен в современном кинопроцессе, начиная с творческой лаборатории художников экрана и кончая кинотеатром, где происходит удивительное таинство встречи художника и зрителя.

Как же действовать сегодня кинофигуркам и прокатчикам?

Киноработники Тульской области ясно понимали, что решить эту проблему мож-

но лишь общими усилиями всех, кто причастен к воспитанию молодого поколения. Вот почему в состав областной репертуарной комиссии, созданной при конторе кинопроката, вошли партийные, профсоюзные и комсомольские работники, представители облоно, профтехобразования, общества «Знание», журналисты. Хорошо помню, как В. Голышев, только что возглавивший контору кинопроката, стремился создать мобильную, дееспособную, творчески работающую комиссию. Помню дебаты,



В гостях у молодых кинозрителей — ветераны Великой Отечественной

разгоравшиеся на ее первых заседаниях, когда одни горячо убеждали других, что при пропаганде лучших кинокартин теперь необходимо главную ставку делать на молодежь. Убедили. И тогда пришлось думать, как привлечь к просмотру фильмов еще больше молодых людей, как повысить у них, занятых и в то же время имеющих ныне разнообразные возможности проведения досуга, интерес к искусству кино.

Один из путей решения проблемы заключается в формуле, выведенной прокатчиками еще на заре кинематографа: «Путь к сердцу зрителя лежит через рекламу». Эта старая, проверенная жизнью истина подсадила необходимость активного использования кинорекламы, обращенной к зрителю по самым различным каналам.

В областной газете «Коммунар» начала систематически появляться специальная кинопанорама, в увлекательной форме знакомящая читателей с репертуаром каждого месяца. В комсомольской газете «Молодой коммунар» вспыхнул «Волшебный фонарь» — страница, посвященная новинкам экрана, творчеству ведущих мастеров кино. Вместе с газетчиками к кинозрителям обратились и работники Тульской студии телевидения, предлагая им с голубого экрана ежемесячную 40-минутную кинопанораму, а радиожурналисты пятнадцать раз в месяц стали выходить в эфир с тематическими рекламными передачами.

В пропаганду лучших кинолент включились городские, районные, многотиражные газеты, радиоузлы

промышленных предприятий, вузов, научно-производственных объединений. В типографиях печатались тысячи рекламных афиш, плакатов, листовок, приглашений, буклетов, закладок... Но и этого оказалось недостаточно для массовой информационной атаки.

«Постоянно искать новые пути рекламирования кинорепертуара» — таким был девиз областной репертуарной комиссии. И вскоре в кинотеатры Тулы и области пришли ежемесячные информационные сеансы, кинопанорамы, пресс-конференции, специальные программы «Кино рассказывает о себе». Тульский широкоформатный кинотеатр «Родина» взял на себя предварительный показ проблемных, спорных или же сложных для восприятия картин, еще только готовящихся к выпуску на экраны области.

Если сегодня в областную контору кинопроката приходит актуальный молодежный фильм, как, например, «Несовершеннолетние», «Школьный вальс» или «В моей смерти прошу винить Клаву К...», то к встрече его с молодыми зрителями тщательно готовятся. Начинается эта подготовка с рекламных общественных просмотров, на которые приглашаются руководители всех организаций, занимающихся воспитанием подрастающего поколения. Разрабатывая конкретные рекомендации по прокату только что увиденного фильма, участники общественного просмотра вовлекаются в подготовку к выходу картины на экран.

Конечно, подробная, объективная и интересно преподнесенная информация о фильме вызывает у зри-

телей желание посмотреть его. Однако достаточно ли этого? В последние годы стало ясно, что в условиях явного преобладания молодежи в киноаудитории кинотеатр должен стать местом разнообразной клубной работы. Кинопрздания, зрительские конференции, встречи с творческими работниками кино, диспуты, лекции, беседы, концерты, выставки... Без этого нынче не обойтись. А главное — кинотеатр должен стать одним из центров воспитательной деятельности. Вот почему кинофиделитам сегодня необходимо искать своего молодого зрителя, с тем, чтобы, найдя его, погрузить в атмосферу активной духовной жизни.

В самом центре Пролетарского района Тулы находится небольшой кинотеатр «Заря», насчитывающий в двух залах 700 мест. Еще года три-четыре назад он переживал период упадка. Но вот сюда пришел новый директор — П. Пентюгов, человек немолодой, но полный юношеской энергии, неистощимый на выдумку, смело идущий на эксперимент. И он прекрасно понимал, что один в поле не воин. Вот почему новый директор сразу же начал искать активных и надежных помощников.

Вскоре в общественный совет кинотеатра вошли заведующий отделом пропаганды и агитации Пролетарского райкома КПСС Г. Красненко, ветеран Великой Отечественной войны Герой Советского Союза А. Синицын, ветеран войны, полный кавалер ордена Славы, Герой Социалистического Труда наладчик механического цеха комбайнового завода П. Литвиненко, старший инспектор по профилактике правонарушений УВД Тулоблисполкома В. Засецкий, директор средней школы № 22 Н. Евсеев и многие другие. Все они с большой ответственностью и интересом отнеслись к своим новым обязанностям. Вместе искали, пробовали. И вскоре в «Заре» наметились перемены.

Теперь здесь для молодых пролетарцев проводятся и интересные кино-праздники, и торжественные премьеры фильмов, и сеансы — творческие портреты, и зрительские конференции, и беседы о киноискусстве, и сеансы-собрания, и встречи со значными людьми района, и пионерские сборы, и всевозможные выставки. Именно «Заря» первой в Туле откликнулась на дискуссию в «Литературной газете», посвященную проблемам современного молодежного кино, проведя вместе с Пролетарским райкомом ВЛКСМ интересную конференцию на эту тему.

Показ лучших советских фильмов «Заря» превращает в настоящий кино-праздник, вовлекающий в свою орбиту весь Пролетарский район. Четыре месяца подряд демонстрировал этот кинотеатр киноэпопею «Великая Отечественная», проведя 20 торжественных премьер, на которых выступали ветераны войны, Герои Советского Союза, славные защитники Тулы. На 243 сеансах здесь побывало 80 тыс. пролетарцев, основную часть зрителей составила молодежь.

Хорошо зарекомендовал себя и тульский кинотеатр «Россия». Дети охотно посещают его специализированный зал «Чебурашка», всегда чувствуя любовь и внимание к себе коллектива кинотеатра. Для зрителей постарше притягательны гардероб, уют, чистота, со вкусом оформленные интерьеры, кафе. «Россия» — единственный (пока) кинотеатр области, который сумел совместить пропаганду киноискусства с такой популярной среди молодежи формой досуга, как дискотека.

Ребята, живущие в Центральном районе города Тулы, хорошо знают кинотеатр «Космос». Здесь им часто преподносят приятные сюрпризы — встреча с участниками съемочной группы фильма «Шла собака по роялю», то с известными спортсменами, то с юными техниками Тулы,



На вопросы участников конференции «Кино и молодежь» отвечают актеры И. Алферова и А. Абдулов

модели которых экспонировались на ВДНХ СССР. Старшеклассники охотно посещают клуб «Подружка». Темы заседаний — сугубо девичьи: «О стройной фигуре, крепком здоровье, красивой походке», «Как ты одеваешься?», «Как сервировать праздничный стол», «Учись красиво танцевать...». С девушками встречаются врачи, художники-модельеры, повара и т. д. А завершает каждое заседание «Подружки» показ хроникально-документальных и научно-популярных фильмов — «О женщинах, вине и табаке», «Мода. За и против», «Мастер красоты», «Кто сварит кашу?» и др.

Начинания киноработников Тулы получили распространение в районах области. В начале 1980 года за активное использование киноискусства в идейном, нравственном и эстетическом воспитании молодежи областное управление кинотехники наградило Почетной грамотой детский специализированный кинотеатр «Победа» Новомосковска. И его достижения объясняются использованием разнообразных форм массовой работы с детьми и молодежью.

В апреле 1978 года по инициативе ряда комсомольских организаций города новомосковский кинотеатр «Победа» был объявлен молодежным. Бюро горкома комсомола утвердило совет кинотеатра, постоянно рассматривает и корректирует планы его работы.

Коллектив «Победы» установил прочные связи с учеб-

ными заведениями, промышленными предприятиями, различными общественными организациями Новомосковска. Такое тесное сотрудничество позволило ярко, интересно, увлекательно проводить в кинотеатре чествования молодых рабочих — передовиков производства, торжественные проводы ребят на службу в Советскую Армию, конкурсы политической песни, слеты мальчишек и т. п.

Яркие афиши возвещали об открытии Недели молодежных фильмов, тематических и ретроспективных показах лучших отечественных лент, сеансах полюбившихся фильмов прошлых лет и премьерах, каждая из которых стала настоящим праздником для юных граждан.

А праздники, как известно, не обходятся без гостей. На свои кино вечера молодые новомосковцы приглашают передовых рабочих и творческую интеллигенцию, известных актеров, режиссеров и даже творческие группы киностудии страны.

В «Победе» организованы кино клубы по интересам: «Молодежь и планета», «Подружки», «Поговорим о нравственности», «Будущий воин», «Закон и мы», «Атеист».

Атмосфера всеобщей заинтересованности превращает молодежный кинотеатр в клуб настоящих друзей кино. Стали популярными кино вечера молодежи, конкурсы кинокритиков, в которых может принять участие каждый молодой зритель.

Работа коллектива «Победы» выходит за ее стены: зрительские конференции,

обсуждения фильмов, киносеансы проходят и в общеобразовательных школах, и в профтехучилищах, и в детских садах, и в детских комнатах жэков. И очень важно, что директор «Победы» Н. Растрюгина, методист А. Дрындина и их активные помощники из общественного совета кинотеатра сумели наладить шефскую помощь сельским киноустановкам. Связь «Победы» с юными зрителями из сел Гремячее, Савино, Яцкое, Осаново, Беломестное — пример подлинно гражданского отношения кинофикаторов к воспитанию молодежи.

Чем дальше от Тулы и чем меньше районный центр, тем сложнее провести в его кинотеатре зрительскую конференцию, сеанс — творческий портрет или обсуждение фильма, организовать работу кинолекториев и кино клубов. Вот почему можно считать большой заслугой директора кинотеатра «Рубин» (г. Суворов) Д. Медведской, что в средней школе № 5 она сумела наладить деятельность девяти кинолекториев, рассчитанных и на школьников, и на их учителей, и на родителей. Около трех месяцев готовил коллектив кинотеатра кинопраздник «Первый раз — в первый класс». Но зато сколько потом в «Рубине» было счастливых детских лиц, радостных мам и бабушек! Сколько было восторгов, сколько разговоров «на весь Суворов»!

За 150 километров от Тулы находится пос. Куркино. Кинотеатр «Русь» — его

культурный центр, потому что директор кинотеатра А. Парфенова сумела добиться тесных контактов с райкомом КПСС, ВЛКСМ, с отделением общества «Знание», с педагогами куркинской средней школы, работниками народного суда, райвоенкомата, врачами. И потянулась в «Русь» поселковая молодежь — не просто на фильм, но и на душевную беседу, на встречу с интересным человеком.

Каковы же первые итоги «поворота» киноработников к молодежной аудитории? В 1979 году в Тульской области было обслужено на 2160 тыс. зрителей больше запланированного. В минувшем году число зрителей по сравнению с 1979 годом выросло на 1 млн. Но дело не только в увеличении количества кинопосещений. Важно, что гораздо больше стало среди молодежи людей, серьезно относящихся к искусству экрана, желающих как можно больше узнать о кинематографе, стремящихся проникнуть в его удивительный мир. И вот это привело к рождению в Туле Клуба друзей кино, созданного при активном участии городской молодежной комиссии общества «Знание» и ее председателя Ю. Бердичевского.

Чтобы определить направление дальнейшего движения к молодому зрителю, решено было провести областную научно-практическую конференцию «Кино и молодежь». В ее работе приняли участие партийные,

комсомольские и профсоюзные работники, кинофикаторы и кинопрокатчики, педагоги и социологи, кинематографисты и зрители, гости из Белгородской, Воронежской, Калужской, Курской, Орловской и Рязанской областей. Выступавшие немало внимания уделили проблеме «Фильм и зритель». Общими усилиями удалось выявить «узкие места» в деятельности кинотеатров, клубов и общественных организаций, в использовании ими кинорекламы, распространении опыта коллективов кинотеатров, сумевших найти новые пути к молодому зрителю. Подчеркивалась необходимость тесного содружества киноработников с другими организациями, причастными к воспитанию подрастающего поколения, молодежи, осуществляемого на основе скоординированных перспективных планов. Отмечалась недооценка изучения интересов юных зрителей.

Подводя итоги конференции, ее участники приняли рекомендации, направленные на более эффективное использование кинематографа в коммунистическом воспитании молодежи. Начало осуществлению этих рекомендаций положило создание при областной репертуарной комиссии специальной секции по пропаганде фильмов среди молодежи и подростков. Сегодня она уже проводит в жизнь основное решение конференции: «Активно нести в молодежные массы искусство кино».

Крепнут дружеские связи

С. ВОРОБЬЕВ,
редактор методкабинета Ленинградского
городского управления кинофикации

Интернациональное воспитание — важная часть формирования мировоззрения человека коммунистического общества, и кинофикаторы Ленинграда уделяют большое внимание этой стороне своей работы. В фильмофонде немало картин, позволяющих успешно решать эту задачу. Но нельзя ограничиваться только их показом. Его необходимо дополнять комплексом рекламных-пропагандистских мероприятий, лекциями и беседами, обсуждениями фильмов.

Например, задолго до выпуска картины «Кентавры» была начата предварительная рекламная-информационная работа — распространение афиш и буклетов, организация передач по городской радиосети и телевидению, оформление соответствующих теме фильма выставок в фойе кинотеатров, прием заявок на коллективные посещения и т. д. В первые дни показа «Кентавров» в кинотеатрах прошли кино вечера и митинги солидарности, в которых участвовали студенты из стран Латинской Америки, обучающиеся в вузах Ленинграда, участники Всемирных фестивалей молодежи и студентов, представители комсомольских

1 — Международный день защиты детей

Документальные и научно-популярные фильмы «Будущее планеты», «Генетика и мы», «Горны над миром», «Дети и вода», «Детское питание», «Детство», «Детям до 16...», «Дом в Златочеве», «Дом в саду», «Дорога в мир профессий», «Если с ребенком случится беда», «Костер во дворе», «Мы и наш ребенок», «Нарисуй свой цветок», «Ответственность родителей за здоровье детей», «Пожалейте своих детей», «Пьющие дети», «Ранний рассвет», «Ребенок на дороге», «Свидание», «Семья Заводий», «Семья за него в ответе», «Срочно требуются единомышленники», «Труд души», «Уроки 1-го «Э», «У юных айболитов», «Эти счастливые мгновения спорта», «Это же ваш сын»

Здесь перечислены фильмы, вышедшие на экран с начала 1979 года.

5 — Всемирный день охраны окружающей среды

Художественные фильмы «Белый Бим Черное ухо» (две серии), «Гепард», «Дерсу Узала», «Желая успеха», «Здравствуй, река!», «Зеленый остров надежды», «Когда расходит туман», «Мальчик и лось», «Мальчик и океан», «Море» (две серии), «На новом месте», «По следу властелина», «Проложа свидетеля», «Птицы над городом», «Русский лес» (две серии), «Серебряный рог Ала-Тау», «Солнечный удар», «Тихие берега», «У озера» (две серии), «Ученик эскулапа», «Хозяин тайги»

Документальные и научно-популярные фильмы «Асу-Джабаглы», «Джейран», «Живущие рядом», «Загадочный мир животных», «За де-

ревьями — лес», «За чистые воды Черного моря», «Лес — человеку», «Микробы в упряжке», «Мир, который больше меня», «На берегу реки», «На Маньчже», «Наши маленькие кенгуру», «Нефть и природа», «Нужны ли дали голубые?», «Охотничьи новеллы», «Охрана сайгачей в Калмыкии», «Природа богата, но...», «Реки впадают в будущее», «Священный Байкал», «Секреты природы», «Сколько стоит золотой?» «Соль земли», «Стрельба рикошетом», «Такая земля», «Через большой порог», «Чтобы произрастал», «Чуткая природа Севера», «Шкала»

21 — День медицинского работника

Художественные фильмы «Будьте моей тещей», «Весна на Оudere», «Великопленный мечтатель», «Врача вызывали?», «Время жить, время любить», «Дела сердечные», «День счастья», «Дети Дон Кихота», «Доктор Вера», «За стеклянной дверью», «Кажется день доктора Калининской», «Клятва Гипократа», «Когда рядом мужчина», «Когда человек улыбнулся», «Коллеги», «Навстречу совети», «Неоконченная повесть», «Озарение», «Повесть о человеческом сердце» (две серии), «Путь к сердцу», «Синее небо», «Срочный вызов», «Степень риска», «Утренний обход», «Ученик эскулапа», «Эта тревожная зима»

22 — 40 лет со дня вероломного нападения (1941) фашистской Германии на Советский Союз. Начало Великой Отечественной войны Советского Союза против фашистской Германии.

Список фильмов см. в кинокалендаре № 1 нашего журнала за этот год, к дате 9 мая. 22 июня исполня-

ется также 40 лет со дня начала (1941) героической обороны Брестской крепости. К этой дате показан фильм «Бессмертный гарнизон».

24 — 100 лет со дня рождения Г. И. Котовского (1881—1925), героя гражданской войны

Художественный фильм «Котовский»

28 — День Советской молодежи

Художественные фильмы «Баламут», «Баллада о спорте», «Безбилетная пассажирка», «Весь мир в глазах твоих», «Взрослый сын», «Все решает мгновение», «Голубые молнии», «Дачный домик для одной семьи», «Девушка со швейной машинкой», «День свадьбы придется уточнить», «Десант на Орингу», «Долгое путешествие к морю», «Дополнительные вопросы», «Жнецы», «Иванцов, Петров, Сидоров...», «Иначе нельзя», «Искушение», «Кот в мешке», «Кузнечик», «Любаша», «Мой друг дядя Ваня», «Молодость с нами», «Моя Африка», «На ринг вызывается», «Открытая страна», «Отцовский наказ», «Пираты XX века», «Повар и певца», «Пограничный лес Алей», «Подарю тебе город», «Познавая белый свет», «Полет с космонавтом», «Потому что я Айвар Лидак», «Свадебная ночь», «Сдается квартира с ребенком», «С любимыми не расставайтесь», «С любовью пополам», «Смотрини», «Спасатель», «Старшина», «Сын чемпиона», «Твой сын», «Торговец и поэт», «Точка отсчета», «Узнай меня», «Четвертая высота», «Шкура белого медведя», «Шла собака по полям», «Я хочу петь»

Здесь перечислены фильмы, вышедшие на экран с начала 1979 года. При подготовке к этой дате используйте картины выпуска разных лет.

РЕПЕРТУАР МАРТА

О четырех выпускаемых наибольшим тиражом цветных фильмах — широкоэкранных Киностудии имени М. Горького «Хлеб, золото, наган» (7 ч.), «Мосфильма» «Гражданин Лешка» (9 ч.) и «Ленфильма» «Мой папа — идеалист» (9 ч., кроме дошкольников и учащихся 1—8-х классов), а также ленте «Мы см. рти смотрели в лицо» («Ленфильм», 8 ч.) — подробно рассказано на с. 45—47.

«Мосфильм» представлен в репертуаре еще двумя лентами. Сюжет широкоэкранного цветного фильма «Вечерний лабиринт» (8 ч., кроме дошкольников и учащихся 1—8-х классов) составляют забавные приключения двух архитекторов — Шефа и Алексева, приехавших в областную центр утверждать проект аттракциона «Лабиринт». Это комедия положений. Успех ее обеспечат актерские работы В. Басова, Т. Васильевой, В. Ильичева, В. Талызиной, А. Лазарева и Н. Парфенова. Автор сценария — Г. Николаев, режиссер-постановщик — Б. Бушмелев.

Перечисленные выше картины, а также две ленты февральского репертуара — «Тегеран-43» и «Конец на переправе не меняют» — выпускаются и на 16-мм пленке.

К комедиям положений можно причислить и широкоэкранную цветную ленту «Если бы я был начальником» (8 ч., кроме дошкольников и учащихся 1—8-х классов). Цель недоразумений вызвана поразительным внешним сходством начальника СМУ Немоляева и студента-практиканта Пети Ярцева. Прием в драматургии не новый, но безотказный. Петя, оказавшийся на месте начальника, и муж и отец Немоляев в качестве жениха сварщицы Любы по-настоящему смешны. А когда все улаживается, возвращаются они «на круги своя», но несколько изменившиеся, переосмыслившие свои прежние позиции.

Автор сценария — А. Тер-Григорян (при участии А. Бородянского). Поставил фильм А. Мрткчян. Две главные роли играет известный актер С. Морозов. В картине заняты также С. Петросьянц, Р. Разанова, М. Светин, В. Гостинский, Е. Ханаева и другие.

Широкоэкранная цветная лента «Таинственный старик» («Ленфильм», 8 ч.) предназначена в первую очередь детской аудитории. Ее действие происходит в 1927 году в небольшом провинциальном городе. Местные энтузиасты создали из картин, изъятых у бедняков богачей, галерею. Но вот юные герои фильма — Митря, Андриан и Ленька — узнали, что из коллекции похищено очень ценное полотно «Старик со свечой». Ребята решили во что бы то ни стало найти вора.

Не раз попадали они впросак, подзревая в краже разных нэпманов, сомнительных, на их взгляд, взрослых. Довелось мальчишкам столкнуться и с настоящими преступниками. Но ни они, ни их верная подруга — девочка по имени Марсельеза — не испугались и в конце концов помогли милиции поймать жуликов и вернуть картину в городской музей.

Автор сценария — А. Минковский, режиссер-постановщик — Л. Макарычев. В киноленте снялись актеры А. Солоницын, Б. Иванов и школьники Игорь Пчелин, Миша Латышев, Женя Осипов, Таня Шишкина.

В основу широкоэкранного цветного двухсерийного фильма «Эмиссар заграничного центра» («Молдова-фильм», 7 и 7 ч., кроме дошкольников и учащихся 1—3-х классов, тиражируется и на узкой пленке), рассказывающего о героической работе чекистов в годы гражданской войны, легли подлинные события. Осенью 1920 года ВЧК был арестован некий Круленский, ехавший к Врангелю со специальным заданием. Вместо него направлен чекист Марин, который блестяще выполняет опасное поручение.

Автор сценария — Р. Гребенский, режиссер — В. Брескану. Роли исполняют В. Брескану, Е. Ивочкина, Н. Дарий, Б. Миронюк, А. Лицитис, Э. Виторган и другие.

.. В 1944 году на Южном фронте установилось относительное затишье. Но советскому командованию стало известно, что фашисты готовят внезапный удар. Однако где концентрируются гитлеровские войска и техника? Чтобы выяснить это, в тыл врага на трофейных «Мерседесе» и грузовике «Опель» была направлена группа разведчиков во главе с капитаном Локтевым. Проявив подлинный героизм, группа выполнила задание и возвратилась к своим.

Таково содержание широкоэкранного цветного фильма Киностудии имени А. П. Довженко «Мерседес» уходит от погоны» (8 ч.). По сценарию А. Локотоша и И. Шевцова картину поставил режиссер Ю. Лашенко. В ролях — Г. Юшко, М. Голубович, А. Рудаков, И. Ливанов, А. Барчук, Б. Юрченко, В. Пашенко и другие.

О том, как нелегко порой складывается молодая семья, рассказывает широкоэкранная цветная лента «Ожидание» («Мосфильм», 7 ч., кроме детей до 16 лет). Авторы сценария — Л. и В. Демины, режиссер — Б. Яшин. В картине заняты известные зрителям актеры Н. Егорова, Е. Наумкина, А. Фатюшин, Э. Виторган, С. Павлова, Ф. Одинокоев и другие.

Молодой преподаватель, окончив МГУ, приезжает в провинциальный город работать в техникуме. Нелегко приходится ему на первых порах, но из всех испытаний Алексей выходит победителем. Он честен, благодарен и тому же учит своих воспитанников. Широкоэкранный цветной фильм так и называется — «Алеша» (Свердловская киностудия, 7 ч., кроме дошкольников и учащихся 1—3-х классов). Сценарий его написал А. Шайкевич, а поставил картину режиссер В. Обухов. В главных ролях — В. Юшков, Н. Флоренская, Э. Романов.

Грузинские комсомольцам, работающим на строительстве БАМа, посвящена широкоэкранный цветной лента «Письма с БАМа» («Грузия-фильм», 8 ч.). По сценарию А. Чичинадзе и Н. Мамулашвили ее поставил режиссер Т. Палавандишвили. Роли исполняют Г. Абесалашвили, Л. Хуриева, А. Двалишвили и другие.

Чехословацкий цветной фильм «Гонщик идет на риск» (9 ч., кроме детей до 16 лет) рассказывает, как бригадир каменотесов Берана пытался поставить на правильную дорогу Иржи Гудечка, уже имевшего судимость и опять попавшего в воровскую компанию. Но Иржи оценил своего наставника только тогда, когда снова оказался за решеткой...

Авторы сценария — А. Кахлик и Ф. Влчек, режиссер — А. Кахлик. Среди исполнителей ролей — А. Окунев, Л. Вечержа, М. Рашлова, И. Ржечак и другие.

Болгарская цветная картина «Беги, я тебя люблю» (8 ч., кроме дошкольников и учащихся 1—3-х классов) — о спорте, точнее, о боксе. По сценарию К. Топалова ее поставил режиссер Р. Узунов. Роли исполняют С. Стоилов, В. Кулев, З. Кирчева, Н. Янева и другие.

Действие кашетированного цветного фильма кинематографистов ГДР «Союз племени ирокезов» (8 ч.) происходит в середине XVIII века во время борьбы Англии и Франции за овладение американскими колониями. Герой картины — английский мальчик Джордж Растер — вырос среди индейцев и не может принять звериных законов белого человека...

Автор сценария и режиссер — У. Вайс. В ролях — Р. Егер, Г. Осечук, Ю. Хофман, К. Бева, Я. Шпитцер, И. Мауродияну, Г. Пэтру.

Героиня румынской цветной картины «Счастье так близко» (8 ч., кроме дошкольников и учащихся 1—8-х классов) Кристина — девушка из очень обеспеченной семьи. Борясь за свою любовь, она уходит из дома в общежитие к студенту Паулю. Но... Кристина не готова к жизненным невзгодам, а потому может потерять свое счастье.

По сценарию К. Стойчу картину поставил режиссер А. К. Беляну. В ней заняты актеры А. Кицл, Д. Луплеску, К. Диплан, М. Потонат, П. Георгиу.

Французский жанр Жюро, созданный сценаристом Ж. Вильфридом, режиссером Ж. Жиро и знаменитым актером Л. де Фюнесом, знаком нашим зрителям по фильмам «Жандарм в Нью-Йорке» и «Жандарм женится». Новая встреча с Жюро предостит им в цветной комедии «Жандарм и инопланетяне» (9 ч.). Ситуация, в которой не очень мудрые и ловкие жандармы курортного городка Сан-Трапезе борются с пришельцами из космоса, безусловно, очень смешна. В картине снялись также М. Галабрю, М. Риш, Ж.-П. Рамбаль, Г. Гроссо, М. Модо, Ф. Рюмили, Ж. Франсуа, М. Мобан, К. Неля.

Кашетированная цветная лента кинематографистов ФРГ «Федора» (10 ч., кроме дошкольников и учащихся 1—8-х классов, без права показа по телевидению) получила название по имени героини — знаменитой кинозвезды. Она ушла с экрана в расцвете красоты, которая долгие годы остается неподвластна времени. Такова молва, в правдивость которой поверил режиссер Барри, безуспешно пытающийся уговорить Федору сниматься в его фильме.

Разгадка феномена оказывается страшной. Федора — старая женщина, искалеченная врачом-экспериментатором. А всегда юная красавица — Антония, несчастная дочь ее, вынужденная жить не своей жизнью. Издерганная, полусумасшедшая, девушка кончает жизнь самоубийством. Но даже хоронят не ее, а Федору...

Авторы сценария — Б. Уайлдер и И. А. Л. Дайамонд. Поставил фильм Б. Уайлдер. В ролях — У. Холден, М. Келлер, Х. Кнеф, Х. Феррер, Г. Фонда, М. Йорк, Ф. Штернхаген и другие.

История, рассказанная в японском двухсерийном широкоформатном цветном фильме «Август без императора» (7 и 7 ч., кроме дошкольников и учащихся 1—3-х классов, без права показа по телевидению), вымышленная. Но она вполне могла произойти в современной Японии. Речь идет о попытке крайне правых сил армии совершить государственный переворот. Картина показывает, какую опасность представляет милитаризация, проводимая под видом создания «сил самообороны».

По сценарию, созданному Н. Ямада, М. Сибуа и С. Ямамото по мотивам повести И. Кобаяси, поставил картину режиссер С. Ямамото. В фильме снялись актеры Ц. Ватаса, С. Есианага, Э. Такахаси, К. Ямамото, О. Такидава, С. Сабура, Т. Тамба, Р. Микину.

Экранизации литературных произведений

Окончание. Начало см. в № 4, 6, 10 за 1979 год и в № 2, 6, 8, 12 за 1980 год.

«Не люблю — не слушай» (по сказкам С. Писахова, 1 ч.)
«Непьющий воробей» (по мотивам одноименной басни С. Михалкова, 2 ч.)
«Огневушка-поскакушка» (по одноименному сказу П. Бажова, 1 ч.)
«Огонь» (по повести Ю. Олеши, 2 ч.)
«Песня о Соколе» (по мотивам одноименного стихотворения М. Горького, 1 ч.)
«Пешеходы» (по мотивам первой главы романа И. Ильфа и Е. Петрова «Золотой теленок», 1 ч.)
«Пингвины» (по сказке А. Митяева, 2 ч.)
«Портрет» (по одноименной басне С. Михалкова, 1 ч.)
«Последний лепесток» (по сказке В. Катаева «Цветик-семицветик», 3 ч.)
«Потерялась внучка» (по сказке А. Митяева, 2 ч.)
«Почта» (по одноименному стихотворению С. Маршака, 2 ч.)
«Про дудочку и птичку» (по стихотворениям «Уточка и дудочка» Е. Каргановой и «Про птичку» О. Дриза, 1 ч.)
«Про Ерша Ершовича» (по мотивам сказки Б. Шергина, 1 ч.)
«Про злую мачеху» (по одноименной сказке Л. Лагина, 2 ч.)
«Присхождение вида» (по одноименной сказке Л. Лагина, 1 ч.)
«Про мишку, которого не ждали...» (по мотивам сказки В. Колина, 1 ч.)
«Про Петрушку» (по мотивам пьесы С. Маршака «Петрушка-иностранец», 2 ч.)
«Растрепанный воробей» (по мотивам одно-

именной сказки К. Паустовского, 2 ч.)
«Серебряное копытце» (по сказу П. Бажова, 1 ч.)
«Ситцевая улица» (по сказке Е. Жуковской, 2 ч.)
«Сказки дедушки Ай-По» (по мотивам сказки Ю. Афанасьева, 2 ч.)
«Сказка про лунный свет» (по мотивам одноименной сказки Н. Гернет, 1 ч.)
«Сказки для больших и маленьких» (по мотивам сатирических рассказов С. Михалкова «Волшебное слово», «Заяц-симулянт» и «Два толстяка и заяц», 2 ч.)
«Случилось это зимой» (по рассказу Н. Носова, 1 ч.)
«Солнечное зернышко» (по сказке М. Павловой, 1 ч.)
«Страшная история» (по книге А. Иванова, 1 ч.)
«Тайна запечного сверчка» (по сказке Г. Цыферова, 2 ч.)
«Теплый хлеб» (по мотивам сказки К. Паустовского, 1 ч.)
«Уступите мне дорогу» (экранизация книги М. Ходакова «Необыкновенные приключения Мишуни, Шарика и Пори», 2 ч.)
«Федорино горе» (по мотивам сказки К. Чуковского, 1 ч.)
«Фока — на все руки дока» (по сказке Е. Пермяка, 2 ч.)
«Хочу бодаться!» (по трем сатирическим сказкам С. Михалкова, 1 ч.)
«Шел трамвай десятый номер...» (по мотивам известных стихотворений С. Михалкова «Одна рифма», «Всадник», «Фома», 2 ч.)

Хроника

■ **КИНЕМАТОГРАФИЧЕСКАЯ** общественность отметила 80-летие режиссеров Г. и С. Васильевых и 45-летие их лучшей совместной работы — фильма «Чапаев». Этому был посвящен вечер в Центральном Доме кино, на котором с рассказом о творческом пути выдающихся мастеров советского кино выступил кинокритик Н. Кладов. В московском Кинотеатре повторного фильма на вечер, посвященный юбилеям, воспоминаниями о совместной работе с ними поделились со зрителями актеры Н. Крючков и М. Жаров. В Ленинграде прошла научно-практическая конференция, посвященная Васильевым. В кинотеатре «Коллизей» состоялась торжественная собрание, на котором выступили режиссеры И. Хейфиц и С. Герасимов. Актер А. Борисов рассказал о

своей работе с С. Васильевым в картинах («В дни Октября» и «Наши песни», а болгарский режиссер Я. Янков — о сотрудничестве с ним же при постановке фильма «Герои Шипки». В Ленинградском Доме кино прошел ретроспективный показ картин Г. и С. Васильевых — «Чапаев», «Волочаевские дни», «Оборона Царицына».

■ **В СВЯЗИ** с 60-летием со дня рождения за большие заслуги в развитии киноискусства народному артисту СССР, лауреату Ленинской и Государственных премий СССР С. Бондарчуку присвоено звание Героя Социалистического Труда с вручением ордена Ленина и золотой медали «Серп и Молот».

Его актерским дебютом в кино была роль Валько в «Молодой гвардии», а режиссерским — картина «Судьба человека». С. Бондарчук снялся во многих фильмах: «Война и мир», «Выбор цели», «Молчаливый доктор Ивенса», «Неоконченная повесть», «Они сражались за Родину», «Отелло», «Сере-

жа», «Степь», «Тарас Шевченко», и др., поставил «Ватерлоо», «Войну и мир», «Степь», «Они сражались за Родину», сейчас работает над диалогий о Джоне Риде.

На торжественном вечере в Центральном Доме кино, посвященном юбилею, выступили председатель Госкино СССР Ф. Ермаш, первый секретарь правления Союза кинематографистов СССР Л. Кулиджанов, главный редактор журнала «Искусство кино» Е. Сурков, генеральный директор «Мосфильма» Н. Сизов и коллеги по киноискусству.

■ **В СВЯЗИ** с национальным праздником СФРЮ — Днем республики — в столичном кинотеатре «Зарядье» прошла торжественная премьера югославского художественного фильма режиссера М. Милошевича «Боевые друзья». На экранах Москвы демонстрировался по случаю этой даты совместные советско-югославские художественные киноленты «Единственная дорога», «Проверено — миф ист», «Любовь и ярость».

организаций, бойцы интернациональных студенческих строительных отрядов.

Яркие, запоминающиеся, эти мероприятия способствовали пониманию зрителями сущности классово-борьбы в странах капитала, успехов и трудностей международного рабочего движения, жизненности пролетарского интернационализма, воспитывали солидарность с народами, борющимися за национальную независимость, свободу и социальный прогресс.

Многим жителям нашего города запомнились и мероприятия, проведенные в кинотеатрах в связи с выходом картин «Доверие», «Ночь над Чили», «Санта Эсперанса» и др.

Важное место в работе по интернациональному воспитанию отводится участию кинотеатров в работе обществ дружбы с народами зарубежных стран. Пятнадцать кинотеатров Ленинграда — коллективные члены этих обществ. В них регулярно устраиваются выставки, кино вечера и кино праздники, посвященные памятным и знаменательным датам в жизни народов братских социалистических стран, работают кинолектории, проводятся тематические показы, недели фильмов разных государств. Как правило, в этой работе участвуют несколько кинотеатров. Они обмениваются выставками, рекламно-информационными материалами, стремясь охватить как можно больше зрителей.

Так, в праздновании 30-й годовщины со дня образования ГДР, к которой были приурочены дни Дрездена — города-побратима Ленинграда, участвовал не только кинотеатр «Выборгский», являющийся коллективным членом общества дружбы СССР — ГДР, но и кинотеатр политического фильма «Октябрь». В них проводилась Неделя фильмов ГДР. В фойе были развернуты фотовыставки, рассказывающие о жизни трудящихся, культуре и искусстве этой страны. На открытии Недели фильмов ГДР выступили представители консульства ГДР в Ленинграде, члены делегации Дрездена, прибывшие в наш город. Кинотеатр «Меридиан» регулярно принимает гостей из Венгрии, «Молния» — из Болгарии, «Невский» — из Чехословакии, «Планета» — из Польши, демонстрируют новые работы кинематографистов этих стран.

Следует отметить, что в подготовке многих мероприятий участвуют не только сотрудники кинотеатров, получающие помощь от Дома дружбы и городского совета по делам иностранных учащихся, но и представители ряда предприятий и организаций, вместе с кинотеатрами являющихся коллективными членами обществ дружбы. С некоторыми из них кинотеатры заключили договоры о культурном содружестве. В них предусмотрена организация работы тематически направленных кинолекториев и киноабонементов по интернациональному воспитанию, организация выставок и т. д. Это позволяет строить работу с учетом специфики аудитории и в конечном счете способствует повышению эффективности ее воспитательного воздействия.

Одним из ярких мероприятий по интернациональному воспитанию юных ленинградцев стало участие комсомольско-молодежного кинотеатра «Аврора» и «Меридиана» в проведении II фестиваля дружбы молодежи ВНР и СССР, проходившего в Ленинграде. В кинопрограмму фестиваля входили показ документальных и художественных фильмов ВНР, организация работы кино клуба, в котором проходили встречи зрителей с венгерскими кинематографистами. В фойе кинотеатров экспонировались выставка венгерского киноплаката и фотовыставки, рассказывающие о культуре и искусстве Венгрии. Афиши, извещающие о показе фильмов, красочные щиты у входа в кинотеатры, приветственные лозунги участникам фестиваля, музыка в исполнении популярных венгерских артистов эстрады, звучащая в фойе, и, конечно, показ кинопроизведений о венгерской молодежи и встречи с прототипами героев этих фильмов — студентами, рабочими, инженерами, приехавшими в гости к молодым ленинградским зрителям, — все это создавало волнующую, праздничную атмосферу.

Одно из важных направлений интернациональной работы кинотеатров — организация показа документальных, научно-популярных и художественных фильмов для иностранных туристов, посещающих Ленинград по линии «Интуриста» и «Спутника», и для студентов из зарубежных стран в кинотеатрах «Ленинград», «Молния», «Аврора». В «Ленинграде» три зала, и один из них постоянно используется для этих целей. В фойе периодически обновляются выставки, рассказывающие о нашей стране, о советском киноискусстве. Демонстрирование фильмов для иностранных туристов нередко сопровождается выступлениями лекторов общества «Знание» и журналистов-международников.

Шесть ленинградских кинотеатров проводили показ фильмов для участников и гостей Олимпиады-80. Большое внимание было уделено организации кино вечеров, встреч, выставок, рассказывающих не только об успехах советского спорта, но и о внимании Коммунистической партии и правительства СССР к развитию массового физкультурного движения в нашей стране.

Важнейшая задача интернационального воспитания — упрочение братской дружбы народов СССР, борьба с националистическими пережитками. И здесь трудно переоценить воспитательное значение проходивших во многих кинотеатрах Ленинграда фестиваля фильмов киностудий Украины, посвященного 325-летию воссоединения Украины с Россией, показов фильмов киностудий союзных республик, кино вечеров, посвященных творчеству видных кинематографистов различных республик.

Комплексный подход к организации идейно-воспитательной работы предполагает тесное взаимодействие между ее различными направлениями. И воспитание чувства пролетарского интернационализма, пропаганду мирного внешнеполитического курса нашего государства нельзя рассмат-

ривать в отрыве от задач патриотического воспитания. Хочется назвать несколько мероприятий, в которых наиболее полно проявлялось единство задач патриотического и интернационального воспитания средствами кино. Это премьеры киноэпопей «Солдаты свободы» и «Великая Отечественная». Показы этих фильмов, посвященные им кино вечера, кино праздники, торжественные киносеансы способствовали не только воспитанию чувства любви к Советской Родине, гордости и уважения к великому подвигу нашего народа, но и еще раз продемонстрировали верность советского народа идеям пролетарского интернационализма.

В последние годы нашими кинематографистами создан ряд фильмов на современные и исторические темы, способствующих интернациональному воспитанию советских людей. Задача работников киносети — добиться, чтобы как можно больше зрителей посмотрело и оценило такие фильмы, восприняло заложенный в них идейный заряд. Ленинградцы делают для этого все возможное.

*
*
*

М. ФЕЛИКСОН

«Варшава», «Прага», «София», «Улан-Батор» — эти московские кинотеатры являются коллективными членами обществ дружбы Советского Союза с соответствующими государствами и имеют договоры о сотрудничестве по интернациональной работе с пражским, софийским, варшавским, улан-баторским кинотеатрами.

Как правило, в этих кинотеатрах демонстрируются лучшие фильмы братских стран. А перед их премьерами зрители нередко встречаются с создателями этих картин. В просторных фойе кинотеатров периодически устраиваются выставки, знакомящие советских зрителей с достижениями социалистических стран в области науки и техники, культуры и спорта.

Большой интерес вызывает у посетителей устный ежемесячный журнал «Наш друг — Польша», который вот уже несколько лет «издается» в кинотеатре «Варшава». Журнал широко знакомит москви-

чей с жизнью ПНР. Последняя страница каждого выпуска — новый польский художественный фильм.

В «Праге» регулярно проводятся фестивали чехословацких фильмов. В их программе — встречи с кинематографистами ЧССР, показ их новых работ. Торжественно отмечается в кинотеатре годовщина Словацкого национального восстания. Так, в честь его 36-й годовщины в «Праге» состоялась премьера словацкого художественного фильма «Поэма о совести», посвященного борцам за свободу, отдавшим жизнь за светлое будущее родной страны, братской помощи советского народа народу Чехословакии. Эти мероприятия, ставшие уже традиционными, привлекают большую зрительскую аудиторию.

И «Улан-Батор», и «Прага», и «Варшава», и «София» были участниками культурной программы Олимпиады-80. Подготовились они к этому большому событию в жизни нашей страны на совесть. Кинотеатры были празднично украшены. Во всех экспонировались интересные выставки, перед сеансами выступали известные спортсмены. Так, в «Праге» со зрителями встречались чемпионка мира и Олимпийских игр фехтовальщица В. Растворова и заслуженный мастер спорта А. Чудина. В фойе кинотеатра звучали спортивные песни советских композиторов. В кинотеатре «Улан-Батор» состоялись занятия молодежного кинолектория «Время, вперед!», посвященные Олимпиаде. В гостях у кинозрителей побывали неоднократная чемпионка мира по конькам М. Исакова, чемпион мира и Олимпийских игр по спортивной гимнастике С. Диомидов, старший тренер сборной команды Советского Союза по художественной гимнастике В. Батаен. В «Варшаве» в этот период проходили широкий показ советских фильмов, встречи с их создателями.

Сейчас коллективы этих кинотеатров, как и весь наш народ, деятельно готовятся к большому и важному событию — форуму коммунистов страны. В «Софии» работает кинолекторий «XXVI съезду партии — достойную встречу», выпускается устный журнал «Наш друг — Болгария»; в «Варшаве» идет тематический показ фильмов, посвященных съезду; в «Улан-Баторе» — кинофестиваль «Пятилетки шаги саженей» и тематический показ хроникально-документальных фильмов под девизом «От съезда к съезду».

Хроника

■ **ЗАКОНЧИЛСЯ** XXIII Международный фестиваль документальных фильмов в Лейпциге, в котором участвовали кинопублицисты 45 стран. «Золотой голубь» присужден шведской картине «В тени одной революции: Эль Сальвадор», разоблачающей террор хунты.

Этой же награды удостоен фильм ГДР «Время предварительного предупреждения» — протест против гонки вооружения в странах Запада. «Серебряным голубем» отмечены две картины кубинских кинематографистов: «Гренада: маленькая страна — большая революция» и «В стране Сандино» — и совместный ангольско-шведский фильм «Мы должны возвращаться» об освободительной борьбе в Анголе. «Золотого голубя» среди короткометражных кинолент на этот раз не был удостоен никто. «Серебряный голубь» присужден бол-

гарскому фильму «Вечный музыкант» и советскому телевизионному «Фронтовки» (режиссер А. Садкова). По мнению вице-президента фестивального комитета К. Шнитцлера, экран Лейпцига продемонстрировал «широту международного антимпериалистического фронта».

ЭКРАН В БОРЬБЕ ИДЕЙ



РУБРИКА «ЭКРАН В БОРЬБЕ ИДЕЙ» ВПЕРВЫЕ ПОЯВИЛАСЬ НА СТРАНИЦАХ НАШЕГО ЖУРНАЛА В № 7 ЗА 1980 ГОД. В № 7, 8 И 9 БЫЛА ПОМЕЩЕНА СТАТЬЯ В. БАСКАКОВА «ИСКУССТВО УТВЕРЖДАЮЩЕЕ И ИСКУССТВО РАЗРУШАЮЩЕЕ», В № 10 — СТАТЬЯ И. РАЧУКА «ФЕНОМЕН СОВЕТСКОГО КИНО».

ПУБЛИКАЦИЯ МАТЕРИАЛОВ ЭТОГО ЦИКЛА ПРОДОЛЖАЕТСЯ.

Н. ЦЕЛИКОВСКАЯ,
киновед

СУДЬБА ЧЕЛОВЕКА

ГЕРОЙ — КТО ОН!

Несколько лет назад журнал «Искусство кино» проводил дискуссию о героесверстнике. Одна из ее молодых участниц привела по ходу разговора пример из собственной практики. «Обыкновенный классный час в обыкновенной городской школе. Двенадцатилетним ребятам задан вопрос: на кого ты хочешь быть похожим? Отвечают: на героев войны, на космонавтов, на актера из такого-то фильма... А один мальчишка ответил так: на самого себя». Этот ответ школьника довольно точно формулирует те требования, которые предъявляет зритель герою экрана. Да, всегда интересно увидеть в кино космонавта, героя войны, крупного ученого или исторического деятеля, но одновременно мы хотим увидеть в героях экрана самих себя, свои проблемы и заботы, свои надежды и чаяния, обобщенные и осмысленные искусством. Оттого так недолговечны «голубые» герои, сконструированные согласно некоей идеальной схеме, оттого мы готовы простить недостатки, заблуждения, ошибки тем героям, за которыми стоит верно воссозданная жизнь.

Здесь, впрочем, нужно уточнить само понятие «герой». С одной стороны, герой — это образец для подражания, незаурядная личность, совершающая героические поступки, на которые способен далеко не каждый; с другой же стороны, герой — это первое, главное лицо рассказа, повести, пьесы или кинофильма, совсем не обязательно обладающее вышеперечисленными достоинствами, но несущее в своей судьбе те или иные приметы, проблемы, противоречия

времени, которые и выдвигают его на первый план повествования. Первое, содержательное определение героя может и не совпадать со вторым, формальным. Уж какой там образец для подражания герой фильма «Осенний марафон» или всем памятный Афоня, которым не откажешь в современности и жизненности? Однако зачастую эти два значения совпадают. Например, в эпоху крупных социальных потрясений, переломных моментов истории, когда в центре внимания оказывается активная личность. Такой герой — творец истории, активный поборник и защитник исторической справедливости, родился и сформировался в момент рождения советского кино, в эпоху революции.

РОДОСЛОВНАЯ ГЕРОЯ

Революция, свершенная массой, вовлекшая массу в исторический процесс, с неизбежностью выдвигала массу на место основного кинематографического героя. Именно с этим связаны новаторские достижения советского кинематографа, выработавшего новый тип кинематографического мышления, новый образный строй. В первую очередь здесь нужно упомянуть фильмы великого Эйзенштейна, где образ коллективного героя органично слагался из отдельных ярко и точно подобранных лиц, из выразительных фрагментов человеческих судеб. Этот исторически верный и новаторский подход к проблеме героя развивался в русле монтажного кинематографа — не единственного, но ведущего способа кинематографического мышления 20-х годов.

Не стоит, однако же, думать, что среди героев тех лет царило однообразие. Ведущая тема времени «человек и революция», «человек в революции» давала возможности для решений столь же разнообразных, сколь разнообразными были индивидуальности художников, пришедших в кинематограф. Рядом с С. Эйзенштейном работал В. Пудовкин. В его знаменитом фильме «Мать» образы героев даны в развитии, преодолении, становлении. Помимо отличной литературной основы — романа М. Горького, этому способствовало участие в картине актеров МХАТ Н. Баталова и В. Барановской. Драматические, сложные, на редкость четко разработанные образы героев были крупным достижением эпохи немого кино, ограничивавшей возможности подробного, психологически многомерного портрета человека на экране.

По-своему, но не менее ярко решал проблему героя А. Довженко, создавший образ революционера средствами кинематографической поэзии, прибегнув к яркой метафоре, гиперболе. Поэтически приподнятый, обобщенный, романтический образ Тимоша из фильма «Арсенал» вырастает до размеров высокой аллегории в финальной сцене расстрела, вошедшей по праву во все хрестоматийные работы по истории кино. «Падай, падай!» — кричат ему враги, выпуская одну за другой пули в обнаженную грудь героя. А он стоит, неуязвимый и бессмертный, как то дело, которому он посвятил свою жизнь.

Именно эти герои определяли облик кинематографа тех лет. Но неверно было бы думать, что только такими — патетически возвышенными, обобщенными, плакатно ясными — видели и узнавали себя в кино зрители того времени. Обогащенные опытом прошедших лет, мы можем по достоинству оценить ценность и перспективность поисков в фильмах, менее известных современному зрителю. Замечательный режиссер Ф. Эмлер, чья картина «Обломок империи» стоит вровень с наиболее прославленными шедеврами 20-х годов, — автор ряда кинопроизведений, где с особой заботой и вниманием воссоздавались образы героев, проявивших себя в современном быту, в повседневной жизни, утверждавших черты новой морали, новой нравственности. Игра постоянного эрмлеровского актера Ф. Никитина была удивительна по глубине и многогранности психологического рисунка роли, будь то опустившийся, но постепенно возрождающийся к новой жизни Вадька из фильма «Катя — Бумажный ранет», погибающий от голода в суровые годы гражданской войны пианист, обретающий чутких и понимающих слушателей в лице рабочих («Дом в сугробах»), или глухонемой Кирик, добрый и любящий герой ленты «Парижский сапожник».

Попытки решить характер героя актерскими средствами, показать его в развитии и живой противоречивости, присутствовавшие в ряде фильмов тех лет, были необычайно плодотворными. Именно этих качеств потребовал пришедший в кинематограф звук, обогативший возможности со-

здания индивидуализированного героя со своим характером, со своей судьбой.

Было бы чрезвычайно трудно не только проанализировать, но и просто перечислить героев зрелого кинематографа 30-х годов, периода, когда звук был окончательно освоен и утвержден как одно из основных выразительных средств. Среди наиболее знаменитых и художественно совершенных фильмов тех лет — «Чапаев», «Депутат Балтики», «Щорс», трилогия о Максиме, «Ленин в Октябре», «Человек с ружьем», «Великий гражданин», «Семеро смелых», «Комсомольск» и — более поздние — «Член правительства» и «Учитель».

Обратите внимание на названия картин: они прямо указывают на героя как основной объект исследования. Не случайно здесь и обилие превосходных актерских работ. Судьба человека — судьба героя формирует сюжет. Герой 30-х годов активно выражает себя в поступке, причем поступке, социально значимом. Крупные, значительные характеры требовали многогранности актерского мастерства. Несомненно, одной из вершин его является работа Б. Бабочкина в роли Чапаева. Обладавший всеми классическими признаками положительного, почти идеального героя — храбростью, страстностью революционера-бойца, убежденностью вождя, способного увлечь за собой человеческие массы, Чапаев был одновременно уникален, неповторим в своей человеческой сложности.

Психологически точно, но, если можно так выразиться, крупными мазками рисуется портрет героя 30-х годов. Этого требует и само представление о нем, рожденное временем. Герои гражданской войны, крупный ученый, пришедший к революции, петроградский парнишка, вырастающий в сознательного революционера, коммунист Шахов, в образе которого угадываются факты биографии Кирова, русская крестьянка-батрачка, ставшая членом советского правительства... Масштабность героя, его готовность к борьбе за идеалы, за лучшее будущее, его действительность и активность — вот что объединяет многочисленных и разных, названных и не названных здесь киногероев тех лет.

Чрезвычайно интересными были молодые герои фильмов С. Герасимова, художника чрезвычайно чуткого к современности, отраженной в его творчестве максимально естественно, достоверно, органично. Герои фильмов «Семеро смелых» и «Комсомольск» лишены исключительности, хотя и действуют в обстоятельствах арктической зимовки или трудного строительства нового города, Комсомольска-на-Амуре. По существу, перед нами коллективный портрет героя тех лет, но созданный при помощи индивидуализированных, живых характеров. Трудно переоценить значение этих картин С. Герасимова, показавших на экране не просто ряд новых актеров, но принципы целой актерской школы и оказавших огромное влияние на современный кинематограф, пристально исследующий героя в повседневной жизни.

Продолжение следует

ЭФФЕКТИВНОСТЬ И КАЧЕСТВО

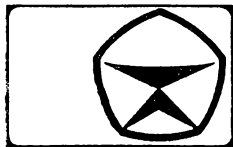

В. ДУБЕНСКИЙ,
инженер
киноремонтной мастерской,
И. КИПНИС,
главный инженер
управления кинофикации
Совета Министров
Карельской АССР

Чего мы ждем от заводов

Сейчас, когда во всех отраслях народного хозяйства подведены итоги работы в минувшей пятилетке, проанализированы причины успехов и неудач, хочется поделиться мыслями о том, что же мешает работникам киносети добиваться высокого качества кинопоказа.

Прежде всего мы вынуждены отметить плохое качество отдельных видов киноаппаратуры, большое отставание производства запасных частей и низкое их качество. А это ведет к повышению эксплуатационных расходов, удлинению сроков монтажа оборудования, аварийным простоям установок, порче фильмокопий.

Не будет преувеличением сказать, что качество кинопоказа на установке определяется главным образом техническими показателями кинопроектора и его состоянием. На плохой аппаратуре даже при высокой квалификации обслуживающего персонала не добиться успеха.

Никаких претензий нельзя предъявить Ростовскому опытно-экспериментальному киномеханическому заводу. Автоматическое устройство АКП-6 работает безотказно и существенно повышает качество кинопоказа. Только просьба уменьшить диаметр коммутационных шлангов (из эстетических соображений). Заслуживает похвалы кинопроектор 23КПК, по праву удостоенный Знака качества (изготовитель — ЛОМО). Он удобен и надежен в работе,

легко стыкуется с устройством АКП, обеспечивает стабильные качественные показатели. Единственное замечание — малая электрическая прочность помехозащитных конденсаторов (на реле P_2 и контактах ветрового реле) и большая утечка тока через помехозащитные цепочки. Это приводит к зажиганию ксеноновой лампы сразу при включении распределительного устройства и гудению пускателя P_3 .

Жаль, что кинопроектор 23КПК не приспособлен для работы с 1-кВт ксеноновыми лампами, и поэтому им нельзя заменить широко распространенную в киносети аппаратуру «Ксеноп-1М», вызывающую множество нареканий со стороны эксплуатационников из-за конструкторских, технологических и исполнительских недостатков (изготовитель — одесский завод «Кинап»). Из проекторов вытесняет масло, которое киномеханики вынуждены вычерпывать из полости станины и вновь заливать в картер. При работе проектор шумит, как мощный кузнечный станок. Очень сложна юстировка оптико-осветительной системы: ручка продольного перемещения лампы вращается туго, скользит в руке, регулировочные ручки зеркала вообще не предусмотрены. Очень сложно выставлять контр-отражатель. Может быть, конструкторы полагали, что в процессе эксплуатации регулировка вообще не понадобится? Пешонтию, почему

изъят узел плавного пуска двигателя, а затем и узел сброса тока. На клеммное плато выведены линии сброса тока, но вместо подпайки концов 57—59 к реле P_3 на клеммнике установлена перемычка. Очевидно, предполагалось, что так будет удобнее стыковать проектор с устройством АКП. Но имеет ли смысл вообще автоматизировать эту столь совершенную аппаратуру?

Отсутствие автоматического поджига лампы приводит к длительному зажиганию ее, создает помехи звуковоспроизведению и вызывает в конечном итоге преждевременный износ ламп.

Проектор комплектуется только разборными бобинами, в связи с чем переработан наматыватель. Но, по нашему мнению, применение бобин БР-35-600 в условиях стационарной установки неуместно. Не достигается требуемое натяжение фильмокопии даже в 300-м рулонах, не говоря уже о 600-м. Конструкция и параметры наматывателя не обеспечивают сохранности ленты. Нарушается юстировка звукочитающей оптики. Крайне ненадежны заслонки, кнопки управления, почему-то нет кнопки опускания заслонки.

Имеются и исполнительские дефекты: не всегда штيفтуется читающая оптика, а маховик гладкого барабана, наверное, забивается молотком, так трудно его снимать. Диаметр объективодержателя нередко на 1÷2 мм меньше диаметра переходной втулки, поэтому приходится приводить их в соответствие. Применение полиамидных деталей в узле фильмового канала можно было бы только приветствовать, но качество их столь низкое, что не обеспечивает устойчивости кадра и сохранности фильмокопии. Так, в одном из кинопроекторов «Ксеноп-1М», установленных в клубе поселка Сумпосад, поверхность полукруглого вкладыша фильмового канала наминала абразивное изделие, а ленточки из полиамида оказались длиннее, чем стальные. Максимальное

усилие прижима в фильмовом канале не превышало 200 г.

Не лучше и качество аппаратуры КПК-15 и КПК-30, производящейся на том же заводе. Неудобно юстировать и дуговую и ксеноновую лампу. Неудачна конструкция блок-стабилизатора скорости, зазор между гладким барабаном и корпусом слишком мал, быстро засоряется продуктами износа ленты, что приводит к остановке барабана и детонациям. Дефекты объективодержателя — те же, что и в аппаратуре типа «Ксенон». Кинопроекторы типа КП и КПК плохо стыкуются с устройством АКП, очень громоздки. Задумывались ли экономисты одесского завода «Кинап», во что обходится государству низкое качество выпускаемой ими аппаратуры? Дальше так работать нельзя.

Особо следует сказать об осветителях ОК-30 этого же завода. Эксплуатация их в кинотеатре «Калевала» Петрозаводска, где два поста переведены на 10-кВт ксеноновые лампы, выявила конструктивные недоработки, затрудняющие юстировку осветителей. Как известно, в аппаратуре повсеместно используются разведенные отражатели, а при проекции 70-мм фильмов — и сфероцилиндрические линзы. В осветителе же ОК-30 сфероцилиндрической линзы нет, отражатель тот же, что и при дуговой лампе, — неразведенный. Разве при этом можно получить световой поток 30 000 лм и требуемую равномерность освещенности экрана? Возможно термическое повреждение фильма в зоне «горячего пятна». Значительная часть светового потока затеняется водоподводящими шлангами и кольцевым ламподержателем. Учитывая широкое внедрение осветителей ОК-30 в киносети, необходимо улучшить их конструкцию.

За последнее время снизил качество изделий и самаркандский завод «Кинап». Так, например, были случаи установки в распределительных устройствах автоматов на меньший номинальный ток. Но особенно

тревожно положение с выпрямителями. Длительное время в киносети работали очень надежные выпрямители 59ВУК-90У и 50ВУК-120. Но положение изменилось к худшему, когда в конструкцию были введены тиристоры — появились случаи их пробоя. Старый выпрямитель 50ВУК-120 был прост по конструкции, не содержал дефицитных деталей, хорошо работал с 2,5- и 3-кВт лампами. А из семи новых выпрямителей 50ВУК-120-1, полученных нашей киносетью, только два работоспособны, остальные при первом включении оказались неисправными. В результате при их монтаже в Доме культуры «Дружба» поселка Костомукша два дня было потрачено на приведение в рабочее состояние одного из двух выпрямителей, а монтаж в кинотеатре «Строитель» затянулся более чем на месяц из-за того, что два из трех выпрямительных устройств (между прочим, со Знаком качества!) оказались неисправными. После длительной переписки завод прислал тиристоры и резисторы для ремонта, но зачем же было выпускать бракованную продукцию? Большой недостаток выпрямителей в том, что детали, которые нагреваются или могут нагреваться в аварийных случаях, расположены очень близко от монтажных проводов, что приводит к плавлению изоляции. Наконец, почему у новых выпрямителей 53ВУК-50М на кремниевых диодах (массой 115 кг) изъятые ручки для транспортировки?

Самаркандскому заводу следует улучшить и качество пайки в электрораспределительных устройствах.

Крайне низкого качества выпускаемые ПО «Казкинодеталь» скачковые барабаны: более половины их не обеспечивают устойчивости кадра. Барабаны к двухформатной аппаратуре также страдают недостатками: венцы для 35- и 70-мм фильмов расположены несимметрично, а зубья — в шахматном порядке. Все это приводит к появлению надсечек, особенно на 35-мм фильмах.

В киносети республики эксплуатируются ксеноновые лампы мощностью от 1 до 10 кВт. Не касаясь 10-кВт ламп, эксплуатация которых только началась, отметим, что лампы ДКсЭл-1000 и ДКсЭл-2000 Рижского электролампового завода имени 50-летия СССР наименее надежны. Но если разгерметизацию ламп завод обычно объясняет «перегревом выводов», то как объяснить часто встречающийся изгиб анода в сторону от оси? На наш взгляд, несовершенна технология сборки ламп, и это следует учесть заводу.

Мелкие установки повсеместно оснащаются аппаратурой типа КН (производство БелОМО). Но в ней очень ненадежна мальтийская система с пластической смазкой, морально устарел узел регулировки проекционных ламп, в котором следовало бы применить микрометрические винты.

Несколько слов о ледбедке занавеса МПЗ-1 производства Калининского кинемеханического завода. Отрегулировать микровыключатели командоаппарата на три формата при небольших размерах экрана практически невозможно. Узел командоаппарата морально устарел и требует модернизации.

Для обеспечения нормальной работы оборудования необходимы запчасти — высокого качества и в достаточном количестве. Ни того, ни другого мы не имеем. Так, например, выпуск аппаратуры с ксеноновыми лампами увеличился, а зеркал 358-180-РЧИ поступает намного меньше, чем требуется.

Усиленная аппаратура на транзисторах — это хорошо, но как быть с ремонтом блоков, где достать электронные детали? Хотелось бы также иметь в комплекте усилителей удлиненный шланг микшерского пульта, чтобы можно было установить пульт в зале без перепайки разъемов.

На протяжении многих лет мы пытаемся обеспечить выполнение графика планово-предупредительного ремонта аппаратуры, но ведь без достаточного и своевре-

менного поступления запасных частей качественный ремонт невозможен. О каком плановом ремонте может идти речь, если диски грейферного механизма мы получили в марте, а рамки и кулачки — в октябре? Заявки на многие запчасти удовлетворяются только на 30—50%. Можно, конечно, дискутировать, какой метод ремонта лучше — Астраханский или Пермский, но без запасных частей ни тот, ни другой не внедришь.

В журнале уже отмечалась необходимость расширения номенклатуры поставляемых централизованно запасных частей и деталей. Где брать транзисторы, тиристоры, микросхемы, герконы разных типов, резисторы, конденсаторы — все, что в большом количестве при-

меняется сейчас в выпрямителях и звуковоспроизводящей аппаратуре? Заказывать их через местные госснабы не представляется возможным, так как поставщики направляют их крупными партиями, а нам нужно всего от нескольких штук до десятков. Главснаббыт Госкино СССР должен обеспечивать киносети этими запчастями и оперативно решать вопросы, связанные с поставкой деталей для вновь выпускаемой аппаратуры.

Мы не останавливаемся здесь на качестве поступающих фильмокопий (об этом уже много написано и сказано), но очень просим кинокопировальные фабрики не отправлять в киносеть копии с низкими физико-механическими свойствами.

В заключение скажем о том, чего мы ждем от КБ и заводов-изготовителей киноаппаратуры: трехпозиционного объективодержателя, больших бобин на 1500—1800 м с нижним расположением сматывателя. Наконец, вызывает беспокойство отсутствие комплектов для перевода аппаратуры КН-16 на работу с 600-м рулонами, начавшими поступать в киносети.

Остается надеяться, что в нынешней, одиннадцатой пятилетке наши требования будут удовлетворены, качество киноаппаратуры повысится, снабжение запчастями наладится. А мы, работники киносети, постараемся в свою очередь сделать для улучшения качества кинопоказа все зависящее от нас.

А. ЛУКЬЯНОВ,
главный конструктор,
В. ФАЛЬСКИЙ,
ведущий специалист
Одесского СКБК

Надежность аппаратуры и оборудования

Повышение качества и надежности продукции — одна из важнейших задач промышленности на современном этапе.

Надежность изделий — это их безотказность, долговечность, ремонтпригодность. Поэтому вопросы надежности должны находиться в центре внимания всех без исключения конструкторских и технологических служб, производственного и обслуживающего персонала.

Надежность изделий обеспечивается на всех этапах разработки, производства и эксплуатации и определяется тремя факторами:

1) правильным проектированием, учитывающим конкретный объем выполняемых изделием функциональных задач, т. е. конструктивным обеспечением технических показателей изделий и определением границ допустимых изменений;

2) расчетом работоспособности изделия на конкретный отрезок времени;

3) соблюдением режима эксплуатации изделия.

Испытания на надежность — более сложный и длительный процесс по сравнению с проверкой других параметров выпускаемой продукции.

Действительная надежность изделий определяется и во время экспериментальных испытаний показателей надежности и в период их длительной эксплуатации. Только таким образом можно выявить причины и частоту возникновения отказов и неисправностей; оценить влияние промежуточных соединительных цепей на надежность изделия в целом; обосновать ремонтные циклы и трудоемкость ремонтов; определить номенклатуру и количество запасных инструментов и приборов; подкорректировать первоначальные требования технических условий с учетом практического опыта; определить время износа элементов и сборочных единиц изделия; оценить эффективность и качество конструкции и разработать рекомендации конструктивного, технологиче-

ского и эксплуатационного характера в целях повышения надежности, а следовательно, и качества изделий.

У нас в Одесском СКБК кинооборудования есть специальное подразделение надежности. Оно осуществляет свою деятельность по следующим направлениям:

испытания опытных образцов; макетов и отдельных сборочных единиц на надежность;

сбор, обработка и анализ информации о надежности серийных изделий и опытных образцов;

расчеты показателей надежности изделий на стадиях эскизного, технического и рабочего проектов, сбор сведений о надежности комплектующих элементов и изделий, разработка каталога интенсивности отказов элементов механики;

расчеты показателей надежности изделий по результатам испытаний и на основе статистической информации, полученной из киносети;

проведение исследователь-

ских работ по внедрению в производство новых материалов и оригинальных конструктивных решений;

разработка нормативно-технической документации, содержащей требования и методы оценки надежности изделий;

разработка и внедрение мероприятий, направленных на повышение надежности изделий;

техническая пропаганда по вопросам надежности.

Особое место в своей деятельности подразделение надежности СКБК отводит сбору статистической информации об эксплуатации изделий в кинесети. Организованы и активно действуют опорные пункты в шести областях Украинской ССР. Большую помощь в определении сроков службы деталей и сборочных единиц из новых материалов оказали нам киевские кинотеатры «Киев» и имени А. Довженко, а также московский — «Россия».

Для контроля показателей надежности разрабатываемых и выпускаемых изделий СКБК с 1971 года рассылает в кинесеть страны опросные материалы: «Классификатор отказов кинопроекторов типа «Кссон» (издания 1970 и 1974 гг.); «Классификатор отказов кинопроекторов типа КП и КПК», «Контрольная карта системы ремонтно-технического обслуживания кинопроекторной аппаратуры», содержащие фотографии всех изнашиваемых деталей, чертежи сборочных единиц, кинематические и электри-

ческие схемы; а с 1976 года вместе с опытным образцом и сопроводительной технической документацией — «Журнал наработок, отказов и технического обслуживания изделия» и «Донесение об отказе изделия».

Издан тиражом 6000 экземпляров и разослан в кинесеть страны «Каталог деталей кинопроекторов линейки «Кссон», где приведены технические характеристики кинопроекторов и развернутые спецификации их сборочных единиц и деталей: показаны конструктивные элементы в технологической последовательности их сборки.

В настоящее время закончены испытания на надежность базовых моделей 16- и 35-мм кинопроекторной аппаратуры, звукомонтажного стола А742А. Совместно с Институтом проблем надежности Академии наук БССР запланирована разработка методики проведения ускоренных испытаний на надежность изделий кинотехники.

Разработка и рассылка в кинесеть опросной документации — это начальный процесс сбора статистической информации. Основная же работа заключается в заполнении потребителями изделий этих документов. В них должна быть представлена полная, достоверная и своевременная информация.

Но эксплуатационники не всегда уделяют этому должное внимание. Поступающая в СКБК документация носит пока еще эпизодиче-

ский характер и не дает возможности сделать конкретные выводы об эксплуатационном состоянии большинства разрабатываемых СКБК и выпускаемых одесским заводом «Кинап» изделий. Она содержит мало предложений по улучшению конструкции деталей и сборочных единиц, повышению удобства обслуживания и ремонта кинопроекторной аппаратуры и кинотехнологического оборудования. А ведь в повышении качества и надежности изделий кинотехники должны быть заинтересованы в первую очередь работники, занятые в сферах ее эксплуатации и ремонта.

Только совместными усилиями разработчиков, изготовителей и эксплуатационников может быть повышена надежность продукции кинопромышленности.

От редакции. Эту публикацию, конечно, нельзя рассматривать как ответ на вопросы, поднятые в статье В. Дубенского и И. Кипниса, поскольку лаборатория надежности Одесского СКБК не решает всех проблем, связанных с повышением качества выпускаемой продукции. Редакция ждет ответов от всех заводов и предприятий, в адрес которых направлена критика киноинженеров из Карелии (в том числе от одесского завода «Кинап»), о мерах, которые принимаются для улучшения качества конструирования и изготовления кинотехники и кинооборудования.



**ПОЗДРАВЛЯЕМ С ПРИСВОЕНИЕМ
ПОЧЕТНОГО ЗВАНИЯ
«ШЕФ-КИНОМЕХАНИК»
КИНОФИКАТОРОВ РСФСР**

Кинотехникиков **Деханова** Валентина Александровича, **Захарова** Анатолия Ивановича, **Кадыргулова** Амира Садреевича, **Кулагина** Алексея Антоновича, **Лапонина** Петра Яковлевича, **Муратова** Романа Александровича, **Нестерова** Юрия Степановича, **Сикова** Георгия Архиповича, **Фирсова** Николая Ивановича; механика по обслуживанию кино-

оборудования **Тимофеева** Анатолия Михайловича; мастеров участков по ремонту киноаппаратуры **Митрофанова** Владимира Александровича, **Хайбуллина** Ибрагима Кутлугалимовича; заместителей директоров кинодирекций **Высоцкого** Владимира Ильича, **Надейчева** Николая Егоровича, **Хайбуллина** Геннадия Степановича, **Храмцова** Геннадия Степановича.

НА ЗАВОДАХ, В КБ И ЛАБОРАТОРИЯХ

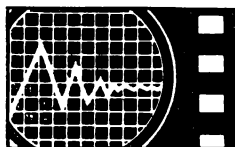

М. ГЛУЗМАН,
главный конструктор
проекта,
Н. ДАНЧЕНКО,
ведущий инженер
Одесского СКБК

Работа кинопроектора в режимах «стоп-кадр» и «листание»

В учебном процессе, в научно-исследовательской работе, в кинолюбительской практике нужны кинопроекторы, позволяющие осуществлять операции «стоп-кадр» (проекция неподвижного кадра) и «листание» (перемещение неподвижных кадров). Для этого лентопротяжный механизм и схема управления проекторов нуждаются в серьезной переработке, обеспечивающей:

- точную остановку кадра в кадровом окне;
- точный ввод зубьев рейффера в перфорацию при «листании» или при возобновлении непрерывной проекции;
- отсутствие мельканий при «листании»;
- сохранение длины петель пленки.

Начнем с режима «стоп-кадр».

Для остановки кадра в кадровом окне необходимо так отвести от пленки рейфферный механизм или изменить траекторию его зубьев, чтобы при возобновлении непрерывной проекции они не входили в перфорационные отверстия пленки и очередной кадр не протягивался. Это можно осуществить при помощи электромагнитного привода — поворотного либо прямоходового

электромагнита, шагового электродвигателя и т. п.

Когда надо перейти к обычному перемещению пленки, требуется рейфферный механизм кинопроектора сместить в обратную сторону таким образом, чтобы во время его рабочего хода зубья вводились в перфорационные отверстия пленки. Это можно осуществить только при холостом ходе рейффера, т. е. при неподвижном положении пленки. С другой стороны, оператор, подающий сигнал на электромагнитный привод смещения рейфферного механизма, не может учитывать положения рейффера, и поэтому такой сигнал, естественно, приведет к сбою в работе: при «стоп-кадре» пленка установится в произвольном положении, при возобновлении обычной проекции зубья рейффера будут бить по пленке.

Чтобы обеспечить воздействие на электромагнитный привод сигнала «стоп-кадр» в нужном положении зубьев рейффера, на валу обтюлятора устанавливается датчик, дающий на каждый оборот вала (цикл рейфферного механизма) один разрешающий импульс. При этом поступает исполнительный сигнал на электро-

магнитный привод смещения рейффера. Установка датчика на валу обтюлятора и время действия электромагнитного привода должны быть рассчитаны таким образом, чтобы смещение рейффера происходило при «стоп-кадре» за время, меньшее его холостого хода. При снятии сигнала «стоп-кадр» напряжение с электромагнита должно соответственно сниматься только в момент поступления разрешающего сигнала датчика обтюлятора. В этом случае пленка будет вновь свободно протягиваться.

Несколько сложнее обеспечить режим «листания», т. е. перемещение пленки на один кадр. При подаче сигнала рейфферный механизм, работающий в режиме «стоп-кадр», должен по первому разрешающему импульсу датчика сместиться к пленке и протянуть ее на один кадр, а по второму импульсу — вернуться в положение «стоп-кадр».

Авторами статьи разработана схема формирования одиночных импульсов, синхронизированных по переднему и заднему фронтам тактовыми сигналами, роль которых выполняют в кинопроекторе сигналы датчика обтюлятора. Эта схема обеспечивает режимы как «стоп-кадра», так и «листания». Схема построена на быстродействующих герконовых реле, что повышает ее помехозащиту, упрощает конструкцию и исключает какие-либо наладочные операции.

Разберем структурную схему предлагаемого устройства (рис. 1).

На вход формирователя одиночных импульсов (ФОИ) при работе проектора через усилитель $У_1$ поступают импульсы разрешения от фотодатчика, установленного на валу обтюлятора. Выход ФОИ через усилитель мощности $У_2$ подключен к катушкам электромагнита ЭМ, осуществляющего смещение рейффера при поступлении соответствующих командных сигналов.

Сигнал «стоп-кадр» формируется при переводе тумблера B в положение «Стоп», сигнал «листание» — нажатием кнопки $КН$.



Рис. 1. Структурная схема устройства для работы кинопроектора в режимах «стоп-кадр» и «листание»

После включения тумблера *B* при поступлении очередного импульса разрешения на выходе *ФОИ* формируется сигнал, идущий через усилитель $У_2$ на форсировочную катушку электромагнита. Как уже указывалось, установка фотодатчика *ФД* и быстроедействие электромагнита *ЭМ* рассчитаны таким образом, чтобы срабатывание электромагнита, а значит и отвод грейфера от пленки, осуществлялись во время холостого хода грейфера.

Пленка останавливается на сколько угодно продолжительное время, так как в конце своего хода якорь электромагнита размыкает вспомогательный контакт и переводит электромагнит в режим пониженного тока, что обеспечивает его длительную работу без перегрева.

Чтобы возобновить перемещение пленки, контакты тумблера *B* следует разомкнуть. Тогда с электромагнита снимается питание, электромагнит отпускает и грейфер смещается в обратную сторону к пленке. Однако и этот процесс происходит только после очередного разрешающего сигнала фотодатчика. Благодаря этому зубья грейфера вводятся в перфорационные отверстия пленки по естественной циклограмме механизма.

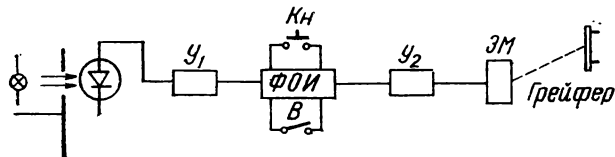
Если при неподвижной пленке (режим «стоп-кадр») нужно сменить кадр, следует нажать кнопку *Кн*. При этом:

по первому разрешающему сигналу фотодатчика электромагнит отпустит, грейфер захватит пленку и переместит ее на один кадр; по второму, разрешающему сигналу фотодатчика электромагнит снова сработает, грейфер сместится и восстановится режим «стоп-кадр».

Несмотря на то, что кнопка *Кн* нажата и продолжают поступать разрешающие импульсы фотодатчика, дальнейшего «листания» не происходит. Для повторной смены кадра необходимо отпустить и снова нажать кнопку *Кн*.

На рис. 2 показана принципиальная электрическая

схема формирования одиночных импульсов. На вход схемы при работе проектора непрерывно подаются так называемые тактовые импульсы разрешения от фотодатчика обтюратора. Длительность их 4—6 мс.

Формирователь состоит из трех герконовых реле, быстроедействие которых (время срабатывания и отпущения равно, примерно, $0,7 \div 1,5$ мс) обеспечивает нужные временные параметры схемы.

Выбор режима работы осуществляется двумя коммутационными элементами: тумблером *B* устанавливается режим «проекция» либо «стоп-кадр», кнопкой *Кн* при режиме «стоп-кадр» осуществляется «листание».

На рис. 2 схема изображена в режиме «проекция». При включении питания срабатывает реле P_3 и своими контактами 7—6 предотвращает включение реле P_2 при поступлении на его катушку тактовых сигналов.

РЕЖИМ «СТОП-КАДР»

Для осуществления этого режима тумблер *B* переключается из положения «проекция» в положение «стоп-кадр».

При этом тактовые импульсы переключаются с цепи питания катушки реле P_2 на цепь питания катушки реле P_1 , а цепь питания катушки реле P_3 размыкается. Реле P_3 отпускает, а реле P_1 при первом же тактовом импульсе, поступившем от фотодатчика обтюратора, срабатывает и блокируется. Его замыкающие контакты

замыкаются и через усилитель мощности $У_2$ включают электромагнит *ЭМ*. Последний срабатывает и отводит грейфер. Пленка останавливается, начинается режим «стоп-кадр»: реле P_1 притянуто, реле P_2 и P_3 отпущены.

РЕЖИМ «ЛИСТАНИЕ»

При нажатии кнопки *Кн* происходит следующее: очередной тактовый импульс через замкнувшийся контакты 1—3 кнопки *Кн* включает реле P_2 . Реле срабатывает, его контакты 5—6 размыкаются, и реле P_1 отпускает. Благодаря этому снимается напряжение с катушки электромагнита и грейфер смещается к пленке.

По окончании тактового импульса реле P_2 отпускает, благодаря чему за счет вторых замкнутых контактов 11—8 кнопки *Кн* срабатывает и блокируется реле P_3 . Таким образом схема переходит в режим «проекция», и начинается смена кадров.

После смены одного кадра поступает следующий тактовый импульс. На его приход реле P_2 уже не реагирует, так как притянуто реле P_3 , а реле P_1 срабатывает, электромагнит переводит механизм снова в режим «стоп-кадр», с той лишь разницей, что кроме реле P_1 притянуто еще и реле P_3 , препятствуя повторному протягиванию кадра, несмотря на то, что нажата кнопка *Кн*.

Для повторной смены кадра необходимо отпустить кнопку *Кн*, в результате отпускает реле P_3 , схема возвращается в состояние



Рис. 2. Принципиальная электрическая схема формирования одиночных импульсов

«стоп-кадр» и готова либо к повторному нажатию кнопки *Кн*, либо к переводу в режим «проекция».

РЕЖИМ «ПРОЕКЦИЯ»

Для возвращения схемы в режим «проекция» необходимо вернуть тумблер *В* из положения «стоп-кадр» в положение «проекция». До прихода очередного тактового импульса состояние электромагнита не изменяется, так как остается в прежнем положении заблокированное реле *P₁*. Очередной

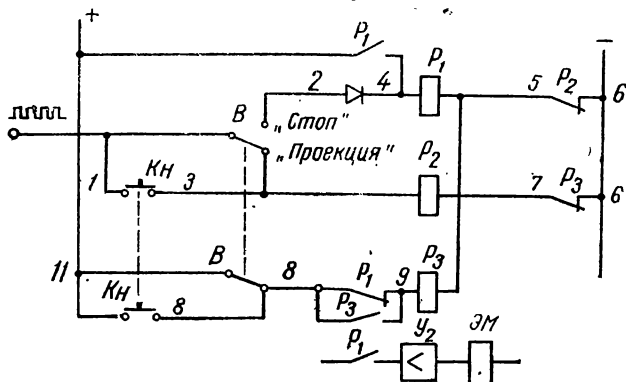
тактовый импульс включает реле *P₂*. Реле срабатывает (импульсно), отпускает реле *P₁* и, следовательно, электромагнит *ЭМ*; грейфер смещается к пленке, и начинается протягивание пленки, т. е. режим «проекция». Благодаря замыканию замыкающих контактов 8—9 реле *P₁* после отпускания реле *P₂* срабатывает реле *P₃*. Его размыкающие контакты 6—7 размыкаются, исключая непрерывную работу реле *P₂* от тактовых импульсов.

Несколько слов о работе наматывателя в рассматриваемых условиях. В момент перехода в режим «стоп-кадр» подмотка пленки должна прекратиться. Для этого должна быть нарушена кинематическая связь между главным приводом и осями наматывателя и разматывателя. Это достигается установкой в разрыве соответствующего вала электромагнитной муфты, управляемой одновременно с электромагнитом грейферного механизма.

РАЦИОНАЛИЗАЦИЯ И ПРЕДЛОЖЕНИЯ



Н. ГРИДНЕВ,
старший инженер
кинотеатра
г. Бельцы
Молдавской ССР

Электроконтактный манометр вместо струйного реле

В связи с недостатками струйных реле (значительным гидросопротивлением, периодическим засорением, неточной регулировкой) на многих киноустановках используются электроконтактные манометры ЭКМ-IV с пределом 10 кгс/см^2 — при работе установки охлаждения В-10 на один кинопроектор или 4 кгс/см^2 — при работе В-10 на два кинопроектора одновременно. Электроконтактный манометр не оказывает гидросопротивления в системе охлаждения, поэтому проток воды через анод лампы увеличивается на 2—3 л/мин и позволяет повысить точность блокировки питания лампы при недостаточном протоке воды.

Для установки манометра типа ЭКМ взамен манометра типа ОБМ необходимо изготовить новые стойки (рис. 1) или укоротить старые и, подключив манометр к магистрали, проверить его работу. Разница

в показаниях между снятым и установленным манометрами может достигать $\pm 0,1 \text{ кгс/см}^2$ и более.

Минимальная нормируемая величина протока воды через анод и катод ксеноновой лампы мощностью 10 кВт гарантируется при давлении 4,3—4,5 кгс/см². Стрелка манометра при этом колеблется в пределах 10—15 мм, но манометр типа ЭКМ допускает колебания только $\pm 5 \text{ мм}$.

Для устранения этого недостатка можно использовать простое тормозное устройство, конструкция которого показана на рис. 2. Фторопластовая шайба *б* с отверстием 1,5 мм и диаметром 7 мм имеет толщину 2 мм. Поролоновые шайбы *в* вырезаются трубкой с внутренним диаметром 6 мм из листового материала толщиной 3—3,5 мм.

После сборки устройства многократным включением и выключением одного из на-

сосов (один из неработающих насосов должен быть перекрыт вентилем) проверяют амплитуду колебаний стрелки. Подкладывая разное количество поролоновых шайб (до трех-четырех), добиваются нормальной работы тормозного устройства.

После включения насоса стрелка устанавливается на номинальную величину давления. Следует учесть, что настройка манометра должна производиться после промывки системы охлаждения кинопроектора.

Ограничители давления (контакты манометра) устанавливают на $\pm 0,3 \text{ кгс/см}^2$ номинального давления, что соответствует изменениям в протоке приблизительно на 2 л/мин. Увеличение давления может означать частичное засорение цепи охлаждения, уменьшение давления — утечку воды через обратный клапан или на стыках труб, уменьшение производительности насоса. При этом замкнется контакт манометра — сработает блокировка лампы.

На рис. 3 приведена принципиальная схема подключения манометра типа ЭКМ к установке охлаждения В-10 и кинопроектору.

В качестве реле *К₁* использовано реле типа РПУ-О



Рис. 1. Стойка



Рис. 2. Тормозное устройство стрелки:

a — ось; *b* — фторопластовая шайба; *в* — шайбы из поролона; *z* — стрелка

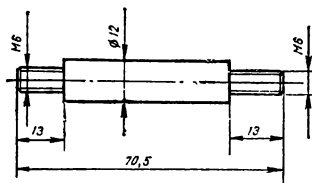
с обмоткой на 220 В, частотой 50 Гц. Оно закрепляется справа внизу под манометром на кронштейне из уголка 16×16 мм четырьмя винтами М4×8.

Установочный контакт электроконтактного манометра на минимальную величину температуры воды в баке практически не работает, поэтому для сигнализации о наличии нормального давления используется лампа пульта управления «Отсутствие воды». На клеммной панели установки В-10 необходимо отсоединить и изолировать провод 27; вместо него подсоединить провод замыкающего контакта реле K_1 .

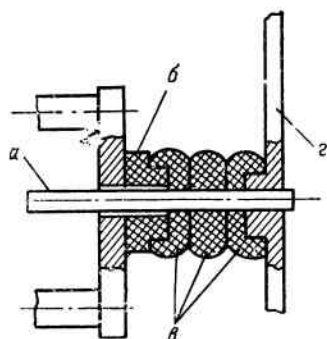
Цепь блокировки ксеноновой лампы выводится на

пульт управления установки В-10 свободными жилами кабеля КРВГ, а далее двухжильным проводом в резиновой изоляции — на кинопроектор.

Как же работает схема блокировки? При отсутствии питающего напряжения контакты $K_{1,2}$ реле K_1 замкнуты, но ни один из контактов пускателей насосов P_1 или P_2 не замкнут. Сигнальная лампа «Отсутствие воды» не горит. Лампу включить не удастся. При подаче питания на пульт управления через замкнутые контакты минимального давления манометра получит питание реле K_1 , включатся замыкающие контакты $K_{1,1}$ и загорится сигнальная лампа «Отсутствие воды», а размыкающие контакты $K_{1,2}$ обеспечат дополнительную защиту при недостаточном охлаждении.

При включении одного из насосов на пульте управления замыкается один из контактов пускателя. По достижении нормального давления размыкаются контакты манометра и замыкается контакт $K_{1,2}$ реле K_1 . Ксеноновая лампа получает питание, если замкнуты контакты P_1 (или P_2) и $K_{1,2}$.

Только после проверки надежности срабатывания схемы блокировки можно изъять клапан из струйного реле.

Для сравнения величины потока воды до и после



Рис. 3. Принципиальная схема блокировки лампы

установки манометра следует произвести не менее трех контрольных замеров и определить среднее арифметическое значение. Увеличение протока воды через анод должно быть в пределах 2—3 л/мин.

При работе установки охлаждения В-10 на два осветителя с 5-кВт лампами, когда срабатывает блокировка, необходимо поочередно проверить проток воды через каждый кинопроектор и обнаруженные дефекты устранить.

Применение электроконтактного манометра вместо струйного реле позволяет увеличить проток воды через анод лампы и контролировать из киноаппаратной давление нормального протока.

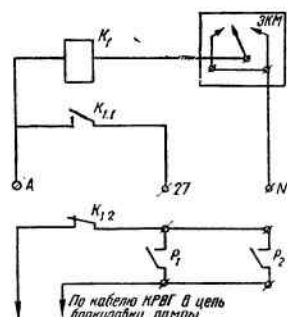
А. БРОДОВСКИЙ,
кино механик
Одесса

Переделка ветрового реле

Работа кинопроектора 23КПК часто нарушается из-за ветрового реле вентилятора обдува ксеноновой лампы в связи с увеличением зазора между толкателями лопасти ветрового реле и микропереключателя МИ-3А. Это связано с недостаточной жесткостью толкателей, которые отштампованы из тонкой стальной полоски, прогибающейся в процессе работы.

В нашем кинотеатре «Луч» на двух кинопроекторах 23КПК с августа 1978 года работают изготовленные мною ветровые реле измененной конструкции. Повышены их надежность, удобство регулировки и контроля в работе.

Взамен сопла кинопроектора 23КПК ис-

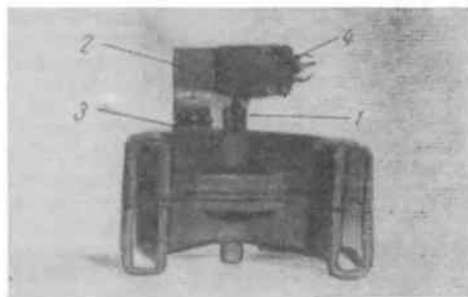

пользовано сопло, применяемое в кинопроекторах типа 35К одесского завода «Кипан». Толкатель лопасти 1 (см. рисунок) изогнут под прямым углом вверх, как и кронштейн 2 по отношению к плоскости полусопла 3; на кронштейне установлен микропереключатель 4 типа МИ-3В. Зазор, образовавшийся из-за разницы в диаметрах сопел, уплотнен губчатой резиной.

ПОВЫШЕНИЕ КВАЛИФИКАЦИИ



В. КОРОВКИН,
киноинженер,
заслуженный работник
культуры РСФСР

Фильмокопия

СПОСОБЫ ПЕЧАТИ

Фильмокопия — это кинолента с позитивным изображением кадров, предназначенная для проецирования на киноэкран.

В профессиональной кинематографии нашей страны эксплуатируются фильмокопии, изготовленные на киноплёнках с триацетатной основой шириной 70, 35 и 16 мм.

Фильмокопии печатаются на кинокопировальных фабриках, которым киностудии сдают исходные материалы каждого фильма для тиражирования: негатив изображения, магнитную фонограмму и эталонную копию. Фабрика изготавливает с негатива промежуточный позитив (лаванду), а уже с последнего — необходимое количество дубль-негативов, т. е. контратипов, с которых и делается тираж. Это позволяет сбережечь в первоначальном техническом состо-

янии негатив, сохранности которого придается особое значение. С негатива обычно делается не более 20 копий, в то время как с каждого контратипа — до 450*. На фабрике изготавливаются также негативы фонограммы и контрольная копия, которая по своему качеству должна быть максимально приближена к эталонной и служить образцом для копий массовой печати.

Фильмокопии печатаются на кинокопировальных аппаратах двумя способами: контактным и оптическим. Первый, наиболее распространенный, заключается в том, что контратип и позитивная киноплёнка прижимаются друг к другу эмульсионными поверхностями и киноплёнка экспонируется через контратип.

* Контратипирование снижает качество фильмокопий. Но с учетом масштабов нашей киносети этот метод тиражирования фильмов целесообразен и экономичен.

В процессе оптической печати можно увеличивать или уменьшать печатаемый кадр — что применяется при переводе фильмов из одного формата в другой, например при изготовлении 16-мм копий с фильма, снятого на 35-мм плёнке.

В зависимости от того, как продвигается киноплёнка в кинокопировальных аппаратах, различают прерывистый и непрерывный способы печати.

При печати цветных фильмокопий требуется, помимо хорошего воспроизведения плотности и контрастности изображения (как в черно-белых копиях), правильная передача цвета. Для этого приходится регулировать не только экспозицию копирующего аппарата, но и количество отдельных спектральных составляющих белого света путем использования цветных фильтров.

В настоящее время, пока еще в небольших масштабах, применяется и так называемый гидротипный (бессеребряный) способ печати цветных фильмокопий. Если в многослойной киноплёнке цветное изображение образуется в процессе химико-фотографической обработки и красители являются следствием реакции продуктов окисления проявителя с веществами, введенными в отдельные слои желатины, то гидротипный способ получения цветных фильмокопий несколько напоминает печать цветных изображений в полиграфии-



Рис. 1. Размеры (мм) кадра, перфорации и фонограммы:

a — в 35-мм фильмокопии; *б* — в 35-мм широкоэкранной фильмокопии; *в* — в 16-мм фильмокопии

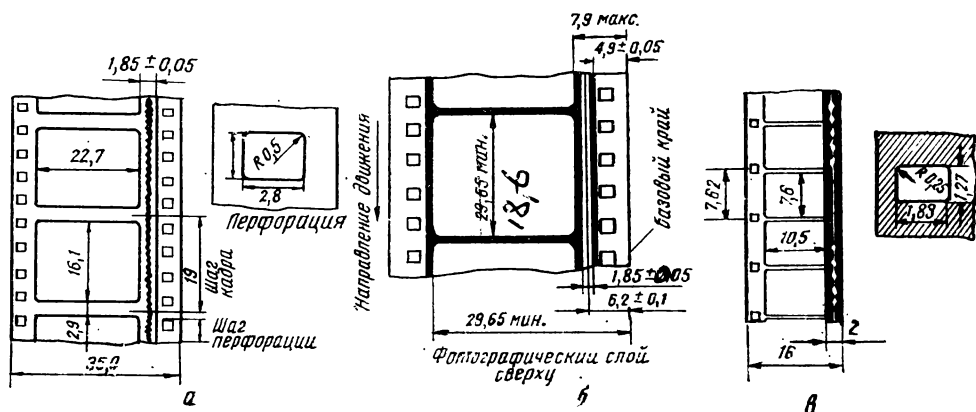

Рис. 6. Ракорды 35-мм широкоэкранный фильмокопии:
 а — начальный; б — конечный

записи и воспроизведения звука является дорожка № 1, а узкая дорожка № 2 — балансирующая и может использоваться также для записи.

70-мм фильмокопии имеют шесть магнитных фонограмм, что обеспечивает стереофоническое шестиканальное звуковоспроизведение (рис. 3).

КАШЕТИРОВАННЫЕ ФИЛЬМЫ

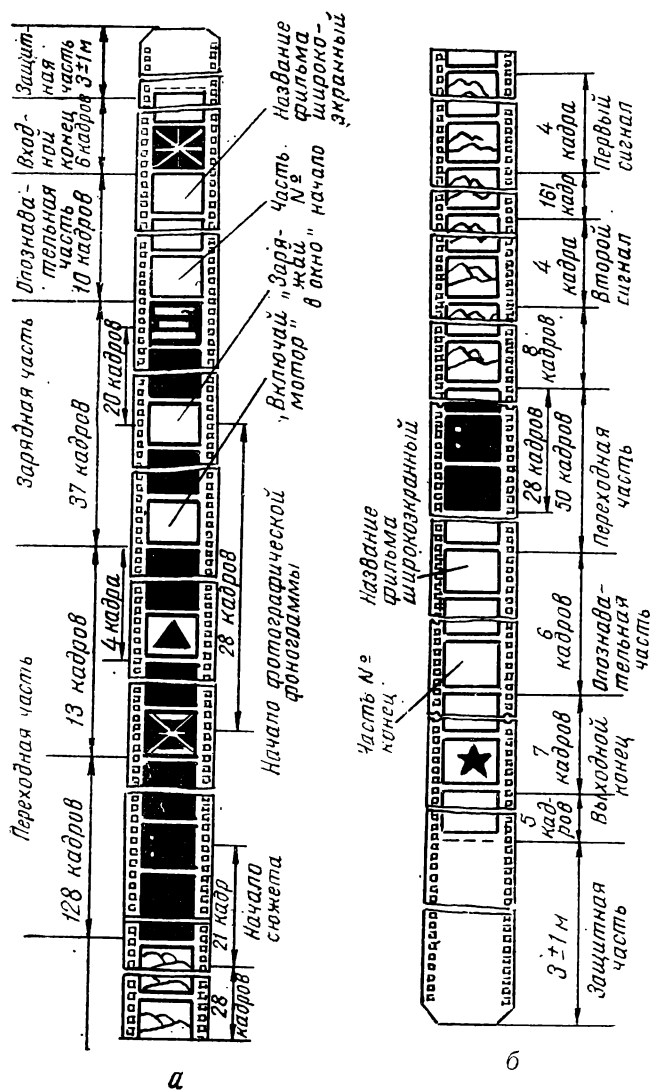
Иногда в ракорде встречается запись: «об/кашет», или «кашет». Это означает,

что фильм может быть показан в кашетированном и обычном вариантах или только кашетированном.

Кашетированным называется фильм с неанаморфированным изображением на 35-мм киноплёнке, который либо уже снят с соотношением сторон кадра 1:1,85 (явное кашетирование), либо может быть показан с этим соотношением путем уменьшения высоты кадрового окна при проекции (съёмка со скрытым кашетированием). При съёмке фильма со скрытым кашетированием кинооператор

компонует изображение в кадре с учетом того, что часть изображения сверху и снизу при проекции будет срезана и в этих частях размещает сюжетно важное изображение.

Кашетированные фильмы должны демонстрироваться в широкоэкранных кинотеатрах с применением соответствующих объективов и кинопроекторных рамок.

Использование метода кашетирования при создании фильма позволяет получить на экране широкоэкранный образ более простым способом. Достоинство этого метода в том, что не нужны анаморфотные насадки, которые размывают изображение по краям экрана, поглощают часть светового потока и увеличивают стоимость аппаратуры для съёмки и демонстрации фильмов. Но, с другой стороны, срезы верхнего и нижнего краев кадра обещают изобразительный план фильма.

НОВЫЕ ВИДЫ КИНЕМАТОГРАФА

В 70-е годы появились новые виды кинематографа, которые пока еще не получили массового распространения. Это прежде всего стереокино по поляризованному методу на 70-мм киноплёнке. Как видно из рис. 4, на этой плёнке имеются два изображения в кадре, сдвигаемые одно относительно другого при проекции на экран посредством оптических систем кинопроектора типа КП.

Другой новый вид кинематографа — поликадровый по системе «Совпликадр» тоже на 70-мм киноплёнке. Этот вид позволяет в пределах поля кадра располагать несколько отдельных изображений с соотношением сторон 1:1 одного или разных объектов. Этот вид кинематографа перспективен, так как несет большие информационные возможности, позволяя одновременно проецировать несколько изображений. По этой системе сняты такие фильмы-плакаты, как «Наш марш» и «Интернационал».

СУБТИТРИРОВАНИЕ ФИЛЬМОКОПИИ

В практике печати фильмокопий применяется субтитрование — нанесение на фильмокопию надписей (субтитров) при переводе текста фильма с одного языка на другой, а также при изготовлении фильмокопий, предназначенных для показа зрителям с дефектом слуха.

Существуют следующие способы субтитрования фильмов: механический, физико-химический и оптический (в настоящее время редко применяется).

Каждому из этих видов субтитрования предшествует режиссерско-редакторская и техническая работа. Она начинается с изучения монтажного листа фильма. Затем фильм просматривается на экране и намечаются диалоги и реплики, которые требуют перевода. После этого на звукомонтажном столе производится разметка фильмокопии: место расположения субтитра, его длина в метрах. С помощью разметки находят начало фонограммы нужной фразы, откладывают от него 20 кадров и отмечают здесь условным знаком начало субтитра. После этого прослушивается вся фраза и другим условным знаком определяется ее конец (конец субтитра). Затем измеряется длина той части плана, на которую ложится субтитр, и фиксируется в субтитровом листе против соответствующего номера субтитра. Затем составляется текст.

Заключительной частью режиссерско-редакторской работы является изготовление субтитрового листа, который размножается и рассылается в пункты, где производится субтитрование фильмов. Субтитровый лист составляется на русском языке, а на местах переводится на свой язык.

Наиболее распространенным является механический способ субтитрования, который заключается в том, что субтитры наносятся непосредственно на каждую фильмокопию путем вдавливания цинковых



Рис. 7. Ракорды 70-мм фильмокопии:

а — начальный; б — конечный

клише в набухший в формалиновой ванне фотографический слой фильмокопии. Эти операции производятся в машине механической печати субтитров. Конечно, такой работе предшествует изготовление клише, количество которых соответствует количеству субтитров для каждого названия фильма. Этот способ субтитрования отличается оперативностью и применяется при печати небольшого тиража мало задубленных фильмокопий.

Для субтитрования задубленных фильмокопий применяется физико-химический способ.

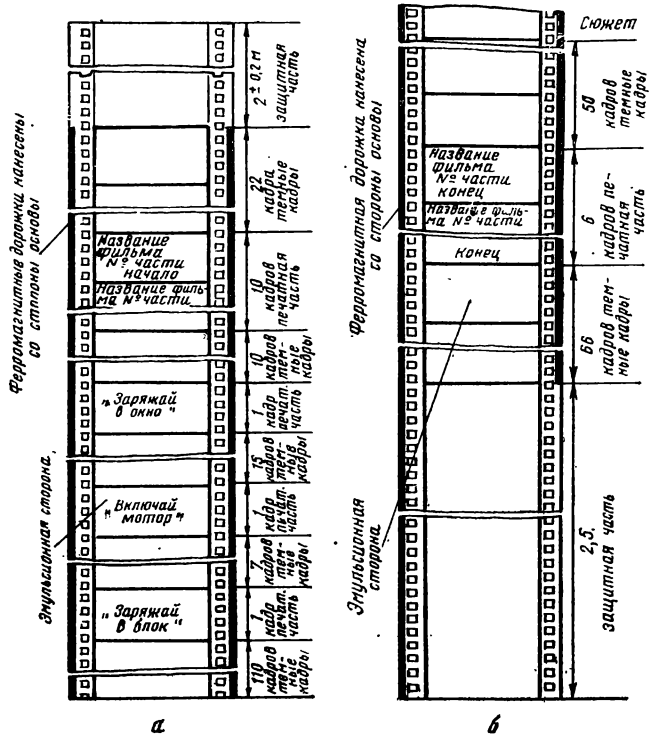
Фильмокопия предварительно покрывается парафином. Затем путем механического выдавливания с помощью клише на фильмокопию наносятся субтитры, после чего в специальном агрегате производится их травление. При этом в не защищенных парафином выдавленных надписях на фильмокопии происходит обесцвечивание красителя в соответствующих местах

фотографического слоя. После смыва защитного слоя парафина с поверхности фильмокопии на ней остаются прозрачные субтитры.

Оптический способ субтитрования заключается в том, что на отдельных листах белой плотной (желательно меловой) бумаги черной тушью от руки или типографским способом наносятся пояснительные надписи или реплики, которые затем снимаются кино съемочным аппаратом на 35-мм киноплёнку.

Когда субтитры ложатся на белый или светло-серый фон фильма, то, чтобы они были видны, применяются кашетки темного фона, на которых и размещаются субтитровые надписи. Кашетки используются также при субтитровании уже ранее субтитрованных фильмов на другом языке.

Оптический способ субтитрования в настоящее время применяется редко — лишь в тех случаях, когда требуется большой тираж субтитрованных фильмов.



Рис. 8. Ракорды 16-мм фильмокопии:
а — начальный; б — конечный

ФОТОГРАФИЧЕСКИЕ ОТМЕТКИ В ФИЛЬМОКОПИЯХ

Кинокопировальные фабрики печатают в фильмокопиях отметки двух видов.

1. Двухметровая стартовка. Для нанесения ее негативный материал

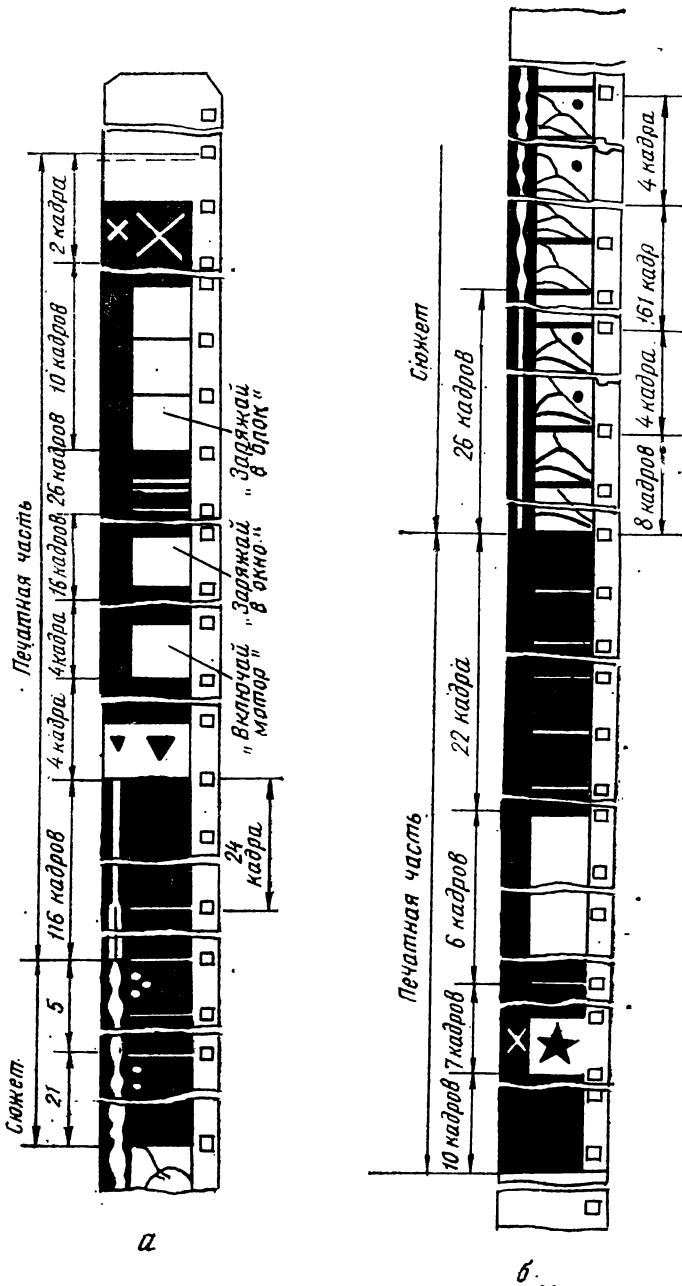
последовательно нумеруют через каждые 2 м, начиная со стандартного ракорда и до конца части. Эти номера пишутся в межкадровом промежутке со знаком «X» для отличия от студийной маркировки. Каждый номер повторяется дважды через один кадр.

Двухметровая стартовка позволяет кинокопировальным фабрикам и кинопроектным организациям в случае необходимости правильно изготовлять и вставлять в часть переделанные отдельные планы и старты либо исключать их, производить допечатки, а также проверять метраж каждой части без метража.

2. Копировальные метки печатаются через каждые 16 кадров, между краем изображения и перфорационными отверстиями, наносятся фотографическим путем при копировке и имеют форму треугольников (иногда точек или углов). Такая разметка копий дает возможность легко проверить на фильмопроверочном столе целостность изображения и звука в местах склеек. Если склейка находится на отметках двухметровой стартовки, то она должна быть между пронумерованными кадрами. При расположении же склейки внутри двухметровой старта расстояние между копировальными метками должно быть равно 15—16 кадрам. Соблюдение этих условий гарантирует целостность сюжета и фонограммы.

РАКОРДЫ

Каждая часть 70-, 35- и 16-мм фильмокопии имеет в начале и конце соответственно начальный и конечный ракорды, которые пропечатываются с контратипа при тиражировании фильма.

Ракорды применяются для опознавания фильма и номера части, облегчения правильной зарядки фильмокопий в кинопроектор и перехода с поста на пост, защиты начала и конца части от повышенного износа.

На рис. 5 приведены начальный и конечный ракорды 35-мм обычной фильмокопии, на рис. 6 — 35-мм широкоэкранной, на рис. 7 — широкоформатной, на рис. 8 — узкоплечной.

Каждый ракорд состоит из двух частей: печатной (опознавательной) и защитной (обычно из прозрачной пленки), предохраняющей ракорд от повреждения при перемотке копии.

Семинары реставраторов фильмокопий

Летом этого года в Кемерове состоялось совещание-семинар реставраторов фильмов организаций кинопроката Сибири и Дальнего Востока, организованное Главным управлением кинофикации и кинопроката Госкино РСФСР.

Семинар открыл начальник технического отдела главка А. Сухов. В его докладе было проанализировано техническое состояние и намечены пути совершенствования материальной базы киносети и кинопроката РСФСР, рассмотрены вопросы улучшения качества демонстрации фильмов и обеспечения сохранности фильмокопий. За годы десятилетия пятилетки киносеть республики пополнилась новыми образцами стационарной аппаратуры с комплекующим звуковоспроизводящим, электропитающим и электросиловым оборудованием. Ксеноновые осветители в государственной киносети в настоящее время внедрены более чем на 80 % киноустановок. Новая техника позволила более эффективно использовать широкоэкранные фильмокопии, повысить качество кинопоказа и сохранность фильмофонда.

Проводилось техническое переоснащение и организаций кинопроката. Сейчас все они обеспечены бесшумными фильмопроверочными столами РСФ-8, около 80 % контор кинопроката и их отделений склеивают filmy лентой типа ЛТ-19. В эксплуатации находится более 300 реставрационных машин, в числе которых 72П-1, 45П-6, 45П-8, 71П-1. Только за 1979 год было отреставрировано около 300 млн. погонных метров, или более 100 тыс. фильмокопий. Докладчик отметил вместе с

тем острую нехватку запасных частей к реставрационным машинам, да и самих машин. Так, например, в 1979 году конторы кинопроката не получили ни одной реставрационной машины 45П-8. Неблагополучно обстоят дела также со склеивными прессами, липкой лентой, фильмокатной жидкостью, что, несомненно, снижает эффективность работ по обеспечению сохранности фильмофонда.

С большим интересом участники семинара прослушали доклад руководителя лаборатории эксплуатации, реставрации и длительного хранения фильмовых материалов НИКФИ кандидата технических наук Г. Бурдыгиной о физико-механических свойствах фильмокопий и путях повышения их износостойкости. Докладчик отметил, что применение силикона при реставрационных работах способствует значительному снижению степени запыленности фильмокопий, уменьшению нагарообразования, потерь, снижает электризацию киноленты и является эффективным средством повышения технического качества фильмокопий.

О работе республиканского фильмокомбината по восстановлению матировочных и гляцевочных дисков реставрационных машин рассказала начальник цеха реставрации М. Евстигнеева.

С опытом Башкирской конторы кинопроката по повышению эффективности работы фильмопроверщиц и реставраторов фильмов познакомила главный инженер конторы А. Пронина.

На семинаре были заслушаны и обсуждены также доклады главного инженера Кемеровской конторы кинопроката С. Ившина о ре-

ставрации и ремонте фильмокопий, инженера Ростовской конторы кинопроката И. Чучупалова о плано-предупредительных ремонтах фильмокопий, преподавателя Советского кинотехникума А. Полунина о подготовке кадров реставраторов и киномехаников.

Участники семинара ознакомились с оборудованием и работой Кемеровской областной конторы по прокату фильмов.

* * *

На базе Загорского кинотехникума состоялся семинар-совещание реставраторов фильмокопий организаций кинопроката Европейской части РСФСР. Открывая его, заместитель начальника Главного управления кинофикации и кинопроката Госкино РСФСР А. Соболев акцентировал внимание слушателей на том большом значении, которое придается сейчас сбережению фильмофонда. Затем выступил один из инициаторов реставрационных работ по восстановлению фильмокопий в стране заслуженный работник культуры РСФСР киномеханик В. Коровкин. Он рассказал об истории создания фильмореставрационных машин, разработки технологии восстановления фильмокопий и остановился на некоторых недостатках и трудностях проведения реставрационных работ на местах, отметив недостаточную обеспеченность организаций кинопроката реставрационными машинами, запасными частями к ним и фетром для аппликаторов.

Научные сотрудники НИКФИ Г. Бурдыгина и А. Горина ознакомили участников семинара с физико-механическими свойствами фильмокопий и путями повышения их износостойчивости, информировали о новостях в технологии реставрационной обработки фильмокопий.

С большим докладом о работе по сбережению фильмофонда в кинопрокатных организациях РСФСР выступил начальник технического отдела главка А. Сухов.

Главные инженеры контор кинопроката Б. Подхолозин (Ростов-на-Дону), И. Иванов (Куйбышев), С. Ившин (Кемерово) доложили о своих достижениях в работе по продлению эксплуатационной жизни фильмокопий.

Участники семинара посетили лабораторию эксплуата-

ции, реставрации и долговременного хранения фильмовых материалов НИКФИ и цех реставрации фильмокопий Республиканского фильмокомбината, просмотрели полнометражный учебный фильм «Берегите фильмокопии».

* *
*

Надо надеяться, что прошедшие семинары-совещания принесут большую пользу их участникам, что работники контор кинопроката активизируют свою деятельность по улучшению технического состояния фильмофонда.

Е. РЕШЕТОВ,
кандидат технических наук

Итоги викторины «Охрана труда»

Подведены итоги викторины «Охрана труда», которая была опубликована в № 8, а ответы на нее — в № 12 журнала «Киномеханик» за прошлый год. Ответы прислали более 70 читателей журнала, большинство которых — киномеханики.

В викторину были включены вопросы, с которыми часто сталкиваются в своей работе кинофикаторы. И тем не менее ни один из читателей не ответил правильно на все 24 вопроса. Напрашивается вывод, что изучению правил охраны труда на местах не уделяется должного внимания.

Возьмем хотя бы четвертый вопрос — об испытательном сроке при приеме на работу. Правильный ответ на него мы нашли лишь в 21 анкете. Остальные же просто не знакомы, вероятно, с Кодексом законов о труде, где четко сказано: «Срок испытания не может превышать одной недели для рабочих...» (статья 22). Менее половины участников викторины правильно ответили на вопросы пятый («Как можно компенсировать работу в выходные дни?») и шестой («Какое количество сверхурочных часов в виде исключения допускается в один рабочий день?»). Ответ на них между тем также содержится в Кодексе законов о труде: «Сверхурочные работы не должны превышать для каждого рабочего или служащего 4 ч в течение двух дней подряд...» (статья 56), т. е. по 2 ч каждый день или 4 ч только в один из дней; «За работу в выходной день предоставляется другой день отдыха в течение ближайших двух недель» (статья 64).

Большинство, оказывается, не знает об обязательных медицинских осмотрах киномехаников при поступлении их на работу и периодических, через два года, медосмотрах лиц, обслуживающих электроустановки.

Только восемь правильных ответов получено на первый вопрос («С какого возраста молодежь допускается к самостоятельной работе на киноустановках?»). Согласно действующим Правилам технической эксплуатации электроустановок (ПТЭ) к работе допускаются лица не моложе 18 лет, однако есть специальное решение, согласованное с ВЦСПС, которое делает исключение для киномехаников: к самостоятельной работе на киноустановках допускаются выпускники

кинетехникумов, которым исполнилось 17 лет. Правильным будет ответ 16.

Следует дать дополнительные пояснения еще по некоторым вопросам, вызвавшим разные ответы, что объясняется, очевидно, отсутствием соответствующей информации на местах. Например, порошковые огнетушители могут применяться для тушения электроустановок под напряжением. Значит, правильный ответ на этот вопрос — 10б.

Основанием для замены спецодежды является решение комиссии предприятия, но не сроки, установленные нормами (истечение их может быть одной из причин замены спецодежды), — так определено инструкцией Госкомтруда СССР и ВЦСПС. Таким образом, верный ответ здесь — 3а.

В соответствии с ПТЭ, диэлектрические перчатки следует проверять на механическую прочность ежедневно перед началом работы (при внешнем осмотре, путем наполнения воздухом и т. д.) и через шесть месяцев — их диэлектрические свойства (с последующим нанесением клейма о пригодности перчаток). Правильный ответ — 9а.

Лестницы и стремянки должны ежедневно осматриваться, а статические и динамические испытания проходить не реже одного раза в год (ответ 24а).

И последнее, на что следует обратить внимание. Кодекс законов о труде предусматривает обязательное заключение крупными предприятиями (например, киностудиями) коллективного договора, а мелкими (кинодирекциями, кинотеатрами) — соглашения по охране труда; то есть правильный ответ на этот вопрос — 17в.

Хочется отметить тех, кто правильно ответил на большинство вопросов, — киномехаников В. Пестерева из Удмуртской АССР, К. Папкову из Магнитогорска, С. Валевича из Минска, инженеров А. Герасимова из Ленинграда и Ю. Масленникова из Барнаула.

Многие из приславших ответы отмечают полезность викторины и просят повторить ее на страницах журнала.

Редакция журнала намерена и впредь проводить подобные викторины и надеется на более активное участие в них читателей.

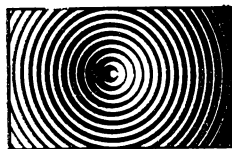

Художественные

«Хлеб, золото, наган»

Зрители, наверное, запомнили отважных, сильных духом героев фильмов о гражданской войне «Ненависть» и «Забудьте слово «смерть», поставленных режиссером Самвелом Гаспаровым. К тому же времени относится действие и новой его работы — «Хлеб, золото, наган». Эта лента поставлена на Киностудии имени М. Горького по сценарию Роберта Святополка-Мирского. И на этот раз создателей фильма интересовали прежде всего характеры тех, кто сражался за торжество Советской власти.

«Откуда бралась та их убежденность, та вера в свое правое дело, которую они противопоставляли вооруженному до зубов врагу и побеждали?» — вот какой вопрос, по свидетельству постановщика картины, давно занимает его. Ответ на него и дает этот фильм, герои которого покоряют непоколебимой верностью своим идеалам, готовностью идти в бой за них до конца.

Итак, 20-е суровые годы, когда решалась судьба молодой республики Советов, когда каждый должен был определить свое место в общей борьбе. Само название фильма говорит о своеобразии атмосферы тех лет. Главным тогда стал вопрос о хлебе. Он нужен был всем, а в первую очередь — голодным детям, будущему страны. Ценой крови порой доставалось каждое зерно. А без золота нельзя было восстановить разрушенное хозяйство, строить новую жизнь. Однако этот драгоценный металл для иных

становился предметом стяжательства... И, наконец, чтобы выстоять в борьбе, чтобы победить, надо было всегда держать наготове наган.

Много раз пришлось пустить его в ход героям фильма. Их, четверых, случайно свела судьба в небольшом городке. Молоденький моряк Саша получил задание помочь Ольге Соколовой доставить в детский дом мешки с зерном. К ним присоединились железнодорожник Зайцев и красный командир Горбач, которому чекисты передали чемодан с золотыми слитками для государственного банка. «Странный парень, такой молодой, а весь потухший», — говорили о нем. Всех родных потерял в войну Горбач, вернулся с фронта израненный. Но не хочет замыкаться в своем горе — еще понадобятся Родине его твердая рука и отважное сердце. Горбач и возглавил небольшой отряд.

Схватка, перестрелки, головокружительные погони... Через все это приходится пройти, спасая хлеб и золото. Шальная пуля настигла Сашу. Заслонив собой Горбача, погибает от руки предателя Ольга. Зайцев, поначалу деливший со всеми тяготы и опасности нелегкого пути, не выдерживает простого, казалось бы, испытания на честность. Тайно завладев золотом, он решает скрыться, обеспечить себе безбедное существование. Справедливое возмездие ждет его.

Центральные роли фильма исполнили Владимир Борисов (Горбач), Ольга Гаспарова (Ольга), Юрий Григорьев (Саша), Олег Корчиков (Зайцев). Главари банды, в недавнем прошлом реци-

дивиста-налетчика, сыграл известный актер Эдуард Марцевич. Пашку-Цыгана — Элгуджи Бурдули.

«Гражданин Лешка»

У чащиеся ПТУ, служащие, рабочие столичных автомобильных заводов, пришедшие на премьеру кинокомедии «Гражданин Лешка», очень тепло и весело приняли ее. «Это наш герой, — говорили о Лешке участники обсуждения.

«Кино должно рождать бодрость» — вот творческое кредо постановщика этого фильма Виктора Крючкова.

«Ироничность повествования, некоторую сказочность мы планировали с самого начала работы над картиной, — говорит он. — Ситуаций, в которые попадает наш герой, вообще-то в жизни не бывает. Ну разве можно с такой легкостью встретиться чуть ли не с самим министром, вмиг убедить его и перевернуть годами установившийся порядок? Сюжет картины заведомо упрощен, чтобы первое место заняли проблемы характера главного героя, его становления и мужания. Что бы ни происходило у такого человека в семье, на работе, даже вообще в стране, — все его касается. И качества активного положительного героя, которые Лешка приобретает в процессе своего развития (а в данном случае просто у нас на глазах), он направляет на помощь тем, кто рядом с ним, на пользу делу, на всеобщее благо в конце концов. Мы специально выжирали парня, «как все». Чтобы каждый мог поставить себя на его место. Название картины определяет суть нашего героя. Он — гражданин, наш Лешка».

Мы знакомимся с ним в вагоне поезда, идущего в Сибирь, и с самого начала проникаем к парню симпатией. Чувствуется — человек он легкий. С ним в купе едет малоприятная пара. Оба смачно жуют традиционную дорожную курицу, и

при этом мужчина с издевочкой замечает, что в таком плащике и сандаликах, как у Лешки, по сибирским сугробам далеко не уйдешь — глянь-ка, что за окном делается. И тут парень, к нашему удовольствию, виртуозно разыгрывает супругов жутким рассказом о том, как он вынужден был «срочно сматывать удочки из одной очень недружественной нам державы», где он, ясное дело, был резидентом.

Наша заинтересованность Лешкой и его приключениями растет от эпизода к эпизоду. Все как-то удачно у него складывается. Неожиданно попал на встречу с канадскими лесорубами и выиграл в соревновании с ними заморский топор, в результате получил назначение бригадиром лесорубов на дальнюю делянку, куда только вертолетом и добраться. С улыбкой, а иногда и со смехом будем мы смотреть на неуклюжий мужской быт и на старания бригадира сделать его удобнее и красивее. Но вот в повествование врывается тема Лешкиной гражданской заинтересованности в устранении неполадок, имеющих место в лесспромхозе. И тут ему все будет удаваться. С помощью Лешки авторы фильма решают проблему отношения человека к своей работе.

В заглавной роли — Борис Галкин, знакомый зрителям по картинам «Свеборг», «В зоне особого внимания», «Люди в океане», «Белый снег России». Режиссер говорит, что артист может создать очень жесткий рисунок роли, но при этом его герои останутся веселыми и ироничными. Галкин пластичен, сам исполняет трюки, хорошо танцует. Он сочиняет песни и поет их.

Для Виктора Крючкова, в прошлом художника-графика, художника-мультипликатора, «Гражданин Лешка» — четвертая самостоятельная работа в кино и вторая (после фильма «Сдается квартира с ребенком») полнометражная картина. Она поставлена по сценарию писателей-юмористов Д. Ива-

нова и В. Трифонова, с веселыми, а порой сатирическими произведениями которых хорошо знакомы любители 16-й полосы «Литературной газеты». Оператор фильма — В. Алисов.

«Мой папа — идеалист»

Он действительно идеалист, этот весьма молодой, полноватый и лысоватый человек — артист оперетты Сергей Юрьевич Петров. Жизнь отнюдь не баловала его, а он все же сохранил юношески светлый взгляд на мир, готовность прийти на помощь окружающим. Недавно он женился на молоденькой актрисе, ровеснице сына. Любовь Сергея Юрьевича к Алене родилась из желания защитить ее, несчастную, изверившуюся в людях, от жизненных невзгод.

Восторженность, наивность, непрактичность Петрова порой делают его немного смешным даже в глазах собственного сына. Борис, в противоположность отцу, — прагматик, рационалист. Вероятно, и профессия его наложила свой отпечаток, внушила долю скептицизма: младший Петров — врач-реаниматор.

...В тот день Алену увезли в родильный дом. Теперь время для Петровых как бы остановилось. Они жили ожиданием. И в эти полные волнений и страхов часы снова и снова возвращались мыслями к пережитому, анализировали свои отношения с близкими, с особой остротой ощущая, как необходимо каждому любовь, забота и участие родных людей. Наверно, только в тот день, когда появился на свет младший брат Бориса, он как-то по-новому увидел своего отца. И понял, наконец, как дорог ему этот добрый, жизнелюбивый, отважный человек.

В главной роли фильма «Мой папа — идеалист» (производство киностудии «Ленфильм») — Владислав Стржельчик. Хотя некоторые критики считают его актером сугубо театральным

(он более 40 лет — с перерывом на войну, фронт — работает в Ленинградском Большом драматическом театре имени М. Горького), В. Стржельчик часто снимается в кино. На его творческом счету более 50 экранных ролей, среди них такие значительные работы, как Наполеон («Война и мир»), Матвей Крупнов («Истоки»), Валицкий («Блокада»), Ильин («Всегда со мной»), Туполев («Поэма о крыльях»), генерал Ковалевский в телефильме «Адъютант его превосходительства». Создавая разноплановые, сложные образы, В. Стржельчик проявил себя как артист глубокий и многогранный.

Бориса играет актер МХАТ Юрий Богатырев. Он также много работает в кино и быстро завоевал популярность у зрителей. Они помнят его по фильмам «Свой среди чужих, чужой среди своих» (Егор Шилев), «Там, за горизонтом» (Дмитрий Жерехов), «Неоконченная пьеса для механического пианино» (Серж Войничев), «Объяснение в любви» (Филиппок), «Обломов» (Штольц).

Есть в этой кинокартине еще один герой — Ленинград. «В композиции фильма, — говорит его постановщик Владимир Бортко (зрители знают этого молодого режиссера по двум работам — «Комиссия по расследованию» и «Канал»), — заложен ритм современного многомиллионного города. Десятки маленьких, незавершенных эпизодов: встречи, расставания, дела... Все спешат. И только папа обладает чудесным даром сопереживания — он останавливается, откликается на чужую беду, боль, обиду... И, творя добро, он сам от этого счастлив».

В фильме заняты популярные актеры: Н. Варлей (Алена), И. Скобцева (мать Бориса), Ив. Дмитриев (ее муж), Иг. Дмитриев (кинорежиссер), В. Рецеттер (Аркадий).

Автор сценария — драматург Алла Соколова. Ее пьесы «Фантазии Фарятьева» и «Эльдорадо» идут на сценах многих театров в нашей стране и за рубежом. «Мой

папа — идеалист» — дебют А. Соколовой в кино.

Оператор-постановщик — Эдуард Розовский.

«Мы смерти смотрели в лицо»

Ч удаковатый Алик Крамер с неожиданно сильными при внешней инфантильности характером в фильме «Мой младший брат»; пассивно замкнувшийся в себе перед роковым стечением обстоятельств, придавленным несправедливым обвинением в убийстве, но затем обретший черты борца Борис Дуленков в фильме «Человек, который сомневается»; неожиданный и многообразный Женя в «Жене, Женечке и «катуше»»; обаятельный молодой летчик Евгений Соболевский в «Хронике пикирующего бомбардировщика»; сметливый и добрый солдат в «Старой, старой сказке»; Шут с застывшими в печали глазами в «Короле Лире»; безвольный и страдающий Лаевский — типичный чеховский герой в фильме «Плохой хороший человек»; веселый и отважный Крестовский в «Земле Санникова»; артист Барыгин-Амурский в комедии «Не может быть!»; умный и благородный Иванушка в сказке «Как Иванушка-дурачок за чудом ходил»; циник и эгоист Сергей в драме «В четверг и больше никогда»; директор школы Андрей Андреевич в «Расписании на послезавтра» — все это образы, созданные на экране актером Олегом Далем. Образы очень разные: реалистические и сказочные, современные и классические, комедийные и драматические, но объединенные яркой индивидуальностью актера, которому присущи редкая пластичность, мягкий юмор, интеллект, глубина чувств — все то, что и сообщает ему удивительное обаяние.

И вот новая большая работа О. Дала — герой филь-

ма «Мы смерти смотрели в лицо» Борис Владимирович Корбут, имеющий реального прототипа — балетмейстера ленинградского Дворца пионеров Аркадия Обранта.

Действие картины происходит в тяжелые годы войны, когда жители города на Неве, отрезанные врагом от своей страны, являли примеры подлинного мужества и героизма.

В марте 1942 года в политотдел 55-й армии, защищавшей Ленинград, был вызван лейтенант Корбут, до войны балетмейстер. Ему поручили создать для агитзвода танцевальную группу из наиболее одаренных бойцов. Но для этого понадобится слишком много времени. И поэтому Корбут решает отправиться в блокированный город, чтобы разыскать там артистов-профессионалов. Это оказалось невозможным: одни эвакуировались, другие умерли с голоду, третьи были больны. Выход подсказала случайная встреча с одним из бывших воспитанников Корбута, участником пионерского ансамбля имени Дунаевского: склотить трупку из юных танцоров. Конечно, и это было нелегко, но кое-кого удалось найти. Ребята еле держались на ногах от недоедания, но собрали последние силы, чтобы приступить к репетициям. Они дали в госпиталах и на передовой для защитников города три тысячи концертов, и это был их достойный вклад в завоевание Победы над врагом.

История, рассказанная в фильме, знакома читателям повести «Балерина политотдела», переложенной в киносценарий ее автором писателем Юрием Яковлевичем. Постановщик картины — Наум Бирман, известный по фильмам «Авария», «Хроника пикирующего бомбардировщика», «Волшебная сила искусства», «Учитель пения», «Я служу на границе», «Шаг навстречу», «След на земле».

Оператор-постановщик — Генрих Маранджян. Дополнительную выразительность фильму сообщают музыка Дмитрия Шостаковича, популярные песни военных лет, проникновенные стихи ленинградской поэтессы Ольги Берггольц.

Хроника

В МОСКВЕ и Душанбе одновременно прошла Неделя алжирских фильмов в соответствии с соглашением о культурном и научном сотрудничестве между СССР и Алжирской Народной Демократической Республикой. На торжественном открытии Недели в столичном кинотеатре «Москва» демонстрировалась картина «Застенчивый Омар». В кинопрограмме были также художественные фильмы «Али в стране чудес», «Приключения героя», «Первый шаг», «Декабрь», «Самое главное», короткометражные «Город Алжир», «Средиземноморские игры в Алжире», «Джамал», «Вареные яйца», «Проволочные игрушки».

В СВЯЗИ с 5-й годовщиной образования Лаосской Народной Демократической Республики в соответствии с соглашением о культурном сотрудничестве между СССР и ЛНДР в Москву прибыла делегация лаосских кинодеятелей. На встрече со зрителями в кинотеатре «Горизонт» гости рассказали о своей стране, ее культуре. В заключение был показан документальный фильм советского режиссера И. Свешниковой «Лаос. Становление республики».

В СВЯЗИ с 35-й годовщиной основания Трудовой партии Кореи в кинотеатрах, дворцах и домах культуры Москвы был проведен показ фильмов КНДР, рассказавших о сегодняшнем дне республики, о жизни и труде ее народа. Советские зрители увидели картины «Девушка-директор», «В одной семье», «Среди заговорщиков», «Магнолия вновь расцвела», «Три невестки», «Провод высокого напряжения».

ЗОЛОТОЙ ЮБИЛЕЙ — 50 лет со дня рождения отметила Новосибирская студия кинохроники. Среди ее наград — 12 всесоюзных и международных, в числе которых Гран-при кинофестиваля в Будапеште, «Серебряный тур» кинофорума в Сан-Венсане (Италия). В работах новосибирских хроникеров найдла яркое отражение история освоения и развития Сибири. Последние наиболее значительные их ленты — «Путь в науку», «Этюды о математике», «Олимпийский приезд», «Быть Бержеминским».

Сельскохозяйственные

Выходят на экраны последние номера киножурнала «Сельское хозяйство» за 1980 год. № 11 (производство Центральной студии научно-популярных и учебных фильмов, 2 ч., режиссер выпуска — Е. Ермаков) открывается сюжетом «Конвейер на лугу». Он — о заготовке кормов в одном из крупнейших хозяйств Подмосковья — совхозе «Москворецкий» Одинцовского района, организованном по методу ипатовцев: крупными механизированными отрядами. Они успевают скосить травы, когда те наиболее питательны — до начала массового цветения. О поточно-цеховой системе организации работы на ферме совхоза «Путь Ильича» Подольского района, оказавшей заметное влияние на повышение продуктивности молочного животноводства, рассказывает очерк «Как реорганизовали ферму». Применяя научно обоснованную систему земледелия, труженики колхоза имени Ильича Луговичского района на небогатых землях получают высокие урожаи зерновых. Об этом — сюжет «На подмосковной ниве». И последний, «По плану социального развития», — о культурно-бытовом и жилищном строительстве в совхозе-комбинате имени 50-летия СССР Наро-Фоминского района.

№ 12 киножурнала (режиссер выпуска — В. Астафьев) также состоит из четырех очерков. Первый посвящен работе коллектива ученых Белорусского НИИ земледелия под руководством доктора сельскохозяйственных наук Н. Мухина над созданием новых — короткостебельных — сортов ржи, устойчивых к полеганию. Второй, «У животноводов Эстонии», — о том, как ученые НИИ животноводства и ветеринарии Эстонской ССР и животноводы совхоза «Тарту» разработали и применили прогрессивную технологию на молочно-товарной ферме, сохранив традиционный — привязной — метод содержания коров. О новых сортах томатов, выведенных учеными Молдавского НИИ орошаемого земледелия и овощеводства, и томатуборочном комбайне, заменяющем 100 сборщиков и уже опробованном в хозяйствах научно-производственного объединения «Днестр», — сюжет «Комбайн убирает томаты». Заключает этот выпуск киножурнала очерк «Скутеллиста защищает сады», повествующий о новом — биологическом — методе борьбы с опасным вредителем цитрусовых культур ложной восковой японской щитовки с помощью полезного насекомого-хищника скутеллисты, уничтожающего яйца щитовки.

На Центральной студии научно-популярных и учебных фильмов по сценарию И. Власовой режиссером В. Томбергом поставлена цветная лента «Сельский стадион» (1 ч.). Оператор — Л. Никельберг. В картине показано, как развитие физической культуры

в колхозе имени Кирова Краснодарского края, имеющем и бассейн, и стадион, и ипподром, позволяет сохранять молодые кадры и повышать производительность труда.

О роли геоботанических и почвенных карт в планировании сельского хозяйства, в повседневном земледельческом труде, о работе гидротехников, ботаников, землеустроителей, агрономов над подробными картами почв при освоении новых районов рассказывает цветная картина «Карта почв и растительности» (Ленинградская киностудия научно-популярных фильмов, 1 ч.). Сценарист — В. Дальский, режиссер — С. Сиваченко, оператор — С. Столбов.

Киностудия «Таджикфильм» представляет ленту «Нерабочая погода» (1 ч.). Сценарист Ю. Харламов, режиссер Б. Садыков и операторы А. Мансуров, А. Ташев и Н. Исабаев знакомят зрителей с орудийными расчетами противорадных установок — градобойцами. В борьбе со стихией они спасают будущий урожай, не допуская выпадения града на плантации. А когда становится солнечно и ясно, для них наступает нерабочая погода. Но они всегда — в состоянии готовности.

«С наступлением весны» — так назвали свой фильм сценарист М. Портной, режиссер М. Серков и операторы Ю. Тунтуев и Ю. Ерофеев (Куйбышевская студия кинохроники, 1 ч.). Эта картина — о ребятах, уже выбравших трудовой путь и поступивших в Новомичуринское СПТУ Рязанской области, и о тех, кто еще не определил свою дорогу. Зная, что Нечерноземью очень нужны специалисты, они хотят побольше узнать о СПТУ и специальностях, которые можно в нем получить.

Коммунисты Талсинского района первыми в Латвии решили объединить интересы тех, кто растит урожай, кто принимает продукцию полей, перерабатывает ее и хранит. О первых успехах агропромышленного комплекса, об эффективности новой формы управления хозяйством, при которой не только спрашивают с земли, но и заботятся о ней, кормилице нашей, — цветная картина «Земля спросит» (ЦСДФ, 2 ч., сценарист А. Иващенко, режиссер Г. Краснов, оператор В. Маев).

Цветная лента «Заряские были» (Украинская студия хроникально-документальных фильмов, 1 ч., сценарист — Э. Давиденко, режиссер — Н. Кальнин, оператор — В. Куроченчук) рассказывает о том, сколько заботы и внимания уделяют государство и партия гармоничному развитию советского человека вообще и труженика села в частности на примере одной из первых в УССР государственной школы искусств, построенной на средства колхоза «Заря коммунизма» на Ровенщине.

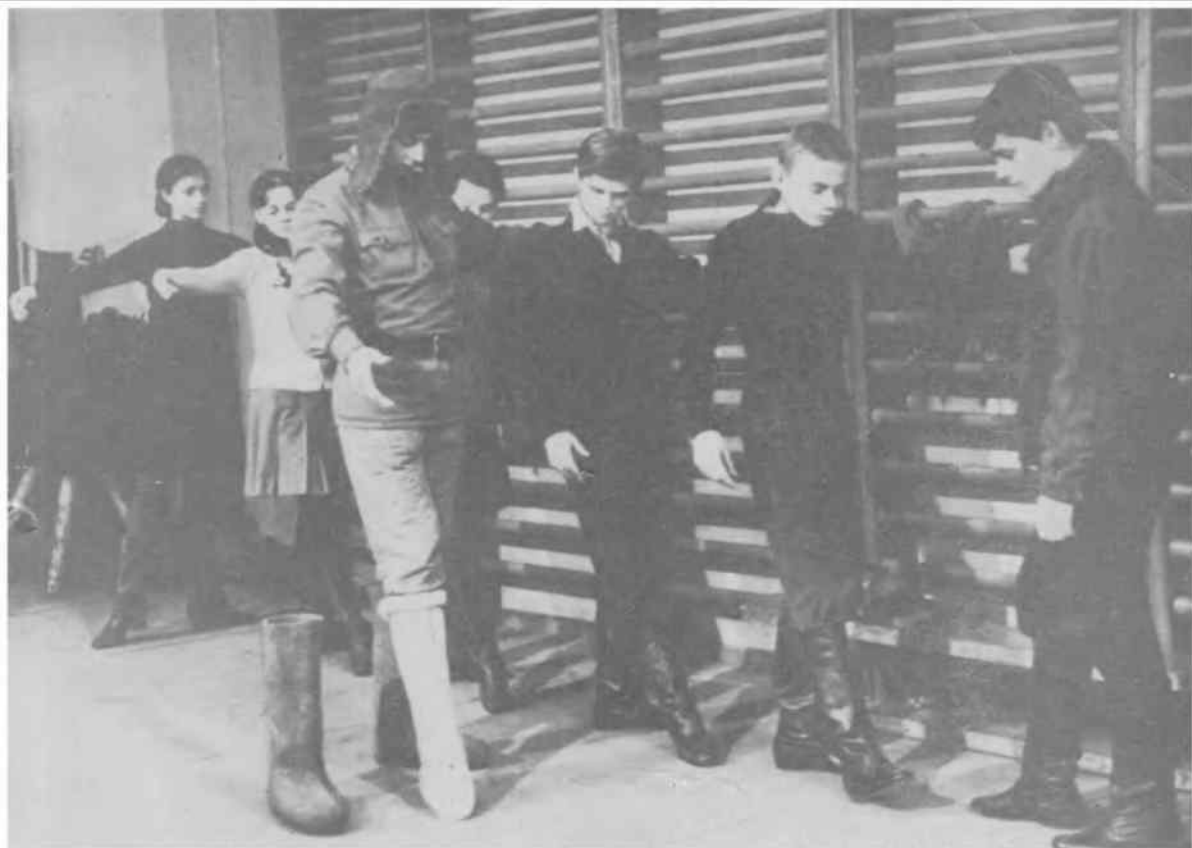

«Мы смерти смотрели в лицо»

~~~~~ СКОРО НА ЭКРАНЕ — НОВЫЕ ФИЛЬМЫ ~~~~~

«Мой .папа-идеалист»





УДК 284-78

