

ISSN 0023-1681

# КИНО- МЕХАНИК

# 2

ФЕВРАЛЬ

# 82



ИЗВЕСТНЫЙ РЕЖИССЕР ДЕТСКОГО КИНЕМАТОГРАФА  
В. ГРАММАТИКОВ СРЕДИ ЮНЫХ ЗРИТЕЛЕЙ ЧЕЛЯБИНСКА

# ОБРАЩЕНИЕ

## участников Всесоюзного совещания-семинара директоров и педагогов-организаторов детских кинотеатров

К РУКОВОДИТЕЛЯМ, ПЕДАГОГАМ, МЕТОДИСТАМ, РЕДАКТОРАМ  
И ДРУГИМ РАБОТНИКАМ КИНОСЕТИ И КИНОПРОКАТА  
СТРАНЫ

Советский детский кинематограф — ведущий в мире и по числу выпускаемых фильмов, и их высокому идейно-художественному уровню, и количеству ребят, посещающих киносеансы, и по той плодотворной воспитательной работе, которую осуществляют тысячи кинотеатров и киноустановок.

Коммунистическая партия, наше Советское государство уделяют этим важным вопросам постоянное и самое пристальное внимание.

Директивы XXVI съезда ленинской партии обязывают кинематографистов улучшать учебно-воспитательную работу средствами кино. Эти строки партийного документа раскрывают огромное поле деятельности не только для творческих работников, но и для всех нас — людей, которые призваны донести каждый значительный фильм до сознания подрастающего поколения. Именно от нас зависит, чтобы встреча с произведением киноискусства оставила в душе ребенка яркий след, отозвалась в нем через много лет добрыми делами.

Дальнейшему совершенствованию идейно-нравственного и эстетического воспитания детей и подростков средствами кино сегодня придается особо важное значение. Об этом шел заинтересованный разговор на заседании Коллегии Госкино СССР.

В связи с этим нам с вами предстоит решать серьезные и насущные задачи:

постоянно улучшать детский кинорепертуар, формировать его кинопроизведениями различных жанров и тематики с учетом адресной направленности кинолент. Шире включать в программы детских киносеансов богатейший фонд фильмов выпуска прошлых лет, адресованных подрастающему поколению, документальные, научно-популярные киноленты, детские киноальманахи и кинопериодику. Начинать путь каждой новой картины по экранам интересной премьерой, регулярно отмечать юбилеи лучших детских фильмов и мастеров советского экрана;

более активно использовать в массовой предсеансовой работе с юными зрителями весь арсенал имеющихся форм и методов воспитания: киноклубы и кинолектории различной тематики, киноутренники и кинопраздники, киновикторины. Искать и находить новые, эффективные формы организации обслуживания учащихся. Сосредоточить главное внимание на воспитании юного человека средствами кино на революционных, трудовых и боевых традициях советских людей, в духе патриотизма и пролетарского интернационализма. Проявлять постоянную заботу о старшеклассниках;

укреплять и расширять контакты с педагогическим активом и родителями;

в условиях перевода многих школ на односменный режим работы проводить специальные сеансы в удобное для учащихся время, в том числе в ранние вечерние часы;

повысить организационный уровень проведения крупнейших общественных мероприятий: Всесоюзной недели детского фильма, кинофестиваля «Здравствуй, школа!», сделать их яркими, праздничными, запоминающимися детворе на долгое время;

увеличить за годы одиннадцатой пятилетки не менее чем на 15% количество детских сеансов, обеспечить их полную загрузку. Поднять показатель посещаемости кино каждым школьником. Довести число посещений детьми кинотеатров страны в течение года до 1 млрд.;

активно включаться в подготовку к знаменательной дате — 60-летию Пионерии;

тщательно готовиться к каждому детским каникулам: расширять контингент школьников всех возрастов, посещающих киносеансы, готовить для них интересные программы, зрелищные мероприятия;

максимально развивать сеть школьных филиалов кинотеатров и киноустановок, всемерно использовать художественные, документальные, научно-популярные и другие фильмы в учебно-воспитательном процессе, проводить киноуроки. Стремиться, чтобы фильм стал обязательной принадлежностью школьной программы.

Детский кинематограф — это отрасль деятельности с повышенной социальной ответственностью любого человека, причастного к ней. От того, как внимательно, искренне и убежденно мы будем говорить с ребенком или подростком, в какой степени будем жить его интересами, зависит успех нашей работы, ее конечный результат. А этот результат важен не только для нас и родителей ребенка, но для всего нашего общества.

Мы призываем вас отдать все свои силы, знания, энергию и инициативу работе во имя того, чтобы киноискусство вносило весомый вклад в формирование у детей коммунистического сознания, чтобы они воспитывались на лучших кинопроизведениях в духе преданности своей великой Родине, делу партии, делу народа.

# КИНО-МЕХАНИК

ЕЖЕМЕСЯЧНЫЙ  
 МАССОВО-ТЕХНИЧЕСКИЙ  
 ЖУРНАЛ  
 ГОСУДАРСТВЕННОГО  
 КОМИТЕТА СССР  
 ПО КИНЕМАТОГРАФИИ

2

1982

Основан в 1937 году

■

ГЛАВНЫЙ РЕДАКТОР

Жидков В. С.

■

РЕДКОЛЛЕГИЯ:

Белявский В. В., Болотников И. М., Бурдыгина Г. И., Бурикова Л. П., Волчков А. И., Давыдов Н. П., Егоров В. В., Иноземцев Г. К., Ключанский В. И., Лифшиц Г. М., Лисогор М. М., Лузинская Л. Л. (зам. главного редактора), Митрофанов И. М., Мунькин В. Б., Пивоварова И. Л. (отв. секретарь), Плотников С. Н., Соболев А. Н., Суздалев А. Е., Сырников Т. А., Туркин Л. П., Черкасов Ю. П.

Рукописи не возвращаются  
 Адрес издательства: 103009 Москва, Собиновский пер., 3, тел. 203-58-72  
 Адрес редакции: 103006 Москва, Ворониковский пер., 12, тел. 206-10-70  
 Художественный редактор Л. Рябыкина  
 Сдано в набор 11.12.1981  
 Подписано к печати 27.01.82  
 А-01834  
 Высокая печать  
 Формат 70×108<sup>1/16</sup>  
 Усл. печ. л. 3,5  
 Уч.-изд. л. 6,058  
 Тираж 64 600 экз.  
 Заказ 2895  
 Чеховский полиграфкомбинат Союзполиграфпрома Государственного комитета СССР по делам издательства, полиграфии и книжной торговли г. Чехов Московской обл.

Москва  
 Издательство «Искусство»  
 © Киномеханик 1982

Фото на 1-й с. обложки С. Васильева.

## СОДЕРЖАНИЕ

### ОБМЕН ОПЫТОМ

Кино — юной смене . . . . .	2
Большие заботы детского кинотеатра . . . . .	2
Белов Ф. Воспитывать будущих граждан . . . . .	4
Тимохин Ю. Кино и ПТУ: несколько бесед с заинтересованными лицами . . . . .	12
Линшиц Г. Ребятам — об искусстве кино . . . . .	12
Кричевикер Б. День открытых дверей . . . . .	16
Белявский В., Васильева Л. Дети до 16 лет приглашаются . . . . .	17
Гращенкова Е. Школьному фильму — долгую счастливую жизнь . . . . .	19
Бутько М. Крылатый кинотеатр . . . . .	21
Бараухина Е. Дети ждут! . . . . .	21

### ВОПРОСЫ ЭКСПЛУАТАЦИИ

Рубанников П. Наш девиз — «На каждой киноустановке — только отличный кинопоказ» . . . . .	22
Гильвер Г. Монтаж и ремонт механизмов предэкранного занавеса и кашетирования . . . . .	25

### ТЕХНИКА КИНОСЕТИ

Киноустановка «Украина-5» (16УК-5П) . . . . .	30
ХРОНИКА . . . . .	30, 34

### НА ЗАВОДАХ, В КБ И ЛАБОРАТОРИЯХ

Козлов Н. Блок питания усилителя 6У-40 комплекса КЗВП-14 . . . . .	31
--	----

### ПОВЫШЕНИЕ КВАЛИФИКАЦИИ

Коровкин В. Хранение и транспортировка фильмокопий . . . . .	32
--	----

### В ГОСКИНО РСФСР

О дальнейшем улучшении проката отечественных фильмов . . . . .	35
О плане основных мероприятий Воронежского управления кинофикации и конторы по прокату фильмов на 1981—1985 годы . . . . .	35
О статье газеты «Правда» «Сеанс, которого не было» . . . . .	35

### КИНОПАНОРАМА

Репертуар марта . . . . .	36
«Февральский ветер» . . . . .	37
«Кольцо из Амстердама» . . . . .	38
«Праздники детства» . . . . .	39
«Мария, Мирабелла» . . . . .	39
Сельскохозяйственные фильмы . . . . .	40

## Большие заботы детского кинотеатра

Важным событием в жизни работников детских кинотеатров страны стал Всесоюзный семинар-совещание, проведенный в Челябинске Главным управлением кинофикации и кинопроката Госкино СССР. Кроме сотрудников этих кинотеатров в совещании участвовали представители Госкино СССР, Центрального совета Всесоюзной пионерской организации имени В. И. Ленина, Института художественного воспитания АПН СССР и режиссеры творческих коллективов детского кинематографа. Был обсужден широкий круг вопросов воспитания средствами кино и кинообразования подрастающего поколения.

Основные задачи, принципы и направления работы с юными зрителями раскрыл в своем докладе начальник Главного управления кинофикации и кинопроката Госкино СССР Ф. Белов (доклад в сокращении публикуется в этом номере журнала).

Нынешний год — особый в жизни ребят: в мае исполняется 60 ЛЕТ СО ДНЯ РОЖДЕНИЯ ВСЕСОЮЗНОЙ ПИОНЕРСКОЙ ОРГАНИЗАЦИИ имени В. И. ЛЕНИНА. Инструктор ее Центрального совета О. Кулакова подчеркнула в своем выступлении важную роль детских кинотеатров в подготовке к юбилею, призвала шире использовать пионерскую атрибутику, позволяющую придать яркость и эмоциональность различным мероприятиям; внедрять прежде всего активные формы работы с юными зрителями («Ваша общая со школами задача — помочь ребятам преодолеть страх перед публичными выступлениями, научить их размышлять вслух и убедительно отстаивать свои позиции»); отметила важность координации деятельности кинотеатров со школами, комсомольскими и пионерскими организациями, внешкольными учреждениями, необходимость их регулярных встреч.

Подготовка к юбилею пионерии уже широко развернулась в киносети страны. Вот что рассказала, например, директор кинотеатра «Гайдаровец» (Клин, Московская обл.) Р. Ильинская: «У нас открылись новые кино клубы по тематике всех маршрутов нынешнего пионерского марша, 60-летию Пионерии будут посвящены кинофестиваль, Неделя детских фильмов. А в дни юбилея мы проведем праздники для малышей («Октябренок, не забудь — в пионеры держишь путь») и городской слет юных друзей кино. В программе его — конкурс рисунков и сочинений по фильмам героико-патриотической тематики, киновикторина «Берем с коммунистов пример» и большой киноконцерт силами учащихся и гостей с Киностудии имени М. Горького. Готовятся стенд «Пио-

«Каким должен быть детский фильм?.. Скажите мне, каким должен быть фильм для взрослых? Умным, правдивым, добрым. Вот вам и ответ» — таково мнение И. Фрэза, режиссера, посвятившего свое творчество подрастающему поколению. Умным, правдивым, добрым... Это значит, кинематограф должен быть большим и для маленьких.

Именно к этому всегда стремились мастера детского кино, которое в первые же годы Советской власти выделилось в специальную область кинематографии и — под руководством нашей партии — стало действенным средством коммунистического воспитания подрастающего поколения, формирования его мировоззрения, духовного мира. Уже в годы гражданской войны деятели советского кино, осуществляя специальную просветительские задачи, выдвинутые партией, создавали фильмы, предназначенные детям. Юные зрители признали «своей» незабываемую картину «Красные дьяволята». Миша, Дуняша и Том многие годы служили миллионам ребят примером мужества, отваги, верности идеалам их старших братьев и отцов. Спустя десятилетия на смену этим героям пришли «неуловимые мстители».

В 1927 году по предложению Агитпропа ЦК ВКП(б) было создано совещание по вопросам детского и школьного кино под председательством Н. К. Крупской. Участники этого совещания выдвинули программу развития кинематографа для детей и юношества. Ее реализация привела к значительному увеличению числа киносансов для ребят, открытию специализированных кинотеатров, массовой кинофикации школ. В 30-х годах была создана киностудия «Союздетфильм» (теперь это Центральная киностудия детских и юношеских фильмов имени М. Горького). Подобной ей до сих пор нет нигде в

## КИНО —

мире. Производством картин для юной смены занимались и другие киностудии. К участию в этой работе были привлечены такие мастера советского кино, как Я. Протазанов, Л. Кулешов, А. Разумный, М. Донской, И. Савченко, Н. Лебедев, В. Пронин, А. Роу, многие известные писатели. И вот появились на наших экранах умные, добрые и правдивые фильмы — «Белеет парус одинокий», «Дума про казака Голоту», «Детство Горького» и «В людях», «Тимур и его команда». Герой этой последней картины, как бы шагнув с белого полотна экрана в жизнь, возглавил тимуровское движение миллионов советских детей. Это ярчайший пример благотворного влияния на зрителей произведения киноискусства. А позже вышли «Сын полка», «Первоклассница», «Алеша Птицын вырабатывает характер», «Девочка ищет отца», «Друг мой, Колька!», «Ох, уж эта Настя!», «Не болит голова у дятла», «Я вас люблю...», «Розыгрыш» и др. Многие картины для детей стали призерами всесоюзных и международных кинофестивалей.

Сегодня это уже история. Ныне в нашей стране ежегодно выпускается около 30 фильмов для юных зрителей. Они — хозяева 410 специализированных кинотеатров, да и каждый общезнающий кинотеатр, каждая сельская киноустановка регулярно проводит детские сеансы — их становится все больше. Значительная часть ребят смотрят фильмы в школьных кинозалах. Количество юных зрителей — только тех, кто посетил детские сеансы, — приближается к миллиарду в год.

Сделано немало. Но можно ли останавливаться на достигнутом?

Недавно в газете «Советская культура» было опубликовано постановление Центрального Комитета КПСС «Об улучшении

производства и показа кинофильмов для детей и подростков». Этот документ, имеющий политическое, теоретическое и практическое значение для развития социалистической культуры, — новое проявление внимания партии к воспитанию подрастающего поколения.

Советский кинематограф, говорится в постановлении, опираясь на богатые традиции социалистического искусства, на протяжении десятилетий успешно воспитывает у детей и подростков благородные человеческие качества. Лучшие художественные, документальные и научно-популярные картины помогают им познавать окружающий мир, готовить себя к вступлению в большую жизнь, к плодотворному участию в созидательной деятельности. В реализации выдвинутой XXVI съездом КПСС задачи — формировать поколение людей политически активных, знающих дело, любящих труд и умеющих работать, всегда готовых к защите своей Родины, — существенная роль принадлежит кино и телевидению, которые оказывают глубокое влияние на мировоззрение, становление характера, всестороннее развитие личности юных граждан.

В постановлении отмечается необходимость принять дополнительные меры (и эти меры определены) к повышению качества фильмов для подрастающего поколения, совершенствованию их показа, более последовательному и целенаправленному использованию эстетического и педагогического воздействия детского кино.

Госкино СССР, ВЦСПС, Министерству культуры СССР, Союзу кинематографистов СССР совместно с Министерством просвещения СССР, Государственным комитетом по профессионально-техническому образованию и ЦК ВЛКСМ предложено совершенствовать кинообслуживание юных зрителей, расши-

## ЮНОЙ СМЕНЕ

рить показ фильмов для детей в государственной и профсоюзной киносети, увеличить количество детских сеансов во всех кинотеатрах, домах и дворцах культуры, клубах, планировать их в соответствии с режимом работы учебных заведений. Рекомендовано также изыскивать возможности роста тиражей новых детских фильмов. Учитывая постоянное обновление юной зрительской аудитории, необходимо восстанавливать лучшие картины прошлых лет для показа их на экранах кино и телевидения.

Советам министров союзных и автономных республик, исполкомам краевых и областных Советов народных депутатов поручено принять меры к расширению сети специализированных детских кинотеатров.

Министерству просвещения СССР, Академии педагогических наук СССР предложено разработать научно обоснованные рекомендации по использованию кино в учебном процессе, повышению его роли в коммунистическом воспитании, развивать сеть школьных киноустановок, распространять положительный опыт работы по кинообразованию учащихся.

ЦК КПСС обязал ЦК компартий союзных республик, крайкомы, обкомы, горкомы партии уделять необходимое внимание выпуску фильмов, адресованных детской аудитории, созданию благоприятных условий для их производства и показа.

Постановление ЦК КПСС должно стать руководством к действию для всех киноорганизаций. Оно нацеливает на дальнейшее улучшение кинообслуживания подрастающего поколения — сегодняшней юной смены, которая определит завтрашний день нашей страны.

неры — герои Великой Отечественной», выставки изобразительного и декоративно-прикладного творчества ребят на темы «Детство счастье наше» и «Любимые герои киноэкрана».

Нестандартна и программа киноклуба «Планета дружбы» (челябинский «Спартак»), также посвященного 60-летию Пионерии: смотр инсценированной песни (фильм «Попутного ветра, «Синяя птица»), конкурс на лучший сувенир для ярмарки мира («Марка страны Гондурасы»), сеанс-митинг «Не позволяйте мир убит!» («В то далекое лето») и др. В подготовке к юбилею можно рекомендовать и успешно прошедший в рижском «Пионерисе» цикл киновикторин «Знаешь ли ты историю своей пионерской организации?» в форме командного соревнования школ или пионерских отрядов одной из школ. Юбилею будет посвящена в этом году и традиционная «Кинорама» в Литве, в рамках которой — до 50 разнообразных мероприятий, завершающихся все-таки карнавалом.

XXVI съездом партии выдвинуты задачи воспитания у молодого поколения политической зрелости, высокой нравственности, трудовой активности, патриотизма, готовности к защите Родины. Как показали выступления участников совещания, эти задачи успешно реализуются многими детскими кинотеатрами.

А. Луначарский писал, что «настанет время, когда кино займет в классе такое же прочное место, как доска и парта». И это пророческое предвидение все явственнее обретает черты реальности. Убедительным примером плодотворности ВЗАИМОДЕЙСТВИЯ ОРГАНОВ ПРОСВЕЩЕНИЯ И КИНОСЕТИ может служить опыт Саткинского района Челябинской области.

«Созданный в 1979 году оргкомитет из представителей народного образования, киносети и комсомола позволяет оперативно и целенаправленно решать задачи всестороннего использования кино в учебно-воспитательном процессе, — рассказал в своем выступлении заведующий горно г. Сатки В. Садырин. — По инициативе кинодирекции в районе открыто 11 школьных и семь пионерских кинотеатров, которые превратились в подлинные центры воспитательной работы. Кино используется и в помощь освоению учебной программы, и в профориентации, и в политическом просвещении учащихся, и во внеклассной работе (уроки мужества, ленинские дни, гагаринские уроки), а также по месту жительства — на опорных пунктах охраны правопорядка и в клубах выходного дня».

Как организовать работу школьного кинотеатра, его методическое руководство, материально-техническое снабжение? Эти вопросы интересовали всех участников совещания. Ответы они получили в выступлении Л. Черепановой — директора объединенной дирекции школьных и детских кинотеатров Кишинева, о работе которой подробно рассказывалось в нашем журнале. (Ковалева Л. Первые шаги. — «Кинемеханик», 1979, № 10; Сергеев В. Школьные кинотеатры: организация и управление. — «Кинемеханик», 1981, № 6).

Во Львове школьными кинотеатрами руководит объединенная ди-

# ВОСПИТЫВАТЬ БУДУЩИХ ГРАЖДАН

рекция детских кинотеатров «Пионер» и имени З. Космодемьянской, она же обеспечивает оборудование кинозалов. «Но затраты, — утверждает директор Л. Нестерчук, — очень скоро, всего за два месяца, окупаются. План каждого школьного кинотеатра — восемь сеансов в месяц. Все семь школьных кинотеатров обслуживают один кино механик и один кассир. Организационной работой ведают методисты дирекции».

Эффективность деятельности школьного кинотеатра зависит от многих слагаемых. Взять хотя бы оформление киноуголков. Об этом рассказала директор минского кинотеатра «Пионер» З. Кулакова: «Мы стараемся превратить школьные киноуголки в боевой орган пропаганды киноискусства. В них ведутся постоянные рубрики: «Наш экран» (аннотированный репертуар месяца). «Поговорим, поспорим» (мнение ребят о фильмах), «Знаете ли вы?» (о готовящихся к выпуску картинах и их создателях). Ежегодно в канун Всесоюзной недели детских фильмов проводим смотр-конкурс школьных киноуголков».

Без актива работу школьного кинотеатра не наладить — это ясно. В Кшиневце совместно с гороно три-четыре раза в году проводятся методические семинары руководителей школьных кинотеатров, педагогов, методистов и пионервожатых. В программе каждого — знакомство с опытом одного из школьных кинотеатров, показательное мероприятие с участием ребят. Итоги работы школьных кинотеатров подводятся на отчетном городском слете активистов, где лучшие награждаются почетными грамотами и призами, определяется образцовый кинотеатр.

Челябинский «Спартак» организовал школу активистов школьных и пионерских кинотеатров. Ежемесячные занятия проводятся в одной из школ. Их темы: «Что такое кинофестиваль?», «В чем отличие обсуждения фильма от зрительской конференции?», «Что такое творческий портрет?» и т. д. Каждое занятие сопровождается показательным мероприятием (на некоторых из них бывали и участники совещания).

Какой аппаратурой оборудовать школьные кинозалы? В Саткинской дирекции считают: только узкоплечной — в целях экономии. Но многие — противоположного мнения. «Оснащение школьных кинозалов должно быть не хуже, чем общешкольных кинотеатров, — заявил директор школьных кинотеатров Еревана И. Агабекян. — Только тогда мы сможем привлечь в них ребят. Наша дирекция объединяет 15 школьных кинотеатров, и везде установлены кинопроекторы КН-17 или даже 23КПК. Режим работы — 20 сеансов в месяц».

Как видим, работа школьных кинотеатров строится по-разному, и в этом деле еще много спорных моментов и трудностей, но они успешно преодолеваются там, где есть взаимная заинтересованность работников киносети и народного образования.

«Мы должны вырастить новое поколение настоящих патриотов, готовых на труд и ратный подвиг». Эти слова Л. И. Брежнева стали руководством к действию и для детских кинотеатров. Хорошие примеры ВОЕННО-ПАТРИОТИЧЕСКОГО ВОСПИТАНИЯ подростков дает Ленинград. Кинотеатром «Пионер» совместно с Военно-морским музеем, Домом обороны ДОСААФ и горвоенкоматом разработан цикл кинолекториев и кино клубов, посвященных прошлому и настоящему на-

**Ф. БЕЛОВ,**  
начальник Главного управления  
кинофикации и кинопроката Госкино СССР,  
заслуженный работник культуры РСФСР

Советский кинематограф для детей по справедливости признан ведущим в мире. И по количеству выпускаемых фильмов, и по их высокому идейно-художественному уровню, и по числу ребят, посещающих киносеансы в городах и селах, и по той активной воспитательной работе, которую проводят с юными зрителями тысячи кинотеатров, киноустановок в школах и профессионально-технических училищах. Да иначе и быть не может, ибо КПСС, Советское государство уделяют коммунистическому воспитанию подрастающего поколения средствами кино постоянное пристальное внимание. Директивы XXVI съезда КПСС обязывают нас улучшить эту работу. Скупые строчки партийного документа раскрывают огромное поле деятельности для мастеров экрана, кинофикаторов, прокатчиков.

Сегодня кинематограф для детей сложился в хорошо развитую отрасль советской кинематографии со своими студиями и творческими объединениями, богатым фильмофондом, ежегодной программой выпуска новых картин, сетью кинотеатров и киноустановок. За последние годы повысился идейно-художественный уровень картин для наших ребят, глубже, разнообразнее стала их тематика, богаче жанровая палитра. Создан ряд значительных произведений, активно способствующих воспитанию подрастающего поколения в духе идей коммунизма, социалистического патриотизма, пролетарского интернационализма. Многие из них завоевали признание зрителей и критики. Создатели картин «Розыгрыш», «Сто дней после детства», «Москва — Кассиопея», «Юрки во вселенной» удостоены Государственных премий СССР и РСФСР. На Всесоюзном кинофестивале 1981 года в числе победителей оказались фильмы, адресованные подросткам: «Юность Петра» С. Герасимова и «Вам и не снилось» И. Фрза. На фестивале детских фильмов, проводившемся в рамках XII Московского Международного кинофестиваля, главный приз завоевала киносказка молодого режиссера В. Гресь «Черная курица, или Подземные жители».

Эти и многие другие факты и примеры приводились на заседании коллегии Госкино СССР, которая наметила конкретные пути дальнейшего совершенствования кинематографии для де-

## НА СЕМИНАРЕ В ЧЕЛЯБИНСКЕ



Почетный гость семинара — режиссер «Союзмультфильма»  
Р. Качанов (в центре)

тей и юношества. Большое внимание при обсуждении этого вопроса было уделено проблемам пропаганды и показа фильмов, предназначенных юным зрителям, повышению качества кинообслуживания детей и подростков.

Приведу цифры, характеризующие этот раздел деятельности кинесети и кинопроката в предыдущей пятилетке. В 1976—1980 годах для подрастающего поколения в СССР было организовано 58 млн. специальных платных сеансов, на которых побывало более 4 млрд. зрителей. Несмотря на существенное сокращение за этот период количества учащихся, большая часть союзных республик, в том числе РСФСР, Таджикистан, Узбекистан, Латвия, добились повышения одного из основных показателей своей работы: количества посещений кино каждым школьником. Средняя посещаемость детьми киносеансов в Литве, например, выросла за пятилетку с 21,9 до 26, а в сельской местности этой республики — с 28,4 до 35,6. В целом по стране в 1980 году каждый учащийся в возрасте до 16 лет 19,4 раза побывал на специальных сеансах.

Из года в год растет число школьных киноустановок. Это веление времени. Доказано, что успех в учебной и воспитательной работе приходит быстрее, если педагог берет на вооружение произведение киноискусства. Сейчас в стране действуют 7064 школьные киноустановки, тогда как в 1976 году — лишь 4731. Их работе все большее внимание уделяют органы народного образования. В РСФСР, например, деятельность органов кинофикации, кинопроката и народного образования строится в соответствии с совместным перспективным планом. Не случайно в десятой пятилетке количество школьных киноустановок в республике выросло в полтора раза и достигло 4230. Действенные контакты с педагогическим активом позволили кинофикиаторам Узбекистана увеличить за минувшее пятилетие число школьных киноустановок со 195 до 846, а Белоруссии — с 603 до 1115.

Быстрый рост школьных киноустановок вызвал к жизни новые формы организации кинообслуживания учащихся. Заслуживает внимания опыт создания в крупных городах Молдавии (Кишиневе, Тирасполе, Бендерах, Бельцах) городских дирекций школьных и детских кинотеатров, в деятельности которых основное место занимает широкое использование произведений киноискусства во внеклассной работе. Целесообразность создания таких дирекций подтверждают цифры: в 1976 году на сеансах школьных киноустановок республики побывало 4 тыс. зрителей, а в 1980-м — более 210 тыс.

Продолжает активно развиваться и сеть пионерских кинотеатров при кинотеатрах, домах культуры и сельских киноустановках, организованных на началах ученического самоуправления. Сейчас их более 22 тыс., в том числе в РСФСР — 15 тыс.

Улучшению кинообслуживания юных зрителей способствует и введение в штат кинодирекций РСФСР, Украины, Белоруссии, Молдавии и некоторых других республик (а в ряде городов — и в штат крупнейших кинотеатров) должности методиста.

## НА СЕМИНАРЕ В ЧЕЛЯБИНСКЕ



В зале заседаний

шей армии, выдающимся советским полководцам. Здесь ведется также пропаганда навыков, необходимых для участия в военно-спортивной игре «Зарница». Почетное место на экране другого кинотеатра — «Родина» — заняла эпопея «Великая Отечественная», дающая бесценный материал для воспитания патриотизма. Фильм идет в программе абонемена «Солдатам Родины посвящается». На каждом сеансе присутствуют ветераны какого-либо рода войск. Впечатляюще оформляется в эти дни фойе: каска с винтовкой, заклеенное крест-накрест белыми полосками окно, печка-буржуйка блокадных дней и т. д. «Трудно на словах передать эмоциональное впечатление ребят на таких сеансах, это надо видеть», — говорила методист из Ленинграда О. Шмит. В «Родине» ежегодно отмечается День памяти генерала Карбышева, проводятся праздники улиц, названных именами героев. На одном из них, посвященном улице Тухачевского, в гостях у ребят были сестра выдающегося полководца и автор книги о нем. Подобные праздники устраиваются и в ленинградском «Восходе» — в честь улицы Стойкости, проспекта Ветеранов, Гражданского проспекта.

Богатый материал в боевой биографии своего города черпают и работники брестского кинотеатра «Смена». Здесь занятия кинолюблов и кинолекториев военно-патриотической тематики — это впечатляющие встречи с бывшими подпольщиками и партизанами, работниками музея «Брестская крепость», сегодняшними пограничниками. Много новых имен юных защитников легендарной крепости узнают ребята и в кинолектории «Наш край родной, наш край любимый», организованном совместно с областной детской библиотекой. Беседы об интернациональном и патриотическом долге ведутся в кинолубе для старшеклассников-политинформаторов «Комментаторы за круглым столом»: в форме вопросов и ответов лекторов общества «Знание», заключающихся просмотром документальных фильмов («Солдаты народа, солдаты мира», «Острожно, маоизм», «Безумие», «Все прекрасно в Америке» и др.).

«Своеобразный итог своей работы подводил анкетой «Что такое патриотизм?», которую распространяем среди членов кинолекториев и кинолюблов в конце учебного года», рассказала директор «Смены» С. Кузьмина и ц. а. — Вопросы ее: «Что мы понимаем под словами «Долг перед Родиной»?», «Как проявляются патриотизм и героизм в мирной жизни?», «Как жить, чтобы дела твои остались в памяти людей?». За примерами предлагаем обязательно обращаться к фильмам. И получаем огромное удовлетворение, когда читаем глубокие, содержательные ответы, лучшие из которых оглашаем перед большой аудиторией».

В челябинском «Спартаке» практикуются сеансы-митинги «Нет войне!». На одном из них, проведенном к 40-летию начала Великой Отечественной войны, ребята зачитали письмо-протест президенту США Рейгану, подписанное в зале ветеранами войны и лучшими пионерами и комсомольцами города.

Участники совещания высказали пожелание творческим работникам кино: создавать больше фильмов военно-патриотической тематики для ребят младшего и среднего школьного возраста.

Роль кинотеатров в приобщении ребят к спорту подчеркнула в своем выступлении директор челябинского «Спартака» Г. Инникова,

рассказавшая о действенном содружестве с городским спортивным обществом «Спартак».

Эффективно используется кино в ПРАВОВОМ ВОСПИТАНИИ детей и подростков. Например, в опорном пункте по охране порядка комбината «Магnezит» в Сатках создан детский кино клуб, активисты которого — отряд «Дзержинец» школы № 4. Здесь ребят знакомят со статьями правового законодательства, касающимися несовершеннолетних, зачитываются письма из колонии, звучащие предостережением от необдуманных поступков, ведутся беседы по тематике соответствующих фильмов. Неудивительно, что школа № 4 не имеет правонарушений.

В г. Пушкине (Ленинградская обл.) с большим успехом прошла киноконференция «Молодежь и закон» по фильму «Запретная зона», который по решению гороно был обсужден во всех школах и ПТУ города. Обсуждение фильма организовали и специально для родителей. Решено подобные мероприятия проводить ежегодно.

А в свердловском «Салюте» после просмотра и обсуждения «Последнего шанса» состоялось выездное заседание открытого народного суда по делу, дерзко наглому с темой фильма, что вызвало широкий резонанс в городе.

В гражданском воспитании юных челябинцев помогают дискуссии в школьных кинотеатрах на темы: «С чего начинается Родина?», «Смысл жизни человека» и т. д. На диспуте «Бой равнодушию» в школе № 102 ребятам предлагались такие вопросы: «Откуда берутся равнодушие?», «Справедливы ли выражения «моя хата с краю», «своя рубашка ближе к телу?» и др. Ответы сопровождали фрагменты фильмов «Обвиняются в убийстве», «Кто убийца?», «Меня не касается» и др.

Старших ребят неизменно волнует **МОРАЛЬНО-ЭТИЧЕСКАЯ** сторона человеческих взаимоотношений. Богатый материал для нравственного воспитания подростков дают проводимые в свердловском «Салюте» тематические кинопоказы «Вступая в мир взрослых чувств».

Всем хочется, чтобы наши юноши и девушки были счастливы в любви. Но сколько разочарований, распадающихся молодых семей приносит их неподготовленность к супружеской жизни. Поэтому в «Пионере» (г. Бельцы) организовали для старшеклассников и студентов кино клубы «Подружка» — только для девушек и «Тебе уже 16...» — только для юношей. И популярность клубов растет от занятия к занятию.

Все настойчивее кинотеатры вовлекают в воспитательную работу и **РОДИТЕЛЕЙ**, борясь за создание здорового климата в семье. Для них в челябинском «Спартак» открыты два кинолектория — «Расти здоровым» и «Прежде всего мы — родители», проводятся родительские собрания по фильмам. В «Победе» (Петрозаводск) практикуются две панорамы детских фильмов: не только для юных зрителей, но и для их родителей, совместные обсуждения проблемных фильмов в дискуссионном клубе. В черкасском «Салюте» создан кинолекторий молодой семьи, в уфимском «Салюте» среди молодежи устраиваются кинодиспуты. Особенно хочется отметить практикуемые в свердловском «Салюте» сеансы «Для всей семьи», программа которых состоит из фильмов, интересных и взрослым и детям. В 72 из 116 кинотеатров Москвы ус-

Еще несколько лет назад многие общезыреные кинотеатры и киноустановки «крутили» на детских киноустановках фильмы, не заботясь о качестве репертуара и воспитательной работе. Ныне в практику кинотеатров и киноустановок прочно вошли такие формы кинообслуживания детей и молодежи, как кино клубы и кинолектории самой разнообразной тематики, кинофестивали, недели детского и молодежного фильма, тематические показы, приуроченные к знаменательным датам в жизни страны, киноустановки, киновикторины.

Вот несколько из сотен примеров. В общезыренном кинотеатре «Приморье» (Владивосток) работают пять детских и подростковых кино клубов и кинолекториев, в том числе «Вступающему в жизнь», «Подвиги героев», «Что за прелесть эта сказка». Более чем за год до юбилейной даты администрация кинотеатра позаботилась об организации кинолектория «Пионерии — 60». Владивостокская городская дирекция киносетей строго контролирует репертуар детских киноустановок, заботится о том, чтобы в будние дни их экранное время заполняли киноуроки. За каждым кинотеатром закреплена группа школ. Киноуроки начинаются вводной информацией педагога. Большое внимание здесь уделяется эстетическому воспитанию учащихся. Практически во всех школах, где работают киноустановки, имеются клубы друзей кино. В кинотеатре «Приморье» функционирует кинофакультет для учителей. Чтобы привлечь на киносеансы родителей, повсеместно распространены абонемент каникул и выходного дня — «Мама, папа и я идем в кино».

Плодотворно, с энтузиазмом ведут работу с юными зрителями общезыреные кинотеатры Челябинска. Например, в кинотеатре «Россия» родилась интересная форма обслуживания родителей и их детей — «Кинояня». В малом зале кинотеатра ребята смотрят мультипликационные фильмы, в то время как для родителей в большом зале демонстрируется «своя» программа. «Кинояня» работает не только на дневных, но и на ранних вечерних сеансах. В кинотеатре «Победа» для школьников подбираются специальные 45-минутные сюжетно-игровые кинопрограммы, облеченные в форму киноуроков. В ряде кинотеатров города утвердились также эффективные формы работы, как родительские собрания с показом наиболее интересных фильмов, имеющих воспитательное значение, к участию в которых привлекаются педагоги и юристы, семинары-митинги с показом патриотических и политических фильмов.

Опыт владивостокцев и челябинцев, несомненно, полезен всем.

**ДОСТИЖЕНИЕ** положительных результатов в кинообслуживании подрастающего поколения в значительной степени связано с целенаправленным использованием имеющегося фонда кинолент.

В десятой пятилетке ежегодно на наши экраны выпускалось 25—30 новых полнометражных художественных фильмов отечественного производства для детей и подростков. Всего демонстрировалось 157 программ, из которых 72 — с маркой единственной в мире специализирующейся на производстве фильмов детской и юношеской тематики Киностудии имени М. Горького. Эти фильмы посмотрело более 1 млрд. зрителей. На специальных детских сеансах регулярно демонстрировались киноальманахи «Звездочка», «Горизонт», «Эстафета», «Маленькие чудеса большой природы», кинопутешествий, киножурналы «Ералаш» и «Веселая карусель». Общий тираж советских детских художественных фильмов составил за пятилетку почти 157 тыс. копий.

Произведения детской и юношеской тематики занимают в действующем фильмофонде страны достойное место. К началу прошлого года имелось 360 названий полнометражных художественных картин (около 188 тыс. копий). Их удельный вес в фильмофонде соответственно составляет 11,1% и 14,4%. К этому следует добавить выпуск детской киноперидики, документальные, научно-популярные, короткометражные, мультипликационные киноленты.

Во многих организациях кинопроката этот фильмофонд поддерживается на должном техническом уровне, что продлевает активную экранную жизнь кинолент. Так, несмотря на повышенный уровень эксплуатации, в фонде сохранилось от 50% до 85% первоначального тиража фильмов «Сто дней после детства», «Чудак из пятого «Б», «Москва — Кассиопея», «Розыгрыш», «Это мы не проходили», «Шла собака по роялю». 90% копий детских и юношеских картин, выпущенных на экраны за десятую пятилетку, продолжают демонстрироваться в кинотеатрах и на киноустановках.

Сохранности действующего фонда этих картин в значительной степени способствует практика восстановления и повторной печати лучших кинопроизведений. В 1976—1980 годах, например, кинопрокат пополнил свой фонд 18 фильмами (их общий тираж более 9 тыс. копий). Подготовлен проект плана повторной печати в нынешней пятилетке, который включает более 40 кинопроизведений прошлых лет.

Известные трудности с пленкой для массовой печати не могли, к сожалению, не коснуться художественных фильмов и для



детей. Их средний тираж на 35-мм пленке сократился с 1062 в 1976 году до 799 в 1980-м и с 522 до 464 копий узкого формата. Это вызвало определенные затруднения при формировании кинорепертуара для детей.

Однако нередко прокатчики сами создают себе трудности. Например, Ташкентская областная контора имеет в фонде 2775 широкоплеченных копий фильмов детской и юношеской тематики, а Андижанская — 477 копий, Наманганская — 397, Самаркандская — 226. Такое же положение сложилось в Гвудзии. Но никто в этих республиках, видимо, не хочет заниматься перераспределением имеющихся фильмокопий.

Госкино СССР принимает меры к стабилизации среднего тиража фильмов детской и юношеской тематики, увеличению тиражей картин, имеющих значительный воспитательный потенциал, упорядочению выпуска на экран детской кинопериодики.

Следует с полной откровенностью сказать, что в прошедшей пятилетке мы все же не сумели добиться улучшения кинообслуживания подрастающего поколения по некоторым важным позициям.

Так, еще не все выпускаемые на экран фильмы отвечают возросшим требованиям идейно-эстетического воспитания аудитории.

Медленно решаются намеченные еще в конце 1975 года совместным постановлением Госкино СССР, Министерства просвещения СССР и ЦК ВЛКСМ вопросы кинообразования школьников. Но сегодня уже произошла переоценка роли кинематографа в жизни и учебе подростка. На одной из конференций С. Герасимов сказал, что фильм, как и учебник, должен стать основным орудием школьника. Да, мы сознаем, что еще не хватает опыта, знаний, нужных специалистов для обучения педагогов и ребят основам киноискусства. Но все это преодолимо. Были бы желание и инициатива, особенно со стороны органов народного образования.

До сих пор времени не везде в полной мере используются большие потенциальные возможности кино. В первую очередь это касается киноустановок в учебных заведениях. К сожалению, имеющиеся во многих школах и училищах помещения не стали базой для организации показа фильмов в помощь учебно-воспитательному процессу. Так, вообще нет школьных киноустановок в Грузии, Латвии, Эстонии, крайне медленно развивается их сеть в Азербайджане, Литве, Армении. Из 500 школ Туркмении, располагающих условиями для кинопоказа, фильмы демонстрируются только в 83. Это обстоятельство сыграло негативную роль в обслуживании юных зрителей. Так, школьники Грузии посещают в течение года киносеансы 9,4 раза, Таджикистана — 8,2, Туркмении — 9,1, Армении — 6,3 раза.

## НА СЕМИНАРЕ В ЧЕЛЯБИНСКЕ



На показательном мероприятии в челябинском кинотеатре «Спартак»

лешно работают родительские комитеты университетов.

**АТЕИСТИЧЕСКОЕ ВОСПИТАНИЕ** молодого поколения — дело очень сложное, так как требует квалифицированных лекторов. Хороший пример атеистической пропаганды дает бакинский молодежный кинотеатр «Вэзэн», уже много лет возглавляемый заслуженным работником культуры Азербайджанской ССР Г. Бесантиной. Здесь работает народный университет, один из факультетов которого для старшеклассников — «Атеист». Декан его — заслуженный учитель республики В. Курдюмова. Занятия, проходящие в форме лекций, бесед, экскурсий, ведут члены республиканского общества «Знание», преподаватели вузов, сотрудники Музея атеизма. Ценность этого факультета в том, что он выпускает квалифицированных пропагандистов атеизма: за время существования факультета их подготовлено свыше тысячи.

Участники совещания справедливо отметили крайний недостаток художественных фильмов острой антирелигиозной направленности.

Широко используется кино в **ПОМОЩЬ ПРОФИОРИЕНТАЦИИ УЧАЩИХСЯ**. Когда на экраны Львова, например, был выпущен фильм «Хочу быть министром...», то работа с ним вышла далеко за рамки киноклуба «Кем быть?» кинотеатра «Пионер». Был составлен график продвижения картины по всем школьным кинотеатрам. И на всех сеансах гостями были учащиеся ПТУ, которые рассказывали о своих будущих профессиях.

Саткинский район Челябинской области выступил инициатором осуществления долгосрочной программы «Достойная смена рабочему классу», реализация которой — и в планах работы школьных кинотеатров.

Совместно с ПТУ при Челябинском тракторном заводе в кинотеатре «Спартак» создан киноклуб «Мечта, профессия, долг», пропагандирующий рабочие профессии. А недавно здесь открылся кинолекторий «Время, вперед!», посвященный 50-летию прославленного завода.

Профессиональной ориентации юных кинозрителей помогают встречи с передовиками производства. Работники ленинградского кинотеатра «Ладога» ушли от традиционных форм их построения. Здесь эти встречи проходят в виде вопросов и ответов, причем ведущие неизменно задают почетным гостям только три вопроса: «Как вы решили стать ткачихой (сталеваром и т. д.)?», «Любите ли вы свою профессию?», «Если бы начали жизнь сначала, какую бы профессию выбрали?». Ответы сопровождаются показом кинофрагментов.

Как развить в детях стремление своим трудом украшать жизнь? Самым убедительным примером для подражания может быть сверстник — считают работники рижского «Пионирса». Его педагог-организатор Н. Ковалева рассказала: «Не было в зале равнодушных, когда в кинотеатр пришли победители смотра пионерских агитбригад в честь XXVI съезда партии. Красочные, эмоциональные, содержательные выступления их показали, каким полезным трудом заняты ребята, как связывают свои небольшие дела с общенародными, сколько изобретательности и выдумки, пионерского огонька вкладывают в любое начинание. А как заражают трудовым энтузиазмом встречи с агитбригадами отрядов ЛОТОС (Латвийская организация труда и отдыха старшеклассников), которые в задорной и остроумной форме рапортуют о сво-

их делах в колхозах и совхозах, на стройках и у прилавков магазинов».

Хочется отдать должное творческой выдумке коллектива кинотеатра «Бахор» в Бухаре (директор В. Григорьянц). Для первого знакомства маленьких зрителей с различными профессиями здесь провели 8 марта утренник «Мамы всеяны важны, мамы всеяны нужны». Сцена кинотеатра превратилась в воображаемое море с разбросанными на нем островами: врачей («Айболит»), поварих («Лакомка»), портних («Сидуэт») и др. По морю маминих профессий плавала группа папуасов, а островитяне в юмористических сценках представляли им свои рабочие занятия. Победителем стала школа № 20, обитавшая на острове педагогов.

По решению горкома партии в Сатках создана школа «Юный педагог», где стремятся открыто говорить о трудностях и ответственности профессии учителя, активно привлекая фильмы («Розыгрыш», «Ключ без права передачи», «Предательница»). Ребята вместе с опытными педагогами обсуждают кинопроизведения, пишут сочинения. И тому, что в прошлом году в единичном поступило 14 выпускников этой школы, несомненно, помогло и кино.

В ряде кинотеатров проводится День открытых дверей для приближения ребят к профессии киноработника. Как это делается, например, в Одессе, рассказывает Е. Кричвинкер в этом номере журнала.

Участники совещания отмечали, что крайне недостаточно фильмов по профориентации, высказали предложение делать специальные сюжеты, посвященные различным профессиям, в киноальманахах «Хочу все знать» и «Горизонт», которые представляет «Центрауфильма» режиссер Н. Никиткин обещал принять во внимание.

На необходимости не только киновоспитания, но и кинообразования, от чего напрямую зависит эффективность воздействия на юную аудиторию произведений киноискусства, обратил внимание участников совещания заведующий лабораторией по изучению комплексного использования искусств Института художественного воспитания АПН СССР кандидат искусствоведения Ю. Усов: «Как осуществлять кинообразование? Можно — через кино клубы, но на практике фильмы здесь используются в основном как иллюстрация к какой-то теме, а не как самостоятельный предмет изучения. Кинообразование ребят надо начинать с первых классов и вести его все годы учебы в школе. Но самое трудное — найти время для киноурока. Поэтому лучше всего организовывать просмотры фильмов в школьных кинозалах или в кинотеатрах, а обсуждение их — на классном часе. Сейчас в Москве проходит эксперимент на базе кинотеатра «Первомайский», охватывающий десять школ района. На целом сеансе перед просмотром фильма пятиминутное слово предоставляется педагогу, задача которого — настроить ребят на эмоциональное восприятие данной картины. После сеанса квалифицированный киновед проводит с педагогами инструктаж по работе с фильмом, дает вопросы для обсуждения его на классном часе. Такой вопросник можно предложить учащимся и до просмотра фильма. Главное — добиться, чтобы ребята не только следили за сюжетом, но и пытались проникнуть в художественную структуру кинопроизведения. Для обсуждения подбира-

За годы десятой пятилетки шесть союзных республик, в том числе РСФСР, Украина, Белоруссия, Казахстан, допустили снижение количества детских сеансов по сравнению с предыдущим пятилетием. Потери составили более 4 млн. сеансов. Это нежелательное для нас явление объясняется в какой-то степени сокращением количества сельских киноустановок и учащихся. Но, как выяснилось, есть и другие причины. Возьмем, к примеру, Восточно-Казахстанскую область. Все пять предыдущих лет государственная киносеть области не выполняла заданий по обслуживанию юных зрителей, однако, вопреки логике, количество специальных детских сеансов здесь постоянно сокращалось. Допускались значительные простои школьных киноустановок. В Киргизии и в ряде других регионов не все сельские киноустановки организуют детские сеансы. В некоторых республиках снизилась нагрузка детских сеансов. В РСФСР она упала по сравнению с 1975 годом на 6,9 %, на Украине — на 2,3 %, в Белоруссии — на 2,4 %, Молдавии — на 2,2 %, Киргизии — на 6,8 %.

В Азербайджане, Таджикистане, Кировградской, Николаевской, Херсонской и ряде других областей при организациях кинопроката еще не созданы секции детских и юношеских фильмов, во многих местах не выделены редакторы или методисты по работе с детьми. В результате допускаются искажения в репертуаре специальных детских сеансов, не достигается даже средняя интенсивность использования новых фильмов. Так, в Марыйской области (Туркменская ССР) за год проката копия фильма «Чужая компания» демонстрировалась только на 51 сеансе. «Новые приключения капитана Врунгеля» — на 54, «Бабушкин внук» — на 35. Такая же картина в Ашхабадской и Красноводской областях.

Эти серьезные недостатки, суммируясь, дают весьма посредственные результаты проката многих интересных, талантливых фильмов.

**СЕЙЧАС** в стране работает 410 детских кинотеатров. Только за минувшую пятилетку их число выросло на 22 %. Но и этого недостаточно. Намечается довести их число до 500.

По сравнению с числом сеансов для юных зрителей, проводимых ежегодно в государственной и профсоюзной киносети, сеансы детских кинотеатров кажутся малым ручейком в большом потоке. Но вклад этих кинотеатров в идейно-нравственное и эстетическое воспитание подрастающего поколения средствами кино трудно переоценить. Лучшие детские кинотеатры страны, такие, как «Пионер» (Минск), «Пионер» и «Баррикады» (Москва), «Пионерис» (Рига), «Алые паруса» (Симферополь), «Салют» (Вологда), «Луч» (Астрахань), «Прогресс» (Курган), стали подлинными методическими центрами, творческими лабораториями по разработке и успешному внедрению новых, эффективных форм массовой воспитательной работы среди учащихся, по пропаганде фильмов детской и юношеской тематики.

Однако в некоторых республиках и областях еще не торопятся с открытием детских кинотеатров. До сих пор не имеют их столица Эстонии, ряд областных центров Туркмении, 60

## НА СЕМИНАРЕ В ЧЕЛЯБИНСКЕ



В кулуарах совещания

крупных, с населением более 100 тыс. жителей, городов РСФСР. Сократилось число кинотеатров для детей в Киргизии. Загрузка залов специализированных кинотеатров Ашхабада, Краснодарска, Небит-Дага составляет только 23 %. Еще ниже (13—17 %) она в детских кинотеатрах Грузии, в том числе столицы республики. Кинотеатру «Чиполлино» г. Пржевальска (Киргизская ССР) ежедневно планируется только три детских сеанса вместо минимальных четырех.

Правильной организации работы детского кинотеатра в весьма значительной степени способствует четко сформированный репертуар. Обычно он насыщен фильмами в помощь учебной программе, для клубных и других массовых мероприятий. И иногда за обилием названий упускается из виду новая картина. Ее демонстрируют считанные дни на отдельных сеансах. Необходимо по ведущим фильмам репертуара составлять специальные планы выпуска, графики их продвижения, держать картину на экране до тех пор, пока она не исчерпает своих эксплуатационных возможностей. Так поступают, например, в кинотеатре «Комсомолец» Южно-Сахалинска. Значительные фильмы здесь демонстрируются на всех детских сеансах в течение 20 дней.

Специализированные детские кинотеатры имеют право на премьерный, первоэкранный показ всех новых художественных фильмов, предназначенных для подрастающего поколения. К сожалению, кое-где еще, ссылаясь на мнение репертуарной комиссии, часть фильмов, адресованных старшеклассникам, демонстрируется на «взрослых» экранах, и лишь спустя два-три месяца они попадают в детский кинотеатр. С такими случаями нужно решительно бороться.

Особое место в работе каждого детского кинотеатра занимают фильмы повторного репертуара. Десятилетиями накапливался в нашей фильмотеке обширный фонд детских картин. Относиться к нему нужно с большим вниманием, ибо каждые три-четыре года в кинотеатр приходит новое поколение, для которого все эти ленты в новинку. Пока же нередко значительные ленты выпуска прошлых лет используются от случая к случаю. Так, фильм «Друг мой, Колька!» за последние полтора года демонстрировался, например, на детских сеансах в киносети Сахалинской области всего 18 экранодней, «Чудак из пятого «Б» — 36. Нет системы в отборе повторных картин детской и юношеской тематики в организациях кинопроката Киргизии, Таджикистана, Херсонской и ряда других областей.

Отбор кинопроизведений — задача чрезвычайно сложная. Как найти картину, отвечающую психологии подростка, в наш беспокойный век стремительно меняющейся? Как сделать так, чтобы подросток нашел в кинофильме ответы на мучающие его вопросы, пример для подражания? Отбором картин с ориентиром на возраст зрителей по жанру, тематике, стилю систематически должны заниматься секции репертуарной комиссии, редактор кинопроката, методист совместно с педагогом кинотеатра. Эта очень важная работа должна находиться под постоянным контролем руководителей киносети и кинопроката. Точный адрес не следует абсолютизировать. Пусть фильм, снятый для учащихся 5-х и 6-х классов, посмотрит и первоклассник: он найдет в нем что-то и для себя, хотя многое пока останется для него «за кадром». Но на афишах все же следует указывать, кому в первую очередь предназначена картина.

Нужно сказать, что в пропаганде и рекламировании фильмов детскими кинотеатрами достигнуты некоторые успехи. Вошли в практику кинопремьеры, информационные просмотры проблемных картин, киноанорамы, творческие портреты мастеров экрана. Например, в кинотеатре «Моряк» сахалинского рыбацкого города Корсакова большой популярностью пользуется воскресная киноанорама для ребят и родителей. В южносахалинском кинотеатре «Комсомолец» киноанорамы ведут сами школьники, а тексты готовит педагог. Здесь же перед показом основного фильма регулярно проводятся беседы о создателях ленты, выпускаемой в ближайшее время на экран кинотеатра, сопровождаемые показом фрагментов из этой картины. Успех у аудитории кинотеатра нискал и ретроспективный показ повторных лент в связи с выпуском на экран новых картин. Так, премьеры «Сыщика» предварялась демонстрирова-

ются картины проблемные, которые могут вызвать на разговор».

Основы киноискусства преподаются в 29 общеобразовательных школах Литвы, сделаны первые шаги по внедрению этого предмета в специальные средние и высшие учебные заведения республики. Постановление о введении кинофакультатива в школах издало Одесское областное управление кинофикации совместно с обкомом. Составлена программа по истории советского кино.

Но трудности — с квалифицированными преподавателями. Как этот вопрос решается в других местах? В Ленинграде есть городской клуб педагогов школ и ПТУ, в плане работы которого — знакомство с лучшими кинопроизведениями, обсуждение их, встречи с творческими работниками. Члены этого клуба становятся хорошими пропагандистами кино. Факультатив по кинообразованию для старшеклассников введен в школьных кинотеатрах Кишинева. Занятия проводятся в одной из школ киноведом, представителем студии «Молдова-фильм» или педагогом киностудии. Создаются курсы по кинообразованию при Кишиневском институте усовершенствования учителей. Занятия по киноведению ведутся и на факультете общественных наук в университете. Темы кинообразования включаются в программы городских семинаров учителей школ.

Интерес собравшихся вызвало выступление методиста воронежского кинотеатра «Юность» Г. Л и н ш и ц. Не рассказ о системе кинообразования подрастающего поколения публикуется в этом номере журнала.

Все выступавшие отмечали трудности работы по кинообразованию в связи с отсутствием методических пособий, учебных кинолент по истории развития кинематографа, дефицитом киноклассики в конторах кинопроката.

**ДИФФЕРЕНЦИО В А Н Н О М У ПОДХОДУ** как к составлению кинопрограмм, так и к выбору форм и методов работы в зависимости от возраста аудитории посвятила свое выступление директор свердловского «Салюта» К. К о ш к и н а: «Чтобы правильно спланировать свою работу, добиться наибольшей отдачи от кинолюбов и кинолекторов, надо знать интересы и вкусы юных зрителей. Как мы этого добиваемся? Во-первых, с помощью социологов путем анкетирования. В конце учебного года членам наших кинолюбов и кинолекторов раздаем анкеты, составленные для ребят разного возраста. Из них мы получаем ответы на вопросы: «Какой из фильмов минувшего года вы считаете лучшим и почему?», «Какому жанру отдаете предпочтение и почему?», «Какому герою экрана хотели бы подражать и в чем?», «Кого из актеров по-новому открыли для себя в прошедшем году? В чем видите его актерскую удачу?» и др.

Во-вторых, для выявления любимых героев экрана, особенностей восприятия произведений киноискусства среди младших школьников проводим конкурсы рисунков по темам кинолент. Ребят среднего возраста просим представить рецензии на фильмы (ученики 4—5-х классов писали о картинах «Путешествие Гулливера» и «Подарок черного колдуна», 6—7-х — «Котовский» и «Примите телеграмму в долг», 8-х — «В моей смерти прошу винить Клаву К.» и сочинение «Рассказы Чехова на экране»). Старшеклассники готовят рефераты, с которыми выступают на конференциях юных зрителей, заседаниях кино-

клубов, на классных часах в школе (например, «Чем мне близок Славка Горохов и за что я его осуждаю» — по фильму «Последний шанс»).

Точно выраженный адрес должна иметь и кинореклама. Малышей привлечет забавная, в стиле детского рисунка. Старшеклассник ищет в рекламе фильма ключ к его проблеме, интригу, хочет знать и тему — нужна аннотация.

Формы предсеансовой работы также должны учитывать возраст аудитории. Для малышей это может быть кинопраздник с элементами игры, для учащихся среднего возраста — встречи с интересными людьми, беседы об экранизациях литературных произведений. Со старшими ребятами требуются такие формы, которые предусматривают их живое, самостоятельное участие (диспуты, конференции). И чем больше споров, тем лучше».

Безусловно, важна не только содержательность, но и яркая зрелищность, эмоциональность проводимых мероприятий. Уже упоминавшаяся представительница рижского «Пионерса» справедливо отметила: все в детском кинотеатре должно носить печать хорошего вкуса, чтобы развивать ребят эстетически, будить в них стремление к прекрасному. Это касается и внешнего вида кинотеатра, и его интерьеров, и экспозиций в фойе, и кинорекламы, и форм предсеансовой работы. Директор «Пионера» в г. Бельцы В. Трошева подчеркнула, что при подготовке мероприятия надо уделять большое внимание его драматургии, чтобы ребятам не было ни утомительно, ни скучно, а также подбору ведущих: «Личность ведущего во многом определяет успех любого мероприятия. Это должен быть знающий, обаятельный человек, непринужденный в роли гостеприимного и тактичного хозяина. Ведущий должен идти вперед аудитории, но при этом постоянно оглядываться, не оторвался ли от нее. В зависимости от возраста собравшихся нужен тот или иной тон ведения беседы. Например, младшие школьники плохо воспринимают теоретические рассуждения: им важны сюжет, динамика, зрелищность. У ребят 5—7-х классов развит дух противоречия, поэтому ведущий должен избегать в разговоре с ними поучительного тона. А со старшими следует вести беседу на равных, с подчтенным уважением и доверием».

Все прочнее занимает свои позиции АБОНЕМЕНТНАЯ ФОРМА КИНООБСЛУЖИВАНИЯ. «Без абонементов мы и половины бы зрителей не имели, — призналась директор черкасского «Салюта» Е. Чирева. — Абонемента дают нам 60—65 % плана». Убедительно доказала преимущественность абонементной системы методист из Москвы Т. Шуб: «Шесть-семь лет назад столица не выполняла плана по кинообслуживанию юных зрителей, потому что 200 кино клубов и кинолекториев не имели постоянной зрительской аудитории. Сейчас их число выросло вдвое, и все работают по абонементу (ежегодно — 380 тыс.). Благодаря этому план кинообслуживания детей выполняется. Самое важное достоинство постоянной аудитории — пробуждение у ребят активности мышления, более глубокого интереса и понимания поднимаемых на экране проблем. И поэтому фильмы, порой не полу-

нием кинолент о советской милиции, премьеры фильма «Вам и не снилось» — ретроспективной картин, поставленных И. Фрэзом».

В яркие пропагандистские мероприятия, ребячьи праздники выливаются проводимая ежегодно в детских кинотеатрах Всесоюзная неделя детского фильма, фестиваль «Здравствуй, школа!», слеты юных друзей кино в Кустанайской, Талды-Курганской, Кокчетавской, Чимкентской областях Казахстана. А с каким энтузиазмом дети и подростки сельских районов Литвы встречают новые фильмы, режиссеров, киноактеров, спортсменов — участников ставшей традиционной «Кинорамы!» Но в ряде детских кинотеатров подобные мероприятия проходят пока очень уж пресно, без выдумки, формально. Хотелось бы обратить внимание на одну немаловажную деталь в пропаганде детского репертуара — на фасадную рекламу. Трудно порой понять, что и кто на рекламе нарисован. Если художник не обладает нужной квалификацией, не лучше ли использовать при подготовке щита монтаж из имеющихся художественных плакатов или ограничиться шрифтовой информацией? Важно, чтобы на щите были все необходимые для повышения зрительского интереса сведения — о жанре картины, режиссере, популярных юных и взрослых актерах. Нередко фасад детского кинотеатра буквально залеплен рекламными щитами. Южносахалинский «Комсомолец», например, одновременно рекламирует шесть-восемь картин текущего и анонсного репертуара. Впору запутаться и искушенному взрослому зрителю...

Госкино СССР принимает активные меры к улучшению пропаганды произведений детского и юношеского кино. Появилось новое красочное издание «Союзинформкино» «Кино — детям», увеличивается его тираж. Чаще стали помещаться материалы о мастерах детского кино, творческой молодежи в других его изданиях. Все это надо как можно полнее, творчески использовать.

Показать ребенку фильм, пусть даже интересный, — это лишь половина дела. Как заставить его воспринимать фильм с той же энергией духовного контакта, какая возникает при чтении хорошей литературы?

И здесь мы сталкиваемся с одним из важнейших вопросов деятельности кинотеатров — массовой воспитательной работой, личностью человека, который ее организует и ведет. Уместно процитировать при этом слова И. Фрэза: «Мало уметь говорить с детьми только просто, понятно и занимательно. Главное — говорить с чувством и искренне, без всякой фальши и нажима. Убежденно, обращаясь не только к детям, но и к самому себе, полностью разделяя их веру, живя их интересами». Подавляющее большинство педагогов детских кинотеатров свято следует этому принципу, все свои знания, инициативу, всю любовь к юным зрителям вкладывая в те многочисленные, самые разнообразие по форме, содержанию, стилю массовые воспитательные мероприятия, без которых нельзя представить сегодня детский кинотеатр.

Поистине впечатляюще цифры, характеризующие развитие сети кино клубов и кинолекториев для детей. В Российской Федерации их более 28 тыс., в Белоруссии — 1400, в том числе 700 — общественно-политической тематики, в Казахстане — более 900. Стройную систему клубов на любой вкус и возраст создали кинотеатры «Пионер» (Минск), «Березка» (Москва) и многие другие. В детском кинотеатре Кировграда работают киноуниверситеты «Дружба народов» и «Искусство кино», челябинский кинотеатр «Спартак» проводит для старшеклассников-комсомольцев общественно-политические чтения с широким использованием фильмов, бакинский «Взвэн» основное внимание уделяет правовому и атеистическому воспитанию школьников, в Эстонии имеется 11 клубов друзей кино для подростков. На Украине помимо традиционных форм массовой работы рождаются новые: киноуроки «В мире прекрасного», киноциклы «С кинокамерой по страницам искусства», кино вечера «Из книги на экран», кинонедели музыки, поэзии, живописи, театра.

Все больше активизируется массовая работа с детьми в школьных филиалах сельских киноустановок, на самих этих киноустановках. Например, на всех 14 ширескозкрайных киноустановках Октябрьского района Приморского края работает кино клуб «Искорка», в трех

школьных филиалах района функционируют по несколько клубов и кинолекториев.

Киноклуб — лучший способ пробуждения активной мысли ребенка, подростка, и именно эту форму надо развивать, не увлекаясь кинолекториями, которые часто обрекают взбудораженную просмотром фильма душу маленького гражданина на пассивность. Но важно не просто организовать киноклуб, а прежде всего правильно определить его тему. Главная задача в воспитании подрастающего поколения средствами кино — помочь ребенку постичь понятие «Родина», повести его по кинострациям, взволнованно рассказывающим о нашей революции, о гражданской и Великой Отечественной войнах, первых пятилетках, легендарных героях тех незабываемых лет, о самом человеческом человеке — В. И. Ленине, о нашей необъятной стране, ее изумительной природе, ее мужественных людях. Надо воспитывать наше подрастающее поколение на революционных, трудовых и боевых традициях советского народа.

Сегодня кое-кто считает, что главный объект внимания детского кинотеатра — дошкольники, учащиеся 1—6-х, в лучшем случае 7-х классов. Старшеклассников забывают при формировании репертуара, а потом сетуют, что подростки обходят детский кинотеатр. А ведь именно им, переживающим очень сложный, очень ответственный период, предназначено немало картин, созданных нашими кинематографистами. Для них мы должны формировать особый кинорепертуар, находить живые формы интересной массовой работы.

Еще одна немаловажная задача детских кинотеатров — укрепление контактов с родителями, если можно так выразиться, воспитание воспитателей. Воздействуя на взрослых, мы тем самым благотворно воздействуем и на детей. Об этом нужно всегда помнить.

Привычной становится обратная связь — «зритель — кино». Но существует эта связь главным образом во взрослом кино. О многомиллионной аудитории юных зрителей мы подчас забываемся. В Объединении «Союзкинофонд» ныне организован специальный социологический отдел, которому поручено исследовать отношение к кинематографу детей и подростков.

Как это сделать на местах? В детском кинотеатре маленького приволжского городка Вольска начинается показ нового фильма. Уже на следующий день в фойе появляются отпечатанные на машинке отзывы школьников об этом кинопроизведении. Потом ребята собирают, чтобы поговорить о картине, выяснить, чем их привлек фильм, какую пользу они извлекли для себя, просмотрев его. Опираясь на мнение детворы, обобщая ее суждения, педагог имеет возможность обоснованно определить прокатную судьбу фильма, его воспитательную сущность, возрастную направленность.

У юных зрителей, которые пришли в челябинский кинотеатр «Спартак», мнение о просмотренной картине выясняют при помощи анкет. Администрация кинотеатра регулярно проводит конкурс знатоков советского кино. Для изучения запросов зрительской аудитории организуется киноаукцион. Все это — социология, накрепко соединенная с насущной практикой.

**МНОГООБРАЗНЫЙ** и разноликий мир кино, войдя в жизнь ребенка, подростка, делает ее ярче и богаче. Безоговорочно соглашаясь с поступками Чудака из пятого «Б», принимая близко к сердцу героя фильма «Доживем до понедельника», для которого счастье — это когда тебя понимают, сострадав первому глубокому чувству Кати и Романа из последней картины И. Фрза, восхищаясь и переживая за легендарного Чапая, школьник в зале детского кинотеатра, будь то многомиллионная Москва, шумный рабочий Челябинск или тихоокеанская Находка, ощущает себя причастным к большому миру людей, вглядывается в самые существенные вопросы человеческих взаимоотношений, оценивает себя и свои поступки с позиций совести и правды.

Наша важнейшая задача — способствовать формированию будущего гражданина Страны Советов, воспитанию его в духе преданности своей великой Родине, делу партии, всего нашего народа.

жившие широкого отклика, но затрагивающие важные нравственные вопросы, здесь находят благодарную аудиторию («Голубой портрет», «В моей смерти прошу винить Клаву К.» и др.).

В Москве родились **НОВЫЕ ФОРМЫ** абонементов: «Фильмы — юбиляры года» (со вступительным словом об истории создания картины, ее художественной ценности), абонементы выходного дня (три билета: два — для взрослых, один — детский).

В «Пионере» г. Бельцы ежегодно в январе проводится фестиваль «Деятели фильмов одного года»: в течение девяти дней по одному сеансу каждого фильма в самое удобное время (18.40). В него включаются лучшие ленты минувшего года, выбранные: один — гороно, один — горкомом комсомола, один — кинопрокатом, один — студентами пединститута, один — прессой, три — зрителями (советский, зарубежный, детский) и один — самый кассовый. В «Пионере» применяется и такая непривычная форма, как «постфильм» — рассказ о создателях его после просмотра — для желающих, которым предлагают остаться на несколько минут в зале. В одесской «Смене» с успехом проходят «Фестиваль фестивалей» (фильмов — лауреатов Ленинских и Государственных премий) и показ лучших актерских работ года («Актеры, фильмы, роли»).

В последний день совещания был проведен «КРУГЛЫЙ СТОЛ», участники которого получили ответы на интересные их вопросы, практические рекомендации по урегулированию некоторых спорных моментов. Например, имеет ли право на первоочередное получение нового фильма для юношества кинотеатр высшего разряда? Спор разрешает практика. В Приморском крае премьера таких картин устраняется в специализированных детских кинотеатрах, но затем их передают в кинотеатры высшего разряда, после чего фильмы снова возвращаются на экраны детских кинотеатров. Видимо, такую практику следует взять на вооружение. Участники совещания высказали пожелания В/О «Союзинформкино» публиковать в издании «Кино — детям» методические разработки по программам кинообразования, деятельности кинолекториев и кино клубов, а в «Новых фильмах» давать краткую аннотацию сюжетов детской кинопериодики («Хочу все знать», «Горизонт», «Звездочка»). Директор Объединения О. Тенейши и обещал рассмотреть возможность реализации этих предложений.

Итоги работы совещания подвел ф. Белов. «Одна из главных задач специализированных детских кинотеатров, — подчеркнул он, — стать методическими центрами по работе с детьми. И впрямь при оценке их деятельности надо обязательно учитывать, что и как сделано по оказанию методической помощи другим кинотеатрам и киноустановкам. Это дело нелегкое и ответственное. И поэтому прежде чем давать рекомендации, надо внимательно проверить эффективность применяемых форм и методов».

Участники совещания единодушно приняли обращение ко всем работникам киносети и кинопроката, опубликованное на второй странице обложки этого номера журнала.

# КИНО И ПТУ: НЕСКОЛЬКО БЕСЕД

**Ю. ТИМОХИН,**  
Ленинградская обл.

Мы с В. Фоминым, директором Волховской районной киносети, ехали в Сясьское ПТУ-241 и в дороге беседовали о повседневных делах и заботах кинофикаторов, среди которых немалое место отведено идейному и эстетическому воспитанию подрастающего поколения, в частности учащихся профессионально-технических училищ. Их в Волховском районе восемь. С каждым дирекция киносети заключила договор о сотрудничестве.

— Киноустановки ПТУ, — рассказывал В. Фомин, — теперь включены в кольцевую систему обслуживания. Для учащихся проводятся тематические показы, на занятиях кинолекторов выступают киноведы и представители общества «Знание», организуются встречи с творческими работниками киностудий.

Скрипнув тормозами, «уазик» замср перед зданием училища. Аккуратные газоны с уже пожелтевшей травой, асфальтированные дорожки, клумбы, на которых аелеи георгины, — все наводило на мысль о бережливых, рачительных хозяевах, считающих место учебы для себя родным домом. Это впечатление усилилось, когда, войдя в здание, мы попали в настоящую оранжерею. А потом наше внимание привлек красочный стенд — киноуголок. Возле него — группа юношей и девушек. «А я его помню еще по фильму «Первая перчатка» — там он фоторепортера играл», — сказал кто-то из них. Подошли ближе. Текст объявления гласил: «Сегодня состоится творческая встреча с актером киностудии «Ленфильм» заслуженным артистом РСФСР Владимиром Гатосовым». В левой части стенда — кинокалендарь, где не просто отмечены юбилей мастеров кинематографа, но о каждом из них помещены короткий рассказ и фильмография. Рядом — кинорепертуар предстоящего месяца, микрорецензия на телефильмовскую картину «Последний побег». И все материалы иллюстрированы фотографиями.

Вот так, с киноуголка, и началось мое знакомство с ролью и местом киноискусства в жизни учащихся Сясьского про-

фессионально-технического училища № 241. А продолжилось оно в кабинете его директора В. Воронина. Разговор начался издалека.

— Наше базовое предприятие — Сясьский целлюлозно-бумажный комбинат, — сказал Вениамин Иванович. — И готовим мы специалистов для этой

В № 4 «Кинемеханика» за прошлый год была опубликована статья С. Пензина «Если хочешь наслаждаться искусством...» — о воронежском городском киноклубе «Друзья десятой музы». Так что читатели журнала знакомы с той большой работой по кинообразованию и киновоспитанию, которая проводится в нашем городе. А начинается она в детском специализированном кинотеатре «Юность».

У нас, как и во многих других кинотеатрах страны, действуют различные кинолектории и киноклубы. Но для нас важно, чтобы юные посетители кинотеатра научились быть кинозрителями, разбираться в искусстве кино. Поэтому в «Юности» создан ряд киноклубов, цель которых — кинообразование детей. При этом мы учитываем особенности психологии школьников разного возраста, уровень общего развития ребят.

Вот приходят 7—9-летние в киноклуб «Чебурашка». Все они знают и любят мультфильмы. Но уровень их восприятия, естественно, наивен, они только следят за сюжетом. А наша задача — дать малышам понятие о мультипликации как об искусстве. Этим и обусловлен подход к составлению программы. Вот примерная тематика занятий: «Пути развития советской мультипликации», «Сказка — ложь, да в ней намек», «Язык мультфильмов», «Умеем ли мы смотреть мультфильмы?», «Виды мультипликации» и т. д.

Каждое новое занятие проходит с учетом предыдущего. Начинаем обычно с беседы с детьми или показа мультипликационного фильма. Затем — опрос либо игра (в зависимости от того, на чем ведущий хочет сделать акцент) и — естественный переход к разъяснению новых понятий. В конце

## Ребятам —

цикла — подытоживающая усвоенные знания викторина с вопросами из разных областей страны «Мульти-пульти». Торжественная обстановка, вручение цветов за активное участие и правильные ответы еще больше стимулируют младших школьников.

В последнее время «Союзинформкино» публикует рассказы о мультипликации (сценарии киноутренников). Бесспорно, это неоценимая помощь «Чебурашкам», подобным нашему. Но, думается, вопросы заключительной викторины могли бы быть и сложнее.

Для учащихся 1—4-х классов предназначен и абонемент «В тридевятом царстве». В основе этого цикла — фильмы-сказки. Это позволяет применять те же, что и в «Чебурашке», элементы игры, одновременно рассказывая о съемках фильмов, творчестве их создателей. И этот цикл заключается опросом. Результаты радуют: активность и интерес детей велики, ими получены некоторые начальные знания об искусстве кино. Теперь можно приобретать абонемент «Пошли в кино, ребята!» (для 4—7-х классов).

В «Чебурашке» на полуторачасовом сеансе надо не дать малышам устать, отвлечься и одновременно предоставить им максимум возможной информации. Здесь система такая: слово — мультик, слово — мультик. В «Пошли в кино, ребята!» — фрагмент — слово — фильм. В центре занятий — творчество отдельных режиссеров («Этот разный Р. Быков», «Твой ровесник в фильмах Э. Гаврилова», «Творчество Сергея Соловьева» и т. д.). Попутно идет разговор об истории развития киноискусства, о его языке.

Очень важно раскрыть социальную направленность каждой картины и киноискусства в целом, сделать фильм эффективным орудием целенаправленного воспитания юной личности. Ведь известно, что герои киноэкрана оказывают серьезное

# С ЗАИНТЕРЕСОВАННЫМИ ЛИЦАМИ

отрасли промышленности. У ретического (лекции специалиста в ПТУ, как, вероятно, и стов-мастеров) и наглядного везде, активно используются (средствами кино) обучения учебные фильмы. Синтез практического (в мастерских), теоретического (в мастерских), теоретическим рабочим необходимо не

вливание на формирование характера, причем порой отрицательное. Чтобы избежать подобного рода воздействия экрана на юного зрителя, на помощь ребятам должен прийти старший товарищ, «кинопедагог», способный дать яркие и убедительные представления о разных типах поведения человека в обществе, обратить внимание на волю, сильный характер и другие лучшие качества положительных героев экрана, вызвать у школьников стремление стать похожими именно на них.

Восприняв и усвоив начальные сведения о кино и получив определенную социальную подготовку, учащиеся 8—10-х классов приобретают абонементы на следующий цикл занятий — «Да здравствует кино!». Тут уже проводятся более серьезные беседы по истории и теории кино, формируются навыки восприятия образа строга картин, умение определять авторскую позицию. Фильмы в этом цикле сложные («Берегись автомобиля», «В огне брода нет», «Свой среди чужих, чужой среди своих», «Чужая компания», «Чужие письма» и др.), обязательно требующие разъяснения, разговора (умение общаться между собой и с ведущими старшеклассники получили ранее).

Главный показатель результативности нашей работы — подход ребят к фильму как к произведению искусства, возросший интерес к кино, понимание задач, которые ставят перед собой создатели фильмов.

Недавно в Воронеже состоялся первый Всесоюзный смотр-конкурс документальных фильмов по охране природы. По инициативе клубовцев был проведен специальный сеанс-встреча

## об искусстве кино

ча с документалистами Свердловской, Ростовской, Нижне-Волжской киностудий. Режиссеры, сценаристы, операторы показывали свои работы, а ребята задавали вопросы о специфике работы в документальном кино, о средствах создания кинообраза, об общественном резонансе кинопублицистики. Не забыв, если скажу, что интересно кино обоим сторонам.

Клуб «Да здравствует кино!» знакомит старшеклассников с достижениями отечественного кинематографа. Наш следующий абонемент, «Контрасты зарубежного кино», предназначен для студентов. Его цель — дать представление о развитии киноискусства зарубежных стран и помочь молодежи ориентироваться в потоке западной кинопродукции, которая попадает на наши экраны.

Большую помощь оказывает нам кинопрокат. Мы не знаем отказа в нужных фильмах, потому что отбираем их чуть ли не на год вперед. Но иногда прокатчики не в силах нам помочь — нет нужных для нашей работы фильмов, таких, например, как «Эффект Кулешова», «Яков Протазанов», «Арсенал» А. Довженко и др.

Я не упомянула еще о таких способствующих кинообразованию формах работы, как тематические, жанровые и персональные кинопанорамы, зрительские конференции, ретроспективы, тематические показы, сеансы — творческие портреты и т. д. Они как бы продолжают курс кинообразования.

**Г. ЛИНШИЦ,  
методист детского  
специализированного  
кинотеатра «Юность»,  
Воронеж**

только овладеть своей профессией. Им нужны знания литературы и архитектуры, живописи и поэзии, они должны разбираться в киноискусстве. Действительно, может ли трудиться человек с полной отдачей, творчески, если он не знает конечной цели своей деятельности, не знаком с жизнью страны, равнодушен к ней? Молодой производитель должен быть гармоничной, всесторонне развитой личностью. А этому в большой степени способствует кино.

Заглянув в расписание, Воронеж предложил пойти на урок литературы. Поднимаясь по лестнице, Веннамин Иванович не прерывал своего монолога.

— Знаете, для нашей работы исключительное значение имеет высказывание Леонида Ильича Брежнева о том, что кино есть «важный фактор формирования мировоззрения советского человека, неотъемлемая часть художественной культуры народа».

Но прежде чем побывать на уроке литературы, мы решили заглянуть к замполиту, создателю и вершителю того, что на канцелярском языке называется «мероприятием». Вошли в его кабинет. Навстречу поднялся молодой человек. Представился: Шабаров Геннадий Борисович\*. И явно оживился, узнав о теме предстоящего разговора.

— Практически мы ежедневно используем фильмы различных жанров и тематики, — говорил он. — Этому в немалой степени способствует наличие в училище киноаппаратуры. В актовом зале, например, установлен проектор КН-17, в кабинетах эстетики, обществоведения, литературы — аппаратура типа «Украина» и ККТ. Техника всегда в полном порядке.

Тут мне вспомнилось, как еще в Волкове, в киностудии, В. Фомин с законной гордостью говорил о том, что у них четко налажен контроль за техническим состоянием киноаппаратуры, что в Сясьском ГПТУ строго по графику осу-

\* Г Шабаров перешел ныне на другую работу. А в ГПТУ-241 вернулась прежний замполит — В. Осипова. И она внесла значительный вклад в совершенствование форм и методов идейно-эстетического воспитания учащихся.

ществляется планово-предупредительный ремонт, работники кинодирекции проводят занятия в кружке киномехаников.

— А теперь, — предложил Шабаров, — давайте посмотрим наш план идейно-воспитательной работы. И я расскажу, что и как мы делали. По четвергам у нас организован инструктивный семинар для политинформаторов. Раньше преподаватель обществоведения пересказывал содержание газетных статей, комментировал их. Но этого нам показалось недостаточно. Мы попытались избежать формализма. Долго размышляли. И призвали на помощь... кино. Представляете, насколько более насыщенным, емким, интересным станет рассказ политинформатора после просмотра им соответствующих теме беседы документальных, научно-популярных или видовых фильмов? Поэтому на инструктивные семинары для учащихся-политинформаторов мы просим дирекцию киносети заказывать такие ленты.

Далее Шабаров обратил мое внимание на постоянно действующий лекторий по проблемам международного положения. Он предназначен для учащихся всех курсов и поэтому проводится в актовом зале. Важной составной частью лектория стал показ не только документальных, но и художественных картин. Так, в сентябре в программе значилось: «Национально-освободительное движение в Латинской Америке (фильм «Ночь над Чили»)».

— Таким образом, — продолжал Геннадий Борисович, — лекторий у нас превратился в кинолекторий. Я, кстати, сам вел то занятие. Сделал акцент на истории трагических событий в Чили. Рассказал о сегодняшней борьбе народа против диктатуры хунты. И нас, педагогов, искренне порадовали волнение, неподдельный интерес ребят, которые после окончания сеанса расспрашивали о самых разнообразных подробностях жизни чилийцев, о Луисе Корвалане, героической роли коммунистов в движении сопротивления. Незаметно разговор перешел на художественные достоинства фильма, нравственные качества его героев, творчество молодого чилийского режиссера С. Аларкона.

Реальную ценность для улучшения качества идейно-воспитательной работы с учащимися

представляют также тщательно спланированные программы кинолекториев самой разнообразной тематики — «Наш ленинский комсомол», «Будущий воин», «Атеизм и религия», «За здоровый быт», «Когда начинается взрослость», «Мораль и право» и др. Занятия проводятся раз в месяц.

— Ребята с удовольствием посещают занятия кинолекториев, — продолжал Шабаров. — А почему? Дело в том, мне кажется, что основная идея каждой лекции в следующий раз подкрепляется новыми доказательствами, подробностями, фактами. Когда у нас работал кинолекторий «Дело Ленина живет и побеждает», демонстрировались художественные и документальные фильмы, не просто и не только иллюстрирующие тот или иной период биографии вождя, но связывающие идеи Ильича с современностью, как бы перекидывающие мостик от гениальных предначертаний к сегодняшним свершениям. Ребята привлекало и то, что в лекциях преподаватели раскрывали образ Ленина, как принятого сейчас говорить, «в контексте эпохи».

— Кстати, — подсказал Воронин, — обратите внимание на наш кинолекторий «Кинолениниана».

Действительно, толково и интересно составленная программа занятий несет неодолимую функциональную нагрузку. Судите сами. Тема первая: «Образ В. И. Ленина в документальном и художественном кинематографе 20-х годов». И сразу же слушатели получают максимум информации: политическая обстановка в стране в то время, зарождение советского кино и отношение к нему Ильича, Дзига Вертов и другие первые советские кинодокументалисты, новаторство С. Эйзенштейна... В. Фомин всегда идет навстречу просьбам о выделении необходимых фрагментов.

...В дверь постучали, и не дожидаясь приглашения, в комнату влетел высокий парень, рыжеватый, длинноволосый, с хитроватыми глазами на веснушчатом лице. Осекая, увидев что-то вроде совещания, и исчез. Шабаров и директор заулыбались.

— Наш первокурсник, — сказал Воронин, — агитбригадoveц. Эти ребята готовят сатирические киномонтажи, как «синемлузники» 20-х годов. И очень активно используют

фрагменты из фильмов. То «Фитиль» требуют, то «Кавказскую пленницу», то «Бриллиантовую руку». Продирают с «песочком» кого надо...

Замполит озабоченно глянул на часы: он спешил в Волхов на заседание общественного совета по кино. Его работа ведется сейчас на качественно ином уровне. Этому в немалой степени способствовал приказ областных управлений кинофикации и профтехобразования «О совместной работе органов профессионально-технического обучения и киносети по идейно-нравственному воспитанию учащихся ГПТУ». Он предусматривает проведение премьер лент молодежной тематики, недель и фестивалей молодежного фильма, создание кино клубов. Короче говоря, интенсификацию всех аспектов совместной деятельности районной киносети и органов профтехобразования. На основании этого приказа Волховская дирекция киносети и заключила комплексный договор о сотрудничестве со всеми профессионально-техническими училищами района. В результате стало более целенаправленным воздействие киноискусства на будущих производственников, возросла и эффективность воспитательных мер.

Теперь уже не гостями, а друзьями ГПТУ-241 стали фильмы о героическом подвиге советского народа (кинофестиваль «Великая Отечественная»), трудовых буднях наших современников (киновечер «Профессия — гордость моя»), славном пути, пройденном Ленинским комсомолом (тематический показ «Герои-комсомольцы»). И в сценарии устойчивого журнала «Прекрасные женщины России» или тематических диспутов (например, «В жизни всегда есть место подвигу») обязательно включаются документальные ленты и фрагменты из художественных картин.

И, конечно же, в подготовке почти каждого мероприятия, будь то лекция, беседа, диспут, теоретическая конференция, активно участвуют педагоги, работники библиотеки, врачи, юристы, ветераны труда, передовики производства. А каким волнующим событием стало для юношей и девушек зыстпление на торжественной премьере фильма «Десант на Орингу» делегата III съезда РКСМ А. Мызененкова!

Не случайно ныне в списке



нарушителей общественного порядка учащиеся этого ПТУ не значатся. А в училище все чаще приходят письма руководителей предприятий, где ныне трудятся выпускники, в которых — слова благодарности за воспитание «не только хороших производственников, но и хорошо подготовленных, идейно активных общественников».

... А на урок литературы мы все-таки попали. Преподаватель Г. Кириллова говорила о романе Л. Толстого «Анна Каренина». Чтобы оживить его в памяти учащихся, она призвала на помощь одноименный фильм. Задержали шторы, застрекотал кинопроектор. Воронин, наклонившись ко мне, довольно прошептал: «Видите, как интересно построен урок. И вот результат занятий в кружке киномехаников — наш учащийся отлично справляется с «Украиной».

Ребята в полной тишине смотрели фрагменты из фильма, а когда показ их закончился, каждый стремился высказать свое мнение. Урок превратился в настоящий диспут. И выяснилось, что учащиеся неплохо подготовлены к анализу не только романа, но и произведения киноискусства.

— Все, что вы видели и слышали, — сказал Воронин, когда мы вернулись в его кабинет, — итог конкретной, целенаправленной помощи кинофикаторов училищу. Причем помощи инициативной. Вот, к примеру, надумали мы организовать молодежный кинотеатр. Так из управления кинофикации не просто выслали «Положение о молодежном кинотеатре». К нам из Ленинграда приехал редактор методического кабинета, на месте все объяснил и растолковал. Перед первым сеансом познакомил учащихся с новинками киноэкрана — провел кинопанораму. А потом рассказал активистам киноклуба, как ее готовить. И теперь ежемесячно мы заказываем в дирекции киносети рекламные ролики и рекламно-пропагандистские фильмы, информационные сборники «Новые фильмы». А члены киноклуба сами выступают перед своими товарищами на сеансах кинопанорамы.

Вот еще один пример тесных, действенных контактов преподавателей ГПТУ и кинофикаторов. Для учащихся запланировали лекцию «Мемориальные комплексы, авторы которых удостоены Ленинских премий». После ее

проведения можно было поставить, как говорится, очередную «галочку» в отчете и успокоиться. Но преподаватели видели, с каким интересом ребята задавали вопросы лектору, почувствовали их искреннее желание больше узнать о классических ансамблях Северной Пальмиры, о зодчих, их создававших, подробнее разобраться в архитектурной истории города на Неве, неотделимой от истории человеческих и общественных отношений.

И вот по просьбе профтехучилища методический кабинет управления кинофикации подготовил аннотированный каталог документальных фильмов «Архитектура Ленинграда на экране». Но и этим дело не ограничилось. Теперь уже кинофикаторы проявили инициативу. В добавление к каталогу разработали рекомендации по комплексному использованию архитектурной тематики в воспитании у подростков вкуса, умения отличить истинное произведение искусства от «пустышки». И предложили организовать в училище с помощью искусствоведов циклы лекций, используя такие, например, фильмы, как «Архитектор Джакомо Кваренги», «Исаакиевский собор», «Мосты повисли над Невой». Но сначала надо было познакомить учащихся с прошлым волховской земли — с крепостью в Старой Ладоге и богатейшей коллекцией местного краеведческого музея, а для этого — пригласить в гости его дирек-

тора, знатока прежних времен и энтузиаста их изучения Н. Игнатенко. А затем, чтобы не разрушать у подростков целостности восприятия, не рвать «связь времен», намечено было построить цикл в хронологическом порядке, предусмотрев регулярные автобусные экскурсии по Ленинграду, благо город, как говорится, под боком. Кроме того, методисты предложили свою помощь в организации экскурсий учащихся на «Леннаучфильм», «Ленкинсхронику» и встреч с творческими работниками, которые рассказали бы о съемках той или иной ленты. Решили, что на завершающем занятии этого цикла целесообразно не просто выступить преподавателю или искусствоведу, но предоставить возможность говорить самим ребятам. Именно в процессе дискуссии должен был выявиться эффект такой комплексной, совместной деятельности преподавателей и кинофикаторов по идейно-эстетическому воспитанию учащихся.

Так же нестандартно члены киноклуба ГПТУ-241 провели встречу с актером В. Татосовым. Она превратилась в зрительскую конференцию. А ведь обычно подобные мероприятия проходят, особенно в сельской местности, по, скажем честно, довольно незамысловатому сценарию. Кто-либо из администрации представляет зрителям гостя. Затем он сам, перемежая свою короткую беседу показом таких же коротких фрагментов из фильмов с его уча-



ГПТУ-241

стнем, выполняет программу за 15—20 минут.

В ГПТУ-241 кинолюбители (теперь так делается всегда) подготовили интересный сценарий вечера. Один из членов киноклуба подробно рассказал о творческом пути В. Татосова. Для этого юноше пришлось серьезно поработать в библиотеке. Другие ребята заранее подготовили вопросы, причем такие, которые вызвали интерес у всех учащихся. Посыпались вопросы — уже импровизированные. Но проблематика; направленность диалога актер — зритель были запланированы заранее.

И конференция удалась.

... Вечерело. Кинолюбители вышли проводить актера. С ним уезжал и я. По дороге в Ленинград, в автобусе, перебирал в памяти сегодняшние разговоры, впечатления. Да, в Сясьском ПТУ-241 обучение и воспитание учащихся средствами кино поставлены неплохо. Тем не менее и проблем и резервов еще предостаточно, как, впрочем, и в других училищах.

К примеру, не всегда четко обеспечиваются ПТУ необходимыми фильмами, особенно учебными, заказными, научно-популярными. Следует шире внедрять новые методы идейно-эстетического воспитания учащихся при помощи кино.

Хорошо, что в Сясьском ГПТУ-241 преподаватели используют разработки методического кабинета управления кинофикации. Но не везде еще кинофикаторы с такой готовностью приходят на помощь педагогам. Да ведь и их самих, по-моему, надо учить рационально и эффективно использовать кино в повседневной практике. Но это нелегко, если преподаватели слабо разбираются в киноискусстве. Быть может, следует организовать для них семинары по кино или найти какую-либо иную форму работы с преподава-

тельским составом? Ведь созданы же при Ленинградском институте усовершенствования учителей двухгодичные курсы для подготовки преподавателей факультативов по киноискусству.

И еще: ребята приезжают в училище из разных мест. Уровень их общеобразовательной подготовки различен. Следовательно, к их идейно-эстетическому воспитанию необходим дифференцированный подход.

Словом, проблемы, проблемы... Анализировать их и решать можно только сообща. В этом — залог успеха.



Обсуждение плана совместной работы. Слева направо: В. Воронин, В. Осипова и заместитель директора Волховской киносети Г. Кириллов

## День открытых дверей

**Е. КРИЧЕНИВКЕР,**  
старший редактор Одесского  
областного управления  
кинофикации

Выбор профессии — сложный и длительный процесс. Как помочь подростку определить путь в большую жизнь? Многие делается кинофикаторами Одесской области в этом направлении. В ряде районов на базе городских кинотеатров работают киноклубы и кинолектории «Кем быть», «Сто дорог — одна твоя», «Твоя будущая профессия» и др. Их цель — расширить кругозор ребят, средствами кино показать героика будничного труда, помочь оценить значение рабочих профессий, возможности творческого и духовного роста. Мы заботимся и о привлечении молодежи на работу в кино. Этой цели служат кинолектории «Кинемеханик — самая массовая профессия в кино», «В мире кино», «Кино — важнейшее из искусств» и др.

Недавно по предложению областного управления кинофикации в широкоформатном кинотеатре «Звездный» состоялась День открытых дверей. «Звездный» выбрали не случайно: он расположен в районе крупнейшей новостройки Одессы. Здесь за последние годы введено в эксплуатацию много предприятий, построено десять школ, множество рабочих общежитий и др. Кинотеатр стал любимым местом отдыха молодежи.

Много старания, умения и творчества приложили директор кинотеатра депутат горсовета Т. Тетенко и

коллектив кинотеатра, чтобы День открытых дверей получился полезным для будущих абитуриентов. Приглашались на него прежде всего выпускники восьмидесятых и средних школ, молодежь района — свыше 800 человек. В фойе кинотеатра экспонировались современная киноаппаратура, кинореклама, литература о кино и профессии кинемеханика. Подолгу стояли юноши и девушки у многочисленных стендов, рассказывающих о различных кинематографических профессиях. Молодежь ознакомилась с работой киноаппаратного комплекса. На все интересующие их вопросы отвечали опытные специалисты.

Торжественную часть вечера открыл заместитель председателя Суворовского райисполкома А. Иванов. Перед собравшимися выступили почетные гости — Герой Социалистического Труда И. Палий, делегат XXVI съезда КПСС, депутат райсовета Д. Воробьева, заместитель начальника — главный инженер областного управления кинофикации К. Мельник, директор кинотеатра имени Старостина — бывший выпускник школы кинемехаников В. Терешенко, и. о. директора Одесской республиканской школы кинемехаников М. Смольник, заведующая районо Г. Саяпина и другие. Немало интересного услышали гости «Звездного» о лучших людях кинесети и кинопроката, многие из которых прошли большой путь от кинемеханика до руководителя современного кинотеатра, районной дирекции кинесети и т. д.

В заключение состоялась встреча с режиссером-постановщиком фильма «Депутатский час» А. Павловским и просмотр его картины, которая рассказывает о кинемеханике — народном депутате. Один из прототипов главного героя фильма — кинемеханик села Петровка Коминтерновского района Одесской области Б. Шевченко, удостоенный за свой добросовестный труд ордена «Знак почта», награжденный значком «Отличник кинематографии СССР».

Уже к концу дня стало известно, что многие выпускники школ заявили о своем желании получить профессию кинемеханика.

# ДЕТИ ДО 16 ЛЕТ ПРИГЛАШАЮТСЯ

**В. БЕЛЯВСКИЙ,**  
заместитель начальника  
Московского городского  
управления кинофикации,

**Л. ВАСИЛЬЕВА,**  
заместитель начальника отдела  
В/О «Союзкинофонд» Главного  
управления кинофикации и  
кинопроката Госкино СССР

В постановлении ЦК КПСС «Об улучшении производства и показа кинофильмов для детей и подростков» поставлена задача расширения демонстрации кинопроизведений, адресованных этой категории зрителей во всей государственной и профсоюзной киносети. Это значит, что для формирования репертуара специальных детских сеансов уже сегодня и завтра потребуются значительно больше картин, чем нужно было вчера или позавчера. В кинотеатрах Москвы, например, в текущем году количество детских сеансов планируется увеличить на 30 %, а в последующие три года — еще на 20—25 %.

Между тем за годы минувшей пятилетки в отдельных крупных регионах страны уменьшилось количество детских сеансов. Ответственные работники госкинокомитетов объясняли это некоторым сокращением тиражей фильмов для подрастающего поколения, их нехваткой в фонде организаций кинопроката. Но те, кто только сокращением средних тиражей пытаются объяснить снижение уровня кинообслуживания детей и подростков, забывают о том, что каждые пять-семь лет сменяется поколение зрителей во всех возрастных категориях, а у юных каждый год — целая эпоха. И потому для сегодняшнего ученика 5-го или 6-го класса фильм, сделанный даже сравнительно недавно, — новинка.

По расчетам Всесоюзного объединения «Союзкинофонд», в кинотеатрах и отделениях кинопроката сейчас около 360 названий полнометражных художественных картин детской и юношеской тематики. Это не так уж мало. Беда в том, что имеющиеся фильмы далеко не везде используются лучшим образом. Как показали выборочные проверки, осуществленные специалистами Госкино СССР, даже в весьма благополучных республиках, краях и областях детские картины, обладающие большим воспитательным потенциалом («Звонят, откройте дверь», «Точка, точка, запятая», «Чудак из пятого «Б», «Ох, уж эта Настя!», «Мимо окон идут поезда», «Розыгрыш», «Ключ без права передачи» и др.) в течение года бывают на экране не более 10—50 дней.

Наука и практика пока не установили точных критериев определения фильма, адресованного подрастающему поколению, границы между картинами детскими и «взрослыми». Почему, например, фильм «Сыщик» отнесен к категории произведений для подростков, а «Юность Петра» объявлен «взрослым»? Бурно

растущий зрительский опыт детей существует в наши дни как объективная реальность. У каждого возраста, конечно, есть свои интересы, свои этапы познания жизни. Но нужно ли слишком строго мерить киноискусство, как заметил кинодраматург Г. Полонский, «высокой возрастной шлагбаумом»?

Специалисты Всесоюзного объединения «Союзкинофонд», проанализировав действующий фонд полнометражных художественных фильмов, состоящий из 3700 названий, более 500 программ для взрослых рекомендуют показывать также подросткам и юношеству. Значительную часть этих лент составляют экранизации, историко-биографические, патриотические ленты, которые могут активно использоваться в воспитательной и учебной работе школ, ПТУ, на сеансах для старшеклассников.

Однако во многих регионах фильмы, не отмеченные как детские и юношеские, годами не включаются в репертуар специальных киносеансов, с трудом пробивают себе дорогу в абонементы по школьным дисциплинам. Это наносит серьезный ущерб решению задачи широкого использования кино в учебном процессе, в коммунистическом воспитании подрастающего поколения. Более того, некоторые руководители кинопроката по различным причинам, часто надуманным («фильм вредный», «не имеет воспитательного значения», «принесет неплохие результаты на сеансах для взрослых» и т. п.), берут на себя функции некоего фильтра и лишают юную аудиторию возможности знакомиться даже с новинками экрана, именно ей адресованными. Не будем называть контору кинопроката, поскольку ее руководители уже отказались от подобной практики, но по их вине юные жители миллионного города долгое время не могли посмотреть на детских сеансах такие киноленты, как «Доброта», «Примите телеграмму в долг», «Ключ без права передачи», «Мимо окон идут поезда», «Шла собака по роялю», «Розыгрыш», «Чужие письма», «Несовершеннолетние» и др.

Нам представляется, что прав кинорежиссер В. Грамматиков, который, выступая на IV Всесоюзном съезде кинематографистов, разделил «кино для детей и юношества» на три составные части. Рассмотрим их с точки зрения возможностей действующего фонда, потенциала картин, адресованных юным зрителям, появившихся на экранах в 1976—1980 годах.

Первая категория фильмов — произведения для малышей: дошкольников, ребят 1—3-х классов, для которых кино — один из способов познания окружающего мира. Здесь на первое место следует поставить мультипликацию. В прокате имеется более 1300 полнометражных и короткометражных рисованных и кукольных картин. На втором месте по зрелищности и увлекательности — киносказки. В прошедшем пятилетии фонд этих картин пополнился 15 лентами отечественного производства и 14 других стран. В 1981 году на экраны вышло еще 10 киносказок: пять советских и пять зарубежных. Но количество не всегда переходит в качество...

В 1976—1980 годах маленьким зрителям было адресовано всего семь советских и четыре зарубежные киноленты современной тематики. Успех картин «Хочу, чтобы он пришел» и «Завтра выйдешь?», герои которых — дошколята, делает еще более ощутимой нехватку подобных филь-

мов в фонде. Не лучше положение и с лентами, в центре которых — ученики начальных классов. Очень мало музыкальных картин, детективов, а фантастика вообще адресована лишь старшим ребятам.

Вторая категория картин — для учащихся 4—6-х классов. Это годы наиболее активного приобщения к кинематографу. Ребята смотрят много и, как правило, без разбора. Задача кинофикаторов и прокатчиков — водворить бурный и шумный поток детских устремлений в русло воспитательной работы. Социологи утверждают, что мальчишки в этом возрасте предпочитают приключения, спортивные ленты, фантастику, комедии, девочки — фильмы о дружбе, любви, взаимоотношениях с родителями. Это надо учитывать, чтобы укрепить контакты подростков с кино. Мы же подчас непомерным увлечением мультфильмами отживаем пятиклассников от детских сеансов и увеличиваем их тягу к «вечерним» фильмам.

В десятой пятилетке из картин, предназначенных для ребят среднего школьного возраста, пионерской жизни, дружбе детей посвящено лишь пять фильмов. О школе, взаимоотношениях учеников и учителей рассказывают 18 лент, этого также недостаточно, поскольку «школьный фильм» вызывает широкий интерес и общественный резонанс. Только три картины сделаны на тему «школьник в семье» и еще три — о трудных подростках. Спорту было посвящено всего пять кинолент; истории, жизни замечательных людей — четыре; тема интернационального воспитания прозвучала лишь в одном фильме; не появились на экране новые картины атеистической направленности. Все это негативно отражается на состоянии воспитательной работы со школьниками. Несколько лучше положение с комедиями — их выпущено 10, с фильмами военно-патриотической (14) и историко-революционной тематики (7). Любимый ребятами приключенческо-детективный жанр представлен 16 картинками. Можно добавить к ним пять-шесть лент о войне и революции, созданных в этом же жанре. Достаточно ли этого? Вряд ли, если учесть, что на большом экране ежегодно демонстрируется от 25 до 30 приключенческо-детективных кинолент, а ребята ходят в кино не реже, чем взрослые.

Особняком стоят фильмы о защите природы (восемь названий) и экранизации (всего шесть

советских картин и 14 зарубежных). Они широко используются в учебном процессе школ и ПТУ, их с удовольствием смотрят и старшие ребята. Думается, надо смелее показывать на детских сеансах и экранизации, не снискавшие большого успеха у взрослых зрителей («Враги», «Егор Булычов», «Ася» и т. д.).

Юноши и девушки 14—16 лет испытывают наибольшую потребность в духовном контакте. Им остро необходимы проблемные фильмы высокого качества — такие, как «Сто дней после детства», «Розыгрыш», «Смятение чувств», «Чужие письма», «Последний шанс», «Школьный вальс», «В моей смерти прошу винить Клаву К.», «Спасатель», «Вам и не снилось», «Все наоборот». Но хотя они и составляют самую ценную часть фонда картин для юношества, однако отнюдь не большую. К тому же, будучи отнесенными на местах к разряду «взрослых», многие из этих лент до сих пор не добрались до своего основного зрителя.

Думается, сейчас положение несколько улучшается. Рекомендовано проводить сеансы специально для старшеклассников после окончания занятий в школах. А это значит, что репертуар таких сеансов будет более широким, ориентированным на пожелания юношества. В Главном управлении кинофикации и кинопроката Госкино СССР создана комиссия, которая призвана определять точный возрастной адрес новых фильмов. На очереди — пересмотр действующего фонда художественных картин с учетом тех изменений, которые произошли в интеллектуальном и физическом развитии детей, системе их идейно-нравственного и эстетического воспитания.

В связи с этим хотелось бы высказать несколько суждений относительно повторной печати фильмов детской и юношеской тематики. Даже в условиях резкого сокращения количества пленки из года в год возвращались в фонд и начинали свою вторую экранную жизнь многие прекрасные картины. С 1970 по 1981 год повторно общим тиражом 33 800 копий (на 35-мм пленке — 26 500 копий) отпечатано 55 лент. Когда читатели получат этот номер журнала, фонд кинопроката пополнится восстановленными фильмами «Тимур и его команда», «Морозко», «На графских развалинах». Среди повторно отпечатанных произведений — классика советского детского кино, шесть киносказок, 28 экранизаций русской и советской литературы. Разработан перспективный план восстановления и повторной печати фильмов для подрастающего поколения на оставшиеся годы пятилетки.

Но, думается, повторную печать экранизаций и некоторых других фильмов следовало бы целенаправленно ориентировать на школьную программу. Строже нужно подходить к отбору картин и о жизни школы, пионерии — ведь вчерашняя проблема, быть может, сегодня потеряла уже свою актуальность; при печати развлекательных, приключенческих и других лент стоило бы учитывать мнение самих ребят, интересы которых стремительно меняются.

Фонд фильмов для детей, подростков и юношества, дополненный множеством картин общего экрана, заслуживающих внимания старшеклассников, — могучий арсенал воспитательных средств. И привести его в действие, обеспечить эффективность использования на экранах — долг всех коллективов киносети и кинопроката.



«Тимур и его команда»

# ШКОЛЬНОМУ ФИЛЬМУ — ДОЛГУЮ СЧАСТЛИВУЮ ЖИЗНЬ

**Е. ГРАЩЕНКОВА,**  
киновед

**Ш**кольники всех возрастов — особые приверженцы кино. Это хорошо известно кинематографистам, социологам, педагогам, родителям. Кино, взявшее на вооружение яркую зрелищную форму, захватывающие музыкальные ритмы, может быть, как никакое другое искусство, отвечает психологическому складу развивающейся личности.

Есть в разнообразном кинорепертуаре преимущественно интересующий ребят раздел, который теперь так и принято называть — школьными фильмами. Сразу же оговоримся: их действие не всегда замыкается рамками класса или школьного двора. Современный проблемный школьный фильм чаще всего обращается к широким вопросам воспитания и жизни подростка, юноши или школьного коллектива.

Такие картины намеренно ставят в один ряд и детей и воспитателей — родителей, педагогов, наставников, погружая их в одни и те же жизненные проблемы, подводя к решению тех же самых «проклятых» вопросов: что такое счастье, долг, честь... Выводя школьный фильм за пределы узковедомственных, «учительских» интересов, художники разрабатывают вполне взрослую социально-этическую проблематику, доказывая, что именно насущные задачи развития общественной жизни вызвали взлет школьной темы в кино.

Обратившись к школьникам (и взрослым) с предложением ответить на вопросы анкеты, разработанной социологами НИИ художественного воспитания Академии педагогических наук «Школьный фильм: ваше мнение»\*, мы хотели выяснить, в какой степени популярен этот ряд картин. Думается, что некоторые результаты социологического обследования (более 1250 ответов) будут интересны и полезны также читателям журнала «Кинемеханик».

Оказалось, что высокая кинопосещаемость\*\* почти исключает семейные посещения; явно не столь распространены и коллективные просмотры — походы на сеанс классом, школой. Косвенно это предположение подтвердили ответы на вопросы: «Ходите ли вы в кино вместе с вашим ребенком?» и «Обсуждаешь ли ты просмотренные фильмы? Если да, то с кем это делаешь наиболее часто?». Количество родителей, которые часто ходят в кино со своими детьми, почти равно их количеству в двух других группах — ходят редко и не ходят совсем. Около 55 % учащихся старших классов ответили, что обсуждают фильмы в классе. Как показали ответы, значительно чаще старше школьники обсуждают фильмы с друзьями вне школы — свыше 70 % ответов, а вот обсуждают их с родителями реже — немногим больше 30 % ответов.

\* «Семья и школа», 1980, № 5.

\*\* Об этом см.: Иосифян С. Кинопосещаемость: факторы внутренние и внешние. — «Кинемеханик», 1979, № 6; Жабский М. Тенденции кинопосещаемости. — «Кинемеханик», 1979, № 8.

Ни в одном из многочисленных писем ребят мы не нашли упоминания о каких-либо формах работы с фильмом педагогов-гуманитариев или работников кинотеатров, в урочное и в неурочное время. Вот одно из немногих писем, в котором рассказывается о коллективных просмотрах по инициативе самих ребят.

«У нас в классе 43 человека, большинство из них девочки. Недалеко от нашей школы есть кинотеатр «Союз». Почти каждый месяц посещаем его всей школой. Так, мы смотрели фильмы «В моей смерти прошу винить Клаву К.», «Школьный вальс», «Когда я стану великаном», «Приключения капитана Врунгеля», «Викинги», «Клеопатра», «Москва слезам не верит» и многие другие. Еще мы ходим в кино по воскресеньям. Когда идем в кинотеатр, обсуждаем какую-нибудь книгу или интересную историю, а когда идем домой — просмотренный фильм. О «Школьном вальсе» наши мнения разошлись. Некоторые считали виновным во всем только одного Гошу, а Зося оставалась в стороне. А через несколько дней мы остановились на едином мнении: виноваты и Зося и Гоша. Но в Зося мы все верим, а вот в Гошу, как Гоша, — нет» [Н. Кравченко, 8-й класс, Жданов, Донецкой обл.].

По всей вероятности, в городах и поселках, из которых посланы письма, проводятся кинопремьеры, кинофестивали, встречи с создателями лент. Но, очевидно, все эти мероприятия не увлекают школьников, не становятся предметом их коллективного образа мыслей, не стимулируют их зрительскую активность. Нельзя не согласиться с мнением социологов, которые утверждают: «...возможности киноискусства в воспитании подрастающего поколения недооцениваются... Масштабы кинообразовательной работы вступают в противоречие с интересом ребят к этому виду искусства и с объемом его потребления»\*. А ведь именно организация киносеансов совместно с педагогической общественностью под силу так работать с фондом фильмов, чтобы удовлетворить требования зрителей-учащихся.

Большой воспитательный эффект могут дать, например, тематические кинопоказы, посвященные любимым или, напротив, «трудным» героям, взаимоотношениям в семье, школьной повседневной жизни. На уроке литературы в качестве темы сочинения или — что безусловно эффективнее — публичного диспута можно предложить школьникам вопросы, связанные с произведениями киноискусства.

Вот примерный перечень таких вопросов: «Считаешь ли ты Петю Копейкина настоящим человеком [«Когда я стану великаном»]», «Какие поступки юных и взрослых героев фильмов «Дождик до понедельника», «Школьный вальс», «Вам и не снилось» достойны уважения, а какие — нет?», «Что вы думаете о взаимоотношениях Клавы и Сергея [в моей смерти прошу винить Клаву К.]?», «Кого из героев фильмов о школьниках вы хотели бы видеть своими друзьями?», «Почему несчастлива Зина Бегункова и что вы сделали бы на ее месте, чтобы изменить свою жизнь [«Чужие письма»]», «Зачем создатели этого фильма так подробно показывают интерьеры, так живописно — городской пейзажи», «В чем существо спора между директором школы и учительницей Мариной Максимовной [«Ключ без права передачи»]», «Как создатели фильма «Вам и не снилось» заставляют нас поверить юным героям?», «Почему в фильме «Розыгрыш» много современной музыки!»

\* Морозова Т. Наши дети должны не только любить, но и понимать искусство кино. — «Кинемеханик», 1979, № 9.

Нравится тебе это или нет?, «Зачем в фильм «Ключ без права передачи» режиссер Д. Асанова включает документальные съемки Пушкинского праздника в Ленинграде?».

Разве не заинтересует родителей, которые не так уж часто смотрят школьные фильмы, и учителей показ (может быть, приуроченный к началу учебного года или каникулам) фильмов «Доживем до понедельника», «Чужие письма», «Предательница», «Школьный вальс», «Ключ без права передачи», «Вам и не снилось», если его будет предварять вступительное слово педагога, социолога или психолога? А может быть, лучше завершить такой показ свободным обменом мнений взрослых на тему: «Что делаю я в семейной жизни, чтобы повлиять на формирование характера моего ребенка, основ его общественного поведения?»

Во всех таких и подобных мероприятиях чрезвычайно велика роль работников кинотеатров, особенно детских, кинопроката. Только с их помощью возможны организация и систематическое проведение кинофакультативов в школе, семейных просмотров, дискуссий по поводу фильмов. Кинотеатры могут и должны обеспечить интересные для юного зрителя тематические подборки, например «Мы и наши учителя», «Знакомьтесь, современный герой-школьник», «О любви, или Проблемы, которые волнуют всех», «Про нашу школьную жизнь», «Актриса, которая выросла со своими героинями» (о творчестве Е. Прокловой или А. Каменковой) и др. Вообще работа с фондом школьных фильмов должна быть изобретательной, заинтересованной — только тогда будет во всем объеме раскрыта та проблематика, которая заявлена в письмах школьников как наиболее актуальная, насущная.

Вот выдержки из писем, которые, думается, раскрывают ожидания юного зрителя, его эмоциональные интересы, свидетельствуют о достаточно высоких требованиях к идейно-тематической стороне фильмов о современности, наконец, о необходимости разговора по душам — с экраном, в кинозале, в классе, дома.

«Анкета очень заинтересовала меня. Без кино мы не можем представить себе жизнь. А мы, школьники, ищем в фильмах ответов на тысячи вопросов — как поступить в той или иной ситуации, что нужно сделать для того, чтобы тебя уважали! Ты смотришь на экран и порой не находишь в киногероях ничего общего с современными мальчишками и девочками. А как иногда хочется увидеть в ком-то мальчишку из соседнего двора, свою подругу. Я сейчас все реже встречаю людей, открыто проявляющих свои чувства...» [А. Суханова, 9-й класс, Бердяск].

«Мне не нравятся такие школьные фильмы, в которых авторы стараются показать внутренний мир своих героев, не зная его. Не нравятся «придуманные» герои» [М. Т., 10-й класс, Барнаул].

«В фильмах меня привлекают не просто эпизоды, а постоянные человеческие отношения между ребятами. Их дружба и любовь, их конфликты со взрослыми, с родителями» [Лена А., 10-й класс, г. Уварово, Тамбовской обл.].

«Очень благодарна за вопросы о школьных фильмах. Есть хоть возможность поделиться с кем-то мыслями. Мне нравятся разные фильмы: и о войне, и комедийные, и о любви, и о школе, и фантастика. Я бы написала целый список названий...» [9-й класс, с. Тахта, Хабаровский край].

Безусловно, постановка актуальных вопросов воспитания во вступительных беседах, умелое руководство обсуждением фильма после просмотра помогли бы школьникам осмыслить многие стороны их «взрослой» жизни, а также привлекли бы внимание родителей и педагогов.

Обращаясь к зрительскому опыту школьников, мы отдавали себе отчет в практической неделимости экранных искусств — кино и телевидения. Телевидение в бюджете свободного

времени современного зрителя занимает весьма большое место. И школьники, естественно, смотрят многие не только теле-, но и кинофильмы по телевидению. Поэтому большинство отвечающих на анкеты дополняли список предложенных семнадцати школьных фильмов также и телевизионными картинками. При этом телевизионный экран они рассматривали не как специфический вид искусства, а как канал киноинформации, позволяющий экономить время, усилия, максимально включить кинематограф в досуг. В этом смысле два экранных искусства оказались отнюдь не соперничающими, а лишь помогающими продлить жизнь популярного фильма. Вот характерное письмо.

«Мое предложение — начать по Центральному телевидению показ фильмов на школьную тему. Их, увы, по телевидению показывают очень мало. Для малышей есть рубрика «В гостях у сказки». А для нас, подростков! Мы тоже хотим свою рубрику. А перечень фильмов самый разнообразный: «Розыгрыш», «Ключ без права передачи», «Чужие письма», «Последний шанс», «Смятение чувств» и многие другие. Это не только мое предложение. Так думают многие подростки [С. Гойденко, 10-й класс, пос. Пантелеймоновка, Донецкой обл.].

Многие просят давать такие тематические подборки и в кинотеатрах, на специальных детских сеансах в выходные дни, когда ребята могут пригласить в кино родителей.

Пока же идея семейных просмотров не реализована широко. Например, на фильм «Москва слезам не верит» и дочка и мамы идут обязательно, но... чаще всего отдельно друг от друга. Школьный ряд фильмов благодаря своим проблемам, волнующим детей и взрослых, дает возможность объединить «кинопосетительские» усилия и тех и других. И киносеть должна воспользоваться этим. Кстати, достаточно широкие возможности открывают сеансы тематически выстроенной удлиненной кинопрограммы, в которую включаются помимо игрового, художественного фильма научно-популярные и документальные ленты о воспитании детей.

Вот примерный перечень фильмов: «Весенний снег», «Косые майские дожди», «Сердце отдаю детям», «Час ученичества», «Уроки на завтра». Эти ленты рассказывают о передовом педагогическом опыте, замечательных учителях, о жизни отдельных классов.

А вот фильмы о своеобразии мира детей, о таком типичном явлении сегодняшнего дня, как акселерация (раннее физическое и психическое взросление), о выборе профессионального пути молодого человека: «Взрослые глаза детей», «Замки на песке», «Зрелость наступает дважды», «Каждый год в июне», «Поиск алгоритма».

Проблемам воспитания в семье посвящены ленты «Дуэт», «Мой отец», «Напоминание», «Экзамены в школе», «Родному дому поклонись».

Репертуар, предложенный авторами писем, был показателен и еще с одной, чрезвычайно



«Школьный вальс»

существенной для кинороботников стороны. Хронологически ленты, включенные в анкету, относятся к достаточно далеким друг от друга периодам. Здесь встречаются работы начала 60-х годов, например «А если это любовь?» (1961), фильм «Доживем до понедельника» (1968), наконец, картины 70-х годов. Но, как правило, дети увеличивали список школьных фильмов, и часто за счет еще более давних лент («Тимур и его команда», «Кортик», «Аттестат зрелости»). Упомянутые и некоторые другие фильмы отнюдь не фигурировали в письмах просто для полноты коллекции. Герои этих лент, конфликты, проблематика рассматривались зрителями как актуальные. Можно только еще раз подчеркнуть, что фонд старых фильмов для юных зрителей (их состав ежегодно обновляется) нужен и полезен и сегодня. И это обстоятельство должно непременно учитываться работниками киносети и кинопроката. Пока же довольно часто встречаются в анкетах приписки:

«Эта анкета очень интересная, но плохо то, что все эти фильмы я смотрела в лучшем случае года два назад. Сейчас я перешла в 10-й класс. Очень люблю читать книги и смотреть фильмы о школе, особенно о своих сверстниках, 15—17-летних. Но таких картин у нас почти не показывают. Сейчас лето, очень много подростков осталось в городе, на школьные фильмы в кинотеатр пошло бы большинство, я уверена. Но таких кинофильмов на экране нет» (Н. Черныкина, Магнитогорск)\*.

В этом смысле небезынтересно предложение широко отмечать юбилеи популярных фильмов, ставших классикой детского кино («Первоклассница», «Тимур и его команда», «Кортик», «А если это любовь?», «Друг мой, Колька», «Мимо окон идут поезда», «Звонят, откройте дверь»). Очень справедлив призыв «Сделать показ новых лент педагогически управляемым»\*\*. Но он должен быть использован и в работе с фильмами прошлых лет и даже десятилетий.

\* Просим учесть, что все наши корреспонденты повзрослели на год.

\*\* Павлова В. Кино — детям. — «Кинемеханик», 1979, № 1.

Обращает на себя внимание и выпадение из репертуара — почти повсеместно — некоторых фильмов последнего времени. В каждом конкретном случае, видимо, были какие-то причины, помешавшие широкому прокату этих лент. Но не следует забывать, что «популярность фильмов... связана с длительностью показа в кинотеатрах»\*. Особенно важно создать благоприятные условия таким кинопроизведениям, как «Чужие письма», «Предательница», «Сто дней после детства», «Чужая компания», — серьезным достижениям современного советского кинематографа, далеко выходящим по своему значению за рубрикационные рамки фильма «для детей».

Заканчивая беглый анализ кинорепертуара, сформированного самими школьниками и, следовательно, предпочтительно и воспитательно эффективного, нельзя не обратить внимания на такую закономерность. Наше исследование в целом еще раз подтвердило, что школьники в массе не обладают сложившейся системой кинопредпочтений. Они находятся под обаянием мелодраматического строя многих фильмов, в том числе и некоторых школьных, занимательности чисто сюжетной, внешней. Можно, конечно, объяснить особую тягу юного зрителя к подчеркнутому динамизму, музыкальности, счастливым финалам, в которых поставлены все точки над *i*, психологическими и возрастными особенностями восприятия. Но нельзя не отметить, что художественное решение фильмов как произведений искусства в своих ответах школьники оставляют на последнем месте (за очень небольшим исключением). Добиться изменения такого положения нелегко. Но совместные усилия мастеров и организаторов кинематографа, педагогов, всех взрослых, так или иначе формирующих духовный мир юного зрителя, необходимы. Они должны быть направлены на воспитание эстетически подготовленного зрителя.

\* Рабинович Р. Как долго должны демонстрироваться фильмы? — «Кинемеханик», 1979, № 9.

## Крылатый кинотеатр

Необычный кинотеатр появился в городе Гродно — крылатый, созданный на базе списанного самолета ТУ-124. Его передали в дар самым юным жителям города над Неманом минские авиаторы. «Полет» стал филиалом детского специализированного кинотеатра «Красная звезда».

Чтобы доставить ТУ-124 в Гродно, уже не потребовалась воздушная трасса. Его последний маршрут пролегал по шоссе. Транспортировка самолета проводилась ночью и была тщательно подготовлена.

А утром жители города увидели в Парке культуры и отдыха пассажирский самолет. В дирекции городской киносети сейчас с улыбкой вспоминают, как один парень удивленно спросил: «Ну как он мог так точно сесть?» А старушка, вздохнув с облегчением, обронила: «Хорошо, что он не зацепил наш дом».

Все работы по окончательной доделке кинотеатра производил Гродненский кинотехпром. Были сделаны удобные для детей стульчики, трапы, установлена вентиляция. Сварочные работы осуществлял Союзпромонтаж.

Перед началом сеанса для юных зрителей транслируется специальный выпуск радиозагадки: рассказ о самолете ТУ-124. Затем контролер кинотеатра «Полет» в форме стюардессы аэрофлота показывает участникам очередного «полета» в мир мультипликации кабину пилота. Желающих посмотреть фильм в крылатом кинотеатре очень много — сюда организованно приезжают дети со всего города и из соседних районов.

М. БУТЬКО

## Дети ждут!

Второй год кинотеатр «Мир» — специализированный детский. И чебоксарские ребяташки успели его полюбить: здесь им всегда интересно, они чувствуют заботу кинороботников о себе.

Но вот беда: непомерно затонулся ремонт фасада и главного входа кинотеатра. Начат он в мае, работы кое-как велись в июне, а затем строители исчезли. Начались дожди, холода, и сотрудники кинотеатра с болью думают о том, каково ребятам да и остальным зрителям стоять в очереди за билетами на пронизывающем ветру, мерзнуть в ожидании начала сеанса. Дирекция «Мира» использовала все возможные меры воздействия на Управление отделочных работ «Чебоксаргорремстрой», которое должно отремонтировать «Мир», но «воз и ныне там». В центре города стоит заброшенный ремонтниками кинотеатр. Вокруг — кучи песка, щебня, строительного мусора. Негде вывесить афиши, а многочисленные любители кино пытаются пройти через маленькую боковую дверь...

Е. БАРАУКИНА,  
методист кинотеатра «Мир», Чебоксары

# ВОПРОСЫ ЭКСПЛУАТАЦИИ

## НАШ ДЕВИЗ — «НА КАЖДОЙ КИНОУСТАНОВКЕ — ТОЛЬКО ОТЛИЧНЫЙ КИНОПОКАЗ»

**П. РУБАННИКОВ,**  
заместитель начальника,  
главный инженер управления  
кинофикации Алтайского края

Сердце каждой киноустановки — киноаппаратный комплекс. И от «здоровья» его в первую очередь зависит культура обслуживания зрителей. Если оборудование смонтировано небрежно, если на кинопроекторах пыль, если в фильмоштатах нет увлажняющей жидкости, а экран не имеет ни обрамления, ни кашеирующего устройства, то не надо быть знатоком, чтобы поставить диагноз: здесь даже превосходный фильм не найдет благодарного зрителя.

Пход за высокую культуру кинопоказа киноработники Алтай, края сплошной кинофикации, начали с первого года десятой пятилетки. Еще в 1975 году был составлен перспективный план основных организационно-технических мероприятий на 1976—1980 годы и на период до 1990 года.

За годы десятой пятилетки в киносеть было направлено для замены устаревшей аппаратуры 216 кинопроекторов 23КПК, 134 — «Ксенон-1М», 405 — КН-17М, 330 — «Украина-5», более тысячи светосильных пластикатных экранов. 74 % кинотеатров переведены на автоматизированный кинопоказ.

Для улучшения рекламно-пропагандистской работы киносеть получила 46 автоинформаторов, 25 кассовых табло, 42 устройства динамической рекламы и 30 установок дневного кино.

Значительно пополнилась киносеть контрольно-измерительными приборами и инструментом.

Создается система постоянного контроля за работой киноустановок. В практику технического совета управления вошли их регулярные провер-

ки. В течение недели инженеры управления и члены техсовета проверяют киноустановки районов, закрепленные за данным отделением кинопроката, — при помощи контрольно-измерительных приборов и контрольных фильмов, одновременно оказывая практическую помощь на местах. Затем все директора киносети, их заместители, мастера и отдельные кинемеханики приглашаются на заседание технического совета в отделение кинопроката. В 1980 году состоялось три выездных заседания техсовета с предварительной проверкой 36 районных кинодирекций, в 1981-м — еще три. Главное — мы добиваемся психологической перестройки людей: они понимают, что по старинке, на глазок работать сейчас нельзя.

По итогам работы выездных заседаний техсовета издаются приказы начальника управления, которые рассылаются всем кинодирекциям и становятся руководством к действию.

В киносети края — более 100 общественных технических инспекторов. Это лучшие кинемеханики и мастера по ремонту киноаппаратуры. Вся их работа сконцентрирована в семи отделениях кинопроката, где они получают задание на квартал и затем отчитываются о его выполнении.

Раз в год на базе отделений кинопроката с общественными инспекторами проводится техническая учеба. Результаты работы технической службы ежегодно подводятся на краевом семинаре-совещании.

Технической инспекцией (штатной и нештатной) в 1980 году и первой половине прошлого года было обследовано 2234 киноустановки.

Состояние техники кинопоказа во многом зависит от киноремонтной базы и организации технического обслуживания. За последнее время ка-

чество ремонтных и монтажных работ улучшилось, киноремонтный цех производственного объединения «Кинодеталь» завершил создание технологической линии, освоил окраску кинооборудования молотковой эмалью. Внедрен оперативный метод замены неисправных головок стационарной аппаратуры за счет подменного фонда, повысилась культура монтажных работ. Уже более года отремонтированные головки на специальном контейнере-ровозе на базе автомашины ГАЗ-52-04 доставляются на киноустановки и устанавливаются слесарями киноремонтного цеха. В первой половине прошлого года таким образом были отремонтированы 70 головок, вместо 42 по плану. Выполнен план по ремонту и остальных типов киноаппаратуры: всего за указанный период — на 128,1 тыс. руб.

Технические осмотры и текущие ремонты киноаппаратуры на местах производятся районными пунктами технического обслуживания, которых сейчас 49. Большинство из них имеют достаточную производственную площадь, оснащены необходимым оборудованием, контрольно-измерительными приборами и инструментом. Техническое обслуживание киноустановок ведется по графикам, утвержденным руководством киносети. Но в ряде районов края из-за отсутствия помещений нет таких пунктов, а мастера участков вынуждены всю работу делать на киноустановках.

Особое внимание в крае придается эффективному использованию наших шести контрольно-наладочных лабораторий. Их работа ведется по строгому квартальному графику, составляемому управлением кинофикации и согласуемому с объединением «Кинодеталь». За каждой лабораторией закреплена зона, что дает возможность наладчикам до-



сконально изучить свои киноустановки. Контрольно-наладочные работы осуществляют-ся пока только на киноустановках, оснащенных стационарной аппаратурой типа КПТ, «Ксенон», 23КПК (раз в год на каждой в течение четырех-пяти дней). В случае необходимости лаборатория может произвести и ремонт кинооборудования, так как имеет комплекты запасных частей и узлов для текущего ремонта.

В соответствии с планом технического перевооружения киносети в крае проводятся монтажные работы — по специальному графику. Пять бригад киноремонтного цеха успешно справляются с объемом работ, причем монтаж киноустановок находится под двойным контролем — со стороны дирекции киносети и руководства цехом. Все законченные работы принимает межведомственная комиссия.

Качество ремонта кинооборудования и технического обслуживания киноустановок могло бы быть выше, если бы на должном уровне велось снабжение запасными частями. А здесь еще много недочетов. Так, на 1981 год заявлено 400 мальтийских систем к проекторам типа КН, выделено по фондам 150, а получено за восемь месяцев — 117; мальтийских систем к «Ксенону» просили 60, выделено — девять, получено только три; контроллеров заявлено 600, выделено — 20; ламп К6×30 просили 6 тыс., выделено 3 тыс., получено — 500; подвижных систем 4А-28 заявлено 300, выделено 300, получено 200 и т. д. Понятно, что издержки в снабжении отрицательно сказываются на работе киносети.

Совершенствование знаний нашего основного рабочего звена — киномехаников — было и остается главной заботой управления кинофикации и кинодирекций. Для этой цели используем все имеющиеся средства.

Во-первых, это систематическая учеба в районных кинодирекциях силами заместителей директоров по технике и опытных реммастеров. К занятиям привлекаются также инженерно-технические работники управления и технического совета, преподаватели Троицкого ПТУ-8 (по заранее составленному плану).

Во-вторых, в крае ежегодно проводится переподготовка киномехаников и мастеров через Троицкое ПТУ-8.

Существенную помощь оказывают созданные почти во всех дирекциях киносети технические кабинеты. Улучшению их работы помог конкурс-смотр «Лучший технический кабинет киносети края». Главное внимание при его проведении было направлено на создание постоянных учебных баз в дирекциях киносети, оснащение технических кабинетов необходимым оборудованием и хорошими наглядными пособиями, на приобщение молодых киномехаников к техническому творчеству. И эти цели в основном достигнуты: технические кабинеты во многих дирекциях стали настоящими методическими центрами учебы. На их базе работают курсы подготовки киномехаников, здесь можно получить консультации по многим техническим вопросам.

Создание учебной материально-технической базы в киносети дало толчок развитию рационализаторской мысли. За десятую пятилетку 39 человек подали 107 рационализаторских предложений, 90 из которых внедрены в производство, дав экономический эффект в 6 тыс. руб.

Лучшие наши рационализаторы — старшие инженеры кинотеатров М. Кайзер, Г. Екименко, В. Чурилин, В. Астахов, заместитель директора киносети Бийска С. Абатуров, мастер районного пункта технического обслуживания П. Бекетов, старший мастер ПТУ Н. Сапрыгин.

В большинстве городских и районных кинотеатров качество кинопоказа сейчас соответствует требуемым нормам, однако на ряде сельских киноустановок положение пока не изменилось, о чем свидетельствуют тревожные сигналы с мест.

Предстоит много дел и по приведению в порядок экранного хозяйства. Даже в краевом центре не все киноэкраны имеют кашетирующие устройства и соответствующее оформление. Исправить такое положение — задача ближайших двух лет.

В этом году будут полностью заменены дуговые источники света на ксеноновые, практически завершена замена морально и технически изношенной киноаппаратуры. Одновременно киносеть готовится к переходу на 600-м бобины, а поставлять 600-м коробки и фильмоносители будет наш завод «Кинодеталь».

Улучшение качества кинопо-

каза неразрывно связано с сохранностью фильмофонда и повышением эффективности его эксплуатации. Этим вопросам уделяется самое пристальное внимание. В киносети края — 49 фильмопроверочных пунктов, расположенных в райцентрах и на конечных пунктах колец продвижения фильмов. Эти пункты в основном оснащены необходимым оборудованием и материалами, находятся под постоянным контролем заместителей директоров по технике и методистов дирекций киносети.

Ежегодно в крае проводится техническая эстафета по продвижению ведущих фильмов репертуара. Их показу на киноустановках предшествует тщательная подготовка киноаппаратуры. После месяца эксплуатации фильмы возвращаются в отделения кинопроката для контрольной проверки и ремонта.

В течение года проходил смотр-конкурс на звание «Лучшая дирекция киносети, кинотеатр, киноустановка, отделение кинопроката по сохранности фильмокопий», победители которого награждены дипломами и денежными премиями.

Все это позволило обеспечить хорошее техническое состояние фильмофонда. На протяжении десятой пятилетки не имела ни одного случая сверхнормального износа копий Краснощекская кинодирекция. Успешно ведется работа по сохранности фильмофонда в Алтайской, Ельцовской, Смоленской, Советской, Усть-Пристанской, Поспелихинской кинодирекциях, а также в киносети Бийска.

Наша задача в первые два года пятилетки — построить во всех районных дирекциях киносети простейшие утепленные фильмохранилища. Ведь, как показал анализ, основная масса порч фильмов падает на зимний период, главный враг пленки — холод.

Повышение сохранности фильмокопий — наш главный резерв для улучшения кинообслуживания населения.

Улучшена материально-техническая база кинопрокатных организаций. В 1981 году им было направлено пять спецавтомашин, десять фильмопроверочных столов РСФ-8, пятнадцать фильмовозок, десять прессов 35Л-1, один инспекторский набор УИН-3.

Реставрационный цех краевой конторы кинопроката расширяет реставрационной машиной

15П-8, эмульсионно-смывочной ЭСМ и ультразвуковой очистительной — УФЦ. В отделениях кинопроката есть еще семь реставрационных машин. Реставрация фильмокопий проводится по графикам ППР, которые составляются мастером участка совместно с отделом репертуарного планирования. За 1980 год было отреставрировано 3765 фильмокопий, переведено в повышенную категорию 72 % фильмофонда. В 1980—1981 годы из числа списанных было скоплектовано около 200 фильмокопий, путем допечатки частей в прошлом году восстановлено 15 фильмокопий.

В целях увеличения срока службы фильмокопий в краевой конторе проводится силикопирование фильмокопий на машине УФЦ. Фильмокопии, поступающие с копировальных фабрик с силиконовым покрытием, находятся на особом учете и после отработки 70—90 сеансов в обязательном порядке поступают на реставрацию и повторное силикопирование. В результате всех этих мер фильмокопии после отработки 200 и более сеансов имеют I категорию технического состояния. На 1 июля 1981 го-

да в фильмофонде края количество 70-мм лент II категории составило всего 18,7 %, 35-мм — 25,3 %, 16-мм — 9,2 %.

За прошедшую пятилетку была проделана определенная работа по охране труда, технике безопасности и производственной санитарии. Отремонтированы 102 кинотеатра при плане 86. Приняты меры к снижению шума в киноаппаратных, устранению загазованности, улучшению освещенности рабочих мест, утеплению киноаппаратных и т. д. Улучшены условия труда 504 работников, оборудованы 77 уголков по технике безопасности.

В 1980 году киноремонтный цех освоил выпуск вентиляционных систем для ксенонных осветителей и систем водяного охлаждения фильмовых каналов, которые сейчас устанавливаются по заявкам киностудий.

Наши главные задачи в одиннадцатой пятилетке изложены в обращении участников V краевой научно-технической конференции работников киносети ко всем киноремонтникам Алтайского края, которая прошла в июне 1980 года в Бийске.

Думаю, планы эти выполнены. Таковую уверенность дает

рабочий энтузиазм и золотые руки большой армии наших специалистов — киномехаников, мастеров, инженерно-технического персонала киносети.

Среди них восемь человек удостоены высокого звания «Заслуженный работник культуры РСФСР»: инженеры М. Кайзер, С. Абагуров и В. Самоиленко, киномеханики А. Кукушкин, Л. Беливернец, И. Штанаков, Ф. Кубекова, заместитель директора Троицкого ГПТУ-8 Д. Мишин. Более 50 человек по итогам десятой пятилетки награждены значком «Отличник кинематографии СССР», 18 киномехаников удостоены правительственных наград, 50 отмечены значками «Победитель соцсоревнования 1980 года» и «Ударник десятой пятилетки». Лучший киномеханик края А. Волобуев был удостоен чести выступить с трибуны IV съезда Союза кинематографистов СССР. Эти люди — наша гордость, наш драгоценный фонд, чьи знания и опыт передаются молодой смене.

Реализация намеченных мероприятий должна в общем итоге существенно изменить качество и культуру кинопоказа в текущей пятилетке.

## Обращение

### УЧАСТНИКОВ V КРАЕВОЙ НАУЧНО-ТЕХНИЧЕСКОЙ КОНФЕРЕНЦИИ РАБОТНИКОВ КИНОСЕТИ КО ВСЕМ КИНОРАБОТНИКАМ АЛТАЙСКОГО КРАЯ

Мы, участники краевой научно-технической конференции работников киносети края, принимаем на себя следующие обязательства и обращаемся ко всем киномеханикам, мастерам участков по ремонту киноаппаратуры и инженерно-техническим работникам с призывом поддержать эти обязательства и претворять их в жизнь:

завершить в 1983 году перевод киноустановок государственной киносети края на ксенонные источники света;

завершить оснащение всех кинотеатров городов и райцентров края устройствами автоматизации кинопоказа и начать их внедрение на крупных сельских киноустановках;

улучшить качество демонстрирования фильмов за счет повышения яркости экранов и культуры кинопоказа. Считать нашим девизом в одиннадцатой пятилетке — «На каждой киноустановке — только отличный кинопоказ»;

улучшить работу по сохранности фильмокопий, их ремонту и реставрации. Продлить экранную жизнь фильмокопий на 15 %. За счет внедрения нового положения о работе автотранспорта киносети значительно улучшить транспортировку фильмов и их хранение;

содержать в образцовом порядке кинооборудование, четко выполнять графики текущих ремонтов на киноустановках, привести в надлежащий порядок экранное хозяйство;

в одиннадцатой пятилетке привести все стационарные установки в соответствие с требованиями РТМ 19-77—77;

улучшить качество монтажа, ремонта и технического обслуживания кинооборудования ремонтными предприятиями объединения «Кинодеталь»;

совершенствовать деловую квалификацию киномехаников путем организации систематической технической учебы в дирекциях киносети, повышать роль технических кабинетов и межрайонных технических советов. Обеспечить ежегодное повышение квалификации 50 киномехаников со II категории на I и 25 мастеров участков по ремонту киноаппаратуры через Троицкое ГПТУ-8, довести набор в училище до 150 человек в год;

в каждой районной дирекции иметь не менее двух фильмопроверочных пунктов, оснащенных современным оборудованием;

снизить эксплуатационные расходы на 2 % на каждой киноустановке за счет увеличения межремонтных сроков, рационального использования электроэнергии и материалов;

не иметь ни одного случая нарушения техники безопасности и производственной санитарии, правил электробезопасности и пожарной безопасности;

продолжить работу по развитию технического творчества инженерно-технических работников и киномехаников, вовлечь в ряды рационализаторов не менее двадцати человек, преимущественно молодых специалистов;

продолжить проведение смотров-конкурсов на лучшего по профессии, лучшую киноустановку, кинотеатр, дирекцию киносети, отделение кинопроката по сохранности и эффективности использования фильмокопий и по качеству кинопоказа.

# МОНТАЖ И РЕМОНТ МЕХАНИЗМОВ ПРЕДЭКРАННОГО ЗАНАВЕСА И КАШЕТИРОВАНИЯ

**Г. ГИЛЬБЕР,**  
начальник технического отдела  
кинопроизводственной  
мастерской  
Московского городского  
управления кинофикации

Большое значение для надежной работы механизмов предэкранного занавеса и кашетирования экрана имеет хорошо выполненное проектированием строительно-монтажное задание. Обычно оно является общим для монтажа рамы киноэкрана, помоста под заэкранные громкоговорители, механизмов предэкранного занавеса и кашетирования (если они предусмотрены проектом).

Строительно-монтажное задание для широкоэкранных киноустановок показано на рис. 1. Что должно в нем учитываться? Установка киноэкрана и заэкранных громкоговорителей в соответствии с проектом кинотехнологии, механизма предэкранного занавеса — выше обрамления киноэкрана так, чтобы узлы и детали его не мешали кинопоказу, дорог механизма — на расстоянии не менее 150 мм от киноэкрана, чтобы занавес, складываясь, не касался экранного полотна, дорог занавеса — на расстоянии не менее 120 мм друг от друга в центре экрана; должны быть предусмотрены возможность сборки занавеса по краям киноэкрана, удобство и безопасность монтажа и обслуживания механизма, соответствие механического оборудования киноэкрана кинотехнологии.

Так как каретки механизма МПЗ-1 в момент закрытия занавеса должны находиться на расстоянии 250 мм друг от друга, а хлопчатобумажный ремень, к которому они крепятся, складывается вдвое, то необходимое расстояние между дорогами занавеса — 120 мм.

Достаточный размер перекрытия половин занавеса (не менее 1 м) требуется для удобства регулировки концевых и аварийных микровыключателей.

Какова должна быть длина дорог для сборки занавеса по

краям экрана? В каждом конкретном случае это определяется индивидуально. Допустим, что необходимая ширина экрана — 10 м. Обрамление по краям его — по 0,5 м. Перекрытие занавеса в центре экрана — 1 м. Сложив все эти размеры, получаем 12 м. Так как на каждый 1 м дороги приходится по четыре ведомых каретки (ширина каждой — 25 мм), то только для их сборки необходимо минимум 1,2 м дороги для занавеса. Кроме того, на ней надо разместить ведущие каретки, концевые упоры и к тому же иметь запас для удобства регулировки концевых и аварийных микровыключателей. Отсюда следует, что при замене МПЗ-1 с длиной дорог менее 14 м для экрана шириной 10 м недопустимо. Трубы для установки механизма должны быть еще длиннее, так как на них крепятся концевые блоки. Концы труб необходимо хорошо закрепить, ведь основная нагрузка троса приходится на концевые блоки.

Следует предусмотреть возможность подхода к механизму с заэкранного помоста по всей длине дорог для удобства наладки и эксплуатации.

МПЗ-1 — единственный выпускаемый серийно механизм для цилиндрических экранов. Монтаж его производится согласно прилагаемой инструкции. Однако рекомендуемая заводом схема установки троса имеет существенный недостаток. При незначительном вытягивании троса сходящаяся с лебедки ветвь его ослабляется и может соскочить с барабана лебедки, что приведет к аварии. Этот недостаток можно устранить, если использовать кинематическую схему, показанную на рис. 2. Лебедка здесь устанавливается на дополнительной подставке (рис. 3) и своим весом обеспечивает стабильное натяжение троса. Варианты подставки или подвески лебедки могут быть различные.

При монтаже и наладке МПЗ-1 необходимо проверять каждую каретку, ролик, блок и другие детали механизма. На-

ладку можно считать законченной, если все ролики и блоки при работе механизма вращаются, а каретки движутся без заеданий. Должна быть проверена и работа самой лебедки, без троса. После монтажа всего механизма необходимо проверить, соответствуют ли каретки дороги места крепления занавеса, выдержано ли расстояние между стежками не менее 250 мм. При отклонении от этой величины ведомая каретка при работе будет перекашиваться в вертикальной плоскости, так как ведущим станет не каретка, а занавес. Большой перекося вызовет остановку каретки и поломку механизма.

Механизмы МПЗ-1 при размерах экрана более 18 м не обеспечивают надежной работы в течение длительного срока. Из-за прогиба дороги трос прижимается к роликам с большой силой и часто «перепиливает» и их и дорогу занавеса. Поворотные блоки малы диаметром и недостаточно жестки по конструкции. Поэтому в широкоформатных кинотеатрах МПЗ-1 приходится дорабатывать и часто ремонтировать.

В отличие от кинопроекторной аппаратуры механизмы предэкранного занавеса не имеют резерва, и поэтому любая авария при открытии занавеса вызывает задержку начала сеанса. В этом случае, не теряя времени на выяснение причин, нужно ослабить (отверткой) крепление винтов ведущих кареток к тросу и вручную открыть занавес.

Для осуществления работ по ремонту механизма киноремонтные предприятия должны обеспечиваться необходимыми запасными частями (блоками, каретками, тросами, дорогами и т. д.).

Более сложен и трудоемок монтаж и ремонт механизмов кашетирования и предэкранного занавеса в широкоформатных кинотеатрах.

Описание механизмов кашетирования для широкоформатного кинотеатра приводилось

на страницах журнала «Кино-механик»\*.

Рассмотрим строительное задание для монтажа механизмов (рис. 4).

По краям киноэкрана устанавливают две лестницы, к которым прищипывается плотно. Лестницы в соответ-

ствии с техникой безопасности имеют ограждение. На сечении Д—Д рисунка хорошо видны нижний ряд закладных элементов для подъемных механизмов нижней кашеты и нижней дорожки боковых кашет, деревянный настил для заэкранных громкоговорителей, два ходовых мостика (за экраном и перед ним) для обслуживания механизмов верхнего и бокового кашетирования, а также за-

навеса и верхний ряд элементов для крепления этих механизмов. Виды 3—3, 2—2, 1—1, 8—8 показывают то же самое в плане.

Конструкцию, приведенную на рисунке, не могут и не должны выполнять киноремонтные предприятия, это работа монтажных строительных организаций.

После установки верхней и нижней труб для киноэкрана

\* Гильвер Г. Механизмы предэкранного занавеса и кашетирования киноэкранов. — «Киномеханик», 1978, № 10.



Рис. 1. Строительное задание для монтажа рамы киноэкрана, механизмов предэкранного занавеса широкоэкранной установки

производят монтаж механизмов верхней и нижней кашет, затем — монтаж верхней и нижней дорог для бокового кашетирования и в последнюю очередь — механизма предэкранного занавеса.

Все механизмы устанавливают друг от друга на расстоянии, указанном в технической документации. Эта величина должна выдерживаться точно по всей длине дорог и кашет. Кроме того, размер нижней дороги боковых кашет контролируется во время монтажа отвесом с верхней дороги.

Описать в короткой статье подробно весь монтаж и представить все чертежи невозможно. Поэтому дадим только некоторые рекомендации тем, кому предстоит выполнить этот монтаж впервые.

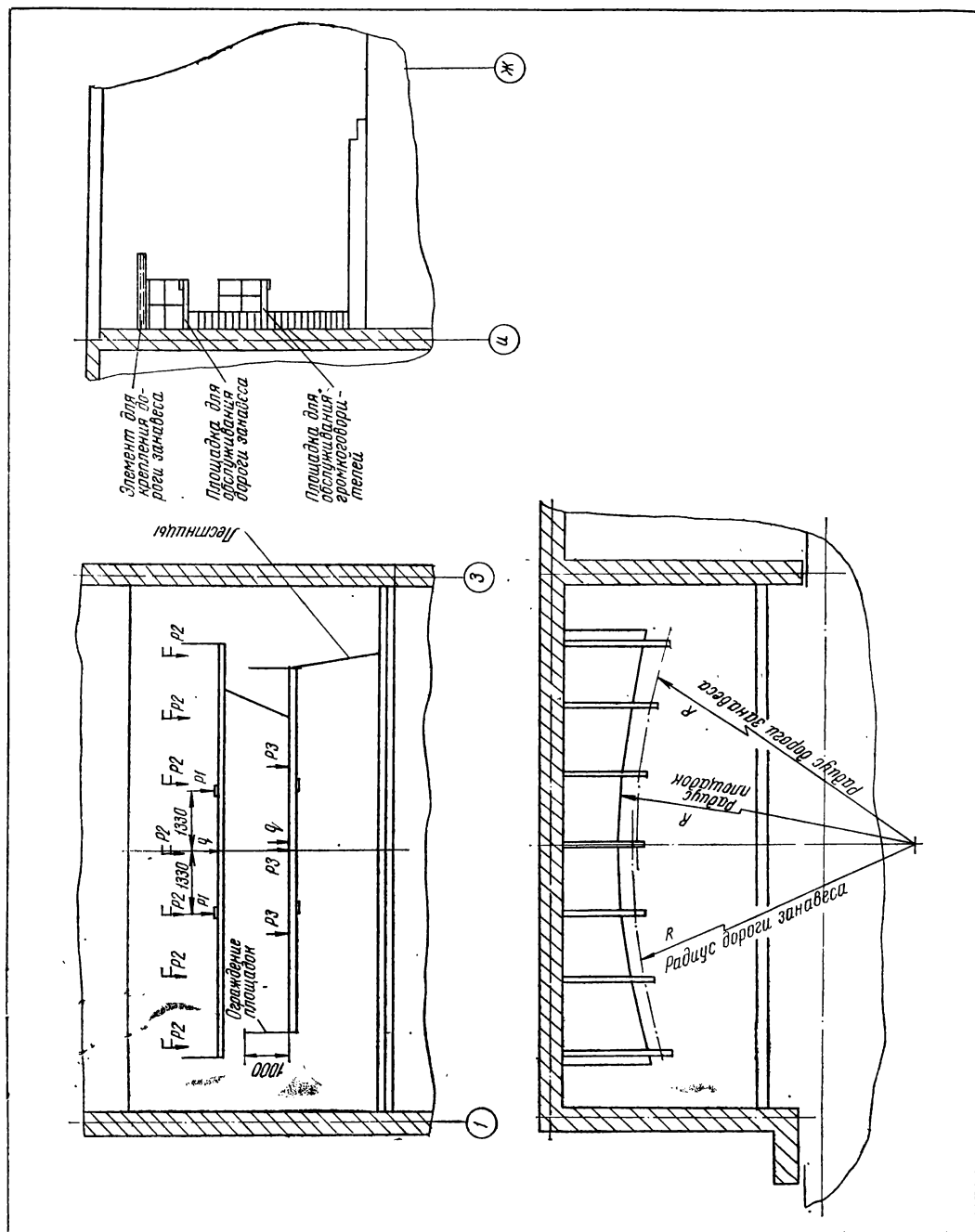
Установку всех блоков, лебедок и траверсы надо проводить только после проверки шнуром трассы, по которой будут работать канаты, приводящие в движение механизмы. До монтажа канатов верхняя кашета сама кашета должна быть надежно укреплена в верхнем положении. Длина канатов для верхней кашеты должна обеспечить опускание ее ниже верхней кромки обычного экрана. Лишняя длина обрубается после окончательной регулировки концевых выключателей.

Канат, приводящий в движение подъемные механизмы нижней кашеты, натягивают таким образом, чтобы все механизмы работали синхронно. Иногда для этого требуется несколько раз перепассовывать его на лебедке, пока не прекратится вытягивание.

Боковые кашеты и ведущие каретки занавеса крепят к канатам симметрично оси киноэкрана, чтобы зрителям при раскрытии его было видно 500—700 мм ширины боковых кашет.

Учитывая большие размеры движущихся конструкций (верхняя и нижняя кашеты — более 20 м, а боковые — от 10 до 12 м), опробование работы механизмов необходимо проводить осторожно. Вначале каждый механизм проверяют отдельно на ручном при-



Рис. 2. Кинематическая схема МПЗ-1 с подставкой плавающего типа (рисунок повернут на 30° по часовой стрелке)



Рис. 3. Дополнительная подставка (плавающего типа) под лебедку МПЗ-1

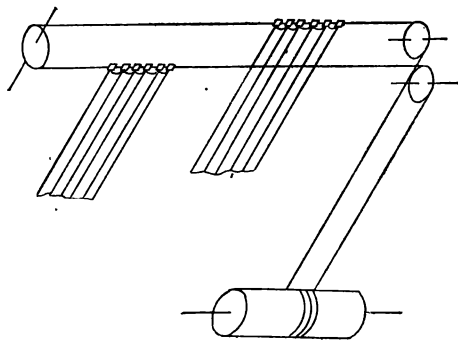

Рис. 4. Строительное задание для монтажа рамы киноэкрана,

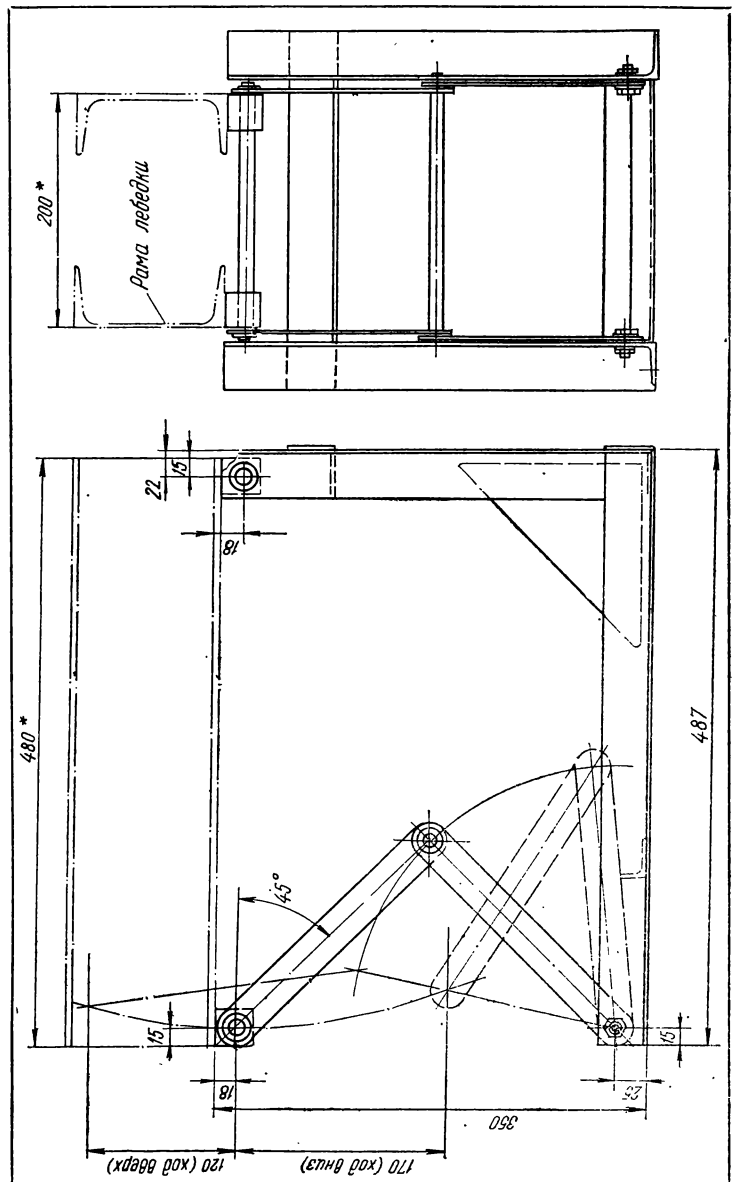

воде, а затем — на электрическом. Совместную работу механизмов при включении с пульта дистанционного управления из киноаппаратной проверяют только после устранения всех выявленных дефектов. Аварийные микровыключатели должны быть обязательно включены. При выходе из строя основных микровыключателей аварийные предохранят механизмы от возможных повреждений. Технический персонал киноустановки обязан регулярно производить проверку механизмов. Недопустимо попадание каких-либо предметов в нижнюю дорожку боковых кашет, например полотна занавеса. Киномеханик не имеет права включать механизмы без их проверки (особенно перед первым сеансом).

Профилактический ремонт механизмов достаточно производить раз в год. В основном это разборка, чистка, смазка и сборка узлов, проверка прочности креплений. Иногда требуется замена отдельных изношенных деталей. Нельзя забывать, что любые механизмы не могут длительно работать без надзора.

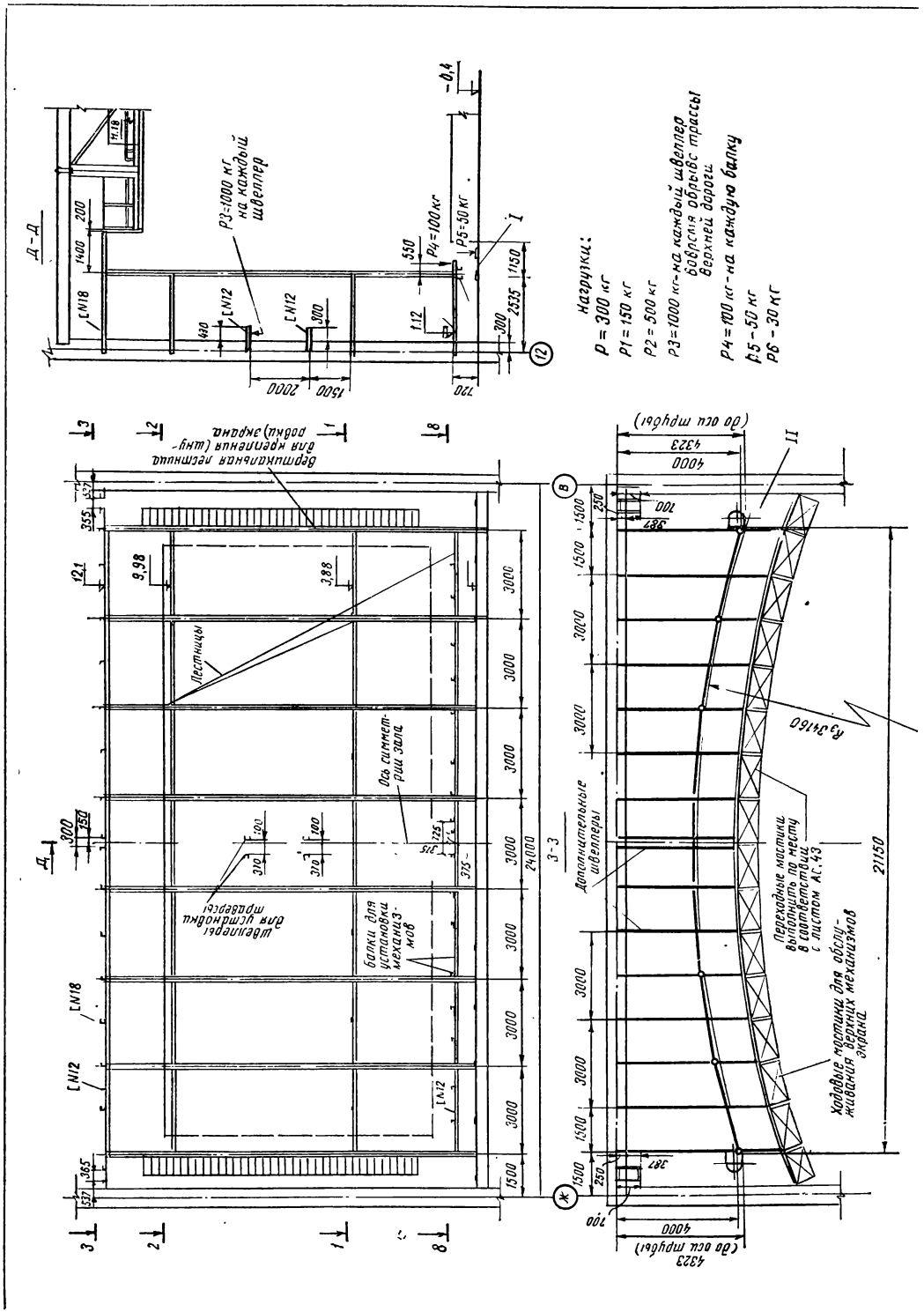
В широкоэкранных кинотеатрах выполняется только боковое кашетирование экрана механизмом МПЗ-1К.

Трубы над экраном необходимы для крепления дорог занавеса и кашет, а под ним — для дорог кашет. Лебедка при работе механизма МПЗ-1К должна устанавливаться только стационарно. Трос натягивается оттяжным блоком, расположенным выше отметки по-

ла (укорачивается общая длина троса). Оттяжной блок лучше скреплять вместе с натягивающим винтом, а не соединять отдельным куском троса. При этом достигается натяжение не только соединяющего куска троса (одной ветви), но и обеих его ветвей.

Я рассказал об опыте совместной работы нашей кинопроизводственной мастерской с проектными и строительными организациями. Понятно, что не везде на местах удается работать в таком тесном контакте. Но желательно, чтобы киноремонтные предприятия осуществляли лишь монтаж основного и вспомогательного кинооборудования и не занимались закладными строительными конструкциями, что им часто не под силу.

## ТЕХНИКА КИНОСЕТИ

### КИНОУСТАНОВКА «УКРАИНА-5» (16УК-5П)

К 4-й с. обложки

Киноустановка «Украина-5» предназначена для демонстрации 16-мм черно-белых и цветных фильмов в залах вместимостью до 60 человек.

Осветительная система состоит из проекционной лампы накаливания К30-400 (30 В 400 Вт), трехлинзового конденсора и рефлектора. Кинопроектор комплектуется одним объективом с фокусным расстоянием 35 либо 50 мм.

Лентопротяжной тракт — открытого типа с прямолинейным фильмовым каналом. Фильм транспортируется двумя двенадцатизубыми барабанами. Прерывистое движение фильма осуществляется грейферным механизмом.

Обтюратор — плоский, двухлопастный, с коэффициентом пропускания 0,6.

Для воспроизведения магнитных фонограмм применяется безыстировочная магнитная

головка типа 1ГВ-29, фотографической фонограммы — читающая цилиндрическая оптика и читающая лампа К-29.

Движение фильма с постоянной скоростью в месте чтения фонограмм обеспечивается двухзвонным механическим фильмом. Механизм кинопроектора приводится в действие асинхронным конденсаторным электродвигателем.

В основной комплект входят кинопроектор П16П1 в чемодане и чехле, переносная звуковоспроизводящая универсальная аппаратура типа КЗВП, автотрансформатор типа КАТ, экран ЭПБ-С2-6 в чехле, запасные части, инструмент и принадлежности.

## Хроника

НА ОДНОМ из сеансов в московском кинотеатре «Россия» был вручен памятный сувенир двухмиллионному зрителю фильма «Тегеран-43». Им оказался ветеран Великой Отечественной войны заслуженный работник культуры РСФСР Л. Хвостюк.

В КИЕВЕ прошел XII кинофестиваль «Молодость-81». Большой хрустальный кубок — главную награду — получила за лучшее воплощение современной темы режиссер Г. Юркова (лирическая комедия «Шутка», созданная в экспериментальном творческом объединении «Дебют» «Мосфильма»).

Курсовая работа студентки ВГИКа Е. Шаталовой «В двух шагах от Ленина» названа лучшей среди документальных

картин. Лента другого студента ВГИКа И. Апасяна «Утренний поезд» признана лучшей режиссерской работой. Награды получили также Н. Малецкий, снявший на Киностудии имени А. Довженко телефильм «Будем жать, возвращайся» (за интересное воплощение молодежной темы) и воспитанники Грузинского государственного театрального института имени Ш. Руставели Н. Кузанов, К. Мелитаури, Т. Гургенадзе за интересную программу документальных фильмов.



## БЛОК ПИТАНИЯ УСИЛИТЕЛЯ 6У-40 КОМПЛЕКСА КЗВП-14

**Н. КОЗЛОВ,**  
преподаватель Загорского  
кинотехникума

Блок питания усилителя 6У-40 (см. рисунок) содержит два выпрямителя и два стабилизатора напряжения, обеспечивающие двухполярное питание.

Выпрямители выполнены по мостовым схемам на выпрямительных блоках КЦ402Е и имеют емкостные сглаживающие фильтры — конденсаторы С1-1 и С2-1. В цепи вторичных обмоток силового трансформатора Т1 включены фильтры У1 и У2, которые служат для защиты цепей усилителя от импульсных помех питающей сети. Последние могут возникать при коммутации нагрузки сети.

Стабилизаторы напряжения (компенсационного типа с непрерывным регулированием) построены по одинаковым схемам. Регулирующим элементом является составной транзистор, в который входят транзисторы Т1-1, Т1 и Т3. Применение составного транзистора позволило значительно уменьшить мощность управления регулирующим элементом и упростить остальную часть схемы. Резисторы R1 и R3 обеспечивают начальный ток смещения транзистора Т1 и способствуют нормальной работе стабилизатора при высоких температурах и малых токах нагрузки. В первый момент после включения, когда транзисторы Т1-1 и Т1 еще закрыты, ток базы транзистора Т3 протекает по цепи (от положительного вывода блока Вн1, по резистору R9, участка база — эмиттер транзистора Т3, через резистор R3 и нагрузку стабилизатора на отрицательный вывод блока Вн1) и открывает его. Появляется ток коллектора Т3, который, возрастая, вызывает увеличение напряжения на резисторе R3. Под действием этого напряжения появляется ток базы Т1 (протекает

от положительного вывода блока Вн1, через транзистор Т3 от коллектора его к эмиттеру, через эмиттерный переход транзистора Т1, резистор R1 и нагрузку стабилизатора — на отрицательный вывод блока Вн1), а затем и ток коллектора (от положительного вывода блока Вн1, через транзистор Т1 от коллектора его к эмиттеру, резистор R1 и нагрузку стабилизатора — на отрицательный вывод блока Вн1). Напряжение, созданное на резисторе R1 током коллектора Т1, открывает эмиттерный переход транзистора Т1-1, и схема вступает в рабочий режим.

Усилитель сигнала ошибки, управляющий работой регулирующего элемента, — дифференциальный, выполнен на двух транзисторах — Т5 и Т7. На один вход его (транзистор Т5) подается опорное напряжение с параметрического стабилизатора напряжения R5, Д1, Д2, а на другой (транзистор Т7) — часть выходного напряжения с измерительного элемента, представляющего собой делитель R11, R13.

Сравнение выходного напряжения с опорным происходит в базовой цепи транзистора Т7. Здесь часть выходного напря-

жения действует на нижней части резистора R11 и резисторе R13, а опорное напряжение — на резисторе R7. Любое изменение выходного напряжения стабилизатора приводит к изменению потенциала базы транзистора Т7 и тока базы транзистора Т3. В результате меняется сопротивление регулирующего элемента, что препятствует изменению выходного напряжения. Например, при увеличении выходного напряжения возрастает напряжение на резисторах R11, R13 и между базой и эмиттером транзистора Т7, в результате чего понижаются сопротивление транзистора Т7 и его коллекторное напряжение. Это ведет к уменьшению потенциала базы транзистора Т3 и тока базы. Составной транзистор частично закрывается, и его сопротивление возрастает. На увеличившемся сопротивлении регулирующего транзистора происходит большее падение напряжения, и выходное напряжение стабилизатора уменьшается, компенсируя первоначальное увеличение его. Точность стабилизации тем выше, чем стабильнее опорное напряжение и больше коэффициент усиления усилительного элемента.

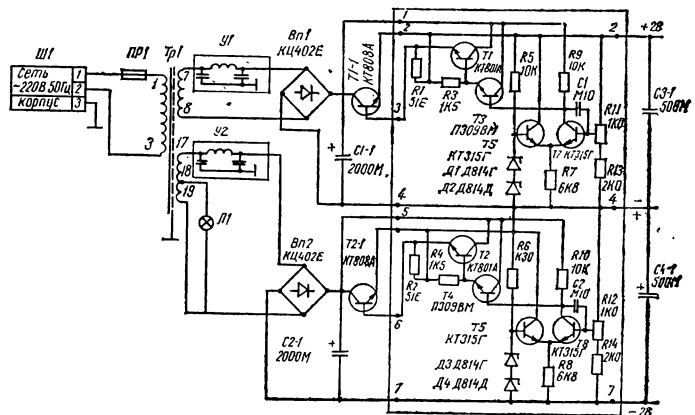

Принципиальная электрическая схема блока питания усилителя 6У-40

Применение дифференциального каскада позволило снизить температурные изменения выходного напряжения и повысить коэффициент стабилизации. Температурные изменения уменьшаются также в результате применения кремниевых транзисторов с малым обратным током коллектора.

Пульсации выходного напряжения стабилизаторов сглажи-

ваются конденсаторами *C3-1*, *C4-1*.

Конденсатор *C1* предотвращает возбуждение схемы и появление автоколебаний.

Конструктивно стабилизаторы оформлены в виде печатной платы, расположенной вертикально рядом с силовым трансформатором. Конденсаторы фильтров и выпрямительные блоки крепятся отдельно к кор-

пусу усилителя, а регулирующие транзисторы КТ808А — на общем радиаторе, отлитом вместе с корпусом усилителя. Там же расположены оконечные транзисторы усилителя.

Фильтры *У1* и *У2* по конструкции аналогичны проходным конденсаторам, вмонтированы в корпус усилителя и имеют выходы с двух сторон.

## ПОВЫШЕНИЕ КВАЛИФИКАЦИИ

### ХРАНЕНИЕ И ТРАНСПОРТИРОВКА ФИЛЬМОКОПИЙ

**В. КОРОВКИН,**  
заслуженный работник  
культуры РСФСР,  
киноинженер

#### УСАДКА ФИЛЬМОВЫХ МАТЕРИАЛОВ

происходит потому, что из फिल्मовых материалов улетучиваются остаточные растворители и пластификаторы. Фильмокопия постепенно теряет влагу и при неблагоприятных условиях хранения и транспортировки (повышенная температура и небольшая влажность воздуха), а также в результате прохождения через нагретый фильмовый канал кинопроектора. Несмотря на очень кратковременное воздействие света и тепла, фотослой 16-мм фильмокопии нагревается до 60 °С, а 35-мм — до 160 °С, причем после сматывания фильмокопии в рулон в нем даже при нормальной температуре окружающей воздуха в течение 1 ч поддерживается температура около 40 °С. Фотослой фильмокопии теряет влагу в течение первых 10—12 сеансов. Так, например, вес 35-мм фильмокопии от потери влаги падает с 7,3 до 6,9 г на метр, т. е. на 0,4 г. Все это приводит к усадке фотослоя, в несколько раз превышающей усадку основы, в результате чего повышается хрупкость фильмового материала и изменяются его размеры. А это

значит, сокращается шаг перфорации, что влечет за собой образование надсечек и разрушение перфорационных дорожек. Помимо этого, усадка фильмового материала приводит к неустойчивости изображения на экране. Именно поэтому, согласно Правилам технической эксплуатации фильмокопий, к прокату допускаются фильмокопии с усадкой не выше 1 %.

Для того чтобы определить усадку фильмокопий, измеряют шаг перфорации специальной линейкой: если перфорации свободно входят в зубья линейки — значит, шаг перфорации не имеет отклонений от нормы. Линейки выпускаются трех типов: одна — для 35- и 70-мм фильмокопий, другая — для 16-мм фильмокопий, третья — универсальная ЛШ-2.

Ширина киноплёнки измеряется штангенциркулем с точностью до 0,1 мм.

#### УВЛАЖНЕНИЕ ФИЛЬМОКОПИЙ

применяется для восстановления эластичности и уменьшения усадки фильмового материала. Хорошее увлажнение фильмокопии в фильмокате возможно только при рыхлой намотке рулона, так как необходимо, чтобы в него хорошо проникали пары жидкости. Например, при плотной намотке рулона 35-мм фильмокопии за

24 ч увлажнения в фильмокате вес ее увеличивается всего на 3 г, а при рыхлой намотке за 12 ч увлажнения — на 20 г.

Фильмокат должен быть постоянно заполнен увлажняющим составом. А в фильмовые коробки под перфорированные диски вкладывают пропитанные им картонные диски или ткань. В фильмокопии для 70-мм фильмокопий рекомендуется вкладывать по два листа увлажненного картона, а рулоны фильмокопий упаковывать в целлофановые пакеты, сделав в них одно-два отверстия для проникновения паров влаги.

Для увлажнения фильмокопий применяется следующий состав: ацетон (для набухания основы) — 15 %, глицерин (для предотвращения быстрого испарения увлажняющей смеси из фотослоя и основы) — 25 % и вода (основной пластификатор фотослоя) — 60 %. В порядке исключения можно использовать насыщенный раствор поваренной соли. Но при долговременном воздействии такого раствора на металле образуется коррозия.

В помещениях, где хранятся, проверяются и ремонтируются фильмокопии, рекомендуется поддерживать температуру воздуха 15—20 °С и относительную влажность 55—65 %. Более теплый воздух будет способствовать пересыханию фильмовых материалов, а повышенная влажность — слипанию витков фильма и чрезмерному размягчению фотослоя. Пониженная же влажность недостаточна для восстановления эластичности фильмокопии.

На фильмобазах, размещенных в приспособленных помещениях, разрешено хранить

фильмокопии при 25 °С и относительной влажности воздуха 60±15 %.

Простейший способ повышения влажности воздуха в помещении — протирание пола влажной тканью и установка наполненных водой резервуаров большой площади, но незначительной глубины. Понижение влажности достигается установкой в помещении резервуаров с влагопоглощающими солями, например с хлористым натрием (поваренной солью), — также больших, но неглубоких.

### ВЫЦВЕТЕНИЕ ФИЛЬМОКОПИЙ

происходит из-за неустойчивости голубого красителя, используемого в цветной киноплёнке. При неблагоприятных условиях хранения и эксплуатации голубой краситель бледнеет и изображение принимает рыже-бурый оттенок. Если цветовой баланс нарушен сильно, фильмокопия подлежит снятию с эксплуатации.

Выцветание фильмокопий, отпечатанных на многослойной киноплёнке, усиливается при повышении относительной влажности и температуры воздуха, а также при прямом попадании солнечных лучей. Поэтому цветные фильмокопии рекомендуется хранить при 13—17 °С и влажности воздуха 65±5 % и не держать открытыми на дневном свету.

На фильмобазах, где нет возможности создать такой микроклимат, цветные фильмокопии должны находиться только в период их интенсивной эксплуатации.

### ОПРЕДЕЛЕНИЕ ТЕМПЕРАТУРНО-ВЛАЖНОСТНЫХ УСЛОВИЙ ХРАНЕНИЯ ФИЛЬМОКОПИЙ

производится при помощи сухого и влажного термометров. Температура воздуха определяется по сухому (левому), а влажность (в процентах) — путем сопоставления показаний сухого и влажного (правого) термометров согласно таблице. Предположим, левый термометр показывает 22°, а правый — 18°, то есть разница в показаниях — 4°. Находим в графе «Разница между сухим и влажным термометрами» на таблице цифру 4. Искомая цифра расположена на пересечении ее с числом 18 в графе «Температура по сухому термометру». Влажность составляет 63 %.

Температурно-влажностный режим в фильмохранилище на-

ТАБЛИЦА ДЛЯ ОПРЕДЕЛЕНИЯ ОТНОСИТЕЛЬНОЙ ВЛАЖНОСТИ ВОЗДУХА

Температура по сухому термометру, °С	Разница между сухим и влажным термометрами, °С																			
	1	2	3	4	5	6	7	8	9	10	11	12	13	14	15	16	17	18	19	20
1	83	65	48	31	14	0														
2	83	67	50	34	19	3	0													
3	84	69	53	37	23	8	0													
4	85	70	55	41	26	13	0													
5	86	71	58	43	31	17	4													
6	86	72	59	46	33	21	8	0												
7	87	74	60	48	36	24	14	3	0											
8	87	74	62	50	39	27	16	5	0											
9	88	75	63	52	41	30	14	9	0											
10	88	77	64	53	43	32	22	13	3	0										
11	88	79	65	55	45	35	25	16	7	0										
12	89	79	67	57	47	37	27	19	10	1										
13	89	79	68	58	49	39	30	21	13	6	0									
14	89	79	69	59	50	41	32	24	15	8	0									
15	90	80	70	61	51	43	34	26	18	11	4	0								
16	90	80	70	61	53	45	37	30	21	14	6	0								
17	90	80	70	62	55	47	40	31	23	17	10	3	0							
18	90	80	72	63	55	48	41	33	25	19	13	6	0							
19	91	81	72	64	57	50	41	35	29	21	15	9	2	0						
20	91	81	73	65	58	50	42	37	30	24	17	12	5	0						
21	91	82	74	66	58	50	44	39	31	25	19	14	7	1						
22	91	82	74	66	58	51	45	40	32	27	21	17	10	3						
23	91	83	75	67	59	52	46	41	33	28	23	19	12	6	0					
24	91	83	75	67	59	53	47	41	34	29	24	20	14	9	3	0				
25	92	84	76	68	60	54	48	42	36	30	25	20	16	11	6	1				
26	92	84	76	69	62	55	50	44	39	33	28	22	18	13	9	4	0			
27	92	84	77	69	62	56	51	46	41	35	30	24	20	15	11	6	1			
28	92	84	77	70	64	57	52	48	42	37	32	26	22	17	13	8	3	0		
29	92	85	78	71	65	58	53	49	43	38	34	28	24	18	15	10	5	1		
30	92	85	79	72	66	59	53	50	45	40	36	30	25	19	16	11	7	2		
31	92	85	79	72	66	60	54	51	46	41	37	30	26	20	17	13	9	5		
32	93	86	80	73	67	61	57	52	47	42	38	32	27	22	19	15	11	9	5	0
33	93	86	80	73	67	63	58	53	48	43	39	34	30	24	20	17	13	10	6	2

до проверять раз в сутки (исключая выходные и праздничные дни), а показания измерительных приборов записывать в специальном журнале.

### ХРАНЕНИЕ ФИЛЬМОКОПИЙ

в фильмохранилищах осуществляется на стеллажах: 35-мм фильмов, заключенных в металлические коробки, — стопками, но не более 12 фильмовых коробок в каждой. 70- и 16-мм фильмокопии хранятся в фильмоносках, вертикально установленных на стеллажах.

Каждая фильмокопия имеет свой инвентарный номер и технический паспорт, заполняемый после приемки фильмокопии от кинокопировальной фабрики, а также дефектную карточку, в которую заносятся все повреждения фильмокопии в процессе эксплуатации, указываются операции по ее реставрационно-профилактической обработке. Технический паспорт должен находиться в фильмо-вой коробке первой части фильма или в фильмоноске, а дефектная карточка — в картотеке фильморемонтной мастерской.

На крышку каждой фильмо-вой коробки наклеивают эти-

кетку установленного образца: название фильма, количество частей, номер данной части, цветность.

На фильмоноску с 16- и 70-мм фильмокопиями также наклеиваются этикетки с аналогичными данными.

Фильмокопии на стеллажах размещаются в алфавитном порядке названий фильмов, причем на торцах полок или в других хорошо видимых местах должны быть отчетливо обозначены номера каждого места и буквы алфавита.

### УЧЕТ ФИЛЬМОФОНДА

ведется по складским карточкам, заполняемым на каждую фильмокопию и хранящимся в картотеке фильмохранилища. В них указываются: название фильма, инвентарный номер фильмокопии, дата поступления, количество частей, метраж, номера стеллажа и места на нем, номер фильмопроверщицы, за которой закреплена данная копия, а также прокатных накладных и абонентов; даты выдачи и возврата копии. Таким образом, по складской карточке всегда можно определить, где была

и где находится в данное время фильмокопия.

В экспедиции кинопрокатной организации имеются три картотеки. В первой находятся складские карточки фильмокопий, находящихся в данное время на фильмобазе. Они располагаются в алфавитном порядке названий фильмов. Во второй картотеке хранятся складские карточки фильмокопий, находящихся на киноустановках. Здесь они расположены не по алфавиту, а по числам месяца, в которые должны быть возвращены на фильмобазу. Картотека состоит из 31 отсека (по количеству дней в месяце) и одного свободного отсека, предназначенного для карточек фильмокопий, не возвращенных в срок. Эта картотека проверяется ежедневно, и о фильмокопиях, не возвращенных в срок, немедленно сообщается отделу фильмопродвижения или составителю кинопрограмм.

Полученные с киноустановок фильмокопии до проверки и ремонта размещают отдельно — на пронумерованных стеллажах. В складских карточках этих фильмокопий отмечают места их хранения.

При изъятии фильмокопии из эксплуатации или отправке ее в другую кинопрокатную организацию (контору, отделение) в складской карточке делают соответствующую отметку и переносят ее в третью картотеку — фильмокопий, окончательно выбывших из данной кинопрокатной организации. Вместе с фильмокопией отправляют в другую кинопрокатную организацию и ее технический паспорт.

### ВЫДАЧА ФИЛЬМОКОПИИ

производится в следующем порядке. Накануне дня ее отправки на киноустановки заведующий фильмохранилищем (кладовщик) получает от составителей кинопрограмм список фильмов с инвентарными номерами фильмокопий и абонентов, которым они предназначаются. Заведующий фильмохранилищем отбирает фильмокопии, делает соответствующие отметки в складских карточках и на следующее утро передает фильмокопии в экспедицию для отправки их по назначению.

В отдельных помещениях размещаются копии фильмов, окончательно или временно изымаемых из проката по распоряжению отдела по контролю за репертуаром, а также

фильмокопии, снятые с эксплуатации ввиду их технического износа.

Цветные фильмокопии эксплуатационного фонда, хранящиеся длительное время на фильмобазах, подвергаются периодическому контролю на экране. Периодичность контроля определяется кинопрокатной организацией в зависимости от климатических условий. Рекомендуется следующая периодичность: в южной зоне — раз в год, в центральной — раз в два года, в северной — раз в три года.

Вблизи мест хранения фильмокопий с магнитными фонограммами не должны находиться трансформаторы, электромагниты, электродвигатели и другие электрические установки, создающие магнитные поля. Необходимо предохранять фильмохранилища от проникновения вредных для фильмокопий газов (аммиака, ацетилена, сероводорода, сернистого газа, окислов азота и др.). Высота верхней полки в фильмохранилище не может превышать 2,5 м от пола, а нижняя должна находиться на расстоянии не менее 0,15 м от пола. Фильмокопии должны храниться на расстоянии не менее 1 м от отопительных приборов. Кроме того, копии надо защищать от попадания прямых солнечных лучей.

В отдельном помещении находится склад кинорекламных материалов (плакатов, афиш, листовок). Они размещаются в специальных шкафах или на стеллажах (по начальным буквам названий фильмов) и выдаются киноустановкам вместе с фильмокопиями или заранее, для предварительной рекламы.

### УПАКОВКА

35-мм фильмокопий производится в фильмовые коробки намотанными концом наружу, чтобы киномеханик мог проверить техническое состояние фильмокопий и сопоставить его с записями в техническом паспорте при перемотке с конца на начало. Так же наматываются 16- и 70-мм фильмокопии.

Если фильмокопии предназначены для продвижения по маршрутному кольцу, то на дне каждой фильмовой коробки помещают увлажнитель с перфорированным диском.

Фильмовые коробки не должны быть деформированными и ржавыми. Их плотно закрывают крышками и укладывают в стандартные металлические

фильмовые ящики. Фильмовые ящики и фильмооски должны быть чистыми, с антикоррозийным покрытием внутри и снаружи и с исправными замками и ручками. Следует помнить, что грязь и ржавчина портят фильмокопии, а деформированная, помятая фильмотара способствует попаданию внутрь пыли и влаги.

В фильмооску для 16-мм копий вкладывают две 600-м бобины с фильмом, а для 70-мм фильмокопий — две 800-м бобины.

Для предохранения рулонов фильма от самопроизвольного разматывания в пути наружные концы фильмокопии подклеивают к рулонам лейкопластырем или липкой прозрачной лентой.

### ТРАНСПОРТИРОВКА ФИЛЬМОКОПИИ

осуществляется специальными автофильмовозками АФВ-52-1, изготовленными на базе шасси автомобиля УАЗ-425Д, или автомобилями с закрытым кузовом. В исключительных случаях допускается перевозка фильмокопий в грузовиках с открытыми кузовами, но в этих случаях тара с фильмокопиями должна быть покрыта брезентом. При грузке и выгрузке фильмокопий на железнодорожных станциях, пристанях и в аэропортах нельзя допускать, чтобы фильмовые ящики и фильмооски находились на солнце или под дождем: это может привести к необратимой порче фильмокопий.

## Хроника

**НОВЫЙ** сезон Центрального Дома кино (в Москве) открылся показом документального фильма «Крах операции «Тайфун», посвященного 40-летию битвы под Москвой, полизэкранного «Шагай, страна!» и художественного «Ленин в Париже». В плане работы Дома кино на этот сезон — ретроспективный показ «Советское многонациональное» в честь 60-летия образования СССР, премьеры и обсуждения фильмов, вечера содружества искусства и труда.

**В ДОМЕ КУЛЬТУРЫ** московского подшивного завода состоялось первое занятие факультета киноискусства народного университета культуры. На нем был показан фильм «Незванный друг» и состоялась встреча с его постановщиком Л. Маргянином. В этом году на факультете будут заниматься более 300 работников завода.

## О ДАЛЬНЕЙШЕМ УЛУЧШЕНИИ ПРОКАТА ОТЕЧЕСТВЕННЫХ ФИЛЬМОВ

В последние годы органы кинофикации и кинопроката немало сделали для повышения роли кино в идейно-политическом, нравственном и эстетическом воспитании советских людей. Об этом красноречиво свидетельствуют результаты десятилетней деятельности.

Вместе с тем в организации проката фильмов отечественного производства остаются существенные недоработки, не везде эффективно используются имеющиеся возможности, медленно внедряется передовой опыт.

До сих пор в ряде городов Белгородской, Читинской и Калужской областей, а также Дагестанской, Мордовской и Чечено-Ингушской АССР репертуар кинотеатров и клубов составляется без учета всего комплекса идейно-политических задач, которые решаются общественными организациями в планируемом месяце, особенностей аудитории и местных условий.

Все еще встречаются факты, когда на экранах преобладают фильмы производства капиталистических стран. Не изжита еще и практика перегрузки кинотеатров неоправданно большим количеством новых названий и повторных картин.

Из-за неудовлетворительной организации прогнозирования зрительского успеха новых фильмов, субъективизма в оценке их идейно-художественных и эксплуатационных качеств допускаются ошибки в определении сроков демонстрации даже лучших картин, получивших широкое общественное признание. В результате фильмы снимаются с экрана преждевременно, при значительном перевыполнении плана валового сбора. В продвижении картин по сельским районам допускается шаблонный подход, при котором все фильмы — новые и повторные — демонстрируются одинаковое количество экранодней независимо от их достоинств и экономических показателей киноустановок.

Не преодолена до конца недооценка художественных картин выпуска прошлых лет, многие из которых не утратили своего значения для воспитания зрителей. Еще не во всех крупных городах есть кинотеатры повторного фильма, редко проводятся ретроспективные показы наиболее значительных работ выдающихся кинематографистов, сеансы по заявкам зрителей.

Анализ деятельности органов кинофикации и кинопроката показал, что они еще не полностью преодолели силы инерции, традиций и привычек, сложившихся в тот период, когда на первый план выступала не столько качественная, сколько количественная сторона дела.

В приказе отмечается, что решение XXVI съезда КПСС по идеологическим вопросам требуют от работников кинофикации и кинопроката новых усилий, творческого подхода к удовлетворению растущих духовных запросов населения, более полного использования ог-

ромных возможностей киноискусства в коммунистическом воспитании трудящихся.

В этой связи коллегия признала необходимым тщательно проанализировать практику планирования репертуара в городской и сельской киносети, разработать меры для значительного улучшения пропаганды, организации показа и продвижения советских фильмов. Предложено обеспечить широкое внедрение передовых методов перспективного планирования кинорепертуара, создания устойчивого резерва новых фильмов, сокращения количества кинопрограмм за счет более рационального их продвижения и эффективного использования.

Коллегия признала необходимым провести в 1982 году конкурсы на лучший кинотеатр, киноустановку, дирекцию киносети, отделение кинопроката по пропаганде, продвижению и показу фильмов отечественного производства; опыт победителей использовать для дальнейшего повышения уровня работы киносети и кинопроката.

С первого квартала 1982 года вводится практика утверждения на репертуарных комиссиях сводного репертуара кинотеатров и клубов областных, краевых, республиканских (АССР) центров, с тем чтобы лучшие советские фильмы демонстрировались на всех киноустановках наибольшее время и на их просмотр привлекалось максимальное количество зрителей.

В приказе указывается также на необходимость выделить в крупных городах специальные залы, а в остальных городах и районных центрах — определенные дни и сеансы, на которых организовать планомерный показ наиболее значительных картин выпуска прошлых лет по заявкам зрителей, расширить сеть жанровых кинотеатров, в репертуар которых должны входить тематические показы по абонементам киноциклов, посвященных творчеству выдающихся режиссеров и актеров, фильмов — лауреатов всесоюзных и международных кинофестивалей, лучших картин года, премьеры и обсуждения новых работ киностудий страны.

Совместно с заинтересованными организациями, научными учреждениями и учебными заведениями необходимо приступить к проведению социологических исследований киноаудитории, планомерному изучению ее запросов, на основе которых вести в практику всех кинотеатров и отделений кинопроката прогнозирование зрительского успеха фильмов.

## О ПЛАНЕ ОСНОВНЫХ МЕРОПРИЯТИЙ ВОРОНЕЖСКОГО УПРАВЛЕНИЯ КИНОФИКАЦИИ И КОНТОРЫ ПО ПРОКАТУ ФИЛЬМОВ НА 1981—1985 ГОДЫ

Коллегия Госкино РСФСР рассмотрела и одобрила совместный план мероприятий, составленный Воронежским управлением кинофикации и конторы кинопроката на

1981—1985 годы, по улучшению кинообслуживания сельского населения в свете постановления ЦК КПСС и Совета Министров СССР «О дальнейшем развитии сельского хозяйства Центрально-Черноземного района РСФСР».

План сосредоточивает основные усилия коллективов киносети и кинопроката на повышении эффективности использования средств кино в идейно-политическом, трудовом и нравственном воспитании сельского населения, в пропаганде путей ускоренного развития сельского хозяйства области; улучшении организации планирования репертуара, пропаганды и продвижения фильмов на селе; повышении эффективности использования фильмофонда и киносети. Значительное внимание уделено развитию и укреплению материально-технической базы сельской киносети и кинопрокатных организаций.

Планом предусмотрены также совершенствование организации социалистического соревнования в трудовых коллективах, повышение его результативности; улучшение подбора, подготовки и повышения квалификации кадров киноработников.

Коллегия отметила, что осуществление намеченных мер позволит работникам киносети и кинопроката значительно повысить уровень кинообслуживания сельского населения области, более полно использовать возможности киноискусства в мобилизации тружеников колхозов и совхозов на успешное решение поставленных партийей и правительством задач ускоренного комплексного развития сельского хозяйства.

План основных мероприятий Воронежского управления кинофикации и конторы кинопроката направлен всем управлениям (госкомитетам) кинофикации и конторам по прокату фильмов областей и автономных республик Центрально-Черноземного района и Нечерноземной зоны.

## О СТАТЬЕ ГАЗЕТЫ «ПРАВДА» «СЕАНС, КОТОРОГО НЕ БЫЛО»

Коллегия рассмотрела факты, изложенные в статье «Сеанс, которого не было» («Правда», 1981, 26 августа). Специально проведенная проверка в Пензенской, а также в Курской и Смоленской областях показала, что выступление газеты указало на достаточно распространенные недостатки в организации работы по пропаганде сельскохозяйственных знаний средствами кино.

Наказав виновных, коллегия поручила председателям госкомитетов АССР по кинофикации и начальникам управлений кинофикации проанализировать по каждой кинодирекции состояние работы по организации показа сельскохозяйственных фильмов и совместно с управлениями сельского хозяйства принять дополнительные меры, обеспечивающие дальнейшее улучшение пропаганды достижений науки, техники и сельскохозяйственных знаний средствами кино.

В репертуаре марта наибольший интерес представляют цветные киноленты «Февральский ветер» (8 ч.) и «Кольцо из Амстердама» (широкоэкранный, 9 ч.), оба киностудии «Мосфильм», картина совместного производства киностудии «Молдова-Филм», «Союзмультфильм» (СССР) и «Романия-Филм» (Румыния) «Мария, Миранелла», а также кашетированный фильм Киностудии имени М. Горького «Праздники детства» (9 ч.). О них подробно рассказано на с. 37—39.

Широкоформатная цветная картина Киностудии имени А. П. Довженко «Лесная песня. Мавка» (9 ч., кроме детей до 16 лет) — экранизация одноименной драмы Леси Украинки. Автор сценария, режиссер-постановщик и оператор — Ю. Ильенко. В ролях — Л. Ефименко, В. Кремнев, М. Булгакова, И. Миколайчук и другие.

Студия «Мосфильм» в репертуаре марта представлена еще одной цветной широкоэкранный картиной, «Любовь моя вечная» (две серии, 7 и 7 ч.), созданной по сценарию О. Стукалова-Погодина режиссером В. Монаховым.

Многие фильмы знакомили нас с образами народных вожаков — предсателей колхозов. Сродни им Зубов — герой «Любви моей вечной». А. Папанов играет честного и самоотверженного руководителя, крупный, незаурядный характер. Но в какой-то момент Зубов, привыкнув командовать, научился слушать людей, уважать чужое мнение. В уборочную страду, когда все силы колхозников были напряжены до предела, давно назревший конфликт Зубова с партийным руководством, коммунистами, колхозниками привел к открытому объяснению.

Широкоэкранный цветной фильм «В начале игры» (Киностудия имени М. Горького, 7 ч.) — о футболе. В нем заняты известные футболисты — московские спартаковцы Ю. Гаврилов, Р. Дасаев, С. Родионов. А в центральных ролях — П. Вельяминов, А. Смоляков, Р. Коростелева, И. Янковский,

О. Машная. Автор сценария — А. Степанов, режиссер — Ю. Мاستюгин.

В основе цветной картины студии «Ленфильм» «Штормовое предупреждение» (8 ч.) — подлинные факты, о которых в свое время рассказывала газета. Туризм, даже горный, давно стал отдыхом — популярным и доступным. Слишком доступным. И как-то забылась азбучная истина: для походов в горы нужны специальная подготовка и снаряжение. Герои фильма, неопытные, физически не подготовленные к походу в горы люди, оказались в крайне опасном положении. Авторы фильма интересуют, почему люди так по-разному повели себя в экстремальных условиях.

Авторы сценария — А. Ваксберг и А. Шульгина, режис-

хоза «Новый путь». Председатель колхоза не возражает против создания дискотеки, но с одним условием: ребята должны завоевать первое место на Всесоюзном смотре самодеятельных эстрадных коллективов...

Успех широкоэкранному цветному фильму «Куда он денется!» (Одесская киностудия, 9 ч.) принесет исполнение одной из центральных ролей популярным актером М. Боярским. В картине заняты также Г. Беляева, Н. Русланова, В. Смирнитский и другие. Сценарист — А. Эйрамджан при участии Г. Юнгвальд-Хилькевича, он же постановщик этой ленты. Музыка М. Дунаевского.

Цветная киносказка «Таллинфильма» «Чертеноч» (8 ч.) — тоже музыкальная картина, точнее, мюзикл, адресованный детям. Ее герои — современные ребята, которые заблудились в лесу и попали к злой ведьме Карге. Автор музыки этого умного и веселого фильма — молодой эстонский композитор О. Эскала. Сценарий по сказке О. Лутса написала постановщик картины Х. Мурдмаа вместе с Х. Ойдермаа и О. Эхалаи.

Грузинский цветной фильм «Пловец» (8 ч.) состоит из трех новелл, рассказывающих о представителях трех поколений семьи Думбадзе. Автор сценария и режиссер — И. Квирикадзе. В ролях — Э. Бурдули, Р. Микаберидзе, Б. Цуладзе и другие.

Широкоформатная цветная лента «Автомобиль на крыше» («Арменфильм», 8 ч.) — героико-романтическая комедия, переносщая нас в маленький провинциальный армянский городок, в далекие 20-е годы. Появление автомобилей раскололо его жителей на два враждебных лагеря. По мотивам рассказов В. Арамяна сценарий написал постановщик фильма Д. Кесаянц. Роли исполняют А. Оганян, Э. Микоян, Т. Оганесян, Т. Мхитарян и другие актеры.

Все отечественные картины тиражируются и на 16-мм пленке.

Герой болгарского цветного фильма «Недолгое солнце» (9 ч.) Сашко во время рытья ко-

## РЕПЕРТУАР МАРТА

сер — В. Михайлов. Роли исполняют А. Жарков, Н. Егорова, А. Захаров, А. Коваленко, Н. Гущина, В. Талызина и другие.

О любви к родному краю, о счастье прожить жизнь на Родине рассказывает цветной фильм Киностудии имени А. Довженко «Такая поздняя, такая теплая осень», герой которого Михаил Руснак, много лет назад уехавший в Канаду, и его внучка Орыся возвращаются домой, на Украину. Авторы сценария — В. Коротич и И. Миколайчук. Режиссер — И. Миколайчук. Роли исполнили П. Михневич, Г. Гладий, Г. Щедивовк, И. Миколайчук, Н. Доценко, Л. Сердюк, Б. Цымба, Ф. Стригун, Т. Литвиненко и другие.

Иметь свою дискотеку — мечта девчат и парней из кол-

лодца для некоего Крумова нашел останки расстрелянного в 1923 году человека и решил отыскать его родных. Это нарушило бы привычный обывательский покой Крумова, и потому он убил Сашку...

Автор сценария — С. Стратиев, режиссер — Л. Кирков.

В центре венгерской цветной картины «**Закат солнца в полдень**» (8 ч.) — судьба молодого композитора, узнавшего, что он неизлечимо болен. На смену первоначальному отчаянию приходит сознание того, что жизнь прожита недаром...

По сценарию Э. Иллеша картину поставил Д. Хинтч.

События румынского широкоэкранного цветного фильма «**Горькая соль земли**» (7 и 7 ч., кроме детей до 16 лет) происходят в деревне в начале нашего века. К нравственному краху и смерти приводит героя фильма крестьянина Иона желание разбогатеть во что бы то ни стало.

Автор сценария, созданного по роману Л. Ребряну «Ион», — Т. Попович. Режиссер — М. Мурешан.

Чехословацкий цветной фильм «**Кто приходит в полночь**» (8 ч., кроме детей до 16 лет) — детектив. Это кино-рассказ о том, как работникам следственных органов удалось найти и изобличить бандитов, тяжело ранивших инкассаторов и похитивших миллион крон. По сценарию И. Гариша и З. Бриниха картину поставил З. Бриних.

Жизни и творчеству известного монгольского художника Шамьяна посвящен монгольский цветной фильм «**Пять цветов радуги**» (7 ч.), созданный по сценарию Т. Чимиды режиссером Б. Нагнайдоржом.

Ситуация в американском цветном фильме «**Ангар-18**» (10 ч., без права показа по телевидению) вроде бы фантастическая: при запуске американского космонавта с челночного корабля на орбитальную станцию произошла катастрофа — столкновение с инопланетным летательным аппаратом, иначе говоря, с «летающей тарелкой». Космонавт погиб. Но дальнейшие события выглядят вполне реально. По соображениям предвыборного характера Белый дом любой ценой хочет скрыть происшедшие события, не останавливаясь перед убийствами и уничтожением «тарелки».

По сценарию С. Торнли картину поставил режиссер Д. Л. Конвей.

Еще один американский широкоэкранный цветной фильм, «**Смерть среди айсбергов**» (9 ч., без права показа по телевидению), рассказывает о том, как кит-касатка мстит людям за убийство его подруги и детеныша. По сценарию Л. Винченцони и С. Донати поставил картину режиссер М. Андерсон. В ролях — Р. Харрис, Ш. Рэмплинг и другие.

Английский кинематограф представлен в репертуаре цветным политическим детективом «**Тридцать девять ступенек**» (10 ч., без права показа по телевидению). Его герой, молодой английский инженер Хэн-нэй, волею случая становится препятствием на пути группы германских шпионов (дело происходит в начале 1914 года) и предотвращает подготовленную ими провокацию. Юмор и легкость, с какими играют актеры, нисколько не снижают напряжения, с которым зрители будут следить за лихо закрученным сюжетом.

Автор сценария — М. Робсон, режиссер — Д. Шарп. В главной роли — Р. Пауэлл.

О знаменитой пловчихе, рекордсменке мира, трехкратной олимпийской чемпионке Дон Фрезер рассказывает австралийский цветной фильм «**История Дон Фрезер**» (9 ч., без права показа по телевидению). По сценарию Д. Кэвилл картину поставил режиссер К. Хэн-нэм.

Французская широкоэкранный цветная лента «**Неделя отпуска**» (9 ч., кроме детей до 16 лет, без права показа по телевидению) — фильм-размышление о призвании педагога, о судьбе подрастающего поколения, о воспитании в нем доброты, стремления к счастью. По сценарию Б. Тавернье. К. Тавернье и М.-Ф. Анс картину поставил известный режиссер Б. Тавернье. В главной роли — Н. Бэй.

Казалось, что к героям японского широкоэкранный цветного фильма «**Эхо далеких гор**» (9 ч., без права показа по телевидению) пришло счастье: у молодой вдовы Тамико, жившей с сыном на одинокой ферме, поселился добрый и трудолюбивый Косаку. Женщина полюбила его. Но выяснилось, что Косаку совершил тяжкое преступление, хотя и из благородных побуждений, и должен отбыть наказание в тюрьме. Тамико решает ждать его...

По сценарию Е. Ямада и Е. Асама эту картину поставил режиссер Е. Ямада.

## «Февральский ветер»

На экране — преддверие и начало Февральской революции 1917 года. Первая мировая война прогрессирующая развал хозяйства, надвигающийся голод. Разложение царизма достигло предела. Революционное движение нарастало. Конец февраля 1917 года ознаменовался демонстрациями, политическими стачками, многочисленными столкновениями рабочих с полицией в Петрограде. Февральский ветер, ветер революции, взвихрил всю Россию — от столицы до глухих окраин, расшатал прогнившие устои царского самодержавия. Но оно еще держалось — на вековой покорности бездумно верившего в бога и царя трудового люда.

С одним из представителей этой темной массы знакомит нас фильм «Февральский ветер». Филимонов — потомственный тюремный надзиратель, усердно несущий службу в одном из сибирских острогов — Арчинском централье. Он страшен в своем верноподданничестве. «Вас же давить надо сыромятной петлей, вешать!» — в злобе бросает Филимонов политическим заключенным. И вот ему поручают конвоировать в самый дальний, Кутуйский острог арестованного за распространение большевистской «Правды» молодого революционера Кирилла Астахова — как особо опасного преступника, которого надлежит спешно изолировать от остальных заключенных.

... Идут два заклятых врага через тайгу — долгим, тяжелым путем. И неизбежно возникает меж ними разговор-спор о жизни, ее смысле и цели, о правде и лжи на земле, о царе и о боге. Астахов пытается понять, что же толкает таких, как Филимонов, на животную жестокость к людям, а тот — во имя чего революционеры готовы пожертвовать своей свободой и даже жизнью и почему сын его, Павлик, которого определил он с ущербом для семейного бюджета в реальное училище, гордость и надежда отца, стыдится и ненавидит его. Атакующая сила революционной убежденности Астахова, его благородство и

нравственная чистота, искренность самопожертвования проявляют брешь в «правде» Филимонова. В нем пробуждаются первые, хотя еще робкие ростки внутреннего осознания смысла революционной борьбы.

Вот, наконец, и Кутуй. Но что это? На улицах — люди с красными бантами в петлицах, радостные крики: «Царя-батюшку скворнули!» И уже Филимонову грозит арест, поменялись они с Астаховым местами. «Что теперь будет?» — растерянно вопрошает Филимонов. «Жизнь будет!» — отвечает Астахов. И в этой новой жизни будет новое поколение Филимоновых — в лице сына его Павлика, который станет преемником не отцовских, а астаховских идеалов.

Поединок двух полярных личностей и составляет сюжетный стержень картины «Февральский ветер», сделанной в жанре психологической драмы. Этот поединок ведут молодой актер Ростовского областного драматического театра Игорь Ливанов, которого зрители видели в фильме «Безответная любовь» (трагический образ Николая Торсуева, ставшего жертвой лжи и безответной любви), и известный актер театра и кино, многие работы которого вошли в золотой фонд исполнительского искусства, Михаил Ульянов.

Он известен как блестящий мастер социальных портретов, создатель целой галереи ярких, выпуклых характеров, поражающих своей цельностью, мужественностью, насыщенными мощным гражданским темпераментом исполнителя, будь то крупные личности государственного размаха — такие, как председатель колхоза Трубников («Председатель»), инженер Бахирев («Битва в пути»), секретарь райкома Данилов («Простая история»), маршал Жуков («Освобождение» и «Блокада»), либо скромные рядовые труженики — такие, как добрый и мудрый милиционер Ковалев («Самый последний день») или упорный боец за человеческие души старый трубач Кустов («Последний побег»). Создает ли Ульянов образ современника или представителя прошлого (Егор Булычов, Митя Карамзев, генерал Чарнота в «Беге»), везде его интересует прежде всего жизнь человеческого духа.

И в «Февральском ветре» Ульянов не просто сыграл роль одного из верноподданных ца-

ря-батюшки, но нарисовал яркий портрет представителя целого социального пласта — забытого, замордованного крестьянства царской России. Филимонов и жесток-то оттого, что сам никогда не изведал добра и участия к себе. Коренной сибиряк, крестьянин, сизмальства познал он нужду: с шести лет промышлял в тайге, «чтобы меньше сестренки с голоду не подохли». Отца Степана, тюремщика, как говорит сам он, «политические при побеге кончили», и запала с тех пор в сердце Филимонова люта злоба к тем, кто лишил многодетную семью кормильца, переложив на неокрепшие плечи старшего сына непосильную заботу о доме. Но и теперь, когда встал как будто на ноги Степан Филимонов, имеет твердым заработок, все не вырвется он из тисков бедности, еле сводит концы с концами, чтобы прокормить и одеть пятерых своих ребятишек. Вот и ожесточился он: издевается над беззащитными арестантами, до смерти забывает их, подавляя бунты в тюрьме. И при этом не испытывает ни малейших угрызений совести, искренне полагая, что такое рвение — во благо государству, что в этом его долг перед обществом. Палач и жертва драматически соединились в образе, нарисованном Ульяновым.

В «Февральском ветре» снялись также известные актеры Андрей Попов и Сергей Яковлев (начальство Арчинского центра — Данович и Жадов). В роли Павлика — Александр Зиматкин.

Съемки под руководством режиссера Владимира Достала (это имя знакомо зрителям по фильму «Здесь, на моей земле», который он поставил вместе с А. Чемодуровым) и известного оператора Павла Лебешева велись в Иркутске и Иркутской области. Автор сценария этой картины (по мотивам произведений писателя Андрея Вейцлера) — Александр Мишарин.

Производство киностудии «Мосфильм».

## «Кольцо из Амстердама»

Призрачен и обманчив блеск «золотого тельца». Но нет-нет и находятя слабые души, которые забывают

об этой истине и в погоне за материальными благами теряют нечто неизмеримо более важное: свою честь, достоинство, уважение окружающих. А иногда последствия корыстолюбия становятся опасными уже не только для самого обладателя этого незавидного качества, но и для общества, в котором мы живем. Так случилось и с главным героем новой картины студии «Мосфильм» «Кольцо из Амстердама» — моряком торгового флота Юрием Фастовым.

История падения Фастова началась давно. Случайный знакомый, назвавшийся Мишей, ввел Юрия в компанию «прожигателей жизни», связанных с валютными операциями. Узнав, что Фастов по делам службы бывает в Амстердаме (а там, по словам Миши и его друзей, — самые дешевые в мире бриллианты) и что ему не хватает денег на «Волгу», Миша свел Фастова с жителем этого голландского города Фредом, который предлагает обменом советских рублей на доллары. Так Юрий сделал еще один шаг к своему падению. Вскоре он попал в поле зрения некоего Гутмана, который не только занимался спекуляцией валютой, но и интересовался некоторыми подробностями служебных дел близкого друга Юрия — военного моряка Соколова. Хитроумно задуманной и осуществленной провокацией Гутман, казалось, укрепил затянул Фастова в сети шпионажа. Отныне тот будет получать задания и выполнять их. Иначе...

Авторы сценария — Олег Шмелев и Владимир Востоков (широко известны их повести о советских разведчиках «Ошибка резидента» и «Судьба резидента», перенесенные на экран), режиссер-постановщик Владимир Чеботарев стремились придать фильму острополитическое, гражданское звучание, еще раз напомнить об ответственности за свои поступки, о бдительности. Судьбу Юрия Фастова они прослеживают именно с этой точки зрения.

Характер героя показан достаточно сложным. Мы знакомимся с Юрием в критический момент его жизни, когда он заново переосмысливает все происшедшее с ним и ищет выход из создавшегося тупика. «Можно послать этого Гутмана ко всем чертям, оставить все, как есть... Ведь никто ничего не знает...», — ду-



мает он, стоя на палубе «Альбатроса», плывущего к родным берегам. Поступить так заманчиво, но все-таки невозможно. Ведь враги надеются с помощью Фастова получать секретную информацию. И Фастов является с повинной, а позже помогает майору госбезопасности Краснову задержать прибывшего в Советский Союз Гутмана.

Искупил ли Юрий вину перед Родиной? Пока еще нет, — говорят авторы фильма, — он лишь выполнил свой гражданский долг, а теперь надо выяснять отношения с законом. Но какой бы ни была кара за содеянное, она будет справедливей. И, расставаясь с Фастовым, мы уверены, что он обретет право снова называться полноправным гражданином своей страны.

В центральной роли этого фильма снялся популярный актер театра и кино Александр Збруев. Наиболее известные его киногерои — следователь Сергей Шубников (кинотрилогия «Два билета на дневной сеанс», «Круг», «Меня это не касается»), комиссар Спиридонов («Победитель»), нерадивый ученик вечерней школы Ганжа (многосерийный телефильм «Большая перемена»). Фреда сыграл Паулс Буткевич, Гутмана — Михаил Волков. В роли майора Краснова — Геннадий Корольков.

Оператор — Александр Княжковский.

## «Праздники детства»

Вот уже почти восемь лет нет среди нас Василия Макаровича Шукшина — замечательного писателя, режиссера, актера. Но имя его появляется в титрах все новых фильмов: творчество В. Шукшина привлекает внимание кинематографистов правдивостью, глубоким отображением народной жизни, философским осмыслением явлений.

Сейчас на пути к зрителям — картина Киностудии имени М. Горького «Праздники детства», поставленная режиссерами Ренитой и Юрием Григорьевыми по их же сценарию.

Незадолго до смерти В. Шукшин написал несколько рассказов, объединенных названием «Из детских лет Ивана Попова». И, как бы подытоживая тему детства военной поры, становления человека, в котором

можно увидеть типичные черты поколения писателя, он заметил: «Я тут частенько восклицаю: счастье, радость, праздники! Но это правда, так и было. Может, оттого, что детство. А еще я теперь догадываюсь, что в трудную, горькую пору нашей жизни радость — пусть маленькая, редкая — переживается острее, чище. Это были праздники, которые я берегу, — они сами сберегаются всю жизнь потом».

Эти рассказы, дополненные воспоминаниями матери В. Шукшина, и легли в основу фильма Р. и Ю. Григорьевых.

...В алтайском селе, раскинувшемся на берегу бурной Катунки, жил Ванюшка Попов с матерью, дедом и маленькой сестренкой Талей. Беззаботно и счастливо текли дни его детства. Первым серьезным испытанием стало для парнишки замужество матери. Поначалу, ревнуя ее к отчиму, Ваня незлобил Павла. Однако его доброта, искреннее, глубокое чувство к Марии и ее детям постепенно завоевали мальчишескую душу.

Но недолго довелось им пожить всем вместе. Пришла война. Мужчины ушли на фронт, а их заботы легли на женщин, на неокрепшие плечи подростков. Надо было поддерживать огонь в очаге, растить малышей, собирать урожай для армии, для Родины, для Победы. Но и в то суровое время были у сельских ребят свои, хоть и редкие, но светлые праздники. Дети оставались детьми.

А когда закончилась война, отправился Иван, как и В. Шукшин в эти годы, в город учиться. Нелегко было парнишке оставаться с родным селом, оставить мать со старым да малым. И напутствием ему звучат за кадром слова Василия Макаровича: «Ничего, Ваня, не робей, думай. Уверуй, что все было не зря: наши песни, наши сказки, наши неимоверной тяжести победы, наши страдания. Не отдавай этого за понюшку табаку. Мы умели жить. Помни это. Будь человеком».

Снимался фильм на родине В. Шукшина, в селе Сростки, и в съемках участвовали многие его родственники, земляки, в том числе и ученики средней школы, носящей имя Василия Макаровича. А главные роли сыграли бийский школьник Сергей Амосов (Ваня) и известная киноактриса Людмила Зайцева (Мария). Лет десять назад здесь же, в Сростках, она снялась в одной из первых сво-

их ролей — эпизоде картины В. Шукшина «Печки-лавочки». С тех пор мы не раз видели эту актрису на экране и помним ее — Александру в фильме «Здравствуй и прощай», Пелагею в киноленте «Кадкина всякий знает», Зубрич в «Воскресной ночи», Павлу в «Ливне» и др. И вот теперь — новая встреча Л. Зайцевой с творчеством В. Шукшина, воссоздание на экране образа вдовы военных лет, в которой угадывается мать писателя. Талю сыграла Оксана Захарова.

В фильме заняты также Г. Воронин (Павел), А. Ванин (председатель колхоза), Н. Михеев (дед) и другие.

Главный оператор — Николай Пучков.

## «Мария, Мирабелла»

Несколько лет назад по нашим экранам с успехом прошел мюзикл «Мама», поставленный по мотивам народной сказки «Волк и семеро козлят» румынским режиссером Элизабетой Бостан вместе с ее советскими и французскими коллегами. Сейчас мы имеем возможность познакомиться еще с одной совместной работой советских и румынских кинематографистов — фильмом «Мария Мирабелла», автором сценария, режиссером и художественным руководителем которого является Ион Попеску-Гопа.

Родоначальник румынской мультипликации, художник и карикатурист, создатель знаменитого рисованного человечка «гомо сапиенс», постановщик ряда интересных философских игровых картин («Украли бомбу», «Если бы я был белым арапом...», «Фауст XX века»), И. Попеску-Гопа в новой работе использовал все свои разнообразные таланты. Трудно определить жанр этого фильма. Прежде всего это сказка, в основу которой положены мотивы произведений молдавского писателя Иона Крянгэ и народного фольклора. Затем — это мюзикл (композитор — Евгений Дога, среди исполнителей вокальных партий — Людмила Гурченко и Александр Градский). Сам фильм — мультипликационно-игровой, ибо наряду с рисованными персонажами на экране присутствуют живые актеры.

Итак — «Мария, Мирабелла». Это имена маленьких героинь фильма — сестер-близнецов. Внешне они очень похожи друг на друга, но заметно отличаются по характеру. Мария — хорошая девочка, а Мирабелла — не очень, поэтому, как и полагається в сказке, к концу фильма она должна стать лучше. Попав однажды в сказочный лес, девочки решили выручить из беды его маленьких обитателей — лягушонка, светлячка, гусеницу. Но для этого надо было как можно скорее добраться до Лесной Феи. А времени оставалось совсем мало — только до рассвета. Как в настоящей сказке, были на их пути дремучий лес, страшная буря, но эти препятствия удалось миновать благополучно. Сестрички попали и к Хранителю Времени (его роль исполняет сам режиссер), которого просили хоть ненадолго остановить время. Но когда неумолимый старец отказал им в этом, капризная Мирабелла, вообще с большим неудовольствием отправившаяся в этот нелегкий путь ради спасения каких-то бесполезных, с ее точки зрения, существ, применила хитрость — она просто усыпила Хранителя Времени колыбельной. И в результате все кончается благополучно.

Главных героинь играют маленькие румынки — семилетняя ученица музыкальной школы Джильда Манолеску (Мария) и шестилетняя Медя Маринеску (Мирабелла). Впервые снялась в кино и исполнительница роли Лесной Феи румынская актриса Ингрид Челия. В создании фильма принимали участие кинематографисты студий «Молдова-фильм», «Союзмультфильм» и «Романия-фильм».

Сопостановщик — мультипликатор — молдавский режиссер Наталия Бодюл. Она известна как автор интересных мультипликационных лент «Мелодия», «Лестница», «Элегия», отмеченных наградами на всесоюзных кинофестивалях.

Художники-постановщики — Лев Мильчин и Виктор Дудкин. Снимали фильм советский оператор Борис Котов и румынский — Александру Попеску. Б. Котов участвовал в создании таких интересных рисованных лент, как «История одного преступления», «Каникулы Бонифация», «Фильм, фильм, фильм». На счету А. Попеску — около 90 фильмов, в том числе указанные выше игровые фильмы И. Попеску-Гопо.

## СЕЛЬСКОХОЗЯЙСТВЕННЫЕ ФИЛЬМЫ

Последний номер киножурнала «Сельское хозяйство» за 1981 год (Центральная студия научно-популярных и учебных фильмов, 2 ч., режиссер выпуска — Е. Ермаков) открывается сюжетом «Конкурс мастеров» — о X Всероссийском конкурсе мастеров машинного доения. О рациональной системе внесения в почву азотных удобрений, разработанной учеными Белорусского НИИ земледелия, которая позволяет бороться с полеганием хлебов, рассказывает очерк «Азот и урожай». «С заботой о смене» — так назван следующий сюжет. Колхоз имени Кирова Балашихинского района Московской области, улучшая условия труда и быта кадров, решает проблему их закрепления в хозяйстве. Молодежь, окончив среднюю школу, остается работать в родном колхозе. И завершается киножурнал информацией о разведении фазанов в питомнике, созданном в урочище Каракуш Крымской области УССР («Ферма в лесу»).

№ 1 киножурнала за нынешний год (режиссер выпуска — Ю. Закревский) начинается с рассказа о передовой бригаде хлопкоробов, возглавляемой Героем Социалистического Труда Б. Атабаловым из колхоза «Ашхабад» Марыйского района Туркменской ССР, которому за высокие урожаи хлопка присуждена Государственная премия СССР («Хозяин хлопковых полей»). О новой технологии выращивания нурий информирует сюжет «Нурии-новоселы». Использованию созданных советскими конструкторами передвижных лазерных установок в рисоводстве посвящен очерк «Лазер выходит в поле». «Машина собирает ягоды» — сюжет о созданном советскими конструкторами самоходном комбайне для уборки малины.

Новая картина «... Тот, кто останется с нами...» (Ростовская студия кинохроники, 2 ч., сценарист — Н. Бабахова, режиссер — С. Стародубцев, оператор — С. Эпштейн) ставит острую проблему жизни сегодняшнего села: кто должен работать на земле? И вместе с героями фильма, выпускниками Бессоновской средней школы

Белгородской области и председателем колхоза В. Гориним, его авторы приходят к твердому убеждению, что на земле должен работать тот, кто с детства крепко связан с ней.

Цветная киностудия Украинской студии хроникально-документальных фильмов «Корни» (1 ч., сценарист — В. Рудина, режиссер — А. Сырых, оператор — В. Пика) повествует о колхозном пенсионере села Зазова Винницкой области К. Шайдаюке, организовавшем из своих родственничков звено кукурузоводов. Добившись больших успехов в работе, К. Шайдаюк был награжден орденом Ленина.

Трудовым будням киргизских чабанов посвящен фильм «Когда приходит туман» (кино-студия «Киргизфильм», 2 ч., сценарист — К. Джусубалиев, режиссер — К. Юсупжанова, оператор — Б. Айткулупев).

О возвращении плодородия солонцовым землям, о вкладе казахстанских ученых в решение этой важной народнохозяйственной задачи рассказывают в своей новой цветной картине «Соль земли» (кино-студия «Казахфильм», 1 ч.) сценаристы В. Глуховцев и Г. Фрумкин, режиссер Ж. Байтенов и оператор Е. Барзнов.

На примере образцовых хозяйств Ленинградской области в цветной картине «Кухня полевая» (Ленинградская студия научно-популярных фильмов, 1 ч., сценарист — С. Волошина, режиссер Т. Иовлева, оператор — Е. Гузев) показаны широкие возможности малопродуктивных земель Нечерноземья по обеспечению кормами животноводческих хозяйств.

На Свердловской киностудии сценаристом Н. Кемарским, режиссерами В. Волянской и Л. Рымаренко и оператором В. Путинцевым создан фильм «Колесо и почва» (1 ч.). — о вредном влиянии тяжелой сельскохозяйственной техники на плодородие почвы, о поисках новых конструкций машин, новых решений в области агротехники, способных уменьшить пагубное влияние переуплотнения верхнего плодородного слоя.



## 7 — Международный день защиты детей

Художественные фильмы  
«Александр Маленький», «Вам и не снилось», «Весенняя Олимпиада, или Начальник хора», «Встреча», «Дорогие мои москвичи», «Дочь командира», «Завтра выйдешь?», «Звездное лето», «Икар», «Казачи-разбойники», «Комендантский час», «Крепость», «Ленинградцы — дети мои», «Летняя поездка к морю», «Мой первый друг...», «Мужики!..», «На берегу большой реки», «Обыкновенные необыкновенные ребята», «Одноклассники», «Оленья охота», «Опасные друзья», «Охота на лис», «Под свист пуль», «Полоска нескошенных диких цветов», «Последний побег», «Приключения маленького папы», «Прилетел марсианин в осеннюю ночь», «Ришад — внук Зифы», «Рыцарь без доспехов», «Счастье на поводке», «Тайна поющего острова», «Тревога в дельте», «Ты только не плачь», «Филипп-малыш», «Хлеб, золото, наган», «Хочу, чтобы он пришел», «Цыганское счастье», «Чужая компания», «Циркачонок», «Я — Хортца»

Документальные и научно-популярные фильмы  
«Горны над миром», «Детское питание», «Детям до 16...», «Дорога в мир профессий», «Завтра начинается вчера», «Закон ради будущего», «Елена Устиновна», «Ленин, дети и время...», «Мой дорогой сын Степан», «Мы и наш ребенок», «Нарисуй свой цветок», «Ответственность родителей за здоровье детей», «Право на вечность», «Свидание», «Семья за него в ответе», «Срочно требуются единомышленники», «Уроки 1-го Э», «У юных айболитов», «Чтобы вернуться», «Это же ваш сын»

Здесь и к дате 27 июня названы фильмы, вышедшие на экран с начала 1980 года. Рекомендуем использовать соответствующие картины и более раннего выпуска.

## 8 — Всемирный день охраны окружающей среды

Художественные фильмы  
«Белый Бим Черное ухо» (две серии), «Гепард», «Дерсу Узала», «Желаю успеха», «Здравствуй, река!», «Зеленый остров надежды», «Когда расходит туман», «Мальчик и лось», «Мальчик и океан», «Море» (две серии), «На новом месте», «Платон мне друг», «Половodie», «По следу властелина», «Пропаж свидетеля», «Птицы над городом», «Серебряный рог Ала-Тау», «Солнечный удар», «Тихие берега», «У озера» (две серии), «Ученик эскулапа», «Хозяин тайги»

Документальные и научно-популярные фильмы  
«Аквариум», «Асу-Джабаглы», «Выстрел в лесу», «Джейран», «Живущие рядом», «Загадочный мир животных», «За деревьями — лес», «За чистые воды Черного моря», «Лес — человеку», «Микробы в упряжке», «Мир, который больше меня», «Музей живой природы», «На берегу реки», «На Маныче», «Наши маленькие кенгуру», «Нефть и природа», «Нужны ли дали голубые?», «Озера должны жить», «Охотничьи новеллы», «Охрана сайгаков в Калмыкии», «Пока есть кедр», «Природа богата, но...», «Птичь права», «Реки впадают в будущее», «Священный Байкал», «Секреты природы», «Сколько стоит зола?», «Соль земли», «Стрельба рикошетом», «Такая земля», «Через большой порог», «Чтобы произрастало», «Чуткая природа Севера», «Шакал»  
12—50 лет со дня основания [1932] города Комсомольска-на-Амуре

## Художественный фильм «Комсомольск»

Ряд изданий в помощь работникам киносети по проведению этой даты готовит В/О «Союзинформкино». Следите за их выпусками.

## 20 — День медицинского работника

Художественные фильмы  
«Будьте моей тещей!», «Весна на Оudere», «Великолепный мечтатель», «В пределах Садового кольца», «Врача вызывали?», «Время жить, время любить», «Дела сердечные», «День счастья», «Дети Дон Кихота», «Доктор Вера», «За стеклянной дверью», «Каждый день доктора Калининской», «Клятва Гиппократата», «Когда рядом мужчина», «Когда человек улыбнулся», «Коллеги», «Навстречу совети», «Неоконченная повесть», «Озарение», «Повесть о человеческом сердце» (две серии), «Путь к сердцу», «Синее небо», «Срочный вызов», «Степень риска», «Утренний обход», «Ученик эскулапа», «Эта тревожная зима»

## 27 — День советской молодежи

Художественные фильмы  
«Баллада о спорте» (две серии), «Быстрее собственной тени», «Валентина», «Восьмое чудо света», «Гражданин Лешка», «Девушка со швейной машинкой», «День свадьбы придется уточнить», «Десант на Орингу», «Долгое путешествие к морю», «Дополнительные вопросы», «Если бы я был начальником...», «Защита диплома», «Звездопад», «Иначе нельзя», «Искушение», «Какие наши годы!», «Моя Анфиса», «Мы смерти смотрели в лицо», «На ринг вызывается», «Открытая страна», «Отцовский наказ», «Пираты XX века», «Пограничный пес Альпий», «Подарю тебе город», «Вот вернулся этот парень», «Познавая белый свет», «Полет с космонавтом», «Пора звенящего зноя», «Сашка», «Свадебная ночь», «С любимыми не расставайтесь», «С любовью пополам», «Смотри в оба!», «Смотрины», «Снег на зеленом поле», «Спасатель», «Старшина», «Такие же, как мы!», «Там, за семью горами», «Точка отсчета», «Трижды о любви», «Узнай меня», «У матросов нет вопросов!», «Утро вечера мудренее», «Фантазия на тему любви», «Честный, умный, неженатый...», «Что поешь...», «Шкура белого медведя»

В подготовке к этой дате можете воспользоваться рекомендациями в октябрьском выпуске «Новых фильмов» за 1981 год В/О «Союзинформкино», данными к проведению Всесоюзной недели молодежного фильма,

# Техника киносети

## „УКРАИНА-5“

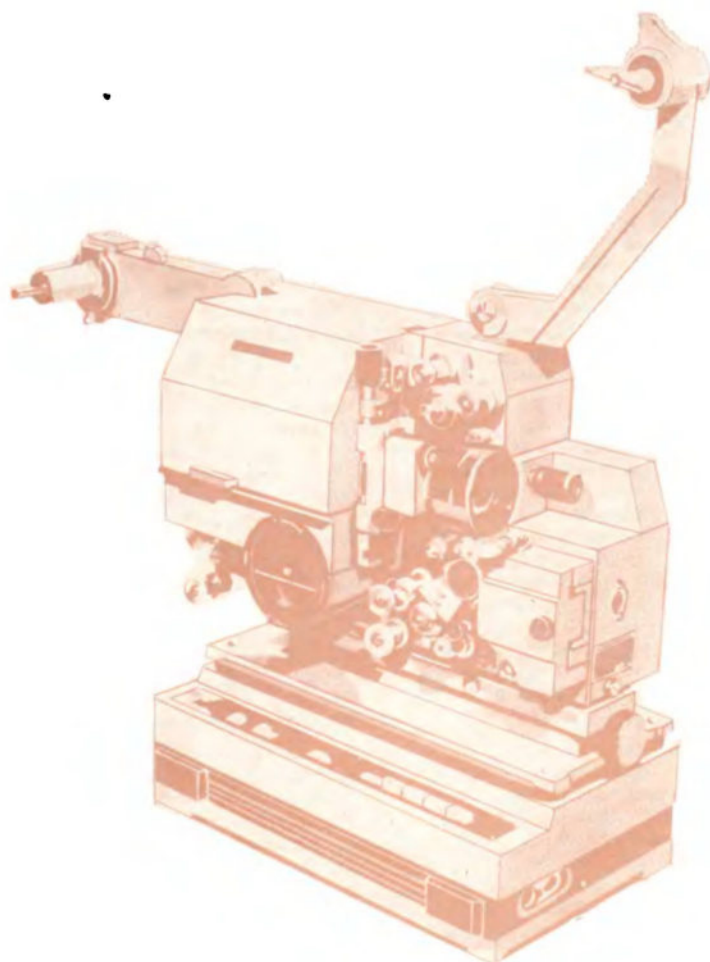

### КИНОУСТАНОВКА «УКРАИНА-5» (16УК-5П)

#### Основные технические данные

#### Питание

от сети переменного тока на-  
пряжением 127 или 220 В, ча-  
стотой 50 Гц через специаль-  
ный автотрансформатор ти-  
па КАТ

Полезный световой поток, лм, не менее  
Частота кинопроекции, кадр/с  
Емкость бобин, м . . . . .  
Угол наклона оптической оси кинопроек-  
тора вверх, град. . . . .  
Габаритные размеры кинопроектора, мм  
Масса кинопроектора (в чемодане), кг .  
Масса киноустановки, кг .

350  
24  
120 и 600  
10  
1000 × 730 × 240  
23  
72