

ISSN 0023-1681

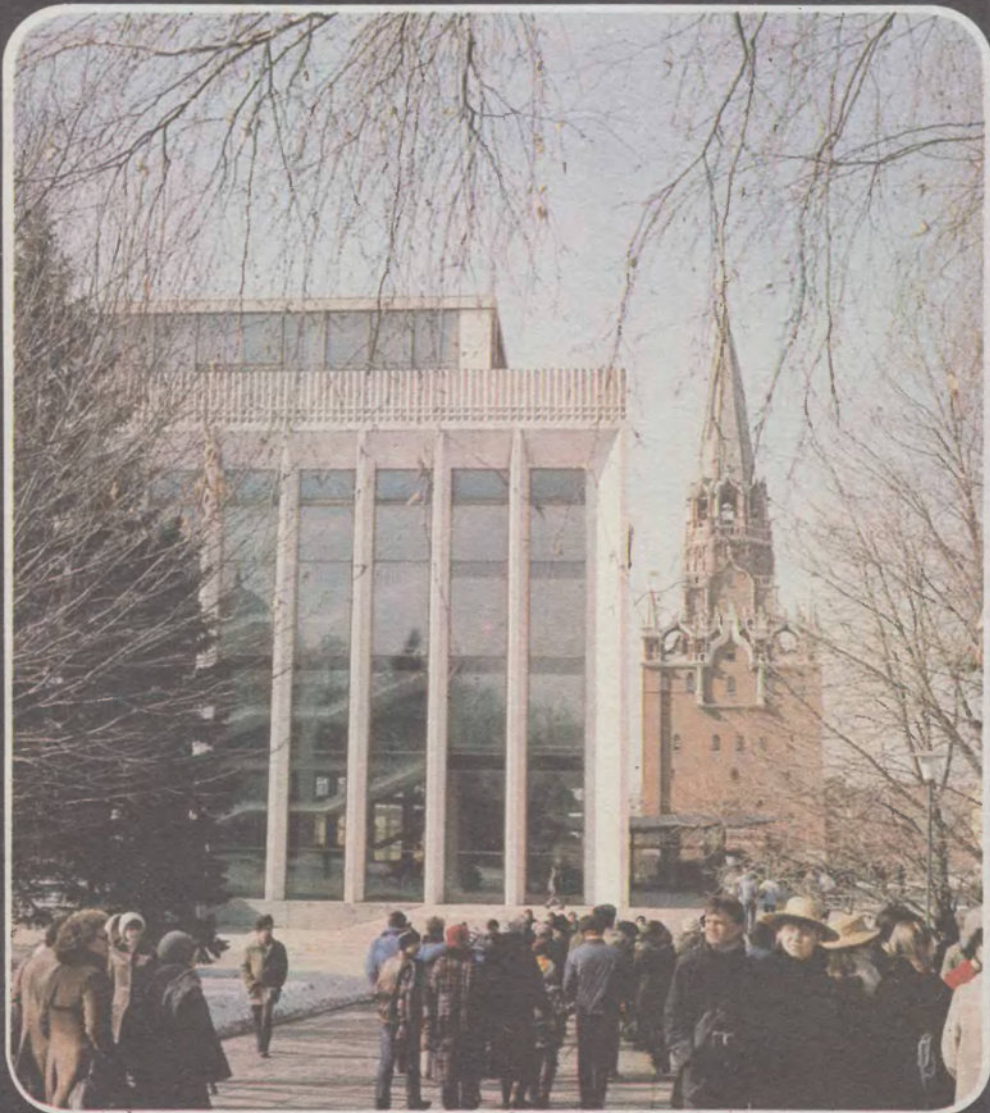

# КИНО МЕХАНИК

2'86



25 февраля в Кремлевском Дворце съездов открывается  
XXVII съезд КПСС

# ФИЛЬМ, КОТОРЫЙ НЕ СТАРЕЕТ

версий классических литературных произведений, ни в творчестве режиссера. М. Донской решил сказать то, о чем не сказали авторы первых двух экранизаций романа, попытался почти буквально воссоздать на экране пусть не все, но многие его сцены и сделал это с редким про-



В плане экранизаций классических литературных произведений, составленном еще в 1918 году, одной из первых картин была «Мать» по роману М. Горького, который высоко оценил В. И. Ленин.

В феврале 1920 года состоялась премьера первой экранизации этого романа (реж. Александр Разумный). В историю мировой киноклассики вошла вторая его экранизация — 1926 года. Постановщику Всеволоду Пудовкину в полной мере удалось передать в романтико-эмоциональном ключе дух замечательного литературного произведения.

В 1955 году к третьей экранизации романа приступил режиссер Марк Донской. К этому времени он считался «живым классиком». Деятели кино разных стран учились мастерству режиссуры на его трилогии «Детство Горького», «В людях», «Мои университеты», на фильмах «Как закалялась сталь» (первый киновариант повести Н. Островского), «Радуга», «Непокоренные», «Сельская учительница». Реализм в трактовке событий и соответственно строгий реализм киноязыка — вот что подкупало и массы зрителей, и строгих ценителей киноискусства, и кинематографистов-профессионалов в картинах М. Донского.

Картина «Мать» не затерялась ни среди кино-

никновением в атмосферу горьковского произведения, суть его образов.

Познакомившись в работе над «Сельской учительницей» с Верой Марецкой, Марк Донской пригласил ее на роль Ниловны, и это было, что называется, стопроцентным попаданием. Очень удачным оказался и выбор исполнителя роли Павла Власова — молодого Алексея Баталова (кстати, его дядя Н. Баталов сыграл ту же роль у В. Пудовкина). Актер открыл в своем персонаже то качество, которое позже стало в его творчестве преобладающим: герои А. Баталова, начиная с Павла Власова, поражают зрителя не властным взглядом, не внешней значительностью, не напористой энергией, а врожденной интеллигентностью, деликатностью и при этом, что главное, — силой духа.

Конечно, чтобы постигнуть всю глубину произведения М. Горького, недостаточно посмотреть фильм М. Донского, даже все три экранизации, — для этого надо прочесть сам роман. Но вклад киноленты в пропаганду произведений советской классической литературы, в развитие нашего кинематографа бесценен, и лучшее свидетельство тому — ее долголетнее служение зрителю (с 14 февраля 1956 года).



# КИНО МЕХАНИК

2'86

## СОДЕРЖАНИЕ

### НАВСТРЕЧУ XXVII СЪЕЗДУ КПСС

- 2 Добиваться большего!  
3 «Советское кино — трудовым коллективам»  
7 23 февраля — День Советской Армии  
8 8 марта — Международный женский день

### ЭКОНОМИКА И ОРГАНИЗАЦИЯ

- Эффективность и качество  
12 Родионова Т. Ритм предсъездовских будней  
15 Савицкий В. Ум хорошо...  
16 Рафальский И. Славится коллектив людьми  
17 Назарова И. Каждая встреча — незабываема  
Для методистов районных кинодирекций  
18 Изобразительная кинореклама

### КИНОПАНОРАМА

- 19 Репертуар марта  
Мастера экрана  
24 Сергей Герасимов  
26 Документальный экран  
28 Разговор после премьеры

### КИНОТЕХНИКА

- Вопросы эксплуатации  
31 Бурдыгина Г., Горина А. Смазка фильмокопий  
33 Кузьмин В. Приступая к созданию видеотек

\* \* \*

- 36 Будяк А. «Библиотеку киномеханика» — всем  
Начинающему киномеханику  
37 Оптика

### На заводах, в КБ и лабораториях

- 40 Кветной А., Народецкий Р., Недоступ В.,  
Хаин П. Кинопроектор «Днепр»  
44 Разумовский Ю. Что показали испытания  
кинопроектора «Днепр-101»

### 45 ИНФОРМАЦИЯ

### ЧИТАТЕЛЬ И ЖУРНАЛ

- Наша консультация  
47 Гудкина М. Рассмотрение трудовых споров

Ежемесячный  
массово-технический журнал  
Государственного комитета СССР  
по кинематографии

Основан в 1937 году

Главный редактор А. М. Быков.

### РЕДКОЛЛЕГИЯ:

В. В. Белявский,  
Г. И. Бурдыгина,  
Л. П. Бурикова,  
А. И. Волчков,  
Н. П. Давыдов,  
В. В. Егоров,  
Г. К. Иноземцев,  
Г. М. Лифшиц,  
М. М. Лисогор,  
Л. Л. Лужинская  
(зам. гл. редактора),  
И. М. Митрофанов,  
В. Б. Мунькин,  
И. Л. Пивоварова  
(отв. секретарь),  
С. Н. Плотноков,  
А. Н. Соболев,  
А. Е. Суздальев,  
Т. А. Сырников,  
Л. П. Туркин,  
Ю. П. Черкасов.



## Добиваться большего!

25 февраля в Москве откроется XXVII съезд Коммунистической партии Советского Союза. Предстоящий форум коммунистов явится исторической вехой в развитии нашей страны. Он призван определить стратегию и тактику партии по планомерному и всестороннему совершенствованию социализма, дальнейшему продвижению советского общества к коммунизму.

Новый этап подготовки к съезду открыл октябрьский (1985 г.) Пленум ЦК КПСС, который обсудил и одобрил проекты новой редакции Программы КПСС, изменений в Уставе КПСС, Основных направлений экономического и социального развития СССР на 1986—1990 годы и на период до 2000 года.

«Это документы огромной политической значимости,— подчеркнул на Пленуме Михаил Сергеевич Горбачев.— Речь идет в них о наших программных целях, об узловых вопросах генеральной линии партии, ее экономической стратегии, формах и методах работы в массах на современном, исключительно сложном и ответственном отрезке истории, который во многом — как во внутреннем, так и в международном плане — имеет переломный характер».

Новая редакция Программы КПСС подготовлена в соответствии с поручением XXVI съезда партии. В процессе работы над ней решались сложные вопросы как теоретического, так и политического характера, связанные с осмыслением перспектив дальнейшего развития нашей страны. Ныне действующая Программа была принята на XXII съезде в 1961 году. За это время в нашей стране произошли серьезные экономические и социальные сдвиги объективного характера, потребовавшие уточнения программных положений.

Советский Союз достиг больших успехов во всех областях общественной жизни. За последние двадцать пять лет национальный доход вырос в 3,8 раза, а производительность труда в 3,2 раза. Реальные доходы советских людей увеличились в 2,5 раза. Почти каждый человек улучшил свои жилищные условия. В стране завершился

переход к всеобщему обязательному среднему образованию. Выдающихся успехов добилась советская наука. Расширилась социалистическая демократия, укрепилась социалистическая законность. Возросла роль нашей страны как могучего фактора борьбы против империалистической политики угнетения, агрессии и войны, борьбы за мир, демократию и социальный прогресс.

В Программе КПСС сформулировано, говоря словами Ленина, кратко, четко и точно все, чего партия добивается и за что она борется. Проект новой редакции — богатейший арсенал марксистско-ленинских идей, итог научного обобщения исторического опыта всех поколений коммунистов, всех советских людей. Это результат большой работы партийных организаций, трудовых коллективов. Отличительная его особенность — преемственность основополагающих теоретических и политических установок, на которые партия опирается в своей работе. Это программа планомерного и всестороннего совершенствования социализма, дальнейшего продвижения советского общества к коммунизму на основе ускорения социально-экономического развития страны. Именно развернутая концепция ускорения положена в основу новой редакции Программы, она затрагивает все стороны деятельности партии и народа, является стержневой идеей важнейшего партийного документа.

Закономерно, что в проекте новой редакции Программы КПСС заняли свое достойное место и вопросы развития культуры. В ней, в частности, говорится: «Создание подлинно народной многонациональной советской культуры, завоевавшей международное признание,— историческое достижение нашего строя. Истоки ее могучего влияния — в верности правде жизни, идеалам социализма и коммунизма, глубоком гуманизме, тесной связи с народом». Подчеркнуто, что Коммунистическая партия придает важное значение более полному и глубокому освоению трудящимися массами богатств духовной и материальной культуры, активному приобщению их к художественному творчеству. Очевидно, что здесь особенно велика роль кино как самого массового вида искусства в современном мире.

В нынешнем, первом году двенадцатой пятилетки, киностудии страны должны завершить 155 полнометражных художественных и 39 документальных и научно-популярных фильмов. Предусматривается создание обширной программы короткометражных кинолент (1414 названий, в том числе 702 заказных). Чтобы эти произведения стали достоянием самых широких масс зрителей, потребуется кропотливая, настойчивая работа всех тружеников кинофикации и кинопроката. Сегодня особенно важно искать

и находить новые, разнообразные формы работы со зрителем. Как никогда ранее возрастает роль человеческого фактора. Это особо подчеркнуто в проекте новой редакции Программы КПСС. Человеческий фактор — не абстрактное понятие. Под ним подразумевается живая, конкретная творческая деятельность каждого человека, его активное участие в свершении исторических задач, которые партия ставит перед страной.

«Чем масштабнее исторические цели, тем важнее по-хозяйски заинтересованное, ответственное, сознательное и активное участие миллионов в их достижении», — отмечается в проекте новой редакции Программы КПСС. Всенародное обсуждение проекта новой редакции Программы КПСС и других предсъездовских документов позволило лучше выверить стратегический курс партии, полнее учесть интересы и чаяния всех советских людей. Ни одно дельное предложение не оставлено без внимания. Участие миллионов в обсуждении предсъездовских документов стало ярким свидетельством единства партии и народа, торжеством подлинной демократии и народовластия.

## «Советское кино — ТРУДОВЫМ КОЛЛЕКТИВАМ»

В соответствии с планом мероприятий по реализации решений апрельского (1985 г.) Пленума ЦК КПСС Главное управление кинофикации и кинопроката Госкино СССР и госкино союзных республик в период подготовки к XXVII съезду КПСС организовали широкий показ лучших советских фильмов, созданных в годы одиннадцатой пятилетки, и кинолент более раннего выпуска.

В целях дальнейшей активизации этой работы, направленной на повышение роли кино в политической и культурной жизни страны, коллегия Госкино СССР постановила провести в январе-феврале 1986 года совместно с Союзом кинематографистов СССР Всесоюзный фестиваль под девизом «Советское кино — трудовым коллективам».

В рамках фестиваля намечено организовать в кинотеатрах и дворцах культуры для коллективов промышленных и сельскохозяйственных предприятий, научных организаций и учебных заведений премьеры лучших советских фильмов, творческие отчеты киностудий, торжественные кино вечера, посвященные форуму коммунистов, с чествованием героев труда и передовиков производства, показ картин «золотого фонда» советского кино, дни ветеранов войны и труда, молодежи, а также пропаганды научно-технического прогресса, любимого фильма (по заявкам зрителей) и т. д.; в фойе кинотеатров — экспонировать выставки-отчеты о развитии советского киноискусства и достижениях трудовых коллективов в годы минувшей пятилетки.

Областным, городским управлениям кинофикации, дирекциям киносети по согласованию с партийными, профсоюзными и комсомольскими комитетами предложено обеспечить участие в фестивале трудовых коллективов.

Коллегия Госкино СССР утвердила планы проведения творческих отчетов киностудий союзного подчинения и премьер фильмов с участием съемочных групп. Намечено проведение премьер художественных фильмов «Берега в тумане...», «В одном маленьком городе», «Встретимся в метро», «Говорит Москва», «Завещание», «Контракт века», «Мы обвиняем», «Одинокое плавание», «От зарплаты до зарплаты», «Подвиг Одессы», «Полевая гвардия Мозжухина», «Поклонись до земли», «Рейс 222», «Снайпер Лия», «Третье поколение», «Я любил вас больше жизни», «Я — народный комиссар», документальных и научно-популярных — «Наследие одиннадцатой», «Коммунисты северной Магнитки», «... и невозможно забыть», «Работа партийная», «XII Всемирный. Страницы фестивального дневника», «Открытие Антарктиды» в крупнейших кинотеатрах и дворцах культуры Москвы, Ленинграда, столиц союзных республик, Владивостока, Горького, Кемерово, Омска, Одессы, Севастополя и некоторых других городов. Запланированы творческие отчеты киностудий «Мосфильм», имени М. Горького, «Ленфильм», ЦСДФ, «Центрнаучфильм», «Союзмультфильм» в Москве и области, Ленинграде, Киеве, Минске, Фрунзе, Вильнюсе, Тюмени, Кемерове, Пскове, Вологде.

В/О «Союзинформкино» предложено оперативно разработать, отпечатать и разослать методические рекомендации по проведению мероприятий фестиваля; обеспечить совместно с киностудиями союзного подчинения выполнение плана проведения премьер фильмов с участием их создателей; организовать широкое рекламирование фестиваля в прессе, по радио и телевидению; совместно с фабрикой «Рекламфильм» снабдить организации кинопроката плакатами, фотокомплектами, радиороликками и другими рекламными материалами по фестивальным картинам. На В/О «Союзкинофонд» возложены обеспечение запланированных мероприятий копиями новых фильмов; организация широкого показа лучших советских кинопроизведений из Централизованного фильмофонда.

Всесоюзное бюро пропаганды киноискусства вместе с Госкино РСФСР подготовило агитперелет под девизом «Советские кинематографисты — XXVII съезду КПСС» по городам Сибири, Урала и Дальнего Востока. Он стартовал в Томске, во Дворце спорта и вылился в большой праздник кино, в котором приняли участие около ста мастеров экрана.

В программе агитперелета — пресс-конференции, встречи зрителей с кинематографистами, показ новых документальных фильмов, премьеры художественной ленты «Встретимся в метро» («Ленфильм»), театрализованное кинопредставление «Товарищ Кино» с выступлениями известных режиссеров и популярных актеров. Юные зрители могут встретиться с создателями своих любимых мультфильмов.

Сейчас кинофестиваль «Советское кино — трудовым коллективам» в самом разгаре. Уже состоялась значительная часть намеченных мероприятий. Все они прошли с большим успехом. Кинофестиваль еще раз продемонстрировал нерушимость союза искусства и труда.

# Трудовые подарки форуму коммунистов

18 октября Архангельское областное управление кинофикации выполнило план одиннадцатой пятилетки по всем основным показателям. К концу 1985 года сверх этого задания обслужено около шести миллионов зрителей. Значительно раньше срока началась двенадцатая пятилетка на трудовом календаре 20 районных дирекций киносети, около 800 сельских кинемехаников.

Включившись в соцсоревнование в честь XXVII съезда КПСС, кинофикаторы области завершили годовую программу к 28 декабря и обязались справиться с планом двух месяцев 1986 года ко дню открытия форума коммунистов.

**Н. МАРКОВ,**  
ст. методист Архангельского областного  
управления кинофикации.  
РСФСР

Государственная киносеть и контора кинопроката Ошской области выполнили план кинообслуживания населения области одиннадцатой пятилетки 20 августа 1985 года. Первыми рапортовали о досрочном завершении задания кинодирекции Джанги-Джольского (директор В. Забранов), Араванского (Т. Ахмедов), Баткенского (Б. Ходжаев), Наукатского (С. Абдиев), Узгенского (Т. Кийкбаев), Фрунзенского (А. Абдуллазизов) районов, г. Жалал-Абада (М. Турсунова), ошских кинотеатров «Семетей» (Б. Малобаева), «Космос» (К. Аманов), «Киргизия» (М. Акбаров).

Включившись в социалистическое соревнование по достойной встрече XXVII съезда КПСС, кинофикаторы области значительно раньше срока справились и с программой 1985 года. И здесь в числе первых оказались Джанги-Джольская, Узгенская, Фрунзенская кинодирекции, кинотеатры «Семетей», «Космос» и «Киргизия». В социалистических обязательствах, принятых в честь форума коммунистов страны, киноработники области намечали до конца прошлого года привлечь в кино еще не менее 850 тыс. зрителей, добиться дальнейшего повышения качества кинообслуживания населения.

**К. КУПРЯШИН,**  
и. о. начальника Ошского областного  
управления кинофикации.  
Киргизская ССР

Елгавская районная кинодирекция задания одиннадцатой пятилетки выполнила к 1 апреля 1985 года. Готовясь к XXVII съезду КПСС, наш коллектив принял повышенные социалистические обязательства и составил план мероприятий по достойной встрече форума коммунистов. Было намечено провести тематические показы лучших

советских документальных и художественных фильмов, развернуть работу кинолекториев, открыть школьные кинотеатры и т. д. И мы немедленно приступили к реализации своих обязательств. К 20 октября киноработники района завершили годовой план, проведен ряд предсъездовских мероприятий.

Особенно активно участвуют в подготовке к съезду КПСС наши ветераны — Я. Бондаревский, Л. Симанис, Р. Приеде, Л. Буке, В. Гутманис, Р. Земите и др. Коммунист Л. Буке, например, работающая вместе с мужем Э. Букисом, задание 1985 года выполнила к 1 сентября. Семейный «экипаж» большое внимание уделяет подбору фильмов для своих зрителей, вкусы которых ему хорошо известны, рекламно-информационной работе. Букисы широко используют фильмы на занятиях в сети политического просвещения, экономического образования, в воспитательной работе, действуя в тесном контакте с правлением колхоза «Авангардс», с руководством Дома культуры.

**М. МУРНИЕКС,**  
директор Елгавской районной киносети.  
Латвийская ССР

Наступила самая ответственная пора — все ближе день открытия XXVII съезда, и в нашей кинодирекции, в кинотеатре, во всем ощущается напряженный ритм подготовки к форуму коммунистов. Активизировалась работа кинолекториев, проходят тематические показы, посвященные предстоящему съезду КПСС, кино вечера и т. д.

Задания одиннадцатой пятилетки коллектив кинодирекции выполнил еще в августе 1985 года. Досрочно справились мы и с планом завершающего ее года. Взвесив свои возможности, мы приняли дополнительные социалистические обязательства. Один из их основных пунктов — обслужить дополнительно 30 тыс. кинозрителей. Что же касается нас, кинемехаников, то мы обязались обеспечить отличное качество показа, два дня отработать на сэкономленных материалах и электроэнергии. Обещание — выполнили.

**О. СЕРГЕЕВА,**  
кинемеханик кинотеатра «Иссык-Куль».  
г. Пржевальск Киргизской ССР

Кинемеханики спаренного Долговского киностанционара Солигорского района Леонид Григорьевич Паньков и его жена Евдокия Ивановна ежегодно перевыполняют финансовый план, хотя в нынешних условиях это совсем не просто. У Паньковых аппаратура всегда в отличном состоянии, и у зрителей не бывает оснований сетовать на качество кинопоказа. Много внимания кинемеханики уделяют рекламированию фильмов. Леонид Григорьевич хорошо рисует, и выполненные им афиши отличаются отменным вкусом. В зале Дома культуры вывешиваются красивые фотовитрины, знакомящие зрителей с картинами, которые будут демонстрироваться в ближайшее время.

Из числа учащихся местной средней школы создана группа киноорганизаторов. Совместно с завучем школы О. Делендик проводятся фестивали детских фильмов, тематические кино вечера, киновикторины. Работает кинолекторий по правовому воспитанию.

Все это способствует привлечению в Дом культуры зрителей, особенно молодежи.

За время своей работы Паньковы получили более 30 почетных грамот от районных, областных и республиканских организаций. Недавно на районном слете передовиков производства Паньковым была вручена еще одна награда.

**М. ЯКУШЕВИЧ,**  
учитель-пенсионер.  
Минская обл. Белорусской ССР

Когда киномеханики Высокопольского района Херсонщины Л. Серанова, Т. Гончарова и М. Сидоренко предложили всем своим товарищам взять шефство над животноводческими комплексами, их инициатива нашла поддержку кинофикаторов района. Сейчас они обслуживают 28 производственных участков, ежегодно проводят свыше тысячи сеансов сельскохозяйственных фильмов, которые посещают 60—70 тыс. зрителей. Не случайно Высокопольская районная дирекция киносети вышла победителем республиканского смотра-конкурса «Труженикам полей и ферм — высокую культуру обслуживания».

А в районе среди лучших называют кино-механика, коммуниста, отличника кинематографии СССР М. Сидоренко. Он выделяется большими организаторскими способностями, высоким профессионализмом. Председатель колхоза «Завет Ленина» Г. Леонидов и секретарь парткома С. Гергель считают киноустановку идеологическим центром села, а киномеханика — своим активным помощником.

Он всегда желанный гость у животноводов. Два раза в месяц М. Сидоренко демонстрирует на фермах фильмы сельскохозяйственной тематики. Уже несколько лет работает здесь кинолекторий «Животноводство — ударный фронт». В его программе такие фильмы, как «На пути к большому молоку», «Индустрия молока», «Молочный комплекс», кинокурс «Мясное скотоводство» и др. Перед просмотром кинолент с лекциями и беседами выступают главные специалисты колхоза, заведующие фермами. Показанные в кинокартинах передовой опыт и прогрессивная технология нашли применение в колхозном производстве. Кино помогло внедрить боксовое содержание телят, усовершенствовать технологию содержания дойного стада в летний период и т. д.

М. Сидоренко не только сам работает успешно. Руководимая им бригада — в числе лучших в районе. Готовя достойную встречу XXVII съезду КПСС, эта бригада обязалась завершить план I квартала 1986 года ко дню открытия форума коммунистов. Мы уверены, что передовой коллектив выполнит свое обещание.

**М. КУЗЕМКА,**  
зам. начальника Херсонского областного  
управления кинофикации.  
Украинская ССР

Более двадцати лет работает в кино Эргаш Джураев. И все это время — в колхозе имени К. Маркса, большом многоотраслевом хозяйстве. Никто не вспомнит, чтобы Э. Джураев допустил когда-нибудь простой своей кинопередвижки, сорвал киносанс, испортил фильмокопию. Его автомашина свыше двадцати лет работает без капремонта. Строго по графику, утвержденному правлением, партийной и профсоюзной организациями колхоза, Э. Джураев объезжает закрепленные за ним коллективы, проводит сеансы на ферме, в мастерских, в школах.

Многие годы фотография Э. Джураева — на Доске почета областного управления кинофикации. Он отличник кинематографии СССР, неоднократно награжден почетными грамотами. Награды — по заслугам. Э. Джураев всегда работает, опережая время. На его трудовом календаре уже завершается 1987 год.

**Т. САФАРОВ,**  
начальник Самаркандского областного  
управления кинофикации.  
Узбекская ССР

Коллектив киноустановки Дома культуры совхоза «Выгодянский», возглавляемый Д. Кишиневским, завершил задание одиннадцатой пятилетки еще в 1984 году, план прошлого года — к 31 августа. Включившись в соцсоревнование в честь XXVII съезда КПСС, киномеханики обязались выполнить программу новой пятилетки за четыре года.

Слово их с делом не расходится: киноустановка села Выгода всегда в числе передовых. Здесь работают различные кинолектории — сельскохозяйственной, нравственно-правовой, атеистической, антиалкогольной тематики и др. Перед сеансами с лекциями и беседами выступают руководители хозяйства, партийные работники, врачи, учителя. Кино играет заметную роль в жизни сельских тружеников и подрастающего поколения. Для школьников Д. Кишиневский вместе с коллективом преподавателей средней школы организовал детский кинотеатр «Орленок»; регулярно демонстрируются мультипликационные фильмы для самых маленьких зрителей.

Д. Кишиневский — наставник молодежи. Он подготовил уже более десяти киномехаников. В киносети работают также его жена и сын.

**Н. СИДЮКОВ,**  
мастер по ремонту киноаппаратуры.  
Одесская обл.  
Украинской ССР

Когда на совещании в Скопинской кинопредекции принимали обязательства в честь XXVII съезда КПСС, киномеханик А. Шмелев заявил: «План 1985 года берусь выполнить к 27 августа — Дню советского кино». И точно в назначенный срок доложил о завершении годового задания. Причем за восемь месяцев средняя посещаемость кино каждым жителем сел Вердереве и Кушунно, обслуживаемых Шмелевым, составила 21,5 раза — это в два раза выше среднерайонного показателя. А каждый работник за это время побывал на киносансах 50,2 раза.

Успех А. Шмелева — результат большого кропотливого труда. Его слабые — высокое качество кинопоказа, широкое, разнообразное по средствам рекламирование фильмов, тесная связь с общественными организациями колхоза, его руководством. И, наконец, активное участие киномеханика в жизни хозяйства — Шмелев рядом с земляками трудится на колхозных полях и лугах, зимой с узкопленочной киноустановкой приезжает на откормочный комплекс к животноводам, в мастерские к механизаторам.

**В. ВАСИЛЬЕВ,**  
зав. Скопинским отделением кинопроката,  
Рязанская обл.  
РСФСР

С планом одиннадцатой пятилетки я справилась еще в апреле 1984 года, так что на моем трудовом календаре уже давно идет двенадцатая. Готовясь к XIX съезду КП Литвы и к XXVII съезду КПСС, я взяла на себя новые, повышенные обязательства и заверяю, что они будут выполнены.

Мои земляки любят кино, с большой охотой смотрят хорошие новые фильмы. Хорошие и новые... Но много ли таких картин демонстрируется на моей киноустановке? Особенно же мало кинолент для детей — приходится по несколько раз в год показывать одно и то же. Мы, сельские киномеханики, делаем все зависящее от нас, чтобы кинозалы не пустовали. И очень надеемся, что и кинематографисты позаботятся об этом. Только наши общие усилия могут принести желаемые результаты.

**Р. ЗАЯРСКЕНЕ,**  
киномеханик,  
Пакуройский район  
Литовской ССР

В селе Каменка Таврического района более 30 лет работает киномехаником П. Тюрин. Здесь, в Каменке, — Дом культуры с залом на 250 мест, оборудованный современной кинотехникой. П. Тюрин обеспечивает высокое качество кинопоказа, широко рекламирует фильмы, уделяя особое внимание лучшим из них. И не случайно такие картины, как «Грачи», «Средь бела дня», «Победа», в Каменке просмотрело более 60 % населения. Каждый житель села бывает на киносеансах в среднем 28 раз в год.

Коммунист П. Тюрин действует в тесном контакте с парткомом и профкомом совхоза «Каменский», сотрудниками Дома культуры. Вместе они организуют большую массово-политическую и воспитательную работу среди населения. Так, с заведующей парткабинетом совхоза Р. Кищенко провели лекцию контрпропагандистской направленности с просмотром и обсуждением фильма «Тихие американцы», с обществом «Знание» — киновечер антирелигиозной тематики (фильм «Отец Сергей»). Откровенный, нелецеприятный разговор состоялся в Доме культуры на одном из выпусков устного журнала «Норма жизни —

резвость» (фильм «Алкогольные психозы»). И так почти все массовые мероприятия в Доме культуры проходят при активном использовании фильмов.

П. Тюрин ежегодно перевыполняет задания. Завершив план 1985 года к Дню советского кино, он обязался к 25 февраля выполнить еще одну годовую программу.

**В. НАЗАРЕНКО,**  
председатель совета по кино  
Восточно-Казахстанского облсовпрофа,  
Казахская ССР

Есть в Кировском районе колхоз, который носит гордое имя «Коммунистический маяк». На его центральной усадьбе — хороший Дом культуры с кинозалом на 500 мест. Здесь трудятся опытные киномеханики Н. Нагорный и В. Бреславский. Вместе с коллективом Дома культуры они оформили рекламные стенды и уголки кинозрителя. Регулярно проводят кинофестивали, тематические кинопоказы, кинопрограммы, кино вечера. И стараются каждое из этих мероприятий сделать праздником для зрителей. Лучшие советские киноленты, такие, как «Европейская история», «Берег», «Победа», просматривают практически все жители поселка.

На киноустановке организованы кинолектории общественно-политической, нравственно-правовой, медицинской и сельскохозяйственной тематики. Не менее двух раз в неделю демонстрируются фильмы в бригадах и на полевых станах. Для детей создан пионерский кинотеатр.

Колхоз по достоинству оценил своих киномехаников. За активную работу из средств хозяйства им доплачивается по 30 % оклада.

Ударники коммунистического труда Н. Нагорный и В. Бреславский, выступив инициаторами социалистического соревнования в киносети района за достойную встречу XXVII съезда КПСС под девизом «XXVII съезду КПСС — 27 ударных трудовых декад», досрочно выполнили задания одиннадцатой пятилетки и 1985 года.

**Р. МИРСКАЯ,**  
директор методкабинета Ставропольского  
краевого управления кинофикации,  
РСФСР

Коллектив кинотеатра «Космос» уже несколько лет тесно сотрудничает с Республиканским институтом усовершенствования учителей. Мы поставили задачу оказывать учителям методическую помощь при использовании игровых, документальных и научно-популярных фильмов в учебно-воспитательной работе. Для слушателей месячных курсов усовершенствования учителей разработана программа занятий, рассчитанная на шесть-восемь часов. Просмотры фильмов сочетаются с лекциями. Совместно с Таллинским педагогическим институтом имени Э. Вильде организован кинолекторий для слушателей факультета усовершенствования преподавателей русского языка и литературы. Для студентов 4-го курса факультета педагогики во II семестре читается курс кинолекций, вводящий их в мир кино.



В кинотеатре при участии Ленинского райкома партии Таллина и ряда предприятий проводится торжественное открытие учебного года в сети политехнического просвещения. Так, 1985/86 учебный год начался с конференции «Все возможности и резервы — на выполнение плана 1985 года и достойную встречу XXVII съезда КПСС». На ней выступили руководители предприятий, секретари партийных организаций, рабочие. В центре внимания стояла проблема внедрения новой техники и поисков внутренних резервов. Были показаны фильмы «Место в строю», «Индустрия мебели», «Самая красивая».

Ежеквартально в «Космосе» проводится единый политдень для предприятий района с показом соответствующих теме каждого политдня фильмов. Школьникам предназначены киноутренники и ки-

новечера «От съезда к съезду» и «Социалистический и буржуазный образ жизни». В организации этих мероприятий участвуют представители отдела работы с молодежью ЦК ЛКСМ Эстонии, общества любителей книги, органов народного образования.

Коллектив кинотеатра намечал выполнить план одиннадцатой пятилетки к 7 ноября 1985 года, а справился с ним 29 августа. Готовясь к XXVII съезду КПСС, мы обязались задание I квартала 1986 года выполнить досрочно.

**А. РАУДСЕПП,**  
директор кинотеатра  
«Космос».  
Таллин.  
Эстонская ССР

## 23 ФЕВРАЛЯ — ДЕНЬ СОВЕТСКОЙ АРМИИ И ВОЕННО-МОРСКОГО ФЛОТА

### Нести людям радость

**В. КАЛОШИН,**  
капитан,  
начальник клуба

«Рота, строиться на фильм!» — всякий, кто служил в Советской Армии, помнит, с каким усердием, с какой радостью выполняется эта команда. Действительно, что может быть приятнее, чем после напряженной трудовой недели, заполненной учебными занятиями, строевой и физической подготовкой, оказаться в уютном кресле солдатского клуба.

Понятно, что киномеханик — лицо в воинской части заметное, а должность эта весьма почетная.

— До конца жизни буду помнить, как впервые самостоятельно «крутил» фильм, — вспоминает наш кинорадиомеханик рядовой Юрий Станиславович Корзун. — Копия оказалась старой, клеенной-переклеенной. Как обрыв — в зале свист, гам; начальнику клуба несколько раз пришлось подниматься на сцену, успокаивать зрителей. А каково было мне...

В армию Юрий Корзун попал после окончания Минского института культуры. В танковом учебном подразделении, как и все курсанты, изучал матчасть, водил танк, стрелял из орудия. Вот только сержантские лычки так и не легли на его погоны. Подвело здоровье... Сейчас, видя, как легко и уверенно крутит он в спортзале тяжеленную штангу, в это не веришь. Но что было, то было.

Командование части, учитывая образование Корзуна, предложило ему должность кинорадиомеханика клуба. Старший киномеханик гарнизона А. Ковалев взял шефство над молодым коллегой, и через месяц Корзун провел свой первый сеанс.

Конечно, солдатам особенно по душе кинокомедии, приключенческие фильмы... Но Корзун хорошо понимает, что кино — мощное идеологическое оружие. Фильмы должны не только развлекать, навевать сладкие грезы о «гражданке», но и вдохновлять солдата на ратный труд.

Ю. Корзун умело организует тематические показы фильмов, киновечера и утренники. Интересным, полезным для молодых солдат был, например, показ кинокартин о Великой Отечественной войне. Многие участвовали в работе кинолектория, посвященного 40-летию Победы. «Возьму твою боль», «Блокада», «Освобождение» — эти фильмы солдаты просмотрели, что называется, на одном дыхании. Много нового узнали они о подвигах своих отцов и дедов.

Ю. Корзун — активный член совета клуба части. Все мероприятия, начиная от торжественных собраний и кончая обсуждением новой книги в кружке любителей поэзии, требуют его участия. Оформление клуба, установка и регулировка аппаратуры, освещения, использование технических средств пропаганды, даже уборка помещения — все входит в круг его обязанностей. Плюс к этому — обслуживание радиотрансляционного узла и местной радиосети, наблюдение за правильной эксплуатацией телевизоров и динамиков. Концерт художественной самодеятельности — Юра с участниками ВИА «Лири» колдует у микрофонов и усилителей. Полевой выезд — вместе с художниками и комсомольскими активистами готовит наглядную агитацию. Выпуск радиогазеты — он у микрофона. Подготовка фотогазеты — бегают с фотоаппаратом...

Многому научился Юрий в армии. Однако главным своим занятием он считает показ фильмов, а своим рабочим местом — киноаппаратную. Здесь все отлажено, ухожено. Скоро кончится срок службы Корзуна, и его хозяйство перейдет в руки рядового Э. Скуя, которого Юрий готовит себе на смену. Мы уверены, что Э. Скуй будет, как и его наставник, нести людям радость встречи с киноискусством.

Сегодня в системе кинематографии без женщин не обойтись. Они составляют явное большинство в организациях кинопроката, немало их и в киносети, в том числе и на сельских киноустановках.

Даже в редакции нашего журнала — 66 % женщин. И — да простят нас мужчины — многие руководители кинотеатров, киностудий утверждают, что на киноустановках, где трудятся представительницы прекрасной половины человечества, больше порядка, стабильнее выполняется план. Это особенно приятно отметить в преддверии замечательного весеннего праздника Международного женского дня 8 Марта. Мы от души поздравляем всех читательниц журнала с праздником, желаем здоровья, счастья, дальнейших успехов в работе.

### Кинемеханик — депутат

**Т. АКУНЬЯНОВ**

Кинемеханик магнитогорского кинотеатра «Мир» Людмила Всеволодовна Ермакова, невысокая, скромная, немногословная, из тех людей, что не сразу бросаются в глаза. Но своим трудолюбием, ответственным отношением к делу, вниманием к людям, отзывчивостью она быстро завоевала уважение и любовь коллег. Не один раз Люда, участвуя в областном смотре-конкурсе на звание лучшего по профессии, становилась его победителем. А в 1981 году она оказалась в числе передовиков Всесоюзного социализма среди работников ведущих профессий отрасли и была награждена Почетной грамотой Госкино СССР и ЦК профсоюза работников культуры. «Мастер — золотые руки», Л. Ермакова помогает овладеть профессией своим молодым коллегам.

Недавно в жизни Л. Ермаковой произошло большое событие — она избрана депутатом Орджони-

кидзевского районного Совета Магнитогорска. Высокая честь оказана кинемеханику. Мы уверены, что Людмила оправдает ее.

Челябинская обл.

### Что намечено, выполнит

**Н. ПРИБИТКОВ,**

зам. директора Вельской районной киносети

В деревне, где все друг друга хорошо знают, отношение к человеку зависит лишь от его поступков. Плохих — не скроешь за пышными фразами и громкими словами. Хорошие — обязательно заметят, наградят за них любовью и уважением. Особенно высоко ценятся здесь честность, порядочность, трудолюбие.

Все эти качества в полной мере присущи кинемеханику Валентине Михайловне Фефиловой. О том, как она работает, говорит хотя бы то, что Фефилова первой в районе, еще в июле 1985 года, выполнила план одиннадцатой пятилетки, а 27 августа — годовое задание. Валя обслуживает деревни Берег и примыкающую к ней Федьковскую. Хорошо знает вкусы каждого из своих зрителей, особенно тех, кто постарше, помнит, кого на какой фильм пригласить. И с молодежью у Вали тесный контакт.

Несколько раз в месяц Фефилова демонстрирует сельскохозяйственные фильмы для работников береговской фермы и механизаторов. Труженики полей и ферм высоко оценили участие своего кинемеханика в реализации Продовольственной программы СССР. Недавно директор совхоза «Пежемский» А. Васильевский вручил В. Фефиловой Почетную грамоту за пропаганду передового опыта в сельском хозяйстве.

На киноустановке В. Фефиловой прошли тематические показы фильмов «Решения апрельского (1985 г.) Пленума ЦК КПСС — в жизнь», «Навстречу XXVII съезду КПСС», «От съезда к съезду».

Регулярно демонстрируются картины, способствующие искоренению пьянства. Перед их показом на занятиях кинолектория «За здоровый образ жизни» выступают юристы и врачи. В деревне теперь можно услышать: «Наша Михайловна совсем отучила мужиков вино пить — спокойнее стало и на улице, и дома».

Отличник кинематографии СССР, В. Фефилова, готовясь достойно встретить XXVII съезд КПСС, обязалась план первых месяцев 1986 года завершить 20 февраля; отработать три дня на экономных материалах и электроэнергии; своими силами провести косметический ремонт киноаппаратной; активно участвовать в работе культурно-спортивного комплекса. А слово Валентины Михайловны с делом не расходится. Все, что намечено, она выполнит.

Архангельская обл.



Л. Ермакова

## Директор — это призвание

**В. БРУСЯНИН,**  
редактор методического кабинета  
Ленинградского областного  
управления кинофикации

Из Указа Президиума Верховного Совета РСФСР: «За заслуги в области советской культуры и многолетнюю плодотворную работу присвоить почетное звание «Заслуженный работник культуры РСФСР» Евменовой Инне Федоровне — директору кинотеатра «Юбилейный» города Всеволожска Ленинградской области».



**И. Евменова**

### ОДИН В ПОЛЕ НЕ ВОИН...

В «Юбилейный» постоянно приезжают кинофигураторы со всех концов страны. Они слышаны, что кинотеатр удостоен Серебряной медали ВДНХ СССР, что возглавляет его человек энергичный, ищущий, никогда не довольствующийся достигнутым, и все, как говорят, у нее спорится. Так как же не попытаться перенять опыт Евменовой и ее коллег?

Гостей доброжелательно встречает красивая молодая женщина с открытой улыбкой и выразительными глазами. Все охотно показывает, подробно разъясняет.

— Секретов нет никаких, — смеется она. — Просто у нас дружный коллектив, ищем, пробуем, стараемся не повторяться. И — наверное, это главное — опираемся на общественность. Ведь один в поле не воин.

— В 1976 году было решено создать при кинотеатре общественный совет, — продолжает Инна Федоровна. — Нам предстояло выработать систему взаимоотношений с будущим активом, найти людей, которые пришли бы в кинотеатр по зову души.

Вначале образовалось ядро из трех человек, но постепенно к нам приходили все новые и новые энтузиасты, беззаветно любящие кино. Сейчас в со-

вете девять человек. Возглавляет его Анна Анатольевна Забельская — заместитель редактора районной газеты «Невская зоря». Она помогает кинотеатру держать крепкую связь с прессой, давая «зеленую улицу» постоянным, из номера в номер, объявлениям о репертуаре «Юбилейного», информации «Экран месяца» и целым тематическим полосам под названием «Киноорбита». Режиссер Всеволожского народного театра Татьяна Васильевна Ракитина пишет сценарии вечеров, праздников, премьер. Киновед Любовь Юрьевна Аркус ведет кино клуб «Юность», участвует в выпусках «Киноорбиты», отвечает за новый кинолекторий для родителей. Инспектор по делам несовершеннолетних Лилия Васильевна Веретюшкина организует деятельность кинолектория «Право и молодежь», выступает перед подростковой аудиторией. Входят в общественный совет также старший методист Всеволожского горно Эмма Дмитриевна Майданова, общественный организатор Гаянэ Закарян, инженер кинотеатра Евгений Владимирович Аникин, администратор Татьяна Викторовна Телятникова и я. Многие годы передает всеволожцам свой огромный опыт старший кинофигуратор республики Василий Александрович Александров — когда-то он возглавлял управление кинофикации всей Ленинградской области, ныне — старший методист.

Сейчас уже нам трудно представить, как можно работать без наших добрых помощников.

### ПРЕМЬЕРА «ПОБЕДЫ»

Киновечеров в «Юбилейном» проводится много. Сеансы-митинги и премьеры фильмов, творческие портреты мастеров кино и кинопанорамы, сеансы — посвящений в трудовые коллективы и тематические — к красным датам календаря и приуроченные к важным общественным и политическим событиям. Зрительный зал здесь всегда полон.

Расскажем об одном из киновечеров — он состоялся 19 апреля 1985 года, в день Всесоюзной премьеры фильма «Победа».

В «Юбилейном» и по городу установили рекламные щиты и стенды — их со вкусом оформил художник Д. Шадьков. В фойе экспонировались выставки, посвященные 40-летию Победы советского народа над немецко-фашистскими захватчиками — это потрудился выставочный комитет кинотеатра. Соответственно оформили и сцену. И был



**Кинотеатр «Юбилейный»**

аншлаг. Ведь всеволжцы шли на премьеру уверенные, что не только увидят новую киноленту, о которой уже давно знали благодаря рекламе, но и услышат, увидят много нового, интересного, волнующего о минувшей войне, о подвиге нашего народа.

Кинотеатр не обманул ожиданий зрителей. После показа кинодокументов о ратных подвигах советских людей на сцене появилась немолодая женщина, повязанная платком, в стареньком, выдавшем виды полушубке. В руке у нее была пила. Обычная, которой пилат дрова. Анна Дмитриевна Мозылева в пору ленинградской блокады, как и тысячи других девушек, заготавливала лес для осажденного города. Они, бойцы трудового фронта, работали тогда не зная передышки. И погибали на своем боевом посту как солдаты. Это им, девушкам-лесорубам, спасавшим Ленинград от холода, недавно открыт памятник во Всеволожском районе. Анна Дмитриевна вспоминала, а зал слушал ее затаив дыхание. Затем демонстрировался уникальный документальный фильм «Лес», и зрители увидели героических девчат на экране и среди них ту, которая только что стояла перед ними. Когда зажегся свет, Мозылева вышла на сцену снова — уже нарядная, праздничная. Вынесла патефон, поставила на него пластинку, и зазвучала старая, щемящая сердца переживших войну людей мелодия...

Говорит член общественного совета Т. Ракитина: — Сами понимаете, пришлось немало поработать, чтобы получился такой вечер. Опыт проведения премьер у нас немалый, но хотелось, чтобы этот киновечер прошел на высокой эмоциональной ноте. Чтобы запомнился! Когда мы посмотрели фильм «Лес» — его нам предоставил ветеран войны Виктор Петрович Комлев, автор книги «Блокада. Я в полку пожарном», — захотелось разыскать хотя бы одну из героинь этой картины. Мы понимали, что встреча с ней зрителей сразу определит настрой всего вечера, раскроет их души, подготовит к восприятию фильма. Рады, что нам это удалось.

## ЕЩЕ ОДИН ВЕЧЕР

Он состоялся в выходной день, когда папы и мамы отдохнули после трудовой недели, завершили домашние дела и могли спокойно провести свободное время в «Юбилейном». Вечер был организован специально для них и назывался «Сеанс — родительское собрание». Им предстояло встретиться со всеволожскими преподавателями.

В фойе экспонировалась выставка детских рисунков и поделок. Демонстрировались документальные фильмы о современной школе и киножурнал «Ералаш». Затем на сцену вышел режиссер Ленинградской студии телевидения И. Шадхан — один из авторов телевизионного сериала «Контрольная для взрослых». Этот цикл передач имел заслуженную популярность у всесоюзного зрителя: в течение пяти лет продолжался необычный диалог с детьми и их родителями. Ребята росли, менялись, взрослели, и огромная телевизионная аудитория постепенно познавала сложный внутренний мир подростков. А также сравнивала, сопоставляла, соотносила со своими проблемами.

Встреча с И. Шадханом вызвала у всеволожцев очень большой интерес. Он рассказал о работе над передачами, поделился многочисленными наблюдениями, которые появились у него за годы обще-

ния с детьми. Немало ценных советов дала родителям выступившая на собрании кандидат педагогических наук Л. Верб.

Рассказывает член общественного совета Л. Аркус:

— Школьная реформа предъявляет новые требования к семейному воспитанию, подчеркивает необходимость его согласованности с воспитанием школьным. И этим первым сеансом — родительским собранием мы решили начать «родительский всеобуч», соединив усилия кинофикаторов и городского отдела народного образования. У нас намечены встречи пап и мам с педагогами, социологами, врачами, психологами и людьми многих других профессий, так или иначе причастными к формированию личности подростка. Вместе мы будем смотреть и обсуждать наиболее интересные художественные, научно-популярные и документальные фильмы, поднимающие проблемы воспитания.

## ТОЛЬКО ОДИН НОМЕР ГАЗЕТЫ...

О первом сеансе — родительском собрании рассказала районная газета «Невская заря». Этот материал она поместила под рубрикой «Из почты «Киноорбиты».

Остановимся лишь на одном выпуске «Киноорбиты» — в газете от 12 января 1985 года. С этого дня в «Юбилейном» начался показ картины С. Герасимова «Лев Толстой», и «Киноорбита» оперативно рассказала о фильме. Далее шла обширная информация «На киностудиях страны» — вести с «Ленфильма» и «Мосфильма», сообщения о новых работах таджикских и армянских кинематографистов. Под рубрикой «Идут съемки» были напечатаны материалы «Некомедийный Миროнов» (интервью с известным артистом о его новой роли — американского журналиста Чарльза Брайта в кинодиологии «Победа») и «Похищение» (о новой киноленте мосфильмовцев). В «Кинокалейдоскопе» дана подборка небольших информационных о зарубежном кинематографе; в разделе «Книжная полка» рассказывалось о двух новинках: брошюре, посвященной творчеству популярной киноактрисы К. Лучко, и книге киноведа Р. Соболева «Что такое язык кино?».

Каждый выпуск «Киноорбиты» богат познавательным и информационным материалом. Не случайно всеволжцы любят и всегда ждут их. «Киноорбита» помогает вовлечь жителей города и всего района в мир кино, поддерживает интерес к нему, и в результате расширяется киноаудитория «Юбилейного» и других киноустановок.

Из рассказа председателя общественного совета А. Забельской:

— «Киноорбита» — детище общественного совета кинотеатра. Каждый ее выпуск мы заранее обдумываем — ведь в конечном счете всякий читатель газеты является нашим зрителем или обязательно станет им...

\* \* \*

Рассказывая об опыте общественного совета всеволожского кинотеатра «Юбилейный», мы отказались от перечня проводимых там мероприятий и не привели ни одной цифры. Ведь сами по себе цифры не всегда убеждают, и как часто внушительные числовые выкладки прикрывают отсутствие творческой мысли, формализм и шаблон в работе. Нам хотелось, чтобы за общими показателями не потерялось то неповторимое, что отли-

чает всякое дело, если за него берутся знающие и увлеченные люди. И в том, что кинотеатр постоянно перевыполняет государственный план,— несомненно их заслуга.

Один в поле не воин... Все, что делает для своих зрителей «Юбилейный»,— результат большого, кропотливого труда всего коллектива и его помощников. Однако должен быть человек, который сумеет сплотить, организовать, повести за собой. В «Юбилейном» такой человек есть — Инна Федоровна Евменова.

## Есть простор для творчества!

**Л. ДОБИН,**

директор методкабинета Гродненского областного управления кинофикации

Аня Рукша не собиралась стать киномехаником, хотя кино очень любила. Но чтобы демонстрировать фильмы самой — об этом и не думала. Однако когда подруга предложила вместе ехать учиться в Добрушское училище киномехаников, девушка не отказалась...

Вернувшись в родные места, А. Рукша начала работать в деревне Индура. И как-то сразу, с первых самостоятельных шагов, профессия увлекла ее. Она увидела в ней простор для творчества.

Взять хотя бы кинорекламу. Аня уже на безымянке старается дать зрителям необходимые сведения о фильме — вплоть до аннотации. Перед сеансом рассказывает о картинах, которые вскоре пойдут на экране. Ярко, красочно оформлен киноуголок в клубе. А рядом, в библиотеке, Рукша и библиотекарь И. Рутковская создали и ведут картотеку фильмов. Она размещена на видном месте в читальном зале, под стендом с месячным репертуарным планом. Так что зритель в любой момент может здесь получить информацию об интересующей его киноленте, причем не только художественной, но и документальной, научно-популярной.

Отметим, что Инна Афанасьевна Рутковская — страстный пропагандист искусства, в том числе и кино. Она проводит беседы о мастерах живописи, выдающихся музыкантах, писателях, кинематографистах. Рутковская сумела сплотить вокруг себя ядро кинозрителей, составивших своеобразный кино клуб. Его члены не просто смотрят проблемные, сложные по киноязыку фильмы, но и разбирают их, стараются постичь замысел их создателей.

Картотека стала помощником и руководителям учебки кадров совхоза «Индура». Пропагандист научно-технического прогресса в сельскохозяйственном производстве Д. Артемов не только организует лекции и беседы для механизаторов, животноводов, полеводов, но и активно использует кинокартины.

Особое пристрастие у Анны к юным зрителям. На базе школьной киноустановки в 1984 году создан школьный кинотеатр «Юности». И теперь в начале каждого учебного года Рукша и завуч школы В. Шостак составляют план мероприятий школьного кинотеатра, подбирают художественные и документальные фильмы.

Кинотеатр позволил ребятам проявить самостоятельность, реализовать свои способности. Всем нашлось здесь дело по душе: Руслан Филиппович стал директором, Слава Старов — художником, Марина Маркевич — кассиром. В каждом классе выбрали киноорганизаторов. А как обойтись без киномехаников? И Аня организовала для энтузиастов кружок. Здесь ребята не только узнают азы кинотехники и учатся демонстрировать фильмы, но и знакомятся с историей киноискусства.

В «Юности» проводятся кинофестивали, киноутренники и киновечера. Ребята знакомятся с экранизациями советской и мировой литературы. С начала нынешнего учебного года начали работу кинолекторий «Закон и ты», киноклубы «Юный атеист» и «Сказка».

По инициативе педагогического коллектива школы открыт клуб выходного дня, который ведут педагоги, работники культуры и кинофикации. Клуб начинает работу с документальной кинопрограммы, состоящей из подборки альманахов кинопутешествий, киножурналов «Пионерия» и «Хочу все знать!» или кинорассказов об интересных людях, научных открытиях. А затем ребята отдыхают на свежем воздухе, работники клуба проводят с ними разные игры, викторины. Через полтора-два часа демонстрируется художественный фильм, который нередко становится предметом обсуждения.

Киностационер в Индуре стал одним из лучших в Гродненском районе. План одиннадцатой пятилетки Рукша выполнила досрочно, к Дню советского кино, а задание 1985 года — к 68-й годовщине Великого Октября.

Аня не замыкается только в своей работе. Несмотря на молодость, она активный наставник, член профкома дирекции киносети. В прошлом году комсомольцы деревни оказали ей высокое доверие, избрав своим вожаком.

Белорусская ССР

## Поздравляем с присвоением почетного звания «шеф-киномеханик»

### Киноработников РСФСР

Киномехаников Александрову Лидию Алексеевну (Янтиковский район Чувашской АССР), Матвееву Лидию Ивановну (кинотеатр «Новгород», г. Новгород), Плахтеву Валентину Григорьевну (кинотеатр «Звезда», г. Ейск).

### Киноработников УССР

Киномехаников Осипову Марию Ивановну (кинотеатр «Космос», г. Сумы), Губенко Ольгу Васильевну, Ярошенко Веру Ивановну (кинотеатр «Октябрь», г. Сумы), инженера Аспидову Римму Захаровну (кинотеатр «Украина», г. Керчь).



Эффективность и качество

## Ритм предсъездовских будней

Когда все трудящиеся нашей страны подводят итоги своей деятельности в одиннадцатой пятилетке, готовятся к XXVII съезду КПСС, за «круглым столом» собрались директор Московской городской конторы кинопроката Г. Орлов и секретарь партийного бюро Ю. Миронова, директор Московской областной конторы В. Переходов и секретарь партийного бюро Г. Овчинников.



Участники «круглого стола» (слева направо): Г. Овчинников, Ю. Миронова, В. Переходов, Г. Орлов

К о р р. Каждый день сейчас, перед форумом коммунистов, наполнен напряженной работой. Какими заботами живут кинопрокатчики, чем собираются встретить знаменательное событие в жизни нашей партии и государства?

Г. Орлов. В Московской городской конторе кинопроката сосредоточен самый круп-

ный фильмофонд в стране — около 60 тыс. копий. Мы обслуживаем более трех тысяч киноустановок — кинотеатры и их филиалы, профсоюзную, ведомственную и школьную киносеть. В цехах и бригадах конторы развернуто социалистическое соревнование в честь XXVII съезда КПСС. Соревнующиеся коллективы подводят итоги работы с учетом коэффициента трудового участия. Наше предприятие хозрасчетное, и это значит, что в успешном выполнении и перевыполнении плана заинтересован каждый.

Говоря о подготовке к партийному форуму, назову важную для нас дату: 5 августа 1985 года. В этот день коллектив рапортовал о досрочном завершении одиннадцатой пятилетки. Заступив на трудовую вахту, посвященную предстоящему съезду партии, работники Мосгоркинопроката приняли дополнительные социалистические обязательства. В них было предусмотрено досрочное выполнение годового плана — 26 декабря 1985 года, а задания двух месяцев 1986 года — ко дню открытия форума коммунистов страны — 25 февраля.

Слово с делом у нас не расходится. Коллектив трудится по-ударному. Так, участок ремонта и реставрации фильмокопий принял дополнительные предсъездовские обязательства — еженедельно проверять сверх нормы по 2,5 тыс. м пленки, а ко дню открытия съезда — 1,8 млн. м пленки, причем с высоким качеством. Уже к 68-й годовщине Великого Октября контролеры массового позитива М. Салтыкова, З. Ерназарова, Т. Швецова и фильмопроверщица Н. Столярова рапортовали о выполнении обязательств. Добросовестной работой известны у нас и контролеры массового позитива Г. Моргунова и Т. Тырнова — они выполнили пятилетний план к 20 марта 1985 года.

Необходимо отметить при этом, что добиться успехов нашему коллективу было нелегко. В конторе до сих пор нет механизации, которой требуют многие процессы, например, погрузка и разгрузка фильмокопий, их размещение в боксах. В нашем старом здании ее ввести невозможно, а строительство нового — много лет откладывается. Есть решения Исполкома Моссовета. Но, к сожалению, заказчик — Главукс Мосгорисполкома — до сих пор не решил вопрос о включении в план подрядных работ начала строительства здания фильмохранилища, хотя средства на это уже переданы ему Госкино РСФСР.

Г. Овчинников. В соцсоревнование в честь XXVII съезда КПСС включились все отделы областной конторы кинопроката и 13 ее межрайонных отделений. Более пятисот человек участвуют в нем, среди них — 140 ударников коммунистического труда, 56 отличников кинематографии СССР. Наиболь-

ший размах трудовое состязание получило в цехах ремонта и реставрации фильмокопий, на фильмобазах, среди водителей специального автотранспорта. В числе передовиков — мастер участка ремонта и реставрации фильмокопий Серпуховского отделения Е. Карасева, реставратор фильмокопий Люберецкого — Л. Корюнова, фильмопроверщица Волоколамского — Т. Ильина, Дмитровского — В. Омельченко, бригадир водителей Орехово-Зуевского — Н. Трепаков. Стабильным выполнением планов, высококачественной работой выделяются Дмитровское, Пушкинское, Истринское, Серпуховское отделения...

**В. Переходов.** Уже к сентябрю прошлого года все отделения кинопроката подготовили циклы тематических показов, посвященных предстоящему съезду КПСС. Когда в честь 40-летия победы советского народа в Великой Отечественной войне проводились тематические показы фильмов, кино вечера и т. п., прокатчики вместе с коллективами киноустановок, в соответствии со сценариями мероприятий, составляли разнообразные кинопрограммы. Накопился большой и интересный опыт их комплектования — теперь он пригодился нам: готовясь к форуму коммунистов, мы стараемся как можно полнее использовать все проверенные практикой формы работы.

Первый из циклов тематических показов, начавшийся в сентябре прошлого года, повествует о зарождении нашей партии, ее первых шагах — он так и называется: «Страницы истории партии». В него включены художественные и хроникально-документальные фильмы: о жизни и деятельности В. И. Ленина, о знаменитых революционерах — Н. Баумане, Камо, Г. Кржижановском и других. Второй цикл — «Партия Ленина — наш рулевой» — отражает основные этапы развития страны и руководящую роль партии в социалистическом строительстве, рассказывает о коммунистах. Следующие циклы получили условное название «Горизонты великих свершений» («Страна от съезда к съезду»). Они будут демонстрироваться до февраля. Специальный цикл посвящен миролюбивой внешней политике Советского Союза. Каждый цикл — «блок» — состоит из 12—15 фильмов, которые продвигаются по кольцам.

**Г. Овчинников.** Добавлю, что в нашей работе сегодня особо важную роль играет тесный контакт, который Мособлкинопрокат установил с районными и городскими комитетами партии, кабинетами политического просвещения.

Издательство «Московская правда» и Мособлкинопрокат выпускают еженедельный кинобюллетень «На экранах Подмосковья». Мы заинтересовали им кабинеты политпросвещения: теперь почти все они получают бюллетень. Что это дает? Во-первых, мы полу-

чаем немало фильмов о работе пропагандистов — ежемесячно три-четыре копии. Показ таких лент специально для пропагандистов повышает уровень их подготовки, оказывает им практическую помощь. Во-вторых, в еженедельнике под рубрикой «В помощь пропагандистам» периодически публикуются списки фильмов с методическими рекомендациями — к какой теме занятий, перед какой аудиторией следует показывать ту или иную картину. Получив нужную информацию, пропагандист дает заявку в местное отделение кинопроката. Кабинеты же политпросвещения, райкомы и горкомы КПСС являются как бы нашими «опорными пунктами». Такая практика существует уже второй год и вполне себя оправдывает. В Подмосковье много промышленных предприятий, все они оснащены киноаппаратурой, так что возможности для широкого использования кино в пропагандистской работе есть.

**Корр. А** что сегодня предлагает кинопрокат жителям столицы?

**Ю. Миროнова.** Мы проводим свои мероприятия в соответствии с комплексным планом, принятым городским управлением кинофикации, Советом по кино МГСПС и нашей организацией.

С октября в Москве идет тематический кинопоказ «Стратегия прогресса». Методический кабинет управления и районные кинодирекции совместно с райкомами КПСС и ВЛКСМ уже к октябрю разработали программы кинолекториев «Навстречу XXVII съезду КПСС». Они действуют во всех районах города. В еженедельнике «Досуг в Москве» — также с октября — открыта рубрика, материалы которой информируют читателей о мероприятиях в кинотеатрах и клубах, посвященных предстоящему форуму коммунистов.

Основной объем мероприятий приходится на период, непосредственно предшествующий съезду. В январе открылся кинофестиваль «Мы — советский народ». В основе тематических показов, которые вошли в него, — фильмы, раскрывающие основные направления политической, общественной, хозяйственной деятельности нашего государства. О содержании показов можно судить по их названиям: «Партия Ленина — сила народная», «Счастье созидания», «Слово о хлебе», «Юность дерзновенная», «Будущее начинается сегодня», «Мы служим Отчизне», «Пусть всегда будет мир!», «Народом признанные».

На I квартал 1986 года намечен еще ряд мероприятий: киновечер «Страны уверенная поступь» (он посвящается достижениям нашего народа в минувшей пятилетке и перспективам дальнейшего развития Советского государства); манифестация молодежи Москвы с участием делегатов XII Всемирного фестиваля молодежи и студентов под

лозунгом «Мы мечтою о мире живем»; киноутренники «На коммунистов равняем шаг» в специализированных детских кинотеатрах и залах; вечера-встречи с молодыми кинематографистами, удостоенными в минувшей пятилетке наград всесоюзных и международных кинофестивалей, почетных званий, премий Ленинского комсомола. Состоятся творческие отчеты киностудий столицы, будут организованы кино вечера, посвященные достижениям киноискусства союзных республик. Перечень можно продолжить... Естественно, кинопрокат принимает самое активное участие в подготовке всех мероприятий.

**К о р р. Каково рекламное оснащение проводимых и намечаемых мероприятий?**

**Ю. М и р о н о в а.** В нашем распоряжении самая разнообразная реклама. К концу прошлого года значительно увеличена площадь экспонируемой живописной и фоторекламы на Рублевском шоссе, в новом микрорайоне Крылатское. Это, кстати, было одним из пунктов дополнительных социалистических обязательств коллектива конторы к съезду. К открытию фестиваля «Мы — советский народ» подготовлены плакат-триптих, афиши, выпущен тематический каталог действующего хроникально-документального и учебного фильмофонда, в который вошли и тематические списки фильмов к XXVII съезду КПСС. Обеспечивать широкую рекламу наших мероприятий помогают московская городская и многотиражная печать, радио, телевидение...

**К о р р.** Сейчас большое внимание уделяется пропаганде достижений науки и техники, вопросам ускорения научно-технического прогресса, интенсификации экономики. Задача организации пропаганды и продвижения заказных научно-технических фильмов для кинопрокатчиков, в общем, не нова, но сегодня она особенно актуальна. Какие пути ее решения видятся работникам кинопроката?

**В. П е р е х о д о в.** Для активизации работы с заказными фильмами Мособлкинопрокат совместно с Московским областным территориальным центром научно-технической информации и пропаганды провели в 1985 году смотр-конкурс на лучшую организацию работы по научно-технической кинопропаганде. Уже сам по себе смотр активизировал работу с заказными фильмами, которая, как мы считаем, еще не на должном уровне. Такие картины надо максимально приблизить к производству — показывать в цехах, на фермах, полевых станках. Этого мы вместе с работниками киносети и специалистами различных отраслей народного хозяйства и добиваемся. Хорошие результаты у Дмитровского отделения. На Дмитровском заводе фаянсовых и стеклянных изделий, Яхромской текстильной фабрике и ряде других предприятий с помощью прокатчиков об-

разово организована пропаганда научно-технических знаний и передового опыта.

Положение улучшилось и в других районах области. Назову в качестве примера Серпуховское отделение кинопроката. Заказные фильмы здесь объединяются в программы тематических показов, их демонстрируют на занятиях народных университетов, в учебных заведениях, на предприятиях. Приведу такие данные: отделение обслуживает 22 технических кабинета на предприятиях и 34 красных уголка. Возьмем для сравнения вторые кварталы 1984 и 1985 годов. В первом случае количество сеансов составило 128, фильмовыдач — 64, во втором — соответственно 160 и 76. В 1985 году научно-технические фильмы просмотрили 17 тыс. человек — на тысячу больше, чем в предшествующем году. Может быть, это и не слишком яркие цифры, но и они свидетельствуют об активизации работы.

Серпуховское отделение у нас вообще в числе лучших. Его коллектив заслуживает добрых слов. Успех пришел, в первую очередь, благодаря стабильности месячных репертуарных планов. Репертуар планируется так, чтобы создать благоприятные условия для выпуска фильмов на экран (прежде всего — лучших из них), своевременной подготовки рекламы, организации предварительной продажи билетов, проведения торжественных премьер, зрительских конференций.

В отделении кинопроката еженедельно проходят информационные просмотры. На них присутствуют руководители дирекций киносети, кинотеатров, крупных профсоюзных киностановок. Все вместе они обсуждают новые киноленты, определяют их идейно-художественные достоинства, эксплуатационные возможности, решают вопросы об очередности выпуска фильмов на экран, основных рекламно-пропагандистских мероприятиях.

В отделении «работает» — и очень активно — методический уголок: в нем постоянно обновляются рекомендательные списки картин к тематическим показам, кинофестивалям, месячникам. Работники киносети получают каталоги, различную литературу о кино, рекламные материалы. Методисты отделения помогают руководителям киностановок в подборе программ к знаменательным датам, лекциям, беседам со зрителями.

Большое внимание уделяется здесь собственной рекламе. Выпускаются афиши, листовки — как к новым фильмам, так и картинам прошлых лет, тематическим показам, знаменательным датам. Активно используются магнитные звуковые ролики: радиоинформация «прижилась» во всех обслуживаемых отделениях дирекции киносети. Регулярно публикуются сведения о новых фильмах под рубрикой «Экран месяца» в местной газете «Коммунист».



**К о р р.** Как еще раз подтвердила наша беседа, в предсъездовский период прокатчики решают большие и сложные задачи. И успешно справиться с ними можно лишь тогда, когда каждый отчетливо представляет общие цели и свои конкретные обязанности. Впрочем, наверно, надо, чтобы все стремились сделать хоть чуточку больше, чем должны...

**Ю. Мирнова.** Наша партийная организация использует разные формы работы и с коммунистами, и с беспартийными. С октября мы начали проводить индивидуальные собеседования с коммунистами — работниками конторы кинопроката по вопросу участия каждого в подготовке к съезду партии. По итогам октябрьского (1985 г.) Пленума ЦК КПСС состоялось открытое партийное собрание. В подразделениях изучаются и обсуждаются предсъездовские документы. У нас действует лекторий «Навстречу съезду», занятия в котором проводят лекторы районного отделения общества «Знание». Не забываем мы и о политинформациях.

При профкоме работает комиссия по контролю за выполнением планов и социалистических обязательств, в которую входят также представители администрации и партийного бюро. На заседании комиссии заслушиваем отчеты руководителей отделов и цехов. Осенью «прошла» фильмотека, далее — репертуарные отделы. «Правом голоса» обладают в равной степени и отчитывающиеся, и контролеры. Ведь наша задача — найти «узкие» места, помочь выправить положение. При беседе, например, с работниками фильмотеки мы обратили внимание на работу водителей автотранспорта. Ведь у нас постоянно появляются новые объекты, значит, водителям надо пересматривать маршруты, искать наиболее экономичные. Выслушали и водителей, записали и учли их замечания. То же и с монтажным цехом: вопрос о сохранности копий обсуждался всеми заинтересованными сторонами.

**В. Переходов.** Нам максимально внимательно надо относиться к мнению всех сотрудников. Приведу один пример. Часто — что греха таить! — не видишь должной настойчивости в улучшении фильмопродвижения со стороны тех работников, которые за него отвечают, как говорится, по долгу службы. А вот есть у нас шофер — бригадир водителей Орехово-Зуевского отделения. Его сегодня уже называли — это Н. Трепаков. Так вот он знает фильмофонд, пожалуй, не хуже тех, кто этим фильмофондом непосредственно занимается, и добивается, чтобы в репертуар включались именно лучшие кинопроизведения.

Беседу вела Т. РОДИОНОВА

## Ум хорошо...

**В. САВИЦКИЙ,**  
директор Корецкой районной киносети

«Ум — хорошо, а два — лучше» — известная поговорка свидетельствует, что любой вопрос целесообразнее решать коллегиально. В этом я лишний раз убедился, проанализировав деятельность совета нашей дирекции районной киносети. В его состав входят наиболее опытные работники: старший инженер Е. Юшин, старший водитель П. Скородько, экономист Н. Артемчук и другие. С их помощью готовятся к обсуждению на заседаниях совета вопросы, касающиеся разных сторон нашей деятельности, в частности — качества кинообслуживания зрителей, эффективности использования фильмокопий, особенно лучших советских картин; экономии электроэнергии и топлива, работы с кадрами, помощи отстающим киноустановкам. Члены совета не ограничиваются разговором на совещании — они, если надо, выезжают на места, оказывают практическую помощь сельским киноустановкам. Так, за последнее время нам удалось наладить обслуживание кинозрителей в селах Сапожин, Самострел, Рички; завершить оборудование детского кинотеатра в средней школе № 3 райцентра; значительно укрепить материальную базу киноустановок в селах Богдановка, Данычев, Черница.

Помню, продолжительное время «лихорадило» великомежиреческий кинотеатр «Червона зирка». Решили мы выяснить, в чем же дело. Работники аппарата дирекции киносети, особенно экономист Н. Артемчук, внимательно разбирались в причинах невыполнения коллективом кинотеатра плана. Встретились с руководителями хозяйств поселка, партийным и профсоюзным активом. И выяснилось, что работники кинотеатра не сумели наладить контакты с колхозом «Прогресс», комбикормовым и овощесушильным заводами, ПТК-179. Слабо работал и актив киноорганизаторов.

Эти недостатки стали предметом серьезного обсуждения на очередном заседании совета. Состоялся деловой, откровенный разговор с участием наших ветеранов — опытных сельских кинемехаников. Конечно, говорить о том, что сделано все возможное, еще рановато, но план кинотеатр стал выполнять стабильно, значительно оживилась и работа в трудовых коллективах, где часто бывает кинемеханик Н. Чумак.

Члены совета дирекции учат кинемехаников правильному ведению финансовой документации, организации предсеансовых мероприятий и т. д. И в том, что коллектив райкиносети успешно несет трудовую вахту в честь XXVII съезда КПСС, также проявляется эффективность работы совета райкинодирекции.

Пятилетний план мы выполнили к 50-летию стахановского движения, а годовой — к 20 декабря. Среди передовиков — коллектив кинотеатра имени Т. Шевченко, сельские кинемеханики П. Шилан, Ф. Лейчук, В. Шевчук, И. Томчук, С. Клеванец.

В последнее время немало интересного появилось в работе тружеников полей и ферм. Об этом свидетельствуют и новые научно-популярные и хроникально-документальные фильмы. Как же наиболее эффективно использовать их, как

донести передовой опыт до каждого хозяйства, каждого работника? Мы вместе с прокатчиками разработали уплотненный план-график продвижения кинолент; почти со всеми колхозами и другими сельскохозяйственными организациями заключили договоры о показе фильмов. На занятиях, которые проводились в комплексных экспериментальных школах, демонстрировались картины о механизации отдельных участков сельскохозяйственного производства, по земледелию, растениеводству, животноводству, птицеводству и др. Большой резонанс вызвал, например, просмотр фильма «В согласии с природой», который демонстрировался для всех главных специалистов хозяйств района. Перед началом сеансов выступали ведущие специалисты районного агропромышленного объединения, передовики колхозного производства.

Зимой сельхозфильмы демонстрируются особенно широко. Активизировалась деятельность кинолектория «Мы — молодые хозяева земли», предназначенного школьникам и учащимся СПТУ. Так кинороботники района вносят свой вклад в реализацию Продовольственной программы СССР.

Ровенская обл.  
Белорусской ССР

## Славится коллектив людьми

**И. РАФАЛЬСКИЙ,**  
инструктор отдела пропаганды и агитации  
Коминтерновского райкома КП Украины

Рассматривая портреты передовиков на Доске почета районной дирекции киносети, я обратил внимание на два из них — А. Подымова и Л. Подымовой. «Однофамильцы, что ли?» — подумал я и решил уточнить у директора райкиносети В. Кучмия.

— Это супружеская пара, — объяснил Виталий Иванович. — Александр Евгеньевич работает киномехаником в селе Чабанка, Любовь Петровна — в Григорьевке. Еще в начале 1985 года они рапортовали о досрочном выполнении пятилетнего плана. Супруги Подымовы уже больше четверти века честно, на совесть трудятся в нашем районе.

В киносети, как оказалось, работает еще несколько «семейных экипажей». Среди лучших киномехаников — супруги В. и Л. Талаш, которые обслуживают киноустановки сел Корсунцы и Красноселка, мать и дочь А. и В. Яцук из села Капры. «Семейственность» на пользу делу — работают эти киномеханики дружно, спору.

В киносети нашего района много настоящих мастеров своего дела. Стоит отметить в первую очередь киномеханика из села Петровка кавалера ордена «Знак Почета», отличника кинематографии СССР Б. Шевченко, который уже четвертый десяток лет верно служит избранной профессии. Высоких показателей добивается и киномеханик

из села Крижановка, отличник кинематографии СССР И. Гуляев. А его коллега из села Сербка коммунист В. Примаченко за отличное кинообслуживание населения был удостоен права представлять Одещину на ВДНХ СССР. Победителем областного смотря-конкурса на лучшую сельскую киноустановку стал молодой киномеханик из села Сычавка Н. Малышак.

И не случайно киносеть оказалась в числе тех коллективов района, которые еще к 40-летию Великой Победы рапортовали о досрочном выполнении планов и социалистических обязательств одиннадцатой пятилетки, а задание 1985 года завершили в преддверии 68-й годовщины Великого Октября.

Кинофикаторы района стремятся, если можно так выразиться, выйти из стен кинотеатров и клубов, демонстрировать фильмы там, где их показ может принести наибольшую пользу. Так, В. Примаченко регулярно показывает киноленты сельскохозяйственной тематики на фермах и в тракторных бригадах.

В районе уже не первый год действуют кинолектории «Продовольственная программа — дело всенародное», «Механизатор», «Строитель», «Глобус», «Пьянству — бой», «Подросток и закон», «Светофор».

Коллектив районной киносети одним из первых в области перешел на бригадный подряд. Сейчас здесь две хозрасчетные бригады киномехаников.

Инициатор и организатор всех добрых дел — отличник кинематографии СССР В. Кучмий, который уже 30 лет трудится на культурно-просветительной ниве.

Как и все трудовые коллективы района, киносеть готовится досрочно встретить XXVII съезд КПСС. Ее обязательство — план I квартала 1986 года завершить ко дню открытия форума коммунистов страны.

Одесская обл.

## Вниманию наших авторов

Материалы, присылаемые в редакцию, должны быть перепечатаны на машинке через два интервала на одной стороне листа в двух экземплярах. Указывайте источники цитат, точные названия упоминаемых в статье нормативных документов, предприятий и учреждений.

Чертежи и схемы выполняйте четко, на отдельных листах бумаги, можно на кальке. Фотографии следует печатать на глянцевого бумаге с планктом. Изображения на фото должны быть четкими, достаточно контрастными. Желательно прилагать негативы.

Сообщайте, пожалуйста, свои имя и отчество полностью, а также домашний адрес с почтовым индексом (те же данные требуются об авторах фотографий). Для расчета с авторами необходимы сведения о наличии детей. Участников Великой Отечественной войны просим указывать номера удостоверений.

## Каждая встреча — незабываема

**И. НАЗАРОВА,**  
ст. редактор Челябинского областного  
управления кинофикации

«...Провести тематический показ фильмов по циклам «Народ и партия едины», «Берем с коммунистов пример», «Фильмы — лауреаты Государственных премий одиннадцатой пятилетки и др., областную кинопремьеру, творческие отчеты «Кинематографисты страны — съезду...» — вот лишь несколько пунктов из обширного совместного плана мероприятий областного управления кинофикации и облкинопроката, рассчитанного на период подготовки к XXVII съезду КПСС.

Приступая к разработке этих мероприятий, мы исходили прежде всего из того, что такое важнейшее политическое событие в жизни нашей партии, всей страны, как очередной съезд партии, — еще и всенародный праздник. И мы, кинофикаторы, должны внести в него солидную лепту. А значит, каждое из намеченных киномероприятий должно стать для населения области интересным, ярким, запоминающимся. Таким, думается, и стал прошедший в Челябинской области творческий отчет киностудии «Туркменфильм».

Ленты этой студии «Возвращение покорителя песен», «Печальная повесть любви», «Вот вернется папа» представляли старший редактор киностудии

«Туркменфильм» Х. Гусейнов, народный артист СССР А. Джаллыев, заслуженный артист ТССР А. Одаев. Их встречи со зрителями, где бы они ни проходили — в крупнейших кинотеатрах Челябинска или в Доме культуры села Миасское, в лекционном зале горкома партии Златоуста или в клубе интернациональной дружбы Дома пионеров Чебаркуля, — всегда превращались в заинтересованный диалог. Уральские любители кино знакомились с историей становления национального кинематографа Туркмении, который скоро будет отмечать свое 60-летие, с его сегодняшними достижениями на всесоюзных и международных кинофестивалях. Об этом рассказывали не только наши гости и фильмы, но и фотовыставки, подборки книг и журнальных публикаций, которые экспонировались в фойе кинотеатров, домов культуры. А кинематографисты из Средней Азии открывали для себя наш край — край замечательных трудовых и боевых традиций.

А. Джаллыев сказал на одной из встреч: «Как много, оказывается, объединяет Туркмению и Урал. Мой народ веками мечтал о большой воде. Сегодня пустыня Кара-Кум пересечена водоносными трубами, дающими возможность превратить пески в цветущие оазисы. В цехах Челябинского трубопрокатного завода мы увидели, как рождается сегодняшний день нашей республики. А какой радостью стала для нас встреча с чебаркульскими школьниками, показавшими сделанную ими карту Туркмении, или с сельскими тружениками Красноармейского района, вручившими нам сноп пшеницы нового урожая. Каждая встреча с кинозрителями-уральцами для нас незабываема».



Кинематографисты Туркмении в гостях у юных челябинцев в кинотеатре «Спартак»

Для методистов  
районных кинодирекций

## Изобразительная кинореклама

Видов и форм изобразительной кинорекламы множество, начиная от стендовой, киноплакатов и афиш и кончая такими, как либретто, буклеты, листовки, закладки, пригласительные билеты, абонементы и т. д.

В последнее время расширились ассортимент и количество кинорекламы, издаваемой централизованно. Более 20 видов плакатов и афиш изготовляет фабрика «Рекламфильм» (общим тиражом 100 млн. экземпляров в год). В/О «Союзинформкино» выпускает буклеты по ведущим фильмам репертуара, два ежемесячных иллюстрированных обозрения — «Спутник кинозрителя» и «Экран — детям», а также тематические выставки, посвященные знаменательным событиям в жизни нашей страны. Всесоюзное бюро пропаганды киноискусства издает буклеты об актерах и режиссерах советского кино, фотовыставку «Новости кино». Это далеко не полный перечень изобразительных материалов, которые методисты и редакторы по рекламе могут использовать в своей работе.

Начнем с анонсной кинорекламы. Где она должна размещаться? Сегодня этот вопрос не решается киноорганизациями самостоятельно — главный архитектор города или архитектурное управление занимается размещением всех средств пропаганды и информации. Мы же заинтересованы в том, чтобы информация о кино была сосредоточена на центральных магистралях, видна на большом расстоянии. Конструкции современных рекламных установок, вписывающихся в ансамбль города или села, способны украсить его, внести в оформление цветные пятна и декоративные элементы. К этому и надо стремиться.

Стендовая реклама может быть декоративно-шрифтовой или изобразительной; последняя, в свою очередь, — живописной, графической (рисованной) или выполненной с помощью фотокадров, фотоувеличения. Использование фотокадра соответствует специфике кинематографа. Художнику, выполняющему стендовую кинорекламу с применением фотоувеличения, методисты должны помочь отобрать несколько кадров из фильма или один, несущий идею картины, ее главную тему.

Одна из основных форм изобразительной кинорекламы — киноплакат, который не только дает информацию о фильме, но и активно воздействует на формирование эстетического вкуса зрителя. Киноплакаты выпускаются централизованно, а вот афиши издаются и на местах. Они могут быть шрифтовыми, декоративно-шрифтовыми и с сюжетными изображениями. Поскольку в афише текст — один из главных компонентов, именно ему надо уделить основное внимание. При подготовке афиши необходимо определить, что в тексте самое важное, и именно эту его часть выделить так, чтобы она воспринималась зрителем в первую

очередь. Однако перегружать афишу текстом не следует.

Сегодня большинство зрителей идет смотреть заранее выбранную картину. Чтобы помочь каждому найти «свой» фильм, необходимо в печатных рекламных изданиях (буклетах и либретто, листовках и закладках для книг и журналов) помещать как можно больше информации о кинолентах, их создателях.

Как оформить кинорекламой фасад кинотеатра или клуба, вестибюль, фойе, кассовые залы — этот вопрос методист должен решать вместе с художником. В/О «Союзинформкино» специально для кинотеатров выпускает тематические выставки. Так, в 1985 году подготовлены выставки «К 40-летию Победы» и «Навстречу XXVII съезду КПСС». Для специализированных детских кинотеатров предназначены выставки «Экран — детям» и «Союзмультфильм — детям». «Укррекламфильм» ежемесячно выпускает фотовыставку «Киноэкран-86» из десяти планшетах (по ведущим фильмам репертуара) и два творческих портрета киноактеров.

Придя в кинотеатр, клуб, чтобы купить билет в кино, зритель хочет получить необходимую информацию о репертуаре, мероприятиях, которые будут проходить в ближайшее время. Следовательно, уже в кассовом зале на специальных щитах или стендах надо разместить плакаты и фотоконтакты, текстовую рекламу. В фойе также должны быть сконструированы стенды для выставок. Они могут крепиться на стене или подвешиваться на тонких шнурах к металлическим трубам, расположенным под потолком. Такой вариант размещения выставок не портит стен и дает возможность оперативно менять экспозиции. Возможны выставки и на легких подставках, в таком случае план их размещения может быть очень разнообразным. Оформлять стенды рекомендуется с двух сторон.

В киноуголках на предприятиях, в учреждениях, учебных заведениях, где распространяются билеты в кинотеатр или клуб, также на специальных стендах следует разместить различную изобразительную рекламу.

Оформляя помещение кинотеатра, клуба, не обязательно использовать готовую выставку. Ее можно создать самим из тех материалов, которыми вы располагаете. Например, в кинотеатре «Победа» (г. Уфа) постоянно экспонируется иллюстрированная выставка с разнообразными рубриками и разделами: «Мастера кинорежиссуры», «Актер крупным планом», «Снимается кино», «Кино — детям» и т. д. Она выполняется на материалах журнала «Советский экран», обозрения «Спутник кинозрителя» и других рекламных изданий. Красиво и современно оформлены интерьеры нового кинотеатра «Октябрь» в молодом промышленном городке Нефтекамске (Башкирская АССР). Необходимая зрителям информация здесь размещается на специальных деревянных стендах, фактура дерева удачно сочетается с материалом облицовки стен здания. В оформлении нет ничего лишнего, поэтому плакаты, фотовыставка и т. п. хорошо воспринимаются зрителями. Особо подчеркнем, что не следует перегружать интерьер большим количеством различных изобразительных материалов. Строгость и простота, композиционная уравновешенность и гармоничность в оформлении кинотеатра, клуба отвечают современным эстетическим требованиям.

# Кинопанорама

Репертуар марта

## «Змеелов»

На наши вопросы отвечает исполнитель главной роли в фильме, лауреат Государственной премии РСФСР и премии Ленинского комсомола, заслуженный артист РСФСР Александр МИХАЙЛОВ.

— Александр Яковлевич, впервые мы увидели вас на экране двенадцать лет назад — в роли Углова из фильма «Это сильнее меня». Затем были десятки кинообразов, и большинство — главные. Но зрители знают вас и как театрального актера. Какое место в вашей творческой жизни занимает кино?

— Я театральный актер. После окончания Дальневосточного института искусств работал в Приморском краевом драматическом театре, затем — в Саратовском драматическом имени К. Маркса, сейчас — в труппе Академического Малого театра СССР. Играл Константина в «Детях Ванюшина» и Чернышевского в пьесе «Человек, который знал, что делать», князя Мышкина в «Идиоте» и Шаманова в «Прошлым летом в Чулимске». Моя сегодняшняя театральная работа — Астров в чеховском «Дяде Ване». Одной из самых любимых остается первая роль — Раскольников в «Преступлении и наказании». К кино я отношусь так же серьезно, как и к театру. Оба вида искусства занимают в моей жизни, пожалуй, равноценные места.

— Чем вас привлекла новая кинороль?

— С романом Лазаря Карелина «Змеелов» я уже был знаком, прочитал с большим интересом. Острый, злободневный сюжет. Яркие, нестандартные характеры. В сценарии, который написал сам автор романа, некоторые ситуации обострены, драматичнее стал образ героя. Мне предстояло сыграть человека с израненной душой, натуру неоднозначную, судьбу непростую, а это всегда творчески увлекательно. Бывший директор крупного столичного гастронома Павел Шорохов, отбыв наказание, возвращается домой, в Москву, где для него все в прошлом: бывший муж, бывший отец, бывший член партии. Зритель встречается с моим героем в тот критический момент, когда он еще сам не решил, как жить дальше. Это интересная, сильная личность, с обостренным чувством совести. Шорохов напряженно размышляет, конфликтует с самим собой, мучительно ищет выхода из внутренних противоречий, пути к нравственному очищению. Он не сразу возвращается в родной город. Выйдя из заключения, Павел выбирает опасную и трудную

профессию змеелова, как будто дополнительно наказывая себя. В одиночестве он хочет точнее переосмыслить прошлое. Но внутреннюю свободу, самоуважение, возможность жить с чистой совестью мой герой обретает еще позже — в момент передачи в прокуратуру тетради, которая разоблачает целый круг лиц, занимающихся крупными торговыми махинациями. Шорохов знает, что это небезопасно, допускает, что расплата предстоит, но иначе он уже не смог бы жить.

— Какую роль в нравственном переломе вашего героя сыграла встреча с медсестрой Леной?

— Такой тип женщин, как Лена (актриса Наталья Белохвостикова), существует в нашей жизни — вроде бы с виду незаметные, неброские, внешне слабые, незащищенные, но сильные стержнем добра, гуманности. В самой ее профессии медсестры уже заложено чувство сострадания к человеку, особенно к неблагополучному. Лена поверила в «выпрямление» Павла, и ее любовь помогла моему герою окончательно одержать победу над собой прежним.

— Тема «взрослые и дети» разрастается в вашем творчестве, если вспомнить предыдущие работы («Мужики!..», «Домой!», «Признать виновным», «Любовь и голуби»). Наверное, это не случайно?

— У каждого актера в определенном периоде творчества возникает своя тема. У меня это — тема отцовства, ответственности перед детьми, перед будущим. Сент-Экзюпери в своем «Маленьком принце» сказал замечательные слова об ответственности за тех, кого приручили, за наше сегодняшнее и будущее. Об этой ответственности и идет речь в «Змеелове». После пятилетней разлуки Павел, несмотря на запрет бывшей жены, приходит к сыну. Он видит замкнутого, угрюмого мальчика с грустными, потухшими глазами. Узнает, что мать и отчим ребенком не интересуются, догадывается, что занимаются они, видимо, какими-то неблагоприятными делами. Отец решает бороться за сына, чтобы он вырос честным и сильным (его удивительно достоверно и трогательно играет московский школьник Юра Звягинцев). Оба одинокие и неустоенные, они тянутся друг к другу. Духовное единение Шороховых — старшего и младшего — ярко обозначено в фильме.

— Расскажите, пожалуйста, об исполнителях других ролей.

— В картине снялись популярные актеры Галина Польских, Светлана Крючкова, Любовь Полищук, Леонид Куравлев. Колоритные характеры крупных торговых дельцов создали известные мастера театра и кино Леонид Марков (Котов) и Донатас Банионис (Митрич-Колобок).

— Вы впервые работали с режиссером Вадимом Дербеневым?

— Да, впервые. Дербенев в последнее время от-

дает предпочтение жанру классического детектива («Женщина в белом», «Тайна «Черных дроздов»). Роман Карелина привлек его сплавом психологической драмы с элементами детектива, и он постарался сохранить это сочетание на экране.

— Кто снимал фильм?

— Кинооператор Михаил Агранович, известный по картинам «Смешные люди», «Падение Кондора», «Выигрыш одинокого коммерсанта», телефильму «Маленькие трагедии». Это талантливый человек, романтик, сумевший интересно снять Москву, ее улицы, набережные, вокзалы, отыскать старинные московские дворики. Пролог картины снимался в пустынях Туркмении.

— Как вы понимаете финал картины? Вой сирены машины «скорой помощи» дает надежду, что герой будет спасен, а зрителя всегда радует счастливый конец.

— Думаю, что с гибелью героя не исчезли бы проблема и идея фильма. Я допускаю трагическую интонацию финала.

Беседу вела Л. МУХИНА

## «Валентин и Валентина»

На наши вопросы отвечают режиссер Георгий НАТАНСОН и драматург Михаил РОЩИН.

— Георгий Григорьевич, почему вы решили сделать фильм по пьесе М. Рощина?

— Меня часто спрашивают, почему я вообще занимаюсь экранизациями пьес, ведь у кино — свои законы, у театра — свои. Я считаю, что эти два искусства очень близки. И не случайно многие киносценарии сейчас ставятся на сценических площадках. Мне всегда нравилась насыщенная напряженной мыслью драматургия С. Алешина, В. Розова, Э. Радзинского, А. Софронова, А. Володина, М. Рощина. А пьесу «Валентин и Валентина» с ее правдивостью, романтичностью и чистотой считаю одной из лучших пьес Рощина. Ее герои — это Ромео и Джульетта наших дней, их чувства всегда волнуют.

— И в прежних ваших картинах «Старшая сестра», «Еще раз про любовь» мы встречались с Татьяной Дорониной. В новом фильме она сыграла роль матери Валентины. В чем секрет такого постоянства в выборе актрисы?

— Я впервые увидел Татьяну Васильевну (тогда еще просто Таню) в ленинградском спектакле «Старшая сестра», более 20 лет назад, и поразила ее яркой творческой индивидуальности. Понял, что нашел главную героиню задуманного мною фильма по этой пьесе. Я люблю работы Дорониной в кино — ее нежных, лиричных женщин. В нашем фильме актриса предстанет перед зрителями в несколько ином амплуа. Созданный ею образ вызовет скорее отрицательные, нежели положительные эмоции. Но это характер неоднозначный. У героини Дорониной есть своя правда. Брошенная мужем, она осталась одна с двумя дочками и посвятила им всю жизнь. Старалась, чтобы девочки не чувствовали себя обездоленными, чтобы все было «как у людей»: квартира, обстановка, одежда. Боялась, как бы дочери не повторили ее незавидную судьбу, и потому считала себя вправе вмешиваться в их жизнь, решать все

самой. В результате сломала жизнь старшей дочери — Жени (ее роль прекрасно, психологически точно сыграла популярная актриса Лариса Удовиченко). Теперь столь же бесцеремонно вторгается в любовь младшей, уверенная, что избранник Валентины не сможет обеспечить такую жизнь, о которой она мечтала для своей девочки.

— Расскажите, пожалуйста, о других участниках съемочного коллектива.

— В первую очередь мне хотелось бы назвать Нину Русланову. Это талантливая актриса, она много сейчас снимается. Но я не побоюсь показаться нескромным, если скажу, что в нашем фильме она сыграла одну из своих лучших ролей (мать Валентины). Ее героиня — антипод образа, созданного Дорониной. Лида тоже рано потеряла мужа (он умер) и осталась с тремя детьми. Работает проводницей поездов дальнего следования. Но нелегкая жизнь не ожесточила ее сердце. Лида уважает чувства молодых и готова им помочь, хотя где-то в глубине души тоже противится ранним бракам.

В нашем фильме о молодых — три (и, на мой взгляд, удачных) дебюта студентов театральных учебных заведений. Главных героев сыграли Марина Зудова и Николай Стоцкий, Дину — Светлана Маслеева.

Очень рад, что исполнить эпизодические роли согласились такие прекрасные актеры, как Борис Щербakov, Юрий Васильев, Петр Щербakov, Рина Зеленая, Зинаида Дехтярева. Их игра, конечно, украсила картину.

В фильме есть еще один образ — прекрасный и лиричный образ нашей любимой столицы. Москва как бы участвует в действии, сопровождает его, а не остается просто фоном. И в этом заслуга опытного оператора Виктора Якушева, на счету которого уже 20 фильмов, снятых вместе с Г. Цекавым («Сампо», «Алые паруса», «Бабе царство», «Директор», «Айболит-66», «Судьба» и др.).

Мелодичную музыку к фильму написал известный молдавский композитор Евгений Дога.

— Теперь несколько вопросов к вам, Михаил Михайлович. Обычно, когда возвращаешься к чему-то спустя годы, начинаешь переосмысливать сделанное. Ставили ли вы перед собой какие-то новые задачи, приступая к экранизации пьесы, написанной пятнадцать лет назад?

— Нет. В сценарии не было никаких переакцентировок. Это рассказ о первой любви, о проблеме вечной как мир. Перед нами стоял лишь вопрос, ставить ли фильм в стиле «ретро». Но Георгий Григорьевич настоял на сегодняшнем решении и, по-моему, оказался прав.

— В чем вы видите основную идею пьесы, фильма?

— Мы старались сделать картину с поэтическим, романтическим зарядом. Может быть, кому-то чувства главных героев покажутся несколько идеализированными. Но мы сознательно стремились к этому, в противовес подчас чересчур упрощенным отношениям молодежи в реальности, в которых, по-моему, больше наносного, чуждого, традиционно не свойственного нашему национальному характеру. Почти уверен, что каждый юноша, каждая девушка в глубине души мечтают о высоких, чистых отношениях, о духовном родстве. И мы как бы призываем молодого зрителя вернуться к былым ценностям.

Адресуем свою картину и поколению родителей. Ведь часто именно от них зависит, как сложатся судьбы ребят. Отягощенные грузом собственных ошибок, мы стараемся уберечь от них наших детей и поступаем порой столь же решительно и грубо, как мать Валентины. А результаты чаще всего — обратные: перечеркнуты истинные ценности, между нами и детьми вырастает опасная стена отчуждения, счастливых нет. Может быть, наш фильм заставит кого-то задуматься о разумной степени участия в личной жизни своих детей. Тогда мы будем считать, что наши творческие усилия вознаграждены.

— Какой текст вы могли бы предложить для афишной рекламы?

— Пожалуй, так — фильм о любви не только для юношества.

Беседу вела Н. ПРУТКИНА

## «Личное дело судьи Ивановой»

Свой новый фильм представляет один из старейших советских кинорежиссеров **Илья Абрамович ФРЭЗ** («Слон и веревочка», «Первоклассница», «Васек Трубачев и его товарищи», «Отряд Трубачева сражается», «Путешественник с багажом», «Я вас любил...», «Приключения желтого чемоданчика», «Чудак из пятого «Б», «Это мы не проходили», «Хомут для Маркиза», «Вам и не снилось...», «Карантин» и др.).

Эта картина — уже шестнадцатая в ряду фильмов о детях, созданных мною за сорок лет работы в кино. Причина такой прочной привязанности — в непреходящей важности для меня темы детства. Детство — это не только прожитая и унесенная в памяти часть жизни, оно возвращается к нам в наших детях и внуках. Уйти от него нельзя. Недаром остается актуальной проблема отцов и детей, разрешимая лишь в обоюдном, двустороннем взаимовлиянии представителей разных поколений. Слова о том, что все мы «родом из детства», не исчерпываются печальным, но светлым ностальгическим образом безвозвратно ушедшего. В них — необходимость постоянного пристального внимания, обращенного к детским глазам, отражающим такой сложный и такой противоречивый мир взрослых.

Именно это я всегда стремлюсь показать, создавая фильмы для детей и о детях. В последних работах я отошел от привычного жанра лирической комедии и обратился к драме. Это не случайно — сама жизнь заставила меня это сделать, как не случайно и то, что ленты мои теперь адресуются уже не только детям, но и, едва ли не в большей степени, — взрослым. Например, в картине «Вам и не снилось...» мне хотелось привлечь внимание к опасности духовного разобщения поколений. Как художника и гражданина меня радует последовавшее горячее и искреннее обсуждение ее старшими и младшими. Мне кажется, что главная цель достигнута — фильм состоялся и как произведение искусства, и как серьезное общественное явление.

Название новой картины, третьей, созданной в содружестве с интересным писателем и драматур-

гом Галиной Щербаковой (первыми были «Вам и не снилось...», «Карантин») символично. Оно соединяет в себе сферы личных и общественных проблем. Дело одного — это дело всех, и наоборот. В ведении героини фильма судьи Ивановой — дела о разводах. Ее без остатка поглощает этот труд, особенно нелегкий для женской души. Наталья Гундарева создает образ привлекательной, умной женщины, способной разобраться в любых профессиональных и житейских трудностях. Но в душе нашей героини сталкиваются судья и женщина, когда она узнает неожиданную и невыносимую весть об измене мужа. Сделавшийся чужим, близкий человек (Сергей Шакуров) беспощадно занят только своим эгоистическим счастьем... Конечно, взрослые вправе распоряжаться своей судьбой. Конечно, они имеют право на чувства. Но не страдает ли при этом более всех их ребенок (в нашем фильме — восьмилетница Лена)?

К сожалению, тяжелая общественная болезнь — разводы, калечащие детей, — еще не излечена. И в фильме нет и не может быть однозначного, нравоучительного финала. Но мне хотелось не только еще раз обратиться к наболевшей проблеме взрослых людей, но и заставить их погрузиться в трепетное, раинное восприятие ребенком драмы, почему-то становящейся для нас порой обычным жизненным явлением.

Созданию обостренной эмоциональной атмосферы, переданной не только глазами, но и ощущениями девочки, во многом помог оператор Илья Фрээ-младший, до сих пор работавший в документальном кино, и впервые снимавший со мной. Я рад, что сын не только разделил мои творческие и человеческие взгляды, но и вместе с художником Ольгой Кравченой заметно обогатил картину пластически и стилистически, наполнив ее свежими красками реальной жизни.

Впервые появилась на экране школьница Оксана Дацкая (Лена). Но отсутствие опыта не помешало ей глубоко прочувствовать свою героиню и удивительно естественно воплотить ее образ и судьбу как свое, внутренне пережитое. Не знаю, как сложится судьба Оксаны, станет ли она профессиональной актрисой, но могу сказать, что свою первую роль она сыграла достойно взрослых партнеров.

Не могу не воспользоваться предоставленной возможностью обратиться со страниц журнала к тем, от кого во многом зависит прокатная судьба фильма. Хочу еще раз подчеркнуть социальную значимость поднятой нами темы — темы ответственности за детские души, не случайно традиционной для русской национальной культуры (вспомните Достоевского, Толстого). К подобным лентам нельзя подходить лишь как к источником кассовых сборов. За два-три дня, пусть даже за неделю жизни нового фильма на экране того или иного кинотеатра он не всегда успевает собрать свою аудиторию. Чтобы картина получила более широкий резонанс, наверное, стоит активнее использовать кинозалы повторного фильма, народные киноуниверситеты, входящие в практику родительские кинособрания и т. д. Разговор на материале нашей ленты, по-моему, нужен многим мамам и папам, а также молодежи, перед которой тоже могут в скором времени встать аналогичные показанным на экране нелегкие жизненные вопросы.

## «Когда другие молчат»

Этот фильм продолжает серию кинолент кинематографистов ГДР, посвященных выдающимся деятелям рабочего движения и одновременно антифашистской теме.

На экране — Германия 1932 года, за пять месяцев до прихода к власти Гитлера. Нацисты все активнее заявляли о себе. По всей стране прокатилась невиданная по масштабам и жестокости волна фашистских бесчинств. Реакционное правительство вступило в прямой сговор с нацистскими главарями. Потворствовали им и лидеры социал-демократии, внося раскол в ряды рабочего класса. И только коммунисты последовательно выступали против фашизма, призывая массы к сплочению в единый фронт борьбы, противопоставив шовинизму и реваншизму гитлеровцев идеи мира и подлинной демократии. Ярчайшим выражением позиции немецких коммунистов стала историческая речь Клары Цеткин на августовском заседании рейхстага. Это был поистине гражданский подвиг, в чем убедимся мы, посмотрев фильм «Когда другие молчат».

В ту пору К. Цеткин было 75 лет. Тяжело больная, она находилась на лечении в подмосковном санатории «Архангельское», окруженная вниманием и заботой. Но узнав о заседании вновь избранного правительства, решила ехать в Берлин и выступить с трибуны рейхстага, воспользовавшись правом его старейшей (с 1920 г.) депутата. Путь был не только тяжелым, но и чрезвычайно опасным. «Поразительная, безумная Клара», — восхищаясь мужеством и бесстрашием женщины, говорит ее соратник печатник Шредер. Немецкие коммунисты приняли тогда все меры, чтобы обеспечить безопасность К. Цеткин.

С трудом, собрав последние силы, поднялась она на трибуну и обратилась к присутствующим с пламенными словами предостережения против надвигающейся угрозы фашистской диктатуры, против милитаризации страны, призывая к сплочению и борьбе. А потом гордо, неспешно вышла из зала, и даже нацисты не посмели оскорбить ее.

На экране — всего десять дней из жизни К. Цеткин, последние страницы ее деятельности. Но они достойно венчают весь жизненный путь этого неустанного борца за идеалы коммунистов. С 13 лет она участвовала в немецком рабочем движении, в 24 года вступила в ряды германской социал-демократии, с 1919 года — член Коммунистической партии Германии и ЦК КПГ. К. Цеткин принимала активное участие в деятельности II Интернационала, была инициатором созыва ряда международных женских конференций, руководителем МОПР (Международная организация помощи борцам революции). Это по ее предложению на Международной конференции женщин-социалисток в Копенгагене (1910 г.) было принято решение о праздновании Международного женского дня 8 Марта. К. Цеткин восторженно приветствовала Великую Октябрьскую социалистическую революцию и была одним из организаторов движения солидарности с Советской Россией. Она удостоена высоких наград нашей Родины: орденов Ленина и Красного Знамени. Прах К. Цеткин покоится в Москве, у Кремлевской стены (похоронена в 1933 г.).

Образ героини фильма «Когда другие молчат» стал ярким кинодебютом театральной актрисы Гудрун Окрас, принесшим ей широкое при-

знание. Объяснение столь редкостного слияния с ролью — в личности самой исполнительницы, в ее активной гражданской позиции, о чем свидетельствует интервью актрисы журналу «Фильмшпигель»: «Я преклоняюсь перед этой выдающейся женщиной — Klarой Цеткин. В соответствии с режиссерским замыслом я стремилась показать не только крупного политического деятеля, но и человека, женщину, которая в своей жизни и любила, и страдала. Кульминацией фильма стала историческая речь К. Цеткин в рейхстаге. В этом эпизоде звучит основная, крайне актуальная именно сегодня идея фильма: люди, объединяйтесь против общего врага — войны! Перед лицом этой страшной опасности никто не вправе молчать! Когда я произнесла эту речь, я думала не только о фашизме. Прежде всего, во мне говорил страх за нашу сегодняшнюю планету. Когда я смотрю на своего единственного сына, на внука, на всех дорогих мне людей, мне страшно представить себе, что они могут погибнуть в войне... Нет! Я хочу увидеть своего внука взрослым. Война перечеркнула бы эти мечты. Поэтому для меня сцена в рейхстаге — не просто эпизод фильма. Не только моя героиня, но и я сама обращаюсь к трибуны к людям с призывом: не допустите войны!»

На XIV ММКФ, где был представлен фильм «Когда другие молчат», Г. Окрас был вручен приз и диплом Комитета советских женщин.

В создании сценария принимал участие известный советский драматург, лауреат Государственной премии СССР Михаил Шатров, известный по фильмам «Именем революции», «Шестое июля», «Тегеран-43», «Две строчки мелким шрифтом» и др. Революционное прошлое занимает в творчестве М. Шатрова центральное место. В нем драматург видит переключку с современностью. «Я писатель, — говорит он, — которого волнуют вопросы сегодняшнего дня. В истории я вижу ответы на эти вопросы. Еще Белинский говорил, что мы заглядываем в прошлое не любопытства ради, а для того, чтобы понять день сегодняшний, заглянуть в день завтрашний. Я отдаю предпочтение тем урокам прошлого, из которых человек может черпать социальный опыт, благодаря которым делается зорче».

Постановщик и соавтор сценария фильма «Когда другие молчат» — Ральф Кристен. Оператор — Гюнтер Хаубольд.

**М. АНКИНА**

**С обзором кинолент, выходящих на экран в марте, выступает начальник отдела репертуарного планирования и тиражирования фильмов Главного управления кинофикации и кинопроката Госкино СССР Л. ВЕРАКСА.**

В марте повышенными тиражами выйдут выпуски **КИНОХРОНИКИ О РАБОТЕ XXVII СЪЕЗДА КПСС**, которые рекомендуем широко показать в кинотеатрах и на киноустановках.

По высоким разнарядкам будут отпечатаны художественные картины «ЗМЕЕЛОВ» («Мосфильм», цветная, широкоэкранная, 10 ч.), «ВАЛЕНТИН И ВАЛЕНТИНА» («Мосфильм», цветная, широкоэкранная, 9 ч.), «ЛИЧНОЕ ДЕЛО СУДИИ ИВАНОВОЙ» (студия имени М. Горького, цветная, кашетированная, 9 ч.).



Ряд картин посвящен ратному и трудовому подвигу советского народа в годы Великой Отечественной войны. Прежде всего это «**ТАЙФУН**» — фильм второй кинооперы «Битва за Москву», о которой мы рассказали в № 1 журнала («Мосфильм»), цветной, широкоэкранный, две серии, 9 и 10 ч.). Он повествует о провале гитлеровской операции «Тайфун» по захвату советской столицы. Автор сценария и режиссер — народный артист СССР, лауреат Ленинской премии Юрий Озеров.

Другое эпическое произведение на материале войны — народная героическая драма «**ПОДВИГ ОДЕССЫ**»\* (Одесская студия, цветная, широкоэкранный, две серии, 6 и 8 ч.). Фильм рассказывает о роли и значении битвы за город в общем ходе войны. Через характеры и судьбы мужественных героев обороны раскрывается тема неразрывного единства партии, народа и вооруженных сил страны. Автор сценария и режиссер — Владимир Стрелков. В ролях — Всеволод Шильовский, Наталья Гундарева, Игорь Скляр, Константин Степанков.

«**ВСТРЕТИМСЯ В МЕТРО**»\* («Ленфильм»), цветная, две серии, 14 ч.) — кинолента о бригаде московских строителей, прибывших в предвоенный Ленинград на прокладку метрополитена. Судьба великого города в грозные годы Великой Отечественной стала и их судьбой... Постановка Виктора Соколова («Здесь наш дом», «Я — актриса», «Родителей не выбирают») по сценарию, написанному им совместно с Альбиной Шульгиной. В картине заняты Петр Вельяминов, Николай Иванов, Лилита Озолина, Людмила Полякова.

В марте мы празднуем Международный женский день, и это, конечно, нашло отражение в кинорепертуаре. Образ простой советской женщины, которая вынесла на своих плечах все тяготы войны и не согнулась, не сдалась, — в центре фильма «**ПОКЛОНИСЬ ДО ЗЕМЛИ**»\* (студия имени А. Довженко, цветной, 8 ч.). Когда началась война, Мария Степановна вместе с детьми покинула свой лесной хутор и ушла к партизанам. Один за другим погибают ее дети. Можно ли жить после этого? Женщина находит силы выстоять. Она усыновляет троих ребят, оставшихся без родителей... Сценарий создан известным кинодраматургом, лауреатом Ленинской премии Валентином Ежовым при участии Владимира Любомудрова и постановщика фильма Леонида Осыки («Захар Беркут», «Тревожный месяц вересень», «...которого любил все»). В главной роли — Стефания Станюта («Родник», «Прощание» и др.).

К 8 Марта приурочен выпуск картины «**ДИКИЙ ХМЕЛЬ**» («Мосфильм»), цветной, 9 ч.). Сценарий ее написал Юрий Авдеенко по своему одноименному роману. Постановка Олега Бондарева. Оставшись после смерти матери круглой сиротой, Наташа Миронова решает пойти работать на обувную фабрику, где трудилась ее мать. Коллектив помогает девушке стать не только квалифицированным специалистом, но и общественным деятелем. Через историю становления героини идет разговор о месте человека в жизни, о важности рабочей профессии, об искренности и честности. Наташе не безразлично, что изделия ее фабрики не находят спроса у покупателей, и она начинает борьбу за качество продукции, за честь и престижность обувщика. В главной роли — Светлана Рябова («Расставания», «Не ходите, девки, замуж»). Наташиного мужа Андрея сыграл Александр Мартынов.

В репертуаре марта — две комедии. «**Я ЕЙ ПРАВЛЮСЬ**» («Таджикфильм»), цветная, 8 ч.) — лирический рассказ о наших современниках, молодых врачах. Авторы сценария — Рустам Ибрагимбеков и Виктор Багдасаров. Режиссер — Анвар Тураев. В ролях — Ниезахмад Мусоев, Фарида Муминова, Бахром Акрамов.

Комедия «**УКРАЛИ ЖЕНИХА**» («Азербайджанфильм»), цветная, широкоэкранный, 8 ч.) рассказывает забавную историю съемки фильма о свадьбе. В про-

цессе работы режиссер обнаруживает, как далек предложенный сценарий от реальной жизни и вместо придуманной решает снять настоящую свадьбу, к которой готовится вся деревня. Но в самый последний момент исчезает... жених. После ряда комических происшествий свадьба все-таки состоится. В ролях — Яшар Нуриев, Тамара Шакирова, Сиявуш Аслан, Назиба Зейналова. Автор сценария — Мовлуд Балакишиев. Режиссеры — Джейхун Мирзоев и Вагиф Мустафаев.

В марте выйдет на экраны ряд кинолент социалистических стран. Это прежде всего фильм «**КОГДА ДРУГИЕ МОЛЧАТ**» (ГДР, цветной, 8 ч.), о котором рассказано на с. 22.

Историческая хроника югославских кинематографистов «**ТРИНАДЦАТОЕ ИЮЛЯ**» (цветная, кашетированная, две серии по 7 ч.) рассказывает о начале вооруженного восстания против фашистских оккупантов в Черногории летом 1941 года. Режиссер — Радомир Шаранович.

Роман болгарского писателя Драгомира Асенова «Эта кровь должна была пролиться» экранизировал режиссер Сергей Гяуров. Фильм «**ПЕРВОЕ ЗАДАНИЕ**» (цветной, кашетированный, 8 ч.) повествует о борьбе народной милиции с бандой преступников после победы революции в Болгарии.

Действие приключенческой ленты «**ТАЙНА СТАРОГО ПАРКА**» (ПНР, цветная, 8 ч.) происходит в маленьком польском городке. Ее герои — подростки, неожиданно нападающие на след преступников. Режиссер — Юлиан Дзедзина.

О фильмах других стран (все без права показа по телевидению).

Картина индийских кинематографистов «**БАНКИР МАРГАЙЯ**» (цветная, две серии по 7 ч.) рассказывает о крушении иллюзий человека, обманутого рекламой «красивой жизни» на Западе. Режиссер — Т. С. Нагабхарана.

В репертуаре месяца — две работы крупных мастеров западноевропейского кино (обе — без права показа на специальных детских сеансах). Острые проблемы современной жизни поднимает французская лента Роже Анена «**АДСКИЙ ПОЕЗД**» (цветная, кашетированная, 8 ч.). В основе ее — реальный трагический случай: трое французов выбросили из окна движущегося поезда алжирского парня. Ненависть к иммигрантам рождается безработицей и разжигается неонацистами. За яркое художественное воплощение темы борьбы с расизмом этот фильм был удостоен специального приза жюри XIV МКФ в Москве. Необычную форму киноповествования об истории Франции, начиная с 1936 года, избрал итальянский режиссер Этторе Скола. В его фильме «**БАЛ**» (цветной, кашетированный, 11 ч.) она представлена в музыкальных ритмах, соответствующих тому или иному периоду. Манера поведения, стиль одежды, взаимоотношения танцующих пар своеобразно раскрывают человеческие типы, особенности времени. Картина совместного производства кинематографистов Италии, Франции и Алжира.

Датская кинолента «**МАЛЕНЬКИЕ ПРОКАЗНИКИ**» (оригинальное название «Малютка Виргил», цветная, 7 ч.) рассказывает о забавных приключениях семилетнего мальчика. Режиссер — Герт Фредхольм.

Планируется направить в кинопрокатные организации ряд документальных и научно-популярных фильмов: «**СОЛДАТЫ ОРЛОВЫ**» (ЦСДФ, цветной, 3 ч.) — о семье Орловых, чья судьба — пример беззаветной преданности Родине; «**ЭТО ОЧЕНЬ НЕПРОСТО**» (Куйбышевская студия кинохроники, 2 ч.) — об организации досуга подростков; «**И ВСЕГО ОДНА ЖИЗНЬ**» («Центрнаучфильм», цветной, 2 ч.) — о жизни и творчестве академика Л. Зильбера; «**ЕСЛИ Б НЕ БЫЛО ЗЕМЛИ**» («Леннаучфильм», цветной, 1 ч.) — о закреплении молодежи на селе; «**РАБОЧЕЕ НАСТРОЕНИЕ**» («Беларусьфильм», цветной, 1 ч.) — об организации сенюска в одном из районов Белоруссии; «**ВЛАДИМИР СИГАЛЬ**» («Леннаучфильм», цветной, 2 ч.) — о творчестве известного советского скульптора.

\* Звездочкой отмечены фильмы, печатающиеся также на 16-мм кинолентке.

## Сергей Герасимов



Удивительно долгой оказалась жизнь у фильмов 30-х годов. До сих пор они не сходят с экрана и по-прежнему собирают большую аудиторию. Когда эти картины демонстрируются по телевидению, у приемников сидят представители разных поколений — от людей уже преклонных лет, чья юность пришлась на те годы, до их правнуков, для которых 30-е — уже глубокая история. И тех и других волнует героика «Чапаева» и «Мы из Кронштадта», высокая идейность «Великого гражданина» и «Депутата Балтики», поэтическая образность «Аэрограда» и «Щорса», разительная веселость и песенность «Волги-Волги» и «Трактористов». И сегодня поражают в них емкость сцен, сюжетных и монтажных поворотов, афористическая точность реплик, поразительная достоверность происходящего, простота и доходчивость киноязыка.

Все это в полной мере относится и к фильмам «Семеро смелых», «Комсомольск», «Учитель», сделавшим имя в киноискусстве в ту пору молодому режиссеру Сергею Герасимову. Впрочем, еще до «Семеро смелых» он был широко известен зрителю, но как актер немого кино. За его плечами были роли злодеев и шпионов в популярных кинолентах середины и конца 20-х годов. Что же привело уже опытного и популярного актера в режиссуру и кинодраматургию? Прежде всего — страстное желание выразить себя в полной мере. А это значило — сказать свое весомое слово о великом времени, о революции, о новом человеке нового мира.

Герои фильма «Семеро смелых» — молодые зимовщики. Им выпало сполна испытать все ко-

варство сурового Заполярья. Но они не дрогнули, не растерялись, приняв бой со стихией как повседневную работу, как естественное течение жизни. С этой картины С. Герасимов начал последовательно осуществлять свой творческий принцип, суть которого — в его же словах: «Я убежден, что сила искусства — в подробности видения художника... Подробность — не то слово, которое я хотел бы употребить, оно общо, но под ним надо подразумевать не скрупулезно техническую детализацию, а движение в глубь материала». Хотелось бы уточнить — в глубь человеческого материала. Через детали быта, портрета, поведения человека, разговорные интонации. С ленты «Семеро смелых» обязательным условием для Герасимова становится работа съемочной группы в тех же условиях, в каких живут и трудятся персонажи его фильмов. Вот почему режиссер едет на Дальний Восток, в город юности Комсомольск, где жили герои следующего сценария, который он взялся осуществить. В фильме «Комсомольск» Герасимов усложняет по сравнению с предыдущей картиной характеры персонажей, а также их взаимоотношения, шире разворачивает масштабы действия. На смену семерым героям приходит большой коллектив строителей города на Амуре с разнообразными судьбами и характерами. Непреходящая ценность картины заключена в том, что за ее героями встает молодежь 30-х годов, фильм запечатлел ее лучшие черты и сохранил неповторимую атмосферу того времени.

Долго вынашивал Герасимов замысел «Учителя» — наиболее личной из всех его картин. Здесь он впервые выступает в одном лице и как режиссер и как сценарист. В основу легли дорогие автору воспоминания уральского детства, впечатления от знакомств с замечательными людьми. Герасимов не скрывает своей искренней симпатии к героям, любовно воспроизводит каждую деталь их быта. Как и в «Семеро смелых» и «Комсомольске», в «Учителе» особая привлекательность героев заключена в их простоте, естественности, кажущейся обыкновенности.

В июле 1941 года литературная общественность и деятели культуры готовились отметить 100-летие со дня трагической гибели великого русского поэта М. Ю. Лермонтова. С. Герасимов неожиданно для всех взялся за экранизацию драмы «Маскарад». Почему неожиданно? Дело в том, что с первых своих картин он заявил о себе как режиссер современной темы, к тому же предпочитающий экранизации оригинальную кинодраматургию. Выхода «Маскарада» ждали с особенным интересом. Премьера совпала с началом войны. Но уже с первого показа «Маскарада» стало ясно, что Герасимов и в интерпретации литературной классики остался верен себе в главном — правде жизни, глубоко проникновению в психологию героев, создании живых полнокровных характеров, проявил себя художником, бережно относящимся к духу литературного произведения. Это качество полностью раскрылось затем в работе над «Молодой гвардией» А. Фадеева и «Тихим Доном» М. Шолохова.

«Молодая гвардия» стала для Герасимова картиной, в которой нашли наиболее совершенное воплощение многие творческие установки, наметившиеся в его довоенных лентах о молодежи. Фильм как бы вообрал в себя все размышления и раздумья художника о времени и о народе, пережившем страшную войну. Многие из съемочного

коллектива сами были вчерашними солдатами и партизанами, сами пережили ужасы фашистской оккупации и радость освобождения. Эпическая широта, вдохновенно переданная атмосфера патриотической борьбы советского народа с фашистами в сочетании с глубоким проникновением в психологию персонажей — комсомольцев и коммунистов Краснодона сделали фильм одним из выдающихся произведений советского киноискусства.

Опыт работы над таким сложным произведением, как роман «Молодая гвардия», несомненно, помог Герасимову в постановке трехсерийного фильма-эпопеи «Тихий Дон». Трудная ли была эта работа? Да, нелегкая, признавался режиссер. Нелегкая, если вспомнить, что надо было воссоздать казачью конницу, окопы первой мировой войны, сцены в Петербурге... И все же — легкая! Потому что она была интересной для всех ее участников. В работе над «Тихим Доном» Герасимов показал себя талантливым сценаристом. Ему удалось отобрать из многотомного романа нужные для фильма эпизоды, некоторые из них творчески переосмыслить с учетом законов кинематографического искусства, создать кинороман, в котором неторопливая эпическая поступь сочетается с бурным нагнетением действия, с волнующим драматизмом.

Так же уверенно работал спустя двадцать лет Герасимов-сценарист над романом Алексея Толстого «Петр Первый», когда задумал поставить диологию «Юность Петра» и «В начале славных дел». Эти двадцать лет включили в себя работу над двухсерийными кинороманами «Люди и звери», «Журналист», «У озера», «Любить человека», над киноповестью «Дочки-матери». Все они воспринимаются сейчас как части единого целого: в сущности, Герасимов два десятилетия снимал один многосерийный, развернутый во времени и пространстве эпико-психологический фильм. Поворот к «Петру Первому» художника, последовательно осваивающего тему современности, исследующего с социологической точностью конфликты текущего дня, показался многим зрителям неожиданным. Но для Герасимова обращение к классике — это своего рода желание «остановиться, оглянуться». К тому же он был убежден, что в истории нередко можно найти ответы на многие злободневные вопросы дней нынешних. И картина о юности Петра Первого далеко не просто историко-биографическая. В ней ясно ощущается желание автора донести до нас понимание того непростого времени, дать почувствовать, что от него к нашим дням тянутся исторические связи. Не случайно в образе и характере молодого Петра выделены его кипучая энергия, направленная на благо Родины, его целеустремленность, неодолимое желание покончить с темной тенью, невежеством, варварством на Руси. В роли Петра дебютировал молодой актер Д. Золотухин, выпускник Школы-студии МХАТа, открыл которого «актерский режиссер» С. Герасимов.

Еще не успели утихнуть страсти по диологии о юном Петре, а ее создатель ушел с головой в свой давний заветный замысел. Он снимал большую картину о Лье Николаевиче Толстом, в которой гениальный русский писатель предстал в самые тяжелые, самые драматичные годы своей жизни. «Прикоснуться к человеческому гению и понять его — большое счастье для художника, — говорил Сергей Аполлинаревич. — Именно поэтому я дав-

но вынашивал мысль создать фильм о Толстом. Почему о Толстом? Да потому прежде всего, что он — вместилище человеческой совести, а ведь сейчас хорошо бы наше чувство совести несколько, так сказать, взбодрить».

Роль Льва Толстого в фильме исполнил сам Герасимов. Сыграл трагедию великого писателя и мыслителя, в котором именно в пору наивысшего признания растет острое чувство неувольренности жизни, чувство стыда. Душевное смятение, болезненное осознание несправедливости окружающей действительности — вот что угнетало Толстого в последние годы. И Герасимов убедительно показал, что такой человек не мог уйти в узкий мирок личного благополучия...

Особая тема, которой посвящены многочисленные статьи, хроники, воспоминания, книги, — Герасимов-педагог, воспитатель многих поколений актеров и режиссеров в стенах ВГИКа. Мы лишь слегка коснемся ее. «Учитель, воспитатель ученика, чтоб было у кого потом учиться» — под этими словами поэта Е. Винокурова мог бы подписаться и Герасимов. Не потому ли самым заинтересованным зрителем в кинозале, когда показывали фильмы С. Бондарчука, Л. Кулиджанова, В. Шукшина, Т. Лиозновой, Н. Губенко, С. Никоненко, был именно он, их учитель? Мы назвали имена столь непохожие, что трудно поверить в их художническое происхождение от одного «отца». Однако в этом нет ничего удивительного. «Я стараюсь так научить моих учеников, — говорил Мастер, — чтобы все, что они делают и будут делать в кинематографии, меньше всего непосредственно совпадало с тем, что я делаю сам». Да, Герасимов не только писал сценарии к большинству своих фильмов, но и сам готовил артистов для них. Среди учеников Герасимова — Н. Мордюкова и К. Лучко, И. Макарова и Г. Уматов, Ж. Болотова и В. Теличкина, Н. Белохвостикова и Н. Еременко. В картинах Герасимова обрели творческое лицо такие яркие индивидуальности, как Т. Макарова, О. Жаков, П. Алейников. Без всех этих имен невозможно представить себе вчерашний, сегодняшний и завтрашний день нашего кино.

21 мая этого года исполнилось бы 80 лет со дня рождения Сергея Аполлинаревича Герасимова, народного артиста СССР, лауреата Ленинской и Государственных премий, Героя Социалистического Труда, академика Академии педагогических наук, профессора, доктора искусствоведения, кавалера четырех орденов Ленина. Смерть застала Мастера за работой. До последнего часа его отличали насыщенная творческая и общественная жизнь, редкостная энергия, неиссякаемая инициатива.

## М. ФРИДМАН

### Фильмы, созданные С. ГЕРАСИМОВЫМ

«Большая земля», «В начале славных дел» (две серии), «Дочки-матери», «Журналист» (две серии), «Комсомольск», «Красное и черное» (четыре серии), «Лев Толстой» (две серии), «Любить человека» (две серии), «Люди и звери» (две серии), «Маскарад», «Молодая гвардия» (две серии), «Семеро смелых», «Тихий Дон» (три серии), «У озера» (две серии), «Учитель», «Юность Петра» (две серии).

Используйте фрагменты названных кинолент в программе кино вечера, посвященного С. Герасимову, в кинопанораме. Можно провести Неделю фильмов этого выдающегося мастера советского кино.

## Кинопублицисты — съезду партии

Эти фильмы Госкино СССР рекомендует широко показывать в кинотеатрах и на киноустановках.

### «КОММУНИСТЫ СЕВЕРНОЙ МАГНИТКИ» (ЛСДФ, 5 ч., цветной)

Фильм посвящен уральским металлургам. Один из героев его — секретарь парткома Череповецкого металлургического комбината В. Симузин. Отличный специалист, пользующийся большим авторитетом, он стал подлинным вожаком коллектива. Своими мыслями о проблемах развития современной промышленности, об отношении к труду делятся с экрана старший горновой Малышев, сталевар Красавин и другие передовики производства.

### «...И НЕВОЗМОЖНО ЗАБЫТЬ» (ЦСДФ, 6 ч., цветной)

Основу фильма составляют материалы, снятые фронтowymi кинооператорами в годы Великой Отечественной войны.

Невозможно забыть великий подвиг советского народа, ценой тяжелых потерь сокрушившего военную машину гитлеровской Германии, спасшего народы Европы от фашизма. Тяжело далась эта победа. Но даже в самые тяжелые первые дни войны советские люди не теряли веры в окончательную победу. Большое место в фильме занимает рассказ о роли Коммунистической партии, возглавившей освободительную борьбу нашего народа на фронтах и в тылу врага.

### «XII ВСЕМИРНЫЙ. СТРАНИЦЫ ФЕСТИВАЛЬНОГО ДНЕВНИКА» (ЦСДФ, 6 ч., цветной)

Кадры фильма возвращают нас в летние дни 1985 года, когда в Москве проходил XII Всемирный фестиваль молодежи и студентов. На молодежном празднике встретились представители всех континентов Земли — обменяться мнениями по проблемам, волнующим молодежь планеты, лучше узнать друг друга, наладить пути к взаимопониманию. Вместе с участниками фестиваля зрители как бы примут участие в основных мероприятиях праздника.

### «ОТКРЫТИЕ АНТАРКТИДЫ» (ЦСДФ, 5 ч., цветной)

В 1821 году русской экспедицией под командованием Ф. Беллинсгаузена и М. Лазарева был открыт шестой континент — Антарктида. Но лишь сравнительно недавно, около тридцати лет назад, началось освоение людьми этого загадочного материка. Антарктида сегодня — это континент без границ, нейтральная и демилитаризованная зона, где бок о бок работают ученые из двенадцати стран мира. Основу фильма составляет рассказ о работе советских антарктических экспедиций, начиная с первой (под руководством М. Сомова) и до наших дней.

## Сохранять и умножать природные богатства

Охрана окружающей среды и природных богатств постоянно находится в центре внимания партии и правительства нашего государства.

В прошлом году было принято Постановление Верховного Совета СССР «О соблюдении требований законодательства об охране природы и рациональном использовании природных ресурсов».

В основе его — забота о национальном богатстве страны, благосостоянии и благополучии нашего народа. Ведь все, что мы имеем, мы берем у природы — воду, воздух, землю, энергию.

И поэтому так важно, чтобы об их охране и воспроизводстве повседневно заботились каждый человек, каждый рабочий коллектив. Проблемы сохранения многообразия животного и растительного мира Земли, стоящие перед человечеством, требуют тесного международного сотрудничества.

Советский Союз рассматривает охрану и оздоровление окружающей среды как важнейшее направление внутренней и внешней политики.

Рекомендуемые документальные и научно-популярные фильмы (выпуска последних лет)

показывают нам красоту того, что многие, к сожалению, разучились любить и ценить, поднимают актуальные вопросы охраны природы, возрождения ресурсов земли, борьбы за здоровую атмосферу окружающей среды. Широкий показ этих лент поможет воспитанию в людях бережного отношения к нашей фауне и флоре, формированию правильного представления об окружающей нас природе и своем месте в ней, чувства высокой ответственности за мир, в котором мы живем.

### УДИВИТЕЛЬНЫЙ МИР ФАУНЫ И ФЛОРЫ

#### «АЛЬМАНАХ КИНОПУТЕШЕСТВИЙ» (1984, 2 ч., цветной)

##### «В Приокско-террасном заповеднике»

О заповеднике-музее, созданном самой природой.

##### «АНДРЕЙ ТИМОФЕЕВИЧ БОЛОТОВ, ИЛИ ПИСЬМО ИЗ XVIII ВЕКА» (2 ч., цветной)

О первом русском ученом-естествоиспытателе, основоположнике науки о жизни плодовых и ягодных растений.

##### «ВСЕГО ОДИН ДЕНЬ» (1 ч., цветной)

О бабочке «подёнке».

##### «ДИВО ВОЛЫНСКОГО ЛЕСА» (2 ч., цветной)

О заповеднике на Волынской земле.

##### «ЖЕМЧУЖИНА АЛТАЯ» (1 ч., цветной, ш/э)

О Телецком озере, взятом под защиту государства.

##### «ЖЕМЧУЖИНА НА БЕРЕГУ ОКЕАНА» (1 ч., цветной)

О Кроноцком государственном заповеднике на Камчатке.

##### «КАК КОЛОБОК ЦВЕТОВ СВОЙ ИСКАЛ» (1 ч., цветной)

О приобщении детей к миру природы.

**«КАРА-ДАГ» (1 ч., цветной)**

Об уникальном памятнике природы в Крыму.

**«КРИК ЖУРАВЛЯ» (2 ч., цветной)**

Об одном из самых редких видов журавлей, обитающих в Хинганском заповеднике на Амуре.

**«ЛЕСНАЯ МЕТЕОСТАНЦИЯ» (1 ч., цветной)**

О приметах природы, по которым можно предсказывать погоду.

**«ОСЕНЬ В ЛЕСУ» (1 ч., цветной)**

О красоте осеннего леса.

**«ПТИЦЫ-ПЕРЕСМЕШНИКИ» (2 ч., цветной)**

Об удивительных птицах, способных к звукоподражанию.

**«СОЛНЕЧНАЯ ТРОПА» (2 ч., цветной)**

О создании больших национальных парков.

**«УДИВИТЕЛЬНЫЙ МИР БАБОЧЕК» (1 ч., цветной)**

О многообразии рода бабочек.

**ОХРАНА ПРИРОДЫ**

**«БАБУШКИН ПИРОГ» (1 ч., цветной)**

О воспитании у ребенка любви к животным и растениям.

**«БЕРЕЧЬ КАК ЗЕНИЦУ ОКА» (3 ч., цветной)**

О работе Всероссийского общества охраны природы, созданного в 1924 году.

**«БОРОДАЧ» (1 ч., цветной)**

О редкой горной птице, занесенной в Красную книгу СССР.

**«ГОСУДАРСТВЕННОЕ ОТНОШЕНИЕ» (5 ч., цветной)**

О проблемах эффективного использования природных ресурсов.

**«ДАРЫ ОЗЕРНОЙ НИВЫ» (2 ч., цветной)**

О председателе колхоза А. Суханове, который хозяйствует с учетом новейших достижений современной рыбоводческой науки и экологических факторов.

**«ЖИЛИ-БЫЛИ... МОРСКИЕ КОРОВЫ» (2 ч., цветной)**

О работе ученых-биологов по сохранению фауны Камчатского полуострова.

**«ЗАЩИТА БЕЗ НАПАДЕНИЯ» (1 ч., цветной)**

О необходимости бережного отношения к природе.

**«ИДУ К ТЕБЕ, ПТИЦА» (1 ч., цветной)**

О профессоре-орнитологе, докторе биологических наук М. Воинственном.

**«ИНЖЕНЕРЫ МИКРОМИРА» (1 ч., цветной)**

Герои фильма — молодой киевский ученый, доктор биологических наук Ю. Глеб и его коллеги, разработавшие основы генной инженерии растений.

**«ИСТОКИ» (2 ч., цветной, ш/э)**

О леснике А. Бегимбетове, посвятившем свою жизнь не только сохранению лесов, но и разведению садов в горах.

**«КАК ЖИВЕШЬ, УРАЛ?» (2 ч., цветной)**

О борьбе с обмелением уникальной реки, разделяющей два континента.

**«ЛИЦЕНЗИЯ НА УБИЙСТВО» (2 ч.)**

Фильм-протест против неразумного и безжалостного истребления зверей и птиц.

**«МАСТЕРСКАЯ ФЛОРЫ» (5 ч., цветной)**

О поисках путей получения продуктов питания без ущерба окружающей среде, о создании новых технологий производства пищевых изделий.

**«МОНОЛОГИ В ЗАЩИТУ ЛЕСА» (2 ч., цветной)**

Бережь и умножай лесные богатства призывают авторы фильма.

**«НАД ЧЕМ РАБОТАЮТ ГЕНЕТИКИ?» (2 ч., цветной)**

О проблемах сохранения генетического разнообразия живого мира на земле.

**«НА ИРТЫШСКОМ МЕРИДИАНЕ» (2 ч., цветной)**

С заботой о будущем реки Иртыш создавался этот фильм.

**«НАМ И ВНУКАМ» (2 ч., цветной)**

О деятельности ученых-географов по сохранению окружающей среды, о геоботанике В. Алексине, основателе государственного заповедника в Курской области.

**«НАРУШЕННАЯ ВЗАИМОСВЯЗЬ» (2 ч., цветной)**

О трагических последствиях бездумного вторжения человека в природу.

**«НЕВИДИМАЯ ЖИЗНЬ ЛЕСА» (1 ч., цветной)**

О правилах создания лесных насаждений и ухода за ними.

**«ОЛЕНЬ — ЗОЛОТЫЕ РОГА» (1 ч., цветной)**

О людях, посвятивших свою жизнь охране и разведению оленей в Усинском маральнике (Красноярский кр.).

**«СОСЕДИ ПО ПЛАНЕТЕ» (2 ч., цветной)**

О различных видах насекомых и их охране.

**«СУРОК МЕНЗБИРА» (2 ч., цветной)**

О редком зверьке, внесенном в Красную книгу СССР, об ответственности за все живое вокруг.

**«ФОКУС» (1 ч., цветной)**

О разведении рыбы в теплой сбросовой воде АЭС и ТЭЦ, дающей экономическую и экологическую выгоду.

**«ЦАРАПИНА НА ЛЬДУ» (5 ч., цветной)**

О сохранении исчезающих видов животных.

**«ЭТИ ПРЕКРАСНЫЕ ТУГАИ» (1 ч., цветной)**

О необходимости спасения тугайских лесов в Азербайджане.

**«ЮВЕНИЛЬНЫЕ ГОРМОНЫ» (1 ч., цветной)**

Об опытах эстонских ученых по защите растений от вредных насекомых.

**ЗАБОТА О РЕСУРСАХ ЗЕМЛИ**

**«БАМ. ПО ОБЕ СТОРОНЫ МАГИСТРАЛИ» (2 ч., цветной)**

О природных богатствах зоны БАМа и проблемах их освоения.

**«В СОГЛАСИИ С ПРИРОДОЙ» (6 ч., цветной)**

**«ЗОВУ ЛЮБИТЬ ЗЕМЛЮ» (2 ч., цветной)**

О деятельности дважды Героя Социалистического Труда Т. Мальцева, — девиз которого — «действовать в согласии с природой».

**«В СОЮЗЕ С ПРИРОДОЙ» (2 ч., цветной)**

Об опыте борьбы с эрозией почвы.

**«ЗАКОН ВЕРНАДСКОГО» (5 ч., цветной)**

О выдающемся советском ученом, создателе науки о биосфере.

**«ЗВЕЗДА ВАВИЛОВА» (5 ч., цветной)**

О жизни и деятельности академика Н. Вавилова — генетика, селекционера, ботаника.

**«ЗЕЛЕНЕ КОЛЬЦО ВОЛГОГРАДА» (1 ч., цветной)**

Об озеленении засушливой степной зоны.

**«ЗЕМЛЯ — НАВЕК» (5 ч., цветной)**

О мероприятиях по защите почвы, проводимых в ряде районов страны.

**«ЗЕМЛЯ НЕИЗВЕСТНАЯ» (5 ч., цветной)**

Об известном почвоведом В. Докучаеве, и его ученике — академике В. Вернадском.

**«КОМПЛЕКСНАЯ МЕХАНИЗАЦИЯ ОСВОЕНИЯ ПЕСКОВ» (2 ч., цветной)**

О подготовке песчаных почв под лесополосы.

## «ПОД НОГАМИ — ПЛОДОРДИЕ» (2 ч., цветной)

О новой системе земледелия в хлопкосеющих районах страны.

## «ПОТАПОВА ГОРА» (1 ч.)

О работниках Золотовского лесничества (Саратовская обл.), возрождающих к жизни погибшие земли.

## «САД КАЛЫБАЯ» (1 ч., цветной)

О чудо-саде, созданном в пустыне старым чабаном.

## «СОЗДАНИЕ ПАСТИЩЕЗАЩИТНЫХ ЛЕСОНАСАЖДЕНИЙ» (2 ч.)

О методах закрепления подвижных песков.

## «ТРАВА У ДОМА» (2 ч., цветной)

Об экономном и бережном расходовании природных ресурсов.

## «ХОЗЯЙКА КАМЕНЬ-ЗЕМЛИ» (1 ч., цветной)

О тружениках птицефабрики «Первомайская» в Крымской области и ее директоре, кавалере ордена Ленина К. Терещенко, сумевших получить высокие урожаи зерна и фуража на каменистых землях.

## «ЭКЗАМЕН ПЕРЕД ЗЕМЛЕЙ» (1 ч.)

О бригаде овощеводов колхоза «40 лет ТССР» в Туркмении, которые сделали плодоносными прежде солончаковые земли.

## «ЭФФЕКТИВНЫЕ МЕТОДЫ БОРЬБЫ С ОВРАГАМИ» (3 ч.)

О способах защиты почвы от водной эрозии.

## БОРЬБА С ЗАГРЯЗНЕНИЕМ ОКРУЖАЮЩЕЙ СРЕДЫ

### «АВТОМОБИЛЬ И ОКРУЖАЮЩАЯ СРЕДА» (1 ч., цветной)

О защите атмосферы от отработанных газов автомобилей.

### «ВЫХОД НА ОТРАСЛЬ» (1 ч.)

О бактериальной гидрометаллургии, помогающей сохранять окружающую среду.

### «КАК ВОДЯНОЙ ИНЖЕНЕРОМ СТАЛ» (1 ч., цветной)

О ленинградском комплексе сооружений по очистке Балтийского моря.

### «МЕДИЦИНА И ВРЕМЯ» (5 ч., цветной)

О санитарно-эпидемиологической службе.

### «МОСКОВСКИЙ РОДНИК» (2 ч., цветной)

О том, как решается проблема чистой воды в Москве.

### «МУТАМИНА» (2 ч., цветной)

Об отрицательных последствиях загрязнения окружающей среды для человека.

### «РАССЕИВАНИЕ ВРЕДНЫХ ВЫБРОСОВ В АТМОСФЕРЕ» (1 ч.)

О проектировании промышленных объектов с учетом применения принципа рассеивания дымовых газов в атмосфере, системы аппаратов для очистки технологических и вентиляционных газов от пыли и различных примесей.

### «СОКРОВИЩА ТОРФЯНОЙ ЧАШИ» (2 ч., цветной)

О прогрессивном способе использования торфа без загрязнения окружающей среды.

### «СОХРАНИМ ЧИСТОТУ НАШИХ РЕК» (2 ч., цветной)

О новых очистных сооружениях, применяемых на Волжском автозаводе имени 50-летия СССР.

### «ТРЕТИЙ ТАКТ ПРИ СВЕЧАХ» (1 ч., цветной)

О создании советскими учеными малотоксичного автомобильного двигателя.

### «ЦВЕТ ЖИЗНИ» (2 ч., цветной)

О путях увеличения кислорода в атмосфере.

## Разговор после премьеры

Сегодня этот разговор ведут члены Клуба друзей кино при московском кинотеатре «Россия». Все авторы — по профессии инженеры.

## «Время отдыха с субботы до понедельника» («Мосфильм»)

Когда я смотрела этот фильм, то долго не могла отделаться от тех чувств и представлений о героях, которые навел на меня рассказ Ю. Нагибина «Терпение». Но постепенно на экране разворачивалась отличная от описанной Нагибиным, полная несколько иного драматизма жизнь. Мне даже представляется, что фильм полемизирует с Нагибиным.

Да, в жизни есть место возвышенной, испепеляющей, жертвенной любви. И, конечно, как и талант, она доступна не всем.

Во имя любви к сгинувшему в войну Павлу героиня фильма Анна принесла в жертву счастье, благополучие и любовь своих детей и мужа. Как же получилось, что эта женщина не нашла в себе душевной щедрости, чтобы быть хотя бы признательной супругу — человеку достойному, многое пережившему в войну, который столько лет беззаветно любил Анну, хотел, чтобы она была счастлива, пытался восполнить то, что недополучил от матери дети, почему-то тоже не ставшие близкими ей. На это фильм ответа не дает. Похоже, что и любовь Анны к Павлу — лишь прикрытие равнодушия к близким. Ведь когда героиня фильма встретила своего любимого после 30 лет разлуки, у нее не нашлось тех искренних слов, по которым мы бы почувствовали, как Анна не переставала ждать его. Павел увидел женщину, живущую в достатке, избалованную вниманием, готовую без тени колебания бросить близких ради человека, о котором она ничего-то теперь и не знает. И Павел отказывается ехать с Анной. А ничего другого она предложить ему не может.

Вот тут-то и выясняется, что жизнь героини прожита напрасно, потому что все было построено на эгоистичном «если бы»: «Если бы ее мужем был Павел, то она была бы счастлива. Если бы дети ее были детьми Павла, то это были бы совсем другие дети, и она любила бы их...».

Этот финал кажется мне закономерным: «по делам вору и мук!»). Но, видимо, происшедшее все-таки заставило взглянуть Анну на себя и свою жизнь со стороны и осознать свою вину перед мужем и детьми. В конце фильма мы видим семейную идиллию, скорее всего ее внешнее подобие. При этом авторы не показывают лица героини, ее глаз. Нам как будто дается возможность поверить, что в них, наконец-то, появились внимание к мужу и детям, интерес к их судьбам.

Нельзя быть равнодушным к людям, за которых ты в ответе перед обществом, перед своей совестью. Какими бы высокими и романтическими мотивами это равнодушие не оправдывалось. В этом, по-моему, — смысл фильма И. Таланкина.

А. ЧУРКИНА

## «Двойной обгон» («Мосфильм»)

Фильм смотрится с интересом, но в основном — благодаря великолепным кадрам погони. Каскадеры творят чудеса трюкаческой езды на автомобилях. К сожалению, стремление к внешним эффектам возобладало в фильме. И, я бы сказал, испортило его. Впрочем, может быть, к фильмам детективного жанра подобных претензий и предъявлять нельзя. Но тем, что милиционеры и преступники умеют превосходно ездить на автомобилях, сегодня зрителей уже не удивит.

Фильм снимался в Средней Азии. Но как же оператор не заметил огромных ярких звезд на черном небе? Звукооператор не услышал треска ночных цикад, шума горных потоков? Вместо этого мы видим какие-то мерзкие грязные дворы, голые невзрачные горы, которые, если их снять без серого фильтра, очень красивы, просто чудо, как прекрасны! Стоило ли за такими пейзажами мосфильмовцам ездить столь далеко?

Речь героев фильма убога и скучна. Просто диву даешься такой невыразительной речи!

В общем, если авторы «Двойного обгона» последовали двойную цель: серьезно рассказать о работе милиции и соблюсти законы приключенческого жанра, то им удалось только второе.

**Н. НИКУЛЬШИН**

## «Зимняя вишня» («Ленфильм»)

Задача сценариста В. Валуцкого, по-моему, состояла не просто в показе некоторых жизненных ситуаций, а в формировании новой идеи, зрительского отношения к «проблемам несостоятельности» определенной части мужчин и одиночества женщин во все более феминизируемом обществе. Но, думается, кинодраматургу следовало бы более уверенно предлагать свое, новое «прочтение» этих проблем, яснее высказать отношение к ним.

Картина «Зимняя вишня» максимально открыта. Она открыта житейским ветрам, многообразию страстей и переживаний. Она открыта и режиссерски — зритель как бы приглашается в соавторы фильма. Тем самым И. Масленников пытается генерировать активную зрительскую позицию, так же, как и в более ранних своих лентах («Сентиментальный роман», экранизации рассказов А. Конан-Дойля о Шерлоке Холмсе). Наконец, фильм открыт актерски — исполнителям веришь и не веришь одновременно. С ними хочется спорить! Значит, фильм взволновал. Основная актерская нагрузка — на хрупких плечах прелестной, талантливой Елены Сафоновой. Не каждому исполнителю роли в фильме выпало столь полно реализовать свои личностные потенции.

Картина сочна, ярка и красива сдержанной ленинградской красотой. Весьма органична в ней музыка композитора В. Дашкевича, а рефреном звучит песня А. Пугачевой «Держи меня, соломинка», которую (по замыслу создателей фильма), видимо, следует понимать как любимую песню одиноких женщин.

Помимо главной темы фильма — любви, наиболее выпуклыми представляются темы жен-

ского ожидания (порою на краю безысходности), а также предательства, порождающего новое предательство. Одиночество — страшное бремя, тяжелый крест и не всякая женщина выдерживает его. Авторам фильма следовало бы занять джентльменскую позицию при прикосновении к столь деликатным и тонким вопросам.

В системе символов кинокартины главным видится замерзшая вишня: это женщина в ожидании огромной любви, семейного счастья, нерастраченная душевная щедрость — то, что подкупает в картине, в чем видится ее пульс, нерв и боль.

**И. КУЗНЕЦОВ**

## «Прохиндиада, или Бег на месте» («Ленфильм»)

Посмотрела новый фильм и поймала себя на том, что уже видела на экране нечто подобное. Вспомнилась «Блондинка за углом». Тот же образ обаятельного «прохиндеда». Но тема, безусловно, злободневная: слишком много развелось «умельцев», которые всего могут достичь, то бишь добыть, все устроить. Слишком распространенным стал принцип «ты — мне, я — тебе».

Однако искусство, по-моему, должно не просто отражать какое-то жизненное явление, но быть хотя бы немного впереди. А авторы фильма показали то, что мы, к сожалению, часто видим в жизни, но ничего не подсказали нам, более того, удручили какой-то бесперспективностью. Факт исчезновения Сан Саныча не обнадеживает. Получается, что он не только неуязвим, но и неуловим. А фраза, сказанная официантом в «забегаловке» на рынке о жулике (судя по всему — большому дельце), что долго он не засиживается (под следствием), представляется мне просто страшной, обезнадеживающей.

Если и было интересно смотреть эту картину, то только благодаря участию в ней А. Калягина, Л. Гурченко, Т. Догиловой. Роль «домашней курицы» для такой актрисы, как Гурченко, необычна и тем интересна.

**И. РУДЯК**

## «Пришла и говорю» («Мосфильм»)

Первые тревожные кадры, звука еще нет, он еще не родился — только немые, умоляющие о чем-то и молящиеся губы Актрисы, мольба в ее глазах и вот — словно выброс протуберанца: Актриса на сцене, наедине с тысячеглазым, тысячеязыким, тысячеруким Залом — этим всемогущим, любящим ее, но редко прощающим божеством. Хотя у певицы талантливые помощники — группа «Рецитал», блестящее танцевальное трио «Экспрессия», труппы Театра мимики и жеста, Театра-студии на Юго-Западе.

«Пришла и говорю» — фильм-исповедь. Алла Пугачева искренна, наотмашь резка, безжалостна к себе, бескомпромиссна. Она выбрала свой путь и идет по нему до конца.

Душа Актрисы беспокоит, накаляет и себя, и зрителей — все, к чему прикасаются взор и голос певицы. Мудрые слова ее песен обращены ко всем нам. живущим и творящим в этой тревожной современности.

Резонанс души столь огромен, глаза певицы так близки нам, эффект присутствия так силен, что весь зал как бы растворяется в мире Пугачевой. Она вбирает всех нас в себя и одновременно мгновенно и органично входит в нас, завладевая разом всеми чувствами каждого зрителя, становится его другом, его словом, его мыслью. А все потому, что она доверчиво отдает нам свое сердце, ничего не требуя взамен, желая лишь одного, чтобы все мы просто были — все люди на маленькой планете Земля. Мы — были, а она — пела и жила в песне.

Пришла и говорит. И слово Аллы Пугачевой значимо и весомо.

**И. МОСКВИЧЕВ**

## Комментарий киноведа

Пять фильмов — пять киноklubовцев — пять точек зрения. Скорее, пять вариантов взаимоотношений с искусством.

Вариант 1-й — эмоционально-аналитический: размышления, навеянные картиной «Время отдыха с субботы до понедельника», и, что самое существенное, — размышления именно после просмотра фильма, а не после прочтения рассказа Ю. Нагибина «Терпение». При этом анализируется лишь содержание киноленты, художественные особенности упускаются. Вариант 2-й — взыскательный отзыв на «Двойной обгон». Требование экранной достоверности довлеет над удовлетворением зрелищной стороной фильма, и рецензент не делает ни малейшей скидки на некоторые условия жанра остросюжетной картины. Вариант 3-й — рационально-аналитический. Рецензент раскладывает «Зимнюю вишню» «по полочкам», давая краткий анализ и оценку различных компонентов киноязыка. В данном случае, этот, по сути, несколько формальный прием совершенно убедителен, поскольку «Зимняя вишня» и является рационалистично продуманной версией заурядной сентиментальной (а следовательно, рассчитанной на эмоциональное прежде всего восприятие) истории. Вариант 4-й — критический экспромт после просмотра «Прохиндиады...». Признание злободневности темы, но полное неприятие того художественного решения проблемы, которое предлагается авторами киноленты. Уровень требовательности высок: к фильму предъявляются претензии не только как к факту художественной культуры, но и как к явлению социального порядка. Вариант 5-й — восторженный отклик на картину «Пришла и говорю». Мнение категоричное и не предполагающее разночтений. Автор берет на себя чересчур большую ответственность, говоря, что певица завладевает «всеми чувствами каждого кинозрителя».

Итак, пять отзывов — пять четких позиций. Если бы мы взяли 25 отзывов, пришлось бы, думается, рассматривать 25 позиций. И не беда, что в предлагаемых «вариантах» автор одной мини-рецензии (на «Двойной обгон») не учитывает специфики жанра, другой — элементов новизны со-

циальной позиции художника («Прохиндиада...»). Увлеченный певицей забывает обо всем прочем, считая несущественным отсутствие важнейших компонентов киноязыка, так же, как увлеченная содержанием картины («Время отдыха...») не требует от нее большего. Не претендуя на так называемый «профессионализм» в оценках, киноklubовцы во главу угла ставят собственное эмоциональное впечатление от фильма, отсюда — порой чисто субъективный подход к произведению киноискусства.

Считая себя воспитанником клуба друзей кино (КДК) «Экран и ты» (г. Иваново), который в будущем году отметит 20-летие, горжусь этим, потому что на протяжении вот уже 14 лет, наблюдая за деятельностью разных КДК, я не видел более благожелательной, открытой, внимательной и вместе с тем более требовательной, принципиальной в оценках аудитории, чем зрители киноklubовцы. Остается только приветствовать «пробы пера» членов КДК при московском кинотеатре «Россия» и ждать корреспонденций от других киноklubов страны.

**И. АРКАДЬЕВ**

## Хроника

### Высший приз — советской ленте

В Лейпциге завершился 28-й Международный фестиваль документальных и короткометражных фильмов для кино и телевидения, традиционный девиз которого — «Фильмы всего мира — за мир во всем мире». В конкурсе участвовало более 300 лент из 57 стран, Западного Берлина, ряда прогрессивных организаций. Советский фильм «Это совсем не про это» получил главную награду — «Золотой голубь». Другая наша кинолента — «Рассказы солдата Михаила Коробова» — удостоена специального приза городского совета Лейпцига.

## Лауреаты России

Государственные премии РСФСР 1985 г. в области киноискусства имени братьев Васильевых присуждены создателям фильма «Васса» («Мосфильм») — автору сценария и режиссеру-постановщику Г. Панфилову, оператору-постановщику Л. Калашикову, актерам Н. Скоробогатову, В. Теличкиной, И. Чуриковой; девятисерийного телесериала «Россия молодая» (киностудия имени М. Горького) — автору сценария и режиссеру-постановщику И. Гурину, оператору-постановщику Е. Давыдову, художнику-постановщику А. Попову, актерам Д. Золотухину, Б. Невзорову, С. Старчинову; документальных фильмов «Человек на земле», «Войди в дом крестьянина», «Заботы наши земные» (ЦСДФ) — автору сценариев и режиссеру В. Коновалову; документальных телевизионных фильмов «Страница»; «Куриловские калачи», «Николай Кулешов. Моя предсудейская жизнь», «Чего не хватает Донгузу?», «Из жизни молодого директора» (комитет по телевидению и радиовещанию Саратовского облисполкома) — автору сценариев и режиссеру Д. Лунькову.





## Вопросы эксплуатации

# Смазка фильмокопий

**Г. БУРДЫГИНА,**

кандидат химических наук,  
зав. лабораторией НИКФИ,

**А. ГОРИНА,**  
зав. группой

## ТЕХНОЛОГИЯ СМАЗКИ ФИЛЬМОКОПИЙ

Основная цель введения смазки между трущихся плоскостями — предотвращение износа их поверхности. Смазочный слой снижает коэффициент трения, облегчает скольжение одной поверхности относительно другой, их разъединение и тем самым предохраняет поверхности от повреждений.

Смазки бывают самые различные как по физическому состоянию, (твердые и жидкие), так и по химической природе. В одних случаях они наносятся достаточно толстым слоем, в других — тонким, почти незаметным, как, например, в фильмовых материалах. Ведь смазочный слой на фильмокопии должен быть невидим при просмотре на экране. Коэффициент трения материалов  $\mu$  способны уменьшить в несколько раз даже тончайшие смазочные слои. Например, достаточно поместить между тщательно очищенными стальными пластинками ( $\mu = 0,7 \div 0,8$ ) мономолекулярный слой (толщиной порядка 1-2 миллионных долей миллиметра) органического вещества, как  $\mu$  падает до 0,2. Еще один пример: мономолекулярный слой стеариновой кислоты между стеклянными пластинками снижает их коэффициент трения  $\mu$  от 1,0 до 0,1.

Более того, смазочный слой способен устранять и «рывки» при скольжении тел (особенно на низких скоростях) благодаря тому, что при его наличии коэффициент трения практически не увеличивается с продолжительностью контакта. Это имеет особенно важное значение при перемотке фильмокопий, когда возможны частые остановки, а следовательно, переменная скорость скольжения пленки и продолжительность контакта трущихся витков пленки может быть достаточно большой. Мономолекулярные смазочные слои удерживаются на поверхности за счет адсорбционных сил сцепления или сил химического средства.

Эксперименты, проделанные более 30 лет назад, показали, что коэффициент трения не зависит от числа мономолекулярных смазочных слоев. В любом случае получаются прямые линии зависимости силы трения от нагрузки (рис. 1), то есть двучленный закон трения (см. уравнение 1 в начале статьи — № 1 журнала) строго выполняется. Из рис. 1 видно также, что с увеличением числа монослоев эти прямые сохраняют строгую параллельность, сдвигаясь вниз на небольшую величину при нанесении первых пяти-семи слоев. Дальнейшее увеличение числа слоев не оказывает влияния на силу трения, что свидетельствует об ослаблении сил молекулярного притяжения поверхностей (второй член уравнения 1) только в начале утолщения смазочного слоя. Постоянство же наклона прямых (тангенс угла) говорит о том, что на коэффициент трения не влияет количество монослоев смазки, то есть он не зависит от расположения плоскостей скольжения в смазочной прослойке.

Следовательно, коэффициент трения является достаточно чувствительной характеристикой фрикционных свойств материалов, целенаправленное изменение которой позволяет уменьшать их износ.

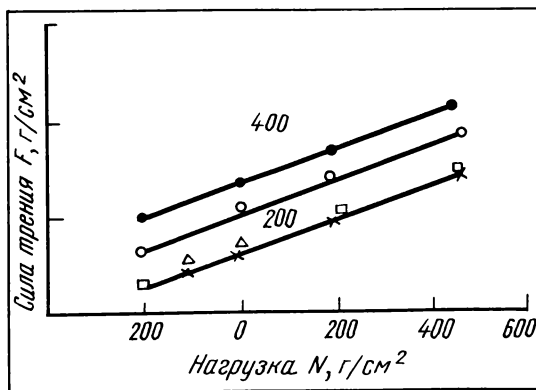

**Рис. 1.** Зависимость силы трения ( $F$ ) от нагрузки ( $N$ ) для парафина по стеклу.

Число мономолекулярных слоев смазки:

● — 1; ○ — 3; □ — 11; × — 31; △ — 61

Коэффициент трения основы и фотослоя фильмовых материалов находится в пределах 0,30—0,65 (при отсутствии специальных антифрикционных покрытий или смазок). Такие колебания обусловлены различиями по степени задубленности фотослоя, пластификации его и основы, по количеству остаточных растворителей в том и другом слое, а также нестандартностью технологии их изготовления. Как показали исследования, коэффициент трения фильмовых материалов колеблется в вышеуказанном диапазоне и в пределах одного типа пленки, одной партии и даже одного рулона. Это мешает нормальной эксплуатации фильмокопий, приводит к неравномерности распределения силы трения по рулону при прохождении киноленты через лентопротяжный тракт кинопроектора, рывкам и, следовательно, преждевременному износу фильмокопий.

Для уменьшения коэффициента трения фильмокопий и его выравнивания по всей длине рулона применяется смазка пленки специальными веществами.

Требования к смазочным веществам для фильмовых материалов значительно выше, чем, например, для металлов и пластмасс, и имеют специфический характер, так как, помимо хороших смазочных свойств, они должны давать слой, не видимый на просвет, не нарушать стабильности красителей цветного изображения и физико-механических свойств пленки. Кроме того, смазочные вещества не должны быть токсичными для обслуживающего персонала.

В мировой практике для смазки фильмокопий широко используются воски, парафины и кремнийорганические соединения (силиконовые масла). Первые сообщения о применении парафинов и восков появились в начале 20-х годов из США. Фирма «Кодак» утверждала, что это позволяет увеличить срок службы фильмокопий в три-девять раз. Таким образом, уже тогда целесообразность смазки фильмокопии считалась бесспорной, обсуждался лишь вопрос о том, как наносить ее: по всей ширине пленки или только на перфорационные дорожки. В 1983 году та же фирма пришла к выводу, что наиболее эффективный метод продления срока службы фильмокопий — смазка краев и перфорационных дорожек парафином непосредственно на проявочных машинах с применением специально сконструированного аппликаторного узла, исключающего нанесение смазки на изображение.

Параллельно с развитием химии кремнийорганических соединений во многих странах стали разрабатывать методы смазки фильмокопий силиконами, которые обладают существенными преимуществами перед восками и парафинами, прежде всего — нечувствительностью к изменению температуры окружающей среды (при нагревании в кадровом окне воски и парафины плавятся и засоряют фильмовый канал). Сначала водные эмульсии силиконов применяли для смазки фильмокопий непосредственно на проявочных машинах (перед сушильным шкафом), и в 50-х годах фирма «Пате» (Франция) выпустила все цветные фильмокопии с силиконовой смазкой, позволившей заметно снизить силу трения пленки в фильмовом канале и запыленность материала. Однако и эта технология имела недостаток — силиконом засорялись внутренние части воздушной продувки, компрессоров и линий отсоса, что заставило отказаться от нее и приступить к разработке силиконовых смазок на основе органических растворителей. Работы ряда стран показали, что силикон тем не менее позволяет получить тот уровень антифрикционных свойств фильмокопий, который обеспечивает устойчивость изображения на экране и вместе с тем заметно уменьшает их износ.

В 70-х годах специалисты показали, что оптимальному уровню смазки фильмокопий соответствует коэффициент трения 0,2: при этом ресурс фильмокопии повышается вдвое независимо от технических параметров кинопроекторной аппаратуры (рис. 2).

Исследования, проведенные в НИКФИ, позволили рекомендовать для смазки фильмокопий два кремнийорганических соединения: полиметилсилоксан (ПМС-400) и этилгидросилоксановый олигомер (гидрофобизирующая жидкость 136-41).

Оба силикона представляют собой бесцветные прозрачные жидкости, нетоксичны, хорошо растворяются в хлорорганических растворителях, вытекают в достаточном количестве отечественной промышленностью.



Рис. 2. Зависимость износа фильмокопий от изменений параметров проектора для фильмокопий со смазкой (кривая 1) и без смазки (кривая 2):

A, B, C, E и D — условные обозначения различных типов кинопроекторов

Технология силиконирования фильмокопий была разработана применительно к ультразвуковым чистильным машинам УФЦ-35 (ЧССР), которыми были оснащены наши кинопредприятия. Для чистки фильмокопий в них используется перхлорэтилен, являющийся растворителем и силиконов (РТМ 19-10—79).

В результате проведенных испытаний установлена оптимальная концентрация силикона в обрабатываемом растворе 1—2 г/л, обеспечивающая требуемую чистоту поверхности и удовлетворительный эффект смазки. Оптимальная скорость машины УФЦ-35 при силиконировании фильмокопий — от 500 до 600 м/с, а температура сушки равна  $35 \pm 5^\circ\text{C}$ . Технология силиконирования на отечественных машинах УФМ-1 принципиально такая же, как на УФЦ-35. Только оптимальная концентрация силикона несколько ниже: 1—1,5 г/л, а скорость обработки — от 500 до 900 м/ч. Такая технология обеспечивает нанесение на обе стороны фильмокопии равномерного тонкого (мономолекулярного) смазочного слоя. При повышении концентрации силикона равномерность нанесенного слоя при его высыхании нарушается и на поверхности фильмокопий появляются дефекты в виде масляных пятен, видимых на экране. Так как концентрация силикона будет увеличиваться по мере испарения легколетучего перхлорэтилена, то необходимо поддерживать постоянный уровень раствора в резервном баке путем добавления раствора с концентрацией силикона 0,8 г/л. Это обеспечивает поддержание концентрации силикона в основном растворе в пределах 1—2 г/л в течение месяца непрерывной работы.

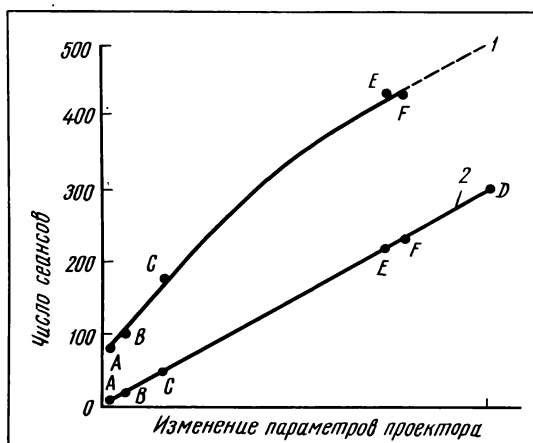
Разработанная технология силиконирования фильмокопий применительно к ультразвуковым машинам предусматривает совмещение операций чистки и смазки, но не исключает и раздельного их проведения — все зависит от технического состояния фильмокопии. Если нет нужды в реставрации, то ее целесообразно пропустить через ультразвуковую машину с совмещенной чисткой и силиконированием. Если же нужна реставрация фотослоя или основы (на машине типа 45П-8), то предварительно необходимо провести чистку фильмокопии в ультразвуковой машине, а после реставрации — силиконирование. Для обеспечения такой последовательности операций контора должна иметь либо две ультразвуковые машины (причем для силиконирования ультразвук не нужен), либо машину с раздельными блоками ультразвуковой чистки и силиконирования при одном лентопротяжном тракте. В противном случае, из-за трудоемкости смены раствора конторы, имеющие только одну машину, вынуждены использовать ее лишь для силиконирования. Но если не проведена ультразвуковая чистка фильмокопий перед их реставрацией, то ухудшается качество самой реставрации. Поэтому в разработке НИКФИ и Одесского СКБК новой ультразвуковой чистильной машины предусмотрен отдельный узел для силиконирования фильмокопий.

В соответствии с принятой технологией смазки фильмокопий первичное силиконирование новых копий фильмов высокого зрелищного потенциала осуществляется на кинокопировальных фабриках массовой печати также на ультразвуковых машинах с последующим повторением смазки в организациях кинопроката через каждые 90—100 сеансов (согласно РТМ).

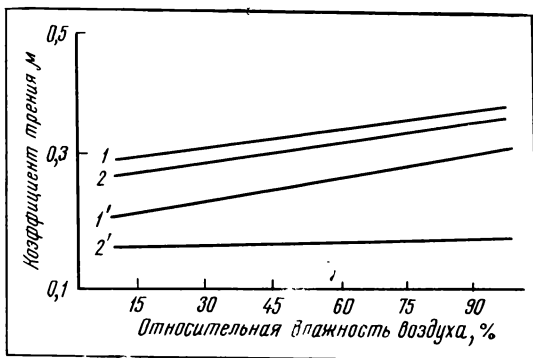

**Рис. 3.** Зависимость коэффициента трения ( $\mu$ ) цветных (1 и 1') и черно-белых (2 и 2') фильмокопий от относительной влажности воздуха: 1 и 2 — до силиконирования; 1' и 2' — после силиконирования

Это соответствует мнению и специалистов ряда зарубежных фирм, которые считают, что все 16- и 35-мм фильмокопии должны подвергаться смазке сначала непосредственно после химико-фотографической обработки, затем — примерно через каждые 80 сеансов. Как показали проведенные в НИКФИ эксперименты, силиконовая смазка фильмокопий инертна к красителям цветного

изображения и не изменяет таких физико-механических свойств фильмокопий, как ударная прочность, скручиваемость и твердость, но приводит к снижению на 30-40 % динамического коэффициента трения фильмокопий в широком интервале относительной влажности окружающего воздуха (рис. 3) и макрошероховатости поверхности фотослоя. Набухаемость фотослоя снижается незначительно; то есть тонкий слой силиконовой смазки не может заметно ухудшить качество реставрации фотослоя. Аналогичные результаты испытания силиконовой смазки на зарубежных типах пленок («Кодак», «Орво») были получены в обстоятельных работах специалиста ПНР Х. Новаковской.

*Окончание следует.*

## Приступая к созданию видеотек

**В. КУЗЬМИН,**  
директор института «Гипрокино»

Мы живем в особый исторический период, когда достижения науки и техники активно вторгаются во все отрасли народного хозяйства, в том числе и в кинематографию. Всесоюзный семинар руководителей кинопрокатных организаций в Белых Столбах показал возрастающую заинтересованность в новых видеочагнитных средствах коммуникации. Видеотехника таит большие возможности, которые даже трудно еще в полном объеме представить. Относительная простота копирования и тиражирования видеопрограмм способна резко повысить их оперативность, а компактность видеокассет, доступность для потребителя — глубину проникновения программы во все уголки страны. Задача широкого внедрения видео в жизнь требует решения многих нелегких проблем: технических, организационных, творческих, психологических. Но старт уже состоялся.

Созданы и выпускаются видеоманитофоны отечественного производства «Электроника», работает первая очередь базы тиражирования программ на видеокассетах (на Московской кинокопировальной фабрике). В значительном количестве выпущены уже более 340 видеопрограмм. Открыты одиннадцать пунктов проката в различных городах страны. Таким образом, новые средства коммуникации стали реальностью, и надо правильно ими распорядиться, действительно их использовать.

Создание пунктов проката видеокассет намечается сначала в больших городах, где эту проблему решить легче. Воронеж был первым таким городом, поскольку здесь налажено производство отечественных видеоманитофонов. Но пока их выпущено не очень много, в то время как база записи и тиражирования программ развивается. К концу года еще о них в пех Московской



Рис. 1. Примерная планировка видеотеки



Рис. 2. Планировка прокатного пункта: 1 — рабочие места операторов; 2 — индивидуальные просмотровые кабины; 3 — место отдыха; 4 — помещение для группового просмотра

кинокопировальной фабрики будет переоборудован для тиражирования видеопрограмм. Поэтому предполагается развивать сеть видеоклубов или видеоцентров с платным показом широкой номенклатуры программ.

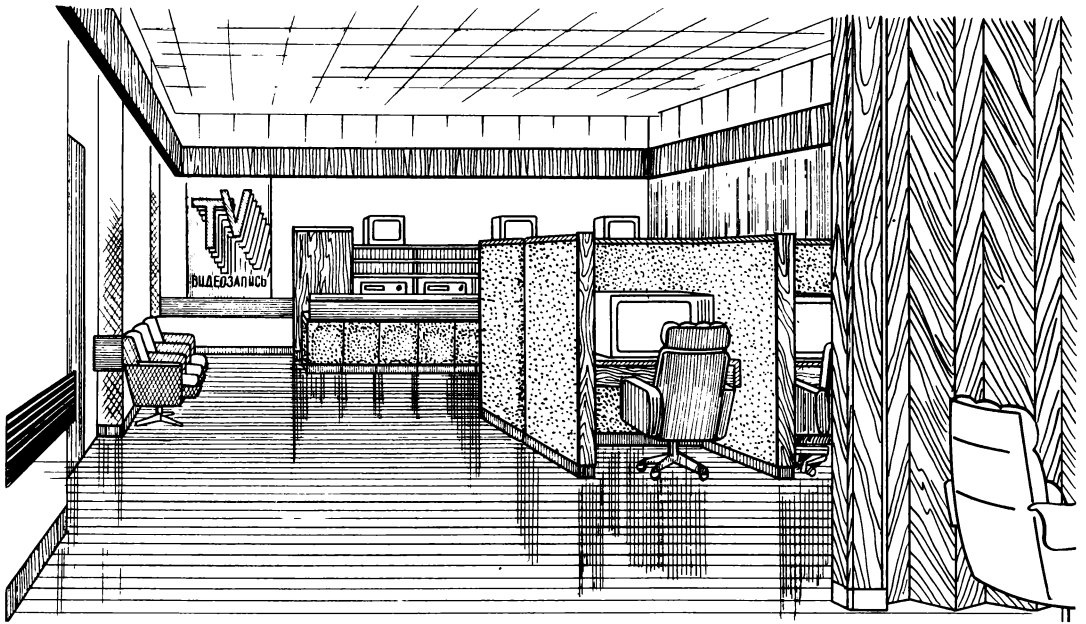
Институт «Гипрокино» с самого начала принимал непосредственное участие в проектировании базы тиражирования видеопрограмм на магнитных кассетах и пунктов их проката в Москве (кинотеатр «Форум» и видеосалон на Арбате). Специалистами института разработаны утвержденные руководством Госкино СССР «Временные рекомендации по проектированию и оснащению просмотров залов и прокатных пунктов видеокассет», которые Управлением проектирования и капитального строительства направлены во все госкино союзных республик.

Создание пунктов проката видеокассет (видеотек — по аналогии с библиотеками) — дело новое, не изученное и не очень простое. Есть ряд организационных документов (положений и инструкций), но нет еще норм проектирования видеотек. Приступая к разработке упомянутых рекомендаций, институту пришлось решать все вопросы впервые. Ведь нормы проектирования кинотеатров или фильмобаз к видеотекам неприменимы. Прежде всего, здесь иной носитель информации — не кинолента, а магнитная лента, да и видеозэкран — это не киноэкран.

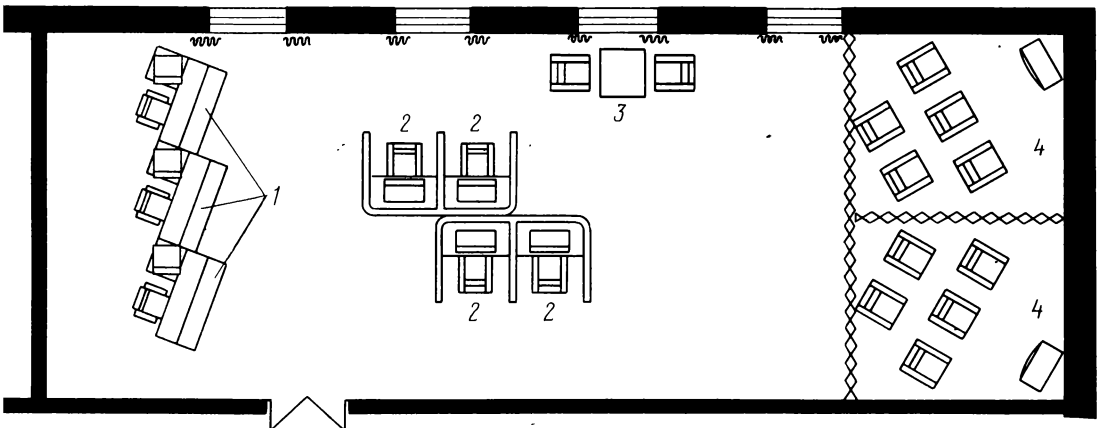
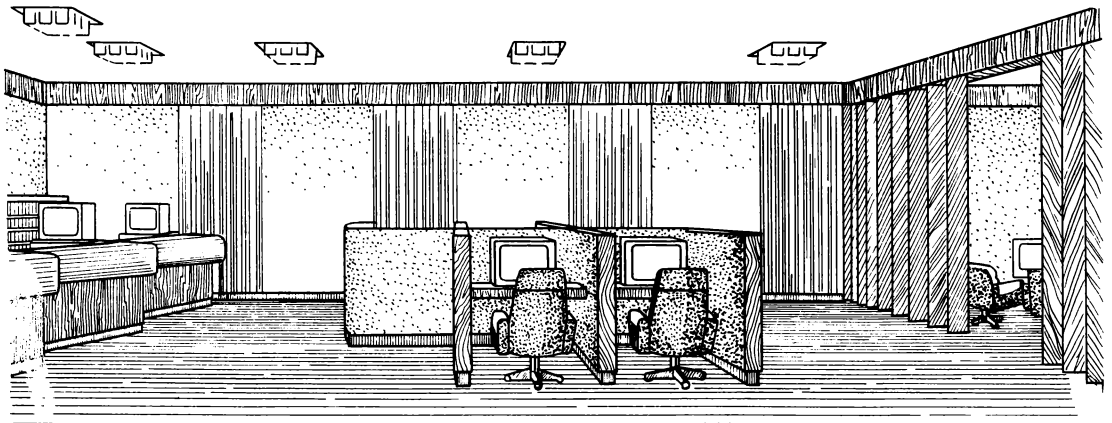
В основу рекомендаций по созданию видеотек положены объем хранения видеокассет, количество операций (выдача или прием) и время обслуживания методистом одного посетителя. Видеотеки могут быть разными как по объему, так и по количеству операций. Аргументированная основа этих различий проблематична из-за очень малого опыта работы видеотек. Поэтому принимать типовые технологические решения или типовые проекты преждевременно. Будем пока ориентироваться на усредненный, удельный количественный показатель по каждому из параметров. «Гипрокино» решалась только одна, так сказать, технологическая задача — прием и выдача видеокассет. Одна задача — потому что в перспективе, видимо, будут применяться ускоренные методы контроля видеокассет как при выдаче, так и при приеме их на соответствующей аппаратуре, и ряд других методических усовершенствований, о чем еще предстоит подумать на основании анализа практики деятельности видеотек.

Другими словами, технология проката видеокассет еще не создана. Удельные количественные показатели явились результатом экспертного расчета видеотек различной вместимости с учетом интенсивности работы методистов: предположительно 6-10 мин на обслуживание посетителя. На практике это время оказалось несколько большим из-за длительности заполнения соответствующих оформительских документов. Сейчас решается вопрос упрощения этой операции.

Видеотеки должны иметь участок выдачи и приема видеокассет, зал для посетителей и хранилище оборотного видеофонда. Участок обслуживания и зал рекомендуется размещать в одном помещении. Хранилище видеофонда (при объеме более 1000 видеокассет) необходимо располагать в непосредственной близости от участка обслуживания посетителей. Для надежного хранения оборудования и видеокассет оно должно быть снабжено защитной сигнализацией.

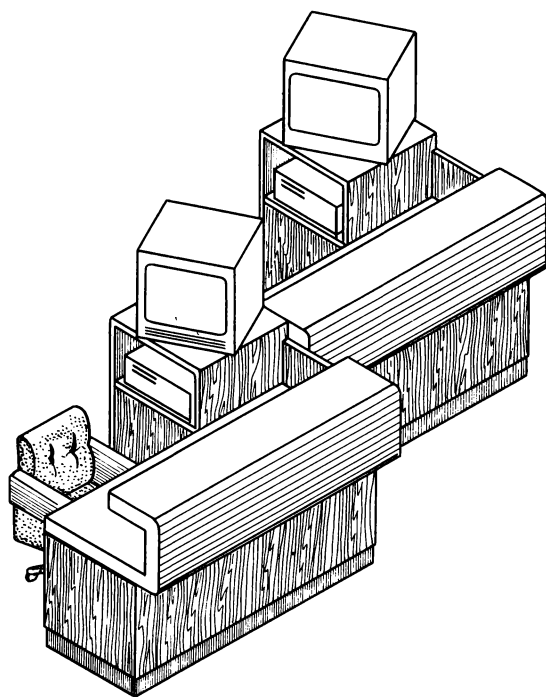

Типовая секция стойки выдачи кассет



Рис. 3. Вариант типовой компоновки рабочего места оператора

При выборе помещения для хранилища видеокассет надо помнить о необходимости их защиты от воздействия солнечных лучей, вибрации и магнитных полей, образующихся в непосредственной близости от электромоторов, трансформаторов, электромагнитов и других мощных источников электроэнергии.

Площади трех основных помещений видеотеки определяются следующими удельными показателями (в  $m^2$ ): на одну операцию (прием и выдача) предусматривается участок обслуживания 0,15 (но не менее 6  $m^2$ ), зал для посетителей — 0,4 (но не менее 12  $m^2$ ); на одну единицу хранения видеокассет — 0,01.

Размеры остальных служебных или вспомогательных помещений определяются в зависимости от конкретных условий работы видеотеки. Ведь это могут быть и видео клуб с комплексом помещений для работы со зрителями, и видеосалон или видеокафе, где организуются плановые просмотры видеопрограмм различного назначения, либо по заказу посетителей и т. д.

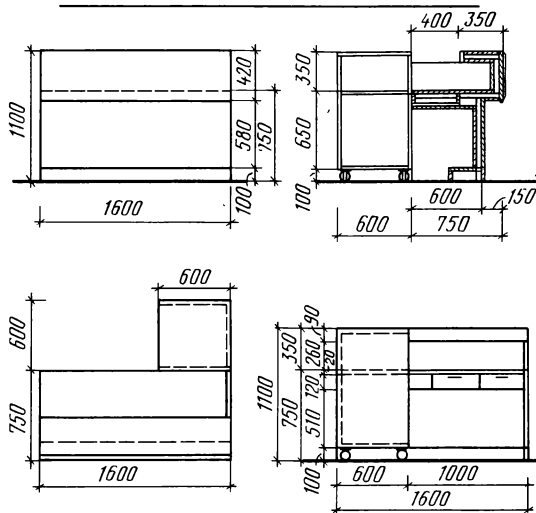
Требования к инженерному обеспечению и противопожарной безопасности всех помещений нормируются действующими строительными нормами и правилами. Следует обратить внимание на то, что температуры длительного хранения видеопрограмм должны поддерживаться в пределах  $+20 \pm 5^\circ C$  при относительной влажности от 60 до 80 %. При использовании в системе отопле-

ния теплоносителя с температурой от 130 до  $150^\circ C$  нагревательные приборы в хранилищах необходимо экранировать.

Планировочные решения и оформление интерьера не регламентируются. Можно воспользоваться нашими рекомендациями (рис. 1, 2, 3). Штаты видеотеки определяются в зависимости от объема оказываемых услуг: заведующий; методист — один на 40 операций; уборщик помещений — по нормам, в зависимости от обслуживаемой площади.

Технологическое приборное обеспечение видеотек зависит от количества методистов, каждый из которых, как минимум, должен иметь видеоманитофон и монитор (телевизионный приемник). Остальное оснащение определяется условиями работы видеотеки. Кроме того, желательно иметь эксплуатационный запас магнитофонов и мониторов, объем которого зависит от их надежности.

Проектирование и оснащение видеосалов с технологической точки зрения будет рассмотрено на страницах журнала дополнительно.

---

## «Библиотеку киномеханика» — всем

**А. БУДЯК,**  
зав. редакцией литературы по фотокинетике  
издательства «Искусство»

Путь книги к читателю известен всем: автор, издательство, типография, книжный магазин и читатель. Издательство включает в планы редакционной подготовки, а затем и в план выпуска заведомо нужные и полезные книги и определяет их реальный плановый тираж. В середине года, предшествующего выпуску книг, всем книготоргующим организациям страны рассылается для сбора заказов аннотированный тематический план издательства. Но здесь-то начинаются сложности...

Вот, например, известная многим киномеханикам и специалистам, связанным с кинотехникой, серия «Библиотека киномеханика». Определяя плановые тиражи книг этой серии, издательство «Искусство» исходит из того, что киносетей нашей страны насчитывается свыше 150 тыс. киноустановок, оборудованных различной современной аппаратурой, которая постоянно совершенствуется, модернизируется и обновляется.

Судя по многочисленным письмам, поступающим в издательство и журнал «Киномеханик», потребность в книгах серии велика. Но зачастую купить их практически невозможно: они расходятся за несколько дней, а иногда и часов. Следовательно, их тираж недостаточен.

Кто же в этом виноват?

Возьмем, к примеру, книгу А. Сухова «Техническая эксплуатация киноустановок», объявленную в темплане издательства на 1982 год.

Автор в доходчивой форме знакомил читателей с основными техническими требованиями, предъявляемыми к киноустановкам, а также с условиями, определяющими качество кинопроекции и звуковоспроизведения. Рассматривались вопросы рациональной эксплуатации кинооборудования, методики регулирования, технического контроля и отыскания возможных неисправностей в аппаратуре. Книга, как и другие издания серии, была иллюстрирована чертежами и схемами, помогающими читателям самостоятельно разобраться в конструкции современных кинопроекторов. Думается, не надо доказывать, как в ней нуждаются киномеханики, техноруки, киноремонтные мастера, а также учащиеся кинотехникумов и профтехучилищ. И все-таки издательство наметило выпустить книгу 25-тысячным тиражом, так как это было уже второе издание, а предыдущее вышло сравнительно недавно — в 1975 году.

Однако после сбора заявок «Союзкнига» заказала издательству значительно большее количество экземпляров книги А. Сухова. Используя имеющиеся резервы бумаги и полиграфические лимиты, «Искусство» выпустило «Техническую эксплуатацию киноустановок» 50-тысячным тиражом.

Проанализировав на этом примере читательский спрос, издательство в тематическом плане на следующий год определило тираж второго издания книги В. Коровкина «Техническая эксплуатация фильмокопий» тоже в 50 тыс. экземпляров. Мы приняли во внимание и то, что первое издание этой нужной широкому кругу инженерно-технических работников кинопрокатных организаций книги вышло более двадцати лет назад. Однако издательство получило заказ всего на 24 тыс. экземпляров и было вынуждено, к сожалению, таким небольшим тиражом и отпечатать эту книгу.

## Оптика

## ОБЪЕКТИВЫ

Еще меньшим тиражом — 20 тыс. экземпляров — была отпечатана вышедшая в серии «Библиотека киномеханика» в 1984 году книга Л. Тарасенко «Киноустановка многоцелевого назначения». Это тем более досадно, что автор с большим знанием дела рассказал о различных формах использования киноустановок многоцелевого назначения наряду с обычным демонстрированием фильмов: о применении кинопроекторов для диапроекции, получении световых эффектов, модификации изображения на киноэкране, об эффективной звуковой сигнализации в зрительном зале, о проекции цветных телевизионных изображений в кинотеатре, о цветовомузыке и т. д.

Объявленная в тематическом плане издательства на 1985 год плановым тиражом 50 тыс. экземпляров книга Е. Федосеевой «Кинотеатральная звуковоспроизводящая аппаратура «Звук-Т» также получила от «Союзкиниги» явно заниженный заказ — на 26 тыс. книг.

Сразу же после выпуска в свет каждой из названных книг в издательство идет поток писем с одними и теми же вопросами: где можно купить очередную книгу серии «Библиотека киномеханика» и почему тираж ее так мал? Но беда в том, что эти вопросы возникают у читателей, когда, как говорится, «поезд ушел» — тираж отпечатан и разослан по всей стране.

Так кто же все-таки виноват в том, что в последние годы книги серии «Библиотека киномеханика» выпускаются «урезанными» вдвое против плановых тиражами, которые не удовлетворяют спрос?

Очевидно, ошибки в определении тиража вызваны тем, что во время «проработки» издательских темпланов на местах товароведы городских и районных книготоргов недостаточно тщательно выявляют требуемое количество книг «Библиотеки киномеханика» в местных управлениях кинофикации, дирекциях киносети, кинопрокатных организациях и заказ делают «на глазок». Но нужно, чтобы и сами киноработники проявляли большую заинтересованность в получении необходимой им литературы и своевременно представляли в книготорги заявки на книги с указанием требуемого количества.

Думается, что при наличии 150 тыс. киноустановок, имеющихся в стране, 50-тысячный тираж книг серии «Библиотека киномеханика» — тот минимум, ниже которого опускаться нельзя. К тому же стоят они очень дешево — как правило, от 30 до 40 коп.

В заключение мне хотелось бы проинформировать читателей журнала о тех книгах серии, которые издательство предполагает выпустить в ближайшие годы. В 1987 году выйдет «Профилактика и наладка киноустановок» Г. Андерсга, в 1988-м — «Кинопроекторы для 16-мм фильмов» А. Каральника. В редакционном портфеле — такие книги, как «Автоматизация кинопоказа», «Новая агрегатированная киноустановка «Факел». Предполагаем выпустить и «Справочник киномеханика».

Просим киноработников присылать в издательство отзывы о вышедших книгах серии, пожелания по тематике новых изданий. Это поможет сделать выпускаемую «Искусством» для киноработников литературу более интересной и повысит ее эффективность.

В целях устранения оптических недостатков линз и получения высококачественного изображения применяется объектив — система собирательных и рассеивающих линз, заключенных в оправу.

Проекционный объектив должен обеспечивать: полное сохранение оптических качеств проецируемого изображения (резкость, контрастность); максимальную освещенность изображения; соответствие распределения освещенности изображения в кадре и на экране; геометрическое подобие изображения с проецируемым кадром; неискаженную передачу цвета изображения. Объективы бывают следующих типов.



Рис. 1. Типы объективов:

*a, б, в* — апланаты, *г, д, е* — анастигматы

Апланат (рис. 1, *a, б, в*) состоит из двух ахроматических пар линз, заключенных в общую оправу. В объективе устранены сферическая и хроматическая аберрации, дисторсия, частично уменьшен астигматизм. Но осталась кривизна поля изображения. Объективы апланат наиболее просты по устройству, применяются для кинопроекции обычных 35-мм фильмокопий с большим фокусным расстоянием ( $f=140$  мм и более) и, следовательно, при малых углах поля зрения.

Объектив анастигмат (рис. 1, *г, д, е*) — наиболее совершенный. В нем устранены все оптические недостатки. Эти объективы применяются для проекции обычных 35-мм (короткофокусные), широкоэкранных и широкоформатных фильмокопий.

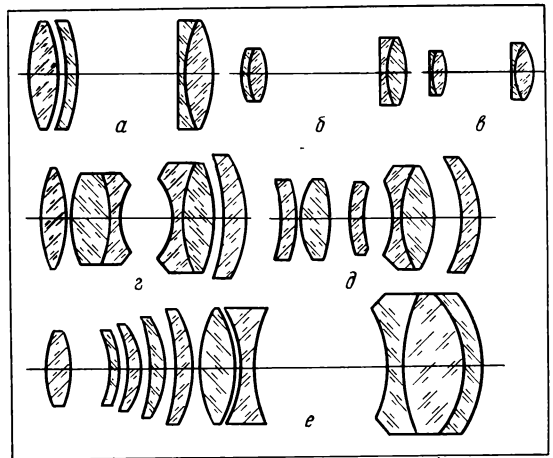
Любой объектив действует аналогично собирающей линзе, поэтому он имеет те же параметры, что и простая линза.

Оптическая ось объектива — воображаемая прямая, проведенная через оптические центры и главные фокусы линз.

Фокусным расстоянием объектива называется расстояние от главного фокуса до точки пересечения луча, входящего в объектив, с лучом преломленным, вышедшим из объектива. Обычно эта точка находится внутри объектива.

Относительное отверстие объектива выражается отношением наибольшего диаметра линз объектива к фокусному расстоянию и обозначается дробью, например 1:2. Оно служит для характеристики светосилы объектива — способности давать на экране яркое изображение.

Коэффициент пропускания объектива ( $\tau$ ) представляет собой отношение светового потока, прошедшего через объектив ( $F_\tau$ ), к световому потоку, падающему на него ( $F_i$ ):

$$\tau = \frac{F_\tau}{F_i}$$

Фокусное расстояние, относительное отверстие, заводской номер объектива проставляются на оправе объектива.

Для повышения коэффициента пропускания объектива производится специальная обработка поверхностей линз — просветление оптики. Оно состоит в нанесении на поверхности линз одной, двух или трех тонких пленок прозрачных веществ с меньшим, чем стекла линз, показателем преломления.

Благодаря просветлению отражение от каждой поверхности линз значительно уменьшается. Если непросветленный объектив пропускает 70 % света, то просветленный — 90 %.

Просветленный объектив легко определить, если рассматривать линзы сбоку: они кажутся синевато-фиолетовыми.

Сведения о применяемых объективах приведены в таблице.

### АНАМОРФОТНАЯ НАСАДКА

Для демонстрирования широкоэкранных фильмокопий применяется кинопроекторный объектив с анаморфотной насадкой. Анаморфотная насадка не трансформирует изображение в вертикальном направлении, так как представляет в этом сечении плоскопараллельную пластинку. Высота изображения на экране ( $H$ ) будет равна высоте кадрового окна ( $h$ ), умноженной на коэффициент линейного увеличения кинопроекторного объектива ( $\beta_{об}$ ):

$$H = h \cdot \beta_{об}$$

В горизонтальном направлении анаморфотная насадка как бы уменьшает фокусное расстояние кинопроекторного объектива в два раза, что вызывает двойное увеличение изображения по горизонтали. Ширина изображения на экране ( $Ш$ ) равна ширине кадрового окна ( $a$ ), умноженной на коэффициенты линейного увеличения кинопроекторного объектива ( $\beta_{об}$ ) и дезанаморфирования анаморфотной насадки, равный 2:

$$Ш = a \cdot \beta_{об} \cdot 2$$

$$\beta_{об} = \frac{l_1}{l}$$

( $l_1$  — линейный размер изображения на экране;  $l$  — линейный размер кадрового окна).

Следует сказать, что применение анаморфотной насадки снижает качество проекции: теряется до 13 % полезного светового потока кинопроектора, ухудшается резкость изображения на экране, особенно по горизонтали.

### БЕСЩЕЛЕВАЯ ЧИТАЮЩАЯ ОПТИЧЕСКАЯ СИСТЕМА

В кинопроекторах типа КН и П16П1 применяется бесщелевая читающая оптическая система, состоящая из ряда цилиндрических линз (рис. 2).



Рис. 2. Схема бесщелевой читающей оптической системы:

1 — нить лампы; 2, 3, 4 — линзы; 5 — диафрагмы

Световой поток от нити лампы проходит через линзы (2) и (3) по вертикали, как через плоскопараллельные пластинки, не изменяя своего направления. В горизонтальной плоскости эти линзы действуют как собирательные. Цилиндрическая линза (4), наоборот, функционирует как плоскопараллельная пластинка в горизонтальной плоскости и как собирательная — в вертикальной. В результате действия всей системы в плоскости фонограммы образуется читающий штрих необходимых размеров. Установленные диафрагмы (5) ограничивают сечение пучка света, что улучшает качество изображения светового штриха.

### ОСВЕТИТЕЛЬНО-ПРОЕКЦИОННЫЕ ОПТИЧЕСКИЕ СИСТЕМЫ

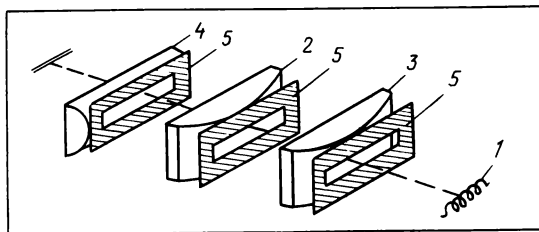
Предназначены для лучшего использования световой энергии, излучаемой источником света, и равномерной освещенности кадра. Любая осветительная система состоит из источника света и оптической системы.

Выбор системы осветителя в кинопроекторе зависит в основном от примененного источника света: лампы накаливания или ксеноновой лампы.

Существуют два основных типа оптических систем осветителя: зеркальная, в которой использован отражатель с контротражателем, и зеркально-конденсорная, состоящая из конденсора и отражателя.

При применении ксенонового источника света (рис. 3) кроме основного эллиптического отражателя в осветительной системе используется вспомогательное сферическое зеркало (контр-отражатель), установленное впереди лампы. При



этом обеспечивается лучшее использование светового потока, излучаемого лампой; угол охвата достигает 180°. Зеркальная система применяется в кинопроекторах типа «Ксенон» 23КПК, 35КСА и КПК-30.



Рис. 3. Осветительно-проекционная система с ксеноновой лампой

Зеркально-конденсорная система (рис. 4) обычно состоит из зеркального отражателя и трехлинзового конденсора. Вогнутое зеркало обладает свойством отражать лучи, испускаемые светящейся точкой в фокусе зеркала, параллельно оптической оси. Пройдя собирательную лин-

зу конденсора, эти лучи сходятся в её фокусе. По светотехническим свойствам зеркально-конденсорная система уступает зеркальной с оптическим отражателем, так как в линзах конденсора происходит дополнительная потеря света.

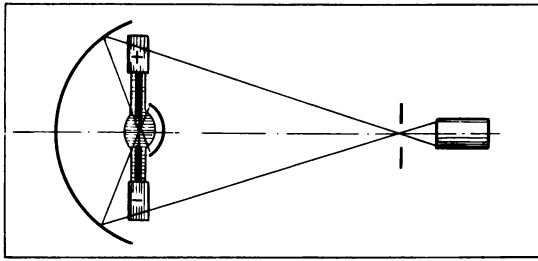

Рис. 4. Зеркально-конденсорная осветительно-проекционная система

Освещенный кадр проецируется объективом кинопроектора на экран в увеличенном виде. Таким образом, каждый кинопроектор имеет осветительную систему и кинопроекционный объектив, которые вместе образуют осветительно-проекционную систему кинопроекторов.

## Основные показатели кинопроекционных объективов

Тип объектива	Формат фильма, мм	Фокусное расстояние, мм	Относительное отверстие	Количество линз	Коэффициент пропускания	Разрешающая способность, лин/мм		Посадочный диаметр объектива, мм	Тип киноустановки или кинопроектора
						в центре	на краю		
16КПА-1,2/50	16	50	1:1,2	8	0,86	90	45	38,0	«Украина», «Ра- дуга», «Черно- морец»
16КПА-1,2/35	16	35	1:1,2	8	0,83	100	55	38,0	
PO-111-1	16	65	1:1,4	6	0,76	80	55	38,0	
35КП-1,8/85	35	85	1:1,8	6	0,80	100	65	62,5	КН
35КП-1,8/100	35	100	1:1,8	6	0,80	100	65	62,5	
35КП-1,8/120	35	120	1:1,8	4	0,90	90	40	62,5	
35КП-1,8/140	35	140	1:1,8	4	0,90	90	40	62,5	
35КП-1,8/65	35	65	1:1,8	6	0,78	90	55	62,5	
35КП-1,8/70	35	70	1:1,8	6	0,85	100	55	62,5	КПТ, 23КПК, «Ксенон», КП, КПК
35КП-1,8/75	35	75	1:1,8	6	0,81	100	60	62,5	
35КП-1,8/85	35	85	1:1,8	6	0,80	100	65	62,5	
ОКП-5-90-1	35	90	1:1,8	6	0,86	100	55	82,5	
35К/П-1,8/100	35	100	1:1,8	6	0,80	100	65	82,5	
ОКП-4-110-1	35	110	1:1,8	6	0,80	90	55	82,5	
P-503-1	35	120	1:2	6	0,78	100	60	82,5	
P-504-1	35	130	1:2	6	0,82	100	60	82,5	
П-5	35	140	1:2	4	0,90	80	40	82,5	
П-5	35	150	1:2	4	0,90	80	45	104,0	
П-5	35	160	1:2	4	0,88	80	45	104,0	
П-5	35	180	1:2	4	0,87	80	45	104,0	
ОКП-2-80-1	70	80	1:2	10	0,71	100	60	82,5	КП, КПК
ОКП-2-90-1	70	90	1:2	10	0,72	90	55	104,0	
ОКП-2-100-1	70	100	1:2	10	0,85	90	50	82,5	
ОКП-2-110-1	70	110	1:2	6	0,85	90	50	82,5	
ОКП-2-120-1	70	120	1:2	6	0,85	90	55	82,5	
35НАП 2-4	35	80-120	1:2	4	0,90	—	—	104,0	23КПК, «Ксе- нон», КП, КПК, КН, КПТ
35НАП 2-3М	35	80-120	1:2	4	0,90	—	—	104,0	

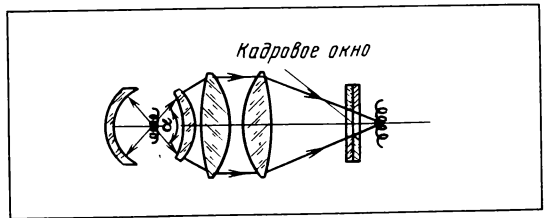
На заводах, в КБ и лабораториях

## Кинопроектор «Днепр»

А. КВЕТНОЙ,  
Р. НАРОДЕЦКИЙ,  
В. НЕДОСТУП,  
П. ХАИН,

сотрудники Киевского филиала ЦКБК

В основу разработки 16-мм кинопроекционной аппаратуры «Днепр» положены результаты исследований Киевского филиала ЦКБК по применению в узлах кинопроекторов автономных приводов, выполненных на базе последних достижений в области создания микро- и пьезоэлектродвигателей, бесколлекторных двигателей постоянного тока, с учетом современных тенденций в системах управления, электропитания и звуковоспроизведения.

Особое внимание было уделено надежности, ремонтпригодности, экономичности, межпроектной унификации, снижению материал- и энергоемкости киноаппаратуры.

Проектор типа «Днепр» представляет собой электронно-механическое устройство, состоящее из отдельных узлов, имеющих автономные приводы, которые могут выполнять весь объем возложенных на них операций независимо от других узлов кинопроектора.

Вместо традиционных кинематических связей узлы кинопроектора соединены между собой электрически, что надежнее, менее трудоемко в изготовлении, уменьшает габариты и массу изделия.

Обеспечен высокий уровень унификации моделей кинопроектора, которые отличаются друг от друга лишь некоторыми узлами. Причем заменяемые узлы имеют одинаковые присоединительные размеры, что обеспечивает в производстве легкий переход от одной модели к другой.

Таким образом, кинопроекторы нового ряда обладают высокой степенью агрегатирования, что облегчает регулировочные и наладочные работы и обеспечивает хорошую ремонтпригодность аппаратуры.

Применение в узлах кинопроектора автономных приводов значительно уменьшило потери мощности на кинематических передачах и позволило снизить потребляемую от сети электрическую мощность, то есть повысило к. п. д. систем.

Высокие качественные показатели нового ряда кинопроекторов позволяют считать его одним из самых современных и перспективных не только в отечественной, но и в мировой 16-мм кинопроекционной технике.

Новый ряд кинопроекторов «Днепр» состоит из трех моделей.

«Днепр-101» предназначен для использования в профессиональной киносети в качестве передвижки. Его параметры: частота проекции — 24 кадр/с; световой поток —  $630 \pm 20$  % лм, звуковая мощность: на выносной громкоговоритель — 25 Вт, на встроенный — 4 Вт;

масса — 18,5 кг. Рассчитан на воспроизведение только фотографической фонограммы, имеет отдельные регулировки тембра НЧ и ВЧ  $\pm 20$  дБ, указатель перегрузки усилителя, 600- и 120-м бобины.

Фильм перематывается на проекторе.

«Днепр-103» обладает такой же характеристикой. Но кроме того имеет обратный ход с проекцией, «Стоп-кадр», рассчитан на воспроизведение и магнитной фонограммы. Предназначен для школ, ПТУ, вузов. Может использоваться кинолюбительскими студиями и отдельными кинолюбителями.

«Днепр-105» помимо качеств модели «Днепр-103» предусматривает также переменную частоту проекции. Предназначен для просмотра кинофрагментов в научно-исследовательских целях.

## Устройство кинопроекторов

Несущим элементом кинопроектора (рис. 1) является корпус, на котором установлены: узел механизма с объективодержателем и осветителем; электроблок с основанием и подъемным механизмом; звукоблок; узлы приемной бобины с наматывателем и узел подающей бобины с тормозным устройством.

В моделях «Днепр-103» и «Днепр-105» использованы два узла с наматывателями.

Остановимся на некоторых особенностях узлов, отличных от аналогичных конструкций в ныне используемой 16-мм киноаппаратуре.



Рис. 1. Кинопроектор «Днепр»

### УЗЕЛ МЕХАНИЗМА

Новый принцип построения узлов (рис. 2) позволил отказаться от кинематической связи с наматывателями и использовать в приводе механизма электродвигатель мощностью 10 Вт (рис. 3).

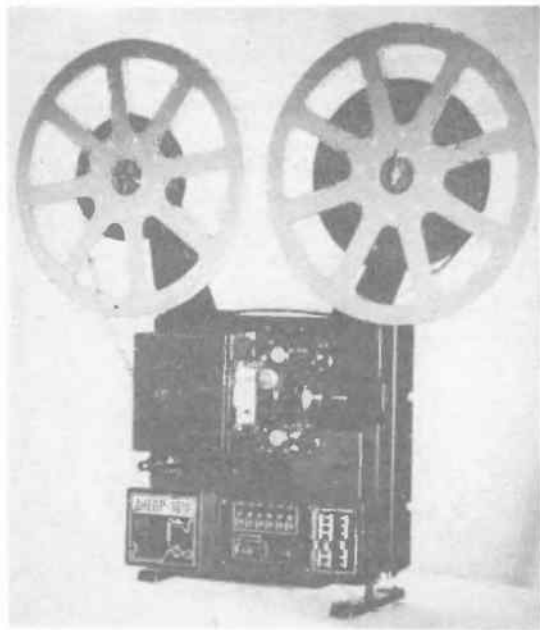

Рис. 2. Узел механизма кинопроектора: сверху — вид со стороны привода; внизу — вид со стороны лентопротяжного тракта

От электродвигателя при помощи резинового ремня (3) движение передается на шкив обтюратора (4), который закреплен на горизонтальном валу (5). Грейферный механизм и обтюратор — такие же, как в кинопроекторах типа «Радуга» и «Украина».

На горизонтальном валу расположен червяк (9), передающий вращение верхнему и нижнему зубчатым барабанам (11). Горизонтальный вал и валы зубчатых барабанов вращаются в шариковых подшипниках, что позволило значительно снизить нагрузку на приводной электродвигатель и повысить к. п. д. механизма. Передачи на узлы зубчатых барабанов осуществляются без паразитных шестерен или ремней.

В узле механизма находятся также объективодержатель и осветитель.

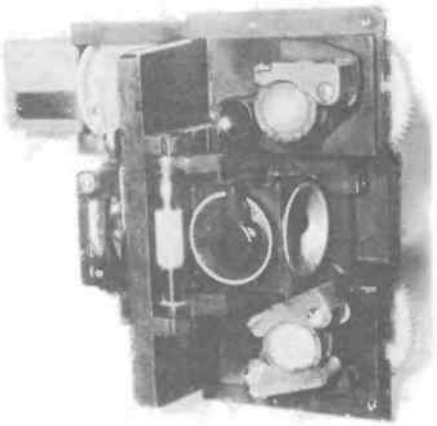
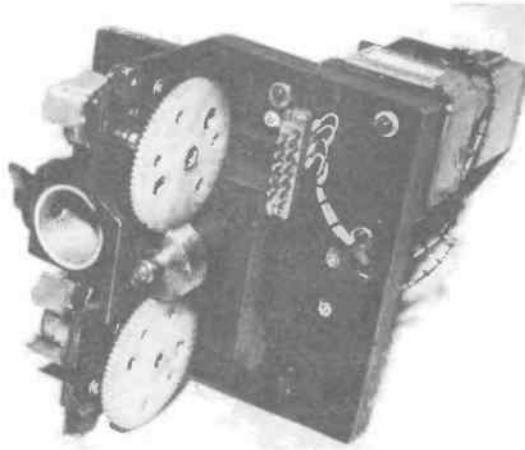
Объективодержатель позволяет установить объективы с фокусными расстояниями 35, 50 и 65 мм. Для зарядки киноленты он отбрасывается на оси, кадровое окно располагается на прижимной рамке. Коррекция кадра осуществляется перемещением объективодержателя с объективом и кадровым окном относительно киноленты. На объективодержателе имеются ручка



Рис. 3. Кинематическая схема механизма передач: а — кинопроектора «Днепр-101»; б — кинопроектора «Днепр-103»; 1 — электродвигатель; 2 — шкив электродвигателя; 3 — ремень; 4 — шкив механизма; 5 — вал механизма; 6 — кулачок грейфера; 7 — пространственный кулачок; 8 — рамка грейфера; 9 — червяк; 10 — шестерня; 11 — зубчатый барабан; 12 — электромагнитная муфта; 13 — рычаг «Стоп-кадра»

зажима объектива и ручка фокусировки. Прижимная рамка укреплена на пластине, которая может перемещаться до совмещения рамки с фильмовым каналом. После юстировки пластина закрепляется винтами к объективодержателю.

Осветитель позволяет установить лампу, встроенную в отражатель, и произвести ее юстировку по кадровому окну, для чего корпус осветителя может перемещаться во взаимно перпендикулярных плоскостях.

В кинопроекторе «Днепр-103» есть также теплофильтр, управляемый магнитом, магнит останки червяка и горизонтального перемещения рейферной рамки. Рейферная рамка здесь имеет силовое замыкание с пространственным кулачком, для чего служит одна жесткая лапка, а рамка прижимается к кулачку пружиной.

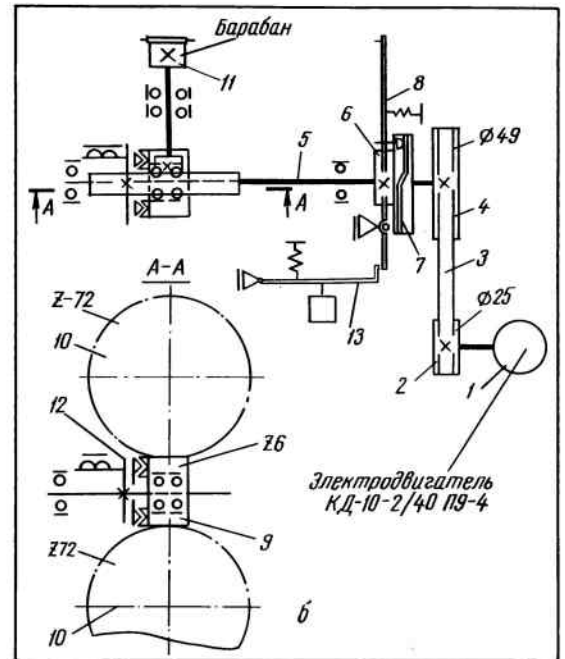
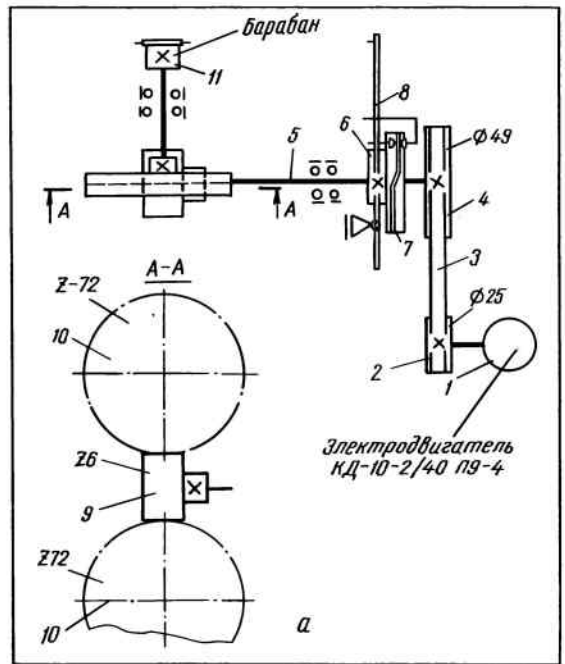
Лентопротяжный тракт кинопроектора «Днепр-103» (рис. 3, б) содержит (по направлению движения киноленты): подающий узел с тормозным устройством (или наматывателем для второй и третьей моделей); тянущий 12-зубый барабан; фильмовый канал; 12-зубый комбинированный барабан; гладкий барабан; делитель натяжения (только в «Днепре-101»); приемный узел с наматывателем.

Делитель натяжения используется для уменьшения усилия натяжения ленты на зубьях комбинированного барабана (расположен между наматывателем и комбинированным барабаном).

На зубчатых барабанах фильм удерживается отбрасывающимися каретками из пластмассы.

## ЭЛЕКТРОБЛОК

На основании электроблока (рис. 4) установлены: усилительное устройство с регуляторами уровня и тембра и мощными транзисторами; блоки управления и питания (с силовым трансформатором); панель подключения в сеть с предохранителями и клеммой «Земля»; подъемный механизм кинопроектора; разъем подключения выносного громкоговорителя и переключатель встроенного; разъемы подключения к усилителю внешних источников сигнала (микрофон, проигрыватель и др.) и дистанционного пульта управления.



Рис. 4. Электроблок (блок питания, управления и звукоусиления)

## УСИЛИТЕЛЬНОЕ УСТРОЙСТВО

Устанавливается на шасси электроблока и подключается к блоку питания, звукоблоку и встроенному громкоговорителю (на задней крышке кинопроектора) разъемами.

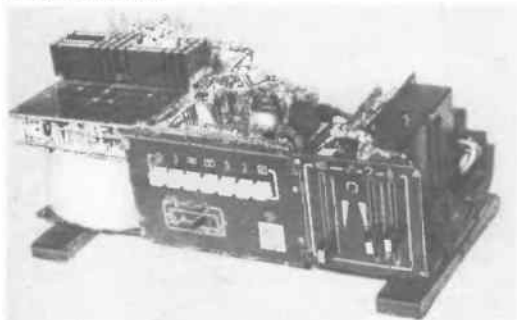

Рис. 5. Усилительное устройство

Для установки кинопроектора передняя и задняя панели усилителя (рис. 5) выведены в отверстия соответственно корпуса и крышки, что обеспечивает доступ к его органам управления и коммутации.

На шасси усилителя установлены две печатные платы — предварительного усилителя и драйвера, на передней панели шасси — ручки регуляторов тембра по низким и высоким частотам, регулятор громкости звуковоспроизведения и индикатор перегрузки. На заднюю панель вынесены разъемы подключения внешнего источника звукового сигнала (микрофона, магнитофона и т. д.) и выносного громкоговорителя, а также переключатель режима встроенного в кинопроектор громкоговорителя с контрольного (пониженный уровень звуковоспроизведения при работе совместно с выносным громкоговорителем) на номинальную мощность (при работе без выносного громкоговорителя).

К шасси прикреплен радиатор, на котором установлены электрические, изолированные от него и друг от друга оконечные транзисторы усилителя и транзистор термостабилизации (схема усилителя — на рис. 6).

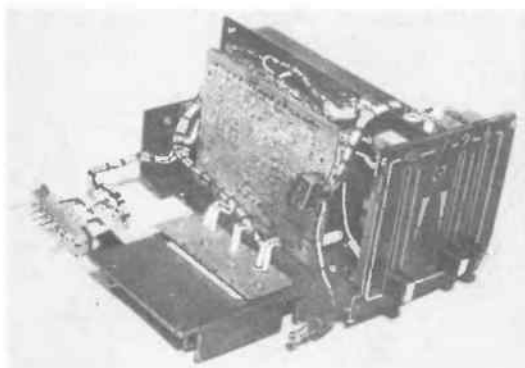
Предварительный усилитель обеспечивает усиление электрического сигнала звуковой частоты от фотодиода, предварительного усилителя воспроизведения магнитной фонограммы (в кинопроекторах второй и третьей модели), установленных на звукоблоке, или от внешних источников звуковых сигналов до номинальной величины — 0,25 В. В нем предусмотрена также раздельная регулировка уровня низких и высоких звуковых частот в пределах  $\pm 10$  дБ, регулировка уровня громкости воспроизводимого сигнала, а также возможность включения системы динамического шумоподавления. Последняя представляет собой динамический фильтр верхних частот и обеспечивает подавление верхних частот шумов, вызванных потерей звуковой фонограммы, а также собственных шумов усилителя на паузе до уровня — 10 дБ на частоте 7100 Гц.

Драйвер — предоконечный усилитель, подающий сигнал на оконечные транзисторы усилителя. Кроме того, он обеспечивает защиту оконечных транзисторов от короткого замыкания в нагрузке. На плате драйвера также установлены стабилизаторы питания предварительного усилителя и схема индикатора перегрузки для включения светодиода индикатора (на передней панели) при достижении оптимального уровня звукового сигнала.



Рис. 6. Принципиальная схема усилительного устройства

## БЛОК УПРАВЛЕНИЯ

Обеспечивает включение напряжения питающей сети, переключение режима работы проекционной лампы (нормальный или экономичный), кратковременный пуск кинопроектора для установки зуба грейфера в рабочее положение, ввод кинопроектора в действие, включение проекционной лампы, выключение механизма и проекционной лампы, включение и выключение механической перемотки фильма, системы динамического шумоподавления, а также индикацию выполняемых операций.

Переключатель имеет три фиксированных положения: среднее обеспечивает отключение кинопроектора от сети, левое — включение сети при работе проекционной лампы в экономичном режиме, правое — включение сети при работе лампы в нормальном режиме.

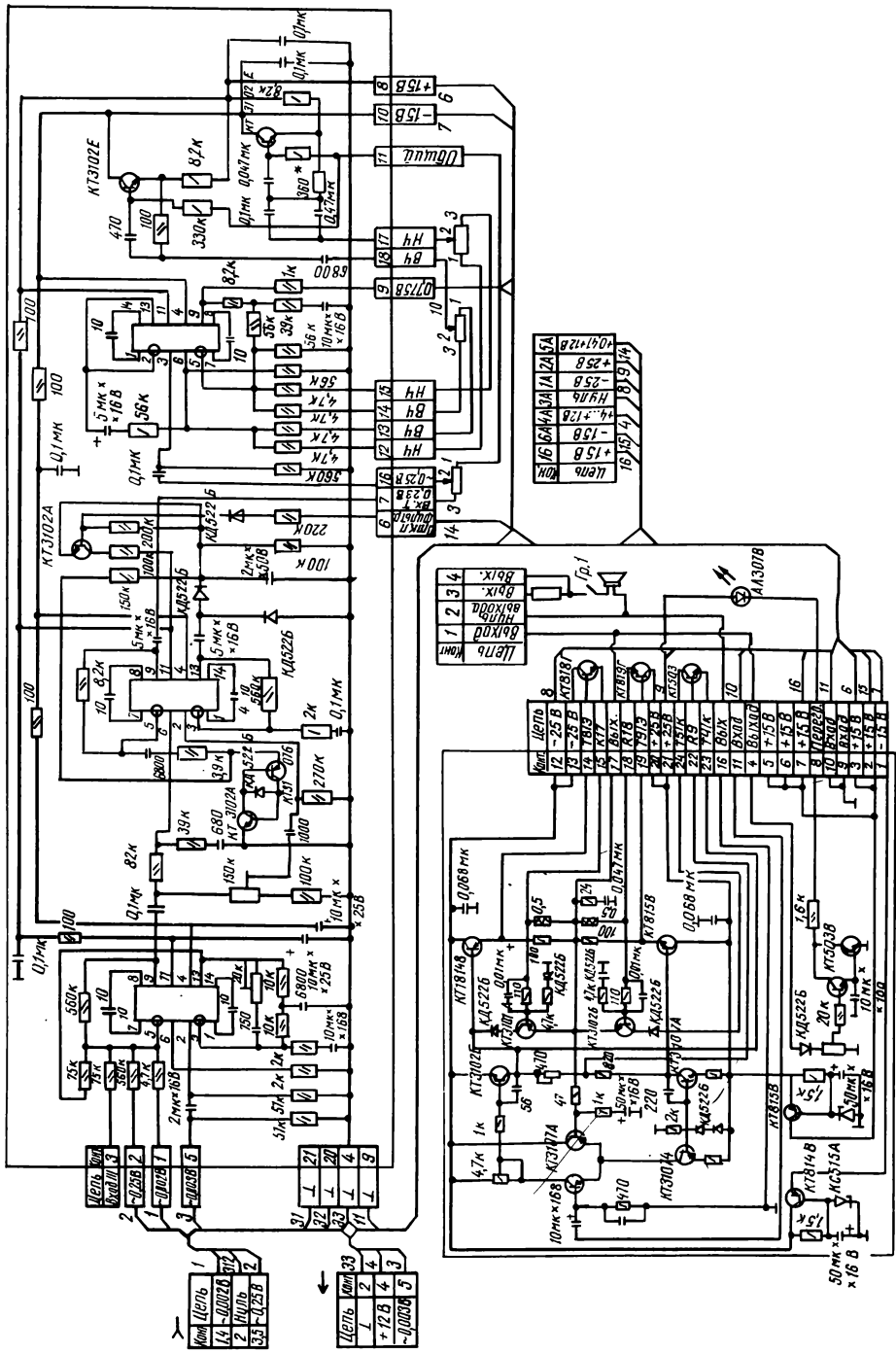
Остальные операции осуществляются при помощи кнопочной станции, подающей сигналы на схему управления. Она выполнена на цифровых логических элементах и выдает маломощные сигналы для управления мощными исполнительными элементами, установленными в блоке питания кинопроектора и осуществляющими коммутацию электроприемников.



Рис. 7. Блок управления кинопроектором

Блок управления (рис. 7) обеспечивает следующий порядок работы:

1) нажатием кнопки «УЗГ» подается импульс напряжения длительностью 0,2 с на включение механизма кинопроектора;

2) нажатием кнопки «Пуск» включаются кинопроектор и наматыватель (повторное нажатие кнопки при включенной проекционной лампе вызывает ее выключение без остановки кинопроектора, что необходимо для прогона ракурда в конце фильма);

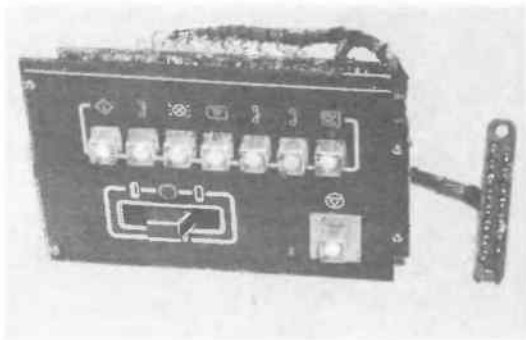
3) нажатием кнопки «Свет» зажигается проекционная лампа (блокированная операцией «Пуск», она может включиться только вместе с механизмом кинопроектора);

4) нажатием кнопки «МПФ» начинается механическая перемотка киноленты на наматыватель. Повторное нажатие кнопки прекращает этот процесс. Работа в режиме «МПФ» возможна только после нажатия кнопки «Стоп», то есть при выключении механизма и проекционной лампы;

5) нажатием кнопки «ДШП» вступает в действие система динамического шумоподавления;

6) нажатием кнопки «Стоп» выключаются механизм, наматыватель, вентилятор и проекционная лампа кинопроектора.

Блок управления выполнен на печатной плате, имеющей кнопочную станцию. К электроблоку кинопроектора блок управления подключается разъемом РП 10-15.

Блок управления кинопроектора «Днепр-103» обеспечивает также проецирование неподвижного кадра (включением «Стоп-кадра») и обратный ход киноленты. Коммутация обмоток электродвигателя кинопроектора на прямой и обратный ход и включение электромагнитов и муфты «Стоп-кадра» осуществляются при помощи релейного коммутатора, выполненного на отдельной плате.

В модели «Днепр-105», кроме операций, осуществляемых блоком управления кинопроектора «Днепр-103», обеспечено переключение блока управления двигателя привода механизма в режим переменной частоты проекции. Оно осуществляется электронным переключателем, кнопочная станция которого расположена на передней панели блока управления.

*Окончание следует.*

## Что показали испытания кинопроектора «Днепр-101»

**Ю. РАЗУМОВСКИЙ,**  
зам. начальника управления кинофикации  
Липецкой области

Эксплуатационные испытания кинопроектора «Днепр-101» проводились в нашей области в условиях как стационара, так и передвижки.

В стационарном режиме кинопроектор отработал 360 ч (с февраля по ноябрь 1984 г.) на киноустановке села Ленино Липецкого района, имеющей зал на 117 мест, кинопроекционную площадь 7,5 м<sup>2</sup>.

Кинопроектор работал устойчиво, сохраняя первоначальные параметры. Периодически проводимые замеры освещенности экрана (типа ЭБП 2,6×1,9) при проекционном расстоянии 13 м и серийном объективе с  $F=50$  мм стабильно показывали 600 лм (в пересчете на световой поток), что соответствует нормативам. Качество звуковоспроизведения при демонстрации разных фильмов (цветных, черно-белых, новых, старых) неизменно было хорошим, особенно по сравнению с киноустановками типа «Украина».

Обнаруженные неисправности кинопроектора в процессе эксплуатации устранялись кинемехаником А. Леликовым. В самом начале он отрегулировал грейферный механизм (во время транспортировки было нарушено взаимное расположение грейферной гребенки и фильмового

канала). Основной выявленный дефект — слабая намотка киноленты при работе с 600-м боби-нами к концу части. В марте 1984 года представители завода устранили неисправность, но она появилась вновь через две недели.

С ноября 1984 года и по настоящее время кинопроектор «Днепр-101» используется как автокинопередвижка для кинопоказа на животноводческих фермах. При этом выявились две неисправности: подгорели контакты гнезда включения галогенной лампы и отказала система управления проектором. Обе были устранены на заводе специалистами.

На основании опыта эксплуатации кинопроектора «Днепр-101» техническими работниками управления кинофикации были рекомендованы следующие доработки:

1) для удобства зарядки киноленты в лентопротяжный тракт вал качающегося ролика перед наматывающим устройством укрепить не на плате кинопроектора, а на кронштейне, который может убираться в соответствующее гнездо при сборке киноаппарата;

2) ввести в комплект кинопроектора контрольный динамик для обеспечения звукового контроля в киноаппаратной и предусмотреть возможность его отключения;

3) усилительное устройство дополнить индикатором пиковой перегрузки выходного напряжения;

4) для подключения основного громкоговорителя сделать специальное гнездо и предусмотреть провод с вилок, штырьки которой должны быть разного диаметра;

5) для удобства ремонта кинопроектора все функциональные узлы (кинопроектор, усилитель, блок питания) сделать самостоятельными блоками;

6) улучшить плотность и равномерность намотки киноленты.

С большим удовлетворением приняли мы решение завода-изготовителя о внесении некоторых изменений в конструкцию промышленных образцов кинопроектора «Днепр-101» с учетом наших замечаний.

Необходимо отметить одну примечательную особенность нового кинопроектора: за 620 ч его работы в стационарном и передвижном режимах была заменена только одна лампа 52240 Т9 А/О «Тунгграм» (проекционная), функционировавшая в нормальном режиме (24 В), да и то из-за механических повреждений ножек лампы (они стали подгорать). А ведь срок службы этой лампы в данном режиме — 50 ч. Следовательно, испытания кинопроектора подтвердили правильность требований конструкторов — подавать на галогенную лампу строго постоянное напряжение 24 В, что позволяет значительно увеличить срок ее службы без снижения световых параметров.

Таким образом, результаты эксплуатационных испытаний кинопроектора «Днепр-101» показали, что появился новый узкоплеченый кинопроектор, который по своим техническим данным превосходит все ныне применяемые в киносети узкоплеченые киноустановки, отвечает современному уровню развития кинотехники и создает возможность демонстрации фильмов на сельских киноустановках с высоким качеством звуковоспроизведения и проекции.



## Всероссийский семинар

В Загорске состоялся Всероссийский семинар-совещание главных инженеров госкомитетов АССР по кинофикации, краевых и областных управлений кинофикации. В нем приняли участие работники Госкино СССР, НИКФИ, ЦК профсоюза работников культуры, ГУПО МВД СССР.

С докладом о состоянии материально-технической базы и задачах инженерно-технических работников киносети в свете решений апрельского (1985 г.) Пленума ЦК КПСС и положений, выдвинутых на июльском совещании в ЦК КПСС, выступил начальник технического отдела Главного управления кинофикации и кинопроката Госкино РСФСР А. Сухо в. С техническим состоянием киносети, перспективами развития техники для киносети и кинопроката в новой пятилетке познакомил участников совещания заместитель начальника — главный инженер Главного управления кинофикации и кинопроката Госкино СССР Ю. Черкасов. О работе объединения «Роскинотехника» по улучшению технического обслуживания кинооборудования, выпуску новой техники рассказал заместитель начальника РПО «Роскинотехника» Г. Сидорович. Ведущий инженер Главка кинофикации и кинопроката Госкино РСФСР О. Ивашкин заострил внимание собравшихся на техническом состоянии фильмофонда, работе по обеспечению его сохранности, организации сбора серебростержневых отходов.

Были заслушаны также доклады научных работников НИКФИ В. Торочкова — о состоянии и перспективах развития техники кинематографии и Г. Голостенова — об эксплуатации кинопроекторных источников света.

Особое внимание было уделено вопросам охраны труда, техники безопасности и пожарной безопасности. Им посвятили свои доклады Н. Белякова и Н. Фролов (Госкино СССР и РСФСР), А. Купчин (ЦК профсоюза работников культуры), В. Скоробогатко (ГУПО МВД СССР), А. Юнков (НИКФИ). С большим интересом участники семинара выслушали выступления главных инженеров управлений кинофикации О. Рутковского (Челябинская обл.), П. Рубаникова (Алтайский кр.), В. Зварича (Тульская обл.), Ю. Разумовского (Липецкая обл.) об организации технического обслуживания и эксплуатации киноустановок. Опыт совместной работы с управлением кинофикации по сохранности фильмофонда поделился главный инженер Куйбышевской областной конторы кинопроката И. Иванов. Об организации повышения квалификации инженерно-технических работников рассказал главный инженер Красноярского краевого управления кинофикации Г. Федорчук. Главный инженер Ленинградского управления кинофикации Б. Прокофьев поделился опытом охраны труда в кинотеатрах.

В выступлениях были затронуты также вопросы более полного использования резервов улучшения качества кинопоказа и эксплуатации оборудования, отмечены недостатки в техническом обслуживании, снабжении киносети запасными частями для кинопроекторного оборудования, автотранспорта, подчеркнута необходимость совершенствования организации учебно-технических кадров в учебных заведениях и их производственной практики.

### Спрос строгий, бескомпромиссный

Хорошо известно, какой широкой популярностью в народе пользуется киноискусство и сколь велика его роль в духовной жизни общества, формировании идейных убеждений и нравственных принципов советских людей. К сожалению, некоторые киноработники подчас забывают об этих истинах, что вызывает справедливые нарекания зрителей.

Проверки, осуществленные работниками Госкино РСФСР, подтвердили, что в некоторых регионах допускались «перекосы» в формировании репертуара кинотеатров и киноустановок, «засорение» экранов дешевыми поделками производства студий капиталистических стран.

В ведущем кинотеатре Пскова «Победа», например, в минувшем году новым зарубежным лентам было представлено в полтора раза больше экранного времени, чем советским фильмам, из-за чего их просмотрело меньше зрителей. Следует отметить, что «Победа» — не исключение: подобные факты имели место и в кинотеатрах «Октябрь», «Космос» и др. Кинотеатры подчас плохо готовятся к выпуску на экран даже ведущих советских картин, отсюда чрезвычайно низкие результаты их показа: фильм «Победа» в Пскове просмотрело всего 7,2 % населения, «Наследство» — 6,6 %, «Две версии одного столкновения» — 6,5 %, «Зачем человеку крылья» — 1,4 %.

В Алтайском крае проводились так называемые «коммерческие» субботы, когда экраны кинотеатров и клубов представлялись «кассовым» боевикам. Так, в одну из суббот, 26 октября 1985 года, экраны девяти кинотеатров Барнаула из 11 были заполнены зарубежными фильмами.

Чрезмерно увлеклись прокатом кинолент капиталистических стран в Сахалинской, Смоленской, Саратовской, Новосибирской, Тамбовской областях, Дагестанской и Северо-Осетинской автономных республиках. Трудно объяснить, чем руководствовались работники Саратовской городской киносети, отдав в первой половине 1985 года почти три четверти репертуара широкоформатного кинотеатра «Ударник» картинам капиталистического производства.

Руководители органов кинофикации и кинопроката этих регионов, к сожалению, не давали этим фактам принципиальной оценки и не принимали своевременного мер к пресечению подобных явлений.

Такая практика формирования репертуара и серьезные недостатки в организации пропаганды и показа отечественных фильмов не замедлили сказаться на результатах их проката. Хотя в целом по Российской Федерации число зрителей, просмотревших советские картины за девять месяцев прошлого года, возросло по сравнению с 1984 годом на 41,2 млн. человек, в Псковской области оно уменьшилось на 434,4 тыс., в Тамбовской — на 352,4 тыс., в Кабардино-Балкарской АССР — на 376,2 тыс.

Сложившееся положение вызвало серьезную озабоченность Госкино РСФСР, и на заседании его коллегии состоялся острый, принципиальный разговор о причинах и конкретных виновниках указанных явлений.

Коллегия предъявила строгий спрос к руководителям ряда местных органов кинофикации и кинопроката, допустившим нарушения в планировании репертуара кинотеатров и киноустановок, в результате которых нанесен урон воспитательной работе среди населения. Отмечено, что факты серьезных нарушений репертуарной политики, неудовлетворительной организации показа фильмов следствии непонимания руководителями отдельных организаций кинофикации и кинопроката главной задачи — наиболее полно использовать воспитательные возможности киноискусства.

За недостатки и упущения в работе некоторые начальники управлений кинофикации и директоры контор кинопроката привлечены к дисциплинарной ответственности.

Председатели всех государственных комитетов автономных республик по кинофикации, начальники управлений кинофикации и директоры контор по прокату фильмов предупреждены об их персональной ответственности за идейное содержание репертуара, создание благоприятных условий для проката отечественных фильмов, максимальное использование их идейно-художественного потенциала. Им предложено навести порядок в подведомственных киноорганизациях, улучшить планирование репертуара, повысить уровень пропаганды и проката отечественного фильмофонда.

### Совершенствовать методы работы

Коллегия Госкино УССР рассмотрела вопрос о работе Госкино УССР по совершенствованию стиля и методов деятельности, организации контроля за выполнением решений партии и правительства по вопросам улучшения кинообслуживания населения. На заседании отмечалось, что, хотя многие киноорганизации добились некоторого улучшения кинообслуживания населения, усиления роли киноискусства в коммунистическом воспитании трудящихся, укрепления материально-технической базы киносети и кинопроката, ряд областных управлений кинофикации все еще неэффективно использует возросший потенциал киносети.

Киносеть республики в целом досрочно выполнила план одиннадцатой пятилетки, но в Ворошиловградской, Одесской, Винницкой и некоторых других областях слишком медленно уменьшается количество райдирекций и киноустановок, которые не справляются с заданиями.

Коллегия Госкино УССР, заслушав и обсудив доклад председателя Госкино В. Стадниченко, обязала руководителей главных управлений, управлений и отделов Госкино, областных и городских органов кинофикации, кинопроката, объединения «Укркинотехника» и республиканского комбината «Укррекламфильм» осуществить коренную перестройку методов и стиля руководства всей организаторской, воспитательной и идеологической работой, экономикой органов кинофикации и кинопроката; повысить ответственность, политическую и служебную активность киноработников, сосредоточив их усилия на главных направлениях деятельности.

Областным киноорганизациям предложено разработать мероприятия по устранению недостатков, эффективнее использовать потенциал киносети и фильмофонда; руководителям ряда управлений кинофикации — оперативно завершить строительство пусковых кинотеатров.

Указано на необходимость совершенствовать репертуарное планирование, улучшать работу с советскими фильмами; повысить ответственность репертуарных комиссий за выпуск, пропаганду, рекламирование отечественных кинолент и картин социалистических стран, добиться, чтобы они занимали ведущее место в репертуаре; разработать и осуществить меры по уменьшению количества киноустановок, не выполняющих план, сокращению простоев и недействующих киноустановок.

Главному управлению кинофикации и кинопроката предложено установить строгий контроль за ходом выполнения постановлений коллегии.





Наша консультация

## Рассмотрение трудовых споров

**М. ГУДКИНА,**  
гл. юрисконсульт Госкино РСФСР

Трудовые споры — это разногласия, возникающие на предприятиях, в учреждениях и организациях\* между работниками (или группой их) с одной стороны и администрацией — с другой, по вопросам, связанным с применением законодательства о труде, коллективных, трудовых договоров, правил внутреннего трудового распорядка и других нормативных актов, а также соглашений об условиях труда, разработанных администрацией и профкомом.

Если разногласия не урегулированы при переговорах с администрацией, они становятся предметом разбирательства органов по рассмотрению трудовых споров: комиссий по трудовым спорам (КТС), профсоюзных комитетов (профкомов), районных (городских) народных судов, а также вышестоящих в порядке подчиненности органов — для некоторых категорий ответственных работников. Эти органы обязаны не только восстановить право работника, если оно нарушено, но и принять меры к устранению причин, порождающих трудовые споры.

Комиссии по трудовым спорам — обязательный первичный орган по рассмотрению трудовых споров, за исключением тех, которые должны разбираться непосредственно районными (городскими) народными судами и вышестоящими в порядке подчиненности органами. Не подлежат рассмотрению в комиссиях и споры по таким вопросам, как нормы выработки и обслуживания (нормативы численности), должностные оклады и тарифные ставки, изменение штатов; исчисление, назначение и выплата пособий по государственному социальному страхованию и пенсий, исчисление трудового стажа для назначения пособий и пенсий, предоставления льгот и преимуществ, если законодательством определен иной порядок рассмотрения этих споров; восстановление на работе рабочих и служащих, уволенных по инициативе администрации предприятия; предоставление и распределение жилой площади, а также удовлетворение бытовых нужд работников и некоторые другие.

Заявления, поступающие в комиссию, принимает профком, а там, где его нет, — профсоюзный организатор. Рабочие и служащие могут обращаться в комиссию в течение трех месяцев со дня, когда они узнали или должны были узнать о нарушении своего права. Комиссия обязана рассматривать трудовые споры в пятидневный срок со дня подачи заявления в присутствии работника (заочное рассмотрение спора допускается лишь по его письменному заявлению). Если он дважды без уважительных причин не явился на заседание, комиссия может снять данное заявление с рассмотрения, что не лишает работника права подать заявление снова.

В начале заседания комиссии заинтересованный работник имеет право заявить мотивированный отвод любому члену комиссии. Если есть возражения против представителя администрации, вопрос о его отводе решается руководителем предприятия, а об отводе представителя профсоюза — профкомом.

Решения комиссии по трудовым спорам имеют обязательную силу и в каком-либо утверждении не нуждаются.

Если при рассмотрении конфликта в комиссии по трудовым спорам соглашение между представителями профкома и администрации не достигнуто, работник имеет право в десятидневный срок со дня вручения ему выписки из протокола заседания обратиться с заявлением о разрешении спора в профсоюзный комитет и в тот же срок обжаловать решение комиссии в профкоме. Однако просрочка установленного времени не является основанием для отказа в приеме заявления, если ее причина признана уважительной. Работник может также в десятидневный срок со дня вручения ему выписки из протокола заседания комиссии обратиться с заявлением о разрешении трудового спора в районный (городской) народный суд.

Профкомы обязаны рассматривать заявления и жалобы по трудовым спорам в семидневный срок со дня их поступления в присутствии заинтересованного работника (заочное рассмотрение трудового спора, как и в комиссии, допускается лишь по его письменному заявлению). При рассмотрении жалобы на решение комиссии по трудовым спорам профком может оставить это решение в силе или отменить его, если оно противоречит действующему законодательству, и вынести постановление по существу спора. В трехдневный срок оно вручается администрации предприятия и заинтересованному работнику. Если последний не согласен с решением профкома, он может в течение десяти дней обратиться с заявлением в районный (городской) народный суд. Администрация предприятия также может обратиться в суд (в тот же срок), если считает, что решение профкома противоречит действующему законодательству.

В районных (городских) народных судах рассматриваются трудовые споры по заявлениям, о которых сказано выше, а также по просьбе прокурора, если он считает, что решение комиссии по трудовым спорам или постановление профкома противоречит действующему законодательству.

Без обращения в комиссию по трудовым спорам или профком в районных (городских) народных судах рассматриваются, в частности, заявления рабочих и служащих, уволенных по инициативе администрации, — о восстановлении на работе или об изменении формулировки причин увольнения

\* Далее — предприятие.

(за исключением работников, трудовые споры которых рассматриваются в вышестоящих организациях). По этим вопросам необходимо обращаться в суд в месячный срок со дня получения приказа об увольнении.

Непосредственно в районном (городском) народном суде рассматривается трудовой спор между работником и администрацией по такому вопросу трудового законодательства, который в отношении этого работника предварительно был решен администрацией по согласованию с профкомом в пределах предоставленных им прав.

Иски по трудовым спорам предъявляются по месту жительства или пребывания ответчика. К заявлениям прилагаются копии приказов, выписки из протокола заседания комиссии по трудовым спорам и постановления профкома, справка о получаемой работником заработной плате и другие необходимые документы.

Судья отказывает в приеме искового заявления, если уже имеется вступившее в законную силу решение суда, вынесенное по данному спору, то есть по тому же предмету и по тем же основаниям.

При разрешении трудового спора суд не связан решением комиссии по трудовым спорам и постановлением профкома, однако может учитывать обстоятельства, которые были установлены при рассмотрении спора в комиссии или профкоме. Суд обязан выяснить действительные взаимоотношения сторон и разрешить спор в соответствии с законодательством о труде и обстоятельствами дела. Обнаружив нарушение законности отдельными должностными лицами либо существенные недостатки в работе предприятия, суд выносит частное определение и направляет его соответствующим учреждениям или вышестоящему должностному лицу, которые обязаны в месячный срок сообщить суду о принятых мерах.

Суд устанавливает срок, в течение которого решение, например, об изменении в трудовой книжке формулировки причины увольнения, восстановления на работе неправильно уволенного или переведенного работника и т. д., должно быть исполнено.

Решения районных (городских) народных судов по трудовым спорам могут быть обжалованы в кассационном порядке сторонами и опротестованы прокурором в вышестоящий суд в течение десяти дней после вынесения решения. Если же оно не было обжаловано, решение вступает в законную силу по истечении срока на кассационное обжалование, если же обжаловано, но не отменено, то после рассмотрения дела вышестоящим судом.

При обращении в суд по вопросам трудовых отношений работники освобождаются от уплаты судебных расходов в доход государства (госпошлины).

## Вниманию читателей

В № 11 журнала за 1985 год (с. 40) было опубликовано разъяснение ведущего экономиста Главного управления кинофикации и кинопроката Госкино СССР Ю. Бушуева «О порядке и размерах оплаты труда в киносети за работу в праздничные дни». Судя по письмам, поступившим в редакцию, не все правильно поняли последний абзац («Следует учесть, что на компенсацию за работу в праздничные дни премия не начисляется»). Разъясняем: за работу в праздничные дни (и сверхурочное время) премия начисляется на одинарную тарифную ставку (оклад).

---

Художественно-технический редактор **И. К. Крючкова**

Корректор **М. Б. Данилина**

Сдано в набор 03.01.86. Подписано к печати 23.01.86. А 06111

Формат 70×100 1/16. Печать офсетная. Гарнитура «Таймс»

Бумага шаберно-мелованная «Сыктывкар»

Усл. печ. л. 3,9. Уч.-изд. л. 6,99. Усл. кр.-отт. 273,00

Тираж 70 700 экз. Заказ 3160. Цена 40 коп.

В/О «Союзинформкино»: 109017, Москва, ул. Б. Ордынка, 43  
тел. 231-11-33

Адрес редакции: 103006, Москва, Воротниковский пер., 12  
тел. 200-10-70

Ордена Трудового Красного Знамени  
Чеховский полиграфкомбинат В/О «Союзполиграфпром»  
Государственного комитета СССР  
по делам издательств, полиграфии и книжной торговли  
142300, г. Чехов Московской области

# 1 — МЕЖДУНАРОДНЫЙ ДЕНЬ ЗАЩИТЫ ДЕТЕЙ

*Документальные и научно-популярные фильмы*

«А мама меня не любит...», «Вперед — жизнь», «Горе», «Горны над миром», «Дело общее», «Дети планеты. Тревоги и надежды», «Детям до 16...», «История одной фотографии», «Мама, мама, почему мне так жарко?..», «Мне страшно рисовать маму», «Мы не сдаемся, мы идем...»\*, «Мы не трудные», «Над Бейрутом чужие облака», «Нарисуй свой цветок», «Нас у мамы шестеро», «Обыкновенный развод», «Ответственность родителей за здоровье детей», «Первая боль», «Покушение на будущее»\*, «Пусть всегда будет солнце», «Пути коммунаров», «Разбитые зайчики солнца», «Семья — семь «я»», «Улыбнись, малыш», «Урок пения», «Чужая боль», «Шел мокрый снег», «Я вас подожду...»

Здесь, а также к датам 5, 15 и 29 июня названы фильмы, вышедшие на экран с начала 1983 года. Рекомендуем использовать ленты соответствующей тематики и более раннего выпуска (см. «Кинокалендарь» в нашем журнале за прошлые годы). Звездочкой здесь и далее отмечены полнометражные фильмы.

# 1 — ДЕНЬ МЕЛИОРАТОРА

Список рекомендуемых фильмов см.: «Кинемеханик», 1985, № 5, с. 24, дополнив его документальным фильмом «День мелиоратора» и научно-популярным «Кто исправит ошибку Деметры?»

# 5 — ВСЕМИРНЫЙ ДЕНЬ ОХРАНЫ ОКРУЖАЮЩЕЙ СРЕДЫ

*Художественные фильмы*

«Выстрел в лесу», «Дела земные», «Детство Бемби», «Друзей не предают», «Егорка», «Костер в белой ночи», «Потомок Белого Барса», (две серии), «Рысь выходит на тропу», «Хозяин»

8 — 60 ЛЕТ СО ДНЯ РОЖДЕНИЯ О. В. КОШЕВОВО (1926—1943), ОДНОГО ИЗ ОРГАНИЗАТОРОВ ПОДПОЛЬНОЙ КОМСОМОЛЬСКОЙ ОРГАНИЗАЦИИ «МОЛОДАЯ ГВАРДИЯ», ГЕРОЯ СОВЕТСКОГО СОЮЗА

*Художественный фильм*

«Молодая гвардия» (две серии)

КМ

# Кинокалендарь

ИЮНЬ

*Документальные фильмы*

«Вечный огонь Краснодона», «Помни»

# 8 — ДЕНЬ РАБОТНИКОВ ЛЕГКОЙ ПРОМЫШЛЕННОСТИ

*Художественные фильмы*

«Внучка», «Город невест», «Дикий хмель», «Красиво жить не запретишь», «Светлый путь», «Старые стены», «Человеческий фактор»

*Документальные и научно-популярные фильмы*

«Быть русскому фарфору», «Верните мне заявление», «Внуки «непокорных», «История одной пушинки...», «Кетени», «Кто, если не мы?...», «Мода за и против», «Мода и здоровье», «Подари мне платок», «Пошла муха на базар...», «Ростовская финифть», «Узоры по облаку», «Узоры тклет история», «Эксперимент. Поиски и проблемы», «Я — ткачиха»

# 14 — 100 ЛЕТ СО ДНЯ СМЕРТИ А. Н. ОСТРОВСКОГО (1823—1886), РУССКОГО ДРАМАТУРГА

*Художественные фильмы*

«Без вины виноватые», «Бесприданница», «Бешеные деньги», «Волки и овцы» (две серии), «Гроза», «Женитьба Бальзаминова», «Жесточкий романс» (две серии), «Последняя жертва», «Снегурочка», «Таланты и поклонники»

*Документальные и научно-популярные фильмы*

«А. Н. Островскому посвящается», «Ночи на Волге»

# 15 — ДЕНЬ МЕДИЦИНСКОГО РАБОТНИКА

*Художественные фильмы*

«Жил-был доктор...», «И жизнь, и слезы, и любовь», «Крик павлина», «Открытое сердце», «Прыжок», «Семь часов до гибели», «Счастливая, Женька!», «Я ей нравлюсь»

*Документальные и научно-популярные фильмы*

«Бабушка, наденьте ордена», «Василуца, Виринея и... Мария», «Восемнадцать дней и ночей», «Вперед — жизнь», «12 часов надежды», «Девять дней и вся жизнь», «Скальпель и фрески хирурга Юдина», «У войны не женское лицо» (семь фильмов), «Уроки Бурденко»

# 22 — 45 ЛЕТ СО ДНЯ НАЧАЛА (1941) ГЕРОИЧЕСКОЙ ОБОРОНЫ БРЕСТСКОЙ КРЕПОСТИ

*Художественные фильмы*

«Бессмертный гарнизон», «Битва за Москву» (фильм первый «Агрессия»)

*Документальные фильмы*

«Брест. Годы и мгновения», «Играли мальчики в войну...», «Красная тетрадь», «Слава героям», «Я солдат Брестской крепости»

# 28 — ДЕНЬ ИЗОБРЕТАТЕЛЯ И РАЦИОНАЛИЗАТОРА

*Документальные и научно-популярные фильмы*

«Выбор судьбы», «Два дня в Звездном», «Здравствуй, поле!», «И взлетели соколы...», «Испытание», «Комсомол...», «Моя профессия — рабочий», «Поезд особого назначения», «Последний десант», «Преодоление», «Профессия будущего», «У нас такие девушки», «Услышать будущего зов», «Эпицентр вдохновения», «Это наша земля»

# 29 — ДЕНЬ СОВЕТСКОЙ МОЛОДЕЖИ

*Документальные и научно-популярные фильмы*

«Аппарат доктора Илизарова», «Вызов кубика», «Двигатели прогресса», «Изобретательство — народному хозяйству», «Консультант», «Парад изобретений», «Планируем... идеи», «Почему я это изобрел?», «Там, где нет дорог»

Список документальных и научно-популярных кинолент см. также: «Кинемеханик», 1985, № 5, с. 23. Из художественных рекомендуем показать фильмы, герои которых — наши молодые современники.

## В РЕПЕРТУАРЕ МАРТА

«ЛИЧНОЕ ДЕЛО СУДЬИ  
ИВАНОВОЙ»

Психологическая драма. Киностудия имени М. Горького. Режиссер — И. Фрэн.

Разлад в семье... Сложные проблемы взрослых пытается разрешить юная героиня фильма.

В главных ролях — О. Дацкая, Н. Гундарева, С. Шакуров.

## «ЗМЕЕЛОВ»

Социально-психологическая драма по одноименной повести Л. Карелина «Мосфильм». Режиссер — В. Дербенев.

Павел Шорохов, в прошлом директор гастронома, вернувшись из заключения, решает разоблачить группу «дельцов»... В главной роли — А. Михайлов. В других ролях — Н. Белохвостикова, Д. Банионис, Л. Марков, Л. Полищук.

Кадры из фильмов «Личное дело судьи Ивановой» (вверху) и «Змеелов»

