

ISSN 0023-1681

КИНО

МЕХАНИК

3 // **84**
СОЮЗИНФОРМКИНО

1 — ДЕНЬ РАБОТНИКОВ МОРСКОГО И РЕЧНОГО ФЛОТА

ХУДОЖЕСТВЕННЫЕ ФИЛЬМЫ

«Буйный «Лебедь», «День рождения», «Ералашный рейс», «Иванов катер», «Кольцо из Амстердама», «Посейдон» спешит на помощь», «У матросов нет вопросов»

ДОКУМЕНТАЛЬНЫЕ ФИЛЬМЫ

«А кто я есть — рабочий малый», «Берег», «Корабелы Севастополя»
3—40 ЛЕТ СО ДНЯ ОСВОБОЖДЕНИЯ (1944) МИНСКА ОТ НЕМЕЦКО-ФАШИСТСКИХ ЗАХВАТЧИКОВ

ХУДОЖЕСТВЕННЫЙ ФИЛЬМ

«Черная береза» (две серии)

ДОКУМЕНТАЛЬНЫЕ ФИЛЬМЫ

Полнометражные
«Земля моя — судьба моя», «Освобождение Белоруссии» (фильм 14 эпизодов «Великая Отечественная»), «5 лет и вся жизнь», «Штрихи к портрету»
Короткометражные

«Минск — город-герой», «Минское метро: трудные метры», «Призвать в мае...»
Можно показать к этой дате также художественные фильмы, рассказывающие о борьбе с фашистскими захватчиками на белорусской земле, — «Бессмертный гарнизон», «Батяка», «Девочка ищет отца», «Рудобельская республика», «Венок советов», «Полонез Огинского», «Война под крышами», «Сыновья уходят в бой», «Пламя» и др.

8 — ДЕНЬ РЫБАКА

ХУДОЖЕСТВЕННЫЕ ФИЛЬМЫ

«Ночь без птиц», «Суровое море»

ДОКУМЕНТАЛЬНЫЕ ФИЛЬМЫ

«Дела и заботы сахалинских рыбаков», «На севере, у рыбаков»

Здесь, а также к датам 11, 21 и 29 июля названы фильмы, вышедшие на экран с начала 1980 года. Можете показать картины и более раннего выпуска.

11 — ДЕНЬ ПОБЕДЫ (1921) НАРОДНОЙ РЕВОЛЮЦИИ В МОНГОЛИИ

ХУДОЖЕСТВЕННЫЕ ФИЛЬМЫ

«Балт нашел друга», «Все из-за близнецов», «Запах земли», «Начало большого пути» (две серии), «Незабываемая осень», «Пять цветов радуги», «Сказка о добром молодце»

ДОКУМЕНТАЛЬНЫЕ ФИЛЬМЫ

Полнометражный
«Высокое небо Монголии»
Короткометражный
«Единство цели»
12 — 80 ЛЕТ СО ДНЯ РОЖДЕНИЯ ПАБЛО НЕРУДЫ (1904—1973), ЧИЛИЙСКОГО ПОЭТА

ХУДОЖЕСТВЕННЫЙ ФИЛЬМ

«Звезда и смерть Хоакина Мурьеты»
13—40 ЛЕТ СО ДНЯ ОСВОБОЖДЕНИЯ (1944) ВИЛЬНЮСА ОТ НЕМЕЦКО-ФАШИСТСКИХ ЗАХВАТЧИКОВ

ДОКУМЕНТАЛЬНЫЕ И НАУЧНО-ПОПУЛЯРНЫЕ ФИЛЬМЫ

«Вильнюс», «Ладзиный — улица архитекторов», «Полет в ночь»

К этой дате можно показать также фильмы, рассказывающие о событиях Великой Отечественной войны на территории Литвы, например художественные «Потерянный кров» и «Факт», документальный — «Диалог с совестью» и др.

15 — ДЕНЬ МЕТАЛЛУРГА

ХУДОЖЕСТВЕННЫЕ ФИЛЬМЫ

«Весна на Заречной улице», «Горький урок», «Демидовы» (две серии), «Истоки» (две серии), «К своим!..», «Кто, если не ты?», «Лавры», «Личная жизнь», «Огонь», «Ответная мера», «От зимы до зимы», «Полковник в отставке», «По собственному желанию», «Предисловие к битве», «Самый жаркий месяц» (две серии), «Семья Ивановых»



Июль



ДОКУМЕНТАЛЬНЫЕ И НАУЧНО-ПОПУЛЯРНЫЕ ФИЛЬМЫ

«Берегите металл!», «Владимир Чичеров», «Горячий цех», «Звездные часы «Азовстали», «Как варят сталь», «Люди медного гиганта», «Патент на творчество», «Прямая связь», «Рождение отрасли», «Храни огонь», «Экономия в большом и малом»
19—5 ЛЕТ СО ДНЯ ПОБЕДЫ (1979) РЕВОЛЮЦИИ В НИКАРАГУА

ДОКУМЕНТАЛЬНЫЙ ФИЛЬМ

«Никарагуа: крах диктатуры»
21 — ВОССТАНОВЛЕНИЕ (1940) СОВЕТСКОЙ ВЛАСТИ В ЛИТВЕ, ЛАТВИИ И ЭСТОНИИ

ХУДОЖЕСТВЕННЫЕ ФИЛЬМЫ

«Гнездо на ветру», «Лесные фиалки», «Испанский вариант», «Раненая тишина», «Самая длинная соломинка...», «Таран», «Три минуты лета», «Факт», «Что посеешь...»

ДОКУМЕНТАЛЬНЫЕ И НАУЧНО-ПОПУЛЯРНЫЕ ФИЛЬМЫ

«Будни Анны Аавер», «Ваша сестра — Латвия», «Диалог с совестью» «Мастера машины времени», «Наследство двенадцатому внуку», «Отцовские руки», «По аллее свободы», «Полет в ночь», «Расширение мира», «Человек в солнечном круге»

Из художественных здесь названы фильмы, отражающие события войны и первых послевоенных лет. Можно показать к этой дате и другие картины, созданные на киностудиях прибалтийских республик, которые рассказывают о сегодняшнем дне.
22 — 40 ЛЕТ НАЗАД (1944) НАЧАЛОСЬ ОСВОБОЖДЕНИЕ ПОЛЬШИ ОТ ФАШИСТСКИХ ЗАХВАТЧИКОВ. ДЕНЬ ВОЗРОЖДЕНИЯ ПОЛЬШИ

ХУДОЖЕСТВЕННЫЕ ФИЛЬМЫ

«Все и никто», «В эти предвесенние дни», «Записки молодого варшавянина», «Мертвые бросают тень», «Награды и отличия», «Олимпиада-40», «Опасность», «Операция у Арсенала», «Строго по приказу»
26 — ШТУРМ КАЗАРМЫ МОНКАДА НА КУБЕ (1953). ДЕНЬ НАЦИОНАЛЬНОГО ВОССТАНИЯ

ХУДОЖЕСТВЕННЫЕ ФИЛЬМЫ

«Кто убил Рашель К.», «Малуала», «Осужденные на одиночество», «Охотник за беглецами» «Пограничники», «Учитель»

ДОКУМЕНТАЛЬНЫЕ И НАУЧНО-ПОПУЛЯРНЫЕ ФИЛЬМЫ

«Вива Куба! Вива фестивалю!», «Дети рисуют дом», «Кубинский репортаж», «На одной орбите», «Первая ступень», «Соия Сильвестре»
27 — 200 ЛЕТ СО ДНЯ РОЖДЕНИЯ Д. В. ДАВЫДОВА (1784—1839), ГЕРОЯ ОТЕЧЕСТВЕННОЙ ВОЙНЫ 1812 ГОДА, ПОЭТА

ХУДОЖЕСТВЕННЫЙ ФИЛЬМ

«Эскадрон гусар летучих»
29 — ДЕНЬ ВОЕННО-МОРСКОГО ФЛОТА СССР

ХУДОЖЕСТВЕННЫЕ ФИЛЬМЫ

«Аллегро с огнем», «Берем все на себя», «Ответный ход», «Правда лейтенанта Климова», «Право на выстрел», «Случай в квадрате 36-80»

ДОКУМЕНТАЛЬНЫЕ ФИЛЬМЫ

«Мир юрственный и прекрасный», «Морской узел», «Одесса. Рубежи славы»
Воспитание защитников Родины — одно из важнейших направлений работы с молодежью. В День Военно-Морского Флота СССР постарайтесь провести специальный киносеанс для юных зрителей старшего школьного возраста с вступительным словом (например, представителя комсомола). Этот День рекомендуем отметить также на занятиях клубов будущего воина, в школьных кинотеатрах.
На нашей обложке — кадры из фильмов «Эскадрон гусар летучих» (вверху) и «Случай в квадрате 36-80».

СОДЕРЖАНИЕ

Информационное сообщение о Пленуме Центрального Комитета Коммунистической партии Советского Союза	2
Войтович Е. Итоги минувшего года	3

ОБМЕН ОПЫТОМ

Основан в 1937 году

Главный редактор
ЖИДКОВ В. С.

Редколлегия:
Белявский В. В., Болотников И. М.,
Бурдыгина Г. И., Бурикова Л. П.,
Волчков А. И., Давыдов Н. П.,
Егоров В. В., Иноземцев Г. К.,
Ключанский В. И., Лифшиц Г. М.,
Лисогор М. М., Лужинская Л. Л.
(зам. главного редактора),
Митрофанов И. М., Мунькин В. Б.,
Пивоварова И. Л. (отв. секретарь),
Плотников С. Н., Соболев А. Н.,
Сыздалев А. Е., Сырников Т. А.,
Туркин Л. П., Черкасов Ю. П.

Рукописи не возвращаются

В/О «Союзинформкино». Адрес: 109017
Москва, ул. Б. Ордынка, 43, тел. 231-11-33
Адрес редакции: 103006 Москва,
Воротниковский пер., 12, тел. 200-10-70

Художественный редактор В. Скутин
Корректор Э. Межевич
А 01530
Сдано в набор 26.01.84
Подписано к печати 20.02.84
Высокая печать
Формат 84×108^{1/16}
Усл. печ. л. 4,2
Уч.-изд. л. 7,15
Тираж 70 200 экз.
Заказ 3449

Ордена Трудового Красного Знамени
Чеховский полиграфкомбинат
В/О «Союзполиграфпром»
Государственного комитета СССР
по делам издательств, полиграфии и
книжной торговли
г. Чехов Московской области

Слово — сельским механикам	
Встреча за круглым столом	5
Бойчук В. Слово — сдержу	8
Инкарбеков А. Репертуар — проблема № 1	9
Ельцов С. Как мы рекламируем фильмы	9
Сковородко Г. Быть инициативным и находчивым	10
Султанов И. Так держать!	11
Калюжный В. Окушается сторицей	12
Король А. Многое зависит от нас	12
Андрюшин И. В тесном контакте	13
Корсун А. У меня много помощников	13
Продовольственная программа — всемирное дело	
Львина М. Любая работа хороша	14
Колесник В. Не отставать от жизни	14
Нашу смену — нам и воспитывать	
Размиславичюс В. «Мечта»	15
Гуриелидзе Т. Первая ласточка	15

ПОВЫШЕНИЕ КВАЛИФИКАЦИИ

Наш семинар	
Организация работы киноустановок	
Тема 8. Организация социалистического соревнования	16
Шадиярбеков Т. Соревнование — наш помощник	25
Буслаев И. Работаем без отстающих	26
Эксплуатация киноаппаратуры	
Тема 8. Искажения звука при звуковоспроизведении и их устранение	27
Исмаилов И., Витартас И. И работать, и учиться	28

КИНОПАНОРАМА

Документальный экран	
О тружениках полей и ферм	17
Рассказывает киножурнал «Сельское хозяйство»	19
Репертуар апреля	20
На киностудиях страны	
Никиткина Е. «Союзмультфильм»	23
Шедевры советского кино	
Соболев Р. «Член правительства»	24

КИНОТЕХНИКА

Вопросы эксплуатации	
Дубенский В. Какой должна быть кинопроецирующая аппаратура	28
Дубий И., Кяргенберг Ю., Халлисте Ю., Тынц Т., Паркья М., Твердовский Л. Кинотехника сельской киноустановки	29
Кулик М., Шкелко В., Верулидзе А. Чтобы киноаппаратура работала без сбоев	32
Котанова Н., Левин А. Давайте беречь фильмофонд!	33
Чемоданов А., Анисимов А., Ануприенко И., Янушенков В., Курбанов А., Хамидов А. Работаем на кинопередвижке	34
Рационализация и предложения	
Малыгин С. Проекторная приставка для стационарного кинопроектора	38
*	
А теперь — подведем итоги	38
По следам наших выступлений	
Ответы получены	40

ИНФОРМАЦИОННОЕ СООБЩЕНИЕ

О Пленуме Центрального Комитета Коммунистической партии Советского Союза

13 февраля 1984 года состоялся внеочередной Пленум Центрального Комитета КПСС. По поручению Политбюро ЦК Пленум открыл член Политбюро, секретарь ЦК КПСС тов. К. У. Черненко.

В связи с кончиной Генерального секретаря ЦК КПСС, Председателя Президиума Верховного Совета СССР Ю. В. Андропова участники Пленума ЦК почтили память Юрия Владимировича Андропова минутой скорбного молчания.

Пленум ЦК отметил, что Коммунистическая партия Советского Союза, весь советский народ понесли тяжелую утрату. Ушел из жизни выдающийся деятель Коммунистической партии и Советского государства, пламенный патриот, ленинец, неутомимый борец за мир и коммунизм.

Находясь по воле партии на важнейших постах партийной и государственной работы, Юрий Владимирович Андропов отдавал все свои силы, знания и огромный жизненный опыт осуществлению политики партии, упрочению ее связей с массами, укреплению экономического и оборонного могущества Советского Союза.

Много внимания уделял Ю. В. Андропов проведению в жизнь выработанной XXVI съездом КПСС и последующими Пленума ЦК КПСС линии на всемерную интенсификацию производства, ускорение научно-технического прогресса, совершенствование управления народным хозяйством, усиление ответственности кадров, организованности и дисциплины, на неуклонный рост материального и духовного уровня жизни народа.

Большой вклад внес Ю. В. Андропов в развитие всестороннего сотрудничества стран социалистического содружества, в укрепление единства и сплоченности международного коммунистического и рабочего движения, в поддержку справедливой борьбы народов за свою свободу и независимость. Под его руководством последовательно и настойчиво осуществлялся на международной арене ленинский внешнеполитический курс нашей партии и государства — курс на устранение угрозы термоядерной войны, на твердый отпор агрессивным проискам империализма, на упрочение мира и безопасности народов.

Пленум подчеркнул, что в эти скорбные дни коммунисты, весь советский народ еще теснее сплачивают свои ряды вокруг ленинского Центрального Комитета партии, Политбюро ЦК КПСС, полны решимости беззаветно бороться за претворение в жизнь ленинской внутренней и внешней политики партии.

Участники Пленума ЦК выразили глубокое соболезнование родным и близким покойного.

Пленум ЦК рассмотрел вопрос об избрании Генерального секретаря ЦК КПСС.

По поручению Политбюро ЦК с речью по этому вопросу выступил член Политбюро ЦК КПСС, Председатель Совета Министров СССР тов. Н. А. Тихонов. Он внес предложение избрать Генеральным секретарем ЦК КПСС тов. К. У. Черненко.

Генеральным секретарем Центрального Комитета КПСС Пленум единогласно избрал тов. Черненко Константина Устиновича.

Затем на Пленуме выступил Генеральный секретарь ЦК КПСС тов. К. У. Черненко. Он выразил сердечную благодарность за высокое доверие, оказанное ему Центральным Комитетом партии.

Тов. К. У. Черненко заверил Центральный Комитет КПСС, Коммунистическую партию, что приложит все свои силы, знания и жизненный опыт для успешного выполнения задач коммунистического строительства в нашей стране, обеспечения преемственности в решении поставленных XXVI съездом КПСС задач дальнейшего укрепления экономического и оборонного могущества СССР, повышения благосостояния советского народа, упрочения мира, в осуществлении ленинской внутренней и внешней политики, которую проводят Коммунистическая партия и Советское государство.

На этом Пленум ЦК закончил свою работу.

Итоги минувшего года



Е. ВОЙТОВИЧ,
начальник Главного управления
кинофикации и кинопроката
Госкино СССР

Июньский 1983 г.) Пленум ЦК КПСС поставил задачу поднять на новый качественный уровень воспитательную работу, в том числе и средствами кино. Кинорепертуар сегодня должен удовлетворять возросшим требованиям зрителей. В контексте этих повышенных требований мы обязаны критически взглянуть на итоги деятельности киносети и кинопроката в минувшем году, выявить резервы улучшения работы с фильмами, по-деловому разобраться в вопросах экономики, предусмотреть совершенствование хозрасчета и укрепление материально-технической базы киносети и кинопроката.

Прошедший год был исключительно напряженным. И только благодаря самоотверженному труду всех работников киносети и кинопроката, а особенно Украины, Казахстана, Литвы, Узбекистана, Азербайджана, Белоруссии, Эстонии, Армении и Латвии, план валового сбора средств выполнен на 100,1% и по обслуживанию зрителей на 100,7%. Не справилась с планом валового сбора городская киносеть (99,9%), тогда как сельские киноустановки обеспечили его выполнение на 101,2%. Не выполнили задание по количеству обслуженных зрителей РСФСР и Грузия, по сбору средств — РСФСР.

В 1983 году на экраны страны было выпущено 300 полнометражных художественных фильмов, в том числе 166 отечественных. Лучшие, пользующиеся большим зрительским успехом картины, печатались повышенными тиражами, что позволяло широко показывать их в городских кинотеатрах и на сельских киноустановках. В то же время росло количество фильмов, которые оставляли зрителей равнодушными.

Необходимо признать, что трудности с выполнением государственных планов в 1983 году объяснялись и рядом объективных причин. Так, за последние три года план валового сбора вырос, особенно в РСФСР. Вместе с тем обеспеченность зрительскими местами в госкиносети на 1000 городских жителей снизилась с 28,2 (1980) до 27,9 мест (1982), в том числе в постоянных кинотеатрах — с 12,6 до 12,4 мест. На ходе выполнения плана 1983 года сказались и снижение зрительского потенциала новых художественных фильмов. Так, если в 1980—1982 годах в прокате ежегодно находилось примерно 30 программ, каждая из которых собирала более 30 млн. зрителей, то в прошлом году их было всего около 15. Особенно неблагоприятно сложился репертуар во II и IV кварталах.

В дополнение к сказанному следует отметить, что в последнее время в СССР, как и в других странах, происходит некоторое сокращение посещаемости кино. Если в 1968 году она составляла у нас 19,8 раз в год каждым зрителем, то сейчас — около 15,5. По прогнозам специалистов, к 2000 году посещаемость составит 11—12 раз. И хотя это объективный и вполне закономерный процесс, обусловленный прежде всего повышением культурного уровня людей, развитием форм использования досуга, работники киносети и кинопроката обязаны сделать все для того, чтобы сохранить посещаемость кино на достаточно высоком уровне. И для этого у нас есть возможности и резервы.

Главная задача кинофикаторов и кинопрокатчиков — постоянный поиск эффективных путей формирования ми-

ровозрения людей средствами кино. И здесь первостепенное значение имеет совершенствование репертуарной политики, начиная с кинотеатра и кончая Госкино СССР. Главным управлением кинофикации и кинопроката Госкино СССР совместно с НИКФИ разработана методика планирования оптимальных тиражей новых художественных кинокартин, в которой в качестве исходной информации используются экспертные оценки зрительского успеха фильмов. При помощи ЭВМ определяется сочетание тиражей, которое обеспечивает наибольшее количество зрителей на наиболее значительных фильмах при существующих лимитах пленки. Для проверки прогнозных оценок в московских кинотеатрах «Звездный» и «Горизонт» новые картины демонстрируются задолго до выпуска их на экраны страны. Специалисты проводят анкетирование зрителей и дают научно обоснованные прогнозы зрительского успеха каждого фильма, определяют наилучшее время выпуска его на экраны и дают рекомендации по показу картины в различных возрастных аудиториях.

Этот метод привел к резкому дифференцированию тиражей, в связи с чем представилась возможность выпускать ежемесячно три-четыре лучших советских фильма одновременно в городах и на крупных сельских киноустановках. Однако некоторые конторы кинопроката по-прежнему показывают эти картины только на городских киноустановках. Необходимо строго спрашивать с руководителей кинопроката и киносети за такое грубое нарушение репертуарной политики.

Формируя репертуар из новых фильмов, Госкино СССР строго соблюдает принцип разумного сочетания кинопроизведений разных стран, причем в последнее время все большее внимание уделяется прокату отечественных кинолент и фильмов социалистических стран. Это отвечает требованию июньского (1983 г.) Пленума ЦК КПСС, который подчеркнул: «Нельзя забывать, что здесь на первом месте должен быть не коммерческий, а политический подход».

Чрезвычайно важно, чтобы репертуарный план, утвержденный коллегией Госкино СССР, строго выполнялся в каждой республике, области, районе с учетом, конечно, местных условий и особенностей. В прошедшем году хороший пример в этом отношении показывали кинофикаторы Украины, Казахстана, Киргизии и Армении. Здесь количество зрителей, просмотревших советские кинофильмы, значительно выше, чем в среднем по стране. Работники киносети и проката этих республик добиваются привлечения на наиболее значительные советские кинопроизведения максимального количества зрителей. В то же время в других республиках, в частности, в Грузии, в этой работе имеются существенные недостатки и упущения (см. «Кинемеханик», 1984, № 1).

Исходя из задач, поставленных июньским (1983 г.) Пленумом ЦК КПСС, в репертуарной политике на первый план выдвигается более эффективная работа с лучшими в идейно-художественном отношении кинофильмами. Им необходимо обеспечивать наиболее благоприятные условия, с тем чтобы их смогла посмотреть максимальная зрительская аудитория. Хороший пример в этом отношении подают Иваново-Франковская областная контора кинопроката и областное управление кинофикации (см. «Кинемеханик», 1983, № 5). Выпуску каждой из таких картин предшествует серьезная организационная и рекламно-пропагандистская работа. В результате фильм «Высокий перевал», например, шел в кинотеатре «Космос» 50 дней и собрал около 50% жителей областного центра. И этот пример не единичен. Такие формы работы необходимо внедрять повсеместно.

В репертуарной политике очень важно проявлять гибкость, разрабатывать различные формы проката для разных фильмов, учитывать адресную направленность кинопроизведений. Так, картины с большим зрительским потенциалом (приключенческие, комедийные, мелодрамы) следует выпускать сразу в нескольких кинотеатрах — они дадут быстрый эффект. Но когда фильм ориентирован на определенную аудиторию зрителей, необходимо выпускать

его в ограниченном количестве кинотеатров, но на длительный период. Так, кинофильм «Вокзал для двоих» был выпущен в марте-апреле прошлого года сразу в тысяче кинотеатров страны и только за три месяца собрал 26,3 млн. зрителей. В то же время, например, фильм «Васса» требует особого подхода и более тщательной работы со зрителями.

Сейчас как никогда важно умение работать со зрителем. И правильно делают те кинофирмы, которые уделяют больше внимания распространению билетов в трудовых коллективах. Так, в Прибалтике и центральной части России каждый пятый зритель приобретает билет в кино на своем рабочем месте. Их распространяют обществены киноорганизаторы, которые получают вознаграждение в размере 5% от суммы реализованных билетов. Максимально они могут получить дополнительно к своему основному заработку еще до оклада кассира. Госкино РСФСР обобщил опыт Борисовской районной дирекции киносети Белгородской области, которая организовала продажу более 25% всех билетов при помощи киноорганизаторов и с использованием абонементной системы. В результате лучшие отечественные фильмы просматривают от 30 до 50% населения района. Кинофирмы Минска решили организовать на территории крупных жилых массивов пункты предварительной продажи билетов во все кинотеатры города на любое время.

Работая со зрителями, мы должны думать не только о повышении посещаемости киносеансов, но и об улучшении кинообразования и киновоспитания молодежи. Серьезный вклад в это дело вносят кино клубы, ставящие своей задачей научить понимать и воспринимать те произведения киноискусства, которые требуют определенной работы ума и чувств. Показ картин обычно предваряют выступлением специалиста или завершают дискуссией. Такие кино клубы хорошо посещаются, и в результате получается двойной эффект — нравственно-эстетический и коммерческий. Работникам киносети и кинопроката надо всячески содействовать расширению сети кино клубов, оказывать им помощь и поддержку. Все это принесет пользу кинопрокату, воспитывая вкусы зрителей и помогая обеспечить долгую экранную жизнь фильмам, незаслуженно отнесенным к категории «некассовых».

На современном этапе улучшение кинообслуживания населения неразрывно связано с подъемом уровня информационно-рекламной и пропагандистской деятельности. Интересен в этом отношении пример, приведенный сельским киномехаником из Гродненской области З. Занковским (см. «Киномеханик», 1983, № 3). Он рассказал об эксперименте, проведенном на трех равноценных киноустановках с фильмом «Все наоборот». Там, где показу картины предшествовала хорошая подготовительная работа, зал был полон, где это сделано не было — сеанс не состоялся.

Органам киносети и кинопроката необходимо максимально использовать для пропаганды кинофильмов телевидение, радио и прессу. Шире нужно пропагандировать кино средствами кино. В/О «Союзинформкино» следует тщательно изучить использование этого вида рекламы и выработать методические рекомендации. Но уже и сейчас ясно, что одновременно с утверждением месячного репертуарного плана кинотеатров нужно планировать показ одночастевых рекламно-пропагандистских фильмов, сюжетов киножурнала «Советское кино», рекламных роликов, посвященных картина, включенным в этот план. Хороший эффект может дать и использование радиороликов, создаваемых В/О «Союзинформкино» на основе месячных репертуарных планов, которые рассылаются во все областные управления кинофикации.

Большая работа ведется сегодня с детской аудиторией — каждый пятый зритель приходит в кино по детскому билету. Ежедневно кинотеатры и киноустановки посещают более 2,5 млн. детей и подростков. Планируется увеличить сеть детских специализированных кинотеатров до конца одиннадцатой пятилетки до 500, а школьных — до 10 тыс.

С 1982 года ежегодно проводится Всесоюзная неделя «Гордая профессия моя», а с 1983 года — Всесоюзный кинофестиваль «Сказка». Наша задача — резко расширить географию проведения этих интересных мероприятий

и превратить их в настоящий праздник для детворы и подростков. Хотелось бы отметить высокий уровень работы с детьми на Украине, в Узбекистане, Литве, Латвии, Азербайджане, Российской Федерации и Молдавии.

Вместе с тем кинообразование и киновоспитание школьников через факультативы пока ведется слабо. Занятия проводят лишь педагоги-энтузиасты, зачастую не имеющие специальной подготовки и достаточных знаний. Сейчас, когда проходит всенародное обсуждение проекта ЦК КПСС «Основные направления реформы общеобразовательной и профессиональной школы», нам совместно с органами народного образования и другими заинтересованными организациями необходимо определить пути решения этой насущной проблемы.

В прошлом году значительное внимание уделялось укреплению материально-технической базы киносети и кинопроката. Организации киносети и кинопроката страны в 1983 году получили более 24 тыс. кинопроекторов, в том числе 63 тыс. стационарного типа; 16,5 тыс. пластинчатых экранов, 28 комплектов для механизации трудоемких процессов на фильмобазах, 49 реставрационных машин, 1270 фильмопроверочных столов. Эти меры позволили почти полностью завершить перевод дуговых кинопроекторов на ксеноновые источники света, переоснастить более 15 тыс. киноустановок, на 4,7 тыс. киноустановках внедрить устройства автоматизации кинопоказа. Получено 250 двухформатных кинопроекторов для оснащения широкоформатных кинотеатров высшего разряда. В организации киносети поставлено около 1,3 тыс. автомашин. Однако вызывает серьезную тревогу качество обслуживания кинотехники. Как показала проверка в Латвии, республиканский производственный комбинат «Экран» удовлетворяет только 25% потребности кинотеатров в ремонте кинопроекторной аппаратуры. Лишь эпизодически ремонтируется кинотехника в широкоформатных кинотеатрах. И такое положение сложилось во многих республиках. В результате дирекции киносети предпочитают ремонтировать аппаратуру собственными силами, отвлекаясь от основной работы — контроля технического состояния оборудования киноустановок. Необходимо перестроить нашу ремонтную базу, создавая мощные республиканские и областные кинотехпромы, которые удовлетворяли бы потребности кинотеатров и прокатных организаций в ремонте оборудования и автомашин по всем требуемым параметрам и в нужном объеме.

Майский (1982 г.) Пленум ЦК КПСС определил долгосрочную программу подъема сельскохозяйственного производства. Ее неотъемлемая часть — социально-культурные преобразования села. В решении этой важной государственной задачи серьезная роль отведена сельским киномеханикам, которые должны не только хорошо обслуживать киноустановки, но обладать организаторскими способностями, быть коммуникабельными, а главное — умелыми пропагандистами кино. И такие люди у нас есть. Один из них — киномеханик из Запорожской области Б. Горпинич, односельчане которого ходят в кино в среднем около 50 раз в год (см. «Киномеханик», 1983, № 3). Таких киномехаников надо ценить, поощрять, брать с них пример.

Дальнейшее совершенствование кинообслуживания на селе тесно связано с повышением квалификации сельских киномехаников, сокращением текучести кадров. И хотя в ряде республик (РСФСР, УССР, Таджикская ССР) текучесть снижается, она до сих пор высока в Туркмении, Литве, Молдавии. Там, где к киномеханикам проявляются внимание, забота, где им предоставлены установленные льготы и надбавки к зарплате, положение улучшается. Необходимо повсеместно проводить раз в два года смотр-конкурсы сельских киноустановок, которые должны завершаться слетом лучших киномехаников. Победителей нужно награждать призами, почетными грамотами, денежными премиями. Так, республиканский слет, проведенный весной прошлого года в Белоруссии, имел огромный резонанс у кинофикаторов республики и принес несомненную пользу (см. «Киномеханик», 1983, № 8).

В 1984 году нам необходимо слаженно и целеустремленно трудиться, чтобы успешно выполнить решения июньского и декабрьского (1983 г.) Пленума ЦК КПСС.

Слово — сельским киномеханикам

Как и в прошлом году, основная часть № 3 журнала предоставлена для выступлений сельским киномеханикам. Именно они — полномочные представители кинематографа среди многомиллионной аудитории любителей этого вида искусства — своим трудом вносят существенный вклад в реализацию киноискусством его основной идейно-воспитательной задачи. А потому так ценны их мнения о путях улучшения кинообслуживания тружеников полей и ферм, рассказы о своем опыте, критические замечания по поводу некоторых недостатков как в организации работы киносети, так и в ее материально-техническом обеспечении.

Итак — слово сельским киномеханикам.

Встреча за круглым столом

Многообразна и сложна деятельность киномеханика на селе. Чтобы обсудить свои профессиональные проблемы, обменяться опытом их решения, по просьбе редакции журнала в Туле за круглым столом собрались киномеханики области: заслуженный работник культуры РСФСР, отличник кинематографии СССР шеф-киномеханик киноустановки Савино Новомосковской районной кинодирекции А. Васькин, заслуженный работник культуры РСФСР, киномеханик киноустановки Лаврово Ефремовской кинодирекции В. Проселков, отличник кинематографии СССР киномеханик киноустановки Лужное Дубенской кинодирекции В. Петраков, отличник кинематографии СССР киномеханик киноустановки Селезнево Плавской кинодирекции Н. Петровичев, отличник кинематографии СССР киномеханик киноустановки Яблонево Каменской кинодирекции В. Пешков, киномеханик киноустановки Солопенки Алексинской кинодирекции В. Абашкина, кинотехник, киномеханик киноустановки Птань Куркинской кинодирекции Н. Васильев, киномеханик киноустановки Большие Калмыки Болоховской кинодирекции Н. Карпов, киномеханик киноустановки Страхово Заокской кинодирекции А. Куликов и киномеханик киноустановки Лазарево Шекинской кинодирекции Н. Остертах.

Редакцию журнала на этой встрече представляли главный редактор В. Жидков и научный редактор А. Мурашкин.

ПЛАНИРОВАНИЕ РЕПЕРТУАРА И ДОСТАВКА ФИЛЬМОВ

В. Проселков. Художественные фильмы, показываемые на селе, не всегда удовлетворяют нас, сельских киномехаников, и зрителей. Прежде всего потому, что фильмы приходят с большим опозданием по сравнению с городскими кинотеатрами, да и то далеко не все. Лучшие картины, как правило, до села не доходят. Зато часто к нам попадают картины, на которые, как с ними ни работай, зритель идет очень неохотно. А те, кто пришли, уходят из зала, не дождавшись конца сеанса.

В. Пешков. Я бы не стал так категорично делить фильмы на плохие и хорошие. В нашей сельской глубинке, в Каменском районе, у зрителя свои привычки и традиции, которые отличают его от зрителя городского. Эти особенности своих односельчан я хорошо знаю, а потому убедился, что если с «плохим» фильмом хорошо поработать, то и от него будет отдача.

Н. Васильев. В нашем районном центре фильмы, вышедшие на экраны кинотеатров Тулы, можно посмотреть в лучшем случае через полгода. А на сельскую киноустановку они приходят еще через два-три месяца, да и то не все — меньше половины фильмов из репертуара районного кинотеатра. Многие ленты вообще не доходят до села, потому что их либо испортят, либо они исчерпают свой технический ресурс.

В. Проселков. В кинопрокатных организациях нашей области (но, думаю, что и в других местах положение то же) уже появился так называемый «городской» фильмофонд. Это картины, которые предназначены для показа только на экранах городских кинотеатров. К этому фильмофонду составителей репертуара сельских киноустановок даже не подпускают.

Естественно, что в «городском» фильмофонде собраны лучшие, наиболее зрелищные фильмы — новые и выпуска прошлых лет — те, которые просят показать наши односельчане. Но мы не можем выполнить их просьбы.

Не видят зрители моей киноустановки и новых картин. В лучшем случае я показываю фильмы, вышедшие на экраны год назад.

Н. Остертах. Та же проблема и на нашей киноустановке. Раньше у нас было 800 жителей. Потом построили свиноводческий комплекс, число зрителей увеличилось. Но при этом приходится учитывать, что к нам переехало много городских жителей, и они требуют те же фильмы, которые идут в городе. А мы лишены возможности их показать.

А. Васькин. А я и на старых фильмах даю план. Нужно только работать. У меня две киноустановки. Раньше я таскал фильмы на себе по 8—10 км. А теперь мне дали мотоцикл «Урал», и я успеваю за один день показать картину на обеих установках.

Н. Карпов. Перестали давать на село мультфильмы для детей, мотивируя это тем, что на селе дети и так обойдутся. Тульский кинопрокат с сельскими детьми считается не хочет!

Госкино СССР для улучшения планирования репертуара сельских киноустановок принял решение увеличить тиражи трех-четырех лучших советских кинофильмов ежемесячно, чтобы они одновременно демонстрировались на экранах городских кинотеатров и крупных сельских киноустановок. Аналогичное решение было принято и Тульским областным управлением кинофикации. Однако, как пока-

зало обсуждение, в нашей области эти решения не выполняются.

По словам начальника областного управления кинофикации К. Лаврова, при распределении копий новых фильмов недостаточно учитывается специфика Тульской области. Здесь 48 кинотеатров, мощная профсоюзная киносеть. Около 80 % населения сконцентрировано в городах и крупных рабочих поселках. На селе проживают 412 тыс. жителей, а количество деревень превышает 4200. Не удивительно, что многие ленты изнашиваются в городских кинотеатрах и не попадают на село. Это и заставляет кинопрокат некоторые ленты беречь для крупных кинотеатров и изымать их из общего фильмофонда.

А. Куликов. Такое же сложное положение и с репертуаром сельскохозяйственных кинолент. Мы зачастую вынуждены выполнять наши плановые задания, показывая устаревшие фильмы об устаревшей технике.

Н. Карпов. И нам тоже, выполняя план по показу фильмов сельскохозяйственной тематики, приходится демонстрировать не те ленты, что просят руководители совхозов, а те, что есть в Тульском кинопрокате. А там одно старье, да и то неподходящей тематики. Фильмы шести-восьмилетней давности, уже много раз виденные, люди смотреть не хотят: они морально и физически не соответствуют времени.

Как сообщили нам в областном кинопрокате, фонд сельскохозяйственных фильмов ежегодно просматривают специалисты. В результате устаревшие ленты изымаются. Другое дело, что количество сельскохозяйственных фильмов невелико и они иногда по несколько раз приходят на одни и те же киноустановки. Есть ошибки и при определении потребности в лентах сельскохозяйственной тематики. Так, по недосмотру областного управления сельского хозяйства, были заказаны только по 5-6 копий актуальных сельскохозяйственных фильмов. А киноустановок — около 900, и все они одновременно дают на них заявки. Естественно, что образуется очередь, и последним киноустановкам приходится долго ждать такие фильмы.

В. Проселков. И еще вопрос — как показывать фильмы? Я в своей работе убедился, что две серии на одном сеансе показывать нецелесообразно. Это для сельского труженика утомительно.

А. Куликов. А я считаю, что двухсерийные фильмы разединять нельзя. На этом мы можем потерять зрителя.

А. Васкин. И моим зрителям, как правило, две серии подряд смотреть трудно. Ведь кончают они работать около десяти вечера. Тогда двухсерийный сеанс закончится только в час ночи. Но если наберется 10—15 зрителей, желающих посмотреть двухсерийный фильм сразу, я провожу такой сеанс.

В. Проселков. Фильмы на киноустановки у нас доставляются по кольцевым графикам автотранспортом дирекции. Однако доставка иногда срывается из-за поломки автомашины, отсутствия запчастей, нехватки бензина.

В нашем районе есть киноустановки, недостижимые даже для УАЗов. Дороги такие, что в непогоду автотранспорт туда не может пройти. Высылать фильм почтой — долго и дорого. Поэтому мы завели лошадь. На ней и доставляем фильмы.

Но это — лишь временный выход из положения. Нужно решить вопрос с ремонтной базой автотранспорта, с запасными частями. Учитывая наши условия, может быть, есть смысл подумать о выделении нашей дирекции трактора, чтобы доставлять фильмы туда, куда не пройдет автомашинка.

Н. Карпов. И у нас в кинодирекции плохо с транспортом для доставки фильмов на киноустановку. Порой получается так, что вози фильмы хоть на собственной спине, а план давай.

В. Проселков. Я думаю, что, учитывая трудности с доставкой фильмов, нередкие срывы графиков, нужно создать на киноустановках небольшой резерв фильмов, который можно было бы использовать в экстренных случаях.

Когда этот материал уже был подготовлен к печати, в редакцию пришло письмо от киномеханика М. Конева из Киреевского района, в котором он пишет: «Снабжает нас фильмами Щекинское отделение кинопроката. По договору раз в неделю автомашинка отделения кинопроката должна доставлять фильмы на киноустановку, однако в большинстве случаев это не выполняется. Фильмы привозят в пос. Бородино, во Дворец культуры, а как мы будем доставлять их в наш клуб, никого не интересует. А ведь профком шахты «Бородинская», на балансе которого находится наша киноустановка, перечисляет кинопрокату за доставку 50 руб. в месяц — так же, как и бородинский Дворец культуры».

Кинопрокат объясняет это положение нехваткой бензина. Я подумал, что для доставки фильмов на нашу киноустановку в месяц необходимо сделать лишние 25 км, а для этого нужно не так уж много бензина. Так кто же должен доставлять фильмы на нашу киноустановку и на чем?».

ПЛАН И ЕГО ВЫПОЛНЕНИЕ

А. Куликов. У нас при Страховской централизованной клубной системе, которую уже около 20 лет возглавляет заслуженный работник культуры РСФСР М. Кузина, создан совет. В его составе — секция кино. Один член совета отвечает за пропаганду и рекламирование лучших советских фильмов и проведение массово-политических мероприятий, другой — за организацию работы кинолекториев и кино клубов, а также за работу с детьми. Активное участие в работе киноустановки принимают и специалисты сельскохозяйственного комплекса.

Работа киноустановки — составная часть комплексной социально-культурной программы развития села.

Н. Остертах. Мы большое внимание уделяем лучшим советским фильмам, стараемся основную часть плана выполнить за счет их показа. Для этого мы рассылаем зрителям приглашения на лучшие советские фильмы, проводим премьеры, кинопанорамы. На этих мероприятиях у нас зал всегда полный. Советские фильмы у меня держатся на экране два дня. Это позволило выполнить план 1983 года еще в сентябре.

А. Куликов. А какой у вас месячный план?

Н. Остертах. Около 360 рублей.

А. Куликов. Думаю, что у вас план заниженный, учитывая численность населения. Ведь свиноккомплекс — это производство, где работает в основном молодежь. А в моем селе 300 жителей, в основном люди пожилые. И при этом план 150—160 рублей.

Н. Остертах. Мы могли бы поднять посещаемость, но у многих малолетние дети, их не с кем оставить дома. Поэтому мы решили организовать детскую комнату, в которой будут дежурить комсомольцы и работники Дома культуры.

Н. Карпов. Сейчас здесь затронут важный вопрос — соответствует ли план возможностям киноустановки? При определении плана по зрителям и валовому сбору средств обычно исходят из результатов работы за предыдущий период. Давайте посмотрим, как это делается, на примере двух ведущих киноустановок Болоховской дирекции киносети: красноярской (киномеханик А. Филиппов) и моей киноустановки в Больших Калмыках.

Красноярская киноустановка обслуживает рабочих совхоза «Гамовский» мясомолочного направления, который удален от автострады Тула — Новомосковск почти на 25 км. Поэтому далеко не каждый находит свободное время для поездки, например, в Тулу в кинотеатр для просмотра новых фильмов. В основном жители смотрят фильмы в красноярском Доме культуры, хотя репертуар этой киноустановки, как и у всех нас, довольно однообразен.

Большекалмыкская киноустановка обслуживает Октябрьское отделение совхоза «Молочный». Деревня наша стоит на автотрассе Тула — Новомосковск. Поэтому мои зрители охотнее едут в города, чтобы посмотреть новые картины, так как зачастую до нашей киноустановки они не доходят. А всем ведь хочется посмотреть фильм первым экраном.

В этом году красноярской киноустановке план увеличен на 200 рублей, а большекалмыкской оставлен на уровне прошлого года. И это совершенно правильно, ибо учитывает реальные условия нашей работы.

В. Петраков. Обычно план устанавливается в зависимости от численности населения и размеров зала. У меня, например, раньше была аппаратура типа КН и небольшой зал. Потом был построен прекрасный Дом культуры с аппаратурой 23КПК. И план мне сразу же увеличили на 200 рублей. Правда, и посещаемость сразу резко возросла — до 30 посещений на каждого жителя. Сказались повышение качества кинопоказа и улучшение условий кинопросмотра.

А. Куликов. К сказанному я хочу добавить, что для успешного выполнения планов нужны и тесные контакты с

руководителями сельскохозяйственного производства, с общественностью. Важно также, чтобы и мы сами пользовались на селе авторитетом. В страду, например, я не отказываюсь помочь хозяйству и работаю на самых напряженных участках. При этом беседую с людьми, пропагандирую и рекламирую киноискусство.

А. Васькин. Некоторые оправдывают свои неудачи трудными условиями. Но и здесь много зависит от кинемеханика. В моем, например, клубе раньше была конюшня, а в аппаратной хранили удобрения. Пока строится новый клуб, я попытался как-то благоустроить действующий. В тамбуре разместил киноголок, в зале повесил портреты киноактеров и написал ленинские слова: «Из всех искусств для нас важнейшим является кино». Выпускаю стенгазету. Регулярно вывешиваю печатную рекламу. Сделал стенд «Скоро на экране», буквы вырезал из пенопласта. Другая часть стенда — «Сегодня на экране». Оформил выставку «Образ В. И. Ленина в киноискусстве». На улице под крышей установил щит с четырьмя секциями, где указаны фильмы на неделю. Я их передвигаю по мере прохождения репертуара. Такая же реклама — на почте и в конторе. В напряженную пору, когда все заняты, хожу на ферму, беседую с людьми. Прихожу на ток и прямо на асфальте мелом пишу название фильма. Иногда вкладываю рекламу в кабину машины или пишу мелом на ее борту. И люди уже знают — это работа Васькина.

ЭКСПЛУАТАЦИЯ КИНОТЕХНИКИ И ФИЛЬМОФОНДА

Н. Васильев. Работаю я на аппаратуре «Ксенон-1М» выпуска 1978 года. Скверная аппаратура — ненадежная, много неполадок, неудобная зарядка. Будь моя воля, я бы давно ее снял с производства. По образованию я кинотехник, поэтому с обслуживанием аппаратуры проблем у меня нет. Помогаю своим коллегам-кинотехникам. А районный пункт технического обслуживания у нас работает плохо, так что на своей киноустановке я не только ТО-1, но и ТО-2 выполняю самостоятельно.

В. Петраков. Я тоже все работы, предусмотренные ТО-1 и ТО-2, выполняю сам. Самостоятельно провожу и юстировку осветительно-проекционной системы. Ведь я кинемеханик I категории, и знаний у меня достаточно, чтобы содержать аппаратуру в исправном состоянии. Из районного пункта технического обслуживания редко ко мне навещают, потому что спокойны за мою киноустановку. Но все же раз в год приезжают проверить параметры киноаппаратуры.

В. Абашкина. Я работаю на киноустановке около года, пришла с III категории после окончания месячных курсов при управлении кинофикации. Конечно, моих знаний для работы на аппаратуре 23КПК недостаточно, особенно при возникновении серьезных неполадок. Однако срывов сеансов у нас не бывает благодаря четкой работе мастера нашего участка отличника кинематографии РСФСР В. Рогова. Графики ТО-2 соблюдаются четко, приезжает мастер и тогда, когда возникает необходимость, — по телефонному звонку. Если нет реммастера, то выезжает директор киносети Б. Рогов или инженер какого-либо кинотеатра.

А. Васькин. Я обслуживаю две киноустановки. На одной — аппаратура «Ксенон». Я ее сам монтировал, а потому могу сказать, что хотя у нее много недостатков, работать на ней все же можно. На второй моей киноустановке — кинопроектор КН-17. В общем служит он неплохо, только подгорают клеммы в патронах. Я их заменяю.

А. Куликов. Я работаю на КН-20. Это аппарат очень плохой. Если бы в КН-17 поставили ксеноновую лампу, — был бы хороший проектор.

Н. Петровичев. У меня — 23КПК, отличная аппаратура. Я работаю на ней уже четыре года. Но есть у этого кинопроектора и недостатки. Так, электромотор привода установлен слишком глубоко. Однажды, через полгода эксплуатации, на главном валу сорвало шпонки. Чтобы снять мотор, пришлось разбирать фонарь. Никуда не годятся и отражатели. Они осыпаются через две недели работы. Несколько слов о выпрямителях 50 ВУК-120-1. Блок

автоматики их очень ненадежны, через полгода работы выходит из строя, и мы вынуждены переходить на ручное регулирование. Насколько я знаю, это наблюдается и на других киноустановках.

В. Петраков. Я полностью согласен с Николаем Николаевичем. И у меня те же претензии к расположению двигателя и качеству отражателей. В выпрямителе 50 ВУК-120 очень часто выходят из строя конденсаторы фильтра. Ненадежно работает и оконечный блок УО-31 усилителя «Звук Т2-25».

Внедрение устройств автоматизации кинопоказа намного облегчило труд кинемехаников. Единственный недостаток — некачественное изготовление датчиков ДБМ-1.

В. Пешков. На моей киноустановке тоже смонтировано устройство АКП-6М-4, действительно облегчающее труд кинемеханика. Плохо только, что перед демонстрацией фильма приходится клеить метки на фильмокопию. А для нанесения меток нет ни оборудования, ни склеивающей ленты.

Н. Петровичев. Как известно, сохранность фильмокопии во многом зависит от кинемеханика, от его отношения к аппаратуре. Можно ли в условиях сельской киноустановки работать без порч фильмокопий? Думаю, что можно и нужно. Необходимо только по совести относиться к своей работе. Так, я стараюсь содержать в чистоте аппарат. Если он чистый, то видны все дефекты, изношенные детали. Так же нужно уметь обращаться с пленкой. Я бригадир и общественный кинотехнический инспектор. Помогаю работать молодым кинемеханикам. Ведь им иногда нужны просто доброжелательный совет или небольшая практическая помощь, чтобы улучшить качество кинопоказа.

А. Куликов. Я получаю из проката копию первым в кольце и уже «по почерку» знаю, от кого пришел кинофильм. Нередко копии приходят в очень плохом состоянии. Чаще всего встречается неправильная склейка. Не всегда пробиты перфорации после ремонта склеивающей лентой. Особенно это характерно для Серпуховского кинопроката.

Часто не умеют работать с фильмокопией молодые кинемеханики, особенно совместители. Пользуясь склеивающей лентой, они склеивают пленку, но не пробивают перфорации, да и склеивают пленку часто плохо, не в кадр. Встречаются склейки, выполненные лаком для ногтей.

Н. Васильев. В прокате фильмы увлажняют плохо. Нередко на киноустановки приходят фильмокопии IV категории, с большой потерей метража, а в паспорте записан II или III категория. Моя киноустановка находится не в начале кольца, и, чтобы без срывов показать фильм, я сам тщательно проверяю фильмокопию, затрачивая на это не менее двух часов. Проверяю склейки, где нужно, привожу их в порядок, подклеиваю ракорды. Но бывает, что фильм приходит в таком состоянии, что отремонтировать его на месте невозможно, и мы вынуждены отправлять его обратно в Узловское отделение кинопроката.

* * *

Встреча сельских кинемехаников за круглым столом вылилась в серьезный и принципиальный разговор о том, что мешает работать и что можно сделать своими силами для улучшения кинообслуживания труженников села.

На состоявшейся беседе присутствовали начальник Тульского областного управления кинофикации К. Лавров, главный инженер управления В. Зварич, главный инженер областной конторы кинопроката В. Воронцов, директор областного ремпромкомбината Ю. Никишин, руководители районных кинодирекций.

Нет сомнения, что высказанные кинемеханиками суждения помогут улучшить кинообслуживание сельских труженников Тульской области. Но вместе с тем редакция надеется, что опубликованные на страницах журнала материалы помогут и киноработникам других областей и республик.

Слово — сдержу

В. БОЙЧУК,
Верховинский район
Ивано-Франковской обл. УССР

Вспоминаю серьезный, деловой разговор, который происходил на торжественном собрании по случаю вручения кинофигурам Прикарпатья переходящего Красного знамени Госкино СССР и ЦК профсоюза работников культуры: наша область стала победителем Всесоюзного социалистического соревнования в III квартале 1982 года. Награда всегда приятна, она воодушевляет, заставляет работать еще лучше — ведь ее надо оправдать. И тогда мы говорили не столько об успехах и достижениях, сколько о том, что и как нужно сделать, чтобы привлечь в кино больше зрителей, эффективнее использовать произведения советского киноискусства в коммунистическом воспитании трудящихся, особенно подрастающего поколения.

Вот и нынче я хотел бы поговорить о том же, поделиться своими наблюдениями, опытом организации предсеансовой работы.

Село наше — большое, красивое, богатое, находится в самом центре Карпат. Люди живут хорошо, в каждом доме — телевизор, нередко — цветной. Возле него собирается вся семья. И тем не менее никогда не пустует кинозал Дома культуры. И загадки здесь никакой нет: телевизор замыкает людей в узком кругу семьи, а в кинозале происходит общение с соседями, друзьями, знакомыми, встречи влюбленных и, наконец, обсуждение, просмотренного фильма, обмен мнениями, впечатлениями.

Велика роль киномеханика в привлечении односельчан в кино. Прежде всего именно мы должны дать будущим зрителям возможно более полную информацию о фильмах — и о том, который покажут сегодня вечером, и о завтрашнем, и т. д. Поэтому я в начале недели перед сеансом воспроизвожу магнитофонную запись с коротким рассказом о картинах, которые будут демонстрироваться в течение недели, их создателях. Перед каждым сеансом транслирую в зал магнитофонную запись уже о той ленте, которую зрители сейчас посмотрят. Это как бы предисловие к фильму, оно настраивает людей на соответствующую волну. Но эта работа — с теми, кто пришел в кинозал. А как быть с остальными? Им предназначены афиши. Если нет типографских, пишу объявления сам, причем обязательно с аннотациями. Все это дает неплохие результаты. Но все-таки я отдаю предпочтение личным контактам, беседам. Тут уж можно не только сообщить о теме фильма, но и подробнее рассказать о его авторе, напомнить другие их работы, наконец, просто посоветовать: «Приходите нынче, Иван Иванович, вам эта картина должна понравиться».

Конечно, чтобы так говорить, надо как можно больше самому узнать о каждом произведении киноискусства, много читать. И во вкусах своих зрителей нужно разбираться.

Обычно я встречаюсь с колхозниками на их рабочих местах — на фермах, в тракторной бригаде, в лесопильном цехе. Беседа у нас отнюдь не односторонняя — мои земляки задают много вопросов. Интересуются, например, в каких фильмах снимаются их любимые актеры, ожидаем ли новых картин известных режиссеров и т. д. Если не могу сразу ответить, поручаю в журналах, газетах, подготовлюсь к следующей встрече.

Должен отметить, что всегда ощущаю помощь и поддержку председателя колхоза Я. Лелета, секретаря парткома Ю. Пилатюка, председателя профкома Е. Потяк. Вот хотя бы такой пример. Я говорил уже, что пользуюсь магнитофонными записями. Но прежде работал с магнитофоном, арендованным в отделе культуры. Однажды его у меня забрали, как гласит пословица: «С чужого коня посреди реки слазь». Я пошел к руководству колхоза, посетовал, что остался без так необходимого мне магнитофона. Откликнулись незамедлительно: профком приобрел отличный магнитофон.

На месте, в селе, разумеется, с людьми налаживать контакты легче. А вот как быть с теми, кто целое лето и часть осени проводит на горных пастбищах — полонинах? На машине по горным дорогам не проедешь. И приходится иногда несколько километров нести на себе коробки с кинолентами. Нелегко, но надо — там ждут меня люди. Каждый раз я беру с собой и пачку свежих газет и журналов, кроме того, жена — она библиотекарь — поручает мне обменять книги. Приходится выступать в трех лицах: агитатора, библиотекаря и киномеханика. Но я не сетую: люди, к которым я иду, трудятся над реализацией Продовольственной программы, дают государству молоко, масло, брынзу, и я обязан им помогать. Как могу и чем могу.

В прошлом году, например, на нашей полонине я побывал 13 раз — дважды в месяц. Столько же раз посетил животноводов на соседнем пастбище, принадлежащем колхозу «Карпаты». Но между этими соседями километров двенадцать. Где трактором, где пешком, а все-таки доставлял и фильмы, и периодику, и книги.

Как и на всех 40 киноустановках района, на нашей постоянно действует кинолекторий «Продовольственная программа — дело всенародное». Он работает по плану-графику, в определенные дни и часы. Я использую не только хроникально-документальные или научно-популярные ленты, но и художественные. К примеру, на одном из занятий демонстрировался фильм «Надежда и опора». А перед сеансом выступила Е. Потяк, тогда еще главный зоотехник колхоза имени Коцюбинского. Она рассказала о состоянии дел в животноводстве, перспективах его развития. И почти на каждом занятии выступает кто-то из ведущих специалистов хозяйства.

Большая работа была проведена во время демонстрации кинофильма «Высокий перевал», особенно интересного жителям нашей области. В связи с премьерой этой картины управление кинофикации заблаговременно изготовило типографским способом листовку, информирующую о фильме, и приглашение на его просмотр. Перед зрителями выступали партийные работники, участники борьбы с оуновским подпольем, свидетели злодеяний бандеровцев. Должен сказать, что «Высокий перевал» посмотрел стар и млад во всех 12 селах, которые обслуживает наша бригада, да и по всей области.

Иногда приходится слышать сетования отдельных киномехаников: мол, клуб все время занят — некогда и киносеанс провести. У нас в Ильцах иное положение. Киносеансы проводятся строго по расписанию — четыре-пять раз в неделю. Я участвую и в проведении различных мероприятий, организованных Домом культуры, правлением колхоза, комсомольской организацией, подбираю и демонстрирую фильмы.

В кино я работаю всего четыре года. И с каждым днем убеждаюсь, что это дело — мое. Но мало любить свою профессию, необходимо совершенствоваться в ней. Поэтому я поступил на заочное отделение Львовского кинотехникума. Когда начинается сессия, я не волнуюсь о судьбе своей киноустановки: меня заменяет жена, Анна Юрьевна. У нее, правда, III категория, а у меня — II, но и она справляется с работой неплохо.

В начале 1981 года я взял обязательство выполнить задание пятилетки за три с половиной года. И уже сейчас ясно, что свое слово сдержу.



Репертуар — проблема № 1

А. ИНКАРБЕКОВ,
Джамбулский район Джамбулской обл.
Казахской ССР

Впервые я встал за кинопроектор 20 лет назад. Поначалу дела не ладилась. Вскоре я заметил, что на киносеансы приходят одни и те же люди — их было немного. Ознакомившись с опытом передовых кино-механиков, понял, что все они действуют в тесном контакте с парткомом, профкомом, сельской интеллигенцией. И, составив план улучшения кинообслуживания земляков, я обратился за помощью в совхозные партийную и профсоюзную организации. Там к моим заботам отнеслись очень внимательно, выявили среди молодых специалистов любителей кино, и они стали помогать мне в рекламировании фильмов, подготовке различных культурно-массовых мероприятий.

Давно позади первые трудные дни. Кино прочно вошло в жизнь нашего села, а киноустановка стала одной из передовых в области. Теперь мои односельчане всегда в курсе новостей кино — я и активисты-киноорганизаторы часто бываем в бригадах, мастерских, на фермах, в школах, рассказываем о репертуаре. На центральной усадьбе совхоза в шести местах установлены рекламные стенды. В фойе клуба красочно

оформлены уголки кинозрителя. О новых фильмах регулярно сообщает местное радио. После каждого киносеанса информирую зрителей о картинах, которые будут демонстрироваться на следующий день. Благодаря этому многие советские фильмы просматривает большинство труженников нашего совхоза и членов их семей. Такие картины, как «Надежда и опора», «Правда лейтенанта Климова», «34-й скорый», «Шестой» и др., просмотрело до 70% населения.

У жителей села есть возможность с помощью киномеханика сделать заявку на любимый фильм. Эти заявки, как правило, выполняются: я часто бываю в конторе кинопроката, информирую ее руководство о просьбах кинозрителей.

Регулярно проводятся у нас кинофестивали и киновечера. Большое внимание уделяется пропаганде средствами кино материалов состоявшихся в 1982 и 1983 годах Пленумов ЦК КПСС, Продовольственной программы СССР — особенно сейчас, когда мы готовимся отметить 30-летие освоения целины. С помощью общественного совета организованы кинолектории сельскохо-

зяйственных знаний и «Здоровье». Часто перед сеансами выступают передовики производства, специалисты совхоза.

Старшеклассники регулярно собираются на занятия киноклуба «Твой современник» и кинолектория «Подорожник и закон». Создан у нас детский кинотеатр «Спутник» на правах самоуправления. Участие школьников в делах клуба и киноустановки способствует повышению интереса ребят к кино. Каждый учащийся просматривает за год около 60 фильмов. Кино стало надежным помощником школы.

Моя киноустановка ежегодно перевыполняет задания. Так, план трех лет пятилетки был завершён 27 августа 1983 года — в День советского кино.

Но и сегодня в работе сельского киномеханика немало трудностей и нерешенных проблем. Самой главной из них я считаю плохое обеспечение фильмами. Новых картин на село поступает немного, а на профсоюзные киноустановки еще меньше, чем на государственные. Мы вынуждены подчас буквально «выбивать» новые актуальные картины. В последнее время возникли трудности и с фильмами прошлых лет, сложнее стало составлять программы тематических кинопоказов. Не хватает и картин детской тематики. Немало мы поволновались, например, готовясь к кинофестивалю «Сказка»: хотелось порадовать сельских ребятшек, а фильмов было слишком мало, чтобы обеспечить полноценным репертуаром все киноустановки. Мы часто слышим заверения, что вскоре положение улучшится, но пока репертуар сельской киноустановки по-прежнему — проблема № 1.

фильме исчерпывающую информацию. Если мы вывесим афишу с ничего не говорящим зрителю названием фильма, то он попросту пройдет мимо. Нам нужна реклама яркая, красочная, содержательная. Но как сделать ее в наших условиях? Во-первых, не каждый киномеханик обладает достаточными художественными способностями, во-вторых, — извечная проблема с кистями и красками...

Наша бригада старается активнее использовать плакаты фабрики «Рекламфильм». Зрителям они нравятся куда больше, чем наши самодельки. Регулярно даем материалы о фильмах на колхозный радиоузел. Практикуем небольшие объявления перед сеансами из аппаратной в зал через микрофон.

Мы стараемся не ограничиваться рекламой только на киноустановках. Я, например, оборудовал киноуголки на молочнотоварной ферме и в машинно-тракторных мастерских. Там помещаю месячные репертуарные планы, плакаты и листовки, ин-



Как мы рекламируем фильмы

С. ЕЛЬЦОВ,
Талды-Курганский район Талды-Курганской обл.
Казахской ССР

С 1969 года я работаю киномехаником в своем родном селе Джангиз-Агач. Моя жена Наталья — верный друг и надежный помощник в работе. Мы и детей понемногу приучаем к своей профессии, которую выбрали, что называется, «по любви».

Я — бригадир, под моим началом шесть киноустановок, и все они постоянно перевыполняют плановые задания. Наша бригада прочно удерживает первое место в райдирекции киносетей.

Одним из основных слагаемых успеха члены моей бригады справедливо считают рекламирование фильмов, привлечение зрителей к киносеансам. Мы понимаем, что современный сельский киномеханик — не просто демонстратор фильмов. Он должен быть и пропагандистом, и агитатором, и, если хотите, художником.

Зритель сейчас серьезный, требовательный. Он хочет, перед тем как купить билеты в кино, получить о

формирующие о новых кинолентах. Есть в киноуголках и свежие выпуски «Нового фильма». Знакомясь с ними, люди узнают заранее, какие фильмы они смогут посмотреть в текущем месяце, выбирают наиболее соответствующие интересам и вкусам каждого.

Село наше небольшое, все знают друг друга. В таких условиях большое значение имеют личные беседы со зрителями. И я, и моя жена никогда не упускаем возможности рассказать землякам о новом фильме, о его создателях, спросить, какую картину люди хотели бы посмотреть повторно. Такие беседы помогают нам составлять заявки на картины выпуска прошлых лет.

В заключение я хотел бы обратиться к материалам пленума Всесоюзной комиссии по кинопрокату правления Союза кинематографистов СССР, опубликованном в № 9 журнала «Кинемеханик» за 1983 год. Там очень верно было замечено, что при создании рекламы, в частности киноплакатов, нужно последовательнее проводить принцип дифференцированного подхода, хотя бы поделив продукцию на две части, — для городских и для сельских жителей. Совершенно справедливо, что в наших сельских условиях наиболее эффективна традиционная «реклама с картинкой», и хотелось бы таких именно плакатов «Рекламфильма» иметь побольше. Кроме того, целесообразно на рекламфильмовских плакатах помещать краткую — в две-три строчки — аннотацию фильма.

Очень интересно было узнать об опыте латышских товарищей по выпуску так называемых безмянок. Но не менее интересно узнать, когда же такое полезное дело распространится до всесоюзных масштабов?

Совершенно справедливо отмечено, что «сегодня лучшими рекламистами и пропагандистами киноискусства являются сельские кинемеханики». Мы действительно делаем многое и для рекламы, и для пропаганды кино. И когда видишь, что твои зрители знают и любят кино, что оно стало неотъемлемой частью их жизни, понимаешь, что твой труд не пропал даром, что ты нужен людям. И это заставляет работать еще лучше.

Строки из писем

Фильмы должны поставлять новую информацию, поднимать проблемы, актуальные именно для данного региона. Вспоминаю, каким успехом пользовалась у нас картина киностудии «Таллинфильм» «Чтобы пахарь не уставал». После просмотра состоялось деловое обсуждение фильма, которое принесло его участникам большую пользу. Но таких кинолент, к сожалению, слишком мало. Поэтому зачастую мы вынуждены показывать явно устаревшие картины.

К. ТРУУТС,
Эстонская ССР

Быть инициативным и находчивым

Г. СКОВОРОДКО,
Краславский район Латвийской ССР

Живу я в городе Краслава. А на работу девять лет езжу в Робежниеки, где у меня три киноустановки. Наверно, уже каждый камешек запомнил на этом пути, каждый поворот, каждую деревню...

В первые дни моей работы здесь было много трудностей. Хозяйство у моего предшественника оказалось запущенным, и мне пришлось немало потрудиться, чтобы навести порядок в киноаппаратных, обновить рекламные щиты, оформить киноуголки. Теперь накануне каждого месяца я печатаю в нескольких экземплярах месячный репертуар и вывешиваю список фильмов в уголке кинозрителей, на рекламных щитах, в колхозных мастерских. На лучшие кинопроизведения через почтальонов распространяю пригласительные билеты. Это стандартные маленькие бланки, в которые я вписываю название картины, киностудию, время начала сеанса, дату показа. Чтобы рассказать о фильме, пользуюсь каждой встречей с колхозниками, нередко звоню им по телефону. Регулярно собираю заявки и стараюсь их выполнить. Помню, колхозный электрик И. Богданович с супругой попросили еще раз показать им фильм «Иван Васильевич меняет профессию». Из-за двух зрителей заказывать картину? И все же решил выполнить их просьбу. Оказалось, что желающих снова посмотреть эту веселую комедию много, зал был полон. А супруги Богдановичи после этого стали чаще ходить в кино.

У нас в Краславе нередко бывают мастера кино — В. Артмане, Г. Яковлев, Г. Жженов, Н. Фатеева и другие. На встречи с ними организованно приезжают и мои кинозрители. Это заметно повышает их интерес к кино. Я и сам снимался в эпизодических ролях в фильмах, так что есть, хоть и маленький, актерский опыт. Рассказываю зрителям о том, что узнал во время съемок, о новых картинах, новых работах известных актеров.

Кинемеханик должен быть инициативным и находчивым — этого требует специфика нашей работы. Вот пример. Трудно было собрать людей в клуб из Октябрьского и Робежниеков, из совхоза «Краслава» на просмотр документальных или сельскохозяйственных фильмов. Руководи-



тели хозяйств, хотя и понимали, что дело это нужное, не всегда соглашались привозить людей на просмотр кинокартин — слишком много времени у них отнимал такой сеанс. Тогда я в красные уголки и кабинеты по технике безопасности мастерских завез узкоплечную киноаппаратуру, сворачивающиеся экраны, и теперь механизаторы в обеденный перерыв смотрят тут киноленты по технике безопасности, гражданской обороне и др. Председатель колхоза «Робежниеки» М. Рацинь и директор совхоза «Краслава» В. Гейба одобрили мое начинание. Практикую показ фильмов в хозяйствах и утром, до начала трудового дня.

Кино теперь заняло достойное место в культурно-массовой и воспитательной работе. Без него не обходится ни одно мероприятие, будь то чествование передовиков труда, встреча с ветеранами Великой Отечественной войны, торжественные собрания в праздничные дни. И всегда мне на помощь — в подборе фильмов, организации зрителей — приходит секретарь партбюро совхоза «Краслава» В. Грибулис.

В Робежниеках есть восьмилетняя школа. Для ребят в Доме культуры два раза в неделю проводится показ фильмов. Недавно построили здесь новую школу с актовым залом. Скоро в нем будет установлена киноаппаратура, и тогда учащиеся смогут смотреть кинокартины прямо в школе. Это расширит возможности использования кино в обучении и воспитании учащихся. Улучшить кинообслуживание ребят помогут мне директор школы В. Осипов, учительница А. Гируцкая и другие преподаватели, учащиеся Рута Жегла, Ваня Бровкин, Саша Олехнович — они и сейчас активные киноорганизаторы.

Я люблю свою работу, дорожу ею. Мне присвоено звание «Лучший кинемеханик Латвийской ССР», я — ударник десятой пятилетки. Имею почетные грамоты и благодарности. Все это заставляет меня стремиться еще лучше обслуживать сельских жителей.

Так держать!

И. СУЛТАНОВ,
бригадир киномехаников,
Наманганский район Наманганской
обл. Узбекской ССР

Как известно, успехи любого коллектива зависят прежде всего от руководителя. Киносети нашего района в этом смысле некоторое время не везло. И в результате план не выполнялся, хорошие работники стали уходить.

В прошлом году к нам пришел новый заведующий отделом кинофикации. Опытный партийный работник, Б. Нажмитдинов быстро вошел в курс дела. Мы, ветераны, во всем помогли ему: вместе налаживали дисциплину, организовали учебу киномехаников, стали создавать бригады. Бригадиром выбирали людей знающих, опытных — таких, как А. Каххаров и А. Уринов. И мне товарищи оказали доверие — я теперь тоже руковожу бригадой. Создали репертуарную комиссию из пяти человек, в состав которой вошли заведующий отделом кинофикации, три бригадира и заместитель началь-

ника районного агропромышленного объединения. Мы наладили тесные связи с рядом организаций, хозяйств. И теперь руководители райкома партии и райисполкома, председатели и секретари парткомов колхозов стали больше интересоваться качеством кинообслуживания населения, активнее поддерживать наши инициативы, сотрудничать с кинофикаторами. Так, председатель колхоза «Коммунизм» Ю. Абдуллаев ныне постоянно участвует в формировании репертуара сельской киноустановки. Колхоз начал строительство кинотеатра на 400 мест. Заканчивается строительство нового кинотеатра в райцентре. Специалисты хозяйства включились в пропаганду сельхоззнаний средствами кино. И если в I квартале 1983 года киносетью не справилась с заданием, то в дальнейшем мы наверстали упущенное.

Зав. отделом кинофикации Б. Нажмитдинов (стоит) проводит заседание репертуарной комиссии



Киномеханик А. Каххаров приехал на полевой стан колхоза имени Ахунбабаева



Июньский (1983 г.) Пленум ЦК КПСС рассмотрел актуальные вопросы идеологической, массово-политической работы, поставил новые задачи — большие, сложные. Мы, кинофикаторы, должны еще лучше использовать фильмы в воспитании населения. Этой цели служат созданные на киноустановках кинолектории. Совместно с агропромышленными объединениями, райвоенкоматом, райдравоотделом и обществом «Знание» разработаны графики проведения лекций и встреч со зрителями ветеранов труда и Великой Отечественной войны, лекторов общества «Знание».

В работе кинолектория «Продвольственная программа СССР — дело всенародное» участвуют Герои Социалистического Труда — их немало в нашем районе. К каждой встрече с этими замечательными труженниками мы готовим кинопрограмму. Показ сельскохозяйственных картин организуем и на семинарах и курсах, на отгонных пастбищах.

В кинотеатре колхоза имени Свердлова успешно проходят занятия кинолектория «Патриот». Здесь проводятся премьеры фильмов военно-патриотической тематики, встречи с героями Великой Отечественной войны. Такие мероприятия дают большую отдачу.

Большую роль в привлечении зрителей на киносеансы играют улучшение кинорекламы и повышение качества показа фильмов. Повсюду установлены красивые щиты, при их оформлении используются материалы, выпускаемые В/О «Союзинформкино». Областное управление кинофикации и его ремонтно-производственное предприятие помогают нам добиться повышения качества кинопоказа. На всех киноустановках старые кинопроекторы заменены новыми — КН-20 и 23КПК. Старший инженер отдела кинофикации часто бывает на киноустановках, проверяет качество кинопоказа и не просто проверяет — он всегда готов научить, показать, помочь. В отделе — хорошо оборудованный технический кабинет, там проводятся ежемесячные занятия с киномеханиками. Высокое качество кинопоказа — одно из важнейших условий соцсоревнования.

Стремительно развиваются экономика и культура нашего района. По всем показателям успешно завершён третий год одиннадцатой пятилетки. В ногу со всеми труженниками идут кинофикаторы. С каждым днем увеличивается количество зрителей на киносеансах, повышается эффективность использования лучших произведений советского киноискусства. «Так держать!» — говорят наши земляки своим киномеханикам. И мы обещаем оправдать их надежды.

Окупаются сторицей

В. КАЛЮЖНЫЙ,
Звенигородский район Черкасской
обл. УССР

В киносеть я пришел 17-летним юношей в 1959 году. Работа мне понравилась и, отслужив в армии, я вернулся в родное село Хлипновку, к повседневным заботам хозяина киноаппаратной. Так и работаю в родных местах. Женился, дом поставил в соседнем селе Гудзовке — его киноустановка тоже за мной закреплена.

Семья появилась — хлопот прибавилось. Вот тут-то и понял я цену ставшим уже привычными льготам. Зима ли подойдет и топливо надо привезти — никаких проблем, фамилия твоя загодя в списке, да еще и спросят, какой вид топлива предпочитаешь: хочешь — уголь, хочешь — брикет. А случится, крыша дома или сарая прохудилась — помогут приобрести необходимые для ремонта материалы.

Конечно, это облегчает жизнь. Но есть здесь и другая, особый смысл: односельчане расценивают такую заботу о киномеханике как уважение и к самому работнику, и к делу, которому он служит. А это для нас очень важно — коллеги меня поймут.

Товарищи избрали меня членом профсоюзного комитета дирекции киносети, и я возглавил культурно-бытовую комиссию. Теперь уже мне пришлось заботиться о членах нашего коллектива. Скажу сразу: и партийная организация, и администрация чутко, с пониманием относятся к моим просьбам, поддерживают во всех начинаниях.

Киномеханикам Л. Ласкавому, В. Кривде и Н. Шинкаренко, в семьях которых растут по трое ребят-ишек, у нас особое внимание: материальную помощь оказываем в первую очередь, детей отправляем в пионерские лагеря бесплатно. Все киномеханики обеспечены на зиму топливом, нет затруднений с оплатой освещения. Всего на удовлетворение бытовых нужд в 1983 году израсхо-

довано 4056 руб. Уделяем мы внимание и организации санаторно-курортного лечения, туристических поездок. Вот и сейчас готовится к путешествию в Чехословакию один из лучших киномехаников района И. Момот.

У нас люди хорошо живут, в достатке. К примеру, из 43 киномехаников у 18 — свои мотоциклы и легковые автомашины. О бытовой технике и говорить не приходится: холодильник, стиральная машина, телевизор, причем новейших марок, — в каждой семье. Хорошее подспорье — личный приусадебный участок. Это свежие овощи и фрукты и к столу, и для заготовки впрок. Большинство киномехаников не только свою семью обеспечивают, но и продают государству излишки.

Примечательно, что текучесть кадров у нас минимальная. Я вижу причину в том, что уже многие годы коллектив пополняется местными юношами и девушками. А в последнее время стали работать семьями: муж и жена. В районе уже шесть таких семейных «экипажей», и мы стремимся увеличивать их число.

Заботиться об улучшении условий труда — первоочередная задача и профсоюзной организации, и администрации дирекции киносети. Четко организован рабочий день киномеханика. Предусмотрено время на подготовку аппаратуры и фильма к демонстрированию, на рекламирование картин, проведение сеансов. У нас, как и везде, применяется кольцевая система доставки фильмов. Но спросите любого киномеханика: случилось ли машине опаздывать? Уверен, что такое бывает. Как же избавить киномеханика от затрат времени на ожидание? Нам удалось этого достичь, установив у клубов металлические ящики, где водитель машины может оставить копии фильмов. Для общего удобства введены единые ключи. Конечно, такой порядок возможен только при отличной слаженности и абсолютном доверии. У нас таким доверием дорожат. И как следствие — в 1983 году случившейся порчи фильмов ни при перевоз-

ках, ни при эксплуатации не было.

В последнее время немало сделано для улучшения материальной базы киноустановок. На крупных киноустановках установили шесть комплектов 23КПК, киноаппаратуру типа КПТ модернизировали. Неотопливаемые киноаппаратные обеспечиваем электрическими обогревателями. Четкая работа инженерной службы исключает возможность несчастных случаев.

Мы хорошо понимаем, что любое усовершенствование, модернизация, улучшение нашего быта, наконец, — это затраты, и немалые. Но сторицей окупаются каждый государственный рубль. В ответ на заботу киномеханики нашей дирекции киносети обеспечили в 1983 году поступления более 25 тыс. руб. сверхпланового валового сбора, обслужено почти на 80 тыс. зрителей больше, чем намечалось.

Многое зависит от нас

А. КОРОЛЬ,
шеф-киномеханик,
Ореховский район Запорожской обл.
УССР

Журнал «Киномеханик» мы с женой Раисой Петровной, тоже киномехаником, выписываем уже 30 лет, всегда внимательно читаем, и он помогает нам в решении многих вопросов.

В № 3 за прошлый год была помещена статья «Сельский киномеханик сегодня». Есть в ней такие строки: «...в почте редакции немало писем, свидетельствующих о том, что еще не все руководители хозяйств считают помощь киномеханикам в обслуживании тружеников сельского хозяйства своей прямой обязанностью. Но при всей справедливости претензий, которые высказывают наши читатели к руководителям хозяйств, мало заботящимся об улучшении кинообслуживания тружеников села, многое зависит от самих киномехаников».

Очень правильно сказано. Действительно, многое зависит от нас самих — знаем по своей многолетней практике.

Жители нашего села Хитровка работают в основном в колхозе «Советская Украина». Село небольшое, но сельский клуб даже во время важных сельскохозяйственных кампаний не пустует. Думается, потому, что в клубе людям всегда интересно.

Свой рабочий день я начинаю с приема и проверки фильмокопии, затем готовлю аппаратуру к сеансу. Много времени уходит на рекламирование картин, встречи и беседы с киноорганизаторами, обход производ-



**Председатель профкома
Г. Полищук — ст. экономист
дирекции киносети — всегда
готова помочь киномеханику
советом**

ственных участков. Здесь я знакомлю людей с репертуаром, собираю заявки на повторные картины, советуюсь, как улучшить кинообслуживание.

Посылаю в каждую семью через почтальона Т. Кумеца, одну из наших киноорганизаторов, пригласительные билеты. Билеты в кино распространяются не только в клубе, но и на рабочих местах.

Тесные связи с руководством колхоза, с партийной, комсомольской и профсоюзной организациями, с педагогами школы дают мне возможность быть в курсе всех сельских дел, лучше использовать кино в системе массово-политической работы, проводимой в колхозе, в пропаганде передовых методов труда и сельскохозяйственных знаний.

Мы не ждем, пока к нам придет председатель колхоза, секретарь парторганизации или председатель сельского Совета и спросит, какая помощь нам нужна. Люди они занятые, хлопот у них много. Когда надо, мы их сами находим. И они никогда не отказывают в содействии. Вот только один пример. Каждый год мы ремонтируем кинозал и аппаратуру. Все необходимые материалы предоставляет колхоз, а ремонт мы с женой делаем сами. Стараемся, как для себя, — так ведь и делаем для себя. Клуб нам, как дом родной.

Есть у меня и другие заботы. Я бригадир. Под моим руководством еще две киноустановки. Одна из них в поселке городского типа Камышевахе. Ее возглавляет шеф-киномеханик Н. Скрипка. Этот человек здесь работает уже почти 40 лет и все свои силы отдает любимому делу. Рядом с ним трудятся ветераны кино В. Скрипка, Ф. Притула и М. Притула. План трех лет одиннадцатой пятилетки они выполнили ко Дню Советского кино, а задание 1983 года — к 1 ноября. В нескольких километрах от Камышевахи — села Новояковлевка, Магдалиновка и Запасное (колхоз имени Шевченко). Здесь работают киномеханики А. Марксян и С. Сазыкин. Участок у них сложный, но дела идут хорошо.

Мы всей бригадой решаем вопросы репертуарного планирования и рекламирования фильмов, обсуждаем, как лучше провести предсеансовые мероприятия, помогаем друг другу в ремонте киноаппаратуры.

И опять вспомню журнал «Кино-механик». В нем был помещен ряд материалов о внедрении бригадного метода организации и оплаты труда. Нас они очень заинтересовали. Дело это перспективное, а распространяется, к сожалению, медленно. И мы подумали: а почему бы не внедрить этот передовой метод и у нас? Считаем, что для этого у нас есть все возможности. Мы внесли свои предложения в дирекцию киносети и надеемся в ближайшем будущем организовать работу в бригаде уже на иных, более прогрессивных принци-

пах. Думается, пора повсеместно переходить на бригадный подряд. От этого выиграем не только мы, кино-механики, но и наши зрители.

В тесном контакте

И. АНДРЮШИН,
депутат сельсовета,
Ярославский район
Ярославской обл. РСФСР

Более 20 лет обслуживаю я жителей деревни Шебунино и поселка Заволжье. Стараюсь быть полезным своим землякам, а они отвечают мне уважением, доверием. Неоднократно избирали депутатом сельсовета. И, надо сказать, это сыграло заметную роль в налаживании моих контактов с различными организациями и прежде всего — с сельским Советом. А без таких связей, тесных, повседневных, деловых, киномеханику нынче не обойтись. Только они обеспечивают кинообслуживание тружеников села, соответствующее сегодняшним требованиям.

Вот, скажем, наметил я провести какое-то мероприятие. Прежде всего иду к председателю сельсовета Н. Савлеву. Знаю, что не только формальную поддержку найду у него —

У меня много помощников

А. КОРСУН,
заслуженный работник культуры
УССР, депутат сельсовета,
Валковский район
Харьковской обл. УССР

Нельзя ждать зрителей, сидя в аппаратной — надо самому идти к ним, рассказывать о фильмах, приглашать в кино, организовывать кинопоказ на ферме, полеводческом стане, в тракторной бригаде, школе. Конечно, так работать сложнее, но у меня много помощников. Мы действуем в контакте с сельсоветом, партийной и комсомольской организациями и, естественно, с коллективом снежковского Дома культуры. Вместе с координационным советом куль-

Строки из писем

У нас в республике среди фильмов сельскохозяйственной тематики особым успехом пользуется кинолента «Животноводство — ударный фронт». Это отклик документалистов республики на решения майского (1982 г.) Пленума ЦК КПСС. В нашем колхозе имени В. И. Ленина буквально все просмотрели фильм и очень живо его обсуждали. Побольше бы таких актуальных картин!

А. АГАКИШИЕВ,
Азербайджанская ССР

Николай Александрович вникнет во все детали, даст ценные советы, порекомендует, к кому обратиться за помощью, да и сам обязательно поможет. Организует, например, подвоз зрителей из дальних деревень на киновечер или премьеру фильма, позаботится об обновлении рекламных стендов, поспособствует даже в распространении билетов в кино. Я уж не говорю о том, что клуб в Заволжье, который находится на балансе сельсовета, ухоженный, уютный, в аппаратной тепло и чисто. В хорошем состоянии и Дом культуры колхоза «Прогресс» в Шебунине.

Сельсовет и колхозные специалисты активно участвуют в пропаганде сельскохозяйственных знаний средствами кино, в работе кинолекториев. Они предназначены разным категориям зрителей, в том числе и детям, подросткам. Тут мы особое внимание уделяем профориентации. В школьном кинотеатре «Орленок» действует кинолекторий «Хлеб — имя существительное», проводятся занятия с будущими механизаторами и животноводами, на которых фильмам отводится ведущая роль. Труд наш не пропадает даром. В прошлом году, например, 10 выпускников школы стали колхозными механизаторами.

Все это помогает мне успешно выполнять план. На моем трудовом календаре уже давно идет 1985 год.

турного комплекса разрабатываем планы кинообслуживания сельских тружеников. На заседаниях сельсовета систематически рассматриваются вопросы организации массово-политической работы и укрепления материально-технической базы киноустановки. По решению сельсовета открыт филиал киноустановки в поселке Кантакузовка, в тракторных бригадах оборудованы пункты показа фильмов. Открылся кинолекторий «Чтобы креп хлебоборобный год».

Большое внимание сельсовет уделяет использованию кино в воспитании подрастающего поколения. С его участием на базе средней школы создан кинотеатр «Орленок». Для ребят организуются тематические показы, кинолектории, фестивали, премьеры детских фильмов, работают киноклубы.

В фонде нашей кинопрокатной организации всего около 90 фильмов сельскохозяйственной тематики, столько же и копий. Новых поступлений почти нет. Особенно плохо обстоят дела с картинами, посвященными субтропическим культурам, так необходимыми моим землякам. Не удивительно, что зрители нередко высказывают недовольство качеством пропаганды сельскохозяйственных средствами кино.

М. ГОРАДЗЕ,
Аджарская АССР

Продовольственная программа — всенародное дело

Любая работа хороша!

М. ЛЬВИНА,
Новодеревеньковский район
Орловской обл. РСФСР

Почти четверть века я работаю киномехаником, но, как и любой работник нашего совхоза «Рассошинский», считаю себя тружеником сельского хозяйства. Не представляю, как можно жить на селе и не помогать родному хозяйству!

Много лет в период весенне-летних полевых работ я готовила обеды и развозила их механизаторам, старалась получше, повкуснее накормить ребят. Раздаю им обед, а в это время рассказываю, какой у нас в Доме культуры нынче фильм, приглашаю посмотреть его. Ребята смеются, обещают всей семьей в кино прийти, чтобы я план выполнила.

Я и свеклу пропалывала, и обрезала ее, и на сажалке работала, и на дойку ходила. Однажды дою корову, чувствую, сзади ко мне кто-то подошел. Оборачиваюсь — директор совхоза. «За кого это вы, Мария Александровна, работаете?» — спрашивает. «Да за кого же, Михаил Степанович, — отвечаю, — за себя и работаю...»

По мне так любая работа хороша, но больше всего телочек поить нравится. Живу я рядом с фермой и часто захожу к дояркам — афишу в красном уголке повесить, в кино пригласить, да и помочь чем. А поблизости — телятник. Телятницы увидят меня и бегут к себе звать: «Теть Маруся, помоги теляток попить!» Рук-то рабочих не хватает в совхозе, а я всегда рада быть полезной своим односельчанам.

Муж мой Александр Николаевич — тоже киномеханик. Работает около 30 лет. Мы вместе с ним и свеклу обрабатывали, и телят поим. Сейчас

я работаю подменной телятницей, а он помогает мне.

Совхоз создал нам все условия. Бесплатно предоставил жилье, постоянно снабжает топливом, кормами для коровы и поросят. А мы в свою очередь помогаем совхозу решать Продовольственную программу — ежегодно сдаем по тонне картофеля, мяса — в этом году двух телок сдали.

Не только мы с мужем помогаем совхозу. Недавно на совещании директор киносети нашего района Елена Пантелеевна Глотова рассказала о том, какую помощь сотрудники дирекции и киномеханики оказывают хозяйствам. Только работники аппарата кинодирекции в прошлом году заготовили пять тонн сухого сена в совхозе «Дубровский»: косили, сушили и на своем транспорте свозили. Обработали 4 га, обрезали и сдали государству 1200 центнеров свеклы. Киномеханик Николай Васильевич Зверев из колхоза имени Куйбышева круглый год работает на тракторе — возит корма на МТФ. Реммастер Владимир Иванович Юдаичев, учитель всех наших киномехаников, тоже немало потрудился в свое время в колхозе. И сейчас еще порой выезжает вместе со всеми на свеклу. Александр Васильевич Флимонов и его сестра Мария Васильевна Трубицына, Мария Павловна Бахотская — никто из киномехаников не остается в стороне, когда сельскому хозяйству требуется помощь.

Приятно, когда на совещаниях в районной дирекции киносети отмечают твои успехи в кинообслуживании земляков, хвалят за хорошую работу кинолекториев, за деловой контакт с хозяйством, за выполнение плана. Но вдвойне приятно, когда на праздник Урожая в Доме культуры тебя зовут не только для того, чтобы ты «прокрутил» односельчанам художественный фильм, а и для того, чтобы назвать твоё имя в числе лучших людей совхоза — передовиков производства.

Не отставать от жизни!

В. КОЛЕСНИК,
бригадир киномехаников,
Литинский район
Винницкой обл. УССР

Много лет я возглавляю бригаду сельских киномехаников и не припомню случая, чтобы мы не выполнили плана. Досрочно справились мы с заданиями трех лет одиннадцатой пятилетки: я лично — 1 августа, а вся бригада — 15 сентября. В нашем небольшом коллективе надежная трудовая дисциплина, не бывает срывов сеансов, порч фильмокопий. Дружно мы живем и со зрителями, в кино ходят и молодые, и пожилые люди. Их привлекает возможность не только посмотреть фильм, но после его окончания поговорить об увиденном на экране.

Одна из основных наших задач сегодня — пропаганда сельскохозяйственных знаний. За год каждый из нас проводит более сорока целевых сеансов. Люди смотрят фильмы в красных уголках тракторных бригад и ферм. В нашем районе 70 % красных уголков обеспечены киноустановками для показа узкоплечных фильмов. А во время жатвы демонстрируем фильмы прямо в поле.

Перед сеансами обычно проводятся лекции. Они помогают нашим зрителям лучше усвоить то, что будет показано в фильме, сосредоточивает внимание на главном.

Тематику лекций мы обсуждаем заранее со специалистами сельского хозяйства, а чаще с председателем колхоза П. Морозюком, вместе подбираем литературу, я оформляю выставки и стенды. И не только я: знаю, что так делают многие мои коллеги. И репертуар формируем вместе. Но вот тут-то и возникают сложности: мало у нас кинолент, соответствующих сегодняшним требованиям. В хозяйствах нашего района, например, внедряется бригадный подряд. О нем много пишут в газетах и журналах, а вот кино отстает... Интересуют наших земляков и такие темы, как передовая индустриальная технология выращивания сахарной свеклы, организация труда на животноводческих фермах в зимних условиях, организация двусменной работы механизаторов, доярок и др. Причем желательны фильмы не «сухие», учебные, а такие, чтобы и люди в них были показаны, чтобы мы узнали их мнение о новшествах. Нужны и картины на социально-бытовые темы. Скажете, что они есть? Согласен. Но многие давно устарели. Жизнь-то ведь не стоит на месте! И как часто приходится слышать от зрителей: «Что же ты нам такое старье показываешь — это ведь вчерашний день». Хочется, чтобы об этом знали и те, кто формирует наш будущий репертуар, и создатели фильмов.



В аппаратной —
супруги Львины

«Мечта»

**В. РАЗМИСЛАВИЧЮС,
Паневежский район
Литовской ССР**

Дети очень любят кино, но всегда ли правильно понимают увиденное на экране? Иной раз беседовал я со своими юными зрителями после сеанса и огорчался: только и разговоров, что о драках да погонях. А какую роль играют эти эпизоды в картине, которую мы только что просмотрели, какую цель преследовали ее авторы, создавая фильм, ребятам зачастую невдомек...

Нас, взрослых, это, естественно, беспокоит. Кинематограф призван дарить юному человеку радость встречи с искусством, помогать ему открывать мир, обрести себя в служении высоким идеалам общества. Вот его задачи. Но для того, чтобы они реализовались, необходимо прежде всего подготовить детей к восприятию искусства, научить их разбираться в кинопроизведениях. Как это сделать в условиях села?

Как-то, беседуя с ребятами, я вспомнил, что в некоторых школах появились свои кинотеатры и кино клубы. Мальчишки и девчонки загорелись: вот бы и нам организовать кино клуб! Но кто будет им руководить? Никто из учителей, к сожалению, не захотел воплотить нашу идею в жизнь. Вот и пришлось заняться этим мне, киномеханику.

Ребята включились в работу клуба с большим энтузиазмом. Они все делали сами. Придумали название — «Сваёне» («Мечта»), нарисовали эмблему, выпустили стенгазету «Кульверстукас» («Чебурашка»).

Мы вместе стали собирать фотографии актеров и режиссеров, материалы о творчестве мастеров кино из газет и журналов, устраивать выставки, читать литературу о киноискусстве. Проводили обсуждения лучших фильмов. Я тоже узнал много нового и еще больше полюбил кино. Группа ребят особенно заинтересовалась киноаппаратурой. Многие захотели научиться показывать фильмы. Теперь они на уроках в школе могут сами демонстрировать учебные киноленты.

Вскоре я заметил, что кино клубовцы стали лучше понимать идейную направленность фильмов, их художественные особенности. Кроме того, работа в кино клубе приучала их к самостоятельности, отвлекала от улицы.

Посмотрев фильмы о родном крае, его прошлом, мы отправляемся в походы, знакомимся с революционными и трудовыми традициями родного народа, с природой, архитектурой. Мы бывали в местах, где происходили

события, о которых рассказали фильмы «Шаги в ночи», «Факт» и другие, а после этого снова посмотрели эти картины и как-то по-новому, более глубоко, восприняли увиденное на экране...

Районная кино дирекция ежегодно организует кино праздник «Экран — селу», не забывая при этом и сельских ребят. В нашей Гелажской средней школе побывали известные актеры Д. Баннионис и А. Масюлис, молодые артисты из соседних республик. Встречались мои юные земляки и с художниками и операторами Литовской киностудии.

Регулярно смотрят дети и документальные картины — правовой, атеистической и другой тематики. Кино помогает им выбрать профессию, прививает интерес к работе в сельском хозяйстве. Если Евгений после армии собирается поступить в лесной техникум, Виргиния с колхозной стипендией учится на зоотехника, а Дюрюс — на механизатора, то и тут немалую роль сыграло кино.

Надеюсь, что кто-нибудь из моих воспитанников выберет профессию киномеханика. Как я — на всю жизнь.

Первая ласточка

**Т. ГУРИЕЛИДЗЕ,
Халвачаурский район Аджарской АССР**

Наш школьный кинотеатр «Мерцхали» — «Ласточка» — создан шесть лет назад. Он действительно стал первой ласточкой, так как развитие сети таких кинотеатров в Грузии началось только в самые последние годы.

Когда к зданию школы в поселке Махинджаури, где и я учился в свое время, был пристроен актовый зал, появилась возможность открыть здесь школьный кинотеатр. Школа приобрела киноаппаратуру, и мы начали регулярно, раз в неделю, демонстрировать фильмы. Позже киноленты стали все шире использоваться при проведении различных мероприятий — на встречах ребят с ветеранами Великой Отечественной войны,

передовиками производства и т. д. К нам в гости не раз приезжали творческие работники киностудии «Грузия-фильм». Большим событием для сельских школьников стала, например, встреча с коллективом съемочной группы телефильма «Берега».

Постепенно накапливался опыт, и в 1982 году было решено провести в нашем кинотеатре семинар-совещание директоров и руководителей внеклассной работы школ республики, кинофикаторов. Руководил совещанием заместитель министра просвещения Л. Чантурия.

Директор нашей школы С. Джакели, большой любитель и знаток советского киноискусства, рассказал о работе «Ласточки». Показ фильмов в ней ведется дифференцированно — с учетом возрастных особенностей учащихся разных классов. Каждую среду малыши смотрят кинопрограмму, специально для них подобранную, затем старшекласники — фильм, связанный с изучением школьной программы или темой внеклассного мероприятия. Просмотр каждой картины сопровождается беседой учителя. Кроме того, в «Ласточке» работают два кинолектора: «Закон для всех» и «Брат братом силен», посвященный большому событию в жизни нашей республики и всей страны, — 200-летию Георгиевского трактата. Участники семинара присутствовали на премьере художественного фильма киностудии «Грузия-фильм» «Брат», проведенной в «Ласточке», и его обсуждении.

К семинару были оформлены стенды, рассказывающие о проводимых в школьном кинотеатре мероприятиях, его юных активистах. Наш опыт стал достоянием всех кинофикаторов и работников просвещения Аджарии, и мы рады, что могли помочь им наладить работу школьных кинотеатров. После совещания все школы получили списки фильмов для детей из фонда республиканского кинопроката. Это облегчило формирование репертуара.

Укрепляется наша связь с юными активистами кинотеатра, которые занимают организационные различных мероприятий, рекламированием фильмов и т. п., с педагогами, родителями — мы намеряем специальные просмотры и для них. Начал работу кружок киномехаников, занятия проводятся два раза в месяц.

Не могу не сказать и о наших проблемах. Почти нет рекламных материалов к детским фильмам, очень скудна информация об этих картинах и их создателях. Мало и самих кинолент, предназначенных школьникам. А плохое техническое состояние копий обуславливает низкое качество кинопоказа.

Школьные кинотеатры, естественно, требуют от киномехаников немало работ, дополнительных затрат времени. Вероятно, это следует учесть и при оплате нашего труда.

ПОВЫШЕНИЕ КВАЛИФИКАЦИИ

Наш семинар

Организация работы киноустановок

Тема 8.

Организация

социалистического соревнования

Как отмечалось в постановлении ЦК КПСС «О совершенствовании организации, практики подведения итогов социалистического соревнования и поощрения его победителей», нужно организовать соревнование непосредственно на предприятиях и в учреждениях, учитывая при этом особенности трудовой деятельности различных категорий трудящихся, настойчиво добиваться, чтобы формы социалистического соревнования отвечали требованиям времени.

В кинесети широкое распространение получило соревнование за успешное выполнение и перевыполнение плановых заданий по кинообслуживанию населения и доходам от киносеансов. Главное внимание кинофикаторов, соревнующихся под девизом «Работать эффективно и качественно!», направлено на хозяйское отношение к общественному добру, умелое и эффективное использование всех имеющихся ресурсов и потенциальных возможностей для достижения высоких результатов при наименьших затратах.

Трудовое соперничество под девизами «Работать без отстающих», «От высокого качества работы каждого к высокой эффективности труда коллектива» призвано обеспечить выполнение плановых заданий каждой дирекцией кинесети и киноустановкой.

Развивается и соцсоревнование за лучшую организацию кинообслуживания тружеников села в свете постановления ЦК КПСС и Совета Министров СССР «О мерах по дальнейшему улучшению культурного обслуживания сельского населения».

Индивидуальная форма состязания — соревнование представителей ведущих профессий кинесети — киномехаников и водителей автомобилей — за звание «Лучший по профессии», способствующее развитию трудовой активности масс, инициативы каждого члена коллектива.

Высшая степень соревнования — движение за коммунистическое отношение к труду, отдельных работников — за звание «Ударник коммуни-

стического труда», а коллективов — за звание «Бригада коммунистического труда» или «Коллектив коммунистического труда». При организации этого движения и определении его авангарда следует руководствоваться Рекомендациями по присвоению и подтверждению почетных званий ударников и коллективов коммунистического труда на киноустановках, в кинотеатрах, киностудиях, конторах (кинобазах) и отделениях (пунктах) кинопроката системы кинематографии, утвержденными Комитетом по кинематографии при Совете Министров СССР и ЦК профсоюза работников культуры в 1967 году.

Как известно, организация соревнования начинается с разработки условий, в которых определяются его участники, показатели, порядок выявления победителей, меры их поощрения. Одновременно организуются два вида соревнования: индивидуальное — между работниками сельского киноаппарата, кинопередвижки, сельскими киномеханиками, членами бригад киномехаников и коллективное — между киноустановками, бригадами, районными киностудиями.

Свое участие в социалистическом соревновании работники кинесети оформляют, беря личные и коллективные обязательства. Как правило, коллективные обязательства вбирают в себя индивидуальные обязательства членов коллектива.

Содержание обязательств — вопрос принципиальный, ибо в них выражается уровень сознательности, целеустремленности участников соревнования. Но не все знают, как составлять личные обязательства, и нуждаются в помощи со стороны администрации и профсоюзного комитета. Руководителям школ коммунистического труда и экономических знаний следует посвящать этому вопросу специальные занятия.

В своих социалистических обязательствах сельские киномеханики, например, должны указать, на сколько дней раньше установленного срока они намерены выполнить плановые

задания, какую проведут дополнительную работу, чтобы улучшить кинообслуживание населения, рекламирование фильмов, сократить эксплуатационные расходы, удлинить сроки службы аппаратуры и фильмокопий и т. д. Надо избегать неконкретных формулировок, таких, как «постоянно повышать свой культурный уровень», «активно участвовать в общественной жизни» и т. п. Естественно, во всем этом не должно быть шаблона, не следует регламентировать количество пунктов.

Для эффективности соцсоревнования важно, чтобы личные и коллективные обязательства его участников приобрели форму договора о соревновании, заключаемого на определенный срок (как правило, год) между работниками или коллективами. При этом особенно важно обеспечить действие принципа сравнимости. Желательно, чтобы, например, соперничающие киномеханики имели одинаковые квалификацию, стаж работы, условия труда, плановые задания и т. д. Тогда можно точнее учесть вклад каждого из соревнующихся в общее дело.

Гласность состязания — один из основных ленинских принципов организации соцсоревнования. Она предполагает обсуждение личных и коллективных обязательств, освещение хода их выполнения, распространение опыта передовиков, открытую критику недостатков. Обеспечить гласность можно средствами наглядной агитации, через стенную печать, собрания коллективов и т. д. В районных дирекциях кинесети и на киноустановках на видных местах следует вывесить стенды «Экран соревнования», «Экран выполнения социалистических обязательств», Доску почета и др.

Успешное развитие соревнования во многом зависит от того, как поставлены распространение и внедрение передового опыта. Когда он одобрен, особое значение приобретает выработка системы практических мероприятий с конкретным указанием сроков и лиц, отвечающих за их внедрение в жизнь. Распространению опыта служат выпуск плакатов и буклетов, рассказывающих о работе передовиков, изучение методов их деятельности непосредственно на лучших киноустановках, на семинарах, в школах коммунистического труда и экономических знаний. Этому способствуют и различные смотр-конкурсы, например, на лучшую организацию информационно-рекламной работы, кинообслуживания животноводов и механизаторов и т. п.

Ход выполнения социалистических обязательств — как личных, так и коллективных — должен быть под постоянным контролем самих участников состязания (взаимоконтроль) и организаторов соревнования.

Окончание статьи см. на стр. 25

КИНО ПАНОРАМА

Документальный экран

Рассказывает киножурнал «Сельское хозяйство»

Одно из условий реализации Продовольственной программы страны — широкое распространение передового опыта. Эту задачу ставят перед собой советские документалисты, стремясь запечатлеть на киноплёнке то лучшее, что достигнуто нашими колхозами и совхозами. А обязанность сельских кинофикаторов — довести эти киноленты до сведения руководства и специалистов своих хозяйств, чтобы провести целевые сеансы фильмов нужной тематики. Много полезной информации несет ежемесячный киножурнал «Сельское хозяйство» (тираж его — до 2 тыс. копий), который выпускает киностудия «Центрнаучфильм» по тематике, предлагаемой Министерством сельского хозяйства СССР. Но, как показывают проверки, киножурнал недостаточно используется на местах. Предлагаем вашему вниманию обзор его номеров за 1983 год.

№ 1

«За высокий урожай гречихи»
Об опыте колхоза имени Калинина Сумской области по выращиванию высоких урожаев гречихи.
«В искусственном климате»
Об исследовании учеными Ленинградского агрофизического института потенциальных возможностей роста и развития пшеницы и других зерновых культур.
«Для пополнения стада»
О работе животноводческого комплекса по выращиванию телок в совхозе «Наро-Осановский» Московской области.
«Сибирское чудо»
О достижениях ученых НИИ садоводства Сибири имени М. А. Лисавенко по выведению сортов плодовых и ягодных культур, хорошо приспособленных к суровым сибирским условиям.

№ 2

«Сибирские пшеницы»
О новых сортах яровой пшеницы.
«У эстонских животноводов»
О передовом опыте совхоза «Тарту» по выращиванию телок.
«Тонна масла с гектара»
О колхозе имени ХХII партсъезда Одесской области, механизировавшем уборку подсолнечника.
«Грозди станут весомее»
Об опыте совхоза «Булунгур-1» Самаркандской области, увеличившего производство кишмиша — ценного сорта винограда.

№ 3

«Картофель: класс элита»
Об организации семеноводства картофеля в опытно-производственном хозяйстве «Коренево» Московской области.
«И сахар, и мясо»
О межхозяйственном комплексе по откорму бычков «Червонознаменский», объединяющем сто хозяйств Одесской области.
«Для хлопковых полей»
О механизации уборки хлопка тонковолокнистых сортов на полях совхоза «Теджен» Ашхабадской области.
«Лук Поволжья»
Об опыте совхоза «Кузнецовский» Волгоградской области по выращиванию высоких урожаев лука.

№ 4

«Алтайские пшеницы»
О создании сортов пшеницы, отличающихся высокой урожайностью и хорошей приспособленностью к условиям Алтая и Сибири.
«Улучшатели стада»
Об опыте Бейсогольского экспериментального хозяйства Литовского НИИ животноводства по выращиванию племенных быков-производителей.
«Для интенсивного садоводства»
На примере научно-производственного объединения Узбекского НИИ садоводства, виноградарства и виноделия рассказано о содержании ученых и производственников.
«Конюплю убирают машины»
О решении сотрудниками ЕНИИ лубяных культур проблемы механизации уборки конопли.

№ 5

«Комплекс в Ставрополе»
Об овцеводческом комплексе ВНИИ овцеводства и козоводства, на котором механизированы производственные процессы.

«На землях Кольхиды»
На примере Телурского совхоза Грузинской ССР показано выращивание на мелиорированных землях высоких урожаев кормовых культур.

«Новый снегостоп»
О новой машине для снегозадержания.
«У кролиководов-любителей»
О развитии кролиководства в личных хозяйствах жителей Подмосковья.

№ 6

«Выше качество муки»
О новой мельнице на мукомольном комбинате в городе Белая Церковь.
«Алтайская пуховая»
О новой горноалтайской породе пуховых коз.
«Защита от мороза»
Об использовании сжиганного авиационного реактивного двигателя для защиты цитрусовых от мороза.
«Дом с конвейера»
О производстве сборных типовых домов для сельских жителей на Войковском домостроительном комбинате Ленинградской области.

№ 7

«Выше качество кормов»
Об опыте подмосковного совхоза «50 лет СССР» по улучшению кормовой базы.
«Бережь технику»
О «Препарате 444», созданном доктором химических наук В. Романовым для защиты металла от коррозии.
«У грузинских животноводов»
О межхозяйственном комплексе «Джаджария» для откорма бычков.
«Культиватор-лапкорез»
О новом культиваторе, созданном доктором технических наук О. Верняевым.

№ 8

«Для полянных земель»
О новых сортах озимой пшеницы «Херсонская-юбилейная», «Херсонская-94», кукурузы — «Надднепровская» и «Таврия-ТВ» люцерны — «Надежда» и «Вавилонка».
«Чтобы сохранить ягнят»
О технологии выращивания ягнят на полноценном заменителе молока, разработанной ВНИИ овцеводства и козоводства.
«От зерна до крупы»
О переработке риса на крупзаводе Красноармейского элеватора Краснодарского края, оснащенного новейшим оборудованием.
«Колхозная здравница»
О санатории-профилактории подмосковного колхоза имени Кирова.

№ 9

«Сила поливного гектара»
Об опыте совхоза «Мелиоратор» Волгоградской области по выращиванию высоких урожаев пшеницы.
«На кролиководческой ферме»
Об опытной ферме НИИ пушного звероводства и кролиководства (Московская обл.).
«Вирус отступает»
О новом методе борьбы с опасным вирусным заболеванием томатов — табачной мозаикой.
«Счастье Марии Савченко»
О дважды Герое Социалистического Труда М. Савченко, доярке колхоза имени Ленина Сумской области.

№ 10

«За высокие надои»
Об опыте молочно-товарной фермы совхоза «Матвеевский» Московской области.
«Лаборатория над полями»
О радиолокационном методе определения влажности почвы.
«У животноводов Молдавии»
Об опыте научно-производственного объединения «Прогресс» Молдавской ССР по выращиванию племенных свиней.
«Для сельских строителей»
О кирпичном заводе — подсобном предприятии колхоза «Октябрь» Краснодарского края.

№ 11

«Стога под крышей»
О хранилище для 600 тонн сена, созданном по проекту Латвийского НИИ механизации и электрофикации сельского хозяйства.
«23 тонны за рейс»
О молоковозе, созданном на Московском автодорожном комбинате № 6.
«Жук-защитник»
Об эффективном применении жука криптолемуса для истребления опасных вредителей субтропических растений в Аджарии.
«Колхозный рынок»
Об организации работы колхозных рынков Подмосковья.

№ 12

«Остановить эрозию»
О разработанной учеными Тульской сельскохозяйственной опытной станции технологии борьбы с оврагами.
«У латвийских животноводов»
О передовом опыте колхоза «Тервете» по содержанию молочного стада.
«Лен убирает машина»
О механизации уборки льна в колхозе «Мир» Калининской области.
«Лошадиная сила»
Об использовании лошадей на сельскохозяйственных работах в Пермской области.

О тружениках полей и ферм

Воспитание у молодежи села любви к родной земле, уважения к труду хлебороба, полевода, животновода, механизатора — сейчас одна из актуальных задач, в решении которой немалая роль принадлежит сельскому киномеханику. Своим односельчанам, особенно юным, надо шире показывать киноленты, рассказывающие о лучших людях села, о преданных крестьянскому труду династиях, о тех значительных изменениях, которые вносит время в жизнь сегодняшней деревни, о внимании к интересам и заботам молодого поколения тружеников полей и ферм.

Предлагаем вашему вниманию фильмы, созданные нашими документалистами за последние три года.

ФИЛЬМЫ-ПОРТРЕТЫ ЗНАТНЫХ ЛЮДЕЙ СТРАНЫ

«ОДИН ДЕНЬ С ЮСТИНОМ ЛИЧУКОМ» (2 ч., цветной)

О депутате Верховного Совета СССР, дважды Герое Социалистического Труда, председателе колхоза в Ивано-Франковской области.

«СВОЯ ЗЕМЛЯ» (2 ч., цветной)

О Герое Социалистического Труда, председателе колхоза «Советская Украина» Черкасской области Л. Иванушенко.

«ВЕРНОСТЬ ЗЕМЛЕ» (2 ч., цветной)

О руководителе колхоза «Россия» в Подмосковье Т. Барышеве.

«ДОРОГИ НЕЧЕРНОЗЕМЬЯ» (2 ч., цветной)

О председателе колхоза «Большевик» Костромской области Н. Аверкиеве.

«ОДНА СУДЬБА НА ДВОИХ» (1 ч.)

О председателе колхоза «Путь Ленина» Киевской области Л. Орел.

«ПРЕОДОЛЕНИЕ» (1 ч.)

О директоре тамбовского совхоза «60 лет ВЛКСМ» заслуженном агрономе РСФСР А. Чуканове.

«ЖИВЕТ В МЕЖГОРЬЕ ХУДОЖНИК» (1 ч., цветной)

О директоре совхоза «Солнечный» Крымской области И. Белоиванове.

«ЗЕМЛЯ ОТПЛАТИТ ДОБРОМ» (2 ч., цветной)

О директоре агропромышленного объединения имени Кирова Андижанской области в Узбекистане М. Мадьярове.

«АГРОНОМ — ХОЗЯИН ЗЕМЛИ» (2 ч.)

Об одном из лучших агрономов Литовской ССР — А. Эймутисе.

«Я ЖИВУ В ДЕРЕВНЕ» (1 ч., цветной)

О лауреате премии Ленинского комсомола, кандидате в члены ЦК КПСС бригадире хлопководческой бригады совхоза имени Ульянова в Узбекистане Х. Рустамовой.

«ПО ОСЕНИ СЧИТАЮТ» (2 ч.)

О бригадире механизированной полеводческой бригады в Рязанской области В. Космынине.

«СТРАДА КУЗЬМИЧА» (1 ч.)

О заведующем отделением рисоводческого совхоза «Авангард» Приморского края А. Клименко.

«КОРНИ» (1 ч., цветной)

О заслуженном механизаторе Украины К. Шайдаюке, возглавляющем звено кукурузоводов в Винницкой области.

«ЯРОВОЙ — ФАМИЛИЯ ХЛЕБНАЯ» (2 ч., цветной)

О полном кавалере орденов Славы, Герое Социалистического Труда, хлеборобе из Кустанайской области Казахстана М. Яровом.

«В ДНИ ВЕСЕННИЕ» (1 ч.)

О Герое Социалистического Труда, доярке колхоза «Знамя коммунизма» в Белоруссии Э. Валицкой.

«БУДНИ АННЫ ААВЕР» (1 ч.)

Об одной из лучших доярок Эстонии.

«РАССВЕТЫ НИНЫ НЕГЕРЕИ» (1 ч.)

О молодой доярке из села Торчин Житомирской области Украины.

«В ОТВЕТ НА ВАШЕ ПИСЬМО...» (1 ч.)

О молодой трактористке с Поволжья Н. Сулицкой.

«РОВЕСНИКИ» (1 ч., цветной)

О хлеборобах из Казахстана — механизаторе совхоза

«Берликовский» (Кокчетавская обл.) Г. Акпановой и лауреате Государственной премии СССР, бригадире полеводческой бригады совхоза «Севастопольский» (Кустанайская обл.) В. Маслякове.

«ОТЦОВСКИЕ РУКИ» (1 ч., цветной)

О механике латвийского колхоза «Спарс» В. Страдсе.

«ОЛЕНИ ИДУТ ПО КРУГУ» (2 ч.)

Поэтический монолог знатного оленевода М. Татаева.

«ЖИВАЯ ВАТРА» (2 ч., цветной)

О знаменитом гуцульском овчаре В. Остахе.

ПОЧЕТНЫЕ ДИНАСТИИ

«ПРАВО НА ПОСОХ» (1 ч., цветной)

О знаменитом туркменском чабане, Герое Социалистического Труда М. Караханове и его сыне.

«ГДЕ РОДИЛСЯ И РОС» (1 ч., цветной)

О семье Годининых, живущих и работающих в подмосковной деревне Орлово.

«ФЕРМА ТРОПАРЕВЫХ» (1 ч., цветной)

О династии животноводов Тропаревых из колхоза «Советская Россия» Вологодской области.

«ЛОШАДИНАЯ СИЛА» (2 ч.)

О семейной бригаде Берзиной — совхозных коневодов.

«ПЕРСОНАЛЬНЫЙ ГЕКТАР» (2 ч., цветной)

О знаменитых картофелеводах — братьях Ю. и Е. Жлобах из Краснопольского района Белоруссии.

«ХЛЕБОБОРОБКОМУ РОДУ НЕТ ПЕРЕВОДУ» (1 ч., цветной)

О хлеборобской династии Лысенко из села Бровахи Черкасской области Украины.

«ПИСЬМО ИЗ «СТРАУМЕ» (2 ч., цветной)

О хлеборобах колхоза «Страуме» Латвийской ССР — семье Меллупов.

ДЕЛА И ЗАБОТЫ СОВРЕМЕННОГО СЕЛА

«РЯДОВОЙ МИЛЛИОНЕР» (2 ч., цветной)

О колхозе «Молодая гвардия» Лаздийского района Литовской ССР.

«НЕПРЕХОДЯЩАЯ ЗАБОТА» (5 ч., цветной)

Опыт Молдавии по развитию животноводства.

«СТАВРОПОЛЬСКИЕ ЭТЮДЫ» (2 ч., цветной)

О тружениках Ставрополя, превращающих свою землю в цветущий плодородный край.

«ВСЁ, ЧТО У НАС ЕСТЬ» (1 ч., цветной)

Размышление об экономичном использовании так называемых «малых» деревень в степной полосе южной Сибири.

«КОГДА ПРИХОДИТ ТУМАН» (2 ч.)

Поэтический киносказ о буднях киргизских чабанов.

«ЧТО ЗНАЧИТ ЗЕМЛЯ» (1 ч., цветной)

Об одном дне киргизских хлеборобов.

«ДЕНЬ УГАСАЕТ» (2 ч., цветной)

О делах и заботах тружеников киргизского села.

«ПРАВЫЙ БЕРЕГ» (2 ч., цветной)

Об истории освоения целинных земель Туркмении.

«ЗА СИНими ЛЕСАМИ» (2 ч., цветной)

О жизни и труде работников совхоза «Луч» Костромской области.

«НА СЕЛЕ — НОВОСЕЛЬЕ» (1 ч., цветной)

О тружениках колхоза «Буревестник» во Владимирской области.

«БОГАРА» (1 ч., цветной)

О савинсовхозе «Фахрабад» в Таджикистане, возглавляемом кавалером четырех орденов Трудового Красного Знамени Э. Бободжановым.

«КОШОЙ-ТАШ» (5 ч., цветной)

О труде животноводов Кочкорского района Киргизии.

«ПРО БЕЛОГО БЫЧКА» (1 ч., цветной)

О Цнорском животноводческом комплексе — одном из крупнейших в Грузии.

«НОВОЕ СЕЛО — СЕЛЬЦО» (1 ч., цветной)

Об одном из передовых хозяйств Ленинградской области — совхозе «Агротехника».

«ПУТЬ К ВЕРШИНЕ» (1 ч.)

О передовом хозяйстве Азербайджана — колхозе имени Калинина.

«ЕДИНЫЙ ХОЗЯИН» (2 ч., цветной)

О новом производственном сельскохозяйственном объединении в Гурджаани Грузинской ССР.

«ДАЕТ КОРОВА МОЛОКО» (1 ч., цветной)

О животноводческом комплексе «Брильянты» под Ригой.

«ВРЕМЯ ВЕДЕТ ДИАЛОГ» (1 ч., цветной)

О совхозе-комбинате «Мир» в Западной Белоруссии.

«ОТ ТРУДОВ СВОИХ» (3 ч., цветной)

О подсобных хозяйствах при МТС, широко распространенных в Пензенской области.

«ОВОШНАЯ ФАБРИКА ПОДМОСКОВЬЯ» (2 ч.)

О подмосковном овощеводческом совхозе «Волышевик».

«В ЗАВОЛЖСКОМ СЕЛЕ» (1 ч.)

О роли приусадебного хозяйства колхозников.

«ЗА СТРОКОЙ ПОСТАНОВЛЕНИЯ» (1 ч., цветной)

О социальной-бытовых преобразованиях в донских селах.

«СЕЛЬСКИЙ КУЛЬТУРНЫЙ ЦЕНТР» (2 ч.)

Культурный комплекс в жизни села Печеркино Свердловской области.

«ЗВЕЗДЫ НА КОМБАЙНАХ» (1 ч., цветной)

Об идеологической работе, проводимой партийными организациями Мелитопольского района Запорожской области.

«ХЛЕБ И ПЕСНЯ» (2 ч., цветной)

О жизни сибирского села Малый Куналей и деятельности клубных работников под руководством председателя колхоза «Победа» В. Смолина.

«ЗАРЯНСКИЕ БЫЛИ» (1 ч., цветной)

О создании в колхозе «Заря коммунизма» Ровенской области Украинской ССР государственной школы искусств.

«СЕЛЬСКИЙ СТАДИОН» (1 ч., цветной)

О развитии физической культуры и спорта в колхозе имени Кирова Краснодарского края.

«РАПКАН — СПОРТИВНЫЕ ГЕКТАРЫ» (2 ч., цветной)

О спортивной работе в хлопководческом колхозе «Москва» Ферганской области Узбекистана.

«СПОРТИВНАЯ ПЕСНЯ КАСАНСЯ» (1 ч.)

О новом сельском спортивном комплексе в Узбекистане.

«УРОК ЗДОРОВЬЯ» (1 ч., цветной)

О спортивной работе в средней школе деревни Туховичи в белорусском Полесье.

«НОВАЯ СЛУЖБА СЕЛА» (2 ч., цветной)

О создании в селах Белоруссии новой службы коммунально-бытовых услуг — коммунало.

ИДЕТ НА СЕЛЕ СТРОИТЕЛЬСТВО

«СИБИРСКОЕ СЕЛО СЕГОДНЯ» (2 ч.)

О строительстве в современном сибирском селе.

«ОБЛИК ПОДМОСКОВНОГО СЕЛА» (2 ч., цветной)

О работе главного архитектурно-планировочного управления Мособлсполкома, о строительстве по долгосрочным кредитам домов для жителей села.

«ЭТАЖИ БРИГАДЫ ТРАВКИНА» (2 ч., цветной)

О бригаде сельских строителей, работающей в Подмосковье.

«ЛИТОВСКОЕ СЕЛО СЕГОДНЯ» (2 ч., цветной)

О жилищном строительстве в литовском селе.

«НАСЛЕДСТВО ДВЕНАДЦАТОМУ ВНУКУ» (5 ч.)

О развитии приусадебного хозяйства и непроизводственного строительстве в литовском селе.

«ЛУЧШЕ, ЧЕМ В ГОРОДЕ» (2 ч., цветной)

О строительстве новых сельских поселков в Литве.

«КОЛХОЗ «ДРАУГАС» (2 ч., цветной)

О решении жилищных проблем в одном из передовых хозяйств Литовской ССР.

«ОБНОВЛЯЮТСЯ ПОСЕЛКИ ПОВОЛЖЬЯ» (2 ч., цветной)

Об экспериментальной комплексной застройке сельских поселков в Поволжье и Центральном черноземном районе РСФСР.

ДОМ ДЛЯ КРЕСТЬЯНСКОЙ СЕМЬИ» (2 ч., цветной)

Об экспериментальном строительстве жилых благоустроенных домов в Горьковской области.

«ЖИЗНЬ И ДЕЛА РАБОЧИХ СОВХОЗА «КРАСНО-АРМЕЙСКИЙ» (3 ч., цветной)

О строительстве жилых домов, детских садов и яслей, школ и культурных учреждений в одном из передовых хозяйств Кубани.

«СЮЖЕТЫ КИНОЖУРНАЛА «СЕЛЬСКОЕ ХОЗЯЙСТВО»

«В новом поселке» (1981, № 1)

На Всесоюзном конкурсе застройки и благоустройства сельских поселков Белоруссии был отмечен колхоз имени Калинина Несвижского района. Здесь прошли практическую проверку семь типов жилых домов.

«Дом с конвейера» (1981, № 6)

На Алитусском экспериментальном домостроительном комбинате Литовской ССР налажено производство домов для села из древесно-волоконных конструкций.

«Сорок лет спустя» (1982, № 2)

На экране — построенный по проекту, удостоенному премии Совета Министров СССР, поселок Саласпилс, центральная усадьба совхоза имени Ленина Латвийской ССР

«По новому проекту» (1982, № 8)

О строительстве коровника в колхозе имени 50-летия СССР Московской области.

«В новом поселке» (1982, № 12)

О построенном по единому архитектурному проекту поселке Юмправа в Латвии — центральной усадьбе совхоза «Огре».

Предлагаем также использовать сюжеты из выпусков 1983 года, о которых рассказано в этом номере журнала.

СЕЛО ЖДЕТ МОЛОДЫХ

«ГДЕ НАЙТИ НЕВЕСТУ» (2 ч.)

Фильм посвящен проблеме привлечения молодежи к работе в колхозе.

«ПРОФИОРИЕНТАЦИЯ СЕЛЬСКОЙ МОЛОДЕЖИ» (2 ч.)

Об опыте сельских общеобразовательных школ Кировской области по комплексному решению вопросов профессиональной ориентации молодежи.

«КАДРЫ — СЕЛЬСКОМУ ХОЗЯЙСТВУ» (2 ч.)

Об учебно-курсовом комбинате, готовящем кадры для сельского хозяйства.

«КАДРЫ ДЛЯ ЖИВОТНОВОДСТВА» (2 ч.)

О подготовке кадров для животноводческих комплексов в Латвийской ССР.

«...ТОТ, КТО ОСТАНЕТСЯ С НАМИ...» (2 ч.)

На экране — колхоз имени Фрунзе Белгородской области Украинской ССР, где многое делается для того, чтобы молодежь оставалась работать на родной земле.

«СЕМЬ ДНЕЙ ВЕСНЫ» (2 ч., цветной)

О селе Юкнайчай в Литве, где созданы все возможности для труда и учебы молодежи.

«ТЕБЕ ДОВЕРЕНА ЗЕМЛЯ» (5 ч., цветной)

О молодых руководителях хозяйств Нечерноземной зоны РСФСР.

«ОСЕНЬ В ДУБЕНКАХ» (1 ч.)

Об отряде молодых животноводов — выпускников сельских школ в Дубенском районе Татарской АССР.

«ПОЧЕМУ ПЛАЧЕТ МЕДЕЯ» (1 ч., цветной)

О решении проблемы кадров для животноводческих ферм в хозяйствах Литвы.

«ЗАБРОДНЕНСКИЕ НОВОСЕЛЫ» (1 ч., цветной)

О начале трудовой биографии молодых специалистов в белорусском селе.

«С НАСТУПЛЕНИЕМ ВЕСНЫ» (1 ч.)

О воспитанниках Новомичуринского сельскохозяйственного ПТУ Рязанской области.

«ПОДОЖДИ НЕМНОГО, ПОЛЕ» (2 ч., цветной)

О совхозе-техникуме «Янеда» в Эстонии.

«ПОДГОТОВКА И ПОВЫШЕНИЕ КВАЛИФИКАЦИИ СЕЛЬСКИХ КАДРОВ» (2 ч.)

О подготовке квалифицированных специалистов сельского хозяйства в Казахстане.

Репертуар апреля

«Белые Росы»

Ранним утром, как всегда, вышел из дому старый Федос Ходас, чтобы умыться стуженой колодезной водой, поглядеть на восходящее солнце, полюбоваться зеленеющим садом-огородом. И, как всегда, тут как тут сосед-ровесник Тимофей:

— Федос, когда помирать думаешь? — спрашивает въедливый старик.

— В среду, — беспечно отвечает тот.

— Ну, что ты такого в своей жизни видал, чтобы с легкой душой смерть принимать? — не унимается Тимофей. — Что ты в своей жизни сделал?

— Что? Восемьдесят лет смерти фигу показывал... Трех сынов сделал. На ноги поднял. В люди вывел, — отвечает Федос.

С этого немудрящего утреннего разговора и начинается фильм «Белые Росы». А заканчивается он вечером другого дня. Обращаясь к заходящему солнцу, говорит Федос:

— Ну, вот и все. Пришел мой вечер. Уже нечего мне у тебя просить. Только осталось спасибо тебе сказать за то, что родился, за то, что мучился, радовался, плакал... За все... Пошли нашим детям тепла и света. Согрей их. На земле нет жизни без тебя. Спасибо тебе.

Это — как бы обрамление фильма, рассказывающего о наших современниках — простых, добрых людях, об их делах и заботах, радостях и тревогах, о любви к родному дому, к деревеньке, оказавшейся ныне в черте большого города, с которой накрепко связан каждый герой картины.

Белые Росы — такое имя носит эта деревня. Откуда пошло столь необычное название? Дед Тимофей считает, что все очень просто: за деревней — большой луг, осенью падает на него туман — вот вам и белые росы. Но у Федоса — своя версия: в древности стояла деревня на границе двух государств, жили в ней русские люди — тогда их называли россами. И были они чистые, благородные, не способные на предательство, — потому и звали их «белые россы»... Оттуда, из дали веков, протянулась прочная нить к нынешним жителям маленькой белорусской деревни — таким же чистым и верным, как их предки.

Фильм этот — комедия, поэтичная, возвышенная. Эти краски привносят к картину в первую очередь старый мудрый Федос Ходас, роль которого исполняет замечательный актер Всеволод Санаев.

Почти пятьдесят лет видим мы его на экране. Уже в 30-е годы, исполняя даже совсем маленькие роли, В. Санаев проявил себя актером, способным ярко характеризовать своих героев, придать им черты истинно народные. Вспомните лесоруба из «Волги-Волги» или Суркова из «Девушки с характером». Последнее двадцатилетие было особенно ярким и насыщенным в творческой биографии актера. Мы познакомились с очень разнообразными и интересными его работами. И каждая отмечена правдой жизни, подлинным реализмом и глубиной.

В «Белых Росах» благородство и душевную красоту Ходаса подчеркивает актер Борис Новиков, исполнитель роли Тимофея, — второй «голос» в дуэте стариков. Сложный, неоднозначный образ Васьки, младшего сына Ходаса, создал популярный актер Николай Караченцов. Среднего, Сашу, маящегося вдали от родного дома и без конца прокручивающего магнитную ленту с голосом «родного» де-

ревенского петуха, сыграл Михаил Кокшенов. Старший сын, рациональный, благополучный Андрей, — Геннадий Гарбук. В роли жены Василия — известная актриса Галина Польских.

Автор сценария — молодой белорусский драматург Алексей Дударев. Режиссер Игорь Добролюбов поставил ряд фильмов, среди которых — «Иван Макарович», «Расписание на послезавтра» и «Третьего не дано». Оператор-постановщик — Григорий Масальский. «Белые Росы» — уже не первая его совместная работа с И. Добролюбовым.

Е. ЛАРИНА

«Признать виновным»

Советский кинематограф все глубже и всесторонне исследует морально-этический облик подрастающего поколения, не проходя мимо и негативных явлений в нашей жизни.

Картина «Признать виновным» — о том, откуда берутся «трудные» подростки. Герой ее, а вернее, антигерой — юноша из благополучной интеллигентной семьи. В доме созданы как будто все условия для полноценного развития сына. В школе, где учится Николай Бойко, — здоровый микроклимат, класс дружный, ребята честные, нетерпимые к подлости и фальши. Почему же Николай на пороге совершеннолетия становится преступником?

Он был единственным в семье ребенком. И родители невольно содействовали формированию его эгоцентрической жизненной позиции, подчеркивая исключительность своего обожаемого ребенка и не обращая внимания на некоторые безобидные, как им казалось, издержки молодости. Николай же, возомнив себя эдаким «сверхчеловеком», искал друзей лишь среди тех, кого мог себе подчинить, завоевывая авторитет презрением к опасности, умением добыть деньги, ловкими кражами. А жертвы Бойко, не давая ход делу, способствовали укреплению в юнце веры в безнаказанность. И поэтому инспектор по делам несовершеннолетних Воронин, с беспокойством присматривавший к Николаю, не смог вовремя привлечь его к ответственности и тем самым предотвратить тяжкое преступление, на какое оказался способен юноша, — убийство девушки, осмелившейся его послушаться. Снова экран поднимает вопрос о пагубности равнодушия, невнимания к ребячьим проступкам со стороны взрослых, ибо даже мелкое хулиганство, оставленное незамеченным, может привести к необратимым последствиям.

Этот фильм — восьмая работа Игоря Вознесенского, поставившего разные по тематике и жанрам картины. В «Жребии» он показал притягательный мир хоккея, в «Аквавантах» рассказал об исследовании тайн океана. С создания фильма-сказки «Кольца Альманзора» началась творческая жизнь режиссера в детском кинематографе. В центре его комедии «Потрясающий Берендеев» — мальчишка-фантазер наших дней, фильма «Буденовка» — юный герой гражданской войны, «Четвертой высоты» — девочка из поколения 30-х годов, отдавшая свою жизнь за Родину. Фильм «Остаюсь с вами» поведал о последнем периоде жизни Аркадия Гайдара. В этих произведениях заметно стремление режиссера привить сегодняшним ребятам любовь к отчизне, чувство гражданского долга, высокие нравственные качества. Сценарий «Признать виновным» Юрия Иванова (начальника уголовного розыска

«БЕЛЫЕ РОСЫ»

«Белорусьфильм», цветной. Режиссер — И. Добролюбов. Как в знакомых нам сказках: жил-был старик, и было у него три сына... Но на экране — не сказка, а быль из жизни современной деревни.

В ролях — В. Санаев, Б. Новиков, Н. Караченцов, М. Кокшенов, Г. Польских.

«ПРИЗНАТЬ ВИНОВНЫМ»

Киностудия имени М. Горького, цветной. Режиссер — И. Вознесенский. Подросток совершил тяжчайшее преступление. С уголовным миром не связан, семья благополучная, в школе обстановка здоровая. Так в чем же дело?

В ролях — В. Шевельков, А. Михайлов, И. Мирошниченко.

одного из районов Москвы, дебютанта в кинодраматургии) и Владимира Карасева (до сих пор он работал в документальном кино) предоставил И. Вознесенскому возможность поднять вопросы воспитания в ином, тревожном, но очень важном сегодня аспекте.

Образ самовлюбленного и жестокого юнца Николая Бойко создал студент ВГИКа Владимир Шевельков, начавший сниматься в кино еще школьником. Юлька, лидер клуба «Юный дзержинец», — Марина Яковлева, Воронин — Александр Михайлов, мать Николая — Ирина Мирошниченко.

Оператор — Анатолий Буравчиков.

Фильм дает повод для серьезного разговора о морали и нравственности, о роли семьи и школы в формировании личности, о нашей ответственности за молодое поколение.

А. ПОГНАЕВА

«Волчья яма»

«Киргизское чудо» — так зарубежные обозреватели назвали мощный взлет национальной кинематографии республики, бывшей до Великой Октябрьской социалистической революции отсталой окраиной России.

Один из творцов этого чуда — лауреат Государственной премии СССР и премии Ленинского комсомола Киргизии режиссер Болотбек Шамшиев. Начиная он в документальном кино. И уже первые ленты Шамшиева — «Манасчи» и «Чабан» — получили призы на кинофестивалях в нашей стране и за рубежом, как, впрочем, и каждая последующая его работа.

Широкое признание принесли Шамшиеву художественные ленты «Выстрел на перевале Караш» и «Алые маки Иссык-Куля», обращенные к эпохе крутых исторических перемен, вызванных революцией; «Белый пароход», «Среди людей» и «Ранние журавли», поднимающие тему духовного становления ребенка, подростка, юноши.

Эмоциональность, свободное погружение в национальную стихию, могучая вера в победу духовности над бездушием, честность и искренность — черты, делающие кинематограф Б. Шамшиева явлением ярким и серьезным.

Новый фильм этого мастера «Волчья яма» (Шамшиев же — автор сценария вместе с Е. Абишевым) — о проблемах поколения, вступающего в жизнь. Когда-то, еще подростком, Самат Касымов обратился за помощью к Мусе Шарипову — уважаемому человеку, инвалиду, прикованному к креслу. Не знал Самат, что это матерый преступник, выдающий себя за ветерана войны. «Оборотень» втягивает доверчивого паренька в шайку браконьеров. Не сразу юноша осознает, что с ним случилось, а прозрев, пытается выбраться из «волчьей ямы». Но это оказывается совсем непросто.

В главной роли — Талгат Нигматулин, известный по картинам «Сказание о Сиявуше», «Седьмая пуля», «Встречи и расставания», «Пираты XX века», «Право на выстрел», «Провинциальный роман», «У кромки поля», «Приказ: перейти границу». Прекрасная Аджар, любовь к которой побудила Самата пересмотреть свою жизнь, — Айтурган Темирова, снявшаяся во многих фильмах Б. Шамшиева, а также в картинах «Не ставьте лешему капканы», «Неши объяснений» и др. Сложный образ Шарипова создал известный казахский актер Кененбай Кожобеков (эта роль писалась специально для него), которого мы знаем по

картинам «Алитет уходит в горы», «Джамбул», «Мы из Семиречья», «Девушка-джигит», «Кыз Жибек»
Оператор — Манасбек Мусев.

Н. МИЛОСЕРДОВА

«Рецепт ее молодости»

Десятки лет тянется запутанное судебное дело об огромном наследстве, на которое претендуют две семьи, — Грегоров и Прусов. Неожиданно к тяжбе оказывается причастной приезжая знаменитость — певица Эмилия Марти. Она, как выясняется, прабабушка нынешнего Грегора и ей... 338 лет, хотя выглядит Эмилия молодой и прекрасной.

Когда-то ее отец, Иеронимус Макропулос, лейб-медик при дворе императора Рудольфа II, приготвил фантастический эликсир, который на 300 лет продлевает жизнь, сберегая одновременно от старости. И вот под разными именами, в разных эпохах, путешествует по свету его дочь, когда-то отдававшая волшебного зелья, действие которого должно скоро закончиться...

С этой, прямо скажем, необычной женщиной нас познакомил известный чешский писатель Карел Чапек в своей пьесе «Средство Макропулоса», написанной в 1922 году и поставленной во многих театрах мира. Произведение это глубоко гуманистично по своему замыслу. Изображая противоречия современного ему буржуазного общества, писатель призывает задуматься над такими вечными категориями, как цель и смысл жизни, смерть и бессмертие, и заставлял прийти к выводу, что старость и закономерный конец земного существования не страшны тем, кто оставляет после себя добрую память. Именно эта, социально-философская сторона произведения обычно выдвигалась на первый план в театральных постановках.

Творческий коллектив «Мосфильма» во главе с режиссером Евгением Гинзбургом в многочисленных комических ситуациях, которыми изобилует действие, в оптимизме, пронизывающем пьесу, увидел возможность для иной интерпретации сюжета. По сценарию Александра Адабашьяна на музыку композитора Георгия Гараняна они создали задорный веселый мюзикл.

«Рецепт ее молодости» — первый большой художественный кинофильм Евгения Гинзбурга. Центральная роль была поручена Людмиле Гурченко.

Недавно (см. 1983, № 4) мы подробно рассказали в журнале о творчестве этой актрисы. Напомним, что на XVI Всесоюзном кинофестивале в Ленинграде летом минувшего года ей была присуждена премия за лучшую женскую роль — Веры в фильме «Вокзал для двоих». «Люблю играть людей, поставленных в экстремальные ситуации», — признавалась актриса. Так что загадочная прожигательница жизни Эмилия Марти, оказалась как нельзя более близкой ее творческим устремлениям, а профессия Эмилии и жанр фильма позволили в полной мере проявиться не только драматическому таланту актрисы, но и ее выдающимся музыкальным способностям.

Без дублеров-вокалистов снимались и исполнители остальных ролей — Олег Борисов, Анатолий Ромашин, Армен Джигарханян, Сергей Шакуров, Александр Абдулов, Елена Степанова.

Текст песен — поэта Юрия Ряшенцева. Оператор — Генри Абрамян.

Е. ТУР

Текст для афиш

«ВОЛЧЬЯ ЯМА»

«Киргизфильм», цветной, две серии. Режиссер — Б. Шамшиев. Остросюжетный фильм о драматической судьбе молодого человека, втянутого в преступный мир.

В ролях — Т. Нигматулин, А. Темирова, К. Кожобеков.

«РЕЦЕПТ ЕЕ МОЛОДОСТИ»

«Мосфильм», цветной. Режиссер — Е. Гинзбург. Мюзикл по мотивам пьесы Г. Чапека «Средство Макропулоса». Хотя героине фильма более трехсот лет, она молода и обворожительна. Но счастлива ли?

В главной роли — Л. Гурченко. Среди других актеров — А. Джигарханян, А. Ромашин, О. Борисов, А. Абдулов, С. Шакуров.

Другие фильмы апреля представляет главный редактор В/О «Союзинформкино» В. КЛЮЧАНСКИЙ

Картины, о которых рассказано на предыдущих страницах, — «БЕЛЫЕ РОСЫ» * («Беларусьфильм», кашетированная, цветная, 9 ч.), «ПРИЗНАТЬ ВИНОВНЫМ» * (студия имени М. Горького, широкоэкранная, цветная, 8 ч.), «ВОЛЧЬЯ ЯМА» * («Киргизфильм», широкоэкранная, цветная, две серии, 8 и 7 ч.), «РЕЦЕНТ ЕЕ МОЛОДОСТИ» * («Мосфильм», широкоформатная и широкоэкранная, цветная, 10 ч.) — печатаются наибольшим тиражом.

Среди других советских кинолент, выпускаемых в апреле, многие рассказывают о наших днях.

«ДЕЛО ДЛЯ НАСТОЯЩИХ МУЖЧИН» * (широкоэкранная, цветная, 7 ч.) — новая работа «Беларусьфильма» В многострадальной белорусской земле скрывается еще немало смертоносных следов, оставленных фашистами. В конце 70-х годов в городе Барановичи при проведении строительных работ был обнаружен склад снарядов, начиненных отравляющими веществами. Этот реальный случай и положен в основу картины. Герои ее — саперы, солдаты и офицеры, проявившие в опасной ситуации мужество и мастерство. Автор сценария — Аркадий Пинчук. Режиссер — Валерий Пономарев. В фильме снялись известные актеры Борислав Брондуков и Любовь Виролова. В главной роли — старшего лейтенанта Антона Фролова, выполнившего свой долг ценой жизни, — дебютировал на экране молодой театральный актер Геннадий Давыдко.

А картина «ИСКУПИ ВИНУ...» («Казахфильм», широкоэкранная, цветная, 8 ч.) — дебют режиссера Серика Жармухамедова. Автор сценария, написанного по мотивам повести Т. Абдикова «Есент и Батес», Смагул Елубаев тоже делает первые шаги в художественном кино (дебютом был фильм «Дом под луной»). О картине «Искупи вину...» мы рассказывали в № 1 журнала, на с. 20 (ее прежнее название — «Неизвестная история сына»). В главной роли — Анвар Молдабаев.

Зрителям давно известно имя киноактрисы Натальи Величко («Тишина», «Первый снег», «Николай Бауман», «Щит и меч», «Я... его невеста»). Теперь мы знакомимся с ней как с постановщиком картины «УРАГАН ПРИХОДИТ НЕОЖИДАННО» («Мосфильм», широкоэкранная, цветная, 9 ч.) Эта лента о любви, которая врывается в жизнь и ломает ее привычное многолетнее течение. Сценарий фильма написал известный поэт и драматург Анатолий Софронов. В главной мужской роли — Александр Казаков, которого мы видели в картинах «Полюны — трава горькая» и «Экзамен на бессмертие». В роли Березиной — Людмила Зайцева, в последние годы часто и успешно снимающаяся в кино. Ольга — актриса Саратовского драматического театра имени К. Маркса Валентина Федотова (она сыграла главные роли в фильмах «Родник» и «Дамское танго»).

Фильм «КОМЕТА» * (студия имени М. Горького, кашетированный, цветной, 7 ч.) — бытовая комедия. Действие ее разворачивается на черноморском пляже, где отдыхающие захватывают при попустительстве доброго сторожа бутфорский корабль, предназначенный для съемок «чего-то очень приключенческого». Комедия приобретает элементы сатиры, когда отдыхающие поддаются панике, услышав о приближении абсолютно безобидной кометы. Это последняя работа безвременного скончавшегося режиссера Ричарда Виктора, поставившего такие широко известные картины, как «Отроки во Вселенной», «Москва — Кассиопея», «Обелиск». Авторы сценария — Кир Булычев и Ричард Виктор при участии Юрия Чулюкина. В картине снялось немало популярных актеров — Владимир Басов, Анатолий Кузнецов, Алена Беляк, Валентин Смирнитский, Дмитрий Золотухин.

Авторы фильма «ДВОЕ ПОД ОДНИМ ЗОНТОМ» * (Одесская киностудия, кашетированный, цветной, 9 ч.) назвали его апрельской сказкой. И действительно, в картине много необычного, таинственного, чудесного. Может быть, потому, что действие ее происходит в дикое, что вокруг весна, а герои молоды и влюблены. Вместе с тем это фильм об ответственности перед самим собой, о том, как важно помочь человеку в трудную минуту поверить в себя... Режиссер картины Георгий Юнгвальд-Хилькевич известен своими приключенческими кинолентами «Опасные гастроли», «Внимание, цунами!», а также музыкальными телефильмами «Три мушкетера» и «Ах, водевил, водевил...». Автор сценария — Сергей Абрамов. Центральную женскую роль сыграла Елена Сафонова, успешно дебютировавшая в картине «Возращение Баттерфляй». В главной мужской роли — рижский актер Ивар Калнынь, известный по фильмам «Ранняя ржавчина», «Личная безопасности не гарантирую», «Миллионы Ферфакса» и др. Зрители встретятся также с хорошо знакомыми актерами Иннокентием Смоктуновским и Натальей Андрейченко.

Первым чекистам Таджикистана посвящена героико-приключенческая картина «НА ПЕРЕВАЛЕ НЕ СТРЕЛЯТЬ» * («Таджикфильм», широкоэкранная, цветная, 7 ч.). Она рассказывает о борьбе с басмачами в 20-е годы. Начальник ОГПУ Парамонов видит свою задачу не только в том, чтобы уничтожить банды басмачей, но и в том, чтобы избежать бессмысленного кровопролития. Ведь в подав-

ляющем большинстве басмачи — это обманутые дехкане. Образ Парамонова создал известный актер Анатолий Азо. Авторы сценария — Валентин Максименков и Мухамеджан Рабиев. Режиссеры — Абдулом Рахимов и Мукадас Махмудов.

Картина Свердловской киностудии «СЕМЕН ДЕЖНЕВ» (широкоэкранная, цветная, 8 ч.) рассказывает о выдающемся русском путешественнике, прошедшем во второй половине XVII века через всю Сибирь, достигнув восточной окраины России — мыса, который назван его именем. Автор сценария — Ярослав Филиппов. Режиссер — Николай Гусаров. В заглавной роли — Алексей Булдаков.

В апреле повторно выпускается картина «ОСТРОВ СОКРОВИЩ» * (9 ч.) по мотивам романа Р. Стивенсона, созданная в 1937 году на киностудии «Союзмультфильм». Режиссер и соавтор сценария (вместе с О. Леонидовым) — Владимир Вайншток. В ролях — Осип Абдулов, Николай Черкасов, Михаил Царев и другие.

Фильмы производства социалистических стран — очень разные по тематике и жанрам.

Тема Сопротивления в годы фашистской оккупации не иссякает в польском искусстве. Герой картины «МЕРТВЫЕ БРОСАЮТ ТЕНЬ» (кашетированная, цветная, 10 ч., не разрешена детям до 16 лет) — бывший подпольщик, который уже в наши дни ищет предателя, погубившего его товарищей. Сценарий фильма написан в соавторстве с режиссером Юлианом Дзедзиной известный писатель Анджей Вьдзишский, в прошлом узник гитлеровского концлагеря. В ролях — Татьяна Сосна-Сарно, Хенрик Татар, Ежи Саган.

Не так давно на наших экранах демонстрировалась венгерская кинолента «Языческая мадонна», в которой действовали майор милиции Кардош и лейтенант Этвеше по прозвищу «Капелька». Этот же дуэт украсит комедию-детектив «БЕЗ ПАНИКИ, МАЙОР КАРДОШ!» (цветная, 9 ч., не разрешена детям до 16 лет). Авторы сценария — Иштван Буйтор и Балаж Факан. Режиссер — Шандор Сёни. В главных ролях — Иштван Буйтор и Андраш Керн.

О проблеме сегодняшнего румынского села рассказывает фильм «ОСТАЮЩСЯ С ТОБОЙ» (цветной, 7 ч.). Автор сценария — Димитру Буэня. Режиссер — Джордже Корня. В главной роли — Флорин Замфиреску.

Два молодых инженера, направленные на работу в провинцию, — герои чехословацкого фильма «ПОСЛЕДНИЙ ПОЕЗД» (цветной, 7 ч., не разрешен детям до 16 лет). Автор сценария, написанного по мотивам романа Карла Мисаржа «Периферия», — Милослав Выдра. Режиссер — Юлиус Матула. В ролях — Владимир Длоуги, Симона Врбичка, Милена Штайнмаслова, Владислав Бенеш.

Действие югославского фильма «ДЕЗЕРТИР» (кашетированный, цветной, 9 ч., не разрешен детям до 16 лет) происходит в начале второй мировой войны. Это сложная история молодого журналиста, стремившегося добровольно пойти на фронт, но волею обстоятельств вынужденного стать дезертиром. Автор сценария и режиссер — Антун Врдоляк. В главной роли — Франо Ласич.

Вьетнамский фильм «НЕПОКОРНАЯ ДАО» (8 ч.) по роману Нго Тат То «Свет погас» рассказывает о драматической судьбе крестьянки во время господства французских колонизаторов. Автор сценария и режиссер — Фам Ван Хао. В ролях — Ле Ван, Ань Тхай, Хоанг Ань Зьонг.

Теперь о картинах других стран.

История, разыгравшаяся «В КАМЕННЫХ ДЖУНГЛЯХ САН-ПАУЛУ» (Бразилия, цветная, 8 ч., без права показа по телевидению), характерна для большого капиталистического города, в который приезжают в поисках заработка тысячи бедняков из провинций. Герою фильма Северину повезло: он нашел работу, правда, ценой предательства своих товарищей. Однако, когда в Северину отпала нужда, хозяин выгнал его. Доведенный до отчаяния, Северину убил хозяина. Это только пролог к дальнейшим событиям, показанным в этом честном и суровом фильме, на XII Московском международном фестивале удостоенном Золотого приза. Автор сценария и режиссер Жоан Батиста ди Андраде, один из немногих мастеров бразильского кино, которых привлекают острые социальные темы. Действие японского фильма «МУТНАЯ РЕКА» (9 ч., без права показа по телевидению) происходит через десять лет после окончания второй мировой войны, но последствия ее — основная причина бедности и несчастий героев картины. Режиссер — Кохэй Огури. В главных ролях — Такахиرو Тамура и Юмио Фудзита. На XII Московском международном фестивале этот фильм был удостоен Серебряного приза.

Двадцать лет назад датский режиссер Эрик Баллинг начал свой сериал под названием «Банда Олсена». Новый его фильм «ОПЕРАЦИЯ НАЧНЕТСЯ ПОСЛЕ ПОЛУДНЯ» (кашетированный, цветной, 10 ч., не разрешен для детей до 16 лет, без права показа по телевидению) продолжает эту серию о незадачливых жуликах, содержащую немалую долю сатиры на современное капиталистическое общество.

Главные роли в драме «ВОЗВРАЩЕНИЕ МАРТЕНА ГЕРРА» (Франция, кашетированная, цветная, 10 ч., не разрешена детям до 16 лет, без права показа по телевидению) сыграли звезды современного французского кино Натали Бэй и Жерар Депардье. А действие фильма происходит в XVI веке в небольшой французской деревушке. Режиссер — Даниель Винь.

Испанская мелодрама «ПРОШЛОЕ БЫЛО ОШИБКОЙ» (кашетированная, цветная, 9 ч., не разрешена детям до 16 лет, без права показа по телевидению) — о судьбе бедной девушки, едва не ставшей жертвой интриг. Режиссер — Педро Ола. В главной роли — Ана Белен.

* Звездочкой отмечены фильмы, печатающиеся также на 16-мм киноленте.

На киностудиях страны

Все малыши, в том числе, конечно, и сельские, любят рисованные и кукольные киноленты, создаваемые на «Союзмультфильме». Работы этой студии очень нравятся и взрослым: на сеансы мультфильмов часто приходят целыми семьями. Расскажите своим зрителям, какие новые встречи с героями мультипликационных кинолент их ожидают.

«СОЮЗМУЛЬТФИЛЬМ»

Е. НИКИТКИНА, ст. редактор

В этом году предусмотрен выпуск 32 фильмов: 24 рисованных и 8 кукольных. Естественно, большая их часть предназначена детям.

Будет продолжен выпуск киножурнала «Веселая карусель», в котором по традиции дебютируют молодые режиссеры и художники студии. И ведущие наши режиссеры работают для детского зрителя. Так, Ф. Хитрук создаст фильм «Слон с розовыми ушами». (Этот мастер знаком ребятам по кинолентам о приключениях медвежонка Винни-Пуха). В. Курчевский ставит комедийную сказку-детектив, посвященную проблемам воспитания, которая будет интересна и детям, и взрослым.

Зрители вновь встретятся со знакомыми героями в фильме «Зима в Простоквашино». Состав творческой группы тот же, что и в предыдущих лентах этой серии: автор сценария — Э. Успенский, режиссер — В. Попов, озвучивают роли по-прежнему актеры О. Табаков, Б. Новиков и другие.

Детский писатель Г. Остер придумал историю о приключениях малышей в зоопарке, которая легла в основу экцентрической комедии «Гирлянда из малышей». В картине есть эпизод, в котором появляются обезьянки. Они получили настолько обаятельными и смешными, что режиссеры Л. Шварцман и М. Мирошкина попросили писателя придумать новую историю, героями которой стали бы эти веселые обитатели зоопарка. Так родился замысел фильма «Обезьянки». Трудно маме-обезьяне управляться со своими малышами, энергия которых бьет ключом. В киноленте много узнаваемых ситуаций, которые покажутся забавными и детям, и их родителям.

Детям предназначены также картины «Возвращение блудного попугая» (авторы сценария — А. Курляндский и В. Караваев, режиссер — В. Караваев), «Королевский бутерброд» (автор сценария и режиссер — А. Хржановский), «На задней парте» — очередная серия фильма с популярными героями — отличницей Знайкиной и двоечником Лейкиным (авторы сценария — А. Петров и В. Угаров, режиссер — В. Угаров) и др.

Одна из главных задач мультипликаторов — ознакомление детей с сокровищницей русского национального искусства. Изобразительную разработку известного цикла музыкальных пьес М. Мусоргского «Картинки с выставки» увидят юные зрители в одноименной ленте И. Ковалевской. В основу изобразительного решения фильма И. Аксенчука «Весенний хоровод» положено искусство Палеха, ленты Г. Сокольского «Охотник до сказок» (по одноименной сказке К. Ушинского) — русские печные изразцы. Фильм «Про Фому и Ерему» режиссера Ю. Прыткова основан на старинной русской притче, во многих вариантах бытовавшей на Руси, — о двух братьях Фоме и Ереме, лентяях и неудачниках. С «Союзмультфильмом» сотрудничает один из ведущих драматургов игрового кино В. Мережко. Вместе с режиссером Г. Бариновой они создают серию мультипликационных картин по мотивам русских народных сказок. Предыдущей их работой была музыкальная лента «Волчище-Серый хвостиче». Новый фильм этой съемочной группы «Медведь-липовая нога» — о глупом медведе, по собственной вине попавшем в беду, которому помогли добрые люди.

Особо хочется сказать о полнометражной ленте, над которой работают признанные мастера мультипликации И. Иванов-Вано и Л. Мильчин — «Сказка о царе Салтане» по произведению А. С. Пушкина. Опираясь на традиции русской культуры, авторы картины нашли свой яркий и самобытный стиль. Во многом помог им опыт работы над фильмом «Конек-Горбунок», знакомым многим поколениям зрителей и в нашей стране, и за ее пределами. Замечательные пушкинские стихи будут звучать с экранов и от автора-чтеца, и от лица героев сказки. Текст первоисточника дополняют русские народные песни, лирические и шуточные. Композитор М. Месернич разработал партитуру с использованием музыкальной классики — сочинений Н. Римского-Корсакова и И. Стравинского.

На киностудии постоянно идет работа над экранизацией сказок народов мира. Режиссер Н. Голованова приступила к работе над фильмом по сказке братьев Гримм «Горшочек каши», в котором рассказывается веселая история о волшебном горшочке, приносящем массу неприятностей недоброму хозяину. По мотивам монгольской сказки создается лента «То ли птица, то ли зверь» (автор сценария — В. Валущий, режиссер — В. Пекарь).

А теперь — о фильмах для взрослых. Выразительные средства мультипликационного кино позволяют лаконично и ярко говорить о сложных современных проблемах, о духовных ценностях. Вспомним, например, картину Ю. Норштейна «Сказка сказок» на тему Великой Отечественной войны, получившую множество призов всесоюзных и международных кинофестивалей. Сейчас этот режиссер работает над фильмом «Шинель» по одноименной повести Н. В. Гоголя. Сценарий написан Л. Петрушевской (совместно с Ю. Норштейном). Художник-постановщик — Ф. Рубцова. Результатом творческого сотрудничества Ю. Норштейна с этим художником были картины, отмеченные Государственной премией СССР, «Лиса и заяц», «Щапля и журавль», «Ежик в тумане».

Серьезные нравственные проблемы будут подняты в фильме режиссера С. Соколова «Черно-белое кино». Здесь пойдет разговор о том, как проявленное еще в детстве малодушие влияет на дальнейшее формирование человека. Автор сценария — драматург В. Славкин.

Ряд фильмов, адресованных взрослым зрителям, решен в жанре сатиры. Рисованная лента Б. Дежкина «Одна минута» посвящена проблемам дисциплины. А мультипликационная клоунада режиссера Г. Бардина «Тяп, ляп — майяры» позволит увидеть, до каких размеров может вырасти ущерб из-за вроде бы невинной безответственности. Режиссер Е. Гамбург, известный своими пародийными картинами «Шпионские страсти», «Пес в сапогах», «О море, море!», ставит юмористический фильм о проблемах человеческого общения «Контакты и конфликты», в создании сценария которого участвовал психолог А. Егидес.

В 1986 году наша студия будет отмечать свое 50-летие. Подготовка к этой дате сказалась и на долгосрочных творческих планах ведущих мастеров мультипликации.

В проекте плана студии на следующий год предусмотрены разнообразные темы и жанры. Страницы героической древней русской истории воскресит лента «Евпатий Коловрат» (режиссер — Р. Давыдов). В основе картины «Геракл у Омфалы» (режиссер — А. Петров) — мотивы древнегреческих мифов. В жанре научной фантастики решаются ленты «Перевал» (режиссер — В. Тарасов) и «Два билета в Индию» (режиссер — Р. Качанов) по сценариям писателя К. Булычева. Как фильм-плакат задумана И. Аксенчуком публицистическая лента «Голос планеты Земля». Будет вестись работа над полнометражным кукольным фильмом «Коща, которая гуляла сама по себе» (режиссер — И. Гаранина) по сказке Р. Киплинга. Режиссер Л. Носырев задумал поставить полнометражную рисованную картину «Архангельские новеллы», в которую войдет полюбившийся зрителям фильм-сказка по мотивам произведения писателя Б. Шергина «Волшебное кольцо». О проблемах современного города расскажет лента Ф. Хитрука «И все-таки». Вопросам творчества будет посвящен кукольный фильм Н. Серебрякова «Воображение...».

В перспективном тематическом плане нашей киностудии отражены основные направления развития советской мультипликации, главная задача которой — воспитание подрастающего поколения.

Шедевры советского кино

«Член правительства»

Р. СОБОЛЕВ,
кандидат искусствоведения

Когда этот фильм вышел на экраны (март 1941 г.), его назвали историко-революционным, хотя события Октября здесь и не отражались. Но это было одно из первых кинопроизведений, рассказавших о великих завоеваниях революции через судьбу простого человека — беднячки-крестьянки, становящейся государственным деятелем.

Режиссеры фильма «Член правительства» Александр Зархи и Иосиф Хейфиц до этого поставили замечательную картину «Депутат Балтики» — о русском ученом, вставшем на службу революции. Позиция профессора Полежаева определялась прежде всего его светлым умом, непреклонной логикой ученого. А героиню «Члена правительства» Саню Соколову, «простую русскую бабу», по ее собственным словам, бросают в революционный процесс перестройки деревни обстоятельностью и чувства. Но постепенно она становится активным творцом истории.

Сценарий фильма написала кинодраматург Катерина Виноградская, имя которой к тому времени уже было известно по картинам «Обломок империи» и «Партийный билет» Оператор — Александр Гинцбург.

Создатели фильма широко и правдиво показывают трудности первых лет колхозного строительства — недоверие крестьян, власть предрассудков, сопротивление скрытых и явных врагов. Но главное внимание они сосредоточили на раскрытии незаурядного характера героини. А это предельно высочайшие требования к исполнительнице главной роли. Не будет преувеличением сказать, что успех картины целиком определялся мерой таланта актрисы, ее чутьем жизненной правды и умением донести эту правду до зрителя.

«Проследить путь темной и забитой крестьянки, ставшей народным депутатом, подлинным борцом за коммунизм, постичь движения души ее, ход мыслей, создать вокруг нее атмосферу, в которой зрителю ясней всего откроется развитие характера этой женщины, — все это требовало от нас, режиссеров, интенсивного и подробного изучения среды, погружения в материал, для нас, горожан, необычный, — рассказывает А. Зархи. — Выбор Веры Марецкой на роль Александры Соколовой вызвал у многих наших товарищей то же недоумение, как в свое время приглашение Черкасова на роль Полежаева. Предлагались статные актрисы, с горделивой дородностью, настоящие героини, а тут женщина и невысокая, и красотой особой не отличалась. А сколько истинного вдохновения рождалось от работы с этой замечательной актрисой! Как убедительно и эмоционально раскрывалось внутреннее движение образа в ее исполнении!» Марецкая — одна из выдающихся актрис советского театра и кино, наделенная исключительным даром перевоплощения и редким женским обаянием. Чтобы войти в мир мыслей и чувств сельской женщины, чтобы не сфальшивить на экране ни жестом, ни взглядом, Марецкая прожила восемь месяцев в глухой деревне. В работе над образом Сани актрисе помогла, по ее признанию, и встреча в Доме колхозника со знатными труженицами села. «Передо мной были простые женщины-колхозницы, только что получившие ордена от Советского правительства, бывшие батрачки, еще недавно темные и неграмотные, — вспоминала Марецкая. — Они плакали, рассказывая о своей прошлой жизни, плакали от счастья, от своей великой нужности стране».

Актрисе удалось добиться редкой бытовой и психологической достоверности образа. Ее Соколова отнюдь не сильная и не властная женщина, далеко не «бой-баба».

Силу, позволяющую преодолевать все трудности, придает ей внутренняя убежденность в том, что по-старому жить нельзя, что можно и нужно изменить жизнь к лучшему. Долог и не прост путь Александры к счастью. Волею односельчан став председателем только что созданного колхоза, она на себе испытывает и ошибки, неизбежные в новом деле, и равнодушие людей, незнакомых с коллективным трудом, и сопротивление замаскировавшихся врагов. Но, может быть, еще труднее для нее преодолеть не эти, в общем-то объективные трудности, а тот разлад, который произошел в ее собственной семье.

Муж Сани Ефим совсем не враг нового строя, он целиком за колхозную жизнь. Но... не его жене ее налаживать! Бабье дело — изба, печь, хозяйство. Ефим уходит из дома, бросает жену «за взгляды» (неслыханный для деревни тех лет довод!), хотя любит ее и по-своему, не ловко и наивно, бережет. Но и Александра любит Ефима и потому поставленный перед ней выбор — муж или колхоз, совсем не прост.

Авторы фильма отошли бы от правды жизни, если бы решили эту проблему однозначной победой чувств или долга героини. Но у Сани Соколовой пока еще сознание не «члена правительства». Ею движет простой житейский довод: подчиниться Ефиму — значит, все оставить по-старому, обречь себя на «тараканий рай», лишит других деревенских женщин надежд на лучшую жизнь. Решившись на разрыв, Саня остается страдающей от одиночества женщиной, откровенно тоскующей по мужниной ласке, остро жаждущей любви.

До этого фильма на экране не было столь крупного и многогранного полнокровного женского характера. В Марецкой помогли и отличные партнеры. Удивительно достоверен в исполнении Василия Ванина Ефим Соколов, в котором как бы отразилось то лучшее, чем жила патриархальная русская деревня: честность, основательность, привязанность к земле, гордая независимость. Но, к сожалению, отстал он от жизни, закоснел в своих домостроевских представлениях о месте женщины. Интересный образ секретаря райкома, умного и тактичного учителя героини, создал Борис Блинов, прославившийся исполнением роли Фурманова в картине «Чапаев». Удачно выступили в образах деревенских девушек и парней молодые тогда Валентина Телегина, Алексей Консовский, Николай Крючков. Их герои как бы растут вместе с Александрой, но для них Соколова постепенно становится тем руководителем, каким для нее был секретарь райкома.

Фильм «Член правительства» относили и к числу произведений литературы и искусства, посвященных коллективизации. Это верно лишь отчасти. Смысл картины более широк: она показывает ту колоссальную творческую энергию, которая веками накапливалась в русской крестьянке и нашла свой выход лишь при Советской власти.



Итоги соревнования коллективов кинодирекций подводятся вышестоящими органами кинофикации совместно с соответствующими профсоюзными комитетами по показателям, предусмотренным условиями областного (краевого, республиканского) социалистического соревнования дирекций киносети, кинотеатров, бюро кинопередвижек. В качестве вспомогательного инструмента при подведении итогов соревнования может быть использована суммарная количественная оценка работы участников состязания — при помощи приведения оценочных показателей в соизмеримый вид. Для этого можно устанавливать баллы (коэффициенты) по каждому показателю, исходя из его значимости, или сравнивать каждый показатель с высшим достижением в данной группе соревнующихся, то есть в этом случае суммируются относительные значения показателей, полученные их делением на максимальное значение каждого показателя в данной группе. Естественно, что это относится к тем показателям соревнования, которые поддаются количественной оценке. Такие показатели, как «Отсутствие случаев порчи фильмокопий» или «Обеспечение хорошего качества кинопоказа», не сопоставляются. Здесь важно одно — выполнено условие или нет.

Труд соревнующихся необходимо стимулировать в соответствии с его количественными и качественными результатами, активно применять разнообразные формы морального и материального поощрения. Надо по достоинству оценивать трудовой вклад каждого, не допускать уравниловки.

Работники сельской киносети — победители социалистического соревнования — могут быть представлены кинодирекцией в вышестоящие по подчиненности органы для награждения орденами, медалями, общесоюзным знаком «Ударник пятилетки», нагрудным знаком «Отличник кинематографии СССР», почетными дипломами и грамотами, для присвоения почетных званий в том числе «Ударник коммунистического труда», «Лучший по профессии».

Дирекции киносети применяют следующие формы морального поощрения передовиков соревнования: награждение почетными грамотами администрации и профсоюзного комитета, занесение в Книгу почета, на Доску почета, чествование на собраниях и митингах, объявление благодарности, широкое освещение опыта и др. Победители соревнования награждаются денежными премиями, ценными подарками, путевками в санатории, дома отдыха и т. д.

Для поощрения коллективов кинодирекций учреждены переходящие Красные знамена и почетные грамоты Госкино союзных республик (без областного деления) и республиканских комитетов профсоюза работников

культуры, Советов Министров автономных республик, крайисполкомов, облисполкомов, горисполкомов и областных советов профсоюза, госкомитетов автономных республик по кинофикации, управлений кинофикации и обкомов профсоюза работников культуры (с денежными премиями).

Премии дирекциям киносети по итогам областного (краевого, республиканского) соревнования начисляются за счет сверхплановой прибыли и экономии от снижения планируемого убытка с начала календарного года. Размер этих премий устанавливается по специальной шкале в зависимости от числа работающих и вида премии (первая, вторая, третья). Список лиц, подлежащих премированию, и конкретный размер премии определяются директором киносети по согласованию с профсоюзным комитетом. Размер премии руководителю дирекции, его заместителю и старшему бухгалтеру устанавливается вышестоящим органом кинофикации.

Для выплаты премии и приобретения памятного подарка победителю соревнования могут быть использованы фонд предприятия (дирекции киносети), а также централизованные поощрительные фонды органов кинофикации, облисполкомов, крайисполкомов, горисполкомов (в пределах 0,05 процента общего планового фонда заработной платы).

Кроме того, Положением о премировании работников киносети за основные результаты работы директору киносети предоставлено право по согласованию с профсоюзной организацией (профкомом) повышать размеры премий до 25% особо отличившимся работникам. Это дополнительное премирование можно использовать для поощрения передовиков соревнования.

РЕКОМЕНДУЕМАЯ ЛИТЕРАТУРА

- Волчков А. Славный юбилей. — «Кинемеханик», 1983, № 10.
 Лужинская Л. Соревнование: не цель, а средство. — «Кинемеханик», 1983, № 10.
 Осипов К. Высокое качество гарантируется. — «Кинемеханик», 1983, № 10.
 Вклад в общее дело. — «Кинемеханик», 1983, 10.

К СВЕДЕНИЮ ЧИТАТЕЛЕЙ

В № 11 журнала за 1983 год на стр. 11 было указано, что на специальные киносеансы для детей до 16 лет в широкоформатных кинотеатрах высшего разряда установлена цена 20 коп. Однако необходимо уточнение: эта цена применяется только в залах, оборудованных широкоформатной аппаратурой, при демонстрации широкоформатных фильмов. При показе в этих кинотеатрах широкоформатных и обычных фильмов билеты на детские сеансы продаются по цене 10 коп.

Соревнование — наш помощник



Т. ШАДИЯРБЕКОВ,
 бригадир
 киномехаников,
 Сарысуский район
 Джамбулской обл.
 Казахской ССР

В нашей дирекции киносети — три бригады киномехаников. Районная дирекция киносети, все бригады, каждый киномеханик активно участвуют в социальном соревновании, в различных смотрах-конкурсах. Они нацеливают нас на решение актуальных в данный момент задач. Вот, скажем, конкурс на лучшую киноаппаратную заставил киномехаников более тщательно проводить технические осмотры и регулировку кинотехники, привести в надлежащее состояние киноэкраны, усилить борьбу за экономию электроэнергии, бережное отношение к фильмокопиям. В результате качество кинопоказа на киноустановках повысилось.

Другой смотр-конкурс привлек наше внимание к рекламированию фильмов. Включившись в этот смстр, мы стали серьезнее готовиться к выпуску на экраны картин, приехали к этой работе общественность, шире стали использовать для пропаганды фильмов радио и местную печать. В результате лучшие советские кинокартины просматривает 25—40% населения.

Проходящий сейчас Всесоюзный смотр-конкурс на лучшую организацию кинообслуживания детей и подростков потребовал от нас еще большей заботы о юных зрителях. Мы установили контакт с учителями, руководителями районного отдела народного образования. Совместно с ними планируем репертуар для детей в соответствии с воспитательными задачами, с учебной программой школ — в частности, по истории, литературе. Активизировалась работа кинолекториев и кино клубов, предназначенных школьникам. Теперь план по количеству юных зрителей перевыполняется.

Принимая социалистические обязательства, мы стараемся учесть все свои резервы и одновременно выделить насущные задачи. Так, ныне на повестке дня — укрепление дисциплины. И при подведении итогов соревнования как основной показатель учитывается трудовая дисциплина, ответственность за порученное дело. Администрация вместе с профсоюзным комитетом разработала мероприятия по укреплению дисциплины, рациональному использованию рабочего времени.

По итогам каждого месяца проводим общее профсоюзное собрание. К этому времени бухгалтерия подготавливает анализ работы киноустановок. На собрании выявляются причины отставания тех из них, что не выполняют план, и впрямь они находятся под особым контролем, им оказывается регулярная оперативная помощь. А тех, кто оказался в числе лучших, мы дружно приветствуем, просим поделиться опытом. По итогам квартала подводятся итоги работы бригад. Лучшей из них присуждается вымпел. Наша бригада неоднократно выходила победителем в социалистическом соревновании среди сельских киноустановок и района, и области. И Сарысуская дирекция киносети завоевывала переходящее Красное знамя Джамбулского облисполкома и облсовпрофа.

И. БУСЛАЕВ,
председатель месткома
Аламединской районной дирекции
киносети
Киргизской ССР



В нашей киностудии сложился крепкий стабильный коллектив. С 1978 года мы работаем без отстающих — все киноустановки выполняют задания по всем показателям. Важную роль тут играет социалистическое соревнование, которому местком и руководство киностудии придают большое значение.

Наша киностудия соревнуется с Сокулукской. А внутри киносети района — две бригады. Одной руковожу я, а другой — мой старый друг и соперник И. Ануприенко. Каждый киномеханик принимает, кроме того, индивидуальные обязательства и соревнуется с кем-либо из коллег.

В начале года разрабатываются условия социального соревнования и обязательства, они обсуждаются на совете киномехаников и затем принимаются на общем собрании коллектива. Один пункт в них неизменен — о перевыполнении годового задания. И мы его всегда выполняем. Так, в 1983 году мы обязались завершить годовую планку 7 ноября, а выполнили — к 1 октября. Записываем мы в обязательства и пункт о росте посещаемости. Сейчас средняя посещаемость киносеансов одним сельским жителем составляет 18 раз в год.

На производственных совещаниях в киностудии мы часто говорим о том, как улучшить свою работу, изучаем опыт передовых киномехаников страны, о котором рассказано на страницах журнала «Киномеханик». Наши лучшие киномеханики Х. Сафин, Н. Некрашевич, М. Дильдяев и другие делают своим опытом организации производственной работы со зрителями, рекламирования фильмов, повышения качества кинопоказа. В организации социального соревнования и распространении опыта передовиков помогает районная газета «За ударный труд».

Итоги соревнования мы подводим ежеквартально. Бригада-победительнице вручаются переходящее Красное знамя киностудии и райкома профсоюза работников культуры и денежная премия (из фонда директора), а лучшей киностудии — вымпел и денежная премия.

Мы всегда помним, что в социальном соревновании важно не только опередить товарища, но и научить его, помочь ему, если надо. Вот один пример. Заболела П. Циммер, и неделю на ее киноустановке работали киномеханики из обеих бригад. Месячный план был выполнен.

Творческую активность киномехаников стимулируют смотр-конкурсы. Помимо всесоюзных и республиканских у нас есть и свои, районные. Победителям их райисполком выделяет автомашины, мотоциклы, ковры — их можно приобрести вне очереди, а также денежные премии.

Эксплуатация киноаппаратуры

Тема 8

Искажения при звуковоспроизведении и их устранение

При воспроизведении фотографической фонограммы фильма в различных звеньях звуковоспроизводящего тракта происходит многократное преобразование сигнала. Звуковые колебания, записанные на фотографической фонограмме, модулируют постоянный световой поток читающей лампы, преобразуя его в пульсирующий, который попадает на катод фотоэлектронного умножителя или фотодиод и создает в цепи коллектора пульсирующий электрический ток. Переменная составляющая напряжения с нагрузки, включенной в цепь коллектора фотоумножителя или фотодиода, усиливается каскадами предварительного усиления и подается на вход оконечного каскада. На выходе его включены громкоговорители, преобразующие электрическую энергию в акустическую. Часть звуковых колебаний воспроизводится низкочастотными головками громкоговорителей, часть — высокочастотными, а в усилительных комплексах передвижного типа к выходу усилителя подключаются однополосные громкоговорители. Форма звуковых колебаний, излучаемых громкоговорителями, должна точно соответствовать форме колебаний, записанных на фонограмме. При этом не должно быть никаких помех (фона, треска, шума, щелчков), хорошее звуковоспроизведение может быть обеспечено лишь при отсутствии искажений в каждом из звеньев звуковоспроизводящего тракта. Рассмотрим каждое из них.

Звуковой блок кинопроектора

Состоит из оптической читающей системы и лентопротяжного механизма, обеспечивающего равномерное продвижение фонограммы перед читающим штрихом. И тот и другой узлы блока могут быть причиной искажения звука. Плохая фильтрация напряжения, подаваемого на читающую лампу, приводит к модуляции светового потока частотой 100 Гц (удвоенная частота тока сети), в результате чего появляются фон, хрип и дробление звука.

Источником искажений может быть и плохая юстировка читающей оптики. Неправильная установка лампы приводит к неравномерному освещению читающего штриха, вследствие чего возникают нелинейные искажения сигнала. Они образуются и при перекосе читающего

штриха, особенно на высоких частотах. Перекос читающего штриха приводит также к ослаблению высоких частот звукового сигнала. Такие же следствия влекут нерезкость и увеличение ширины читающего штриха.

Неправильная установка штриха по фонограмме приводит к чтению перфорации или изображения (межкадровой черты). При этом звуковоспроизведение сопровождается характерными помехами с частотами 96 или 24 Гц. Во избежание этого надо периодически проверять регулировку читающей оптики при помощи контрольного фильма или контрольных фонограмм. Правильность расположения читающего штриха относительно фонограммы следует проверять контрольной фонограммой «Маяк», резкость читающего штриха — при помощи фонограммы с частотой 8000 Гц.

Неисправность деталей лентопротяжного тракта звукового блока может привести к неравномерности скорости движения фонограммы относительно читающего штриха, что вызывает частотную модуляцию сигнала, воспринимаемую на слух как детонация звука. При частоте колебаний скорости фильма 10—12 Гц появившиеся искажения, при которых звук кажется «плавающим», называются детонацией первого рода. Она вызывается радиальным биением зубчатого барабана, транспортирующего киноленту через звукоблок, а также радиальным биением гладкого барабана или вала и радиальным биением прижимного ролика. При частоте колебаний скорости фильма более 16—20 Гц звук становится хриплым. Эти искажения, называемые детонацией второго рода, возникают в тех случаях, когда кинолента плохо прижимается к гладкому барабану или прижимной ролик туго вращается, а также при задании подшипников вала гладкого барабана, при отсутствии петьель между скачковым и гладким барабанами и масла в ванночке демпфирующего ролика в кинопроекторе П16П1.

В некоторых случаях качество звука заметно ухудшается из-за микрофонного эффекта читающей лампы — обычно при ее неправильной юстировке. При этом небольшие колебания лампы (или даже колебания самой нити) приводят к значительным

изменениям светового потока читающего штриха. Точно так же при неправильной установке фотоэлектронного умножителя часть светового потока срезается эмиттером умножителя. При вибрации работающего проектора периодически изменяется световой поток, попадающий на катод умножителя, что и приводит к микрофонному эффекту. Иногда причиной помех может быть фотосланг. Необходимо следить за тем, чтобы он не имел контакта с корпусом кинопроектора.

Усилительное устройство

реже, чем другие звенья тракта, может быть причиной искажений звука. Исправный усилитель имеет равномерную частотную характеристику от 30—60 Гц до 8—16 кГц (в зависимости от класса), минимальный коэффициент гармоник на средних частотах (меньше 1%), допустимый уровень шумов на 50—60 дБ ниже уровня сигнала (то есть мощность собственных шумов усилителя в 1 000 000 раз меньше его номинальной мощности). Такие параметры достигаются правильным выбором режимов работы усилительных ламп и транзисторов, применением глубокой отрицательной обратной связи, уменьшающей влияние нелинейности характеристики электронных ламп, транзисторов и трансформаторов.

Значительные нелинейные искажения могут возникнуть прежде всего из-за нарушения режима работы усилителя и из-за неправильной величины напряжения, подаваемого на усилитель. Так, уменьшение последнего на 10% понижает максимальную неискаженную мощность почти на треть. Это опасно еще и тем, что приводит к значительному сокращению срока службы электронных ламп. Резко ухудшаются и их параметры. А это со временем может вызвать уменьшение коэффициента усиления и максимальной неискаженной мощности, увеличение нелинейных искажений усилителя. Для надежной работы его нужно периодически проверять режим работы каскадов и заменять те лампы, параметры которых значительно отличаются от номинальных.

При замене ламп следует учитывать особенности каскадов, в которых они применяются. В первом каскаде, например, должны быть лампы, у которых уровень собственных шумов минимальный. Это можно определить на слух. А оконечные каскады хорошо работают лишь при идентичных характеристиках обеих ламп, что контролируется измерением величины анодного тока при отсутствии сигнала. Если анодные токи ламп оконечного каскада отличаются, например, в полтора раза, то через выходной трансформатор потечет значительный подмагничивающий ток, индуктивность трансформатора уменьшится и появятся значительные частотные и нелинейные искажения сигнала.

Для улучшения качества звучания

в каждом отдельном случае, а также для устранения всякого рода частотных искажений в усилителях применяются корректирующие элементы. Так, подъем характеристики в области верхних частот вводится для компенсации спада, вносимого входными емкостями каскадов, а также из-за конечной ширины читающего штриха при воспроизведении фотографической фонограммы. При работе с 16-мм кинопроекторами приходится поднимать верхние частоты характеристики усилителя для компенсации уменьшения отдачи фонограммы, начиная с частоты 2000—3000 Гц, и крутого спада после 5000 Гц. Уменьшение усиления на верхних частотах нужно для снижения шума от фотографической фонограммы изношенной, исцарапанной киноленты. К уменьшению усиления на нижних частотах прибегают при воспроизведении звука в недостаточно заглушенном помещении.

При воспроизведении магнитной фонограммы коррекция частотной характеристики должна скомпенсировать частотные искажения, вносимые воспроизводящей магнитной головкой. Электродвижущая сила ее прямо пропорциональна частоте записанного сигнала, а на самых верхних частотах отдача головки уменьшается из-за конечной ширины рабочего зазора магнитопровода и неплотного прилегания фонограммы к магнитной головке*.

Громкоговорители —

последнее звено звуковоспроизводящего тракта. Они представляют собой электроакустические преобразователи с неравномерной частотной характеристикой и сравнительно большими нелинейными искажениями. В мощном громкоговорителе по ряду причин трудно обеспечить равномерную частотную характеристику в широком диапазоне, что привело к применению двухзвенных и трехзвенных агрегатов. В них каждый громкоговоритель работает в сравнительно узком диапазоне частот, что существенно упрощает их конструкцию. Разделение частот сигнала между звеньями производится или в самом усилителе или на его выходе после трансформатора. На низких частотах звуковая энергия громкоговорителя распределяется одинаково во всех направлениях, на высоких — сравнительно узким направленным пучком. Поэтому высокочастотное рупорное звено громкоговорителей имеет обычно приспособление для необходимого наклона,

определяющегося формой и размерами зала.

Чтобы обеспечить высокое качество звуковоспроизведения, при громкомговорителе, состоящем из нескольких головок, нужно правильно подобрать соотношение мощностей, подаваемых на отдельные звенья. Оно зависит в основном от акустических свойств зала и устанавливается при начальной регулировке смонтированной аппаратуры. Громкоговорители надо располагать так, чтобы звуковая энергия беспрепятственно проходила в зал. Нельзя закрывать их плотными занавесами, что может привести к значительному ослаблению высоких частот. Возле громкоговорителей не должны находиться предметы, которые дребезжат при подаче мощных звуковых сигналов. Эти предметы легко обнаружить во время пропускания сигнала с правильно меняющейся частотой во всем диапазоне звуковых частот. Дребезжать могут незатянутые элементы крепления громкоговорителей, решетки и замки чемоданов, в которых они хранятся. Громкоговорители весьма чувствительны к перегрузкам.

Наиболее частая причина нечистого звуковоспроизведения — неправильная фазировка двух или нескольких одновременно работающих громкоговорителей.

В заключение подчеркнем, что значительные искажения звука, возникающие при неисправностях в одном из звеньев звуковоспроизводящего тракта, могут быть предотвращены своевременной регулировкой аппаратуры, проведением профилактических измерений и осмотров. А основное — это регулировка читающей оптики. Измерение электрических режимов усилителя, установка необходимых частотных характеристик.

Проведению занятий по данной теме должна предшествовать тщательная проверка качества звуковоспроизведения ряда киноустановок, оборудованных различной аппаратурой. Для объективной оценки качества звуковоспроизведения следует использовать контрольные фильмы, фонограммы и измерительные приборы. При проверке должно быть обращено внимание на качество юстировки читающих оптических систем, работу стабилизатора скорости, режим питания звуковоспроизводящего устройства, правильность использования коррекции частотной характеристики, размещение громкоговорителей в зрительном зале, качество звуковоспроизведения. На основании указанной проверки надо провести анализ качества звуковоспроизведения на киноустановках всего района. Результаты проведенного анализа надо довести до сведения слушателей семинара, а затем, привлекая примеры из статьи и полученные по итогам проверки данные, показать слушателям, как, используя опыт квалифицированных киномехаников, а также контрольно-измерительную технику, можно добиться хороших результатов.

* Рекомендации по коррекции характеристики усилительных устройств в зависимости от условий эксплуатации приводятся в заводском описании. Вопросы эксплуатации и регулировки транзисторных усилителей см.: Е. Федосеева «Усилительные устройства киноустановок». М., «Искусство», 1979, а также Г. Волошин «Аппаратура «Звук Т» — «Кинемеханик», 1982, № 5 и 6.



А. ИСМАИЛОВ,
Шемахинский район
Азербайджанской ССР

Интерес и любовь к искусству кино пробудил во мне отец, Шамсаддин — ветеран кино, отличник кинематографии СССР, мастер участка районной кинодирекции. Он научил меня обращаться с кинопроектором типа «Украинна», и в школе я был кинодемонстратором.

В 1976 году я выдержал сразу два серьезных испытания — экзамены на аттестат зрелости и на специальность киномеханика. А позже получил квалификацию киномеханика II категории. Но чем ближе я соприкасался с кинотехникой, тем больше хотелось ее по-настоящему освоить, всесторонне изучить. Познакомившись с правилами приема в Ленинградский институт киноинженеров, вместе с младшим братом Ильгаром (он тоже пошел по стопам отца, стал киномехаником) мы начали усердно готовиться к вступительным экзаменам. Как же велика была наша радость, когда мы нашли свои фамилии в списке зачисленных на I курс: я — на электротехнический, а Ильгар — на химико-технологический факультеты.

Сейчас я работаю с опытным шофером А. Халиловым на автокинопередвижке, обслуживаю виноградарей и животноводов, показываю фильмы и в школах шести сел. А брат Ильгар — фильмопроверщик. В свободное время я сам снимаю фильмы. Мечтаю после окончания ЛИКИ поступить на режиссерский факультет ВГИКа.

Своим молодым коллегам, думающим о высшем образовании, хочу посоветовать: лучший путь к нему — обучение без отрыва от производства.

И. ВИТАРТАС, Швенченский район Литовской ССР

Сегодня каждый сельский киномеханик должен быть высококвалифицированным специалистом. Профессиональному совершенствованию помогает прежде всего регулярная учеба.

В нашей кинодирекции она идет по плану. График занятий обязательно согласовывается с киномеханиками. В нем указываются тема занятия и дата его проведения (установлен единый день учебы). Дирекция располагает техническим кабинетом, оснащенным необходимым кинооборудованием, стендами. Занятия по профессиональной учебе киномехаников руководит старший инже-

нер И. Девейкис, который руководствуется в основном учебной программой для технических работников киносети и организаций кинопроката, разработанной Госкино Литовской ССР. Изучаются детали и узлы кинопроекторного оборудования, правила технической эксплуатации киноустановок. Теоретические занятия всегда подкрепляются практическими. Новички приобретают навыки демонстрирования фильмов, наладки и регулировки аппаратуры.

Не остаются без внимания вопросы охраны труда, техники безопасности, пожарной безопасности и производственной санитарии. Многие занятия проводит мастер участка по ремонту киноаппаратуры В. Балтрушевич. А затем ежегодно в феврале организуется семинар по проверке полученных знаний.

Большое внимание уделяется правилам технической эксплуатации фильмокопий, этими занятиями руководит киномеханик I категории Д. Маминкас.

Во время учебы затрагиваются также вопросы организации работы киноустановок и рекламирования фильмов. Ощутимую помощь оказывают нам в этом директор нашей киносети В. Маминкас, редактор по продвижению фильмов Г. Паукштене и другие специалисты.

Качество подготовки киномехаников в значительной мере определяется наличием отвечающих сегодняшним требованиям учебников. Что мы используем для теоретической подготовки? В основном методические пособия по кинотехнике для киномехаников всех категорий, разработанные преподавателями Каунасского технического училища № 23. Но, к сожалению, дирекция имеет лишь один экземпляр этого пособия, что очень осложняет самостоятельную подготовку киномехаников. Изучаем также материалы журнала «Киномеханик». Безусловно, литературы очень не хватает. Мало того, учебники порой чересчур сложны, особенно для начинающих киномехаников. Нет наглядных пособий, плакатов, мало нужных учебных фильмов.

Но, несмотря на эти трудности, занятия дают хорошие результаты. Только в 1983 году повысили квалификацию и получили II категорию шесть человек, трое — I, пять новых работников — III.

КИНО ТЕХНИКА

Какой должна быть кинопроекторная аппаратура

В. ДУБЕНСКИЙ,
Карельская АССР

Создание новой аппаратуры, безусловно, обеспечивает прогресс кинотехники. Но, к сожалению, порой модернизация влечет за собой и ухудшение отдельных элементов. Так, полезные изменения произведены ЛОМО в кинопроекторе 23КПК: установлен фотодиод, встроено устройство автоматизации, улучшены тормозное устройство и наматыватель, держатель анаморфотной насадки. Но, с другой стороны, плохо стали склеиваться ферритовые сердечники дросселей и ИАГ (они разваливаются еще до монтажа), ухудшена конструкция прижимных пластин ксеноновой лампы. По-прежнему практически все искрогасящие конденсаторы выходят из строя еще до начала эксплуатации аппаратуры. А из-за плохой упаковки были случаи повреждения тормозных устройств, наматывателей, датчиков. Эти вроде бы мелочи портят впечатление от хорошего в целом аппарата.

Одесский же завод «Кинап» конструкцию проектора типа «Ксенон» просто ухудшил при прежнем низком качестве изготовления. Без серьезных ремонтно-восстановительных работ этот аппарат эксплуатировать невозможно. Электросхема несовершенна, схема плавного пуска не работает и к тому же не регулируется (хотя в комплекте АКП-6М-2 переходная коробка содержала аналогичную надежную схему). Попытка уменьшить металлоемкость проектора привела к снижению жесткости станины, к тому же в ее узкую шель очень трудно ввести трубы при монтаже. Половина кинопроекторов поступает без направляющих роликов, которые должны быть перед тянущим барабаном. Неудачен фильмовый канал: полиамидные ленточки неэластичные, толстые, изогнуты в трех измерениях, шели для зарядки ленты нет. Выход один — использовать узлы списанных кинопроекторов. Как можно привет-

Продолжаем обсуждение перспектив разработки и совершенствования кинопроекторной аппаратуры, начатое в № 5 журнала за 1983 год.

ствовать подобные «модернизации»? Мы от кинопроекторов типа «Ксенон» вынуждены отказываться.

Хотелось бы высказать и некоторые соображения относительно перспективы развития кинотехники. Для киносети Карельской АССР характерно значительное количество мелких установок, поэтому проекторы типа КН у нас — основной тип аппаратуры. Но хорошей освещенности экрана с ними добиться невозможно. Выходом из положения могло бы быть совершенствование 16-мм аппаратуры. Пока мы вынуждены устанавливать проекторы типа КН лишь потому, что фильмов на узкой пленке мало, да и качество их, мягко говоря, неважное.

А проектор типа «Украина» не очень качественный и недостаточно надежный. Учитывая дефицит серебра, значительно меньший вес 16-мм копий, представляется целесообразным использовать их в малых залах. Для этого необходимо обеспечить выпуск простого и надежного 16-мм кинопроектора, с встроенными усилителем и электропитающим устройством, чтобы для начала работы достаточно было подключить однофазную сеть и громкоговорители. Источником света должны быть галогенные или ксеноновые лампы мощностью $500 \div 1000 \text{ Вт}$. Устройство для перематки фильма с бобин емкостью до 1500 м в обход лентопротяжного тракта должно быть установлено на самом проекторе. Внедрение такой аппаратуры позволило бы уменьшить эксплуатационные расходы и улучшить качество кинопоказа в малых залах.

Аппаратура типа КН на сегодняшний день устарела. Единственное полезное ее усовершенствование — улучшение звукочитающей оптики. Комплект ненадежен, содержит много шланговых соединений, источник света устарел. Необходим принципиально новый кинопроектор с безыстирочной галогенной или горизонтальной ксеноновой лампой мощностью $500 \div 1000 \text{ Вт}$, что обеспечит достаточную яркость экрана.

Разумеется, источник питания лампы должен быть встроенным. Автоматизация достаточно в пределах перепада с поста на пост. Особое внимание необходимо уделить вопросам сохранности фильмокопий, стабильности и надежности параметров аппаратуры.

Для залов с экранами более 7 м требуется линейка унифицированной 35-мм аппаратуры. Кинопроекторы, безусловно, должны иметь конструкцию с встроенными (в виде легкоъемных блоков) источниками питания осветителя, блоком питания читающей лампы, устройством автоматизации кинопоказа.

Звукочитающая система может быть любой, но обеспечивающей высокое качество звука. Не следует безоговорочно отказываться и от системы с прямым чтением, показавшей свою надежность. Для кинопроекто-

ров 35-IV, 35-V, 35-VI* необходимо стереофоническое звуковоспроизведение фотофонограмм. Объективодержатели нужны только трехпозиционные. Безусловно, в конструкции будущих проекторов должны использоваться новейшие достижения кинотехники, однако хотелось бы, чтобы это не было самоцелью. Если нет возможности добиться хорошего качества при серийном (а не опытном) производстве, если новые узлы существенно затрудняют эксплуатацию, то от таких нововведений следует отказываться (печальный факт игнорирования этого требования — модернизация аппаратуры типа «Ксенон»).

Главным принципом классификации должен остаться световой поток. Что же касается световой отдачи, то этот параметр в любом случае должен быть высоким и вряд ли допустим его большой разброс.

По всей видимости, основной емкостью рулонов останется 600 м. В крупных же кинотеатрах будут использоваться бесперемоточные приставки. Ряд установок, видимо, стоит оснастить соло-проекторами. На прочих же установках автоматизация в пределах сеанса должна быть обязательной.

В настоящее время, по-моему, утратил свое значение 70-мм формат. Широкоформатные копии, как известно, часто печатаются с 35-мм киноплёнки (широкоэкранной или даже кашетированной), отсюда — низкое качество изображения. Не обеспечено и стереофоническое звучание. Поэтому вряд ли есть смысл поддерживать широкоформатное кино. Учитывая практику мирового кинематографа, следует, по-видимому, сосредоточить внимание на обычном и кашетированном (1:1,85) формате.

В заключение хотелось бы отметить: разработка различных классификационных таблиц и обоснование большого количества разновидностей кинопроекторов не должны заслонить главную задачу — разработку нового, высококачественного и надежного отечественного кинопроектора.

Комментарий кандидата технических наук В. Мунькина. Мнение автора совпадает с мнением многих специалистов — участников дискуссии о кинопроекторной аппаратуре будущего, приведенной на страницах журнала «Кинотехник», начиная с № 5 за прошлый год. Объективно дается автором и оценка действующего в кинотеатрах оборудования. Хочется лишь напомнить, что вопрос о перспективной замене аппаратуры типа КН решен. НИКФИ совместно с БелОМО и рядом других предприятий разработаны три комплекса линейки аппаратуры облегченного типа. Осветители рассчитаны на кварцево-галогенные лампы мощностью $0,5 \text{ кВт}$ и горизонтальные ксеноновые лампы мощностью $0,5 \text{ кВт}$ и 1 кВт с глубоким отражателем. Комплексы имеют встроенные устройства управления и автоматизации, а также звуковоспроизведения.

* См.: «О разработке линейки профессиональных кинопроекторов» — «Кинотехник», 1983, № 5.

Кинотехника сельской киноустановки



И. ДУБИЙ,
Любумский
район
Вольнской обл.
УССР

В наше время повсеместного распространения многопрограммного телевидения привлечь зрителей в кино можно только высоким качеством демонстрации фильмов. Я забочусь о сохранности вверенной мне киноаппаратуры, провожу технические осмотры в положенном объеме. Особое внимание уделяю состоянию экрана, его чистоте и соответствию размеров световому потоку кинопроекторов, наличию обрамления, правильному расположению зрительских мест и громкоговорителей, устранению засветки экрана и посторонних шумов.

В последние годы, с внедрением РТМ-19-77—77 качество кинопоказа в нашем районе заметно улучшилось. Дуговые источники света заменены ксеноновыми, матерчатые экраны — пластикатными беломатовыми, продолжается переснащение киноустановок, организованы службы технического обслуживания киносети.

Эти преобразования коснулись и моих киноустановок. Вместо проектора типа «Колос» (эксплуатировался на центральной киноустановке 16 лет) был установлен 23КПК, на двух других киноустановках на смену КН-11 и 35ОСК пришли последние модификации проекторов типа КН. Во всех моих кинозалах теперь пластикатные экраны, новые усилительные устройства на транзисторах типа «Звук Т» и КЗВП.

Нам, кинотехникам, необходимо постоянно заботиться о повышении своего профессионального уровня: регулярно посещать ежемесячные технические занятия в дирекции киносети, изучать техническую литературу, новые образцы киноаппаратуры, чтобы хорошо знать ее эксплуатационные возможности, преимущества и недостатки. Я, например, изучил кинопроектор 23КПК еще до получения его, а при монтаже и наладке этой новой аппаратуры специалистами предприятия «Кинотехпром» присутствовал от начала до окончания работ, получив при этом исчерпывающие ответы на все возникшие вопросы по эксплуатации. Это помогло мне на протяжении 1300 часов спокойно работать с кинопроектором

23КПК: ни разу не подвел. Проверка контрольно-наладочной лабораторией показала, что нормируемые параметры аппаратуры за этот период остались в допустимых пределах. Считаю, что этому помогли своевременные ТО-1 и ТО-2.

Что касается пластиковых экранов, то на моих киноустановках они все натянуты на рамы, имеют обрамления. Чтобы они сохранялись, сделал приспособление, позволяющее убирать экраны при проведении в клубах других мероприятий. Например, в Доме культуры экран шириной 7 м на тросовых канатах вместе с деревянной рамой, на которую он натянута, передвигается в глубь сцены и закрывается. Значительно лучше было бы иметь сворачивающиеся экраны с дистанционным управлением, но они поступают в киносеть еще в недостаточном количестве.

В комплексе работ по техническому обслуживанию киноустановок заметное место отведено районному киноремонтному пункту. Через него мы получаем запчасти к киноаппаратуре и кинооборудованию, два раза в год вместе с мастером или слесарем по КИП и А проводим ТО-2. С поставкой запчастей в последнее время дела обстоят неплохо, хотя были перебои с отражателями для проекторов 23КПК и в связи с этим сложности с подбором их по цветности.

В заключение хочу высказать некоторые пожелания по улучшению качества кинопоказа. Нам нужна киноаппаратура с клиноремными передачами в передаточных механизмах, без элементов и узлов, требующих водяного охлаждения, монтаж которой осуществлялся бы при помощи штепсельных разъемов. В кинопроекторах должна быть предусмотрена фиксированная наладка систем, что особенно важно для осветительно-проекционной системы. Пора унифицировать киноаппаратуру для 35-мм фильмокопий и повсеместно внедрить рулоны повышенной емкости (в пределах 1500—1800 м). Желательно комплектовать киноаппаратуру в более полном объеме, включая вытяжную вентиляцию кинопроекторов.

Очень рационально переоборудование трехтонного автомобиля ГАЗ-53 под контейнеровоз, так как он постоянно курсирует недогруженным, доставляя в ремонт кинооборудование на предприятие «Кинотехпром». Здесь нужны автомобили меньшей грузоподъемности.

Сейчас при негорючей киноплёнке перевозимые фильмы достаточно защитить только от атмосферных воздействий. Металлические фургоны быстро (за год-полтора) выйдут из строя. Рациональнее заменить их тентовыми (по типу грузовых такси).

Ряд отзывов о киноаппаратуре и кинооборудовании получен нами из Эстонии. Вот некоторые из них.

Ю. КЯРГЕНБЕРГ, Пыльвацкий район

Из отечественной киноаппаратуры самым совершенным и надежным считаю проектор 23КПК. Можно выразить признательность его создателям. А новые, испытывающиеся сейчас модели 23КПК-3, думаю, будут удовлетворять требованиям даже крупных сельских кинотеатров. Достоинство этой аппаратуры в том, что не нужно водяное охлаждение. А это очень важно — ведь не на всех сельских киноустановках (особенно размещенных в старых зданиях) есть водопровод. Горизонтальные ксенонные лампы дают возможность увеличить световой поток, который позволит создать необходимую освещенность экрана на любом нашем сельском киностанционном. С нетерпением ждем внедрения проекторов 23КПК-3 в киносеть.

А вот новую аппаратуру КН-20А похвалить не могу. Не оправдала она надежд сельских киномехаников. Световой поток остался практически на уровне проекторов КН-17М. Сельским же киноустановкам нужен проектор, который обеспечил бы хорошую освещенность экрана площадью 10÷20 м². Сейчас этого можно добиться лишь на маленьких экранах площадью до 5 м². Но зрители не хотят смотреть на изображение величиной с почтовую открытку. Селу нужны дешевые, простые в монтаже проекторы со световым потоком 1500—2000 лм. Ведь проекторы 23КПК на небольших киноустановках не экономичны.

Что касается звуковой части аппарата КН-20А, то она удачна, надежна и проста, удобно выставлять баланс звука между постами. Вот только сильно шумит кинопроектор, что мешает иногда зрителям в зале. По всей видимости, причина тут в двойном обтюраторе, который не дал ожидаемого увеличения светового потока, хотя и лучше охлаждает проекционную лампу.

Блок управления БУ-1 должен был бы обеспечить регулировку времени перехода с поста на пост от 4 до 7 с. Но поступающие к нам блоки рассчитаны на 7 с. А это время слишком велико, так как на сельские киноустановки иногда приходят фильмы с ракурдами нестандартной длины.

Блок питания БПК-0,8-78 работает нормально, но не при всяком напряжении. На селе же часто бывает повышенное напряжение, и снизить его до требуемого удается только при помощи двух блоков питания.

Техническое обслуживание киноаппаратуры у нас осуществляет слесарь КИП и А пункта технического обслуживания районной кинодирекции. Раз в квартал проводятся про-

верки и необходимые регулировки на каждой киноустановке.

Капитальный ремонт киноаппаратуры осуществляет Таллинский экспериментальный киномеханический завод. К качеству его работы претензий нет. Но трудности — в соблюдении графиков ремонтов из-за недостаточного подменного фонда головок проекторов.

Есть недостатки и в снабжении киноустановок некоторыми запчастями, например, реле РПУ-0-661 и деталями для вентиляторов обдува ксенонных ламп к проекторам 23КПК. Не хватает также зубчатых барабанов. Для аппаратов КН-20 невозможно достать мальтийские механизмы нового типа.

Вспомогательным оборудованием мы снабжены в общем удовлетворительно и на качество его не обижаемся. А мелкие недоделки устраняются на пункте технического обслуживания.

Рекламации заводу-изготовителю мы не предъявляли.

Ю. ХАЛЛИСТЕ, Йыгеваский район



За 26 лет моей работы в киносети многое изменилось. Сельские стационарные киноустановки оборудованы новейшей аппаратурой, широкоэкранный кинопоказ ведется с двух постов. Модернизация проекторов облегчила труд киномеханика. Так, в проекторе 23КПК имеется микровыключатель, выключающий двигатель, что исключает наматывание киноленты на первый зубчатый барабан. Освещение кадрового окна в проекторе 23КПК намного лучше, чем в КИП-1 (оно освещается только при неподвижном кадре).

В аппаратуре КН-20 надо отметить удачное переключение входов усилителя. Похвалить надо и автоматическое выключение проекционных ламп при их смене. Но, к сожалению, есть и недостатки в конструкции и комплектации этих проекторов.

Узел обтюратора непрочный и быстро выходит из строя. Приходится заменять его узлом от старых проекторов типа КН. Плохо работает и тормозное устройство. Почему бы

не использовать хорошее устройство, примененное в проекте 23КПК? К аппаратам КН-20 не прилагается ни одной запасной части, даже резервной звуковой лампы К6-30. К сожалению, не прилагаются к ним и объективы для кашетированного кинопоказа, хотя кадровые рамки для этого имеются.

А в комплекте проектора 23КПК отсутствуют такие простейшие запчасти, как пружины придерживающих и успокаивающих роликов, которые приходится делать самым примитивным способом.

Есть претензии и к Новгородскому киномеханическому заводу-изготовителю перематывателей. Неудачны узел автостопа и двигателя.

Проекционные лампы получаем в достаточном количестве, хотя качество их оставляет желать лучшего. Недостает узлов мальтийских механизмов, которые нужны для проведения капитального ремонта.

Т. ТЫНТС, **Иыгеваский район**



Хочу покритиковать проекторы типа КН, у которых неудачны узел тормозного устройства, обтюлятора и контактор, а также искрогасящая цепь. Световой поток их не обеспечивает хорошую освещенность экранов шириной 5—8 м. Качество изготовления тоже невысокое. Но за шесть лет работы я не составил ни одного акта-рекламации заводу-изготовителю. Почему? Да потому, что нет резервной аппаратуры, с которой можно было бы работать, пока отошлешь неисправную на завод. Не оставлять же зрителей на месяц-два без кино. Вот и приходится дефекты устранять собственными силами.

Теперь — о наших внутренних неурядицах. Как известно, чем лучше отрегулирован проектор, тем длительнее срок службы фильмокопий. А это лучше всего могут сделать специалисты контрольно-наладочной передвижной лаборатории. Ведь у них есть приборы для снятия всех характеристик кинопроекционной аппаратуры. За последние три года я лишь раз видел этих специалистов, когда монтировали новое оборудова-

ние. Но, хотя они и отрегулировали выпрямители (50ВУК-120) и поворотные заслонки (АЗП), ни те, ни другие не стали нормально работать. В чем тут дело? То ли в недостаточном профессионализме специалистов, то ли в качестве поставляемых деталей? Не знаю. Но лаборатории эти, безусловно, нужны.

Из запчастей ощущаем большую нехватку ламп освещения кадрового окна. Для продления срока их службы мы включаем в цепь питания лампы сопротивления, но ведь такая самодеятельность — не выход из положения.

М. ПАРКЪЯ, **Валгаский район**

Я уже два года работаю без срывов и аварий с проекторами 23КПК. Хорошая аппаратура, только чересчур громоздка. Все параметры на киноустановке теперь соответствуют требованиям РТМ 19-77—77.

Ежедневно техосмотры ТО-1 провожу я сам, а ТО-2 — совместно со слесарем по КИП и А пункта технического обслуживания районной кинодирекции. Это обеспечивает хорошее качество кинопоказа на киноустановке. Порч фильмокопий у нас не бывает. Хорошо отрегулированная аппаратура и добросовестное отношение к фильмокопиям обеспечивают их долгую жизнь. Запчасти для проектора 23КПК и вспомогательные материалы получаю со склада дирекции киносети в необходимом количестве.

Работу с фильмокопиями затрудняют недостатки вертикального ручного перематывателя (невысокого качества и непрочен) и фильмоплат (двери их крепятся очень слабо, у кассет часто ломается сердечник). Надеюсь, что работники Новгородского опытного киномеханического завода (изготовители этого оборудования) примут к сведению мои замечания.

Л. ТВЕРДОВСКИЙ, **Баганский район Новосибирской обл.** **РСФСР**

Наша дирекция в течение двух лет получила пять комплектов киноаппаратуры КН-20А. О недостатках ее немало говорилось на страницах журнала «Киномеханика». Но поскольку они не исправляются, а Знак качества на проекторах остается, приходится писать еще раз.

Во время эксплуатации всех пяти проекторов при переходе с поста на пост заедает магнитный пускатель ПМЕ-111. Но если разобрать пускатель, промыть смазку и зачистить магнитную скобу с каждой стороны, все будет в порядке. А вот как быть с другим недочетом того же ПМЕ-111? Его катушка почему-то не рассчитана на напряжение 220 В, поэтому во время работы нагревается и выделяет парафин, который попадает на магнитную скобу, и пускатель снова заедает.

По данным завода-изготовителя световой поток кинопроектора КН-20А такой же, как

у КН-17М. Тогда зачем нужен двойной обтюратор, от которого только больше шума?

Почему-то больше положенного зазор между шестернями Z13 и Z104, что является причиной сильного шума во время работы.

Наконец, почему эти кинопроекторы поставляются без чехлов? Ведь они очень нужны для сохранности аппаратуры.

Но с некоторыми критическими замечаниями в адрес кинопроектора КН-20А я не согласен, например, с киномехаником из Белоруссии И. Мельничуком (см. «Киномеханика», 1983, № 3, с. 20), утверждающим, что при переходе на 600-м бобины наматыватель не сможет обеспечить длительную работу. По моему, это не так. Кинопроектор КН-20А эксплуатируется у нас уже около двух лет с неразборными 600-м бобинами, и наматыватель ни разу не подвел. Только бобину сверху пришлось на 2 мм подточить, так как она немного больше, чем надо.

А теперь о других наших бедах. Сейчас в кинотеатры поступают лампы К30-400 и К6-30, которые изготавливает Саранский электроламповый завод. У них чересчур тонкая спираль, и из-за этого лампы выходят из строя раньше положенного срока. Кроме того, получаем порой лампы с кривой спиралью, неровно припаянным фланцем. С дефектами и лампы К6-30: то косо припаян цоколь, то небрежно сделаны отверстия на фланце. Такая же история с лампами К4-3: если не косая спираль, то фланец кое-как припаян. Из Москвы получаем ксеноновые лампы ДКСШ-3000-3 и тоже с браком. Однажды отправили лампу с рекламацией на завод-изготовитель, получили замену, но какую? Присланная лампа три раза зажеглась и сгорела. А ведь на ней стоял Знак качества. Почему подобного не бывает с ксеноновыми лампами ДКЭЛ-1000-5 и ДКЭЛ-2000, которые выпускает Рижский электроламповый завод? Его работникам можно выразить только благодарность. Подскажите, уважаемые рижане, своим коллегам, как вы добиваетесь бездефектного производства.

Строки из писем

В Крымской области большое внимание уделяется пропаганде сельскохозяйственных знаний и передового опыта средствами кино. Ежегодно демонстрируется около ста кинопрограмм, особенно активно они используются зимой, когда проводится республиканский фестиваль сельхозфильмов. Показ этих картин обязательно сопровождается лекциями и беседами специалистов.

Ф. ИЛЬЧЕВСКИЙ, **УССР**

Учебные фильмы сельскохозяйственной тематики — важная часть репертуара сельской киноустановки. Я работаю в тесном контакте со специалистами колхоза «Путь к коммунизму». Привожу им каталог сельхозфильмов, и мы вместе подбираем кинопрограммы для использования на занятиях механизаторов, овощеводов, животноводов. Занятия эти проходят регулярно. Свою квалификацию повышают более ста колхозников. И все они высоко оценивают помощь, которую оказывает им кино.

А. РОЛЬМАН, **Казахская ССР**

Чтобы киноаппаратура работала без сбоев



Н. КУЛИК,
Петровский
район
Ставропольского
края РСФСР

В 1979 году мы получили новую киноаппаратуру «Ксенон-3А», о которой я слышал много критических отзывов. Поэтому к работе на ней я приступил с некоторым недоверием. Но чем больше изучал кинопроектор, познавал особенности его эксплуатации и технического обслуживания, тем больше менялось мое мнение об этом современном отечественном аппарате. Конечно, недостатки есть, и, наверняка, одесский завод «Кинап» о них знает, но почему-то слабо реагирует на критические замечания киномехаников. Однако я хочу признать, что мои проекторы работают исправно и без аварий вот уже пять лет. Не было и случаев сверхнормального износа или порчи кинолент. В чем же дело? Думаю, в строгом выполнении правил эксплуатации и технического обслуживания аппаратуры, чему в нашей дирекции уделяется большое внимание.

Ежегодно составляются хорошо продуманные графики планово-предупредительных ремонтов и технических осмотров, контрольно-наладочных работ. Капитальные и средние ремонты выполняют мастерами Ставропольского производственного объединения «Кинотехника», контрольно-наладочные работы — специалистами его кинотехнической лаборатории. Киноаппаратура типа «Ксенон» приводится в порядок непосредственно на киноустановке путем замены вышедших из строя агрегатов и узлов. Тут же производятся регулировка и наладка всего кинооборудования, параметры киноаппаратуры доводятся до номинальных. Перед контрольно-наладочными работами мастера лаборатории производят замер сопротивления контура защитного заземления и изоляции проводов киномонтажа. За качеством ремонтных и наладочных работ я внимательно слежу. ТО-1 делаю ежедневно и, окончив последний киносеанс, никогда не оставляю киноаппаратуру грязной до завтра. ТО-2 (раз в квартал) и Р-1 (раз в год) выполняю вместе со слесарем по ремонту киноаппаратуры в районной кинодирекции. К его приезду готовлюсь заранее, чтобы не отвлекаться потом на мелочи, а после окончания работы и опробования киноустановки мы вместе заполняем акт.

Я твердо убежден, что своевременный и качественный ремонт и техническое обслуживание киноаппаратуры способны обеспечить ее безаварийную службу и долговечность.

В. ШКЕЛКО,
Минский район
Минской обл. БССР



Последние семь лет я работаю в Доме культуры поселка Привольный на киноаппаратуре 23КПК, и за все это время у меня не было ни одного случая останова проектора во время сеанса или сверхнормального износа фильмокопий.

Это — результат регулярного технического обслуживания. ТО-1, не требующий разборки аппаратуры и сложных регулировок, проводит ежедневно персонал киноустановки. В соответствии с утвержденным в кинодирекции графиком под руководством мастера участка по ремонту аппаратуры провожу ТО-2. После каждого осмотра в журнале киноаппаратной делаю отметку о замеченных деталях, результатах измерений режимов работы аппаратуры, освещенности экрана и т. д.

Важным документом, позволяющим регламентировать рациональную эксплуатацию кинооборудования, сохранность фильмофонда и высокое качество кинопоказа, явилось «Положение о техническом обслуживании и ремонте кинооборудования», утвержденное Госкино СССР, которое мы изучили на занятиях при дирекции киносети. Теперь квалифицированные специалисты ремонтно-производственного предприятия «Кинотехпром» в сроки, определенные Положением,

производят контрольно-наладочные работы, что повышает надежность и качество кинотехники.

В соответствии с требованиями «РТМ по развитию и техническому оснащению киносети СССР» наши киноустановки в 1977 году были оборудованы проекторами 23КПК (вместо КПП-2). За счет применения более мощного источника света (3-кВт ксенонного осветителя) и использования транзисторного звуковоспроизводящего устройства «Звук Т2-25» повысилось качество кинопоказа. Одновременно была улучшена акустика зрительного зала: закрываемая часть обработана минераловатной плитой, смонтирован механизм предэкранного занавеса, сделан добротный занавес, на окна повешены шторы. Значительно улучшен и интерьер зрительного зала, установлены новые кресла.

Но есть еще нерешенные вопросы, которые мешают в работе. Не всегда можно подобрать по цветности зеркала, что вызывает нарекания зрителей из-за нарушения цветового баланса изображения при переходе с поста на пост. Фигурная пружина придерживающей каретки транспортирующих барабанов быстро теряет упругость, самопроизвольно увеличивается зазор, а порой пружина просто отрывается. Но как, запасная часть она не поставляется, а изготовить ее на месте сложно. Из-за малых размеров кожуха читающей лампы перегревается срок ее службы. Оставляет желать лучшего и конструкция намотывателя проектора 23КПК.

Большое внимание уделяю рекламированию фильмов. В фойе Дома культуры оформлен «Уголок кинозрителя», где размещаются репертуар текущего месяца, фотовыставка «Новости кино», вырезки из журналов «Советский экран», информационного сборника «На экранах Белоруссии», газеты «Кинонеделя Минска». Красочную рисованную кинорекламу на лучшие советские кинопроизведения вывешиваю на металлических стендах в наиболее людных местах. Не забываю и о таких традиционных формах информации о фильмах, как обход домов односельчан, встречи с ними на рабочих местах, предсеансовые беседы.

Все это в комплексе позволило добиться увеличения посещаемости кино жителями села и соответственно — значительного роста валового сбора. Если в десятой пятилетке кино посещал каждый житель поселка Привольного 15—17 раз в год, то в одиннадцатой — до 35 раз, валовой сбор увеличился почти вдвое. Плановое задание 1983 года я выполнил к 7 ноября.

Давайте беречь фильмофонд!



А. ВЕРУЛИДЗЕ,
Кобулетский район
Аджарской АССР

Свою трудовую деятельность я начал в 1941 году на сельской кинопередвижке, когда в нашем районе не было ни одной стационарной киноустановки. Условия работы были очень сложными, но любовь к своему делу помогла мне преодолевать трудности. С тех пор минуло уже более сорока лет, я не сменил профессию, по-прежнему ее люблю. Работаю сейчас в хорошем клубе с новой аппаратурой 23КПК.

Мой скромный труд высоко оценен. Я награжден медалями, удостоен звания отличника кинематографии СССР, ударника коммунистического труда.

Ни разу за все время работы у меня не было срывов киносеансов или порчи фильмокопий. Наверное, потому, что не могу работать кое-как, слежу за исправностью аппаратуры, беспокоюсь о сохранности фильмокопий, стараюсь повышать свои профессиональные знания. В нашей кинодирекции хорошо налажена техническая учеба киномехаников. Ее возглавляет мастер участка, а опытным киномеханикам, в том числе мне, доверяют проводить занятия. Особое внимание уделяется у нас изучению правил технического обслуживания и ремонта кинооборудования.

Мелкий ремонт своего проектора я провожу сам. Что же касается более сложных ремонтных работ (Р-2, Р-3), то план-график их проведения зачастую не выполняется, так как в штатах районных, а также республиканской ремонтной организации мало реммастеров. К тому же плохо налажено снабжение запчастями к киноаппаратуре и кинооборудованию. На качестве кинопоказа отрицательно сказывается то, что не проводятся контрольно-наладочные работы, не выдерживаются нормативы РТМ 19-77—77.

Неудовлетворительно соблюдаются на сельских киноустановках правила техники безопасности. У нас в районе нет организации, которая могла бы проверить заземление киноаппаратуры. К тому же нет возможности приобрести диэлектрические коврики и перчатки, снабжение которыми должно быть централизовано.



Н. КОТАНОВА,
Кадыйский район
Костромской обл. РСФСР

Труд фильмопроверщика, как известно, нелегкий, затраты физической энергии немалые. Но несмотря ни на что те, кто овладел этой профессией, как правило, не изменяют ей. Я работаю фильмопроверщицей вот уже 32 года, и никогда не возникало у меня желания попробовать свои силы на другом поприще. Мой труд достоин оценен. Я награждена значком «Отличник кинематографии СССР», неоднократно получала почетные грамоты, удостоена звания ударника коммунистического труда.

Многие годы я работала в Кадыйском отделении кинопроката. В 1980 году его ликвидировали, и я перешла в районную кинодирекцию, где был создан фильмопроверочный пункт. Оборудовали его фильмопроверочным столом и прессом для ремонта копий склеивающей лентой, которой нас периодически снабжает ремонтно-производственный комбинат управления кинофикации. Но вот начальные и конечные ракорды порой приходится буквально выпрашивать в отделении кинопроката. А смытой пленки вообще не получаем, так как в отделении нет смывочной машины. Недостаточно и перфорированных дисков.

А теперь расскажу, как построена моя работа. 27 киноустановок нашего района объединены в три кольца. В первое входят три киноустановки. Большинство фильмов для них мы получаем из соседней кинодирекции. Поступившие фильмокопии я обязательно проверяю и ремонтирую и, если не согласна с определением категории технического состояния копии, составляю акт для отправки в отделение кинопроката, а в своем журнале делаю отметку о проведенной проверке.

Возвращенные с киноустановок фильмокопии проверяю еще раз. На киноустановки второго кольца фильмы поступают почтой из отделения кинопроката, а к нам приходят уже после демонстрирования. Эти фильмокопии я тоже ремонтирую и техническое состояние каждой отмечаю в своем журнале.

В технический паспорт фильмокопий I категории обязательно вкладываю памятку «Внимание, берегите фильмокопию!», где напоминаю о том, что демонстрировать киноленту надо на исправной и чистой аппаратуре,

перед сменой каждой части протирать фильмовый канал проектора и т. д. В репертуаре наших киноустановок немало фильмов прошлых лет, а они, как правило, невысокого технического качества. Такие копии я проверяю после каждой киноустановки.

На собраниях коллектива нашей киносети я провожу инструктаж о правилах обращения с копиями во время работы и при транспортировке, призываю сосредоточить на этом особое внимание тех киномехаников, которые небрежно относятся к фильмам, обрывают ракорды и т. д.

Вся эта работа приносит хорошие результаты. За три года в киносети района было всего три случая порчи копий. Поэтому считаю, что фильмопроверочные пункты при дирекциях киносети необходимы, иначе сохранности фильмокопий трудно добиться. А чтобы деятельность наших пунктов была более эффективной, фильмопроверщик должен иметь право отмечать в техническом паспорте копии результаты каждой своей проверки. Ведь киномеханик не знает, что в моем журнале сделана отметка, положим, о переводе копии в другую категорию по его вине или о поломках и надсечках на стартовых кадрах, появившихся после очередного киносеанса. Поэтому начинаются письма и телефонные звонки о несогласии с записями в техническом паспорте, сделанными уже работниками кинопроката. А это лишь осложняет взаимоотношения с киномеханиками и отнимает время на объяснения.

Комментарий главного инженера Костромского областного управления кинофикации А. Маслова.

В киносети нашей области фильмопроверочные пункты начали организовываться в 1980 году. Один из первых был создан при дирекции киносети Кадыйского района — ныне лучшей в области. Сейчас фильмопроверочные пункты есть в шести дирекциях из 24. По планам на текущую пятилетку они будут еще в 12 кинодирекциях. Н. Котанова выражает, по-моему, мнение и других работников наших фильмопроверочных пунктов. Следует еще добавить о перебоях в снабжении склеивающей лентой, что затрудняет работу фильмопроверщиков.

А. ЛЕВИН,
Шигонский район
Куйбышевской обл. РСФСР

Сегодня, в условиях резкого сокращения числа фильмокопий, беречь фильмофонд — одна из наших основных задач. С этой целью в нашей дирекции киносети созданы фильмо-проверочный пункт и три опорных пункта. Один из них находится на моей киноустановке, оснащенной фильмопроверочным столом, прессом для склеивания кинолент, ракордами, лупой, киноклеём, фильмоустатной жидкостью. Фильмы на киноустановку и в район доставляются авто-транспортом дирекции киносети по трем кольцам. Моя киноустановка (в пос. Береговом) замыкает второе кольцо, то есть приходится работать с копиями фильмов, побывавших на большинстве киноустановок района. В свою очередь, дирекция киносети получает копии, уже демонстрировавшиеся в городе и трех сельских районах, то есть отработавшие по 300 сеансов и более, так что не так скоро можно привести их в порядок: много склеек, не всегда копии достаточно увлажнены. Ремонтирую копии, как правило, за 2—3 ч до киносеанса, и не было случая, чтобы по моей вине фильм демонстрировался некачественно.

Несколько слов хочется сказать о склеивающей ленте. Ею пользоваться, конечно, удобно, но порой, особенно с отремонтированных перфораций, лента отрывается и прилипает к прижимным ползкам, что, конечно, может привести и к порче фильмокопий.

К сожалению, приходится сталкиваться и с браком изготовителей фильмокопий. Перфорации кинолент порой имеют шахматное смещение. Часто попадают очень плотные копии, а также с заметными негативными полосами, с дублированными кадрами.

Я являюсь общественным кинотехническим инспектором. Основную задачу вижу в том, чтобы помочь молодым кинотехникам эксплуатировать аппаратуру. Свои общественные обязанности выполняю по понедельникам, когда у меня выходной день. По приезде на место проверяю аппаратуру, в случае необходимости регулирую ее и объясняю кинотехнику, какие дефекты в его аппаратуре снижают качество кинопоказа и могут повлечь преждевременный износ копий. В году на десятки киноустановках своего кольца бываю 20—25 раз, и в течение трех лет сверхнормального износа фильмокопий на этих киноустановках не было.

Ежемесячно в нашей дирекции проводится также техническая учеба, где обязательно затрагиваются вопросы сохранности фильмокопий. На практических занятиях мы разбираем причины порчи фильмокопий, учимся правильно готовить их к

транспортировке. Каждый кинотехник ежемесячно сдает отчет о техническом состоянии фильмокопии, где отмечает, с какой киноустановки фильмокопия прибыла, какие расхождения имеются с техническим паспортом, указывается количество обрывов, состояние ракордов и т. д. Отчет принимает фильмопроверщица, анализирует его, и кинотехник, допустившим нарушения эксплуатации фильмокопии, приходится затем отвечать за свою небрежность перед коллегами.

В заключение хочу подчеркнуть, что судьба каждого фильма зависит от того, в чьих руках он находится, и я обращаюсь ко всем кинотехникам: давайте беречь фильмофонд!

В библиотеку кинотехника

«Устройство для автоматизации кинопоказа»

Так называется выпущенная издательством «Высшая школа» книга кандидата технических наук В. Мунькина. В ней популярно изложены физические основы и принцип действия основных элементов автоматики, используемых в устройствах и системах управления киноустановок (датчиков, различных реле, устройств программирования и т. д.), функциональные и принципиальные схемы устройств автоматизации, применяемых в киносети.

Книга рекомендована в качестве учебного пособия по предмету «Автоматика» для технических училищ и школ, готовящих кинотехников. Поможет она и кинотехникам, сдающим экзамен для работы на автоматизированных киноустановках. Полезно ознакомиться с книгой также всем работникам киносети, киноремпредприятий и кинотехнических кабинетов. Приобрести ее можно в книжных магазинах, торгующих технической литературой.

* В. Мунькин. Устройство для автоматизации кинопоказа. М., «Высшая школа», 1983, 64 с., цена 10 коп.

Работаю

на

А. ЧЕМОДАНОВ,
Почепский район
Брянской обл. РСФСР



Я работаю на кинопередвижке с 1950 года. Свое дело очень люблю и стараюсь, чтобы зрители были довольны. Перевыполнению мною плановых заданий во многом способствуют поддержка и помощь руководителей хозяйств, директоров сельских школ.

Часто провожу целевые сеансы с учетом специализации хозяйств в красных уголках ферм. В мой маршрут входят также полевые станы механизаторов, школы трактористов. Там я показываю киноленты по безопасности дорожного движения, эксплуатации и ремонту тракторов и автомашин. По желанию зрителей привожу и художественные фильмы.

Показываю фильмы в школах. Ребята помогают установить аппаратуру, распространить билеты, стоят на контроле, следят за порядком во время сеанса. Летом провожу сеансы в пионерских лагерях, лагерях труда и отдыха.

Моя автокинопередвижка ГАЗ-52-04 неплохо приспособлена для работы в теплое время года, но зимой в ней холодно и на подготовку киноаппаратуры к сеансу (просушку, прогрев) уходит время, да и проектор («Украина-5») часто дает сбои. Массивность и высота фургона машины приводят к быстрому износу рессорной подвески. Не предусмотрено место для перевозки экрана. Надо сделать его в верхнем углу фургона, чтобы уберечь экран от пыли в сухую погоду и от грязи и сырости в дождливую. Я укладываю экран в проходе фургона.

Хорошо бы оснастить автокинопередвижку двумя щитами «Сегодня» и «Скоро» по размерам окон фургона, а также четырьмя-пятью шторами для затемнения, так как далеко не везде обеспечено хорошее затемнение помещений, в которых приходится показывать фильмы.

А самая большая беда — нехватка бензина. При выделении фондов на него не учитывается больший пробег автокинопередвижки по сравнению, например, с фильмовозками.

Кинопередвижке

В результате же нехватки горючего нарушается график обслуживания отдаленных населенных пунктов.



А. АНИСИМОВ;
Московский район
Киргизской ССР

Говорят, что посещаемость зрителями кино зависит от киномеханика. Во многом, но не во всем. В неудобные, неотапливаемые, необорудованные клубы люди ходят неохотно, как ни старайся.

В нашем Московском районе шесть мелких населенных пунктов — села Ан-Арык, Кызыл-Туу, Джарды-Суу, Маловодное, Ак-Торпок, Мураке. Фильмы там демонстрируются два раза в неделю. Но клубы не ремонтируются, мебели нет, к тому же почти не отапливаются, хотя готовность культпросветучреждений к работе в зимний период проверяется ежегодно. Руководители колхозов имени Карла Маркса, «Путь Ленина», совхоза «Москва» и спецхоза «Мураке» не уделяют должного внимания своим клубам. Думаю, улучшить кинообслуживание жителей названных сел можно только, если с руководителей хозяйств спрашивать за состояние клубов столь же строго, как за выполнение ими государственных заданий.

Хочется сказать и о киноаппаратуре «Украина-5», с которой я работаю. Во всех трех полученных нашей кинодирекцией в 1983 году комплектах уже на втором или третьем сеансе вышли из строя электромоторы. Пришлось везти их в республиканскую киноремонтную мастерскую. Ранее выпускавшаяся киноаппаратура «Украина-4» была более удобна, надежна, к тому же упаковывалась в переносные ящики, что очень важно для работы на кинопередвижке. Неужели об этом не знает одесский завод «Кинап»?



Директор Аламединской
районной киносети
И. Цыбов (в центре)
поздравляет И. Ануприенко
(справа) с победой
в соцсоревновании

Сначала немного о себе — на кинопередвижке я работаю с 1956 года, имею квалификацию киномеханика I категории, неоднократно был победителем соцсоревнования, а недавно удостоен звания «Лучший по профессии».

Теперь хочу сказать о киноаппаратуре «Украина-5», на которой работаю. По сравнению с «Украиной-4» она лучше, но есть в ней ряд неудобств. Например, усложнена зарядка кинопроектора. Если раньше можно было зарядить часть фильма буквально за несколько секунд, то сейчас это сделать несколько сложнее.

В патроне звуковой лампы К4-3 имеется шайба, при утере которой лампу в патрон не вставишь. Куда надежнее патрон этой же лампы на «Украине-4».

С гораздо большим шумом, чем прежде, работает и сам кинопроектор. Ненадежны при транспортировке и эксплуатации пластмассовые детали кинопроектора — крышка читающей лампы и переключатели. Последние не только ломаются при механических воздействиях, но и не выдерживают электрической нагрузки (сгорают ламели). Желательно к усилителю КЗВП-10 иметь дополнительный шланг, так как провод у него хрупкий и может быстро сломаться. Поэтому я вожу с собой на всякий случай шнур от магнитофона. Ненадежны все разъемные соединения комплекта КЗВП-10. На мой взгляд, нужны только металлические разъемы с пружинной фиксацией. Усилитель не снабжен специальным ящиком, а тот чемодан, в котором находится кинопроектор, во-первых, очень неудобен (некуда сложить даже соединительные провода, которые приходится возить в отдельной сумке), а во-вторых, очень непрочен. У меня, например, через год эксплуатации из чемодана повыскакивали гвозди, и его пришлось обить металлической лентой. Хорошо бы предусмотреть также крепление че-

модана в автомашине. Ручки для переноски надо сделать на обоих громкоговорителях. Замки крепления часто ломаются. Поверх матерчатой сетки динамика необходимо установить еще и металлическую. Очень хотелось бы, чтобы заводы-изготовители киноаппаратуры как можно оперативнее реагировали на замечания и требования киномехаников.

В ремпункте и на складе нашей кинодирекции имеются необходимые материалы, поэтому все мелкие заводские недоработки устраняются на месте. Ежегодно плано-предупредительные ремонты производят киноремонтные мастерские Госкино республики в соответствии с правилами эксплуатации. А техосмотр киноустановок осуществляется через 300 ч работы, но не реже одного раза в квартал, ТО-2 проводит наш реммастер А. Сотников.

Большое внимание я уделяю сохранности фильмокопий, которые во время транспортировки хранятся в ЯУФах, где они увлажняются.

Кинопередвижка обеспечена магнитофоном «Дайна», вспомогательными материалами (маслом, склеивающей лентой, фильмолатной жидкостью и др.), снабжена автомобильным огнетушителем, противопожарной тканью. Плохо только обстоит дело с запчастями к автомашине.

На условия работы жаловаться не приходится. Зимой надежным защитником от холода служит печь в моей автокинопередвижке УАЗ-469, выданы мне и теплые вещи: полуботинки, валенки, свитер.

В системе кинофикации я с 1937 года. Начиная работать со старой аппаратурой К-25, затем участвовал в Великой Отечественной войне, после демобилизации снова вернулся к любимому делу. Окончив Львовский кинотехникум, был технорукром районной кинодирекции. Сейчас, уже став пенсионером, работаю киномехаником автокинопередвижки. Обслуживаю 10 отдаленных сел. На основании своего опыта работы могу с полной уверенностью утверждать — качество кинопоказа и выполнение плановых заданий зависят в первую очередь от киномеханика.

Свой рабочий день я начинаю с тщательной проверки аппаратуры, чтобы при выезде в села она не подвела.

Годовой план моей автокинопередвижки — 3140 руб. Всегда стремлюсь завершить его досрочно. Так, за 11 месяцев 1983 года выполнил план на 109,3%. Каждый житель обслуживаемых мною отдаленных сел ходит в кино в среднем 26 раз в году. Как я этого достиг?

Во-первых, стараюсь работать без срывов, так как знаю, что они надолго отбивают у людей желание ходить в кино. Во-вторых, хорошо изучил запросы своих зрителей и стараюсь их удовлетворять. В-третьих, много внимания уделяю рекламированию. Считаю, что реклама — это лицо автокинопередвижки. По ней можно определить отношение киномеханика к своему делу. Прежде чем прийти на киносеанс, сегодняшний сельский житель хочет как можно больше узнать о предлагаемом ему фильме. Поэтому ко всем ведущим советским картинам стараюсь оформить красочную рекламу, это привлекает в кино значительную часть населения, что приносит моральное удовлетворение.

Еще одна действенная форма кинорекламы на селе — беседа со зри-

телями. Часто бываю на животноводческих фермах, в тракторных бригадах, завожу разговор с колхозниками об их делах и заботах, а потом обязательно — о кино. Стараюсь рассказать о фильмах поинтереснее, поподробнее, чтобы заинтересовать людей. Афиши вывешиваю за несколько дней до показа картины у зданий клубов, магазинов, в общем — в наиболее людных местах.

Важно также продуманное планирование. Большое внимание автокинопередвижкам по подбору репертуара, обеспечению занятий кинолекториев необходимыми лентами уделяют директор киносети Н. Коберник и редактор А. Солорева.

Постоянно поддерживаю контакт с партийными организациями. Большую заботу о том, чтобы новую киноленту увидело побольше зрителей, проявляют в колхозах «Родина» (секретарь парторганизации И. Видуев), имени Чкалова (секретарь парторганизации В. Лифиренко), на Великооктябрьском (секретарь парторганизации В. Гурин) и Куяновском (секретарь парторганизации Н. Охрименко) сахарных комбинатах.

На базе автокинопередвижки налажена работа кинолекториев: «Продовольственная программа — дело всенародное», «Человек и закон», «Атеист». Занятия планируем на определенный период (к примеру, весенне-летних полевых работ) и обязательно для конкретной категории работников сельского хозяйства — механизаторов, животноводов. В соответствии с этими планами формируются программы документальных и сельскохозяйственных фильмов, разрабатываются графики выступлений специалистов сельского хозяйства, лекторов общества «Знание».

В правовой пропаганде средствами кино руководствуюсь планами координационно-методического совета по правовой пропаганде при районном народном суде. В соответствии с ними с лекциями и беседами перед киносеансами в отдаленные села выезжают работники прокуратуры, суда, ГАИ. За 11 месяцев 1983 года проведено 25 занятий выездного кинолектория правовых знаний и 11 — по атеистической пропаганде.

В дирекции киносети издан приказ, регулирующий работу автокинопередвижек по обслуживанию малонаселенных пунктов. В отдаленные села выезжаем только по пятницам, субботам и воскресеньям. Таким образом, зрители заранее знают о предстоящем сеансе. Самое удобное время для демонстрации там фильмов — 18 часов зимой и 20 часов летом. К этому времени люди заканчивают свои дела и имеют возможность прийти посмотреть фильм.

Для работы автокинопередвижки дирекция выделила автомобиль ГАЗ-69 и аппаратуру «Украина-5».

Плохо, что узкоплечная аппаратура не комплектуется объективами с фокусным расстоянием 35 мм. А так как помещения, где производится кинопоказ, обычно маленькие, то при объективе с фокусным расстоянием 50 мм изображение получается на экране очень малых размеров, что нежелательно. Хотелось бы, чтоб кинопередвижка была укомплектована кассетным магнитофоном, усилителем с питанием от бортовой сети автомобиля 12 В, уличным громкоговорителем и микрофоном. К сожалению, мы такого оборудования нигде приобрести не можем.

Есть претензии и к изготовителям аппаратуры. Нам приходится перевозить проекторы с места на место, а одесский завод «Кинап», к сожалению, не комплектует их транспортировочными чеходами. К тому же кинопроекторы часто собираются некачественно, бывают случаи их заклинивания. В аппаратуре типа «Украина» сейчас устанавливаются электродвигатели с питанием от однофазной сети 220 В, которые очень часто выходят из строя, и приходится применять прежние двигатели с питанием от сети 110 В. Лампы К 30-400 и звукочитающие К 4-3 по-прежнему продолжают поступать с очень большими дефектами: искривлены то колбы, то нити накала.

Надеемся, что наши претензии и пожелания учтут изготовители киноаппаратуры и кинооборудования.



Киномеханик В. Янушенко
(слева) и шофер В. Авраменко

А. КУРБАНОВ,
Кулийский район
Красноводской обл.
Туркменской ССР

За три года работы на кинопередвижке у меня не было ни одного случая сверхнормального износа фильмокопий. Как я этого добиваюсь? Во-первых, фильмокопии стараюсь хранить в фильмоштатах. Зимой сразу по приезду на место кинопоказа фильмокопию вношу в помещение, чтобы она приобрела комнатную температуру, и только спустя некоторое время приступаю к работе. Постоянно слежу также за исправностью аппаратуры, особенно тормозного устройства и намагнитывателя.

Что осложняет мою работу? Кинопроекторы КН-17 очень громоздки, неудобны при транспортировке. Ящики, в которых они хранятся, сделаны недоброкачественно: буквально через месяц-два ломаются защелки, угольники, выпадают гвозди, шурупы и т. д.

Хочу высказать некоторые критические замечания и в адрес ставропольского ПО «Кинотехника», выпустившего автокинопередвижки на шасси автомобиля ГАЗ-52. Изготовители, очевидно, не учли, что путь машины может пролегать и по дорогам, не имеющим твердого покрытия. Из-за тряски болты и шурупы фургона высыпаются, шкафы, не имеющие жесткого крепления с основанием фургона, разбалтываются. Непрочен и настил пола, который быстро теряет свою герметичность, и в салон проникают пыль и выхлопные газы. Замки на громкоговорителях часто приходят в негодность. Требуется доработки и салон автофургона: в нем не предусмотрено жесткое крепление аппаратуры, при переездах ее раскачивает, и в результате приходится чуть ли не в каждом населенном пункте ее как-то снова закреплять. Непрочно и крепление автофургона к раме автомашины. Кузов автокинопередвижек должен быть надежным и удобным для размещения всего необходимого, как у машин геологов. Ко всему прочему, автомашина ГАЗ-52 имеет ограниченную проходимость, и в бездорожье добраться до отдаленных населенных пунктов на ней очень сложно.

Плохо обстоит дело с запасными частями к автомашинам. «Туркменсельхозтехника» лимита для киносети не имеет, в областном управлении кинофикации тоже почти ничего нет, приходится все доставать на стороне.

И, наконец, почему киномехаников автокинопередвижек в нашей республике не обеспечивают теплой одеждой? Хоть у нас и жаркие края, но зима есть зима.

А. ХАМИДОВ,
Вахшский район
Курган-Тюбинской обл.
Таджикской ССР



Свою нынешнюю профессию я выбрал еще в детстве. Киномеханик, приехавший с кинопередвижкой в наше село, был в моих глазах волшебником, способным на великое чудо — оживить мертвое полотно экрана.

Окончив школу, я упрямил киномеханика сельского стационара участка «Хаваскор» совхоза «Туркменистан» взять меня в ученики. Изучал киноаппаратуру самостоятельно и на занятиях в дирекции, сдал экзамены на киномеханика. Затем поступил на курсы шоферов, закончил их, и с 1976 года работаю киномехаником-шофером кинопередвижки.

Случаев сверхнормального износа оборудования и фильмокопий в моей практике не было, потому что много внимания уделяю техническому обслуживанию своего хозяйства, в чем помогает мне слесарь по КИП и А нашей киностудии. За семь лет опробовал разную киноаппаратуру: КН-13, КН-14, КН-15, КН-17, КН-19.

Сравнивая кинопроектор КН-13 с модернизированным КН-19, скажу, что он стал намного тяжелее. Улучшилось, правда, звуковоспроизведение, но световой поток не повысился. Неважно работает намагнитыватель, часто выходит из строя. При снижении напряжения в сети (а это очень часто бывает, особенно зимой) проектор с трудом запускается или отключается во время работы. Заклинивания мальтийской системы не было, но шум от нее большой. К звуковой лампе, если она горит, не подобраться, чтобы заменить.

Очень короткий провод для подключения к электросети. Его надо бы увеличить до 25—30 м, ведь оборудование часто приходится устанавливать на улице.

Ездил я на разных машинах — ГАЗ-69, УАЗ-469, ГАЗ-52. Самая неподходящая из них ГАЗ-52 — громоздкая, тяжелая, по бездорожью и в горах тянет плохо, дорогая в эксплуатации, да и чересчур велика для моего груза. К тому же кузов

ее непрочный, от тряски лопаются сварка в стыках, и обшивка отходит. Самая удобная машина — УАЗ-452; поднимать высоко оборудование при погрузке и разгрузке не нужно, ход мягкий, аппаратура в ней не расшатывается.

Однако хотелось бы, чтобы кинопередвижки оснащались трансляционным узлом; можно было бы давать необходимые объявления, проигрывать пластинки или магнитофонные записи перед сеансом. Надо также оборудовать столик для крепления перематывателя фильмов.

Ну, а самая наша большая трудность — запчасти к автотранспорту. Обеспечение ими не налажено, приходится самому все искать, добывать.

Вниманию работников киносети и кинопреката!

В Шахтерском кинотехникуме создается музей истории кино и развития кинотехники. Для комплектования его фонда необходимы старые фотографии, отражающие историю развития кино, архивные материалы, рассказывающие о возникновении кинотехники, образцы старых моделей отечественной кинотехники.

Кинотехникум просит организации и учебные заведения помочь в создании музея, выслать соответствующие материалы и экспонаты или сообщив об их местонахождении по адресу: 343720, г. Шахтерск, Донецкой области, ул. Суворова, 46. Тел. 37-00.

Прожекторная приставка для стационарного кинопроектора

С. МАЛЫГИН,
Московская обл. РСФСР

В кинозалах многоцелевого назначения порой сложно установить театральные прожекторы из-за отсутствия балкона и осветительных лож. Световой поток некоторых прожекторов, в которых используются лампы накаливания, зачастую бывает недостаточным для решения возникающих постановочных задач, а мощные дуговые прожекторы не подходят из-за их значительных габаритов.

В этих случаях целесообразно применить предлагаемую приставку к кинопроектору, луч которой может с достаточной силой высвечивать объекты, расположенные в пределах сцены, пятом желаемой формы (круг, квадрат, эллипс) и желаемого цвета.

Приставка (см. рисунок) состоит из диафрагмы 1, длиннофокусного объектива 2, устройства 3 для смены светофильтров и зеркал 4 и 5 (последнее может поворачиваться в двух плоскостях). Принцип действия приставки состоит в изменении направления светового луча подвижным зеркалом.

Диафрагма изготавливается из металлической (алюминевой) пластины толщиной 2 мм и шириной 35 мм. Форма и размер отверстия в пластине определяют параметры светового пятна.

Конструктивно диафрагма выполняется в виде вкладыша в фильмовый канал, где она фиксируется прижимными ползками при закрытой дверце. Для проецирования светового пятна в приставке применен объектив КО-140 М от аппаратуры типа КН. Фокусное расстояние этого объектива для обычного зала слишком мало, и его приходится изменять за счет увеличения расстояния между передней и задней линзами объектива. Для этого заднюю часть объектива надо отвернуть и за-

крепить в задней части переходной втулки объективодержателя, а переднюю — соответственно в передней. Резко изображения светового пятна добавляются перемещением компонентов объектива вдоль оптической оси кинопроектора. На передней части объектива жестяным хомутом укреплено зеркало 4, которое изменяет направление светового пучка на 90° и направляет его в сторону смотрового окна 6, на козырьке 7 которого при помощи кронштейна 8 укреплено подвижное зеркало 5. Изменяя угол его наклона относительно падающего луча, освещают те или иные объекты сцены. Конструкция кронштейна может быть произвольной, но обязательно обеспечивать свободный поворот зеркала в двух плоскостях и его фиксацию в любом положении. При расстояниях между передней выступающей частью кинопроектора и передней стеной, а также между проекционным и смотровым окном, соответствующих РТМ 19-77—77, размеры зеркала равны 150×250 мм. Устройство для смены светофильтров представляет собой диск Ø 420 мм с отверстиями, закрытыми светофильтрами. Для его изготовления можно использовать боковую часть бобины Б-35-600. Диск располагается между зеркалами перпендикулярно световому потоку таким образом, чтобы отраженный зеркалом 4 свет проходил через отверстие со светофильтром. Диск установлен на кронштейне, обеспечивающем его вращение вокруг собственной оси. Кронштейн вместе с диском крепится к объективодержателю кинопроектора. Смена светофильтров производится вращением диска.

Простота изготовления, применение недефицитных материалов и несложное обслуживание делают приставку доступной для любой киноустановки. Переход из режима прожектора в режим кинопроектора занимает немного времени: достаточно лишь удалить из фильмового канала вкладыш с диафрагмой и заменить втулку с объективом.

Данная приставка применена на кинопроекторе 23КПК, что описанный принцип позволяет превратить в прожектор кинопроекторы и других типов.

Схема прожекторной приставки:

1 — диафрагма; 2 — длиннофокусный объектив; 3 — устройство для смены светофильтров; 4, 5 — зеркала; 6 — смотровое окно; 7 — козырек; 8 — кронштейн
Пунктиром показан ход луча

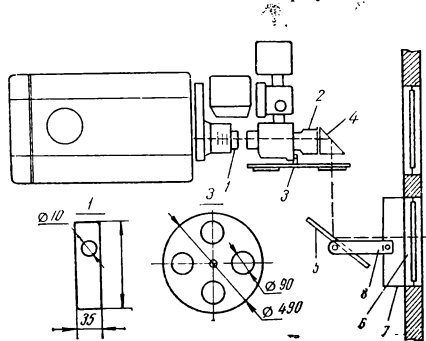

В последние годы значительно усложнились условия работы сельских кинемехаников. С одной стороны, возросли требования к кинообслуживанию тружеников села, особенно в связи с принятием Продовольственной программы. И кинемеханики совместно с культпросветработниками призваны сделать все, чтобы максимально приблизить культурные условия жизни на селе к городским. Улучшается материальная база для решения этой задачи — строятся и реконструируются клубы и дома культуры, киноустановки оснащаются современной техникой. Однако нередко качество киноаппаратуры, поставляемой в киносеть, оставляет желать лучшего. Как показывают почта редакции и опубликованные выше материалы, у кинемехаников есть справедливые претензии к кинопроекционной аппаратуре, особенно выпускаемой одесским заводом «Кинап», как по конструкции, так и по качеству изготовления. Морально устарела конструкция самого массового кинопроектора типа КН, низко качество кинопроекторов типа «Ксенон» и «Украина». Неоправданно затянулось освоение выпуска кинопроекторов 35КСА одесским заводом «Кинап».

Все заметнее дает себя знать ограниченность фильмофонда. Несмотря на принятое Госкино СССР решение дифференцировать тиражи новых картин так, чтобы ежемесячно три-четыре лучших киноленты попадали на экраны крупных сельских киноустановок одновременно с их показом в городских кинотеатрах, во многих случаях сделать это не удается — не хватает копий. И фильмы на село поступают со значительным запозданием и уже в сильно амортизированном виде. А ряд картин и вовсе до села не доходит — весь их технический ресурс расходуется в городе.

Думается, следует продолжить работу по дифференциации тиражей в зависимости от адресной направленности фильмов и их идейно-художественного качества. Как показывает практика, на полках фильмохранилищ остается еще слишком много лент, не пользующихся успехом у зрителей, в то время как не хватает пленки для печати популярных картин и повторного тиражирования лучших кинопроизведений выпуска прошлых лет.

Разные есть точки зрения по поводу сельской киноаудитории. Некоторые считают, что она заметно отличается от городской, другие — не видят разницы. С этой второй точкой зрения солидарен и М. Абилхасов, кинемеханик из Казахстана: «Какие фильмы любят на селе? Не буду обобщать, но у нас на селе любят, наверное, то же, что и везде — картины о жизни, о счастье, о любви,

ПОДВЕДЕМ ИТОГИ

о подвигах. К празднику Победы, например, я — уже не в первый раз — показал фильм «Блокада». Перед сеансом выступили наши односельчане. Но на сей раз это были не просто чабаны и механизаторы, наши знакомые и соседи. Они, участники событий военных лет, как будто обрели новое качество, в будни незаметное. И люди слушали их, затаив дыхание.

Непросто сегодня выполнять плановые задания — из года в год они становятся все более напряженными. И помочь здесь может только повседневная и кропотливая работа по созданию постоянной зрительской аудитории. Этому способствует показ фильмов в строго определенные дни и часы и, конечно, многообразная рекламная работа.

В Эстонской ССР накоплен интересный опыт пропаганды и рекламирования фильмов на селе. Здесь, как свидетельствуют наши читатели, налажено снабжение киноаппаратов рекламными плакатами, многое делается и руками самих киномехаников. Так, И. Роосна считает эффективным сочетание предварительного информирования зрителей о месячном репертуаре с рекламированием лент, намеченных к показу на ближайшие дни. Помогает и обзор новых картин в районной газете, который два раза в месяц дает дирекция киносети. Редактор по продвижению фильмов обеспечивает киномехаников информацией о новых лентах, которая позволяет не только ориентироваться в потоке художественных кинокартин, но и заказать необходимые документальные и учебные ленты. В подготовке и распространении рекламы детских фильмов участвуют пионервожатые школ и активисты пионерских кинотеатров. Хорошую помощь киномеханики получают и от общественных киноорганизаторов — им выдают бюллетень «В помощь киноработнику», на основе которого киноорганизаторы знакомят людей с новыми кинокартинами.

Как отмечает И. Роосна, «лучше всего сельского жителя зовет в кино плакат, на котором изображен какой-то интересный момент фильма. Эту особенность нашей киноаудитории учитывают создатели кинорекламы в Эстонии. А вот авторы плакатов, которые мы получаем из Москвы, порой забывают о желаниях сельских жителей».

А вот как работает со своими зрителями киномеханик из Казахстана М. Абилясов. «Репертуарный план на месяц, составленный вместе с методистом районной кинодирекции, я всегда вывешиваю для всеобщего обозрения, чтобы люди могли заблаговременно ознакомиться с ним. Это, так сказать, общее, пред-

варительное знакомство. А уже перед самым сеансом, когда люди в зале, я беру микрофон и вкратце рассказываю содержание фильма, который сейчас буду показывать, а задом и завтрашнего. Иногда задают вопрос: а стоит ли заранее рассказывать содержание картины? Думаю, в этом как раз и проявляется специфика работы сельского киномеханика. Ведь, зная своих зрителей, я обращаю их внимание именно на те стороны фильма, которые могут их привлечь и взволновать. А значит, я в какой-то мере формирую интересы земляков и, хочется надеяться, их эстетический вкус».

Подтверждает этот вывод и опыт А. Сарика из ЭССР. Он тоже считает, что чем лучше будущий зритель знаком с фильмом, тем охотнее приходит в зал. Поэтому рекламированию кинолент А. Сарик уделяет самое большое внимание. Плакаты, афиши он вывешивает и на здании клуба, и в наиболее людных местах села. К повторным картинкам пишет короткие аннотации, пользуется и теми, которые рассылает «Эстинформкино». Их он вывешивает на рекламных стендах и раздает общественным киноорганизаторам.

Успеху работы А. Сарика, по его словам, во многом способствуют хорошие отношения с заведующим клубом, в котором работает его киноаппарат. Помогая друг другу, они добиваются, чтобы все мероприятия были интересными, чтобы в них активно использовались фильмы.

«Перед началом сеанса транслирую в зал радиогазету, посвященную знаменательной дате, новому фильму и т. д., — рассказывает К. Азимов, киномеханик кинотеатра «Белек» из Ошской области Киргизии. — По рекомендации методиста провожу кинопанораму, в которой использую рекламные ролики, выступаю по местному радио с информацией о кинорепертуаре. Большую помощь оказывают мне руководители партийных и советских органов, предприятий и организаций, совместно с которыми в нашем кинотеатре организована работа кино клубов.

Большое внимание уделяю я и детям. Для самых маленьких из ближайших детских садов работает кино клуб «Малышок», для младших школьников — кинолекторий «Звездочка».

Около тридцати лет показывает фильмы своим односельчанам Р. Джуманазаров из Навоийской области Узбекистана. О нем написал в редакцию заместитель председателя совета по кино Узбекского совпрофа Р. Файзуллаев.

«Утро. Потянулся народ на работу. А у клуба, словно на посту, — Рахим-ака. И всем ясно — сегодня вечером будет интересный фильм. Джуманазаров понимает, что напомнить людям о фильме, пригласить их в клуб — это значит проявить к ним внимание, которое его земляки очень

ценят. Привыкли они и к тому, что Рахим-ака доставляет им билеты прямо на рабочие места. И это тоже свидетельствует об уважительном отношении киномеханика к своим зрителям».

Одна из основных задач учреждений социально-культурного комплекса — закрепление на селе молодежи. Вносят свой вклад в ее решение и кинофикаторы.

«Молодежь — это преобразующая сила села, его будущее, — пишет М. Абилясов. — И вот я пытаюсь посмотреть на эту проблему глазами киномеханика: что лично я могу сделать для нашей молодежи? Конечно, в первую очередь, — показывать ей современные, а главное — по-настоящему хорошие фильмы. Сегодня сельская молодежь наравне с городской имеет доступ к огромной массе печатной информации. И телевидение держит ее в курсе общественной и культурной жизни страны, знакомит с шедеврами отечественного и мирового искусства. Естественно, что запросы молодежи очень высоки. И нам нужно уметь их удовлетворять».

Но и этого сегодня мало. Надо средствами кино пропагандировать среди старшекласников сельские профессии, прививать им любовь к родному краю, рассказывать о перспективах своего хозяйства. Необходимо создавать молодежи все условия для полноценного досуга, привлекать ее к работе с фильмами — ведь это очень интересное дело. И, надо сказать, многие сельские киномеханики отлично справляются с такой задачей — об этом свидетельствуют материалы, опубликованные выше.

В связи с развернувшейся повсеместно пропагандой Продовольственной программы СССР активизировалось использование фонда фильмов сельскохозяйственной тематики, повысились требования к ним киномехаников и зрителей. Однако, как нам сообщают читатели, кинорепертуар зачастую недостаточно разнообразен, не соответствует специализации хозяйств, в фонде много устаревших лент.

Это, конечно, отражается на качестве пропаганды сельскохозяйственных знаний и передового опыта средствами кино. Необходимо активно пополнять фонд кинопрокатных организаций новыми актуальными фильмами, перераспределять картины между регионами в соответствии со специализацией их сельского хозяйства.

Не менее важную роль в пропаганде Продовольственной программы СССР играют тесные деловые связи кинофикаторов с руководителями хозяйств и специалистами. Так считает, например, киномеханик А. Теддер из Эстонии. Именно эти контакты позволяют ему регулярно перевыполнять планы показа сельскохозяйственных фильмов.

Налажены подобные связи и у кинемеханика М. Мартыненко из Киргизии. «Посоветовавшись с секретарем парткома и главными специалистами колхоза, — пишет он, — мы организовали систематический показ фильмов сельскохозяйственной тематики. Специалисты заранее дают заявки на картины, определяют аудиторию, готовятся к лекциям и беседам».

«Всем известно, что такое кинолекторий. Однако, — считает М. Абилхасов, — эту форму пропагандистской работы часто недооценивают, не видя от нее сиюминутной отдачи. Организованный парткомом нашего совхоза кинолекторий «Политика КПСС в области сельского хозяйства на современном этапе» привлекает людей своей злободневностью и остротой. Разъясняя задачи Продовольственной программы, агрономы, ветеринары, экономисты и другие специалисты раскрывают перед слушателями пути и средства достижения цели, причем конкретные, применимые именно в условиях нашего района, совхоза, села. Занятия сопровождаются показом хроникально-документальных, а иногда и художественных фильмов. И я уверен — польза от такой работы скажется в труде каждого слушателя».

Кинолекторий — наиболее эффективная форма продвижения не только сельскохозяйственных, но всех документальных и научно-популярных фильмов — это мнение кинемеханика из Эстонии А. Кукка. Он стремится к каждому показу привлечь соответствующих специалистов, которые проводят беседу со зрителями, отвечают на их вопросы. Вместе с тем залог успеха любого кинолектория — полноценный кинорепертуар. Однако новых картин на актуальные темы не хватает во всех регионах страны.

Хорошие результаты дает использование документальных и научно-популярных лент в программах удлиненных сеансов. Однако, как показывает читательская почта, «из года в год программы удлиненных сеансов повторяются, а это снижает интерес к ним» (из письма А. Кукка).

В разных и порою непростых условиях приходится трудиться сельским кинофикаторам. Преодолеть трудности помогают товарищеская взаимовыручка и любовь к своей профессии.

«Я работаю на автокинопередвижке, — рассказывает отличник кинематографии СССР Р. Джораев из Туркменской ССР. — Вместе со мной — сын Нармамед, мой ученик. Мы обслуживаем бурлищиков, ведущих поиск и добычу газа. Работают они в тяжелых условиях, далеко в песках. И мы стараемся помочь им, создать хорошее настроение. Иногда в плохую погоду добираться до места на вертолете, но сеанс не срываем, потому что

знаем — люди ждут. Недавно показывали мы газавикам фильм «Каракумы, 45 в тени». С каким интересом смотрели они его, как благодарили нас! Когда видишь такой отклик у зрителей, силы прибавляются».

А земляк Р. Джораева А. Аннакулиев на своей автокинопередвижке в тех же Каракумах обслуживает чабанов на отгонных пастбищах. Он знает, где и сколько трудится животноводов, знает состав их семей, постоянно изучает запросы зрителей, чтобы полнее их удовлетворить. В каждом пункте зрители знают, когда приедет А. Аннакулиев. График его маршрутов разработан четко и всегда выполняется. Выезжая, он заранее сообщает свой маршрут районной организации общества «Знание», поэтому вместе с ним часто отправляются в путь лекторы и докладчики.

Работа в таких экстремальных условиях, как в Каракумах, проверяет не только деловые, но и человеческие качества каждого. Как рассказывает директор Геок-Тепинской районной кинесети К. Баймуратов, однажды, когда А. Аннакулиев приехал в Гатыдуп, что в 170 км от райцентра, оказалось, что внуку одного из чабанов срочно нужна медицинская помощь. Кинемеханик тут же поехал обратно в райцентр, отвез мальчика в больницу и в тот же день вернулся и показал запланированный фильм.

Большое внимание технической учебе, повышению квалификации сельских кинемехаников уделяется в Эстонии, где созданы народные университеты технических работников. О работе одного из них рассказывает кинемеханик из Пайдеского района В. Колнес. Занятия проходят в учебном классе районной кинодирекции.

В процессе занятий используются диафильмы, учебные кинокартины. «Особенно интересны, — пишет В. Колнес, — те из них, в которых показаны дела и заботы наших коллег из других районов и республик».

Читатели, которые внимательно следят за публикациями нашего журнала, наверное, обратили внимание на аннотированную подборку документальных и учебных фильмов, рассказывающих о профессии кинемеханика, его работе, киноаппаратуре и правилах ее эксплуатации (1983, № 9). Советуем еще раз обратиться к опубликованному списку и активно использовать эти киноленты для повышения квалификации кинорботников села.

Весь этот номер — как бы встреча за круглым столом сельских кинемехаников страны, ставящих и обсуждающих волнующие их проблемы. Этот разговор будет продолжен. И мы приглашаем всех сельских кинорботников принять в нем участие.

По следам наших выступлений Ответы получены

В № 4 и 5 журнала за прошлый год был опубликован ряд материалов, посвященных пропаганде и показу фильмов сельскохозяйственной тематики. В них отмечались и недостатки в этой работе. Так, кинемеханик из Кайшадорского района Литовской ССР П. Казлаускас сообщил, что в республиканской конторе кинопроката недостаточно новых фильмов, пропагандирующих достижения сельскохозяйственной науки и техники. А директор Рязанской областной конторы по прокату кинофильмов В. Куваев указал в своей статье на ряд упущений в организации показа таких картин.

В связи с выступлением журнала в редакцию поступили ответы из республиканской конторы кинопроката Литвы и Рязанского областного управления кинофикации.

Директор конторы В. Кудоба подтверждает, что в ее фонде не хватает кинолент на некоторые актуальные темы, — по технике безопасности, обслуживанию и ремонту сельхозтехники. Поэтому контора кинопроката отобрала фильмы, пользующиеся особым спросом, и скомпоновала программы с учетом особенностей хозяйств республики. Эти картины целенаправленно используются теперь на многих сельских киноустановках. Для проведения тематического кинопоказа «Земля и мы» в Кайшадорском районе ежемесячно планируется выпуск двух новых программ фильмов сельскохозяйственной тематики.

Начальник Рязанского областного управления кинофикации Н. Прилуцкий сообщил нам, что статья В. Куваева «А что за цифрами?» обсуждалась на совещании директоров кинесети районов. Намечены дополнительные меры по улучшению показа сельскохозяйственных фильмов: на 1984—1985 годы заключены договоры со всеми колхозами и совхозами, улучшено рекламирование картин сельскохозяйственной тематики, специалисты сельского хозяйства привлекаются к выступлениям перед сеансами. С 1 октября 1983 года в области начали работать около 200 кинолекториев на сельскохозяйственные темы. На занятиях широко используются фильмы сельскохозяйственной тематики.

Областное управление кинофикации завершило редакцию, что будут приняты все необходимые меры для дальнейшего улучшения пропаганды научных знаний и передового опыта в сельском хозяйстве средствами кино.



Друг юных зрителей — «Союзмультфильм»

В этом номере мы рассказываем о новых работах студии

Набор предназначен для профилактического контроля и регулировки 35-мм киноаппаратуры в процессе эксплуатации.

Набор обеспечивает центрирование элементов и регулировку осветительно-проекционной системы, юстировку звукочитающей системы кинопроектора; проверку электрических режимов усилительного тракта киноустановки, правильности расположения элементов лентопротяжного тракта относительно установочной (базовой) плоскости, сохранности киноленты при прохождении через лентопротяжный тракт кинопроектора, качества изображения при проекции, исправности блоков устройств автоматизации кинопоказа (АКП).

В набор входят: электроизмерительный прибор (типа Ц4323 или Ц4317), приборная приставка для проверки исправности блоков АКП (типа УДН-3), юстировочное устройство (типа ЮК-1), кинолента 100 %-ной годности (рулон

5 м), фонограммы «35-Синус» 8000 Гц (рулон 5 м), «35-Синус» 1000 Гц (рулон 5 м), «35 Маяк» (рулон 5 м), контрольный фильм изображения 35КФИ-А, соединительный провод, эквиваленты нагрузки ФЭУ и ФД, эталонная метка генератора-маркера, индикатор напряжения — отвертка типа ИН-91, слесарный инструмент (четыре отвертки, комплект гаечных ключей, слесарные тиски, набор надфилей, плоскогубцы с диэлектрическими чехлами, молоток, штангенциркуль с глубиномером, шаблон для установки скачко-

вого барабана, рожковая отвертка, ключи торцовый и воротковый), электромонтажные инструменты (паяльник и подставка для него, пинцет, монтерский нож, ключ для регулировки реле, лампа коммутаторная 48 В, 0,05 А).

Приборная приставка (типа УДН-3), имеющаяся в наборе, питается от сети переменного тока напряжением 220 В. Приставка имеет генератор, вырабатывающий гармонический сигнал двух частот — 400 Гц и 5000 Гц — с регулировкой уровня сигнала от 0 до $3 В \pm 0,5 В$, и узел для определения исправности маломощных транзисторов. Набор поставляется в одном транспортировочном ящике. Масса набора — не более 10 кг.

Габаритные размеры набора: $380 \times 320 \times 220$ мм.

Гарантийный срок — 6 месяцев со дня ввода набора в эксплуатацию, но не позднее 18 месяцев со дня отгрузки предприятием-изготовителем.

НАБОР ПРИБОРО- ИНСТРУМЕНТАЛЬНЫЙ

