

ISSN 0023-1681



КИНО МЕХАНИК

3'87





Этот фильм создал один из тех мастеров советского экрана, которые с особым пристрастием относятся к реакции залов на свои работы. «Режиссер должен заранее предугадать отклик каждого зрителя на каждый эпизод, на каждую сцену», — считает он. Имя этого режиссера — Александра Зархи — известно по многим фильмам.

Какими же путями стремился и стремится добиться он эмоционального слияния с многомиллионной аудиторией кинозалов? Главным среди многих разнообразных слагаемых творческого расчета для Зархи всегда было показать интересную многим человеческую судьбу, впечатляющий характер. Это невозможно без точного выбора исполнителя роли. И игре актера должно быть подчинено, по мнению режиссера, все остальное — монтаж, ритм, свет, цвет, музыка, ибо «на нем фокусируется весь комплекс впечатлений от картины». Фильм «Высота», созданный 30 лет назад и вышедший на экраны 29 апреля 1957 года, — одно из ярких подтверждений позиции художника.

Эта картина обращена к судьбам рядовых людей, к их повседневной жизни, изображаемой в психологических и бытовых подробностях, что характерно для советского кинематографа второй половины 50-х годов. В фильме традиционная для нашего экрана тема труда выражена через образы молодых рабочих, сферу их чувств, их отношение к работе, друг к другу, к жизни.

Николай Рыбников, сыгравший роль бригадира монтажников Николая Пасечника, а до этого —

сталевара Сашу Савченко в «Весне на Заречной улице», вошел в историю отечественного кино как создатель нового типа молодого героя 50-х годов — доброго и честного, беспредельно гордого своей рабочей должностью, тянущегося к культуре, духовной и нравственной высоте. В его простоватых на вид героях чувствуются сила, надежность, это молодые хозяева страны.

Одних корней с Пасечником — задирстая, колючая Катя Петрашень — одна из лучших ролей Инны Макаровой. И Коля, и Катя — из военного детства, оба испытали горечь сиротства. По-разному отразилось это на их характерах, по-разному утверждают они себя в жизни. В Кате будто все еще живет хмельное чувство победы, бьется через край обретенная в мирном труде радость бытия. Но без того, что мы называем личным счастьем, радость эта не полная. Гармонии еще нет. Есть лишь озорная экстравагантность, громкая бравада. Однако сквозь внешнюю грубоватость прорвется истинное естество девушки — свет ее души, теплота, женственность, когда полюбит Катя Пасечника и совсем иная — нежная, трепетная, взволнованная — придет к нему в больницу. И мы поймем, что эта простая девчонка с городской окраины способна на подлинную высоту чувств.

Образы героев фильма остались в памяти вместе с задорной песней композитора Родиона Щедрина про монтажников-высотников, которую так задумчиво исполнил Н. Рыбников.



КИНО МЕХАНИК

3'87

СОДЕРЖАНИЕ

ОРГАНИЗАЦИЯ И ЭКОНОМИКА

К 70-летию Великого Октября

2 Сербер М. Навстречу юбилею

Актуальная тема

4 Перепелов Ф. Видимые проблемы видео

* * *

7 Сахарова М. Задача со многими неизвестными
В копилку опыта

10 Таратынов Е. Важнейший участок работы

13 Чунихин В. «Время. Семья. Общество»

13 Шейхов Ю. «Курьер кинопроката»

15 *Пьянству — бой!*

Слово ветерана

18 Сысоев Д. Развлекать и воспитывать

КИНОПАНОРАМА

19 *Репертуар апреля*

24 *Документальный экран*

Киноискусство Страны Советов

26 Шербаков Р. «Центрнаучфильм»: вчера, сегодня, завтра

Портрет юбиляра

29 Софико Чиаурели

КИНОТЕХНИКА

Начинающему киномеханику

31 Обтюраторы

Вопросы эксплуатации

33 Данилов В., Юдовский Б. Особенности эксплуатации выпрямительных устройств

34 Карбовник М., Качковский А. Аварийный ролик

На заводах, в КБ и лабораториях

36 Синельников Г., Шведик С. Облегченные комплексы киноаппаратуры

42 *Читатели предлагают*

ЗА РУБЕЖОМ

44 Макарец В., Чирков Л. Видеопроекция и видеокинотеатры во Франции

ЧИТАТЕЛЬ И ЖУРНАЛ

46 О чем нам пишут сегодня... (обзор почты)

Ежемесячный
массово-технический журнал
Государственного комитета СССР
по кинематографии

Основан в 1937 году

Главный редактор
А. П. МУРАШКО

Редколлегия:

В. В. БЕЛЯВСКИЙ,
Г. И. БУРДЫГИНА,
Л. П. БУРИКОВА,
Н. П. ДАВЫДОВ,
В. В. ЕГОРОВ,
Г. К. ИНОЗЕМЦЕВ,
М. М. ЛИСОГОР,
Г. М. ЛИФШИЦ,
Л. Л. ЛУЖИНСКАЯ
(зам. гл. редактора),
И. М. МИТРОФАНОВ,
В. Б. МУНЬКИН,
И. Л. ПИВОВАРОВА
(отв. секретарь),
С. Н. ПЛОТНИКОВ,
А. Н. СОБОЛЕВ,
А. Е. СУЗДАЛЕВ,
Т. А. СЫРНИКОВ,
Л. П. ТУРКИН,
Ю. П. ЧЕРКАСОВ.

На 1-й с. обложки:
кадр из фильма «Время сыновей». В роли Валентины — Наталья Вавилова, Зиновия — Иван Шабалтас.



К 70-летию Великого Октября

Навстречу юбилею

М. СЕРБЕР,
ст. редактор В/О «Союзинформкино»

Когда началась подготовка к 10-летию Великой Октябрьской социалистической революции, к М. И. Калининну были приглашены кинорежиссеры С. Эйзенштейн и Г. Александров. Показав им книгу Джона Рида «Десять дней, которые потрясли мир», Михаил Иванович сказал:

— Владимир Ильич хотел, чтобы был создан фильм такого рода, как эта книга.— И добавил: — В нем хотелось бы увидеть образ Ленина, вождя социалистической революции и основоположника Советского государства.

Так было положено начало работе над юбилейным фильмом «Октябрь», в которой приняли участие Н. К. Крупская, М. И. Ульянова, Н. И. Подвойский, бывший в октябре 1917 года Председателем Военно-революционного комитета, и многие участники Октябрьской революции, входившие в состав юбилейной комиссии.

...Ленин, выступающий с броневика на площади у Финляндского вокзала, июльская демонстрация в Петрограде, разгром корниловского мятежа, незабываемая ночь штурма Зимнего дворца, Ильич, провозглашающий на II съезде Советов Советскую власть...

7 ноября 1927 года на торжественном заседании в Большом театре Союза ССР, где были показаны фрагменты фильма «Октябрь», зрители вновь ощутили пафос и размах народной революции, увидели великолепные образцы художественного документализма.

«Октябрь», несомненно, фильм большой революционно-художественной значимости,— писал в те дни Н. К. Крупская.— Чувствуется при просмотре фильма «Октябрь», что зародилось у нас, оформляется уже новое искусство — искусство, отображающее жизнь масс, их переживания... У этого искусства колоссальное будущее».

И вскоре художественная летопись первых революционных дней пополнилась новыми работа-

ми — «Конец Санкт-Петербурга» Вс. Пудовкина и «Арсенал» А. Довженко. Так мастера кино приступили к решению грандиознейшей по своему замыслу задачи — средствами художественного кинематографа воссоздать путь, пройденный Страной Советов с первых мгновений Великой Революции. Путь теперь уже длиной в 70 лет...

Немало откликов крупнейших представителей мировой культуры об искусстве, рожденном Октябрем, хранит история советского кино. И среди них — слова Р. Роллана: «Советское кино — самое большое искусство народа, которое говорит для всех, которое является голосом всех, глазом всех. Будущая история найдет в нем восхищение и волнение, выгравированное в искусстве гордое лицо поколений, проделавших советскую революцию...»

«Выгравированное в искусстве гордое лицо поколений, проделавших советскую революцию», предстанет во всей его неповторимости, многообразии, в яркости характеров, в удивительных судьбах на киноэкране юбилейного года.

Лучшие советские фильмы стали поистине частью духовной жизни многомиллионного советского народа, сыграв непреходящую роль в идейном и нравственном воспитании многих поколений советских людей, вдохновив их на подвиги во имя родины Великого Октября.

На страницах журнала еще будут представлены новые картины, созданные к 70-летию Октября. Наиболее значительные из них украсят юбилейную киноафишу. Мы же расскажем сейчас о тех мероприятиях, которые намечается провести в кинотеатрах в течение этого года, познакомим с некоторыми формами и средствами пропаганды и рекламирования фильмов, включенных в программу.

«70 лет под знаменем Великого Октября путем мира и прогресса», «Листая страницы истории» (золотой фонд советского кино), «Мы мечтаю о



«Шестое июля»

мире живем», «Наши современники», «Солнечный круг», (фильмы для детей и юношества) — таковы девизы больших тематических показов, которые пройдут в рамках кинофестиваля «Время, кино и мы» (их программы будут опубликованы в специальной пресс-информации «Союзинформкино»).

Тематические показы отнюдь не предполагают только демонстрирование рекомендованных фильмов в той или иной последовательности. В рамках каждого из них возможны самые различные формы знакомства зрителей с советским киноискусством, творчеством актеров и режиссеров: организация торжественных сеансов фильмов-юбиларов («Александр Пархоменко», «Подвиг разведчика», «Сельская учительница», «Тихий Дон», «Дума про казака Голоту», «Ленин в Октябре», «Секретарь райкома»), ретроспектив, связанных со знаменательными датами в жизни мастеров кино, «вечеров одного фильма», прокат специальных программ фильмов, воссоздающих на экране революционное прошлое и настоящее той или иной республики, области, города, циклов «Мастера кино — наши земляки» и т. д.

Так, торжественный вечер, посвященный открытию тематического показа «Листая страницы истории», может начаться одной из научно-популярных рекламных лент «Советское многонациональное» (3 ч.), «Самое массовое из искусств» (2 ч.), «На экране — коммунисты» (2 ч.), «Этот День Победы» (2 ч.) или создаваемой сейчас киностудией «Ленфильм» рекламно-пропагандистской лентой «Кино, рожденное Октябрем» (2 ч.).

Ленин и Революция... Эта тема должна стать одной из главных в показе «70 лет под знаменем Великого Октября...». Его девиз позволяет включить в программу и фильмы, посвященные исторической роли В. И. Ленина в подготовке и проведении Великой Октябрьской социалистической революции, и другие лучшие картины историко-революционной тематики, и ленты, раскрывающие путь нашего народа, пройденный под знаменем Великого Октября.

«По мандату мира» (2 ч.) — так называется научно-популярный фильм, рассказывающий о лучших советских кинопроизведениях, темой которых стала ленинская политика мирного сосуществования. Этой картиной может открыться тематический показ «Мы мечтаю о мире живем», в котором особое место должны занять торжественные кино вечера, посвященные выдающейся роли В. И. Ленина в становлении внешней политики Советского государства и дипломатам ленинской школы — Г. Чичерину, В. Воровскому, Л. Красину и другим. В их программу должны быть включены такие художественные фильмы, как «Шестое июля», «Москва — Генуя», «Чичерин», «Убит при исполнении», хроникально-документальные — «Гимнастерка и брат», «Товарищ Красин уполномочен...», рекламно-пропа-

гандистские — «Рассказ о фильме «Чичерин», «Встреча перед фильмом «Чичерин», «Воровскому посвящается...» и т. д.

В 1983—1984 годах В/О «Союзинформкино» была выпущена пресс-информация «На экране — фильмы централизованного фильмофонда», в которой содержались, в частности, материалы для кинолектория «Советское кино: история, фильмы, мастера». Эта брошюра, равно как и статья «История, фильмы, мастера» в «Кинемеханике» (1984, № 1), позволят работникам киносети и кинопроката с достаточной полнотой, многообразием форм и использованием значительного количества рекламного материала представить зрителям лучшие картины, включенные в программу тематического показа. Хотелось бы особенно подчеркнуть важное значение в рекламно-пропагандистской работе лент, посвященных истории советского кино, среди которых следует назвать такие научно-популярные и хроникально-документальные, как «Искусство — народу» (В. И. Ленин о литературе и искусстве, 3 ч.), «У истоков советского кино» (2 ч.), «Рождение советского кино» (7 ч.), «История советского кино (1930—1934 гг.)» (Звуковое кино начиналось так...» (7 ч.), «Первые страницы» (7 ч.), «Борис Шуккин» (6 ч.), «О самом человечном» (7 ч.), «Петр Мартынович и годы большой жизни» (9 ч.), «Кинематограф Великой Отечественной» (7 ч.), «Рядом с солдатом» (6 ч.), «ЦОКС в Алма-Ате» (2 ч.), «Кино и современность» (7 ч.), «Поиски и открытия» (7 ч.), «Размышления о герое» (7 ч.).

В организуемые в рамках показа торжественные сеансы фильмов-юбиларов, ретроспективы крупных деятелей советского кино — Героев Социалистического Труда, лауреатов Ленинской и Государственных премий, юбиларов — должны включаться фильмы-портреты. Напомним, что в этом году отмечаются юбилеи таких известных мастеров многонационального советского кино,



«Остановился поезд»

как М. Каюмов, Ф. Довлатян, Г. Шенгелая, И. Таланкин, Э. Рязанов, М. Ульянов, В. Наумов, С. Чи-аурели, А. Роговцева, Т. Макарова, Ю. Каюров, Н. Плотников, О. Ефремов, М. Яншин, А. Стол-пер, Ф. Хитрук и многих других.

Успешно провести рекомендованные сеансы и ретроспективы помогут пресс-информация «Кино-летопись — страницы истории» (1987 г., два выпуска), публикации в «Новых фильмах» и «Кино-механике» (в течение года).

«Наши современники» — под этим девизом может быть воссоздан на экране обобщенный портрет советского человека — строителя коммунизма. Программа показа должна строиться не только на художественных картинах, но и на максимальном использовании документальных лент.

Лучшие фильмы для детей и юношества, включенные в программу тематического показа «Солнечный круг», представят зрителям такие двух-частевые рекламные ленты, как «Герои Аркадия Гайдара на экране», «И школьный вальс звучит...», «Праздник детского кино», «Кинофестиваль «Здравствуй, школа», фильмы-портреты «Счастье — это когда тебя понимают» (о режиссере С. Ростокком, 3 ч.), «О Илье Фрэзе и его фильмах» (2 ч.). Большую помощь в организации публикаций в прессе, теле- и радиопередач, посвященных показу, окажут материалы, содержащиеся в ежеквартальной пресс-информации «Кино — детям». Выпущенная несколько лет назад выставка о детском кинематографе (дополненная на местах материалами по фильмам последних лет) позволит интересно оформить интерьеры детских кинотеатров и предварительно познакомит юных зрителей с программой показа. Большое место в нем должны занять кино вечера под девизом «Призом «Алая гвоздика» награждены...», каждый из которых следует посвятить одной картине, удостоенной этого приза ЦК ВЛКСМ на Всесоюзных неделях детского фильма.

В мае и июне 1987 года в Тбилиси и Москве состоятся соответственно XX Всесоюзный и XV Международный кинофестивали. Картины, получившие награды этих фестивалей (дополненные лучшими фильмами — призерами иных МКФ, которые пройдут в 1987 году), могут составить программу тематического показа «Фильмы — призеры кинофестивалей юбилейного года».

В подготовке и проведении названных мероприятий могут быть широко использованы материалы выставки В/О «Союзинформкино», рассказывающие о многих лентах, которые будут представлены на экране юбилейного года, и выставок, посвященных мастерам советского кино.

Мы рассказали лишь об основных формах и методах пропаганды и продвижения фильмов в год юбилея Великой Октябрьской социалистической революции. Они дают большой простор для творчества.

Актуальная тема

Видимые проблемы видео

Ф. ПЕРЕПЕЛОВ,
директор ВПТО «Видеофильм»

В последнее время наша печать уделяет большое внимание развитию видеозала во всем мире. Разбирались его социальные, художественные и экономические проблемы. Наряду с доброзелательным и внимательным анализом положения в нашей стране немало было иронических замечаний по поводу невидимости видео, упреков в медленном его развитии, озабоченности в связи с проникновением к нам видеофильмов, пропагандирующих насилие, жестокость, сексуальную распушенность. Словом, страсти разгорались...

Давайте попробуем трезво разобраться в действительном положении дел.

В сентябре 1986 года в системе Госкино СССР создано Всесоюзное производственно-творческое объединение «Видеофильм». Что же сделано и что предстоит сделать ему в первую очередь?

По данным на 1 октября 1986 года в 37 городах страны открыты 42 видеотеки, услугами которых воспользовались 50 тыс. посетителей, взявших напрокат 90 тыс. кассет.

В этих видеотеках функционируют 15 видеозалов, каждый — на 15—20 мест. Их посетило 70 тыс. зрителей и более 2 тыс. — кабины индивидуального просмотра видеофильмов, которые в последнее время тоже стали открываться в видеотеках. При этом следует учесть, что основная масса видеотек появилась буквально в последние месяцы и даже недели, поэтому приводимые цифры не дают возможности судить об интенсивности их работы.

Так, видеосалон на Арбате в Москве ежедневно выдает около 100 кассет, а его видеозал (на 40 мест) уже посетило более 35 тыс. человек, тогда как видеотеки в Магадане, Ворошиловграде, Калининграде, Бресте, Гомеле и других городах в день выдавали не более двух кассет каждая. Легче всего сослаться на отсутствие в этих городах достаточного количества видеоманитонов у населения, но, как правило, это обусловлено и уровнем работы с видеофондом.

Попробуем проанализировать его состояние. На ту же дату было выпущено 608 наименований видеопрограмм суммарным тиражом 55 тыс. кассет. Из чего же состоит этот видеофонд? Отечественные художественные и мультипликационные фильмы — 496, социалистических стран — 37, других государств — 12, хроникально-документальные и научно-популярные ленты — 9, телевизионные программы — 54. Как видно из этого перечня, пока в фонде отсутствовали оригинальные программы, специально снятые или закупленные для видео.

Старая истина гласит: спрос рождает предложение. Только потребление делает производство рентабельным. Ресурс находящихся в обращении кассет за истекший год был амортизирован всего на 6 %. Конечно, такая малая амортизация не могла окупить затрат даже на тиражирование готовых фильмов, не говоря уже о производстве оригинальных программ. Но основная причина такого положения все же — отсутствие видеомагнитофонов. И это еще раз подтверждает, что ответственность за развитие видео на паритетных началах несут и Госкино СССР, и Министерство электронной промышленности — основной производитель видеомагнитофонов.

Реалистически оценивая существующую насыщенность видеоаппаратурой, мы ориентировали органы кинофикации и кинопроката на развитие коллективных форм показа и проката видеофильмов и не ошиблись в своих предположениях. Несмотря на то, что большая часть залов и кабин была открыта в III квартале прошлого года, они в итогах хозяйственной деятельности видеотек обеспечили 20 % годового валового сбора.

Пока такая форма проката остается наиболее перспективной. Большие возможности, на наш взгляд, открывает прокат видеокассет по безличному расчету с предприятиями. Он позволит использовать видеокассеты в учебном процессе, организации досуга, работе дворцов культуры, клубов по интересам, в учреждениях культуры и спорта, предприятиях общественного питания.

Ориентация на коллективные формы проката выдвигает определенные требования к организации видеотек. Разработан типовой проект видеосалона, включающий видеотеку, видеокабины индивидуального просмотра на четыре места и видеозал с проекционной системой показа на экране (3 м по диагонали) с количеством мест 70—100. В этом году планируется открыть 120 таких залов.

Большие перспективы открываются для использования видео в кафе, барах и других предприятиях общественного питания. Киносеть и кинопрокат могли бы в данном случае выступать в качестве арендаторов. Эта форма еще требует детальной проработки, но выгоды ее и для посетителей, и для организаторов очевидны.

Однако в развитии видеосети есть и другие сложности. Много нареканий посетителей и прессы вызвали видеотеки в Ленинграде, Львове, Ростове-на-Дону, Горьком, Магадане и др. Выделенные там помещения — небольшие и непригодные, расположены в неудобных районах и — как следствие — выдача кассет в них идет очень вяло.

В 1987 году планируется открыть 75 видеотек, и от активности и стараний работников местных органов кинопроката зависит, станут ли они заметным явлением в культурной жизни, завоеют ли популярность у населения.

Здесь у читателей, вероятно, возникнет вопрос: что же мы предложим для оснащения открывающихся видеотек и видеозалов. Многие ведь слышаны о невысоком качестве отечественной видеоаппаратуры.

Но тем не менее, как правило, видеотеки намечено оснащать отечественными видеомагнитофонами «Электроника ВМ-12» и его новейшими

модификациями ВМ-15 и ВМ-17, надежность которых, по утверждению Минэлектронпрома, будет повышаться.

Видеозалы же в основном получают японские видеопроекционные системы с экраном по диагонали 3 м. В недалеком будущем можно ожидать и отечественный вариант такой системы.

Для улучшения качества показа на проекционных системах будут использоваться полупрофессиональные кассеты типа «U-матик». Использование этих кассет только в видеозалах, естественно, ограничит их репертуар. В основном это будут новые фильмы до их выхода на экран и оригинальные программы, подготовленные специально для видео. Предполагается, что репертуар будет еженедельно меняться.

Ну, а тем, кто решил открыть незапланированный видеозал в 1987 году, мы рекомендуем оборудовать его видеомагнитофоном с несколькими мониторами. Преимущество такого показа — возможность использования всего фонда.

Хорошую инициативу проявили украинские кинофикаторы. Они оборудовали передвижной видеозал на базе автобуса для видеопоза в отдаленных некинофицированных местах.

Но преимущество видео очевидно не только там, где нет кино. Значительно упрощается работа с богатейшим кинофондом, позволяя знакомить с ним не только маленькие коллективы предприятий, организаций, учебных заведений, но даже отдельные семьи прямо на квартире.

Однако при существующей высокой стоимости видеофонда следует тщательно продумать необходимость наличия всего видеорепертуара во всех видеотеках. Очевидно, надо создавать централизованные обменные фонды в областях или республиках, позволяющие при меньших затратах обслуживать большее количество населения — как это делается в библиотеках.

Но даже если бы мы перевели все существующие кинофильмы на видеокассеты, это не удовлетворило бы зрителей. Им, конечно же, нужны оригинальные видеопрограммы, снятые специально для видео. Ведь нет смысла тратить большие деньги только на то, чтобы посмотреть кинофильм не в кинотеатре, а дома.

Здесь мы пока не можем похвалиться большими успехами. Да и студии еще не укомплектованы всей аппаратурой, необходимой для съемок видео. Но тем не менее уже в начале 1987 года появились такие фильмы, как «Воспоминание» (о В. Высоцком), «Верю в радугу» (о певице В. Толкуновой), «Как стать звездой», «Что-то случилось» (о рок-музыке).

Кроме того, в 1987 году планируется производство 13 оригинальных художественных фильмов и 13 научно-популярных и документальных.

Надеемся, что большой интерес вызовут такие циклы, как «Домашняя энциклопедия», в которую войдут специально снимаемые для нее оригинальные ленты «Как стать молодой и красивой», «Родословная русской кухни», «Рассказы мудрого огородника», «Все для автолюбителей» и др.

Словом, следите за развитием видео, принимайте активное участие в открытии видеотек и видеозалов, не бойтесь проблем, всегда сопутствующих любым начинаниям. Мы уверены, что от этого выиграете и вы, и жители вашего города, района, области.

Видеотеки России сегодня

Коллегия Госкино РСФСР рассмотрела вопрос «О состоянии работы видеотек и мерах по улучшению использования видеопрограмм в идейно-политическом, нравственном и эстетическом воспитании населения».

Как идет работа по созданию сети видеотек, каковы первые результаты их деятельности, что сдерживает их дальнейшее развитие — обо всем этом шел серьезный разговор на заседании коллегии.

В республике к концу 1986 года действовало 28 видеотек, в том числе в Томске, Тюмени, Челябинске, Магадане, Владивостоке. Как правило, их помещения позволяют организовать кабины и залы видеопоказа, что создает условия для последующего преобразования их в видеосалоны. Там, где вначале были выделены неудачные помещения, в ряде случаев удалось получить другие, лучшие.

На местах начались поиски приемлемых форм использования видеофонда. Так, в видеотеке Воронежа организован показ видеопрограмм по заявкам предприятий, учреждений и учебных заведений. Работникам театра, например, был показан фильм «Тема», студентам университета — «Цвет граната», учащимся ряда школ — «Обыкновенный фашизм». Состоялось обсуждение этих кинолент. Автовидеопередвижки обслуживают животноводов в красных уголках ферм колхозов и совхозов области.

Вместе с тем, отмечалось на заседании коллегии, в организации видеододела имеются серьезные недостатки и трудности. Сроки открытия видеотек в Горьком, Куйбышеве, Челябинске, Новосибирске и Казани неоднократно переносились из-за того, что крайне медленно идет капитальный ремонт и оборудование выделенных помещений. Не во всех видеотеках есть возможность открыть кабины и залы видеопоказа; некоторые работают в стесненных условиях.

Но дело не только в этом. Проверка показала, что работники многих видеотек не заботятся о развитии связей с общественными организациями предприятий, учреждений и учебных заведений, имеющих видеотехнику. Далеко не везде ищут новые формы работы. И не случайно всего по одной-две кассеты в день выдают видеотеки Калининграда и Магадана, по шесть-восемь — Волгограда, Новороссийска, а также пункты проката видеокассет кинотеатра «Первомайский» и сада имени Баумана Москвы. Затраты на эти видеотеки не окупаются (в целом же видеотеки республики прибыльны).

Требует улучшения информационно-рекламная работа. Пока крайне редко используются для пропаганды видеопрограмм возможности местной печати, радио и телевидения. Не везде есть каталоги видеофонда, выпускается своя реклам-

ная продукция. Все это, естественно, мешает активизации интереса к новинке.

Коллегия Госкино РСФСР приняла постановление, предусматривающее дальнейшее развитие сети видеотек и залов видеопоказа, планомерную подготовку кадров для них, обеспечение технического обслуживания, усиление контрольно-ревизионной службы. Это потребует большой работы, постоянного внимания, тем более, что в 1987 году в РСФСР предстоит открыть 35 пунктов проката видеокассет, а до конца 1988-го — видеотеки во всех автономных республиках, краях и областях, обеспечив при этом интенсивное и эффективное использование имеющегося фонда видеокассет.

Ряд вопросов, которые необходимо решить, — в компетенции Госкино СССР.

По состоянию на 1 октября 1986 года в видеофонде насчитывалось 533 названия программ (23,2 тыс. кассет). За 10 месяцев прошлого года было выдано 42095 кассет, или в среднем по 16 в день каждой видеотеке. Анализ показал, что наибольшим спросом у населения пользуются видеозаписи концертов, эстрадных программ, новых отечественных кинокартин популярных жанров — они составили 35,1 % общего количества выданных видеозаписей. Но новые фильмы тиражируются медленно, поступают в прокат почти одновременно с выпуском их на экраны кинотеатров, и это снижает интерес к ним посетителей видеотек. До 30 % кинокартин выпуска прошлых лет, неоднократно показанных по телевидению, вообще лежат без движения.

Главная беда видеотек в том, что они не могут удовлетворить спроса населения на оригинальные программы, созданные с учетом специфики этого вида зрелища. Многие зрители хотели бы получить записи произведений крупных деятелей мирового кино, а также телевизионных программ с участием мастеров искусств, популярных сегодня артистов эстрады, ансамблей. В видеофонде нет или крайне мало фильмов о передовом опыте промышленного и сельскохозяйственного производства, новых научных открытиях, о туризме, спорте, музеях, кинокурсов по основам домоводства, садоводства, техническому обслуживанию автомашин и т. п.

Для улучшения рекламирования видеофильмов необходимо расширить издание красочных аннотированных каталогов, списков новых поступлений и т. п., добиться своевременной рассылки их на места (сейчас они приходят с большим опозданием).

Большие затруднения возникают из-за отсутствия необходимого количества видеотехники и ее низкого качества. Так, из четырех видеоманитофонов «Электроника ВМ-12» в каждой из видеотек Ленинграда, Ростова, Владивостока, Томска и Владимира три вышли из строя в первые же месяцы эксплуатации. В связи с этим необходимо оперативно доукомплектовать все действующие видеотеки нужным количеством видеотехники. Требуется и техника для оборудования залов видеопоказа.

Видеотеки и видеозалы должны стать центрами идейно-воспитательной работы среди населения.

Задача со многими неизвестными

М. САХАРОВА,
зам. директора Калужской областной конторы
по прокату кинофильмов

ЭТО УЖЕ ВОШЛО В ПРИВЫЧКУ — смотреть на сводную киноафишу своей области с позиций внезапно «нагрянувшей» бригады Госкино. Так... Здесь нас не поймут: параллельно с «Луизианой», в другом зале того же кинотеатра, идет «Оцеола». Тут — обвиняет в недооценке эксплуатационных возможностей «Контракта века» или, скажем, «Завещания». Кроме того, наверняка скажут, что интенсивность использования фильмов 22 экрано-дня для города — плохо. Возможно, упрекнут и в неэффективном использовании повторного фильмофонда: вот уже третий месяц одна из копий «Особо важного задания» лежит без движения...

Вообще же наша киноафиша особых оснований для беспокойства не дает. Смело могу утверждать: экран Калужской области никогда не был перенасыщен зарубежной кинопродукцией. И в потоке зрительских писем в редакции газет и журналов, о котором упоминает А. Суздаlev, не было ни одного из Калуги. Не потому, что мы совсем не показывали индийских мелодрам и легких французских комедий, показывали, конечно. Просто для нашего зрителя не составляло проблемы посмотреть «Путешествие молодого композитора» или «Потомка Белого Барса». Такие фильмы, как «Лев Толстой», «Успех», «Танго нашего детства», «Порох», «Письма мертвого человека», «Храни меня, мой талисман», «Тема», «Альсино и Кондор», «Травната», «Гнездо», «Кармен», мы выпускали в лучших кинозалах, настаивая, невзирая на стоны директоров некоторых кинотеатров, на демонстрации этих картин не менее недели. Затем каждый из перечисленных фильмов переводился на 10—14 дней в 250-местный зал кинотеатра «Центральный», а уж после этого оказывался на экранах кинотеатров и клубов микрорайонов. И это помимо показа таких лент по театральному принципу, который мы без долгих раздумий внедряли в жизнь, едва узнав об интересном почине воронежцев.

Почему это произошло легко и безболезненно? Да потому, что для нас долговременный показ «трудных» фильмов на одном сеансе не был открытием. Мы так работали с 1977 года, с момента выпуска «Неоконченной пьесы для механического пианино» Н. Михалкова. А у вороженских коллег переняли только собственно «театральную» суть: демонстрируется не один, а несколько фильмов («блок») и не каждый день, а в заранее определенные на долгий срок дни и часы.

Мы ни разу не «подкрепляли» текущий ре-

пертуар «дефицитными» лентами из коллекции Госфильмофонда. У нас никогда не прокатывались программы Московских МКФ. В соседние области обращались не за кассовыми «боевиками», а за «Амаркордом» Ф. Феллини. В «Союзкинофонде» брали «Мне 20 лет» М. Хуциева, «Тридцать три» Г. Данелия, «Крылья» Л. Шепитько, «Гори, гори, моя звезда» А. Митты, «Женя, Женечка и «катюша» В. Мотыля, «Осень» А. Смирнова... Наверное, все это неплохо. Но я далеко не уверена, что широкий и продуманный прокат пресловутых «трудных» и просто очень хороших лент — панацея от всех наших бед и что только он гарантирует «неуязвимость» нашей общей большой киноафиши...

Не менее пристранно, чем свой, калужский, я изучаю репертуар кинотеатров других городов (благо, существуют отделы газетных вырезок). Чужие промахи всегда виднее, спору нет. Однако не промахи сами по себе удивляют, а их география. Ни для кого не секрет, что даже киноафиши Москвы и Ленинграда не всегда можно назвать образцовыми. В статье Л. Касьяновой «За афишей кинопроката», опубликованной «Советской Россией» года полтора назад, приводятся негативные примеры по репертуару Горького, Свердловска, Омска, Перми. А откуда только не было откликов на статью Ю. Гейко «Зачем пришла к нам Анжелика?» («Комсомольская правда»)! Да, основательно была задета честь нашего мундира... Только разве в этом суть?

Знаю не понаслышке: каждое справедливое нареканье со стороны прессы и зрителя большинство из нас воспринимало не с негодованием, а с болью. Но не потому, что зрительские письма указали нам на нечто такое в нашей работе, о чем бы мы не подозревали. Подозревали. Соznавали. И молчали...

КАК БЫЛО БЫ ПРОСТО, если бы все наши ошибки можно было отнести только к промахам за счет неумения, нежелания, непонимания!

Но дело в том, что в последние два-три года для нарушения основ репертуарной политики повсеместно сложились благоприятные объективные условия. Нет необходимости напоминать принципы репертуарной политики — они всем хорошо известны, утверждает А. Суздаlev. Есть такая необходимость, уважаемый Александр Егорович! Хотя бы потому, что эти самые принципы, сформулированные в разные годы и содержащиеся в разрозненных приказах и постановлениях, не были никогда узаконены единым, не подлежащим обсуждению документом. Таким документом нельзя считать «Правила проката кинофильмов на территории СССР», которые, во-первых, безнадежно устарели, а во-вторых, настолько неконкретны в отношении всего, касающегося репертуарной политики, что даже начинающие киноработники не могут сегодня найти в них почти ничего полезного для себя. О новых условиях работы, сложившихся в последние годы, мы, прокатчики и кинофиксаторы, догадались сами. За неимением новых четких конкретных установок на этот период «сверху» стратегия и тактика репертуарного планирования стали вырабатываться на местах. Принцип, как и водится в по-

Начинаем обсуждение проблем, поднятых в статье А. Суздалева (1987, № 1).

добных случаях, один-единственный: кто во что горазд.

Да, все мы хорошо знаем, что максимум экранного времени нужно отдавать лучшим отечественным фильмам, что все наши усилия должны концентрироваться вокруг пропаганды достижений нашего киноискусства. Но попробуйте убедить самого простодушного из сельских кинемехаников в том, что среди картин, входящих, к примеру, в репертуар июня 1986 года (см. июньский сборник «Новые фильмы»), есть хотя бы одна, которую можно было бы подвести под категорию «лучших советских». Месяцами не видим мы таких лент... И над «звездочками» в «Новых фильмах» лишь посмеиваемся. А что остается делать?

Десятый год работаю в системе кинофикации и кинопроката и никак не могу понять: почему считается, что обсуждать качество выпускаемых на экран фильмов, состояние дел в кино вообще — не в нашей компетенции? Почему мы должны быть исполнителями-распределителями, подчитывающими рубли и выданные программы, но не имеющими не только решающего, а вообще никакого голоса при определении судьбы той или иной картины? Ведь положение дел в нашем кинематографе, заметно ухудшившееся в последние годы, имеет прямое отношение ко всей нашей работе, а к репертуарной политике — первоочередное. А между тем нас то оповещают, что «Прощание славянки» — очень нужный и важный фильм, то советуют повторить выпуск картины «Как стать счастливым», по чьему-то мнению незаслуженно обойденной зрительским вниманием. Нам продолжают напоминать о низких «показателях» по фильму «Победа», в то время как упреков по поводу печальных итогов проката «Отряды» не было и уже, очевидно, не будет. Мы отвечаем за содержание киноафиши каждого конкретного города и райцентра, но много ли у нас возможностей и прав хотя бы слегка подкорректировать афишу каждого конкретного месяца, присылаемую нам, по сути, уже в готовом виде? Это ведь только отдельные, очень наивные зрители предполагают, что прокатчики получают сразу «обойму» фильмов из всех 250 названий года и распоряжаются ею по своему усмотрению. Я не удивилась бы, если бы один из самых нетерпеливых любителей и знатоков кино — житель нашего города — обратился в какой-нибудь печатный орган с вопросом: «Почему фильм октябрьского репертуара «Чужая Белая и Рябой» мы, калужане, не увидели и в ноябре?» «Потому, что он поступил в нашу контору лишь в декабре», — могла бы ответить я. Но кого устроил бы такой ответ? Больше того, кто бы поверил, что подобное возможно?

Репертуарная политика неотрывна от тиражной. Типовая разрядка — это тоже своего рода «подсказка» прокатчикам, как следует относиться к тому или иному фильму. Не берусь судить в масштабах страны и даже республики, но для нашей Калужской области различие между 8-й и 9-й разрядками достаточно ощутимо. Что же удивительного в том, что не «Проверка на дорогах», не «Игры для детей школьного возраста», не «Письма мертвого человека», а «Салон красоты», «Танцплощадка» и «Тайны

мадам Вонг» были более заметны на нашей киноафише?

ИЗ ПИСЬМА В ПИСЬМО, из статьи в статью переходят обвинения в адрес прокатчиков конкретных городов. Общественное мнение ставит нам в упрек «погоню за валом». Но, позвольте, почему же ни один из ответственных и компетентных работников Госкино не разъяснил со страниц печати всем несведущим, что же такое этот пресловутый «вал» и куда, на какие цели идут доходы от кино? А то ведь получается, что не государственной план мы выполняем, а какой-то кинофикаторско-кинопрокатский, выгодный одним нам.

Наша репертуарная политика очень зависима от финансового плана, и это чаще всего вынуждает нас безоглядно совершать непростительные ошибки. Финансовый план на каждый будущий год доводится до киносети, как правило, уже в августе. Неужели он предусматривает эксплуатационные возможности всех фильмов, выпуск которых состоится через полгода и через год? Судя по всему, нет. Именно поэтому идеологический, самый важный фактор нашей репертуарной политики существует лишь на словах. Озабоченность выполнением плана толкает иных кинофикаторов и прокатчиков на должностные преступления. Чем еще можно объяснить появление на экранах отдельных городов «Неукротимой маркизы» летом и «Человека-оркестра» в конце года, зимой? Выходит, распоряжения отдела контроля за репертуаром распространяются не на всех? Часто, возвратившись из отпускных поездок, директора киносети и кинотеатров обрушиваются на нас: «Вот вы говорите «нельзя», а почему же там (называется город) все можно?» Ответить на такие вопросы просто нечего.

А. Суздальев недоумевает: почему к новой ленте, идущей на экране целую неделю, прокатчики опасаются подключать другие, откуда взялось это выражение — «перемальвание фильмофонда»? Вспоминаю такой факт: лет семь назад проверяющие из Главки обнаружили в одном из наших кинотеатров одновременно два фильма — «Осенний марафон» и «Молодая жена». Почему я хорошо запомнила даже названия картин? Да потому, что это самое «подключение» было сочтено тогда грубым нарушением принципов репертуарной политики. Так было и сказано, и записано. И было немало приказов Госкино РСФСР, в которых подобные ситуации (где бы то ни было) рассматривались именно как нарушение. Кто и когда отменил те приказы, сочтя их устаревшими? В тех же давних приказах приводились примеры, обязательные для подражания: речь шла о кинотеатрах, обеспечивающих показ одного фильма на протяжении 30—40 и даже более дней. Выдерживая на экране одну картину такой продолжительный срок, прокатчики получали возможность создания «резерва», наличие которого поощрялось.

Перестройка, проводимая Главной редакцией кинопрограмм ЦТ, наводит нас, прокатчиков-практиков, к сожалению, на менее оптимистические выводы, чем ответственных работников союзного Главка. И если А. Суздальев думает,

что, увидев по ТВ фильм «Осенний марафон», какой-то абстрактный зритель посетует, что не посмотрел его в свое время в кинотеатре, то я могу сослаться на мнение другого, кстати, вполне конкретного зрителя, который в ответ на приглашение посмотреть «Плату за проезд» искренне удивился: «А зачем? Подожду, когда покажут по телевизору. Теперь это не проблема».

Все чаще и чаще мы слышим призывы: занимайтесь социологией! Как просто — занимайтесь, и все! Будто для этого не нужны специальные и очень глубокие знания. Будто при этом можно обойтись без изменений в штатном расписании контор кинопроката или методических кабинетов управлений кинофикации. В ответ на эти призывы мне бы хотелось предложить соответствующим инстанциям тоже провести социологическое исследование (вернее даже — обследование): а что за категория людей у нас вообще занимается репертуарным планированием, специалисты какого профиля эти люди, какие оклады они имеют, отвечая за столь важный участок работы? Нам известно: социологией кино, прогнозированием зрительского успеха занимаются целые отделы и группы специалистов. Только вот странно: ни один результат их прогнозов и исследований не был доведен до рядовых прокатчиков. Не рассуждения социологов, периодически публикуемые в брошюрах «Союзинформкино», а совершенно необходимые нам заключения специалистов: что есть скажем, «Танцы на крыше» или «Семь криков в океане», кто и как их будет смотреть. Встречаясь на семинарах и курсах повышения квалификации с коллегами из разных городов, обычно договариваемся обмениваться изобретенными кустарным способом анкетами. Но какой прок от этой дилетантской социологии?

...**СВОДНУЮ КИНОАФИШУ** своей области я рассматриваю довольно часто и всегда подолгу. Строго говоря, афиша такая существует только в моем воображении, а рассматриваю я сотни репертуарных планов городских кинотеатров и сельских клубов. Многие из них помню наизусть — как правило, те, утверждение которых проходило чрезмерно бурно. Не уверена, что работники вышестоящих организаций отчетливо представляют себе, насколько трудно бывает отстоять те самые элементарные принципы репертуарной политики, которые, по словам А. Суздалева, всем хорошо известны. Мало нас, отстаивающих... Нелегко даются нам даже маленькие победы!

Так вы за жесткие регламентации или же, напротив, за предоставление вам, прокатчикам, большей самостоятельности в решении репертуарной проблемы? — вправе спросить меня, ознакомившись с этими заметками, читатель.

Я — за регламентации. Умные и конкретные, предусматривающие творческий поиск, обязывающие идти в ногу со временем, повышающие нашу ответственность. Я за то, чтобы было возрождено понятие «ведущий фильм репертуара», но чтобы этот высокий титул присуждался только таким картинам, как «Остановился поезд» и «Чучело», «Иди и смотри» и «Письма мертвого человека». Пусть в течение полугодия (даже

года) будет только один такой фильм. Но каждый директор кинотеатра, руководитель городской и районной киносети (не говоря уж о работниках областных контор кинопроката и управлений кинофикации) должен знать: минимальный срок показа кинопроизведения такого «ранга» на экране кинотеатра высшего разряда, например, — 10 дней, сельской киноустановки — два дня. И уж тут, при такой постановке вопроса, должен быть удесятерен строгий контроль за соблюдением и грамотным выполнением такого рода установки. Вот когда, на мой взгляд, будут просто недопустимы никакие «подключения», никакие ссылки на напряженный финансовый план и неблагоприятные погодные условия.

Но в то же время нам необходимо право поступать по своему усмотрению с фильмами типа «Третьего поколения» или, скажем, «Лермонтова». Вплоть до полного отказа от их проката с предъявлением обоснованных мотивировок в вышестоящие организации, разумеется. Кстати, эти отказы и пояснения к ним выявили бы в какой-то степени уровень компетентности и профессиональной пригодности конкретных людей, руководящих системой репертуарного планирования на местах.

Считаю просто необходимым всякого рода опросы и регулярное анкетирование работников всех репертуарных служб по фильмам прошедшего если не месяца, то квартала.

Думаю, что и кинофикаторы, и прокатчики с облегчением вздохнут, узнав, наконец, из подлинного современного документа, кто из них и в какой степени отвечает за идеологическую сторону репертуарного плана, и поняв истинные границы своей власти в репертуарном вопросе.

Я за такие правила, согласно которым конторы и отделения кинопроката имели бы, скажем, к 1 февраля все до единого фильма мартовского репертуара, поскольку именно с начала февраля начинает формироваться репертуарный план марта. Утопично? Сегодня — да, но мы же говорим о том, как нужно работать в условиях перестройки, так остро необходимой изрядно заржавевшему механизму системы кинообслуживания и проката.

Словом, единое положение о репертуаре должно быть, ибо только оно, по-моему, способно избавить нашу киноафишу от обнаруженного в ней обилия несурозностей.

Я люблю свою работу. За то, что она предоставляет почти неограниченные возможности в принятии достаточно серьезных самостоятельных решений. За то, что, балансируя между непримиримыми «да» и «нет», «можно» и «нельзя», постоянно проверяешь свою принципиальность, свои знания, свое умение выходить из сложных, порой кажущихся просто безвыходными ситуаций. Эта работа меня многому научила, на многое открыла глаза. Может быть, именно поэтому меня так беспокоит наша большая общая киноафиша. Ведь ее содержание, ее качество, ее судьба, наконец, зависит от каждого из нас. Сейчас она напоминает задачу с огромным количеством неизвестных. Что и говорить, трудно правильно, грамотно, талантливо и т. д. эту задачу решить. Но ведь не решать нельзя!

Важнейший участок работы

Е. ТАРАТЫНОВ,
нач. отдела кинофикации Главного управления кинофикации и кинопроката Госкино УССР

Вряд ли нужно сегодня кому-либо объяснять, что пропаганда и рекламирование фильмов — важнейший участок нашей работы. Но везде ли ему уделяется должное внимание, везде ли зрители получают полную и интересную информацию о кинопродукции, везде ли, наконец, кинореклама дает должный эффект?

Госкино УССР и его Главное управление кинофикации и кинопроката постоянно занимаются всеми вопросами, связанными с организацией рекламно-пропагандистской работы. Они находят отражение в приказах и постановлениях, рекомендациях и других документах, направляемых на места, обсуждаются на семинарах и совещаниях. Много делается для распространения передового опыта наших лучших прокатных организаций, кинотеатров, сельских кинемехаников. И в результате в последнее время стали более широко использоваться для пропаганды и рекламирования фильмов пресса, телевидение и радио, чаще демонстрируются рекламные ролики и картины из серии «Кино рассказывает о себе», проводятся кинопанорамы, кинопремьеры, встречи кинематографистов со зрителями.

Республиканский комбинат «Укррекламфильм» выпускает полиграфическую и фоторекламу на лучшие советские фильмы. Помимо традиционных плакатов и фиш появились и новые виды рекламы. Среди них — ежемесячная фотовыставка, рекламирующая фильмы текущего репертуара. В прошлом году были выпущены также фотовыставки «Образ В. И. Ленина в киноискусстве», «Наш современник на экране», «Образ коммуниста в кино», «На экране — юные герои», «Солдаты Родины».

У нас есть полная возможность создать четкую систему оповещения зрителей о новых и повторных кинолентах, многочисленных киномероприятиях. И такая система отлажена уже во многих областях. Например, в Житомирской каждую субботу по телевидению проводится передача «Премьера фильма». В областной газете «Радянська Житомирщина» ежемесячно публикуются материалы о кинопремьерах месяца; участвуют в пропаганде фильмов и областная молодежная, районные и многотиражные газеты. Пресса рассказывает также о состоявшихся в кинотеатрах премьерах фильмов, встречах зрителей с кинематографистами и т. д. Все это способствует привлечению внимания населения области к кино.

Методический кабинет немало внимания уделяет подготовке и проведению различных кино-

мероприятий, контролю за состоянием рекламно-пропагандистской работы на местах, обобщению передового опыта. Ежеквартально выпускаются информационно-методические сборники «В помощь работникам кино».

Свыше тысячи киноустановок в Сумской области. Чтобы наладить систематическую информацию зрителей о выпускаемых на экраны новых и повторных фильмах, областные управления кинофикации и контора по прокату фильмов составили совместный план мероприятий. В него включены изготовление печатной рекламы (в том числе и киносетью), оформление стендов и щитов, регулярное проведение информационных просмотров, кинопанорам, премьер, вечеров творческих портретов. Вся эта работа направлена на повышение эффективности использования фильмов, особенно лучших из них. И в результате, например, в Сумах картину «Иди и смотри» просмотрело 23,6 % жителей, «Рейс 222» — 29,9 %, «Битву за Москву» — 22,3 % и т. п.

И сумские киноработники действуют в тесном контакте с местными прессой, радио и телевидением. Ежемесячную телевизионную передачу «На экранах области» ведет директор областной конторы по прокату кинофильмов И. Иващенко. Регулярно помещаются в газетах объявления о выпуске на экран как художественных, так и актуальных документальных лент, обзоры репертуара месяца, рецензии на наиболее значительные картины. С прошлого года областная газета «Ленинская правда» публикует объявления о новых заказных кинолентах под рубрикой «Заказывайте фильмы». Широко используются также многотиражки и местное радиовещание предприятий. Ежеквартально тиражом 100 экз. облкинопрокат издает списки новых хроникально-документальных фильмов, ежемесячно информирует отдел Сумского обкома КПУ о новых картинах контрпропагандистской направленности. Облагпропром и другие заинтересованные организации получают списки новых сельскохозяйственных кинолент, промышленные предприятия и научно-исследовательские организации — заказных.



Так художник кинотеатра «Киевская Русь» (Киев) М. Седорчук оформил рекламу репертуара для детей



Кинотеатр «Олимп» (Кривой Рог)

Рекламные материалы — в соответствии с репертуарными планами — развозятся по киноустановкам машинами, доставляющими фильмы. В конторе кинопроката имеется разрядка на эти материалы, утвержденная директором. Каждой райдирекции киносети реклама выдается в зависимости от количества киноустановок — в среднем 30 единиц на каждую картину. Рекламные ролики и рекламно-пропагандистские фильмы включаются в репертуарные планы и по определенному графику демонстрируются за две недели до выпуска рекламируемой ими картины.

Особого внимания заслуживает опыт, накопленный в Днепропетровской области. Здесь внедрена система управления качеством кинообслуживания населения, ее составная часть — рекламно-пропагандистская работа. Она регламентируется тремя стандартами. Первый — устанавливает основные требования к этой работе и порядок ее организации. Второй — к «выпускному» и «текущему» рекламированию фильмов, прежде всего — непосредственно в кинотеатрах. Третий — помогает точно оценить качество этой работы.

Внедрение системы резко улучшило рекламирование фильмов. Взять, к примеру, рекламу кинотеатра Кривого Рога «Современник». Яркая, красочная, она умело, с большим вкусом расположена на нескольких стендах подряд — здесь и анонс, и текущая реклама, и информация о различных мероприятиях. За большими фасадными стеклами кинотеатра в один ряд, горизонтально или по диагонали, размещается до десятка (в зависимости от их размера) плакатов. Пожалуй, никто из проходящих мимо «Современника» не остается равнодушным к такой рекламе.

Но вместе с тем в рекламно-информационной работе еще много недостатков, упущений, нерешенных проблем, что отрицательно сказывается на качестве кинообслуживания населения республики. Начнем с комбината «Укррекламфильм». Его продукция, в частности плакаты, пока оставляет желать лучшего, да и выпускается порой

с опозданием и доходит до потребителя несвоевременно. К работе над плакатами явно недостаточно активно привлекаются талантливая молодежь, художники-постановщики фильмов.

Много нареканий на сборник «Новые фильмы» (на украинском языке) — в нем не всегда четко раскрываются суть и идейно-художественные достоинства фильмов, нередки даже грамматические ошибки. «Новые фильмы» также не всегда вовремя приходят к читателям.

Не все благополучно и на местах. Так, в Ивано-Франковской конторе кинопроката даже нет разрядки на рассылку в районы и кинотеатры сборников «Новые фильмы» (на русском и украинском языках). Крайне мало кинорекламы выдается киноустановкам. К примеру, из 4300 экз. различной рекламы на фильм «Первая конная» (1984 г.) до 1986 года не было использовано 3590 экз., «Ответный ход» (1980 г.) из 3020 экз. — 890, «Небывальщина» (1984 г.) из 2200 экз. вообще ни одного! Руководители кинофикации и кинопроката не интересуются, как используется получаемая реклама на местах. Не удивительно, что нередко афиши и плакаты вывешиваются на дверях домов или стволах деревьев (пос. Ворохта, турбаза «Гуцульщина»). Мало внимания уделяется рекламированию фильмов на окраинах Ивано-Франковска и в его новых микрорайонах, на вокзале, в гостиницах, на предприятиях, в учреждениях и организациях. В городе нет сводной киноафиши, невозможно узнать адреса и телефоны кинотеатров, выяснить, как до них добраться...

Выше рассказано о положительных аспектах опыта житомирцев. Но и у них не все благополучно. На кинорекламных стендах ряда городов области и на фасадах кинотеатров печатной рекламы не найдешь. В основном здесь используется шрифтовая, на фасадах — рисованная реклама. Киноуголки на предприятиях — большая редкость, афиши здесь если и вывешиваются, то прямо на доске объявлений. В кинотеатрах не ведется учет рекламной продукции; есть случаи, когда рекламируются фильмы, уже прошедшие по экранам...



Стендовая реклама кинотеатра «Современник» (Кривой Рог)

В Сумах, районных центрах области и на сельских киноустановках явно недостаточно рекламных стендов — в основном они расположены возле кинотеатров. И здесь отсутствует сводная реклама.

Неудовлетворительно организована информационно-рекламная работа в Глуховской, Путивльской, Недригайловской, Бурынской дирекциях киносети. В результате такие ленты, как «Груз без маркировки», в Путивльском районе просмотрело 3,3 % зрителей, в Глуховском — 3,9 %, Бурынском — 5,2 %; «Рейс 222» в Недригайловском районе — 4,2 %, в Глуховском — 4,1 %, в Путивльском — 3,8 %.

В Запорожской области до сих пор не решен вопрос об изготовлении рекламных стендов. Об анонсном рекламировании фильмов вообще забыли. Плохо используются плакаты — их можно найти разве что в кассовых вестибюлях и фойе кинотеатров.

Все это свидетельствует о том, что в пропаганде и рекламировании фильмов на Украине еще немало неиспользованных резервов.

Главное управление кинофикации и кинопроката, изучив на местах состояние дел, вынесло вопрос о пропаганде и рекламировании фильмов на заседание коллегии Госкино УССР. В принятом ею постановлении одобрены представленные Главком «Рекомендации по совершенствованию рекламы и пропаганды фильмов», в их числе — поквартальное комплексное планирование пропагандистских и информационно-рекламных мероприятий и изданий по утвержденному репертуару.

Комплекс состоит из двух блоков. Меропри-

тия первого — анонсного — в ведении кинопроката. Задача — дать зрителям первые сведения о фильме. Этому способствуют квартальный план рекламы и пропаганды фильмов в соответствии с планом их выпуска; подготовка крупногабаритной рекламы всех видов — шрифтовой, сюжетно-шрифтовой, световой, газодинамической; проведение обзорных кинопанорам.

Разработкой второго блока занимаются органы кинофикации. Он состоит из двух этапов. Задача первого — расширить представление зрителей о фильме, познакомить с его создателями. Это делается с помощью стендовой рекламы, общественных просмотров и пресс-конференций, обзоров кинорепертуара в прессе, по радио и телевидению. В кинотеатрах проводятся кинопанорамы, вечера творческого портрета, показ рекламно-пропагандистских фильмов; в фойе размещаются в это время фотокомплекты, подборки сообщений прессы и т. д. Выпускается сводная афиша репертуара кинотеатров города. Задача второго этапа — организация выпускной и послевыпускной рекламы, чтобы усилить интерес к фильму. Здесь также активно используются пресса, радио и телевидение; активизируются прокат рекламных роликов, работа киноорганизаторов и т. д.

В «Рекомендациях», изданных отдельной брошюрой, изложена долговременная детальная программа главных направлений работы органов кинофикации и кинопроката по совершенствованию рекламы и пропаганды фильмов.

Комбинату «Укррекламфильм» предложено разработать мероприятия по устранению недостатков: улучшить качество издаваемой рекла-

мы, укрепить кадры отдела пропаганды и проката фильмов, активизировать работу художественного совета, расширить круг создателей плакатов; Главку — создать в порядке эксперимента в двух-трех областных конторах кинопроката хозрасчетные рекламно-оформительские цеха.

Мы надеемся, что активное внедрение в жизнь всего намеченного будет содействовать улучшению пропаганды и рекламирования фильмов, в первую очередь — лучших произведений советского киноискусства, и привлечению на их просмотр все более широкой аудитории.

«Время. Семья. Общество»

В. ЧУНИХИН

Эти афиши привлекают внимание всех, кто проходит мимо. «Не отрекаются, любя», «Семейное положение — одинока», «Современная женщина на экране», «Любви все возрасты покорны» — уже сами названия кино вечеров, проводимых в николаевском кинотеатре «Родина», говорят об их тематике. Проходят они в рамках занятий кино клуба «Семья. Время. Общество». Его солидный стаж свидетельствует: интерес посетителей кинотеатра к этическим проблемам неизменен.

Совет кино клуба весьма представительен. В него, помимо начальника областного управления кинофикации В. Сатановского, директора областной конторы кинопроката М. Митковского и директора «Родины» Р. Лагошняк, входят лекторы общества «Знание», социологи, педагоги и т. п. И это естественно. Ведь для того, чтобы кино вечер получился интересным и полезным, надо разработать сценарный план, составить афишу, «нанизать» на текст лекции фрагменты соответствующих ее теме фильмов. Важно и провести мероприятие в хорошем темпе, без технических неполадок. Так что необходимо участие в этой работе как кинофикаторов, прокатчиков, так и специалистов по морально-этическим вопросам, проблемам семьи и брака. Основные же заботы ложатся на плечи заместителя директора кинотеатра В. Червячук и лектора общества «Знание» Н. Демьяненко.

В рамках клуба проходят дискуссии, встречи с актерами, обсуждения новых работ советских кинематографистов. Зрителям запомнилась, например, встреча с кинодраматургом А. Эйрамджаном, который представлял поставленный по его сценарию фильм «Самая обаятельная и привлекательная».

...Увидев объявление об очередном кино вечере, зрители торопятся приобрести билеты. Знают — в кино клубе всегда интересно.

г. Николаев

«Курьер кинопроката»

Ю. ШЕЙХОВ,
директор Азеркинопроката

Еще не так давно кинотеатр «Билик» («Знание»), специализированный на показе хроникально-документальных и научно-популярных фильмов с непрерывным их демонстрированием, пользовался у жителей Баку плохой репутацией. Трудно было хотя бы недолго высидеть в грязном, непрветриваемом помещении, да и репертуар оставлял желать лучшего. Научно-популярное кино практически вообще выпадало из поля зрения бакинцев. Шла сюда только случайная публика. Не удивительно, что план не выполнялся. Руководство же кинотеатра пыталось «выправить» положение одним путем: заполняя по вечерам экран всякого рода развлекательными поделками.

Коллегия Госкино Азербайджанской ССР положила этому конец. Руководство кинотеатра было укреплено. Но, думается, главные перемены начались с инициативы, которая родилась в Республиканской конторе кинопроката. Ее коллектив предложил создать при кинотеатре кино клуб «Курьер кинопроката». Так «Билик» стал базовым кинотеатром Азеркинопроката, мы его взяли, образно говоря, на «полное довольствие», сделали своеобразной лабораторией, где на практике проверяются новые формы и методы кинообслуживания населения, ведется изучение зрителей путем их анкетирования. Все отзывы посетителей кинотеатра, их пожелания, предложения анализируются, обобщаются и используются в дальнейшей работе, в частности при формировании репертуара «Курьера кинопроката».

Оставаясь специализированным кинотеатром «хроники», «Билик», естественно, уделяет большое внимание пропаганде хроникально-документальных, научно-популярных и технико-пропагандистских фильмов, причем не только в своем кинозале, но и на предприятиях и в учреждениях («Билик» заключил договоры на кинообслуживание с 13 организациями — в соответствии с их профилем). С успехом прошли циклы фильмов под девизами «Стратегия — ускорение!» (в него, например, вошли такие ленты: «Если ты — хозяин», «Заводы будущего», «Атоммаш — дорога в XXI век», «Цена рабочей минуты», «Требуются инженеры»), «Интенсификация-86», «Алкоголь — наш враг» и др. Вызвала интерес у зрителей и новая рубрика «Памятники мирового искусства» («История Помпеи», «Императорский Рим», «Микеланджело»). К поединку между Г. Каспаровым и А. Карповым был приурочен показ кинолент, посвященных двум нашим выдающимся шахматистам.

Кино клуб преследует цели пропагандистско-



ПРИГЛАЩАЕТ КУРЬЕР КИНОПРОКАТА

АБОНЕМЕНТ

ОБЪЯВЛЕНИЯ

Государственный комитет Азербайджанской ССР по кинематографии КИНОАФИША: «ПРИГЛАШАЮТ КИНОЛЮБЫ «АЗЕРКИНОПРОКАТА»

«Азербайджанский» комитет объявляет открытым для массовой регистрации кинематографический комитет по кинематографии в Бакинском кинотеатре:

по понедельникам — «Из фондов Азербайджанского»,
по вторникам — «Премьеры — выходные»,
по средам — «Для тех, кто не успел посмотреть»,
по четвергам — «Всего лишь кино»,
по пятницам — «Всего лишь кино»,
по субботам — «На неделе приятно»,
по воскресеньям — «Премьеры — выходные»

КИНОЦИКЛЫ «КУРЬЕР КИНОПРОКАТА»
(кинотеатр «Бакин», ул. Имамх. 102)

- 1) 14) «Девушка» — «Премьеры» (Тольки),
- 2) 21) — «Азербайджанский», режиссер — А. Тар
- 3) 28) — «Сина-Эсмаил» («Миноритария»), режиссер —
- П. Чухраи,
- 4) 35) — «Сина-Эсмаил» — «Парад лауреатов»,
- 5) 42) — «Альбом» (ДР) (Тольки),
- 6) 49) — «Миноритария» («Миноритария»), режис-
- сер — П. Чухраи,
- 7) 56) — «Миноритария», режиссер — И. Кабиров,
- 8) 63) — «На неделе приятно» («Азербайджанский»),
- 9) 70) — «Альбом» (Италия), режиссер — Ф. Фел-

- 20) «Итальянцы» — А. Фелли — «Тысяча летняя
- дремлющая»,
- 21) «Синьора» — Джузеппе Ронко — В. Вилла в
- главной роли — И. Аббатино,
- 22) «Синьора» — Альберто Силверсто — В. Вилла в
- главной роли (ИТ),
- 23) «Синьора» — Альберто Силверсто — В. Вилла в
- главной роли (ИТ),
- 24) «Из фондов Азербайджанского» — «Всего лишь
- кино» («Азербайджанский»), режиссер (Азербайджанский)
- 25) — на неделе — ИСМ — «Человек» («Миноритария»),
- 26) — в главной роли — Д. Шавлов,
- 27) — профессор — режиссер — Д. Шавлов,
- 28) — «Радина»,
- 29) — в главной роли — «Всего лишь кино» (Ита-
- лия), режиссер — Д. Далиони в главной роли — Ди-
- Далиони,
- 30) «Премьеры» — «Премьеры — выходные»,
- 31) «Сина-Эсмаил» — «Сина-Эсмаил»,
- 32) «Сина-Эсмаил» — «Сина-Эсмаил»,
- 33) «Сина-Эсмаил» — «Сина-Эсмаил»,
- 34) «Сина-Эсмаил» — «Сина-Эсмаил»,
- 35) «Сина-Эсмаил» — «Сина-Эсмаил»,
- 36) «Сина-Эсмаил» — «Сина-Эсмаил»,
- 37) «Сина-Эсмаил» — «Сина-Эсмаил»,
- 38) «Сина-Эсмаил» — «Сина-Эсмаил»,
- 39) «Сина-Эсмаил» — «Сина-Эсмаил»,
- 40) «Сина-Эсмаил» — «Сина-Эсмаил»,
- 41) «Сина-Эсмаил» — «Сина-Эсмаил»,
- 42) «Сина-Эсмаил» — «Сина-Эсмаил»,
- 43) «Сина-Эсмаил» — «Сина-Эсмаил»,
- 44) «Сина-Эсмаил» — «Сина-Эсмаил»,
- 45) «Сина-Эсмаил» — «Сина-Эсмаил»,
- 46) «Сина-Эсмаил» — «Сина-Эсмаил»,
- 47) «Сина-Эсмаил» — «Сина-Эсмаил»,
- 48) «Сина-Эсмаил» — «Сина-Эсмаил»,
- 49) «Сина-Эсмаил» — «Сина-Эсмаил»,
- 50) «Сина-Эсмаил» — «Сина-Эсмаил»,
- 51) «Сина-Эсмаил» — «Сина-Эсмаил»,
- 52) «Сина-Эсмаил» — «Сина-Эсмаил»,
- 53) «Сина-Эсмаил» — «Сина-Эсмаил»,
- 54) «Сина-Эсмаил» — «Сина-Эсмаил»,
- 55) «Сина-Эсмаил» — «Сина-Эсмаил»,
- 56) «Сина-Эсмаил» — «Сина-Эсмаил»,
- 57) «Сина-Эсмаил» — «Сина-Эсмаил»,
- 58) «Сина-Эсмаил» — «Сина-Эсмаил»,
- 59) «Сина-Эсмаил» — «Сина-Эсмаил»,
- 60) «Сина-Эсмаил» — «Сина-Эсмаил»,
- 61) «Сина-Эсмаил» — «Сина-Эсмаил»,
- 62) «Сина-Эсмаил» — «Сина-Эсмаил»,
- 63) «Сина-Эсмаил» — «Сина-Эсмаил»,
- 64) «Сина-Эсмаил» — «Сина-Эсмаил»,
- 65) «Сина-Эсмаил» — «Сина-Эсмаил»,
- 66) «Сина-Эсмаил» — «Сина-Эсмаил»,
- 67) «Сина-Эсмаил» — «Сина-Эсмаил»,
- 68) «Сина-Эсмаил» — «Сина-Эсмаил»,
- 69) «Сина-Эсмаил» — «Сина-Эсмаил»,
- 70) «Сина-Эсмаил» — «Сина-Эсмаил»,
- 71) «Сина-Эсмаил» — «Сина-Эсмаил»,
- 72) «Сина-Эсмаил» — «Сина-Эсмаил»,
- 73) «Сина-Эсмаил» — «Сина-Эсмаил»,
- 74) «Сина-Эсмаил» — «Сина-Эсмаил»,
- 75) «Сина-Эсмаил» — «Сина-Эсмаил»,
- 76) «Сина-Эсмаил» — «Сина-Эсмаил»,
- 77) «Сина-Эсмаил» — «Сина-Эсмаил»,
- 78) «Сина-Эсмаил» — «Сина-Эсмаил»,
- 79) «Сина-Эсмаил» — «Сина-Эсмаил»,
- 80) «Сина-Эсмаил» — «Сина-Эсмаил»,
- 81) «Сина-Эсмаил» — «Сина-Эсмаил»,
- 82) «Сина-Эсмаил» — «Сина-Эсмаил»,
- 83) «Сина-Эсмаил» — «Сина-Эсмаил»,
- 84) «Сина-Эсмаил» — «Сина-Эсмаил»,
- 85) «Сина-Эсмаил» — «Сина-Эсмаил»,
- 86) «Сина-Эсмаил» — «Сина-Эсмаил»,
- 87) «Сина-Эсмаил» — «Сина-Эсмаил»,
- 88) «Сина-Эсмаил» — «Сина-Эсмаил»,
- 89) «Сина-Эсмаил» — «Сина-Эсмаил»,
- 90) «Сина-Эсмаил» — «Сина-Эсмаил»,
- 91) «Сина-Эсмаил» — «Сина-Эсмаил»,
- 92) «Сина-Эсмаил» — «Сина-Эсмаил»,
- 93) «Сина-Эсмаил» — «Сина-Эсмаил»,
- 94) «Сина-Эсмаил» — «Сина-Эсмаил»,
- 95) «Сина-Эсмаил» — «Сина-Эсмаил»,
- 96) «Сина-Эсмаил» — «Сина-Эсмаил»,
- 97) «Сина-Эсмаил» — «Сина-Эсмаил»,
- 98) «Сина-Эсмаил» — «Сина-Эсмаил»,
- 99) «Сина-Эсмаил» — «Сина-Эсмаил»,
- 100) «Сина-Эсмаил» — «Сина-Эсмаил»,

Печать объявлений в 14 час. 30 мин. и 19 час. 30 мин.
Справки и заказы объявлений по телефону 59-82-02.

АБОН

просветительские. Здесь демонстрируются только фильмы высоких идейно-художественных достоинств. Это сочетается с культурной обслуживанием зрителей, уютной, располагающей атмосферой.

Заблаговременно в республиканских газетах даются объявления с месячным, а то и двухмесячным репертуаром «Курьера кинопроката». Эти объявления информационно насыщены: в них можно найти и год выпуска фильма, и страну, и студию, и фамилии режиссера, актеров. Кроме того, печатаются (у Азеркинопроката своя типография) листовки-приглашения, которые распространяются через близлежащие киоски «Союзпечати» и отделения связи. Зрители за два дня до выбранного ими сеанса могут забронировать билеты, заказать их по телефону.

Предлагаемые посетителям кинотеатра фильмы формируются в циклы. Они демонстрируются в определенные дни недели. К примеру, по понедельникам идет цикл «Из фондов Азербайджанского кинопроката» — лучшие фильмы прошлых лет; по средам — «Для тех, кто не успел посмотреть» — показ так называемых трудных картин (этот цикл наиболее популярен среди бакинцев); по пятницам премьеры — показ новой киноленты до ее выпуска на экраны города; по воскресеньям — «Национальный кинематограф» — наиболее значительные кинопроизведения братских союзных республик и социалистических стран. Вот какие картины вошли, например, в последний цикл: «Эстонский кинематограф: новая волна» — «Цену смерти спроси у мертвых»,

«Гнездо на ветру», «Что посеешь...», «Лесные фиалки»; «Грузинское кино: мастера режиссуры» — «Листопад», «Путешествие молодого композитора», «Грузинская хроника XIX века», «Мачеха Саманишвили», «Голубые горы, или Неправдоподобная история» — и т. д.

Все эти циклы идут уже в течение года. Были и другие: «Представляем молодых», «Комедии разных широт», «Парад лауреатов», «Все звезды», «Крупным планом», «Последние сеансы» (в связи с истечением срока лицензий).

Самые маленькие зрители могут вместе с родителями посетить «семейные киносеансы», а также «Ералашники» (по субботам и воскресеньям — в утренние часы). Для тех, кто изучает иностранные языки, демонстрируются по субботам художественные и видовые фильмы, дублированные на разные языки.

Азербайджанский кинопрокат не только обеспечивает кинотеатру хорошие фильмы, но и гарантирует четкий график их показа. Иногда ради одного сеанса в «Билик» картина, имеющаяся лишь в одном из отделений кинопроката, специально отвозится из района. За время работы кино клуба не было случая замены киноленты. И это обстоятельство тоже сыграло положительную роль в процессе консолидации вокруг кино клуба своей аудитории. А она становится все шире. В «Курьер кинопроката» едут любители кино со всего города.

Чем же определяется успех кино клуба? Дадим слово газете «Бакинский рабочий»: «...прежде всего тем, что программы, предлагаемые «Курье-

ром кинопроката», составлены со вкусом, с четким пониманием того, что сегодня хорошо в кинематографе, а что нет, чего ждет от кино современный культурный зритель. Расчет на такого зрителя — основа успеха работы».

За время работы киноклуба на экране кинотеатра «Билик» было показано около 400 художественных фильмов, в основном — отечественного производства. Думается, читатели это отметят. И вот по какой причине. Материалы проведшегося в Таллине пленума Всесоюзной комиссии по кинопрокату Союза кинематографистов СССР («Кинемеханик», 1986, № 7) показали, что, хотя киноclubное движение — реальность кинематографического процесса, еще не везде с пониманием относятся к его нуждам. Киноclubы пока живут и развиваются, как правило, вне контактов с кинематографическими организациями. Некоторые поэтому могут использовать в своей работе только фильмы текущего репертуара, что существенно ограничивает рамки их деятельности. Перечисленных проблем «Билику» удалось избежать благодаря помощи Азербайджанского кинопроката. Успехи «Курьера кинопроката» разделяют по праву работники конторы — ее информационно-рекламного отдела, отделов репертуарного планирования, комплектования фильмофонда и даже типографии.

Опыт «Курьера кинопроката» свидетельствует: будущее за совершенствованием старых и внедрением новых форм привлечения зрителей, скрупулезной работой вокруг фильмов, кинообразованием. Ведь большинство показанных в «Билике» кинолент давно имеются в действующем фильмофонде, однако приходится признать, к сожалению, что киноработники порой «забывали» о них, делая ставку на невзыскательных зрителей и заполняя экран зрелищем весьма сомнительного качества. Позволю себе в связи с этим напомнить мысль, высказанную киносociологом М. Жабским: «...удерживая в данный момент зрителя в силовом поле кинематографа, «красивое зрелище» тем не менее не в состоянии обеспечить высокий престиж кинематографа, без которого его широкая популярность немислима» («Кинемеханик», 1986, № 3).

Киноclub «Курьер кинопроката» обеспечивает высокий престиж кинематографа, и, думается, в этом — главная причина его популярности у бакинцев.

В заключение отмечу, что Госкино Азербайджанской ССР изыскало средства и произвело в кинотеатре «Билик» капитальный ремонт, реконструкцию. Сегодня это — комфортабельный, уютный кинотеатр. Он, правда, невелик и уже не может вместить всех желающих. Но недавно у «Курьера кинопроката» появились «собратья»: в кинотеатре «Вэтэн» открыт зал повторного фильма «Ирс» («Наследие»), а в «Дружбе» — «Курьер кинопроката-2»...

Баку

Пьянству — бой!

Недавно в Центральном Комитете КПСС состоялось совещание ответственных работников ЦК партии, руководителей министерств и ведомств, ВЦСПС, ЦК ВЛКСМ, других общественных организаций, работников средств массовой информации, на котором рассмотрен ход выполнения постановлений ЦК КПСС об укреплении трудовой дисциплины, преодолении пьянства и алкоголизма, борьбе с нетрудовыми доходами.

На совещании, в частности, отмечалось, что работа партии по укреплению нравственной атмосферы в обществе приносит ощутимые результаты. Однако они не дают повода для самоуспокоения, ибо не везде еще эта работа приняла подлинно массовый характер, в деятельности ряда организаций есть существенные недостатки, они не проявляют наступательности по искоренению негативных явлений.

На совещании говорилось о важности активизировать усилия партийных, советских, административных органов, широкой общественности в борьбе за укрепление дисциплины и порядка, утверждение здорового образа жизни. Подчеркивалась необходимость улучшить воспитательную работу — и это уже имеет непосредственное отношение к деятельности киносети и кинопроката, располагающих огромными возможностями для активной борьбы за преодоление пьянства и алкоголизма, о чем свидетельствуют и публикуемые ниже материалы.

Всем миром!

Н. МАРКОВ,
заслуженный работник культуры РСФСР,
ст. методист Архангельского областного управления кинофикации

Еще в 1983 году по инициативе директора Котласской районной киносети И. Хабарова совместно с райздравотделом и обществом «Знание» был разработан план антиалкогольной пропаганды на 1983—1985 годы. Он способствовал значительной активизации этой работы — в первую очередь, при помощи кино. С выходом в свет постановления ЦК КПСС «О мерах по преодолению пьянства и алкоголизма» эти организации разработали новый, более обширный план — на 1985—1990 годы. Он был согласован с роно, отделом культуры, органами юстиции, милиции, рассмотрен и одобрен райкомом КПСС и райисполкомом.

В соответствии с планом мероприятий И. Хабаров побывал в колхозах, совхозах, на лесозаготовительных и других предприятиях, и со всеми были заключены договоры о проведении целевых киносеансов с показом фильмов антиалкогольной и правовой тематики.



Н. Гошева



И. Хабаров

В формировании репертуара киноустановок района, в том числе хроникально-документальных и научно-популярных лент, с учетом заявок с мест, участвует обычно сам директор киносети. Неигровые фильмы планируются на полгода, затем составляется график их продвижения и показа в кинолекториях. План-график печатается в типографии, его получают все кинемеханики в нужном им количестве, директора домов культуры и клубов, руководители всех заинтересованных организаций. Повседневный контроль за продвижением фильмов по графику осуществляет методист дирекции И. Шестакова. Она строго следит, чтобы все намеченные занятия были проведены.

Оживилась работа кинолекториев антиалкогольной тематики. В 1984 году фильмы, способствующие преодолению пьянства, утверждающие здоровый, трезвый образ жизни, в районе на 717 киносеансах просмотрело 24 876 человек, а в 1985-м количество этих картин в среднем на одну киноустановку увеличилось в три раза, естественно, возросло и число зрителей. В 1986 году в районе работало 38 кинолекториев антиалкогольной тематики, прочитано 447 лекций, проведено 2232 сеанса, которые посетило 105 112 человек.

Но дело не только в количественных показателях. Важно, что все мероприятия, связанные с борьбой против пьянства, будь то предсеансовая беседа, занятие кинолектория или собрание, сопровождающееся показом соответствующих фильмов, стали острее, боевитее, интереснее и, следовательно, полезнее. Очень важно также, что в них все активнее участвуют представители многих заинтересованных организаций — прежде всего общества «Знание», милиции, органов здравоохранения, народного образования.

Большую работу по выполнению постановления ЦК КПСС о борьбе с пьянством и алкоголизмом проводят работники Котласского отделения кинопроката (заведующий Н. Кашутин). Они подобрали интересные и разнообразные программы фильмов, активно их рекламируют.

Отметим, что расширение показа неигровых фильмов, в том числе картин антиалкогольной тематики, положительно сказалось на выполнении финансового плана. Котласская кинодирекция занимает одно из ведущих мест в области.

Кинолектории теперь работают и в красных уголках ферм, мастерских и т. д. Особенно хорошо организован показ фильмов в совхозах «Забелинский» и «Коряжинский», колхозе имени К. Маркса, запани Шипицино, Ерогорском и Ньюском леспромхозах.

С большой ответственностью относятся к этой важной работе все кинемеханики. Вот Н. Гошева, например. Много лет работает она в Доме культуры г. Сольвычегодска. В последние годы Нина Макаровна демонстрирует фильмы на четырех животноводческих фермах. Пропаганду здорового, трезвого образа жизни она считает своим кровным делом и отдает ему немало сил и времени. При Доме культуры действуют шесть кинолекториев, в том числе «Пьянству — бой!», «Вы и ваши дети», «Подросток и закон». Нина Макаровна действует в тесном контакте с работниками Дома культуры. Директор В. Куратьев отвечает за проведение занятий в кинолекториях. Перед показом фильмов ежемесячно выступают врач В. Рябев, участковый уполномоченный милиции В. Стрелков, а нередко — и председатель городского Совета народных депутатов В. Терентьев.

Значительно активизировался показ фильмов антиалкогольной тематики и в других районах — например, в Онежском, Ульяновском, Холмогорском. В целом по области только за три квартала прошлого года в 602 кинолекториях было проведено более 26 тыс. киносеансов, которые посетило 1800 тыс. зрителей. Формировать интересные и полезные кинопрограммы помог выпущенный областной конторой кинопроката каталог, в котором фильмы сгруппированы по темам: «Алкоголь и здоровье», «На работе — ни капли!», «Алкоголь и семья» и др.

Только так, всем миром борясь с пьянством и алкоголизмом, мы сможем победить «злодейку с наклейкой».

Расширять и углублять

Ф. КОЗЛОВ,
заместитель директора Ленкинопроката

Как повысить эффективность нравственно-правовой, противоалкогольной пропаганды, ее качество. — этот вопрос серьезно беспокоит работников партийных, профсоюзных и комсомольских организаций, правоохранительных органов, медиков, педагогов и, конечно, кинофикаторов и прокатчиков. Конкретных полезных дел требует от нас постановление ЦК КПСС о мерах по преодолению пьянства и алкоголизма.

Ленкинопрокат создал на базе медицинской секции областной репертуарной комиссии секцию антиалкогольной кинопропаганды. В ее состав вошли представители многих организаций, включившихся в борьбу против пьянства. Это прежде всего медики — сотрудники областного и городского домов санитарного просвещения, наркологи, работники органов юстиции, главных управлений народного и профессионально-технического образования, внутренних дел, отделения Всесоюзного бюро пропаганды киноискусства, городского и областного управлений ки-

нофикации, кинотеатров, Совета по кино Ленинобл-совпрофа, домов культуры и клубов, журналисты. Состав секции и годовой план ее работы был утвержден репертуарной комиссией.

Заседания проводятся ежемесячно, на них приглашаются представители общественности. Секция вырабатывает конкретные рекомендации по использованию каждой копии фильмов, заслушивает отчеты различных организаций о работе с кинолентами, определяет меры по улучшению антиалкогольной пропаганды.

По инициативе Ленкинопроката еще в июне 1985 года на базе Ленинградского Дома журналистов было проведено совещание представителей всех заинтересованных организаций. Участники совещания высказали много интересных предложений по координации действий, повышению эффективности и интенсивности использования фильмов антиалкогольной тематики. Был принят комплексный план практических мероприятий, к реализации которого приступили немедленно. Чтобы активизировать антиалкогольную и нравственно-правовую кинопропаганду, объявлен областной смотр-конкурс на лучшую организацию этой работы в кинотеатрах, на профсоюзных и ведомственных киноустановках Ленинграда и области.

Теперь каждый первый и третий четверг ме-



Идет заседание рабочей группы секции антиалкогольной кинопропаганды областной репертуарной комиссии

сяца во всех кинотеатрах города на сеансе в 19 часов идет показ фильмов антиалкогольной тематики, что позволяет каждой киноустановке заблаговременно и тщательно готовиться к показу этих картин.

За каждым кинотеатром города закреплены работники суда и прокуратуры, органов милиции, здравоохранения, специалисты-наркологи. Они не только выступают в кинотеатрах с беседами перед сеансами, но и проводят тематические циклы, вечера вопросов и ответов, дают нуждающимся индивидуальные консультации, как избавиться от пагубной привычки к спиртному. В городе и области проведены недели показа фильмов антиалкогольной тематики.

Одним из важных участков антиалкогольной пропаганды мы считаем работу в школах, ПТУ, молодежных общежитиях. На их базе уже работает около 400 кинолекториев, проводятся тематические кинопоказы, встречи, диспуты, обсуждения фильмов. Разработаны циклы кинопрограмм, показ которых помогает учащейся молодежи усвоить подлинные духовные ценности социализма, убеждает, что любое торжество можно и нужно отмечать без алкогольного допинга.

На базе кинотеатра «Руслан» г. Пушкина была проведена первая в области киноконференция для родителей. В ней приняли участие работники Пушкинского района и райкома ВЛКСМ, педагоги, психологи, работники правоохранительных органов, здравоохранения, кинематографисты. Выступали и родители, делились своим опытом, просили совета и помощи. Выступления подкреплялись показом фрагментов фильмов. Ныне такие киноконференции проводятся практически во всех районах города и области.

В области — десятки кинолекториев собственно антиалкогольной тематики. Особенно успешно работают они в птицеводческом объединении «Синянинское» Кировского района и в пос. Горбунки Ломоносовского района.

Разработаны специальные кинопрограммы для крупных хозяйств, животноводческих ферм и полеводческих бригад. Эти программы идут по кольцу, их демонстрируют также специальные кинопередвижки прямо на рабочих местах колхозников, в перерывах. Активнее используются и киноустановки предприятий — картины антиалкогольной тематики демонстрируются в красных уголках цехов. В результате интенсивность использования каждой копии таких фильмов возросла.

Практика показывает, что эффективность антиалкогольной пропаганды возрастает, когда разговор идет не только о вреде алкоголя, но и о том, как рационально работать и отдыхать, как проводить свой досуг.

Сделано уже немало. Но мы понимаем, что предстоит — еще больше. Чтобы преодолеть пьянство, потребуется немало времени, и кинопропаганду надо не только расширять, но и углублять, искать новые, все более эффективные формы и методы нравственного воспитания масс средствами киноискусства.

Наш опыт одобрен коллегией Госкино РСФСР, поддержан партийными и советскими органами. И это обязывает действовать еще активнее, добиваться большей результативности антиалкогольной кинопропаганды.

Слово ветерана

Развлекать, но и воспитывать

Д. СЫСОЕВ,
киномеханик

В № 8 журнала «Кинемеханик» за прошлый год я прочел ответ народного артиста СССР Евгения Матвеева на письмо сотрудницы одного из кинотеатров г. Миасса Челябинской области. «Разговор начистоту» — так назвал свой ответ известный актер и режиссер. И действительно — честно и откровенно говорил он с нами, кинофикаторами и прокатчиками, о наших общих трудностях, бедах, недоработках, о нашей вине перед молодыми зрителями.

Партия призвала советский народ к перестройке во всех звеньях народного хозяйства. Значит, она должна коснуться и кинематографа. И не только тех, кто делает фильмы, но и тех, кто их продвигает к зрителям, а следовательно, и нас, кинемехаников. И одна из главных наших сегодняшних задач — улучшение пропаганды и показа лучших советских фильмов. А то ведь как бывало: работаем спустя рукава, а коли с планом плохо, премия наша «горит», так и начинаем атаку на кинопрокат: «Дайте, пожалуйста, индийскую ленту!» Сами приучили зрителей только развлекаться в кинозале, а потом ссылались на то, что, мол, не хотят они смотреть серьезные картины.

Нет, мы обязаны не только развлекать, но и воспитывать людей. Особенно подрастающее поколение. И при этом нам, конечно, нельзя забывать о выполнении плана. Трудно придется? Трудно. Потому что подзапустили мы воспитательную работу, а теперь надо наверстывать упущенное, исправлять свои ошибки.

Мы, кинороботники, призваны воспитывать, пропагандируя, широко показывая фильмы, герои которых могут стать примером для подражания. Но и сами мы, представители старших поколений, должны служить примером для молодежи. А ведь есть среди нас такие, что и работают кое-как, и выпивают, и выражаются нецензурными словами. Некоторым родителям ничего не стоит устроить дома попойку, да еще и несовершеннолетних чад посадить за стол...

Жизнь, как известно, не стоит на месте. Она движется вперед. И годы наши улетают, как птицы. Значит, на место состарившихся и ушедших в мир иной должны встать молодые. И какой будет смена, зависит от нас. Об этом надо помнить всем.

г. Богопол
Красноярского кр.

Кинопанорама

Репертуар апреля

Представляет начальник отдела репертуарного планирования и тиражирования фильмов Главного управления кинофикации и кинопроката Госкино СССР Л. ВЕРАКСА.

Ведущие отечественные кинопроизведения **«ВРЕМЯ СЫНОВЕЙ»*** («Мосфильм», цв., 9 ч.), **«ПОСЛЕДНЯЯ ДОРОГА»**** («Ленфильм», цв., 10 ч.), **«ГДЕ ВАШ СЫН?...»**** (студия им. М. Горького, цв., кашет., 8 ч.), **«КРИК ДЕЛЬФИНА»**** («Мосфильм», цв., 10 ч.) будут отпечатаны значительными тиражами.

В кинопрограмме апреля — немало фильмов, рассказывающих о прошлом. К истории «русской железной маски» — тайнственного узника Петропавловской крепости, который двадцать лет томился в одиночной камере Алексеевского равелина, обратились кинематографисты студии «Молдова-Филм». В основу картины **«ТАИНСТВЕННЫЙ УЗНИК»** (цв., ш/э, 10 ч.) положен роман Ольги Форш «Одеты камнем». Автор сценария и режиссер — Валериу Гажиу. В ролях — Герге Грыу, Дмитрий Харатьян, Геннадий Чулков, Ольга Сирина.

«МОЙ ДОМ — ТЕАТР» (СТРАНИЦЫ ЖИЗНИ)** («Мосфильм», цв., 10 ч.) — первая художественная лента, воссоздающая образ великого русского драматурга А. Н. Островского. Фильм рассказывает о годах становления «отца Малого театра». Авторы сценария — Сергей Ермолинский и Владимир Лакшин. Режиссер — Борис Ермолаев. В главной роли — Александр Кайдановский.

В основе мосфильмовской картины **«КАРУСЕЛЬ НА БАЗАРНОЙ ПЛОЩАДИ»** (цв., ш/э, 9 ч., кроме спец. сеансов для детей) — повесть Альберта Лиханова «Голгофа» (он и автор сценария). В центре повествования — трудная судьба бывшего фронтовика, демобилизованного по ранению в последние годы войны, шофера Алексея Пряхина. Однажды он сбил машиной женщину, оставив сиротами трех детей. И хотя произошло это не по вине Пряхина, он чувствует свою ответственность за судьбы ребят и в заботе о них обретает смысл своей жизни. Режиссер — Николай Стамбула. В главной роли — Регимантас Адомайтис.

«СКОРБНОЕ БЕСЧУВСТВИЕ» («Ленфильм», цв., ш/э, 10 ч.) — вольная фантазия на тему пьесы английского драматурга Бернарда Шоу «Дом, где разбиваются сердца», обличающей

паразитизм буржуазного общества, утрату им духовных ценностей. Время действия — первая мировая война. Место действия — дом старого капитана Шатопера. Собравшиеся здесь люди, отгородившись от тревог мира, замыкаются в узком кругу личных взаимоотношений и терпят полный крах. Фильм отмечен поисками художественной выразительности молодого режиссера Александра Сокурова. Автор сценария — Юрий Арабов. В ролях — Рамаз Чхиквадзе, Дмитрий Брянцев, Алла Осипенко, Татьяна Егорова, Владимир Заманский, Виктория Амитова.

Документально-биографический музыкальный фильм студии имени А. Довженко **«ВОСПОМИНАНИЕ»*** (цв., 7 ч.) — о поэте, певце и актере Владимире Высоцком. Автор сценария и режиссер — Владимир Савельев.

Киолента **«ШЕРЛОК ХОЛМС В XX ВЕКЕ»** («Ленфильм», цв., 9 ч.) — киновариант видеофильма «XX век начинается» о приключениях знаменитого английского сыщика Шерлока Холмса. Автор сценария и режиссер — Игорь Масленников. В главных ролях — Василий Ливанов и Виталий Соломин. В фильме также снялись Елена Сафонова, Лариса Гузеева, Иннокентий Смоктуновский, Леонид Куравлев.

Мелодрама **«ДВОЙНИК»**** (Рижская студия, цв., 9 ч.) — о двух братьях, наших современниках, об их нравственных исканиях. Авторы сценария — Андрис Колбергс и Валерий Тодоровский. Режиссер — Рихард Пикс. В главных ролях — Юрис и Андрис Жагарсы.

Фильм **«ЗА ЯВНЫМ ПРЕИМУЩЕСТВОМ»*** (студия им. М. Горького, цв., ш/э, 8 ч.) — о спортивных проблемах. По-разному воспитывают молодых боксеров профессиональный тренер Трунов и организатор спортивного клуба при ДЭЗе Сумароков. Один расчетлив и жесток в расставке будущих претендентов на победу, другой стремится развить в ребятах чувство товарищества. Автор сценария — Анатолий Мадорский. Режиссер — Владимир Саруханов. В главных ролях — Армен Джигарханян и Паул Буткевич.

Действие киоленты **«СУВЕНИР»** («Грузия-фильм», цв., 9 ч.) происходит в современном абхазском селе. Старый Гудиса, носитель лучших национальных традиций, стремится передать свою любовь к родной земле внуку Нару, мать которого переехала в город. Перед мальчиком встает проблема выбора: жить в городе или в деревне. Нар остается с дедом. Автор сценария — Дзур Зантариа. Режиссер — Вячеслав Аблотиа. В ролях — Нурбий Камкиа, Беслан Авидзба, Теймураз Камкаидзе, Ирма Куталадзе.

Звездочкой отмечены фильмы, печатающиеся также на 16-мм киноленте, индексом «в» — фильмы, выпускающиеся на видеокассетах.

Музыкальная комедия **«ДЖИНН В МИКРО-РАЙОНЕ»** («Азербайджанфильм», цв., ш/э, 8 ч.) повествует о молодом Рустаме, нашедшем на пляже старинный светильник с джином, который способен выполнять любое желание хозяина... Автор сценария — Эльданиз Кулиев. Режиссер — Октай Мир-Касимов. В главных ролях — Откем Искендеров, Рашид Махмудзаде, Наталья Багирова.

В апреле повторно выпускаются фильмы прошлых лет: **«ОПТИМИСТИЧЕСКАЯ ТРАГЕДИЯ»** («Мосфильм», ш/э, 13 ч.) и **«МАУГЛИ»** («Союзмультфильм», цв., 7 ч.).

В программе месяца — пять картин производства студий *социалистических стран*.

Историко-биографический фильм **«КРАСНАЯ ГРАФИНЯ»** (ВНР, цв., две серии по 7 ч.) повествует о жизненном пути Катинки Андраши, жены крупного политического и общественного деятеля, первого президента Венгерской Республики Михая Каройи. Автор сценария и режиссер — Андраш Ковач. Действие другого венгерского фильма **«БЕЗЫМЯННЫЙ ЗАМОК»** (цв., 9 ч.) происходит в начале XIX века в замке, где скрывается дочь казненного французского короля Людовика XVI и хранятся сокровища королевской казны. Режиссер — Ева Журж.

«ТАМ, НА ОЗЕРЕ» (ГДР, цв., 7 ч., не разреш. детям до 16) — психологическая драма. Ради карьеры преуспевающий писатель уговаривает свою жену взять на себя вину за содеянное им преступление... Автор сценария и режиссер — Гельмут Кретциг.

Тему нравственно-эстетических норм поведения человека поднимает и чехословацкая кинолента **«СЛИШКОМ БОЛЬШОЙ ШАНС»** (цв., 9 ч., не разреш. детям до 16). Совершив дорожное преступление, молодой ученый пытается морально оправдаться значимостью своей научной работы. Режиссер — Отакар Фука.

Югославская картина **«ЛЮБОВНЫЕ ПИСЬМА С ПОДТЕКСТОМ»** (цв., кашет., 9 ч., кроме спец. сеансов для детей) рассказывает о женщине, которая поддается обаянию любовных писем анонимного автора и по ошибке отвечает взаимностью другому. Режиссер — Звонимир Беркович. В главной роли — Ирина Алферова.

Среди кинолент из *капиталистических и развивающихся стран* (все без права показа по ТВ) — французская комедия **«ТРОЕ МУЖЧИН И МЛАДЕНЕЦ В ЛЮЛЬКЕ»** (цв., 9 ч., не разреш. детям до 16) — о приключениях трех молодых холостяков, на попечении которых оказался младенец. Режиссер — Колин Серро.

Бразильский фильм **«НЕЗАВИСИМОСТЬ ИЛИ СМЕРТЬ»** (цв., 9 ч.) — о борьбе за национальную независимость Бразилии в первой половине XIX века. Режиссер и соавтор сценария — Карлус Коимбра.

Мексиканская приключенческая лента **«ПОТЕРПЕВШИЕ С ЛИГУРИИ»** (цв., 8 ч.) — о крушении корабля «Лигурия» в конце прошлого века и об испытаниях, выпавших на долю восьмерых спасшихся пассажиров. Режиссер — Габриэль Ретес.

Герой индийского фильма **«ГОЛ ЗАБИТ»** (цв., 8 ч.) — инженер, вынужденный стать учителем физкультуры. На новом поприще он

добивается успеха: создает футбольную команду и завоевывает авторитет в школе. Режиссер — Пракаш Джха.

Американский фильм **«БЕГУЩИЙ СМЕЛЬЧАК»** (цв., 8 ч.) — об индейском юноше, ставшем олимпийским чемпионом по бегу. Режиссер — Д. С. Эверет.

Новые *документальные и научно-популярные ленты*: **«Товариш Красин уполномочен...»** («Центрнаучфильм», цв., 6 ч.) — о жизни и деятельности советского дипломата; **«Навсегда останется первым другом»** (Ростовская студия кинохроники, цв., 1 ч.) — об истории советско-афганских отношений; **«Реалисты. Рассказы из истории советской науки»** («Центрнаучфильм», цв., 5 ч.) — о деятельности советских ученых в послевоенные годы; **«Что построим мы»** («Леннаучфильм», цв., 2 ч.) — о научно-техническом прогрессе в капитальном строительстве; **«Молодые»** (Куйбышевская студия кинохроники, 2 ч.) — о студенческих строительных отрядах; **«Как разомкнуть круг?»** («Молдова-фильм», цв., 5 ч.) — о вкладе молдавских земледельцев в решение Продовольственной программы; **«Дела агропрома»** («Молдова-фильм», цв., 1 ч.) — о проблемах материально-технического обеспечения сельского хозяйства; **«Несуны»** («Укркинохроника», 1 ч.) — о необходимости бережного отношения к народному добру; **«Грузите апельсины бочками»** («Киевнаучфильм», цв., 2 ч.) — о проблемах тары и упаковки; **«Помогите здоровью»** (Свердловская студия, 2 ч.) — о достижениях советских кардиологов; **«Причастность»** (ЦСДФ, 2 ч.) — об организации антиалкогольных мероприятий в Тушинском районе Москвы.

«Время сыновей»



Надо полагать, не случайно Евгений Матвеев обратился к творчеству видного советского романиста, мастера «производственной прозы» Иосифа Герасимова (телезрителям он известен как автор сериала «Предел возможного»). В каж-

дой своей работе режиссер настойчиво стремится соединить эпический размах с актуальностью, четкостью гражданской позиции с художественной страстностью; крупные, общественно значимые темы он решает, как правило, раскрывая характеры. Все эти качества в полной мере принадлежат и прозе И. Герасимова, в частности его роману «Пробел в календаре», по мотивам которого писателем вместе с драматургом Александром Гороховым создан сценарий фильма «Время сыновей» (оператор — Леонид Калашников).

Итак — опять «производственная тема»? Термин, что и говорить, не кассовый, в чем повинны авторы множества лент невысокого художественного уровня на актуальную тему. Но задумаемся: разве не производственная тема — в лучших своих проявлениях — заставила нас осознать роль и место «человеческого фактора»? Сегодня, в эпоху решительных и глубинных перемен нельзя не задуматься о ее резервах.

Драматургическую ситуацию мосфильмовской ленты «Время сыновей» образует противостояние двух взаимоисключающих научных идей. Конфликт не нов; беда громадного большинства картин «из жизни ученых» в том, что академический спор, дилетанту малопонятный, обычно решался в пользу более обаятельного героя. Однако в данном случае центр тяжести конфликта — не в существовании научного спора и даже не в том, что ведут его отец и сын (прозрачный намек на смену поколений), а в методах полемики. В конце концов, не столь важно, прав ли академик Кордин (арт. Е. Матвеев) по существу; занимая высокий пост, он использует авторитарные методы руководства, попросту не дает возможности своим оппонентам нормально работать.

Если посмотреть со стороны, Кордина вроде бы даже не в чем упрекнуть: он не только издает труд покойного Дубцова (арт. Юрий Яковлев) — своего друга и научного противника, но и пишет предисловие к книге, а на должность заведующего лабораторией объявляет конкурс. Но все это — полнейшая фикция демократии и объективности: завлаб традиционно будет назначен волевым решением, следовательно, идея Дубцова, не получив поддержки, будет иметь лишь мемориальное значение. Ну, а удобно расположившись в руководящем кресле, можно и в полемику поиграть — демагогические аргументы всегда найдутся. Надо ли говорить, насколько остросовременен этот конфликт.

Однако дело принимает нежелательный для Кордина оборот: младший его сын Зиновий (арт. Иван Шабалтас), которого в семье принято считать безобидным шалопаем (так удобней), намерен составить конкуренцию брату Александру (арт. Борис Плотников) — совестливому, но безвольному, давно подмятому под себя отцом и, разумеется, ни на какую самостоятельность не способному; неожиданно объявился и третий претендент — производственник Кадкин (арт. Алексей Жарков). В этом последнем сочетаются интуиция карьериста и воинствующая наглость. Мгновенно смекнув, куда дует ветер, Кадкин по собственному почину разбирает созданную Дубцовым экспериментальную установку — дескать, оцените рвение.

Конфликт, однако, разрешается в пользу науки: коллегия министерства, ознакомившись с концепцией Дубцова, признает ее перспективной. Казалось бы, инцидент исчерпан?

Но дело в том, что, несмотря на явную конфронтацию персонажей, борьба совершается в душе самого Кордина. В победе идеи Дубцова ему мерещится закат собственной научной карьеры. Так оно и будет — в том случае, если Кордин не найдет сил самокритично взглянуть на себя. Это и есть нерв картины, ее болевая точка.

Инерция мышления слишком сильна, чтобы от нее можно было избавиться простой заменой должностных лиц. Суть перестройки вовсе не в том, чтобы сломать старые стереотипы и догмы (их дни сочтены), а в том, чтобы не допустить образования новых. Это трудный, болезненный, но необходимый процесс, в который должен быть вовлечен каждый из нас. Как поступит Кордин? Хочется верить, что он найдет достойный, честный выход из создавшейся ситуации. Хочется верить, что возникшая у нас, несмотря ни на что, симпатия к герою Е. Матвеева небезосновательна.

Предлагаемый текст для рекламы

Сын ученого — оппонент отца.

В. АБАРИНОВ

«Последняя дорога»



В феврале этого года исполнилось 150 лет со дня гибели А. С. Пушкина. Памяти великого поэта посвятили ленинградские кинематографисты фильм «Последняя дорога», рассказывающий о последних днях жизни Пушкина, о событиях, предшествовавших роковой дуэли на Черной речке, о похоронах поэта.

Биографическим фильмом в привычном понимании эту работу не назовешь. Дело в том, что в фильме о Пушкине есть те, кто окружали его в последние годы жизни, но самого поэта нет. Он возникает лишь силуэтом в несколь-

ких сценах. Такова задумка авторов картины, сделанной в жанре исторической хроники. Режиссер — Леонид Менакер, ранее поставивший картины «Жаворонок», «Не забудь... станция Луговая» (оба — совместно с Н. Курихиным), «Ночная смена», «Опознание», «Молодая жена», «Последний побег», «Завещание профессора Доуэля», многосерийный телевизионный фильм о Никколо Паганини. Сценарий фильма написан режиссером совместно с видным ученым-пушкиноведом Яковом Гординым. Оператор — Владимир Ковзель.

«Всякое непосредственное, особенно экранное, воплощение поэта, — считает режиссер, — вызвало бы сопротивление. Гений уникален. Можно создать образ творчества, но невозможно воспроизвести само творчество». И действительно, у каждого из нас есть свой Пушкин. Свой Пушкин есть и у каждого из героев картины. О том, как воспринимали поэта современники — друзья и враги, о том, что означала для них его смерть, о всенародном признании Пушкина стремятся рассказать авторы «Последней дороги».

Среди наиболее ярких актерских работ — образ поэта Василия Андреевича Жуковского (арт. Александр Калягин). Выдвинутый среди пушкинского окружения на первый план, он движет сюжет, формирует и оценивает события. Именно Жуковский в одной из финальных сцен доказывает генералу Дубельту (весьма нетрадиционная работа Андрея Мягкова), что Пушкин, вопреки всему, победил в трагическом поединке. Геккеры — Иннокентий Смоктуновский. Данзас — Сергей Сазоньев. Дантес — Гедминас Сторпиршис.

Деятельное начало подчеркивает Ирина Купченко в характере Веры Федоровны Вяземской, жены поэта Вяземского (арт. Вадим Медведев), — умной, глубокой, духовно близкой Пушкину женщины.

Не только внешним обликом, но и каким-то неуловимым внутренним светом удивительно напоминает известный брюловский портрет Натальи Николаевны Гончаровой Елена Караджова в ее роли. Эту актрису вы видели в фильмах «Дедушка дедушки моего дедушки» и «Поездки на старом автомобиле». Александрину, старшую сестру Натальи, играет Анна Каменкова. Очень тактично рассказана на экране история сестер Гончаровых. Авторы лишней раз подчеркивают этим, что тема их фильма — не личная судьба поэта, а общественное воздействие его творчества. «Гибель Пушкина, — говорит Л. Менакер, — как вспышка, многое осветила в истории русского общества, в самосознании людей того времени. Россия впервые ощутила утрату художника как национальную трагедию». Несколько перефразируя режиссера, хотелось бы сказать, что, пожалуй, впервые в нашем кино гибель поэта показана как национальная трагедия.

Н. ГАЛИНИТЕ

«Где ваш сын?..»



С нашим корреспондентом беседует режиссер-постановщик фильма Игорь ВОЗНЕСЕНСКИЙ (его предыдущие работы — «Жребий», «Потрясающий Берендеев», «Буденовка», «Четвертая высота», «Остаюсь с вами», «Авантюты», «Признать виновным», «Внимание! Всем постам...»).

— Игорь Матвеевич, как возник замысел вашей новой картины?

— Готовясь к постановке фильма «Внимание! Всем постам...», я и автор сценария Юрий Иванов однажды посетили спецприемник для несовершеннолетних, познакомились с некоторыми горькими судьбами и были потрясены словами пятилетнего малыша: «Счастье — когда есть хотя бы мама...».

Мы часто говорим «счастливое детство» как производное от привычного для всех нас сочетания «дети и счастье». Так должно быть. Должно, но далеко не всегда бывает. Ребенок-сирота... Когда за этим стоят война, стихийное бедствие, катастрофа, нам страшно, но понятно. А вот сирота при живых родителях — и страшно, и непонятно... Непонятно, как мать может отказаться от своего ребенка?! Страшно, что у большинства детей, находящихся в наше время в домах малютки, детских домах, спецприемниках, родители — пьяницы, уголовники.

Случайно столкнувшись с проблемой современного сиротства, мы постарались глубже изучить ее, а затем захотели поделиться той болью, которую она вызвала в нас, со зрителями, чтобы боль эта стала общей, а главное — дошла до тех, кто порождает такое социальное зло.

— Расскажите, пожалуйста, подробнее, о чем фильм.

— В нем продолжен рассказ о герое известной зрителям ленты «Внимание! Всем постам...» сотруднике уголовного розыска Викторе Кольцове, теперь уже лейтенанте милиции. Однажды он задержал квартирного вора, которым оказался детдомовец Алеша Халин. Виктор принял горячее участие в судьбе мальчишки. Не остановило Кольцова и отсутствие педагогических навыков, он упорно преодолевал его... Виктор регулярно навещал детдомовцев, терпеливо добивался дружбы Алеша. Но не так просто завоевать

души детей, лишенных родительской любви, ласки, заботы. Ведь они сызмальства получили превратное представление о жизни, о морали и нравственности общества.

У каждого из этих детей тоска по дому, по близким, какими бы они ни были, обретает «форму» легенды, выдуманной ими самими. Алеша убеждает всех, что его отец осужден «неправильно»: «Он бросал кирпичи и нечаянно попал в тетку». Федя Фролов в силу своего «лидерского» характера придумал свой образ отца — якобы крупного вора-рецидивиста.

Кольцов пытается открыть ребятам правду об их родителях, но встречает разную реакцию. Федя, которому он устроил свидание с отцом в тюрьме, благодарен за это. А Алеша ни в какую не хочет расстаться со своей легендой...

В фильме рассказано и о горе-родителях, из-за которых страдают дети, и о тех, кто пытается использовать усыновление в корыстных целях, — о таких, как Фокин, усыновивший детдомовца Егора (Заморыша) только для того, чтобы с его помощью обворовывать людей.

— Кто участвовал в воплощении вашего замысла на экране?

— Многие из них знакомы зрителям по фильму «Внимание! Всем постамам...». Ведь новый фильм — в известной степени продолжение упомянутой ленты. Оператор — Анатолий Буравчиков. Художник — Феликс Росточкий. В главной роли (Виктора Кольцова) — лауреат премии Ленинского комсомола Андрей Росточкий.

Заслуженная артистка РСФСР, лауреат Государственной премии СССР Тамара Дегтярева, запомнившаяся многим по роли Агаты в телефильме «Вечный зов», создала образ директора детдома — женщины, для которой этот дом стал родным в годы Великой Отечественной войны (ее привезли сюда ребенком) и остался таким на всю жизнь.

С большим эмоциональным накалом сыграл роль отца Федьки Анатолий Васильев, известный зрителям по фильмам «Степь», «Близкая даль», «Иванцов, Петров, Сидоров...», «Крик гагары», «Экипаж», «Корпус генерала Шубникова», «Надежда и опора», «Если враг не сдастся», «Дамское танго», «Ворота в небо».

Добрые, благодарные слова хочется сказать о юных исполнителях ролей. С полной актерской отдачей перевоплощались в своих героев ученики московских школ Володя Сычев (Алеша Халин), Максим Максимов (Федька Фролов), Женья Петров (Егор Бесфамильный).

— Сейчас практикуются предварительные показы новых кинолент. Были ли у вас встречи с первыми зрителями фильма «Где ваш сын?..»?

— Да. Такие просмотры уже состоялись в московском кинотеатре «Звездный» и в Ставропольском крае. Картина не оставляет в залах равнодушных. После просмотров к нам со словами благодарности подходили люди разного возраста. Молодая учительница сказала: «Вы меня ранили, но я не хочу, чтобы эта рана быстро зажила». А одна женщина средних лет после сеанса обратилась к окружающим: «Простите меня, люди добрые, не так я прожила жизнь!» и заплакала.

Беседу вела В. СВЯТКОВСКАЯ.

«Крик дельфина»



«Сюжет этого фильма построен на реальных фактах, взятых из советской и зарубежной прессы» — сообщают первые кадры новой мосфильмовской ленты. Она рассказывает об экспансионистской политике американских правящих кругов и на трагическом примере атомного подводного ракетоносца показывает, какие чудовищные последствия эта политика может иметь для человечества, и в том числе для их собственного народа.

...Начиналось все празднично и торжественно. Сам президент, прибывший на церемонию спуска на воду сверхмощной подлодки, обратился к командиру корабля: «Помните, командор, океан — это весы мира. Ваш атомход — одна из гирек, которая позволяет нам сохранить равновесие. «Архелон» — подводный форпост нашей обороны. Ни один корабль не стоил нашей стране так дорого, но мир планете стоит еще дороже». Для широкой общественности на все голоса восхвалялась военная мощь корабля с его 24 баллистическими ракетами, в которых размещено 288 боеголовок, способных сплошным «ядерным ковром» накрыть территорию вероятного противника. И лишь одному члену экипажа, корабельному врачу, было сообщено, что по личному приказанию президента четыре боеголовки являются носителями особо опасного бактериологического оружия...

...А в океане случилось страшное. Произошла утечка арино-вируса, предназначенного для «возможного неприятеля». Архелонцы, зараженные неизвестной пока медицине болезнью, сами стали жертвами агрессивности своего правительства. Командор получил шифrogramму: «...Руководствуясь принципами гуманизма, предлагаем на ваше усмотрение следующий выбор. Первое: идти в Северную Атлантику к острову Щедруп для изоляции больных членов экипажа в лечебнице закрытого типа. Второе: выйти в район стартовых позиций для несения боевого дежурства. После изыскания эффективных средств лечения вернуться на базу. В случае выбора второго варианта денежное вознаграждение членов экипажа будет увеличено вдвое». «Выбирайте!» — обратился командор к команде, угрюмо взиравшей на мертвые ледяные торосы острова, где-то в недрах

своих скрывающих развалины бывшего концлагеря, которые им предлагали избрать местом их вечного, вероятно, поселения. «Океан!» — в один голос ответили подводники. Так началась новая бесславная жизнь отверженной субмарины.

Итак, «океан»! Ядерного топлива хватит на несколько лет боевого патрулирования этого... подводного лепрозория. Несколько лет... А что потом? Смерть? И тогда командир подлодки с согласия своих помощников решает на дерзкий шаг — подает ложный сигнал о гибели лодки. Для мира отныне героический «Архелон» перестает существовать. А в океане появляется пиратский корабль с беспощадной, потерявшей человеческий облик командой. Подобная сокрушающей силе ядерного оружия, которым был начинен «Архелон», вспыхнула цепная реакция зла, эмоциональной кульминацией которой был миг, когда командор своими руками выпустил торпеду в океанский лайнер, на котором находилась некогда любимая им жена.

В стремительно нарастающем темпе показывают нам создатели картины процесс не только физического, но и нравственного разложения группы храбрых американцев, которые, не найдя выхода из тупика, сами приводят к гибели свой корабль.

Бытует у нас такая поговорка: не рой другому яму... Может быть, в незатейливой прямолинейности этой ассоциации и есть правда истории, рассказанной сценаристом Николаем Черкашиным. Постановщика картины Алексея Салтыкова вы знаете по фильмам «Председатель», «Бабе царство», «Директор», «Польна — трава горькая», «Господин Великий Новгород». К зарубежному материалу он обращается впервые. В нелегких условиях на съемках «Крика...» приходилось работать оператору Александру Рябову.

В фильме заняты известные актеры Донатас Банионис, Армен Джигарханян, Ивар Калныньш, Юрий Васильев.

Предлагаемый текст для рекламы

Трагическая судьба экипажа американской подводной лодки.

Н. ФЕДОРОВА

Хроника

Лауреаты Государственных премий РСФСР 1986 года

Премии имени братьев Васильевых удостоены создатели художественных фильмов: «Мой друг Иван Лапшин» («Ленфильм») — автор сценария Э. Володарский, режиссер-постановщик А. Герман, оператор-постановщик В. Федосов, художник-постановщик Ю. Пугач, актеры А. Болтнев и Н. Русланова; «Время желаний» («Мосфильм») — режиссер-постановщик Ю. Райзман, художник-постановщик Т. Лапшина, актриса В. Алентова (автор сценария А. Гребнев, оператор-постановщик Н. Олоновский и актер А. Папанов удостоены этой премии ранее).

Премии имени Н. К. Крупской удостоены создатели художественного мультипликационного фильма-трилогии, посвященного А. С. Пушкину, «Я к Вам лечу воспоминаньем...», «И с Вами снова я...», «Осень» («Союзмультфильм») — автор сценария и режиссер-постановщик А. Хржановский, композитор А. Шнитке.

Документальный экран

Навстречу съезду комсомола

15 апреля начнет работу XX съезд ВЛКСМ. Советская молодежь, ее передовой отряд — комсомол готовятся к своему форуму, активизируясь во всех сферах деятельности.

Об участии юношей и девушек в производственной, экономической и социальной жизни общества повествуют вышедшие на экран за последние два года документальные и научно-популярные фильмы, о которых мы рассказываем ниже. Подборки кинолент молодежной тематики более раннего выпуска были опубликованы в нашем журнале в 1984 (№ 1, 9) и 1985 годах (№ 5). Все эти фильмы помогут вам в проведении тематических кинопоказов, сеансов-митингов и других мероприятий, посвященных съезду. Особого внимания требуют ленты, поднимающие актуальные проблемы молодежи, например новая полнометражная картина рижских документалистов «Легко ли быть молодым?» или работа Нижне-Волжской студии кинохроники «Действующие лица и исполнители».

Кинопортрет молодого современника

«В ПОРЯДКЕ ИСКЛЮЧЕНИЯ» (1 ч., цв.)

О недавней школьнице, ныне доярке О. Малаховой (совхоз «Приокский» Рязанской обл.).

«ВЫБОР СУДЬБЫ» (5 ч., цв.)

О сельской молодежи Нечерноземья.

«ДОВЕРИЕ МОЛОДЫМ» (2 ч., цв.)

О молодых избранных народа: Э. Матиссене (депутате Харьковского райсовета эстонского города Кейлы); Т. Гришиной (депутате Моссовета); С. Морозове (депутате Верховного Совета СССР).

«ЗДРАВСТВУЙ, ЛАРИСА!» (2 ч., цв.)

Об одной из миллионов советских девушек — студентке Л. Кендирбаевой из киргизского аила.

«НА АВТОТРАССЕ — КОМСОМОЛЬСКИЙ ОПЕРАТИВНЫЙ» (1 ч.)

Об оперативных комсомольских отрядах в Каунасе (Литовская ССР).

«ПЕРМЯКОВ. СЕЛЬСОВЕТ» (1 ч., цв.)

О молодом председателе Совета бамовского поселка Новая Чара.

«ПОРТРЕТ НЕ ЗАКОНЧЕН» (1 ч., цв.)

О молодом депутате Верховного Совета СССР, маляре из Узбекистана Х. Норматовой.

«ПЯТАЯ ВЫСОТА» (1 ч.)

О молодых строителях Запорожской АЭС.

«СЕКРЕТ «ЛАУРЫ» (1 ч., цв.)

О ленинградцах Г. Хаинове и Д. Парфенове, сконструировавших легковую машину «Лаура», удостоенную Золотой медали на Всемирной выставке работ молодых изобретателей в болгарском городе Пловдиве.

«СТАНОВЛЕНИЕ» (1 ч.)

О молодом бригадире механизаторов Н. Семилетове из дальневосточного села Липовка.

«ТАЙНА ДРЕВНЕГО РЕМЕСЛА» (2 ч., цв.)

О молодых художниках-реставраторах.

«ТРУБАДУРЫ» (1 ч.)

О комсомольско-молодежной бригаде Г. Маливенко — одной из лучших на Таганрогском металлургическом заводе.

«ФОРМУЛА ТВОРЧЕСТВА» (2 ч.)

О научной деятельности молодых туркменских ученых-математиков.

«ХОЗЯИН ГОРЫ МАГ» (1 ч., цв.)

О чабане М. Мирзоеве и его комсомольско-молодежной бригаде (Азербайджанская ССР).

«ЭТО НАША ЗЕМЛЯ» (2 ч., цв.)

О строительном отряде комсомольцев из Белоруссии, приехавших по призыву XIX съезда ВЛКСМ в Черноземье.

«ЮНОСТЬ ОБВИНЯЕТ» (4 ч., цв.)

Об антиимпериалистическом трибунале — главном политическом событии XII Всемирного фестиваля молодежи и студентов.

Воинская доблесть молодых

«МАРШ-БРОСОК» (1 ч., цв.)

О первых месяцах службы молодых призывников.

«ПЛАНЕТА НАТАША» (2 ч., цв.)

О комсомолке Н. Качуевской, героически погибшей во время Великой Отечественной войны.

«ПРЕОДОЛЕНИЕ» (1 ч., цв.)

О службе новобранцев в рядах Советской Армии.

«ПУТЬ К МУЖЕСТВИ И МАСТЕРСТВУ» (2 ч.)

О подготовке молодежи к службе в воздушно-десантных войсках.

«СЕРГЕЙ» (2 ч., цв.)

О втором секретаре Черкасского горкома комсомола С. Червонописком, удостоенном двух орденов Красной Звезды за выполнение интернационального долга.

«СОЛО ТРУБЫ» (5 ч., цв.)

Об одном из тех, чью юность оборвала война (рассказ о фильме см.: «Кинемеханик», 1987, № 1).

«ТАКИЕ ДАЛЕКИЕ, БЛИЗКИЕ ДНИ» (2 ч., цв.)

О комсомольско-молодежной подпольной организации, действовавшей в годы Великой Отечественной войны в Херсоне.

Проблемы, поиски, решения

«ДЕЙСТВУЮЩИЕ ЛИЦА И ИСПОЛНИТЕЛИ» (2 ч.)

О поисках новых форм комсомольской работы.

«ЕСЛИ Б НЕ БЫЛО ЗЕМЛИ» (1 ч., цв.)

О воспитании у молодежи любви к родной земле.

«ЗАВТРА ТЫ ПРИДЕШЬ В КЛАСС» (2 ч., цв.)

О проблемах подготовки молодых педагогов.

«КРЕСТЬЯНЕ БУДУЩЕГО» (1 ч., цв.)

О многопрофильном сельском ПТУ (Латвийская ССР).

«КРУГЛЫЙ ГОД» (5 ч., цв.)

О выдвижении молодежи на руководящие посты в колхозе «Советская Белоруссия» (Могилевская обл.) и происшедших в связи с этим благоприятных перемен.

«ЛЕГКО ЛИ БЫТЬ МОЛОДЫМ?» (8 ч., цв.)

В остропублицистической форме рижские документалисты (реж. Ю. Подниекс) ведут разговор «на равных» с молодыми людьми, вступающими в трудовую жизнь или сделавшими первые самостоятельные шаги. Проблемы, с которыми сталкивается юность, носят новый для общества характер, рождены большей частью не бедностью, а, напротив, — богатством

предоставляемых ныне возможностей. И одновременно непониманием или просто нежеланием старших понять, в чем суть этих новых трудностей, которые приходится преодолевать юношам и девушкам. «Взрыв» правды о современной молодежи, порой неожиданной и неприятной, но так нужной сегодня, определяет пафос этой ленты. Она призывает нас, взрослых, заинтересованно, по-родительски, взглянуться в растущее поколение, понять мышление сегодняшних юношей и девушек, их пристрастия, стремления, оценки, чтобы предвидеть нежелательные для общества последствия, чтобы направить молодые силы в созидательное русло. Фильм призывает во взаимоотношениях с юностью, отказаться от привычного назидательного монолога, вести общение в форме живого диалога — прислушиваться к мнению молодых, доказательно спорить, вместе искать истину. Картина требует серьезного, неформального обсуждения в широких аудиториях.

«ЛЮБИТЕ ЛИ ВЫ БАХА?» (2 ч., цв.)

О проблеме эстетического воспитания молодежи.

«МОЛОДЫЕ» (2 ч.)

О студенческих строительных отрядах.

«МУЖСКАЯ ЧЕСТЬ» (2 ч.)

Фильм-размышление о качествах настоящего мужчины.

«ПРОФИОРИЕНТАЦИЯ МОЛОДЕЖИ В ЭНЕРГОМАШИНОСТРОЕНИИ» (1 ч.)

Об опыте создания системы «школа — ПТУ — завод» в Ленинграде и Белгороде.

«СЕЛЬСКИЙ КУЛЬТУРНО-СПОРТИВНЫЙ КОМПЛЕКС» (2 ч., цв.)

Об одном из путей закрепления молодых кадров на селе.

«УЧИТЕЛЬ, КОТОРОГО ЖДУТ» (6 ч., цв.)

О методике поиска и отбора молодых людей, призванных стать педагогами, разработанной Полтавскими педвузом.

Юность неотделима от спорта

«ИГРЫ ОДНОГО ЛЕТА» (3 ч., цв.)

О международных спортивных соревнованиях социалистических стран «Дружба-84».

«КРЫЛАТЫЕ КОНЬКИ» (1 ч., цв.)

О двукратном чемпионе мира по спринтерскому многоборью на коньках И. Железозовском.

«НАТИСК» (1 ч., цв.)

О двукратном олимпийском и четырехкратном чемпионе мира по вольной борьбе С. Андиеве.

«ПАЛЬВАН» (1 ч., цв.)

О самбисте-перворазряднике из Туркмении А. Аннаразове.

«ПРАЗДНИКИ МОЛОДОСТИ» (1 ч., цв.)

О молодежной конно-спортивной секции в совхозе «Нижеиртышский» (Омская обл.).

«ПРИГОТОВИТЬСЯ.. ПОШЕЛ!..» (2 ч., цв.)

О парашютном спорте, воспитывающем смелость и мужество.

«РАЗБЕГ» (1 ч.)

О рекордсмене мира по прыжкам в высоту с шестом С. Бубке.

«СЕЗОН ЗРЕЛОСТИ» (1 ч., цв.)

Об эстонской велосипедистке Э. Салумяэ.

«УПРАЖНЕНИЕ С МЯЧОМ» (1 ч.)

О мастере спорта по художественной гимнастике Г. Белоглазовой.

«ШАГ К КОРОНЕ» (1 ч., цв.)

О шахматисте Г. Каспарове.

«Центрнаучфильм»: вчера, сегодня, завтра

Р. ЩЕРБАКОВ,
журналист

На пороге XX столетия произошли два события, в значительной степени определившие облик нынешнего времени: супруги Кюри открыли новый химический элемент — радий, а братья Люмьеры изобрели аппарат для съемки и проекции «движущихся фотографий». Оба факта, один — из области науки, другой — из области искусства, оказались через некоторое время в тесной связи друг с другом. Наука атомной эры, вышедшая из темных лабораторий, вызвала жгучий интерес миллионов людей, а самый массовый вид общения — кино — оказался способным его удовлетворить. Так родился научно-популярный кинематограф.

В. И. Ленин предвидел великую просветительскую роль киноэкрана за десять лет до революции. В беседе с А. Богдановым и В. Бонч-Бруевичем он говорил, что когда кино «будет в руках настоящих деятелей социалистической культуры, то оно явится одним из могущественных средств просвещения масс». Поэтому известный просмотр 1920 года в Кремле ленты Ю. Желябужского «Гидроторф» и последовавшая затем 40-минутная дискуссия были отнюдь не случайностью. Разворачивалась культурная революция, ликвидировалась разруха, начинался стремительный переход отсталой страны в передовую индустриальную державу. И важным подспорьем в разъяснении и реализации этой грандиозной программы стали сначала так называемые «культурфильмы», а позднее — научно-популярное кино.

Свою биографию «Центрнаучфильм» ведет с 1933 года. Именно тогда на базе московской кинофабрики «Севзапкино» была соведена студия «Мостехфильм». Несколько раз она меняла свое название. В годы войны стала «Воентехфильмом», потом превратилась в «Моснаучфильм», а в 1965 году обрела свое нынешнее имя — «Центрнаучфильм» (Центральная студия научно-популярных и учебных фильмов). В этой смене названий точно отразились задачи, которые ставило перед кинематографистами время.

В период первых пятилеток, когда лозунгом страны были слова «Техника решает все», студия выполняла дело государственной важности, выпуская многосерийные ленты для обучения трактористов и шоферов. Об этих кинокурсах, созданных под руководством академика Е. Чудакова замечательными режиссерами Б. Альтшулером, В. Жемчужным, Н. Чигориным, с похвалой отзывались на страницах «Правды» прославленные трактористы П. Ангелина, В. Бахолдина, М. Мухор-



«Москва... Ленин»

това. Сначала студия выпускала в основном учебные, технико-пропагандистские и просветительские фильмы. Но уже тогда решалось множество творческих проблем, не потерявших и сегодня своего значения: как сочетать слово и изображение, отдавать ли предпочтение «экранному педагогу» как «невидимому диктору», насколько уместны в научном кино игровые эпизоды, следовать ли научной логике или строить свою драматургию...

Постепенно тематика выпускаемых студией картин заметно расширилась. Люди страшшего поколения, наверное, помнят такие ленты, как «В мире пресноводных» Б. Долина, «Сила жизни» А. Згуриди, «Остров белых птиц» Б. Светозарова, «Рукописи Пушкина» С. Владимировского и А. Егорова, «Чайковский» Я. Миримова... В предвоенные годы была использована почти вся палитра научно-популярного кинематографа: снимались фильмы биографические и искусствоведческие, географические и видовые, научно-публицистические и киноисследовательские. В 1940 году к выпуску в прокат были подготовлены первые пять номеров киножурнала «Наука и техника», предназначенного для массового зрителя.

С 22 июня 1941 года из всей этой палитры остался только один цвет — защитный. Мирная страна училась воевать. И если когда-то фильмы студии рассказывали, как ремонтировать тракторы, то теперь они учили сжигать танки. Уже в августе в кинотеатрах шла лента режиссеров В. Шнейдерова и В. Сутеева «Уничтожай танки врага». И потом все четыре казавшиеся бесконечными года выпускались картины, сами названия которых говорят о задачах, решавшихся советским воином: «Воздушная тревога» (реж. А. Кондакчан), «Оружие снайпера» (Б. Альтшулер), «Возждение танка» (Н. Чигорин), «Немецкая оборона и ее преодоление» (В. Шнейдеров и В. Сутеев)... О том героическом времени напоминают орден Красной Звезды на здании студии и мраморная доска с именами погибших кинематографистов.

В послевоенные годы произошел удивительный всплеск интереса к науке. Освоение атомной энергии, открытие антибиотиков, взлет космических кораблей, расшифровка генетического кода, стремительная эволюция искусственного разума,



«Покорители Вселенной»

упойтельные надежды, связанные с покорением термоядерной энергии, — все это создавало у миллионов людей ощущение, что вот-вот многие вечные проблемы человечества — энергетические, медицинские, транспортные, управленческие — будут решены учеными планеты. Естественно, что пришлось создавать новый тип научно-популярной картины. Ее темой становилась фундаментальная наука. Ее зрителем был уже не только обычный человек, чьи повседневные интересы весьма далеки от научных, но и сами ученые, работавшие в смежных областях знаний. Ее задачей являлась не просто передача конкретных знаний, а возбуждение интереса, привлечение внимания, постановка проблемы.

Конечно, не всегда работники студии успешно справлялись со своими весьма сложными задачами. Но лучшие научно-популярные ленты, безусловно, отвечали возросшим запросам зрителя, органично сочетали научное содержание с художественностью формы, смогли, при всей серьезности и глубине разговора, затронуть сердца людей, передать романтический колорит и страсть подлинной науки. Многие читатели, наверное, вспомнят то чувство, с каким смотрели они фильмы «Ленин. Последние страницы», «Первый рейс к звездам», «Лесная быль», «За жизнь обреченных», «Под небом древних пустынь», «Что такое теория относительности», «Зачарованные острова», «Математика и черт» и многие, многие другие.

Несколько лет назад студия отпраздновала полувековой юбилей. За заслуги в развитии советской кинематографии она была награждена орденом «Знак Почета». Сегодня «Центрнаучфильм» — крупнейшая в мире студия научно-популярных и учебных фильмов. Она ежегодно выпускает на экраны более трехсот картин, киножурналы «Наука и техника», «Строительство и архитектура», «Сельское хозяйство», «Здоровье», детский «Хочу все знать», альманахи «Звездочка» и «Горизонт». Продолжается космическая кинолетопись, начатая по инициативе и при поддержке С. Королева. Студия приступила к созданию циклов фильмов о компьютерной технике, без которой уже невозможно обойтись инженерам и ученым, заканчивается серия из шести полно-



«Неру»

метражных картин под общим названием «Из истории советской науки».

Сегодня научно-популярное кино не имеет права оставаться в стороне от страстей, волнующих общество. Сценаристам надо искать болевые точки самих актуальных проблем эпохи НТР, режиссерам — обращаться от эпической информативности, операторам — снимать так, чтобы зритель верил каждому кадру. Кинематографисты научились показывать на экране современную технику, воссоздавать интерьеры исследовательских лабораторий, изображать интеллектуальный порыв ученых и изобретателей. Но все эти достижения останутся лишь изысками профессионалов, если каждый сидящий в зале не будет решать для себя ту же задачу, которая мучит на экране физика; не станет переживать вместе с врачом за исход новой операции; не осознает, чем ему лично «грозит» портативный компьютер.

Проблема эмоционального воздействия на зрителя научного материала стояла перед мастерами кино и раньше. Но сейчас она приобрела особую остроту. И чтобы с ней справиться, наверное, не только сценаристу, но и режиссеру нужно глубоко разбираться в научной или технической сути того материала, который предстоит воплотить на экране.

Наш потенциальный зритель перекормлен информацией, которая сыплется на него с журнальных и газетных страниц, из репродукторов и с телеэкрана. Поэтому киноинформация не может иметь второй свежести. Это обстоятельство побуждает кинематографистов отказаться от почти узаконенного показа только вполне законченных работ. Съемки, наверное, надо начинать в тот момент, когда сами исследователи только еще осознали проблему.

Ленты стареют с необычайной скоростью — гораздо быстрее, чем пленка. Дело не только в том, что сегодня не носят вчерашних шляп, иначе стригутся и даже улыбаются; дело в том, что меняется стилистика кинематографа. И с осой быстротой стареют научно-популярные фильмы. Ведь научные проблемы рождаются и решаются сегодня целой армией хорошо вооружен-



«Михаил Ромм. Исповедь кинорежиссера»

ных специалистов. Поэтому в тех случаях, когда появляется глубокий, умный и страстный фильм, убедительно раскрывающий те или иные грани ускорения научно-технического прогресса, прокатчикам надо приложить максимум усилий, чтобы его увидело как можно больше зрителей.

Но стоит ли огордять городить, если лучшие ленты студии имеют тираж 60, 100, даже 150 копий? И это для страны, где только в сельской местности работает 97 тыс. установок!

Как-то я проводил свой отпуск в санатории, где каждый день показывали фильмы. За все это время только один раз увидел на экране эмблему «Центрнаучфильм» (демонстрировался почему-то журнал «Строительство и архитектура»). А ведь на студии работают и постоянно выпускают общезрительные картины такие первоклассные мастера, как С. Райтбург, Б. Головня, А. Герасимов, М. Кобрин, Б. Загряжский, А. Соколов, Е. Саканян, произведения которых, уверен, вызвали бы большой интерес аудитории. Многие ленты «Центрнаучфильма» удостоены главных призов международных киносмотров: «Трудные старты Мехико» (1969), «Синие атакуют планету» и «Полет в будущее» (1970), «Рукопожатие в космосе» и «Вперед! — оптическая электроника» (1975), «Эффект АНТ», «Огненная спираль» и «Три, пять, семь, десять...» (1977), «Генетика и мы» (1978), «На полюс!» (1979), «Открытие № 210» (1980), «Никогда не говори «никогда»» (1984).

Сейчас студия в порядке эксперимента предполагает перейти на программную систему производства фильмов. Иными словами, набирать пакет лент по определенным заказам, чтобы в нем были сюжеты серьезные и развлекательные, видовые и остропублицистические... Рассчитан объем одного такого пакета на метраж обычной художественной ленты. Например, на сеансе для детей можно будет показать альманахи «Звездочка» (6 ч.) и «Горизонт» (4 ч.). Сегодня прокатчики жалуются, что они ни к чему не могут их «пришить».

Работники «Центрнаучфильма» убеждены, что лучшие научно-популярные картины, созданные как на их, так и на других студиях страны, а также документальные фильмы должны идти

на общих экранах. Непростительно, что они залеживаются, устаревают и исчезают, не выполнив своего предназначения. Этим наносится не только материальный, но и интеллектуальный ущерб стране. Прошли, к счастью, те времена, когда зритель представлял из себя однородную и не очень подготовленную массу. Сейчас произошло расслоение аудитории. Нужно выпускать фильм с прицелом на совершенно определенную категорию зрителей, но при этом надо заранее поставить ее в известность о такой программе. Пока же реклама об этом совсем не беспокоится, занимаясь только игровым кинематографом.

Пожалуй, можно согласиться с тем, что сегодня научно-популярное кино переживает определенный кризис. Но это болезнь не старости, а роста. Повысились требования зрителей, фундаментальнее стали нынешние проблемы науки, стремительнее технический прогресс, сложнее стоящие перед страной задачи. Однако эти же причины сулят будущий ренессанс научно-популярному фильму. Нарастающий темп НТР потребует столь же ускоренной переквалификации и переподготовки представителей самых разнообразных профессий. Научно-популярные ленты помогут сделать этот процесс более безболезненным. Недалек день, когда кинозалы будут во всех школах, и многие уроки станут проходить у экрана. Наконец, телевизоры дополнятся приставкой «видео». А это значит, что школьники и студенты смогут в самых далеких районах учиться у лучших преподавателей и профессоров, домохозяйки «кассетным методом» будут изучать тонкости кулинарии, автолюбители — осваивать правила регулировки карбюратора, пенсионеры — совершать путешествия на коралловые острова.

Легко себе представить, что видеотехника в сочетании с домашним компьютером позволит шаг за шагом не только изучать множество разнообразных дисциплин и ремесел, но и сдавать экзамены по этим предметам. И готовить великое разнообразие лент придется прежде всего «Центрнаучфильму». Именно тогда, поднявшись с прокрустово ложа коммерческих прокатных правил, научно-популярное кино дойдет до каждого человека и будет сопровождать его всю жизнь: учить правильно чистить зубы, решать интегралы, играть на гитаре, бегать от инфаркта, купать внуков...

Хроника

Международное признание

Высокую оценку получило советское кино на международных киносмотров, прошедших в Италии. Картина «Чужая Белая и Рябой» («Казахфильм», реж. С. Соловьев) завоевала Большой специальный приз 43-го Венецианского МКФ. Фильму «Храни меня, мой талисман» (киностудия им. А. Довженко, реж. Р. Балаян) присужден Главный приз на 26-м МКФ в городе Авеллино.

Портрет юбиляра

Софико Чиаурели



Грузинское кино дало немало актеров, игра которых отличается самобытностью и ярким национальным колоритом, глубиной проникновения в образ, тонким чувством юмора. Среди них — Софико Чиаурели, юбилей которой мы будем отмечать 21 мая. Зрители старшего поколения помнят блистательную трагическую актрису В. Анджапаридзе, «непрезойденную Верико», — мать Софико. Не менее знаменит и ее отец режиссер Михаил Чиаурели, которого называли «рыцарем грузинского кино». Девочка росла в атмосфере творческих поисков, споров, предпримьерных волнений. Вопрос о выборе профессии перед Софико не стоял. Пластичная, музыкальная, обаятельная, эмоционально подвижная, темпераментная — как говорится, сам бог велел идти в актрисы. И она пошла. Вернее — поехала. В Москву, во ВГИК. Еще студенткой снялась в фильме Р. Чхеидзе «Наш двор», сыграв озорницу Цицино — дворовую заводилу, притягательную в своей мальчишеской угловатости, сквозь которую начинала прорастать величавая женская красота.

Первые роли в кино и в театре (Грузинском академическом имени К. Марджанишвили) были замечены критикой и зрителями, что, конечно, можно отчасти объяснить и отсветом славы ее родителей. Но Софико не поблекла и не растворилась в этих лучах. «Ожившая фреска», «грузинская Джоконда» — такие восторженные отзывы вызвала ее Мзекала из «Хевсурской баллады», ворвавшаяся на горячем коне на экраны мира. Не одно сердце пленила эта простая девушка-горянка, чистая и неукротимая, как горная речка.

Среди ролей в театре, которому Софико фанатично предана, — шекспировская Джульетта, Жанна д'Арк, первая на грузинской сцене Анна Каренина, героини Островского, Гоголя, Брехта... Казалось бы, чего еще желать?! Но постоянной была ее неутоленная тяга к ролям современниц.

Режиссер Л. Гогоберидзе считает, и мы согласимся с ней, что своим успехом фильм «Несколько интервью по личным вопросам», удостоенный Государственной премии СССР, большого приза на фестивале в Сан-Ремо (Италия), в первую очередь обязан С. Чиаурели, исполнительнице главной роли.

Софико (так зовут героиню) — корреспондент газеты. Мы не знаем ее статей, но убеждены, что журналистка она талантливая. Эта убежденность рождается из уверенности и непримиримости, с которой ведет героиня фильма «дело» против дачника, отхватившего под гараж часть школьной территории, из того, как откровенны с ней женщины, с которыми Софико беседует о житейских, семейных проблемах (общезвестно, что степень откровенности интервьюируемого прямо пропорциональна одаренности интервьюера), из ее преданности своей хлопотной профессии. Образ героини фильма порой впрямую сопрягается с личностью самой актрисы, которая, будучи депутатом Верховного Совета СССР 9-го созыва, в полную силу данных ей полномочий и своего гражданского темперамента, становилась на защиту ущемленных в правах или ошибочно обвиненных граждан.

Мы видим героиню фильма дома, в кругу семьи: на кухне, в привычных ей хлопотах, за дружеским столом, когда вдруг, легко и молодо вскочив, Софико затевает огневой танец, и хоть нет на ней в этот миг национального наряда, но величавая плавность жестов, горделивость поз и лукавство брошенных через плечо взглядов мгновенно дорисовывают и длинные одеяния, и узкий серебряный пояс, и косы из-под надвинутого на брови головного убора.

И вдруг эта деловая современная женщина переживает сильнейшее потрясение. Возвращаясь с очередного задания редакции, из окна автобуса она видит своего мужа Арчила, томящегося ожиданием. Как девушка, опоздавшая на свидание, радостная и слегка сконфуженная, спешит Софико навстречу Арчилу молодой, горделивой походкой любимой женщины и, ответив на его приветную улыбку, вдруг обнаруживает, что улыб-



«Несколько интервью по личным вопросам»

ка та предназначена не ей, а действительно молодой, действительной любимой женщине, так беспечно целующей ее мужа на виду у всех... И долгий крупный план Софики, потерявшей дар речи и способность двигаться, сразу осунувшейся и постаревшей от сознания всей беспощадности внезапно открывшейся ей истины...

Роль Софики стала для актрисы одной из самых любимых. Такой же, как роль Фуфалы в «Древе желаний». В этом фильме, поставленном по состоящей из 21 новеллы книге Г. Леонидзе «Волшебное дерево», причудливо сплелись судьбы различных персонажей, живущих в одной горной деревушке. Фуфала С. Чиаурели — это слой белил, нарисованные яркой помадой губы «сердечком», жалкий хлам, претендующий нарядные платье, драный кружевной зонтик и душераздирающие рассказы о несравненном Шиоле, сгубившем свою жизнь из-за ее холодности. Насмешливое подначивание она игнорирует — дали бы возможность рассказать... На открытое издевательство взрывается бурно, но тут же успокаивается: что с них взять?.. Из дома приютившей ее сердобольной женщины Фуфала тихо уходит, услышав, как бранится по этому поводу хозяйин; уходит, так и не отведав предложенных яств, хотя явно голодна и хотя идти ей некуда. Почему так мучительно, до слез жаль эту нелепую, «тронутую» старую деву, живущую придуманной любовной историей?

Если перечитать новеллу о Фуфале, бросается в глаза, что в фильме, при всей его верности первоисточнику, она вызывает больше сострадания и сочувствия, потому что здесь происходит то чудо, о котором говорят почти все, кому довелось работать с актрисой: Софики играет больше, чем написано. Не другое, а — больше. Ее Фуфала еще и пронзительно добра, полна той не ждущей ответа, нерасчетливой, неотъемлемой добротой, которая раньше называлась удивительным словом «милосердие»... «Для меня Доброта — одновременно и нравственная, и художественная категория. Сверхзадача моей актерской работы, а стало быть, и жизни, — говорит С. Чиаурели, — внушать людям веру в силу Добра... врачевать, исцелять духовно». Такая Доброта, с большой буквы, присуща большинству ее



«Миллион в брачной корзине»

героинь (среди киноработ С. Чиаурели нет ни одного отрицательного персонажа, и это, очевидно, не случайность). Может, этим и пленяют, и задевают так глубоко ее героини?

И Елена из фильма «Кто-то опаздывает на автобус», уехавшая после института работать в деревню и возвращающаяся в родной город, чтобы убедиться в том, о чем давно уже догадалась ее изболелая душа, — ее избранник полюбил другую. И прачка Вардо из мюзикла «Мелодии Верийского квартала», совершившая «бескорыстную» кражу ради того, чтобы девочки вдова Павле могли учиться в хореографической школе, и оправданная народом. И вдова Турванда из армянского фильма «Пощечина», воспитывающая приемного сына и, вопреки обывательскому мнению, радующаяся его свадьбе с полюбившейся девушкой. И Аревик из одноименного телефильма, которая не захотела, не смогла поступиться правдой, а когда шофера такси по ее свидетельским показаниям осудили за наезд, добровольно взяла на себя заботу об осиротевших детях. И шумливая, темпераментная, но отходчивая Софики, обремененная бесконечными хлопотами и заботами о детях, муже и непутевом братце, из трагикомедии «Не горюй!». И острая на язычок итальянка Валерия, спутница жизни мелкого авантюриста («Миллион в брачной корзине»).

Все эти героини покоряют еще и удивительной стойкостью в испытаниях, редким, невзирая на обстоятельства, достоинством, внутренней интеллигентностью. Эти качества человеческой натуры невозможно сыграть, если не обладаешь ими сам. В героинях Софики — полное отсутствие эгоизма до самоотречения, даруемого легко и естественно. Кажется, нет жанра, недоступного этой актрисе: она одинаково совершенна и в трагедии, и в мюзикле, и в романтической легенде, и в пародии на детектив (телефильм «Ищите женщину»), и в бытовой комедии, и в социальной драме...

Лента «Тепло твоих рук» принесла С. Чиаурели приз за лучшее исполнение женской роли на V ВКФ в Тбилиси. С большим успехом картина прошла и за рубежом: в Испании и Франции, Италии и Швейцарии. На фестивале в Сан-Себастьяне зал рукоплескал стоя. «После фильма, — вспоминает С. Чиаурели, — ко мне подбежала пожилая испанка и со слезами на глазах расцеловала меня. Подумалось: уже ради этого стоит жить...»

В этой картине актрисе довелось создать трудный и не имеющий аналогов в ее творчестве образ женщины в возрасте от 17 лет до глубокой старости — простой гурийской крестьянки, через маленький дворик которой прошли трагедии и победы эпохи. Годы и войны унесли трех сыновей Сидонии, сделали ее вдовой. Но во взгляде старой женщины нет обреченности: растут внуки и правнуки, меняется ее родная деревня. Этот образ стал как бы собирательным, впитав судьбы многих матерей нашего отечества. Сидония стала родной для многих людей в разных концах планеты.

Да, права Софики Михайловна, для этого действительно стоит жить!

Н. МИЛОСЕРДОВА



Начинающему киномеханику

Обтюраторы

Зритель должен видеть проецируемое на экран изображение только в тот момент, когда кадр в кадровом окне неподвижен. Когда же происходит смена кадра, кинофильм не должен проецироваться, иначе зритель увидит на экране размытое изображение. Добиться этого эффекта, сделать незаметной смену кадра помогает специальное устройство, называемое обтюратором. Обтюраторы бывают дисковые, конические и цилиндрические. В кинопроекторах применяют обтюраторы, вращающиеся с постоянной скоростью.

К обтюраторам предъявляются три основных требования:

1) частота перекрываний светового потока не должна быть ниже критической частоты мельканий;

2) обтюратор должен иметь как можно больший коэффициент пропускания, который определяется отношением светового потока, прошедшего через обтюратор, к световому потоку, падающему на него за время полного цикла работы механизма прерывистого движения;

3) работа обтюратора должна быть согласована с работой механизма прерывистого движения.

Принцип действия обтюратора лучше всего уяснить на примере дискового (рис. 1, а). Он представляет собой металлический диск с вырезанными секторами. За время смены кадра кадровое окно перекрывается лопастью обтюратора с рабочим углом β , который является суммой углов φ и $\beta_{дв}$. Угол φ соответствует той части лопасти, которая до начала движения кадра закрывает кадровое окно, он называется углом предварительного закрытия. Угол $\beta_{дв}$ ограничивает ту часть лопасти, которая перекрывает кадровое окно в течение всего времени движения кадра.



Рис. 1. Обтюраторы:
а — дисковый; б — двойной; в — конический;
г — цилиндрический

Чтобы не были заметными мелькания при перекрывании света, на обтюраторе устанавливают две симметричные лопасти. Одна из них — рабочая, другая, перекрывающая световой поток при неподвижном кадре, — холостая. В этом случае при частоте кинопроекции 24 кадр/с световой поток будет перекрываться 48 раз в 1 с, что соответствует критической частоте слияния мельканий.

Можно использовать однолопастный обтюратор

тор, но скорость его оборотов увеличить вдвое. В этом случае одна и та же лопасть переключает кадровое окно и при движении фильма и при его проецировании.

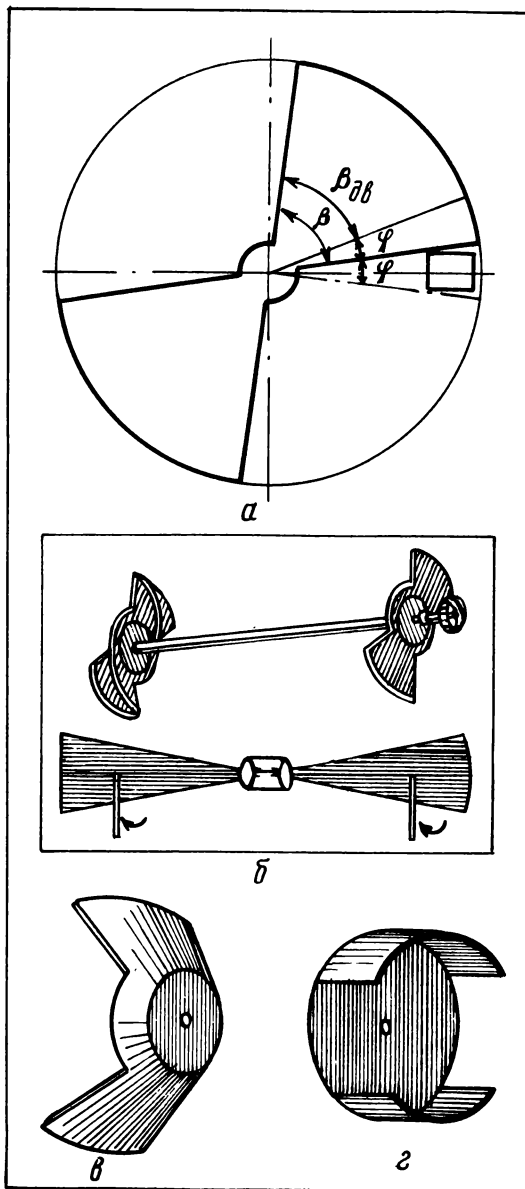
Коэффициент пропускания обтюратора выражают через отношение углов, соответствующих его прозрачной части, и полного цикла работы механизма прерывистого движения.

Для двухлопастного обтюратора полный цикл осуществляется за один оборот обтюратора (360°), а световой поток проходит через обтюратор при угле $360^\circ - 2\beta$, т. е. тогда, когда он не перекрывается лопастями. Таким образом, коэффициент пропускания $K = \frac{360 - 2\beta}{360}$.

Как видно из формулы, повысить коэффициент пропускания можно только уменьшая угол β , а точнее его составляющую — угол предварительного закрытия ϕ .

Чтобы достигнуть лучшего результата, плоскость, в которой лопасть обтюратора пересекает световой поток, располагают как можно ближе к кадровому окну. В этом случае ось вращения обтюратора должна находиться сбоку от кадрового окна, а не снизу и не сверху от него. Это связано с тем, что высота кадра меньше его ширины и угол предварительного закрытия также будет меньше.

В однолопастных обтюраторах с удвоенным количеством оборотов коэффициент пропускания несколько повышается благодаря сокращению времени на предварительное закрытие кадрового окна. Такие обтюраторы применяются в двухформатных кинопроекторах с большими световыми потоками.

Для повышения коэффициента пропускания используют двойные обтюраторы (рис. 1, б). В кинопроекторах КН-20 и КН-22 световой пучок перекрывается двумя взаимно синхронизированными дисковыми обтюраторами, вращающимися в противоположных направлениях. Каждый из этих обтюраторов перекрывает только половину сечения светового пучка и тем самым ускоряется предварительное закрытие кадрового окна.

Конический обтюратор (рис. 1, в) представляет собой усеченный конус с вырезами на боковых поверхностях. Принцип действия его аналогичен дисковому. Преимущество конического обтюратора перед дисковым в том, что он может быть установлен ближе к кадровому окну, а следовательно, увеличивается коэффициент пропускания. Такие обтюраторы широко распространены в стационарной аппаратуре.

Цилиндрический обтюратор (рис. 1, г) встреча-

ется лишь в старых моделях кинопроекторов типа КПТ. Он принципиально отличается от дискового и конического — перекрывает световой поток одновременно в двух плоскостях, находящихся на разных расстояниях от кадрового окна.

Коэффициенты пропускания обтюраторов: дискового и конического — 0,57—0,6; цилиндрического — 0,45—0,5; однолопастного с удвоенным количеством оборотов в двухформатных кинопроекторах — 0,62; двойного в КН-20 — 0,63 вместо 0,5, который был у одинарного дискового в предыдущих моделях этой аппаратуры.

При согласованной работе обтюратора и механизма прерывистого движения нет так называемой тяги изображения. Она возникает, если обтюратор не перекрывает полностью кадровое окно на время смены кадра и на экран проецируется движущееся изображение. Тогда кроме основного изображения видно еще и «смазанное» — в виде полос, идущих вверх или вниз от светлых участков кадра.

Различают два вида тяги. Если движение кадра начнется раньше, чем рабочая лопасть обтюратора перекроет световой поток (обтюратор опаздывает), кадр будет проецироваться, уходя от кадрового окна вниз. Объектив кинопроектора повернет изображение, и полосы от светлых деталей окажутся направленными вверх от основного изображения. Возникает тяга вверх (рис. 2, а). Если же движение кадра еще не прекратилось, а световой поток уже открыт рабочей лопастью обтюратора (обтюратор опережает), кадр будет проецироваться, подходя к кадровому окну, полосы у светлых мест изображения на экране будут направлены вниз. Этот вид тяги так и называется — тяга вниз (рис. 2, б).



Рис. 2. Тяга обтюратора:
а — вверх; б — вниз

В кинопроекторах всех типов предусмотрена регулировка обтюратора для достижения его согласованной (синфазной) работы с механизмом прерывистого движения.

Вопросы эксплуатации

Особенности эксплуатации выпрямительных устройств ВКТ

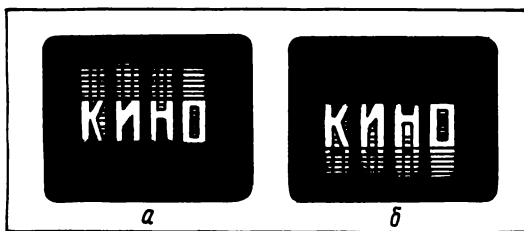
**В. ДАНИЛОВ,
Б. ЮДОВСКИЙ**

С конца 1985 года для комплектации киноустановок, оборудованных кинопроекторами 35КСА, самаркандский завод «Кинап» начал серийный выпуск тиристорных выпрямительных устройств типа ВКТ для электропитания кинопроекторных ксеноновых ламп. Первые образцы выпрямителей ВКТ-2 и ВКТ-5 уже сданы в эксплуатацию, получены отзывы об их работе.

По своим технико-экономическим характеристикам и схемному решению унифицированный ряд тиристорных выпрямителей типа ВКТ отличается от своих предшественников — выпрямительных устройств типа ВУК с дроссельным регулированием тока ксеноновой лампы (см. «Кинотехник», 1981, № 10).

При разработке тиристорных выпрямителей по новому решались не только технико-экономические задачи повышения энергетических показателей, снижения уровня пульсаций тока, уменьшения расхода дефицитных материалов (трансформаторной стали и обмоточной меди), но и вопросы взаимосвязи динамических характеристик выпрямителей с параметрами зажигающих устройств ксеноновых осветителей кинопроекторов.

Для обеспечения надежного зажигания ксеноновых ламп, с первого импульса пробоя межэлектродного промежутка, при работе выпрямителей как с частотной схемой зажигающего устройства (кинопроекторы 23КПК, «Ксенон-3», КПК-15 и др.), так и с одним импульсным зажигающим устройством (35КСА-04, -05, опытные образцы 23КПК-3 и др.) согласование характеристик особенно необходимо в случае автоматизированного кинопоказа.

Проведенными исследованиями установлено, что для безотказного зажигания в момент пробоя межэлектродного промежутка высоким напряжением на лампу должен быть подан импульс тока, имеющий высокую скорость нарастания, а по величине не превышающий двукратного значения номинального тока ксеноновой лампы.

Этот импульс способствует мгновенному разогреву электродов лампы и последующему развитию мощного дугового разряда, свойственному

нормальному рабочему режиму горения ксеноновой лампы. Мощный дуговой разряд поддерживается, как известно, силовой частью выпрямительного устройства, для создания же импульса тока необходим накопитель электрической энергии. Им может служить электролитический конденсатор, подключенный к выходу выпрямительного устройства.

Заряжаясь в момент включения выпрямителя напряжением от блока подпитки, конденсатор запасает энергию, равную:

$$E = \frac{CU^2}{2},$$

где E — электрическая энергия, Дж;

C — величина емкости конденсатора, Ф;

U — напряжение блока подпитки, В.

В момент пробоя межэлектродного промежутка, когда образуется канал проводимости току, конденсатор, разряжаясь, создает импульс тока, вызывающий термоэлектронную эмиссию с последующим развитием мощного дугового разряда.

С этой целью для выпрямительных устройств ВКТ разработаны комбинированные двухзвенные индуктивно-емкостные фильтры, которые, помимо своего основного назначения — сглаживания пульсаций выпрямленного тока, выполняют дополнительную функцию: позволяют получить благодаря применению электролитических конденсаторов скорость нарастания тока, необходимую для надежного включения ксеноновой лампы.

Эксплуатация первых образцов выпрямителей ВКТ и с частотными, и с одноимпульсными зажигающими устройствами показала надежность зажигания ксеноновых ламп при отсутствии помех на каналы звуковоспроизведения.

Применение электролитических конденсаторов предъявляет ряд требований к условиям эксплуатации выпрямителей типа ВКТ. Когда-то с целью исключения высокочастотных помех на тракты звуковоспроизведения при длительном процессе зажигания лампы был рекомендован дежурный режим работы: на неработающем кинопроекторе лампа при опускании заслонки переводилась в режим пониженного тока — 30 % номинального. Однако работа в дежурном режиме приводит к излишнему расходу электроэнергии и сокращению срока службы ксеноновой лампы, а самое главное, нарушает нормальные условия эксплуатации выпрямителей, рассчитанные на плавное или ступенчатое изменение тока в пределах от 50 до 110 % номинального значения тока лампы.

Работа выпрямительных устройств при нагрузке ниже 50 % номинального тока лампы может вызвать режим прерывистого тока, что приведет к резкому повышению пульсаций напряжения на выходе выпрямительного устройства до значений, недопустимых ни для ксеноновой лампы, ни для электролитических конденсаторов фильтра.

Чтобы предотвратить это нежелательное явление

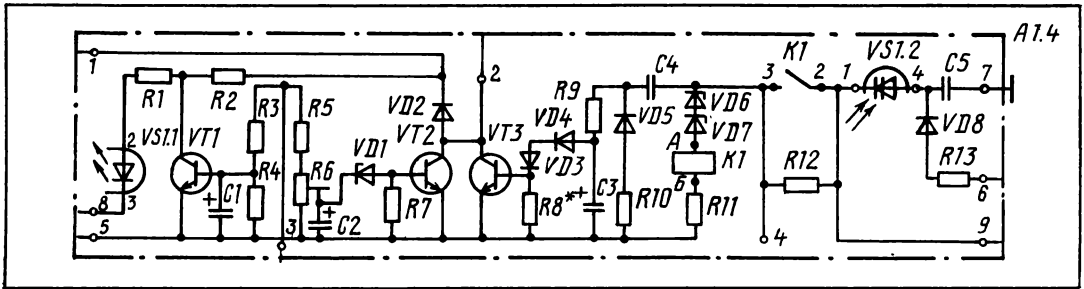

Часть электрической схемы блока защиты А1.4

ние, выпрямительное устройство неработающего поста необходимо полностью выключить.

В первых партиях выпрямительных устройств типа ВКТ предусматривалась схема защиты от потери фазы трехфазной питающей сети. Но, как показал опыт эксплуатации, особенно сельских киноустановок, схема, обеспечивая нормальную работу устройств при нормированной по ГОСТу несимметрии напряжения трехфазной питающей сети в пределах до 5 %, отключает схему управления устройства при больших перекасах напряжения в трехфазной системе питания и кратковременном провале напряжения одной из фаз питающей сети. Это приводит к тому, что устройства могут отключаться не только сразу после включения, но и во время сеанса. При загрузке схемы защиты возможно ее несрабатывание при потере фазы питающей сети.

Резкое возрастание пульсаций на выходе выпрямительного устройства, вызванное отсутствием фазы, легко обнаруживается по мерцанию изображения на экране. Поэтому для повышения надежности устройства, упрощения его настройки при изготовлении и ремонте в последующих партиях выпрямителей схема защиты от потери фаз питающей сети из электрической схемы ВКТ исключена.

В выпрямительных устройствах ранних выпусков также целесообразно исключить эту схему защиты. Для этого достаточно на плате А1.4 блока защиты (см. рисунок и принципиальную электрическую схему в паспорте выпрямителей ВКТ) выпаять конденсатор С4 или элементы схемы защиты: резисторы R9, R8, диоды VD3, VD4, VD5, конденсаторы C3, C4 и транзистор VT3. Делать это надо крайне аккуратно, чтобы не повредить печатных проводников платы и не нарушить контактных соединений других элементов схемы.

При вводе в эксплуатацию выпрямительных устройств типа ВКТ-5, у которых силовой трансформатор поставлялся отдельно, при монтаже выпрямителя на киноустановке, из-за неудачно выполненного жгута проводов, наблюдаются нарушения фазировки напряжения силовой части подпитки (обмотка 3—4 силового трансформатора Т1) и управления ею.

Если на выходе устройства отсутствует напря-

жение подпитки (140—160 В), необходимо в первую очередь поменять местами концы жгута, подходящие к клеммам 1 и 2 платы П2 силового трансформатора.

В заключение напомним, что выпрямительные устройства типа ВКТ предназначены для работы в комплексе с кинопроекторами типа 35КСА. Однако они могут работать и с другими кинопроекторами: 23КПК, КПК-15, КП30-К при условии применения в качестве выносного регулятора тока переменного проволочного резистора типа ПП2-11 или аналогичного ему с номинальным сопротивлением 1 кОм мощностью 2—3 Вт.

Аварийный ролик

М. КАРБОВНИК,
инженер,
А. КАЧКОВСКИЙ,
ст. инженер

В львовском кинотеатре «Украина» с 1979 года эксплуатируется чехословацкая аппаратура «МЕО-5Х». За это время выявились некоторые ее недостатки, которые вызывают сверхнормальный износ фильмокопий, в том числе и разрез в продольном направлении.

Почему это происходит? На бобиных (по каталогу 35/18000 С 198582) имеется только одна защелка для закрепления ракорда. При неизменном метраже одного рулона и зарядке фильма по отметкам «заряжай в окно» в случае механического повреждения бобины пленка соприкасается с ней всегда в одном месте. Это приводит к разрыву края перфорационной дорожки, который постепенно увеличивается, и в результате пленка начинает задевать за корпус верхнего тянущего барабана (2601, 3001), расположенный в 3—4 мм от кинопленки (рис. 1, а). Цепляясь за него, фильм режется, и на экран проецируется лишь половина кадра.



Рис. 1

Верхняя часть противонагарных ленточек фильмового канала (2860) — прямоугольная (рис. 1, б), и если разрыв не задевает корпуса каретки, он попадает на угол ленточек (этому способствует вибрация верхней петли пленки), и фильмокопия режется, как и в первом случае.

Но если в первых двух случаях только половина изображения попадает на экран или отсутствуют звук, то в случае, показанном на рис. 1, в изображение и звук нормальные, а фильмокопия все-таки разрезается. Ведь разрыв, пройдя тянущий барабан, фильмовый канал, скачковый барабан, увеличивается, и пленка, попадая в звукоблок, прогибается и здесь задевает каретку задерживающего барабана.

Возможность такого повреждения фильмокопий можно уменьшить, спилив выступ на корпусе каретки на ширину придерживающих роликов (тянущего и скачкового барабана), а также отогнув подвес (2857) ленточек (рис. 1, з). Там же показан и более целесообразный профиль ленточек — вместо прямоугольного.

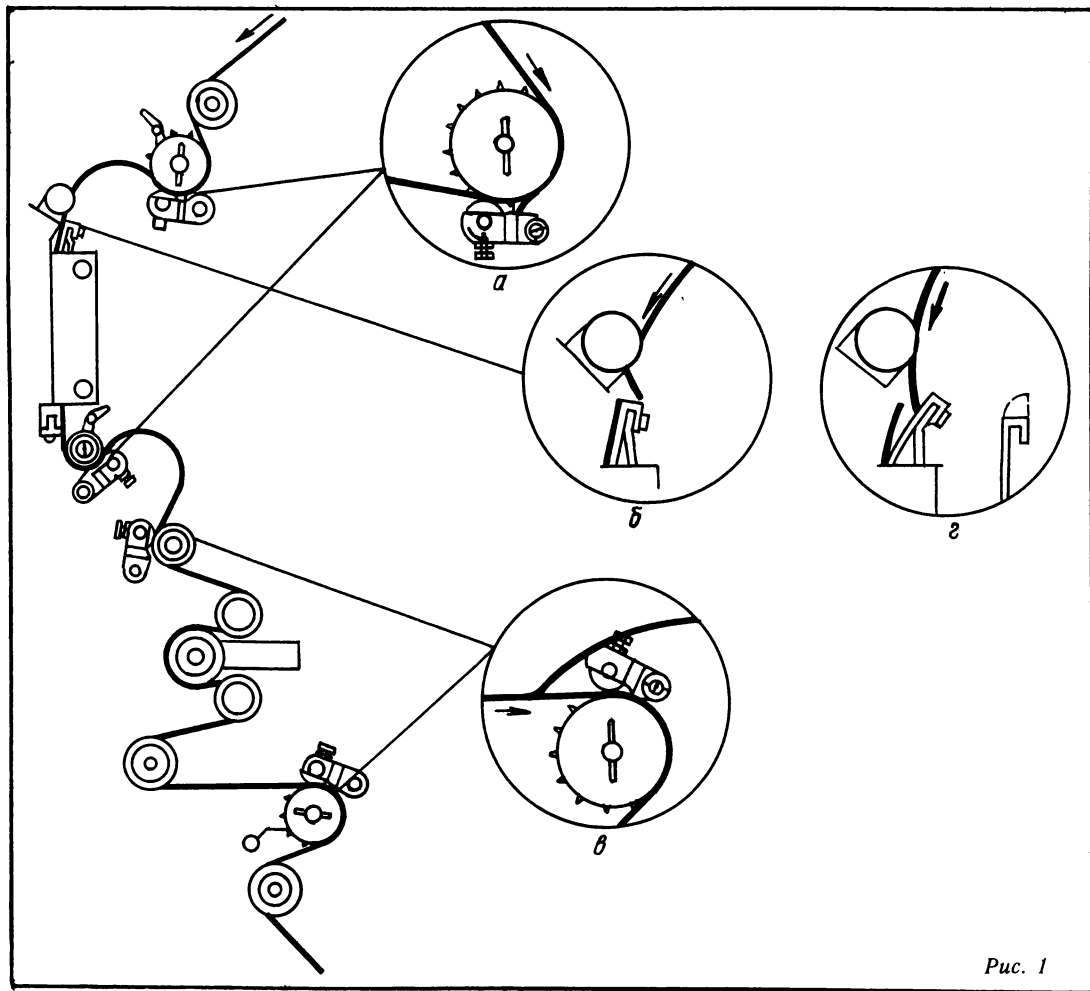
Чтобы избежать большой потери метража фильмокопии, мы установили так называемый аварийный ролик, который в случае разрезания кинофильма автоматически останавливает кинопроектор.

Некоторые детали узла аварийного ролика взяты от кинопроектора КН (КН-11 сб. 1—13), поворотный рычаг и кронштейн надо изготовить. В качестве электрического датчика применяется микровыключатель ВК-8, который включается в электрическую схему кинопроектора (рис. 2).

Аварийный ролик работает следующим образом. Заводная пружина создает давление на кинолентку, которая удерживает его в горизонтальном положении. На рис. 3 показаны фазы изменения положения аварийного ролика с изменением диаметра рулона (сплошная линия — минимальный диаметр, пунктирная — максимальный). Когда фильмокопия начинает разрезаться, давление получает только одна половина ролика, рычаг поворачивается и давит на кнопку микровыключателя ВК-8. Исключены ложные срабаты-



Рис. 2



Рис. 3

вания аварийного ролика: он имеет свободный ход и отрегулирован на срабатывание при повороте кронштейна на 20—30°. Этот угол — условный, каждый может выбрать иной, соответствующий его аппаратуре.

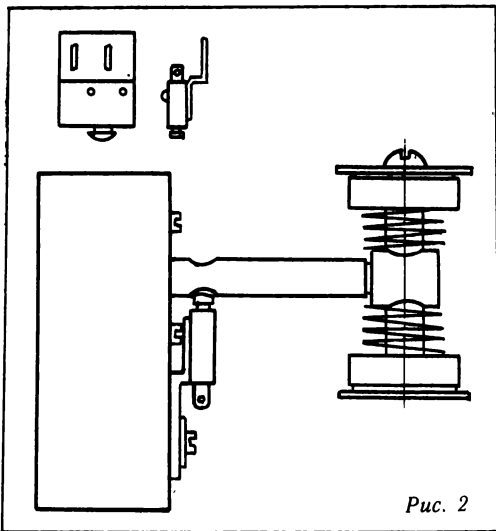
В одном варианте работы аварийного ролика, когда проектор останавливается, лампа горит, в другом — проектор полностью обесточивается.

Львов

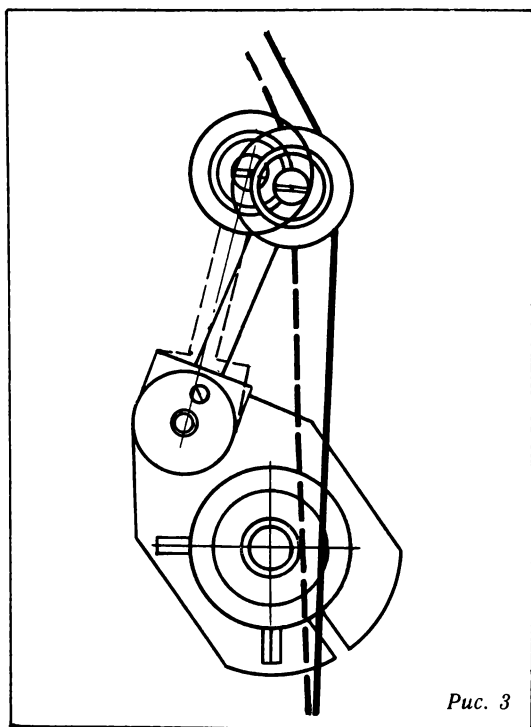
На заводах, в КБ и лабораториях

Облегченные комплексы киноаппаратуры

Г. СИНЕЛЬНИКОВ,
С. ШВЕДИК,
БелОМО

Статьей профессора ЛИКИ С. Проворнова, преподавателя этого же вуза А. Соколова и заместителя начальника — главного инженера Главного управления кинофикации и кинопроката Госкино СССР Ю. Черкасова «О разработке линейки профессиональных кинопроекторов» в журнале «Кинотехника» с № 5 за 1983 г. началась публикация материалов, ранее напечатанных в «Технике кино и телевидения». Она была принята с целью более активного обсуждения требований к комплексам кинопроекторной аппаратуры, разработка которых для кинотеатров с залами до 200 мест в тот период уже была поручена ЦКБ Белорусского оптико-механического объединения.

Кроме ЦКБ БелОМО в создании новых комплексов киноаппаратуры приняли активное участие ЦКБ ЛОМО, одесское СКБК, НИКФИ и некоторые другие предприятия.

Сейчас, спустя почти четыре года, есть возможность ознакомить читателей «Кинотехника» с новой кинопроекторной аппаратурой.

Ее первые образцы прошли опытную эксплуатацию в 1985 году в городской и сельской киносети, в том числе в передвижных условиях. Межведомственная комиссия рекомендовала аппаратуру к серийному производству. И первая промышленная серия новой аппаратуры, идущей на замену выпускавшихся длительное время КН, сейчас находится в производстве.

Аппаратура типа КН отличалась относительной простотой устройств, в том числе электросхемы. БелОМО в основном выпускает двухпостные автоматизированные киноустановки КН-20А и КН-22. Построенные на основе отдельных блоков-агрегатов, они допускают и другие модификации.

При разработке облегченных комплексов принцип блоков-агрегатов был сохранен. Он дает возможность исключить пайку на конвейере, отладить и проверить каждый блок в отдельности, что значительно повышает качество продукции.

Но если в киноустановках типа КН использовалась так называемая ломаная оптическая ось, то новые комплексы разработаны на базе прямой оптической оси.

Комплексы ПК-1Н, ПК-2Н, СК-500Н, СК-500К, СК-1000К предназначены для демонстрации 35-мм черно-белых и цветных обычных, широкоэкранных, кашетированных (1:1,66) кинофиль-

мов, изготовленных на безопасной основе с фотографической фонограммой, в зрительных залах малой вместимости: до 100, 150, 200 зрителей, а также в полевых условиях — в зависимости от исполнения комплексов.

Электропитание комплексов — от сети переменного тока: ПК-1Н, ПК-2Н, СК-500Н, СК-500К — напряжением от 180 до 250 В частотой 50 Гц (однофазная сеть); СК-1000К — напряжением 380 В частотой 50 Гц при колебаниях напряжения по ГОСТ 13109—67 (трехфазная сеть).

Комплексы представляют собой три типа киноаппаратуры в зависимости от используемого типа источника света. Они обеспечивают высокую яркость экрана в любом сельском кинотеатре. Для залов вместимостью до 100 зрителей предназначен стационарный комплекс 35-мм киноаппаратуры СК-500Н. В качестве источника света в нем используется кварцево-галогенная лампа накаливания КГМ36-500, обеспечивающая световой поток до 1000 лм при широкоэкранный проекции. Лампа разработана специально для этого комплекса, но возможна эксплуатация киноаппаратуры и с кварцево-галогенной лампой КГМ36-400 (с ней световой поток кинопроектора будет несколько ниже). Осветительно-проекционная система представляет собой двухлинзовый асферический конденсор с отражателем.

На залы вместимостью до 150 зрителей рассчитан комплекс СК-500К. В осветительно-проекционной системе здесь используется горизонтальная безозонная ксеноновая лампа мощностью 500 Вт и глубокий эллипсоидный отражатель, обеспечивающие при широкоэкранный проекции световой поток до 1500 лм.

И, наконец, для залов вместимостью от 150 до 200 зрителей киносетью получит комплекс СК-1000К. В осветительно-проекционной системе его кинопроектора установлена горизонтальная безозонная лампа мощностью 1000 Вт. Световой поток кинопроектора — 2500 лм. При тщательной юстировке осветительной системы можно добиться значительно большего светового потока — 3500 лм.

Для демонстрации фильмов в передвижных условиях предусмотрены комплексы двух типов: двухпостный передвижной ПК-2Н и однопостный ПК-1Н. Технические характеристики кинопроекторов этих комплексов аналогичны кинопроектору комплекса СК-500Н, так как у них одна и та же головка.

Основные параметры и характеристики комплексов

Мощность, потребляемая в установившемся режиме работы:

ПК-1Н, ПК-2Н, СК-500Н, СК-500К	— 1 кВт
СК-1000К	— 1,5 кВт
Частота проекции	— $24 \pm 1,0$ — $0,5$
Угол поворота оптической оси, ° не менее:	кадр/с
вверх	— 3
вниз	— 8
по горизонтали	— ± 2

Полезный световой поток без фильма с вращающимся обтюратором с кинопроекционным объективом 35-КП-1,8/100; анаморфотной насадкой 35-НАП2-3М-80-100 при широкоэкранный проекции 35 - мм фильма:

ПК-1Н, ПК-2Н, СК-500Н с кварцево-галогенной лампой КГМ36-500 при номинальном режиме питания, лм, не менее	— 1000
СК-500К с горизонтальной безозонной 0,5-кВт ксеноновой лампой, лм, не менее	— 1500
СК-1000К с горизонтальной безозонной 1-кВт ксеноновой лампой, лм, не менее	— 2500

Равномерность освещенности экрана, не менее:

для обычных фильмов	— 0,65
для широкоэкраних	— 0,5

Разница в уровнях сигнала фонограмм с записью частот 8000 и 1000 Гц, дБ, не более

— 3,5

Коэффициент детонации комплексов, %, не более

— 0,2

Полезный световой поток звукочитающей системы с лампой накаливания К6-30 при номинальном режиме работы лампы, лм, не менее

— 0,015

Равномерность освещенности вдоль читающего штриха, не менее

— 0,65

Усилия натяжения кинофильма, Н:

при разматывании	— 2
при наматывании	— 7

Расстояние от горизонтальной оси кадрового окна до места воспроизведения фонограммы при среднем положении ролика коррекции кадра и демпфирующих роликов, кадров

— $20 \pm 0,5$

Усилия вытягивания фильма из фильмового канала при выведенном ролике коррекции кадра, Н, не более.

— 3

Продолжительность безотказной эксплуатации, лет, не менее

— 2

Срок службы, лет, не менее

— 6

Новая аппаратура обладает рядом новшеств. Обеспечен пуск лентопротяжного механизма без рывков, толчков и ударов.

В комплексах СК-500Н, СК-500К, СК-1000К в режиме автоматического перехода с поста на пост электродвигатель и проекционная лампа первого кинопроектора включаются от кнопки «Пуск» его пульта управления; через 7 с поднимается световая заслонка и включается звукочитающая лампа; при прохождении сигнальной метки (по ОСТ 19-124—82) через датчик первого кинопроектора включаются электродвигатель и проекционная лампа второго кино-

проектора; через 7 с в результате переключения световых заслонок и звукочитающих ламп происходит переход с поста на пост; выключается электродвигатель при выходе фильма из лентопротяжного тракта кинопроектора.

В режиме полуавтоматического перехода с поста на пост электродвигатель и проекционная лампа первого кинопроектора включаются от кнопки «Пуск» его пульта управления; через 7 с поднимается световая заслонка и включается звукочитающая лампа первого кинопроектора; при нажатии кнопки «Пуск» пульта управления второго кинопроектора включаются его электродвигатель и проекционная лампа; через 7 с переключением световых заслонок и звукочитающих ламп осуществляется переход с поста на пост; выключаются электродвигатель и проекционная лампа при выходе фильма из лентопротяжного тракта или нажатием кнопки «Стоп» на пульте управления кинопроектора, заканчивающего работу.

В ручном режиме перехода с поста на пост электродвигатель и проекционная лампа первого кинопроектора включаются от тумблера «Мотор» на его пульте управления; подъем световой заслонки и включение звукочитающей лампы происходит от кнопки «Свет» пульта управления первого кинопроектора; при включении тумблера «Мотор» пульта управления второго кинопроектора включаются его электродвигатель и проекционная лампа, а при нажатии кнопки «Свет» происходит переход с поста на пост, то есть переключаются световые заслонки и звукочитающие лампы; выключаются электродвигатель и проекционная лампа при выходе фильма из лентопротяжного тракта — при помощи тумблера «Мотор» на пульте управления кинопроектора, заканчивающего работу.

Конструкция комплекса ПК-2Н обеспечивает режим полуавтоматического перехода с поста на пост с использованием реле времени: включение электродвигателя первого кинопроектора от кнопки «Пуск» пульта управления данного кинопроектора; через 7 с — подъем световой заслонки и включение проекционной и звукочитающей ламп первого кинопроектора; при нажатии кнопки «Пуск» пульта управления второго кинопроектора включение его электродвигателя; через 7 с переключением световых заслонок, проекционных и звукочитающих ламп — переход с поста на пост; нажатием кнопки «Окончание сеанса» — опускание заслонки, выключение проекционной и звукочитающей ламп; выключение электродвигателя нажатием кнопки «Стоп» на пульте управления кинопроектора, заканчивающего работу.

Конструкция комплекса ПК-1Н предусматривает полуавтоматический режим работы с использованием реле времени, а именно: включение электродвигателя кинопроектора от кнопки «Пуск» пульта управления, находящегося на кинопроекторе; через 7 с — подъем световой заслонки и включение проекционной и звукочитающей ламп; при повторном нажатии на кнопку «Пуск» — опускание световой заслонки и выключение проекционной и звукочитающей ламп; выключение электродвигателя при выходе фильма из лентопротяжного тракта кнопкой «Стоп».

Остановимся на отдельных элементах установки.

Кинопроектор

Кинопроекторы всех комплексов имеют единый лентопротяжный тракт (ЛПТ) с принципиальными отличиями в конструкции приводов намотывателей стационарных и передвижных комплексов.

Рассмотрим конструкцию кинопроектора комплекса СК-1000К (на рис. 1 представлен СК-500К, аналогичный по внешнему виду).



Рис. 1. Общий вид кинопроектора СК-500К: 1 — основание; 2 — наматыватель; 3 — датчик ДБМ-2; 4 — устройство наклона оптической оси; 5 — головка кинопроектора; 6 — тормозное устройство

Основание кинопроектора (1), сварное, из труб прямоугольного сечения, обладает большой жесткостью при малой массе. В верхней части основания на откидной плате смонтирован наматыватель (2) с приводом от асинхронного электродвигателя глубокого скольжения типа ЗАСМ-400. В верхнем левом углу платы наматывателя установлен датчик (3) типа ДБМ-2 (возможна замена датчиком ДБМ-1 без какой-либо доработки электросхемы кинопроектора).

В нижнем отсеке основания свободно устанавливается блок питания ксеноновой лампы БПК-1000Д. По своим основным техническим характеристикам он аналогичен блоку питания ВУК дроссельного типа и питается от сети трехфазного тока 380 В 50 Гц. Блок питания БПК-1000Д стабильно работает при значительных «перекосах» фаз и показал высокую надежность, однако имеет меньший к.п.д. и значительную большую массу в сравнении с блоком питания БПК-500 установки СК-500К, разработанным по тиристорной схеме и питающимся от однофазной сети переменного тока напряжением 220 В частотой 50 Гц.

В основание кинопроектора вмонтирован блок питания БПА, обеспечивающий стабилизированным питанием всех потребителей внутри кинопроектора, а также работу комплекса в целом. Каждый кинопроектор имеет свои блоки питания ксеноновой лампы, но блок питания БПА — один на комплекс и может быть установлен на любом посту. Целесообразно ставить его в основание того поста, где к нему обеспечен более легкий доступ.

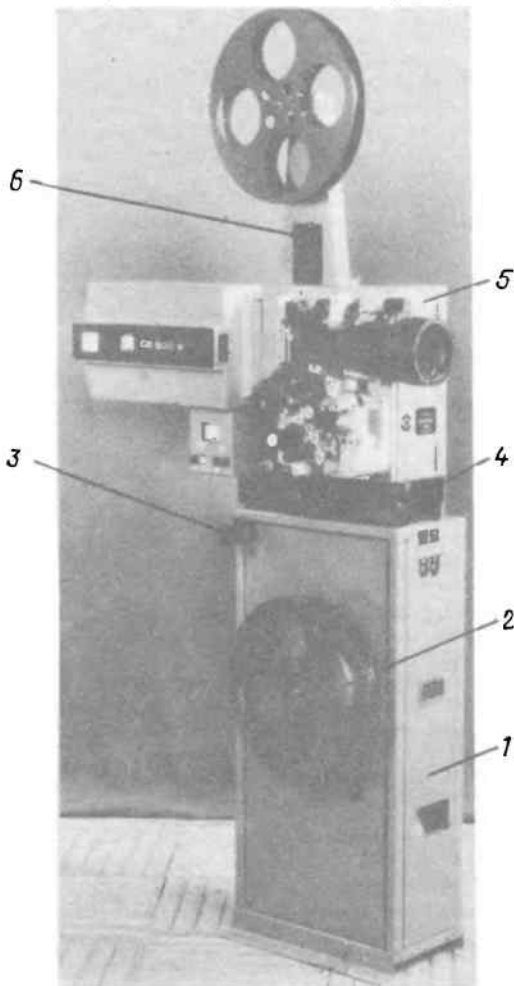
На верхней плоскости основания крепится устройство наклона оптической оси кинопроектора (4), на которое устанавливается головка кинопроектора (5). На корпусе головки крепится тормозное устройство (6).

Головка



Рис. 2. Общий вид головки кинопроектора с осветителем для ксеноновой лампы:

1 — тянущий барабан; 2 — задерживающий барабан; 3 — мальтийский механизм; 4 — звуковой блок; 5 — разгрузочный ролик; 6 — фильм канал; 7 — ролик; 8 — рукоятка; 9 — хомут наладкодержателя; 10 — осветитель

На рис. 2 представлен общий вид головки кинопроектора с осветителем.

Основной несущий элемент ее конструкции — плата, на которой смонтированы все узлы осветительно-проекционной системы и ЛПТ. В ЛПТ — два 24-зубых барабана — тянущий (1) и задерживающий (2). У мальтийского механизма (3) — общий корпус с механизмом обтюратора. Обтюратор — конический двухлопастный. Звуковой блок (4) имеет двухзвенный стабилизатор скорости, аналогичный кинопроек-

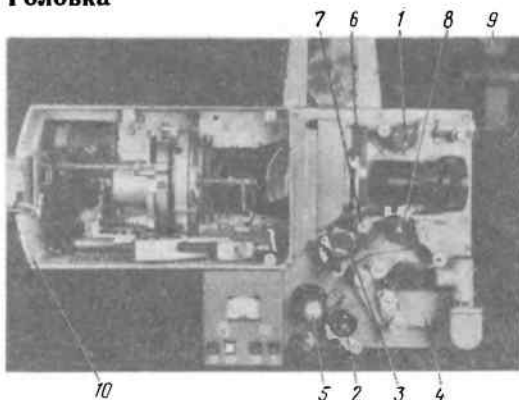
торам типа КН, но вместо демпфирующего ролика здесь установлена каретка с двумя роликами. Оптико-осветительная система звуковоспроизведения повторяет систему кинопроекторов КН-19, однако конструктивно выполнена так, что обеспечена легкая смена лампы непосредственно со стороны лентопротяжного тракта.

Между задерживающим барабаном и наматывателем установлен разгрузочный ролик (5). При транспортировании фильма в ЛПТ этот ролик частично снимает нагрузку на перфорационную перемычку фильма, создаваемую при его сходе с задерживающего барабана наматывателем. Обрезиненная поверхность ролика исключает проскальзывание фильма. Вал ролика вращается во втулке из пластика, создавая момент трения (скольжения) тем больший, чем больше усилие намотки, так как вращение ролику сообщает движущийся фильм.

Фильмовый канал (6) — прямолинейный, с полиамидными ползками вкладыша и деревянными ползками на дверце. Поперечное положение фильма обеспечивается двумя поперечно-направляющими роликами, расположенными вблизи кадрового окна. Фильмовый канал снабжен заслонкой с электромагнитным приводом. При помощи заслонки осуществляется переход с поста на пост.

Кадр фильма совмещается с кадровым окном фильмового канала при помощи невращающегося ролика (7) (из полиамида), вдвигаемого в промежуток между скачковым барабаном мальтийского механизма и нижним закругленным концом вкладыша фильмового канала, за счет чего изменяется длина фильма между скачковым барабаном и кадровым окном. Положение ролика изменяется рукояткой (8). Механизм коррекции кадра совмещен в едином корпусе с объективодержателем, аналогичным по конструкции объективодержателям кинопроекторов типа КН.

Анаморфотная насадка крепится в поворотном хомуте насадкодержателя (9). Хомут насадкодержателя — легкоъемный.

Тормозное устройство кинопроектора выполнено с нерегулируемым моментом трения, скольжения, зависящим только от массы разматываемого рулона фильма. Как видно из рис. 2, только у скачкового зубчатого барабана имеется откидная каретка с придерживающим роликом. Узлы тянущего и задерживающего зубчатых барабанов снабжены подпружиненными пластмассовыми придерживающими колодками. Зубчатые барабаны — одинаковые, сборные. Их боковые реборды по диаметру выше зуба, что обеспечивает постоянно положение последнего относительно перфорации и исключает касание острой грани зуба радиусного выреза угла перфорационного отверстия, опасное возможностью надкола перемычки.

В лентопротяжном тракте кинопроектора фильм прилегает к звуковому барабану эмульсионной стороной, то есть изображение читающего штриха на фонограмме проецируется через основу фильма. Может создаться впечатление, что на качество звуковоспроизведения будут влиять дефекты основы фильма или ее загрязнение. Но, как показали испытания, качество воспроизведения от этого не снижается. Такая зарядка фильма значительно проще, а возможность доступа ко всем

элементам ЛПТ в значительной мере облегчается в сравнении с традиционным ходом фильма в звуковом блоке.

Передачный механизм —

с параллельно-последовательной схемой передачи вращения от исполнительного электродвигателя типа АВЕ-052-4М на мальтийский механизм, обтюратор, тянущий и задерживающий зубчатые барабаны. Общий вид головки кинопроектора со стороны передаточного механизма представлен на рис. 3. При помощи двух плоскозубчатых ремней (1) и (2) вращение от электродвигателя (3) передается на шкив (4), жестко укрепленный вместе с зубчатым колесом (5) на валу эксцентриковой шайбы мальтийского механизма и одновременно на промежуточном валу (6), от шестерни которого вращение передается на зубчатое колесо (7), установленное на валу задерживающего барабана. Через плоскозубчатый ремень (2) вращение с вала задерживающего зубчатого барабана передается на вал тянущего зубчатого барабана.



Рис. 3. Общий вид головки кинопроектора со стороны передаточного механизма (задняя крышка открыта):

1, 2 — плоскозубчатые ремни; 3 — электродвигатель; 4 — шкив; 5, 7, 9 — зубчатые колеса; 6 — промежуточный вал; 8 — обтюратор

Привод на вал обтюлятора (8) осуществляется от зубчатого колеса, находящегося в зацеплении с зубчатым колесом (9).

Мальтийский механизм

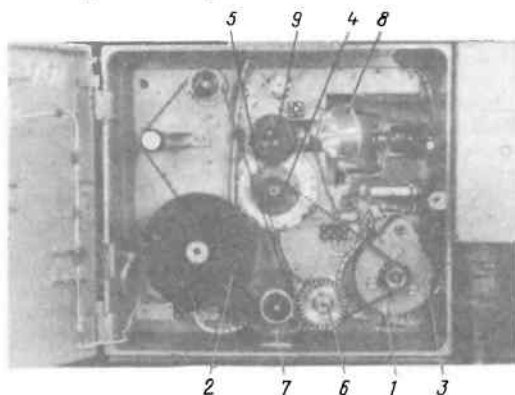
Корпус мальтийского механизма (рис. 4) выполнен методом литья под давлением из алюминиевого сплава. Головка мальтийского креста выполнена по типу креста кинопроектора «Ксе-нон». Эксцентриковый палец устанавливается в шайбе, одновременно играющей роль маховика. Вал шайбы с одной стороны имеет опорой шарикоподшипник, с другой — бронзовый подшипник скольжения. В качестве смазки используется масло «Индустриальное-38». Для исключения течи масла между корпусом и крышкой мальтийского механизма проложено резиновое уплотнительное кольцо, а вал мальтийского креста и шайба защищены резиновыми манжетами.

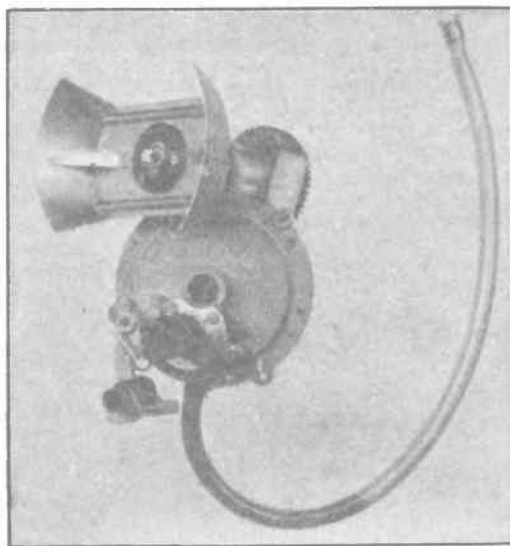

а

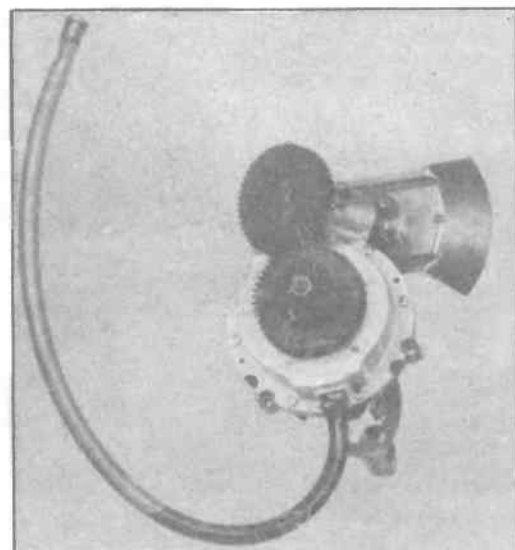

б

Рис. 4. Общий вид мальтийского механизма с узлом обтюлятора:

а — со стороны скачкового барабана; б — со стороны зубчатой передачи

Для слива масла при его замене, а также для контроля за уровнем масла внутри мальтийского механизма проложено резиновое уплотнительное кольцо, а вал мальтийского креста и шайба защищены резиновыми манжетами. Для слива масла при его замене, а также для контроля за уровнем масла внутри мальтийского механизма внизу корпуса с помощью штуцера укреплен прозрачная пластмассовая трубка. Скачковый барабан мальтийского механизма — облегченный, из алюминиевого сплава с никелевым покрытием.

Осветитель с ксеноновой лампой

Осветитель (10) (см. рис. 2) имеет литой алюминиевый корпус и две крышки. При открывании задней крышки обеспечивается доступ к блоку поджига ксеноновой лампы, передней — к рукояткам юстировки ксеноновой лампы и отражателя. Во избежание ослепления и для защиты в случае взрыва лампы с отражателем прикрыта щитком.

Ксеноновая лампа с отражателем устанавливаются в механизме лампы. Размеры осветителя кинопроектора — ограниченные, поэтому для облегчения установки лампы при замене ее или отражателя механизм лампы легко извлекается из осветителя. Обеспечено продольное перемещение лампы вместе с отражателем или отдельно, линейные перемещения отражателя в двух взаимно перпендикулярных направлениях, а также повороты отражателя вокруг вертикальной и горизонтальной осей.

На передней крышке осветителя смонтированы амперметр и вольтметр, по которым контролируется режим работы ксеноновой лампы, между ними установлен переменный резистор, включенный в цепь регулировки тока блока питания ксеноновой лампы. Ось резистора уплотнена и имеет шлиц под отвертку. Вольтметр включается нажатием кнопки, установленной между приборами. В нижней части крышки находятся переключатели пульта управления работой комплекса.

Осветитель кинопроектора комплекса СК-500К в общем не отличается от описанного выше. Различия — в пределах измерения амперметра и величине сопротивления резистора регулятора тока.

Осветитель с галогенной лампой накаливания

В комплексах СК-500К, ПК-2Н, ПК-1Н осветительная система разработана на галогенной лампе накаливания (о чем свидетельствует буква «Н» в конце обозначения комплекса).

В осветителе (его общий вид — на рис. 5) имеется поворотная каретка на две лампы. В случае перегорания основной лампы одновременно с переключением питания основной и запасной ламп происходит их замена в конденсоре. Конденсор — двухлинзовый, асферический, с отражателем. Для выставки ламп предназначены юстировочные элементы, а в ЗИПе комплексов для юстировки ламп — комплект специальных приспособлений. Осветитель закрывается кожухом, на котором установлены переключатели пульта управления работой комплексов.

Стационарные комплексы кинопроекционной аппаратуры, как с ксеноновыми источниками света, так и галогенной лампой накаливания, одинаково скомпонованы и похожи внешне. Кинопроекторы имеют прямую оптическую ось и блочную конструкцию с размещенными внутри элементами комплекса. Исключение составляет комплект звуковоспроизводящей аппаратуры КЗВП-30, усилительное устройство которого должно монтироваться на полке, устанавливаемой на стенке аппарата между постами.



Рис. 5. Общий вид кинопроекторов ПК-1Н и ПК-2Н с осветителем для галогенной лампы накаливания:

а — со снятым пультом управления; б — с установленным пультом управления; 1 — осветитель; 2 — пульт управления

Однако уже разрабатывается конструкция двухканального усилительного устройства, встраиваемого в основание кинопроектора. Производство новых усилительных устройств и комплектация ими стационарных комплексов планируется с начала будущего года.

Для демонстрации кинофильмов в передвижных условиях, а также для оснащения автокинопредвижек служат комплексы ПК-2Н, ПК-1Н. Компоновка их кинопроекторов несколько отлична от стационарных. Подобно кинопроекторам типа КН, наматыватель при помощи разъемного соединения крепится на боковой стенке корпуса головки. Привод наматывателя — такой же, как у стационарного комплекса, — от электродвигателя глубокого скольжения типа ЗАСМ-40, установленного внутри корпуса наматывателя. Тормозное устройство и наматыватель снабжены кассетами с открывающимися, как у кинопроекторов КН, крышками. На входе в кассету установлены два направляющих ролика. Крышка лентопротяжного тракта открывается в противоположную от наматывателя сторону.

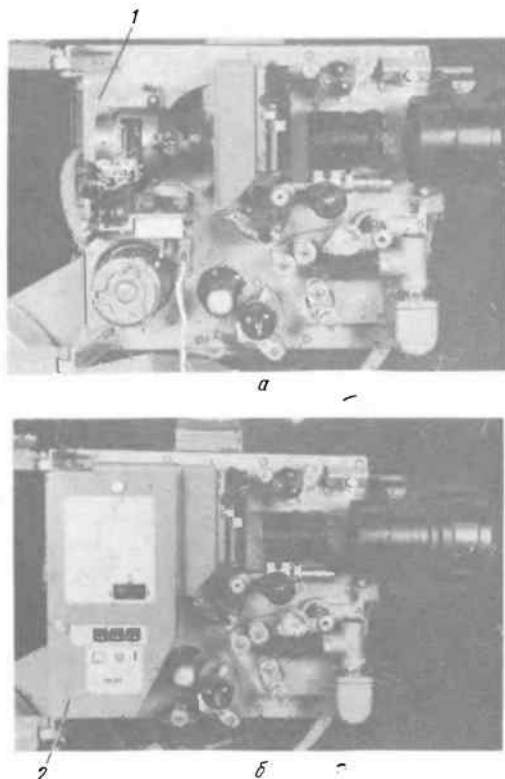
Окончание следует

Читатели предлагают

«Бегущие огни»

А. КАРПУШИН,
ст. инженер,
А. ЛЯХОВИЧ,
зам. директора кинотеатра «Гигант»

В нашем кинотеатре изготовлена оригинальная световая установка. По нижней и боковым частям экрана большого зала как бы бегут цветные огни. Это украшает сцену, когда на ней перед началом сеанса проводятся какие-либо мероприятия. «Бегущие огни» дополняют лучи двух боковых прожекторов-пистолетов, высвечивающие на предэкранном занавесе две пересекающиеся эллипсовидные полосы. При одновременной трансляции в зал музыкальных программ получается нечто вроде цветомузыкальной композиции.

Вся установка состоит, как указано выше, из трех частей: горизонтальной и двух вертикальных. Горизонтальная установлена на сцене, под нижним краем экрана, вертикальные — с правой и с левой стороны от него (рис. 1).



Рис. 1. Монтаж комплекса:
1 — экран; 2 — лучи прожекторов-пистолетов;
3 — установка «бегущие огни»; 4 — рампа

В установке использованы электролампы малой мощности с небольшим рабочим напряжением (40 В 2,5 Вт). 1208 ламп разбиты на четыре группы. В режиме «бегущих огней» каждая из них включается поочередно, поэтому общая электрическая мощность, потребляемая от сети всей установкой, составляет четверть суммарной рабочей мощности всех электроламп: $3020 \text{ Вт} : 4 = 755 \text{ Вт}$.

Монтаж электроламп выполнен в стойках от старой установки «бегущая строка». Держатели электроламп изготовлены из оргстекла. В каждой панели держателей последовательно соединены шесть электроламп. В каждой стойке — 12 панелей держателей, разбитых на четыре группы.

Горизонтальная часть установки состоит из 11 стоек, вертикальные — из четырех каждая. Всего — 19 стоек.

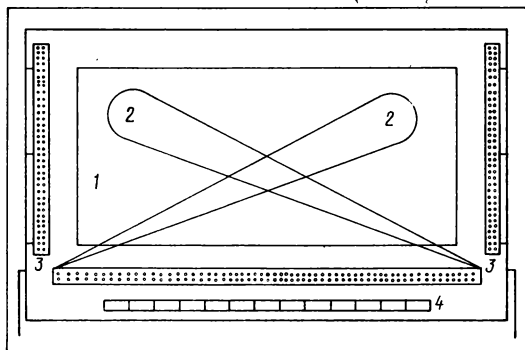
Эффект «бегущие огни» достигается при помощи управляющей схемы (рис. 2). Она состоит из генератора тактовой частоты, собранного на элементах $D1 - D2$, кольцевого счетчика $D3.1 - D4.2$ и оконечных каскадов $A1 - A4$. При нажатии на кнопку «Сброс» логические «1» на выходах триггеров $D3 - D6$ сменяются логическими «0». При этом транзисторы в выходных каскадах $A1 - A4$ закрываются, но зато открываются триггисторы и вспыхивают лампы $H1 - H4$. Чтобы огни «побежали», нужно контакт переключателя $S2$ установить в нижнее положение по схеме (у нас он находится в таком положении постоянно). Триггер $D2$ переходит в состояние с логической «1» на выходе, разрешая работу элемента $D1.4$. Теперь прямоугольные импульсы тактового генератора будут проходить через этот элемент на выходы C триггеров счетчика. При каждом импульсе логический «0» на выходе триггера будет перемещаться по кольцу счетчика, создавая эффект «бегущих огней».

Скорость переключения ламп можно менять переключателем $S1$ (грубо) и переменным резистором $R1$ (плавно).

Питается управляющая схема стабилизированным постоянным напряжением 5 В и пульсирующим напряжением 229 В. Через схему управления осуществляется питание электроламп «бегущих огней». Пульсирующее напряжение 220 В получаем от сети при помощи двух полупериодного мостового выпрямителя без конденсатора фильтра.

При указанных на схеме тристорах мощность каждой линии не должна превышать 1000 Вт. В зависимости от мощности каждой группы ламп подбирают соответствующие диоды для мостового выпрямителя (обратное напряжение должно быть не менее 300 В) и соответствующий выпрямленный ток.

Если автомат схемы собран из исправных деталей и не содержит монтажных ошибок, он с первого раза работает правильно.

Управляющая схема «бегущих огней» собрана в закрытом металлическом корпусе и установлена на сцене. Включается схема при помощи кнопочной станции как со сцены, так и из аппаратной.

Установка вводится в действие нажатием на пусковую кнопку (рис. 3). При этом включается магнитный пускатель, подающий питание в схему управления и на прожекторы-пистолеты. Если по каким-либо причинам установка работает в режиме неподвижных огней (одновременно горят все группы ламп), что, кстати, также эффективно, необходимо нажать кнопку «Стоп» и затем снова кнопку «Пуск».

Эффект зрелища увеличивается, если дополнительно, второй кнопкой «Пуск», включить рампу сцены. Это цветные огни красиво сочетаются с «бегущими». Максимальное впечатление зрелище производит, когда медленно снижается освещение зрительного зала, благодаря этому усиливается цветовой колорит огней, а пересекающиеся на открывшемся экране лучи прожекторов-пистолетов акцентируют внимание зрителей на центре экранного полотна.



Рис. 2. Принципиальная электрическая схема установки «бегущие огни»:

S1 и S2 — микротумблеры МТ-1; S3 — кнопка КМ-1; D1 — резисторы МЛТ.025 К 155 ЛАЗ; D2 — D4 — резисторы К155 ТМ2; переменный резистор — СП-1; конденсаторы — К50-6; триисторы — КУ-202Н; диоды — Д202Б

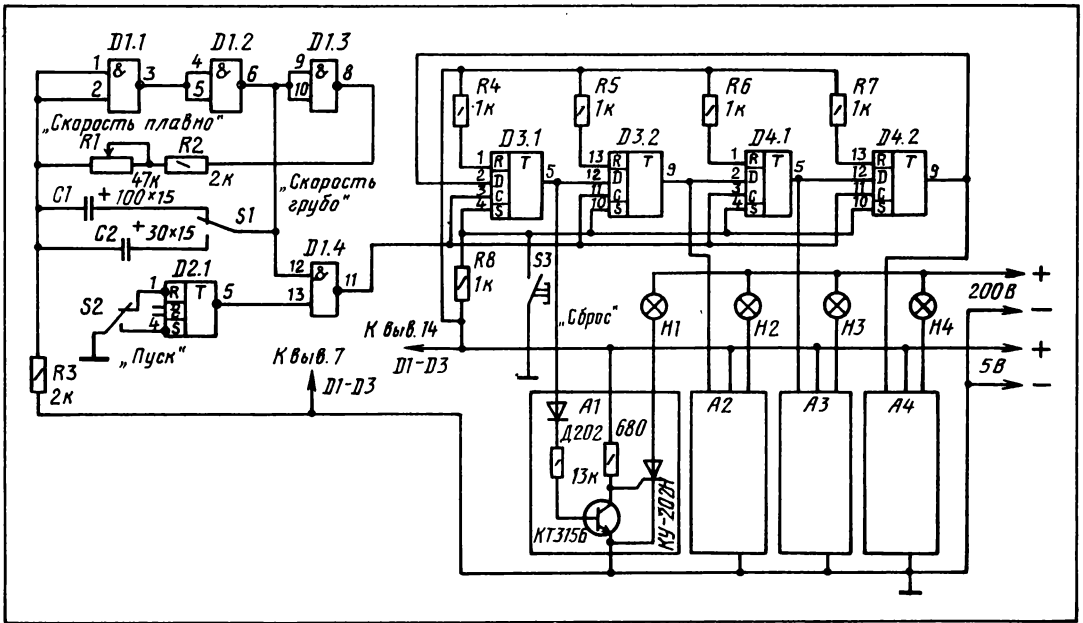

Рис. 3. Схема включения иллюминации на сцене: КС1 — кнопка управления из аппаратуры; КС2 — кнопки управления со сцены; П1, П2 — магнитные пускатели; 1 — блок «бегущая волна»; 2 — прожекторы-пистолеты; 3 — подсветка сцены

В момент поднятия заслонки кинопроектора кинемеханик нажмет кнопки «Стоп» на кнопочной станции прекращает работу всей световой установки: «бегущих огней», прожекторов-пистолетов и рампы.

На рис. 4 показано расположение элементов на печатной плате.

Ленинград

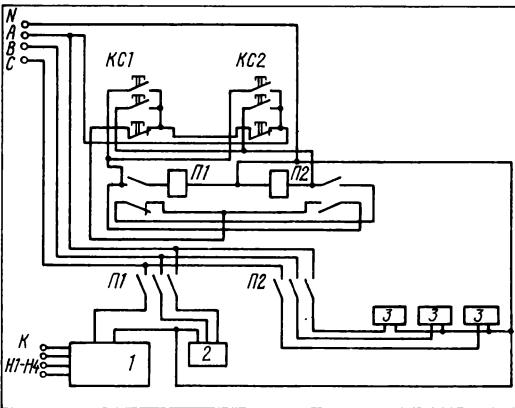

Рис. 4. Расположение элементов и соединения между ними на печатной плате
Точками показаны соединения на обратной стороне платы

Чей портрет будет на календаре?

В одном из последних номеров журнала мы снова планируем поместить таблицу-календарь на новый год. Его украсит портрет актрисы или актера, работы которых в фильмах 1986 года вы считаете лучшими. Чтобы вспомнить эти картины, обратитесь к публикациям нашей «Кинопанорамы».

Но мы сможем учесть ваши пожелания, если они будут отправлены в адрес редакции (103006 Москва, Воротниковский пер., д. 12) не позднее 1 июля.

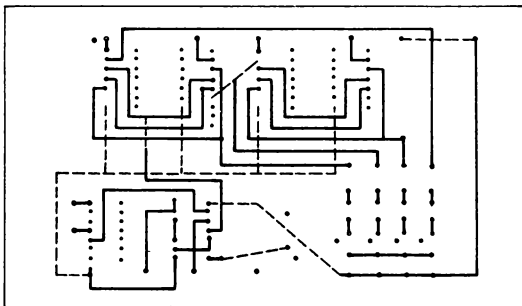

Видеопроекция и видеокинотеатры во Франции

**В. МАКАРЦЕВ,
Л. ЧИРКОВ**

В условиях обострившейся конкуренции между кинотеатрами, телевидением, кабельным телевидением, новым видом экранных зрелищ — видео за рубежом уделяют большое внимание поиску новых форм кинообслуживания населения и внедрению в кинотеатры новых технических средств, позволяющих расширить их функциональные и зрелищные возможности. Об интересном опыте такой работы было доложено на XVI конгрессе УНИАТЕК, состоявшемся в 1986 году в Будапеште, представителем Высшей технической комиссии Франции Грапеном.

Сейчас во Франции применяется видеопроекция непосредственно на экраны кинозалов. Такое техническое решение позволяет дополнить обычный киносеанс оперативным показом новостей, важнейших событий внутренней и международной жизни, включая прямые трансляции. Прямая передача осуществляется по стандарту ПАЛ через международную спутниковую ТВ-систему.

Параболическая антенна, установленная на крыше кинотеатра, принимает сигналы стационарного спутника-ретранслятора. Принятый видеосигнал через демодулятор может быть подан непосредственно на видеопроектор, а звуковой сигнал через звукоусилительную аппаратуру кинопоказа — на громкоговорители кинозала. Сигнал от спутника можно также записать на видеомагнитофон и соответствующую передачу показать в любое удобное время.

Во Франции сейчас подобным образом оборудовано 116 кинотеатров, и их число продолжает расти. Расходы на переоборудование быстро окупают себя: возросшая функциональная гибкость позволяет максимально удовлетворять инфор-

мационные потребности людей, что привлекает в такие кинотеатры новых зрителей. В этих кинотеатрах три-четыре раза в месяц по международному ТВ-каналу демонстрируют крупнейшие спортивные соревнования, концерты с участием звезд мировой эстрады, различные шоу и театральные премьеры. Такие сеансы, позволяющие приблизить кинозрителя ко многим уникальным событиям политической, культурной и спортивной жизни, встречены с большим интересом.

Надо заметить, что телеоборудование используется также для рекламной работы в фойе кинотеатров. И здесь присущая телевидению оперативность в подаче информации, яркая зрелищность, опирающаяся на богатый современный арсенал видеоэффектов, привлекают зрителя. Отмечено, что они стали чаще приходиться на киносеанс заранее, а кинотеатры, оснащенные видеотехникой, имеют более высокую посещаемость.

Переоборудование кинотеатров ведется на базе стандартных систем телевидения. Это порождает проблему качества видеопоза, особенно на большом экране. Техническое качество видеоизображения, которое могут обеспечить стандартные ТВ-системы, заметно уступает качеству киноизображения по яркости и разрешающей способности, а вот по качеству звукопередачи и цветовоспроизведения у видеосистем — преимущество.

Видеопроекция на большие киноэкраны — дело относительно новое, и не все резервы ее технического совершенствования исчерпаны. В ближайшие годы ожидается бурное развитие видеосистем. Можно отметить тенденцию быстрого увеличения яркости проекционных трубок, что уже в недалеком будущем позволит приблизить яркость видеопроекции к яркости киноизображения. При этом ожидается заметное снижение стоимости телепроекционных систем, в частности, благодаря их более массовому производству.

Поднять разрешающую способность видеопроекции позволит переход к системам телевидения высокой четкости, которые уже неоднократно демонстрировались, в том числе и в нашей стране. В отличие от стандартной в системе телевидения высокой четкости, например, разработанной фирмой «Сони» (Япония), имеется 1125 строк разложения, что приближает видеоизображение по качеству воспроизведения деталей к киноизображению, причем для системы телевидения высокой четкости предлагается формат, близкий к формату широкоэкранного кино. В настоящее время уже создано второе поколение аппаратуры телевидения высокой четкости, она все шире используется в кинопроизводстве и, несомнен-

но, может быть полезной при совершенствовании кинопоказа.

Основная сложность, с которой столкнулись специалисты при попытках передачи сигналов телевидения высокой четкости по спутниковым каналам, в том, что пропускная способность стандартных каналов недостаточна для такого сигнала. Однако уже найдены решения и этой проблемы — при помощи так называемых методов временного уплотнения. Сейчас готовятся к экспериментальной трансляции сигналов телевидения высокой четкости через спутники-ретрансляторы.

По предложению Высшей технической комиссии Франции в городах с населением менее пяти тысяч жителей строить обычные кинотеатры признано нецелесообразным. Экономически более оправдано создание видеокинотеатров, которые непосредственно по системе спутникового ТВ-вещания могут принимать сигналы киноизображения из единого центра и прямые ТВ-передачи, вести показ фильмов, записанных на видеодисках и видеокассетах. При этих видеокинотеатрах могут быть и пункты проката видеодисков и видеокассет, что еще больше расширит формы услуг, предоставляемых видеокинотеатром зрителю.

Высшая техническая комиссия, считая важной стандартизацию качества воспроизводимого видеоизображения и условий просмотра, разработала единые технические условия на оборудование видеокинотеатров. На рис. 1 показана схема оборудования видеозала, характеристики его следующие: наиболее удаленный от экрана зри-



Рис. 1. Характеристики видеозала: L — ширина видеоизображения; L' — ширина экрана для широкоэкранный фильма ($L'=1,75L$); P — минимальное расстояние от первого ряда до экрана ($P=1,5L$); P' — допустимое расстояние от первого ряда до экрана; D — максимальное расстояние от последнего ряда до экрана ($D \geq 5L$); D' — допустимое расстояние от последнего ряда до экрана; $\gamma=20^\circ$

тель должен находиться от него на расстоянии не более пятикратной ширины экрана, то есть $D/L \geq 5$; в самых неблагоприятных условиях это соотношение может быть поднято до шести. Первый ряд должен быть удален от экрана на расстояние не менее 1,5 его ширины. Кресла размещаются в пределах заштрихованной зоны. Смещение боковых мест определяется углом не более 20° . Для зрителя первого ряда угол возвышения при рассматривании центра изображения должен быть не более 30° , а его верхнего края — 45° (рис. 2). Шаг размещения кресел при наличии пандуса — 0,8 м, а ступенчатого пола — 0,9 м. Превышение каждого последующего ряда — не менее 0,12 м.

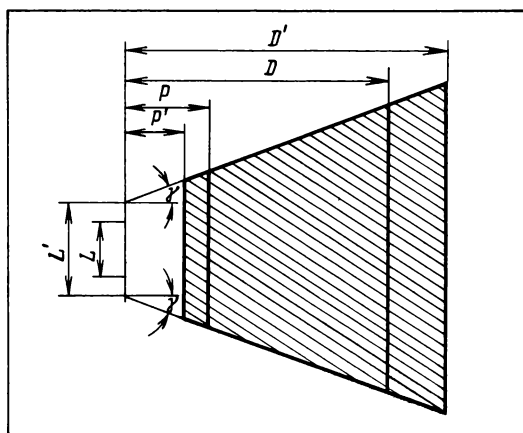

Рис. 2. Характеристики размещения зрителей в видеозале с пандусом:

M — рекомендуемое; M' — допустимое

Сформулированы также технические условия на звуковой канал, предусмотрена двухканальная стереофония с мощностью каждого канала 270 Вт. Оговорены условия звукоизоляции от внешних источников.

С помощью специального тест-фильма, записанного на видеодиске или передаваемого по спутниковому каналу, устанавливаются и контролируются требуемые яркостные, цветовые и апертурные характеристики видеоизображения и другие параметры. Тест-фильм позволяет настраивать и контролировать также звуковые каналы.

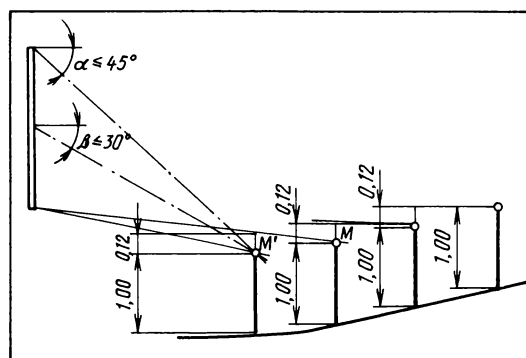
По новым проектам во Франции уже действует 70 кинотеатров, планируется быстрое увеличение их сети.

Для отдаленных и малонаселенных пунктов (менее 500 жителей) используются передвижные видеопроекторные установки, смонтированные в салонах спецавтомобилей или доставляемые вертолетами и быстро устанавливаемые в любом помещении. Подобная мобильная система обслуживания также рентабельна.



О чем нам пишут сегодня... (обзор почты)

С каждым годом увеличивается поток ваших писем в редакцию, уважаемые читатели. А значит — растут и наша с вами дружба, взаимные доверие и уважение. Это радует, но и ко многому обязывает.

Особенно приятно получать письма, в которых рассказывается о замечательных тружениках, ветеранах кино, о людях, чьи опыт, мастерство и знания помогают воспитывать молодежь, растить надежную смену. Так, **преподаватели Ростовского кинотехникума** сообщают, что в прошлом году отмечалось 75-летие их коллеги, ветерана Великой Отечественной войны **А. Пономаренко**. За 40 лет педагогической деятельности он подготовил не одну тысячу отличных специалистов. О старейшем преподавателе Саратовского СПТУ № 56 (киномехаников) **А. Сидорове**, воспитанники которого работают во многих регионах страны, рассказал ветеран войны и труда, киномеханик кинотеатра «Космос» г. Аркадака **А. Емелин**. Недавняя выпускница Белебеевского училища киномехаников (Башкирская АССР) **А. Акбарова** написала нам о мастере производственного обучения **П. Кирьянове**, 35 лет работающем в училище. «Мы, выпускники, благодарны своим наставникам и педагогам. Я люблю свою профессию и горжусь своей работой», — такими словами заканчивает она свое письмо.

Старший методист областного управления кинофикации **Р. Юсупов** (г. Наманган, Узбекская ССР) поведает нам об участнике Великой Отечественной войны, киномеханике с полувековым стажем **Г. Ибатуллин**, которого односельчане уважают за одержимость в работе, чуткость и внимательность к людям. А вот что мы узнали из письма шефа-киномеханика **В. Лихоты** (Киевская обл.) о мастере-наладчике **А. Василенко** из Переяслав-Хмельницкого района. Помимо отличного выполнения своих прямых обязанностей, он только за последние 25 лет подготовил около 60 киномехаников. А Василенко не устает повторять: «Старость отступает, когда человек деятелен». Добрые слова о киномеханике совхоза «Правда» **Э. Штейн-Миллер** — в письме главного бухгалтера Совета по кино Уральского облсовпрофа Казахской ССР **Б. Жаскалиевой**; инженере кинотеатра «Октябрь» **И. Рубинове**, опытнейшем кинофиксаторе — в письме заместителя директора Кокандской дирекции объединенных кинотеатров и киноустановок Узбекской ССР **Б. Насырова**. Эти и многие другие

письма убеждают, что нашей молодежи есть у кого поучиться и профессиональному мастерству, и любви к своему делу.

В прошедшем году в редакционной почте было больше, чем раньше, писем проблемных, критических — и это соответствует духу времени. Наши читатели, в основном опытные специалисты, не хотят мириться с недостатками, которые отрицательно сказываются на качестве кинообслуживания населения. Киномеханик с 30-летним стажем из Черниговской области **Н. Андрос**, например, отмечая низкий идейно-художественный уровень многих выходящих на экраны отечественных фильмов, считает, что деятели кино еще «не перестроились». «Я предлагаю, — пишет он, — хотя бы раз в пять лет проводить всесоюзные совещания киномехаников, на которых должны присутствовать и режиссеры, и драматурги, и операторы, и композиторы. Вместе обсуждая наши общие проблемы, мы, возможно, «сдвинем камень с места».

Как можно хорошо обслуживать кинозрителей, выполнять план, если техническое состояние копий плохое, фильмы все старые, да и повторяются они на киноустановке по нескольку раз за непродолжительное время? Такой вопрос задают многие читатели. Киномеханик **П. Кульгин** (Саратовская обл.), например, сообщил, что на его киноустановке (совхоз «Дружба») демонстрируются все одни и те же киноленты из повторного фонда, и, естественно, зрители киносеансы не посещают. В чем же дело? Как выяснила редакция, в райкоме профсоюза работников сельского хозяйства Александрово-Гайского района нет лица, ответственного за репертурное планирование и продвижение фильмов. Директор Саратовской областной конторы по прокату кинофильмов **Т. Денисова** сообщила: Энгельское отделение кинопроката, которое снабжает данную киноустановку картинками, сможет улучшить репертуар, если райком профсоюза поручит этот важный участок работнику соответствующей квалификации.

Киномеханик **Н. Шишигин** (Тюменская обл.) тоже переживает за своих односельчан: новые фильмы минуют его киноустановку. «А ведь у нас, кроме кино, ничего нет, и поэтому наши люди, может быть, больше других нуждаются в хороших новых фильмах». Заместитель начальника Тюменского областного управления кинофикации **Н. Шуцкий** заверил редакцию и киномеханика: «Недостатки в снабжении кинолентами киноустановки тов. Шишигина будут устранены. Управление кинофикации обязало Викуловскую дирекцию киносети улучшить репертуар и строго соблюдать график продвижения фильмов».

Очень волнует наших корреспондентов и вопрос доставки фильмов. Киномеханик сельской киноустановки **А. Гришин** (Пензенская обл.) написал нам, что не выполняет план, потому что постоянно срываются три-четыре сеанса в месяц: не подвозят фильмы. «Руководство кинодирекции оправдывается бездорожьем. Но не круглый же год у нас плохие дороги! Один раз я обманул зрителей, другой... Теперь зрители не верят мне, не приходят на киносеансы. Как вернуть доверие людей?»

Это горькое письмо мы направили в областное управление кинофикации. Начальник управления **А. Панфилов** в ответ сообщил, что организовать

бесперебойную доставку фильмов на все киноустановки своим транспортом Неверкинская дирекция киносети не всегда имеет возможность — из-за нехватки бензина, плохого технического состояния транспорта и бездорожья. Многие киномеханики области, продолжил он, используют для перевозки кинофильмов транспорт хозяйств. Директору райкиносети дано указание усилить контроль за фильмопродвижением, информировать киномехаников об изменениях репертуара. Мы думаем, что такой ответ вряд ли устроит киномеханика, да и нас, кстати, тоже...

Не иссякает пока, к сожалению, поток писем, в которых наши читатели жалуются на плохие условия труда, равнодушие местного руководства к проблемам и нуждам кинороботников и зрителей. Письма эти проникнуты прежде всего заботой о людях, решивших пойти в кинотеатр или в клуб посмотреть фильм, отдохнуть после напряженного трудового дня. Но такая возможность есть не у всех. Киномеханик **Г. Гущина** (Горьковская обл.) сообщает, что клуб, принадлежащий Сясьскому леспромпхозу, ремонтируется уже много месяцев, киноустановка не работает. Местные жители лишены возможности смотреть фильмы, но это никого из начальства не волнует: клуб им не нужен — он не приносит доходов... «С работы уходить не хотелось бы, а что делать? Как вы посоветуете?» — так заканчивает свое письмо наша читательница. Начальник Горьковского областного управления кинофикации **И. Пронин** в ответе на наш запрос заверил, что ремонт клуба будет закончен в кратчайшие сроки и киноустановка начнет действовать. Выполнение данного обещания взято на контроль секретарем Шахунского РК КПСС Н. Патрикеевой.

А вот какое письмо получили мы от *жителей Ленинского района г. Саратова*: «На большой наш район — один-единственный кинотеатр «Саратов», но не популярен он у зрителей. Причина тому — состояние зрительного зала: потолок протекает и давно уже осыпался, стены побелены наспех, кое-как, в еще более плачевном состоянии экран. В кинотеатре, рассчитанном на 800 мест, нет даже буфета. А ведь когда-то «Саратов» был любимым местом отдыха горожан... Надеемся на вашу помощь». Получен ответ от заместителя начальника областного управления кинофикации **П. Креницкого**: «В настоящее время по кинотеатру «Саратов» изготовлена проектно-сметная документация для проведения капитального ремонта. Одновременно с ремонтом в кинотеатре будут заменены все кинотехнологическое оборудование и киноэкран, подготовлено помещение для буфета».

Киномеханик **А. Тлегунова** (Казахская ССР) сообщила, что в кинотеатре села Ленинского, где она работает, установили новую киноаппаратуру, а вентиляционную систему забыли сделать. «Вот уже больше двух месяцев работаем без вентиляции. Обращались к администрации, но сдвигов нет». Как сообщил редакции заместитель начальника Актюбинского областного управления кинофикации **М. Иоффе**, вентиляция уже действует. С просьбой создать нормальные условия для работы обратились в редакцию и киномеханик **А. Сейнов** (тоже — Казахская ССР). Это письмо мы направили в республиканский совпроф. В полученном ответе за подписью председателя Совета

по кино **Ч. Джангильдина** говорится, что факты, изложенные в письме, подтвердились. Действительно, из-за слабого контроля со стороны районного Совета по кино и профкома совхоза при строительстве аппаратной клуба были допущены грубые отклонения от проекта, приведшие к нарушению правил охраны труда и техники безопасности. Приняты меры к их устранению. После вмешательства редакции сложились нормальные условия для работы и у киномеханика **Г. Бузиной** (Свердловская обл.) — главный инженер областного управления кинофикации **М. Копилевич** сообщил, что кровля Дома культуры отремонтирована, течь в киноаппаратной ликвидирована, заменен сгоревший двигатель вентилятора.

О том, как трудно бывает порой получить запчасти к кинооборудованию, знают многие и нередко обращаются в редакцию за помощью. Такое письмо прислал в редакцию, например, реммастер **Х. Харнушев** (Дагестанская АССР). Как сообщил редакции заместитель председателя Госкомитета по кинофикации **Н. Халимбеков**, «дирекции Тарумовской райкиносети выделены все необходимые запчасти, в том числе шесть отражателей на три киноустановки. Взамен киноаппаратуры КСА-02, имевшей существенные заводские дефекты, выделена киноаппаратура 23КПК». Киномеханики *села Медяково* (Купинский район Новосибирской обл.) попросили нас помочь заменить старую аппаратуру более совершенной. Председатель Совета по кино облсовпрофа **Г. Кашиков** ответил редакции, что действительно аппаратура на киноустановке отделения совхоза старая. В 1985 году была выделена новая, но из-за отсутствия средств совхоз ее не приобрел. Купинскому райкому профсоюза и администрации совхоза рекомендовано заменить киноаппаратуру в 1987 году. К решению заменить устаревшую аппаратуру КН-16 новой 23КПК пришли и в Совете по кино Ростовского облсовпрофа после того, как мы направили им письмо киномеханика **Е. Тищенко** из Тарасовского района.

Редакция уделяет самое пристальное внимание и письмам, в которых наши читатели рассказывают о конфликтных ситуациях на работе, о сложностях в получении положенных по закону льгот, премиального вознаграждения и т. п. Все эти письма немедленно направляются в вышестоящие организации для проверки фактов и принятия мер. И во всех случаях, за редким исключением, эти сигналы не остаются без внимания.

Киномеханик **Н. Борисова** (Иркутская обл.) сетует, что клубные работники не заинтересованы в проведении киносеансов и не желают помогать киномеханику. Бывает, что зрители собираются на киносеанс, а Дом культуры закрыт. Стоит люди у запертой двери и разойдутся... Здание в плохом состоянии, а ремонт никому не хочет делать. Проверкой этих фактов занималось Иркутское областное управление кинофикации. Вот что ответил редакции заместитель начальника управления **В. Шибинский**: «Причина конфликта киномеханика и работников Дома культуры — отсутствие общих планов работы. В сельсовете проведено совещание, где было решено: впредь ежемесячно будет составляться и утверждаться сельсоветом совместный план работы Дома культуры и киноустановки. Обе стороны данным решением удовлетворены».

Киномеханик Искитимской дирекции киносети (Новосибирская обл.) **Н. Лихоманов** три года не мог добиться ответа на вопрос, кто же должен обеспечивать его семью топливом. «Прямо какое-то «хождение по мукам» получается,— сетует он.— Директор киносети посылает в сельсовет, там отвечают, что не обязаны обеспечивать кинемехаников углем, так как они, мол, не наши работники». Мы попросили разобраться в этой ненужной волоките областное управление кинофикации. Вскоре пришел ответ за подписью начальника управления **Г. Черных**, в котором говорится: «Уголь в количестве трех тонн завезен 27 октября 1986 г. Директору киносети В. Гынгазову указано на слабый контроль за предоставлением кинемеханикам льгот». С такой же бедой обратился в редакцию кинемеханик **С. Гоношилин** (Омская обл.). Этот сигнал был направлен в облсовпроф. Председатель Совета по кино **Н. Романча** сообщил, что произведен перерасчет оплаты за квартиру С. Гоношилина и электроэнергию. К началу отопительного сезона администрация совхоза выделит кинемеханику уголь или дрова. Председателю профкома совхоза А. Колесникову указано на упущение в работе.

Вопрос о коммунальных льготах для сельских кинемехаников до сих пор еще остро стоит во многих областях страны — это отчетливо видно из поступающих сообщений с мест. Несмотря на то, что со дня выхода известного постановления партии и правительства прошло уже почти десять лет, кинемеханики продолжают обращаться к нам за помощью — в редакцию поступили сигналы от **И. Марченко** (Киевская обл.), **Н. Поварниной** (Хмельницкая обл.), **В. Мельника** (Челябинская обл.), **Д. Копенкина** (Саратовская обл.), **Г. Стяжкина** и **В. Исакова** (Марийская АССР), **Л. Пекаревой** (Иркутская обл.), **Г. Пожарской** (Карельская АССР), **А. Шилова** (Крымская обл.), **Н. Вдовенко** (Кировоградская обл.), **И. Гибадулина** (Талды-Курганская обл.), **А. Хабаева** и **В. Николаева** (Краснодарский кр.) и многих других.

Кинемеханик **Л. Ткаченко** (Ровенская обл.) спрашивала редакцию, может ли она пользоваться хотя бы небольшим участком земли. Обслуживает колхозников и живет на территории колхоза, но местные руководители против выделения

ей огорода. Редакция попросила областное управление кинофикации по возможности помочь семье кинемеханика. Заместитель начальника управления **Л. Легкий** в своем ответе редакции отмечает, что такая «забота» колхозных властей о кадрах сельских кинемехаников не устраивает руководство киносети области. Об этом было заявлено председателям сельсовета В. Занозовскому и колхоза — В. Кириллюку. Им напомнили, что в решениях XXVII съезда КПСС вопросам закрепления кадров на селе уделялось серьезное внимание. В итоге было принято решение выделить Л. Ткаченко шесть соток огорода.

В прошлом году редакция получила немало писем в основном от работников профсоюзных киноустановок, в которых они просили рассказать, как начисляются премии, вознаграждение по итогам работы за год, объяснить, почему не выплачиваются премиальные, когда планы выполнены или даже перевыполнены. Как видно из этих писем, руководители профсоюзной киносети ряда регионов не познакомили кинорботников с новой премиальной системой, и потому они вынуждены обращаться в Центральный Совет по кино и журнал за разъяснениями. Каждое из таких писем тщательно проверялось, принимались необходимые меры. Кинемеханики, кассиры, контролеры профсоюзных киноустановок **В. Лисин** (Житомирская обл.), **А. Любчик** (Сумская обл.), **Е. Волкова** (Ленинградская обл.), **В. Ильиних** (Челябинская обл.), **И. Фирсов** (Новосибирская обл.), **А. Абрамов** (Ростовская обл.), **Э. Медведь** (Куйбышевская обл.), **Л. Гриценко** (Киргизская ССР), **И. Орлов** (Чувашская АССР) и многие другие получили квалифицированный ответ и конкретную помощь.

Редакция благодарит всех читателей, которые откликнулись на наше обращение, опубликованное в прошлом году, и прислали свои предложения, как сделать журнал интереснее и полезнее. Ваши пожелания будут учтены.

В заключение еще несколько слов о читательских письмах. Нередко они написаны неразборчивым почерком, иногда — на национальном языке. Работники журнала вынуждены разгадывать фамилию или адрес корреспондента. Просим писать аккуратно и разборчиво. И, конечно, ждем новых писем!

Художественно-технический редактор **И. К. Крючкова**.

Корректор **С. Е. Валович**.

Сдано в набор 02.02.87.

Подписано к печати 23.02.87. А 10202.

Формат 70×100 1/16. Печать офсетная. Гарнитура литературная.

Бумага книжно-журнальная «Сыктывкар».

Усл. печ. л. 3,9. Уч.-изд. л. 6,94. Усл. кр.-отт. 545,22.

Тираж 69 900 экз. Заказ 3609. Цена 40 коп.

В/О «Союзинформкино», 109017, Москва, ул. Б. Ордынка, 43, тел. 231-11-33.

Адрес редакции: 103006, Москва, Воротниковский пер., 12, тел. 200-10-70.

Ордена Трудового Красного Знамени
Чеховский полиграфкомбинат В/О «Союзполиграфпром»
Государственного комитета СССР
по делам издательств, полиграфии и книжной торговли.
142300, г. Чехов Московской области.

КМ

Кино-календарь

ИЮЛЬ

5 — ДЕНЬ РАБОТНИКОВ МОРСКОГО И РЕЧНОГО ФЛОТА

Художественные фильмы

«Две версии одного столкновения», «Кольцо из Амстердама», «Посейдон» спешит на помощь», «Челюскинцы» (две серии)

Документальные и научно-популярные фильмы

«Адмирал Макаров», «Бакенщики», «Корабли Александра Ильченко», «Порт»

Здесь, а также ко всем другим датам названы фильмы, вышедшие на экран с начала 1984 года.

5 — 130 ЛЕТ СО ДНЯ РОЖДЕНИЯ КЛАРЫ ЦЕТКИН (1857—1933), ДЕЯТЕЛЯ ГЕРМАНСКОГО И МЕЖДУНАРОДНОГО КОММУНИСТИЧЕСКОГО И РАБОЧЕГО ДВИЖЕНИЯ. ОДНОГО ИЗ ОСНОВАТЕЛЕЙ КОММУНИСТИЧЕСКОЙ ПАРТИИ ГЕРМАНИИ

Художественный фильм

«Когда другие молчат»

11 — ДЕНЬ ПОБЕДЫ (1921) НАРОДНОЙ РЕВОЛЮЦИИ В МОНГОЛИИ

Художественные фильмы

«Пока не женат», «Хатан-Батор» (две серии), «Через Гоби и Хинган» (две серии)

Документальный фильм

«Легенда старого арата»

12 — ДЕНЬ РЫБАКА

Документальные фильмы

«Берега», «У каждого свой хлеб»

17 — ДЕНЬ МЕТАЛЛУРГА

Художественные фильмы

«В одну единственную жизнь», «Говорящий родник», «Долг в любви», «55 градусов ниже нуля»

Документальные фильмы

«Агитатор в бригаде», «В тылу — на линии огня», «Звездные часы «Азовстали», «... и все за одного», «Коммунисты северной Магнитки», «Металл для будущего», «Потенциал бригады», «Почему уходит Сергей Довженко», «Трубадуры», «Энтузиасты (Рассказы из истории советской науки)», «Это — моя работа»

Звездочкой здесь и далее отмечены полнометражные документальные фильмы.

21 — ВОССТАНОВЛЕНИЕ (1940) СОВЕТСКОЙ ВЛАСТИ В ЛИТВЕ, ЛАТВИИ И ЭСТОНИИ

Художественные фильмы

«Блудный сын», «Выстрел в лесу», «Двойной капкан», «Игры для детей школьного возраста», «Когда сдают тормоза», «Ночные шепоты», «Отряд», «Последняя индугенция», «Реквием», «Сад с призраком», «Серебрянная пряжа Каролины», «Фронт в отчем доме»

Документальные фильмы

«Бабушка и пулемет», «Бабушкин пирог», «Биатлонисты», «Веков прикосновение», «Возвращение к земле», «Время не делится на атомы», «12 часов надежды», «День, которого ждали все», «Добрые духи старого Таллина», «Женщина между двумя романами», «Жизнь старого города», «И взлетели соколы...», «Имантс Калниньш», «Ласнамяэ — город будущего», «Латвия с птичьего полета», «Литовский почерк», «Любовь и предательство*», «Мазстро», «Мое поле», «Мотеюс Шумаускас», «Певцы», «Развитие», «Раймонд Паулс. Работа и размышления*», «Сезон зрелости», «Скрипачи», «След человеческого», «Узоры тклет история», «У каждого свой хлеб», «Цена свободы*», «Шрам*», «Юстас Палецкис»

22 — НАЧАЛО (1944) ОСВОЖДЕНИЯ ПОЛЬШИ ОТ ФАШИСТСКИХ ЗАХВАТЧИ-

КОВ. ДЕНЬ ВОЗРОЖДЕНИЯ ПОЛЬШИ

Художественные фильмы

«Академия пана Кляксы», «Выстрелы за деревней», «Героическая пастораль», «День колибри», «Если мы найдем друг друга», «Кто судить меня будет?», «Лгунья», «Ничто не стоит на пути», «По следам Бартака», «Приключения Голубого рыцаря», «Проделки близнецов», «Путешествие пана Кляксы», «Самозащита», «Семья Лесневских», «Строго по приказу», «Счастливые дни Муми-троллей», «Тайна старого парка», «Трое из одного города»

Документальные фильмы

«В старом варшавском предместье «Прага», «Хаты как цветы»

Названные здесь художественные фильмы дают представление о сегодняшнем польском кинематографе. Одни из них раскрывают драматические страницы борьбы с фашизмом, другие рассказывают о современности, третьи адресованы юным зрителям. Это дает возможность использовать ленты кинематографистов ПНР в разнообразных программах.

26 — ДЕНЬ ВОЕННО-МОРСКОГО ФЛОТА СССР

Художественные фильмы

«Грубая посадка», «Егорка», «Жил отважный капитан», «О возвращении забыть», «Одинокое плавание», «Ответный ход»

Документальные и научно-популярные фильмы

«Высшая проба», «Лидер «Ташкент», «Океанская вахта мира», «Уральская эскадра»

26 — ДЕНЬ РАБОТНИКОВ ТОРГОВЛИ

Художественные фильмы

«Змеелов», «Лиха беда начало»

26 — ШТУРМ КАЗАРМЫ МОНКАДА НА КУБЕ (1953). ДЕНЬ НАЦИОНАЛЬНОГО ВОССТАНИЯ

Художественные фильмы

«Альсина и Кондор», «Возраст не помеха», «До некоторой степени», «Ищем обмен», «Победа Хосе Ариаса»

Документальные фильмы

«Взошла и выросла свобода*», «И мы вместе будем бороться», «Камило»

Цена 40 коп.

Индекс 70431

кр 202-2
В РЕПЕРТУАРЕ АПРЕЛЯ

«ГДЕ ВАШ СЫН?..»

Киностудия имени М. Горького. Сценарий Ю. Иванова и И. Вознесенского. Постановка И. Вознесенского.

Горькая повесть о детях, лишенных семьи.

В главных ролях — А. Росточкий и Т. Дегтярева.

«ПОСЛЕДНЯЯ ДОРОГА»

«Ленфильм». Сценарий Я. Гордина, Л. Менакера. Постановка Л. Менакера.

Пушкин... Дуэль и смерть.

В ролях — А. Калягин, И. Смоктуновский, Е. Караджова, М. Глузский, И. Купченко.

Кадры из фильмов: «Где ваш сын?..» (вверху) и «Последняя дорога».

