

КИНОМЕХАНИК

ЕЖЕМЕСЯЧНЫЙ МАССОВО-ТЕХНИЧЕСКИЙ ЖУРНАЛ

3'99

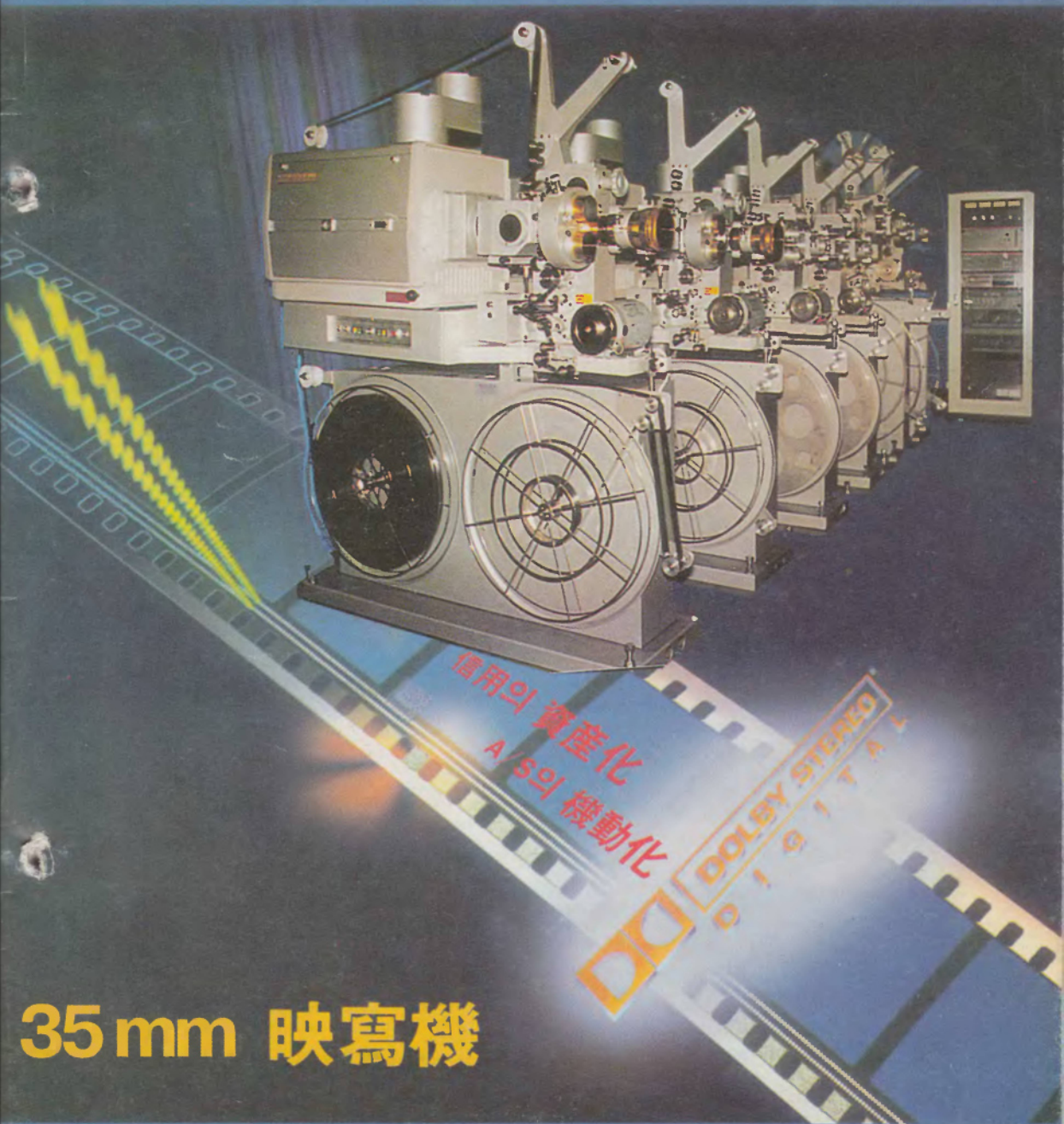

35 mm 映寫機

35 mm SOUND PROJECTOR

КИНОМЕХАНИК

ИНДЕКС 70431 ISSN 0023-1681
ВЫХОДИТ С АПРЕЛЯ 1937 ГОДА

Учредители

ГОСУДАРСТВЕННЫЙ КОМИТЕТ
РОССИЙСКОЙ ФЕДЕРАЦИИ
ПО КИНЕМАТОГРАФИИ,
РОССИЙСКОЕ АГЕНТСТВО
«ИНФОРМКИНО»

Редколлегия

Веракса Л.С.
Голубь С.П.
Дорожкин Ю.М.
Жабский М.И.
Марков В.В.
Машкин Ю.А.
Мушина Л.Н.
(отв. за выпуск)
Переходов В.А.
Преображенский И.А.
Федотов А.П.
Черкасов Ю.П.

Номер подготовили

Мушина Л.Н.
Крючкова И.К.

Компьютерная верстка

Досаев А.В.

Адрес редакции

Россия,
109017, Москва,
ул. Большая Ордынка, 43
тел.: (095) 951 4696
(095) 951 3822



© «Киномеханик» 1999

Ордена Трудового Красного Знамени
ЧЕХОВСКИЙ ПОЛИГРАФИЧЕСКИЙ КОМБИНАТ
Комитета Российской Федерации по печат-

ти
142300, г. Чехов, Московской области
тел.: (272)71 336, факс: (272)62 536

СОДЕРЖАНИЕ

ОРГАНИЗАЦИЯ И ЭКОНОМИКА

В ГОСКИНО РОССИИ

Сложно, но возможно 2

ВЕСТИ ИЗ РЕГИОНОВ

Закон Калужской области
«О государственной поддержке
кинематографии в Калужской области» 7

НАШИ ВЕТЕРАНЫ

Дишковский С.
Добрый сказочник из «Салюта» 11

СЕМИНАР ПО СОЦИОЛОГИИ КИНО

Жабский М.
Связующие звенья производства
и потребления 16

КИНОТЕХНИКА

АртСайнс дистрибьюшн предлагает
комплекс услуг 22

ЗВУКОТЕХНИКА

Мойсиевич Э.
Двухканальная звукочитающая оптика
для стереофонического
воспроизведения звука 24

Ковалевская Н.
35-мм звуковые фотографические
тест-фильмы 28

В ГОСКИНО РОССИИ

СЛОЖНО, НО ВОЗМОЖНО

На прошедшем в декабре прошлого года совместном заседании Коллегии Госкино России и Федерального Совета по кинофикации и кинопредпринимательству подводились предварительные итоги деятельности киноотрасли в 1998 году (сообщение Первого заместителя Председателя Госкино России А. Голутвы было опубликовано в журнале «Киномеханик» № 2, 1999 г.).

Напомним, что важнейшим направлением деятельности Госкино РФ в 1998 году было расширение и совершенствование правовой базы, обеспечивающей стабильную работу киноорганизаций и дающей дополнительные основания для реализации Концепции развития кинематографии Российской Федерации до 2005 года. Это очень важно, потому что главная задача Кинокомитета – создать равные условия для работы всех киноорганизаций, независимо от их правовых форм собственности.

В своем выступлении Председатель Госкино России **А. Медведев** отметил, что, несмотря на тяжелую экономическую ситуацию в стране и финансовый кризис в августе, российский кинематограф устоял. Правительство, законодатели, общественность весьма заинтересованы в развитии киноотрасли.

Со временем отечественная кинематография полностью восстановит свой былой потенциал, станет индустрией, одним из источников финансирования социальной сферы в стране.

Сегодня уже не приходится говорить о нежелании правительства поддерживать кинематограф. Все, что может, оно делает. Но многое зависит и от деятельности киноорганизаций в субъектах Федерации. Там,

где прилагаются усилия, уже есть реальные достижения: возросла посещаемость зрителей, увеличился доход кинотеатров. Очень важно поддерживать эти начинания.

Госкино России делает все, чтобы помочь региональным киноорганизациям, используя те возможности, которые предоставляет правительство, постоянно в центре внимания Закон о кино.

Что касается запуска новых картин, свою задачу Комитет видит в том, чтобы пойти на пересмотр каких-то приоритетов, обязательств, содержательного материала, который лежит в основе госзаказа, найти резервы для поддержки молодых кинематографистов. Через 3 года можно продлить действие льгот. Но они не помогут, если фильмы не начнут возвращать деньги. Государственные средства должны стать гарантией завершения фильма, его улучшения. Такой опыт в Госкино имеется.

Не закончилась работа над расширением сферы лицензирования. Сейчас обсуждается вопрос о лицензировании кинопоказа на телеканалах. Со стороны Госкино в обязательном порядке будет требоваться договор о приобретении прав на использование кинопродукции телеканалами перед тем, как пустить в эфир тот или иной фильм. Это даст возможность бороться с видеопиратством и помогать авторам. Также будут учтены данные о прокатном удостоверении, врученном Госкино, где указываются возрастные ограничения, должно быть определено и время показа этих фильмов. Самая сложная задача – квотирование показа на телеэкране отечественных и зарубежных фильмов. В этом направлении предстоит еще многое сделать.

Очень серьезный и важный вопрос о модели кино, какие направления развивать? Желательно разрабатывать проекты по тому или иному виду кино, обсуждать их, проводить дискуссии, совещания, как это делали раньше.

А. Медведев не обещает легкой жизни. Впереди – огромная, напряженная работа. Есть опыт и желание, их надо реализовать. Ждать, когда хлынет манна небесная, нельзя. Если правильно распорядиться заделом 1997 – 1998 гг., то 1999 год завершится достойно. Все сложно, но возможно. Многое зависит от всех нас...

В обсуждении участвовали

Ф. Унковская, директор специализированного детского кинотеатра «Октябрь» (г. Новокузнецк, Кемеровская обл.), рассказала, как они живут, какие придумывают новые формы работы. Например, студенты Новокузнецкого металлургического университета один раз в неделю проводят в кинотеатре лекции об искусстве, истории, культуре. Дети смотрят неигровые фильмы о художниках, писателях, поэтах, кинорежиссерах, актерах. В городской газете периодически публикуются статьи «Уроки истории в «Октябре».

В Новокузнецке общественный фонд «Русский дом» оказывает благотворительную помощь детям. Работники кинотеатра вместе с ним организовали конкурсы: «Письма мэру», «Школа, в которой я буду директором», «Вы – верховный правитель далекой планеты», «Кино мое». Победителям вручались различные призы – от компьютеров до оплаты учебы в высшем учебном заведении любого города страны.

В своей работе Ф. Унковская и сотрудники кинотеатра используют любой киноматериал, способствующий привлечению ребенка в кинозал, двери которого всегда открыты. Но здесь возникает серьезная проблема – катастрофически не хватает документальных лент по наркомании, СПИДу, Правилам

дорожного движения и др. Почти нет фильмов детской тематики, поэтому не всегда удается собрать огромную аудиторию юных зрителей, хотя потенциал есть.

Ю. Шубин, Председатель Комитета культуры, кино и туризма (Новгородская обл.), от имени администрации города и области поблагодарил руководство Госкино за оказанную помощь в реконструкции и модернизации нового Киноцентра. Жителям Великого Новгорода был сделан великолепный подарок.

Деловое сотрудничество федеральных органов власти и субъектов Федерации – свидетельство реальной государственной поддержки по улучшению кинообслуживания населения. Главная оценка дана зрителями. Среднемесячная посещаемость в Киноцентре возросла в 10 раз, доходы по сравнению с 1997 годом – в 5 раз, что позволило увеличить количество приобретаемых фильмов за счет собственных средств. В этом году предполагается открыть в Киноцентре видеосалон.

Что еще сделано? Отремонтировано помещение видеотеки, ее оборудовали новой техникой, что позволило значительно расширить сервисное обслуживание. Создали видеофонд для частных посетителей и для проката видеокассет в сельских Домах культуры и клубах, учебных заведениях всей области. Прорабатываются вопросы открытия Центров российской кинематографии в городах Старая Русса и Боровичи.

В. Грамматиков, директор Киностудии Горького, рассказал о сложной ситуации, в которой оказалась некогда знаменитая студия детских и юношеских фильмов. Сегодня в первую очередь необходимы сериалы для подростков, поэтому нужно консолидироваться с телевизионными каналами, находить возможности совместного финансирования производства сериалов.

В планах студии – проекты создания фильмов по произведениям Л. Чарской,

В. Железникова. Уже есть пилотный проект В. Приемыхова под названием «Родь». Готовится к запуску замечательный сценарий В. Астафьева, пролежавший без движения 4 года.

В. Грамматиков надеется не только на поддержку Госкино и его непосредственное участие в возрождении киностудии детских фильмов, но и на дополнительное финансирование.

Н. Ершов, генеральный директор ГП «Киноvideопрокат» (Хабаровский край), говоря о сохранности киносети в крае, отметил, что в течение последних 10 лет по его инициативе закрылась половина городских кинотеатров, так как многие из них не соответствовали современным требованиям, были убыточными. На селе осталась примерно четверть киноустановок, они исчезали и по вине руководства Крайкиновидеопроката (не говоря уже об экономических трудностях), которое не смогло поддержать их вовремя, обеспечить современным репертуаром, ведь 99% сельских киноустановок получают картины через полгода-год после их выпуска на экраны Москвы.

Сегодня во многих кинотеатрах Хабаровска положение постепенно стабилизируется. Некоторые из них уже работают с прибылью. Посещаемость зрителей возросла в 2 раза (это при том, что все кинотеатры оборудованы отечественной киноаппаратурой, импортной техники нет). Ежегодно закупается около 20 фильмов, некоторые берутся напрокат.

В кинообслуживании населения российскими картинами есть проблемы. Одна из них – недостаток экранного времени. Стремление заработать больше денег вынуждает выпускать на экраны американские блокбастеры, поэтому отечественные ленты показываются реже. Выручает многозальный кинотеатр в центре Хабаровска, в одном из залов которого на 1–3 сеансах постоянно демонстрируется отечественная кинопродукция.

Серьезная проблема – отсутствие качественно изготовленной печатной рекламы на российское кино. По Центральному телевидению новые картины не анонсируются, нет рекламных роликов. В Хабаровске ситуация иная. Краевая киноорганизация, используя местные средства информации: телевидение, радио, прессу, занимается рекламой фильмов. Население в курсе всех последних новинок кино.

И. Шилова, ведущий сотрудник НИИ киноискусства, считает, пора перестать говорить, что отечественное кино чернушно. Оно, лишившись внутренней совести, стало странным. Зрители не могут понять, каковы ориентиры того или иного художника, сделавшего картину, о чем болит его душа, ради чего он готов отдать жизнь? И вот как раз это отторгло людей от большого экрана. Беда отечественного кино не в чернушности, а в его усредненности.

По мнению И. Шиловой, источник успеха или неудачи фильма – актер. Зрительское кино невозможно без актера, в которого не может не влюбиться зритель. Кстати, почти всех любимых артистов называют в возрасте 45–50 лет. Молодых нет, а стало быть, нет кумиров, кому хочется подражать.

Сегодня начинающим кинематографистам требуется поддержка. Их надо впускать в кино, и тогда не будет нужды говорить о неэмоциональности, скучности, вторичности кинематографа.

Н. Михалков, Председатель Союза кинематографистов России, говорил о проблемах отечественного кино, которое не хочется смотреть еще раз, потому что заряд внутри только что просмотренной картины не несет в себе надежды, веры, любви.

В настоящее время, когда нет идеологии, практически все люди находятся в абсолютно подвешенном состоянии. Кинематограф может существовать и создавать мир, когда есть ярко выраженная национальная идея. А она может быть сформули-

рована только при ответе на вопрос – зачем жить? До тех пор, пока не найден ответ, бессмысленно спрашивать (и отвечать) как жить? Потому что, как жить покажут по телевидению, пишут в газетах, объясняют по радио. И все равно все это будет сводиться к какому-то клиповому мышлению, которое разрушает культурный слой кинорежиссера, чей профессиональный уровень сегодня очень низкий. Это серьезнейшая проблема.

На вопрос, как будет прокатываться фильм «Сибирский цирюльник» в России, Никита Сергеевич ответил, что собирается со своим фильмом посетить 15 – 17 крупных городов, демонстрируя его на киноаппаратуре очень высокого качества.

А. Золотухина, проректор ВГИКа им. С.А. Герасимова, сообщила, что за 2 последних года студенты сняли и смонтировали 68 частей, примерно 8 полнометражных фильмов. Это немало, учитывая сложное финансовое положение учебного заведения. Из-за долгов многие дипломники не могут завершить начатое. Между тем, фильмы выпускников института были представлены на более чем 30 международных кинофестивалях. Студенты постоянно участвуют в конкурсах, которые проводятся за рубежом, выигрывают их, получают гранты на дальнейшие постановки. Государству непозволительно не принимать участия в кинообразовании молодого поколения, его будущем.

Б. Токарев, руководитель студии «Дебют», предложил региональным кинопродюсерам сотрудничать: можно организовывать на местах Неделю молодого кино России. У студии имеется 286 короткометражных лент, среди которых есть лауреаты международных фестивалей.

Члены Федерального Совета по кинификации и кинопредпринимательству

дали оценку деятельности Госкино России в прошедшем году.

Директор ГУК «Белгородкино» **Ю. Куриленко** отметил, что Кинокомитет проделал большую работу. В регионах при поддержке Госкино открывались новые залы, оборудованные современной техникой. Зритель пошел в кинотеатры. Это обнадеживает.

Директор ГУК «Воронежоблкинофонд» **М. Лаптев** считает, что Госкино добросовестно выполняет свои обязанности. Все необходимые нормативные документы имеются у глав местных администраций. Теперь дело чести каждого региона – принять программу по сохранению и улучшению кинообслуживания населения до 2005 года.

Киноотрасль имеет право на существование. Но расслабляться не стоит. Реальное достижение Кинокомитета – открытие сети Центров российской кинематографии по всей стране. Правда, не везде дела идут хорошо – насыщенность экранов отечественной кинопродукцией сравнительно невелика. Мало выпускается новых картин или же они очень дорогие, не все могут их купить. Например, в Центре российской кинематографии Воронежа в прошлом году показали 146 отечественных картин, но все они выпуска прошлых лет. На приобретение новых не выделяется ни рубля. М. Лаптев считает, что Госкино России обязано поддерживать Центры хотя бы за счет тех фильмов, которые получили государственную поддержку – полную или частичную.

С ним согласен генеральный директор АО «Орелкиносервис» **Н. Медведев**. Сейчас действительно трудно обеспечить ЦРК репертуаром отечественных фильмов. Хорошо бы оснастить за счет Госкино Центры российской кинематографии современной киноаппаратурой. Это должна быть собственность Комитета, сданная в аренду прокатным организациям. И вот тогда

деньги, вырученные за показ зарубежных фильмов, действительно пойдут на поддержку киноотрасли. На них можно будет приобрести мягкие кресла, бархатный занавес и т.д. В этом и заключается государственная поддержка.

Р. Побережников, директор ГП «Кино-видеопрокат-сервис» (Томская обл.), рассказал о реконструкции кинотеатра в Томске при поддержке местной администрации и спонсоров. Областная администрация выделила средства на приобретение стереоскопического оборудования, которое вскоре будет установлено в «Киномире».

И. Гладышев, начальник Управления кинофикации администрации Алтайского края, положительно оценил работу и Госкино России, и Федерального Совета по кинофикации и кинопредпринимательству. Во многих регионах главы местных администраций начинают понимать, что существует еще и духовная сфера, необходимая человеку. В Алтайском крае руководители администраций интересуются киноотраслью, стараются помочь ей.

Смотреть хорошее кино люди должны и в городе, и на селе. Волнуется, что сельчане не увидят «Сибирского цирюльника», а ведь они нуждаются в духовной пище гораздо больше, чем жители крупных городов, куда собирается приехать Н. Михалков. Отрицательно относится к идее всероссийской кинопередвижки, которую задумал известный кинорежиссер.

Заслушав сообщения руководителей Госкино России, выступления членов Федерального Совета и участников совместного заседания, Коллегия отметила, что только за последние несколько месяцев продвинулась работа по законодательному оформлению режима благоприятствования отечественному кинематографу, пре-

дусмотренного Законом о кино, решены вопросы целевого финансирования по гашению задолженности в отрасли, уточнены параметры бюджетного финансирования кинематографии в 1999 году в целом и отдельной строкой – программ в связи с 200-летием со дня рождения А.С. Пушкина. Особая заслуга в достижении этих результатов принадлежит Правительству Российской Федерации, чье понимание проблем отечественной кинематографии и постоянная помощь позволяли преодолевать известное аппаратное сопротивление внедрению новых форм государственной поддержки нашего кино.

В 1999 году Госкино России предстоит продолжить интенсивную законодательческую деятельность, чтобы в сочетании с экономическими мерами обеспечить выполнение утвержденного Правительством РФ Плана действий по реализации Концепции развития кинематографии Российской Федерации до 2005 года.

Коллегия постановляет

Принять предложение о приоритетном финансировании в этом году программы выпуска национальных фильмов, сформированной на основе общенациональных приоритетов и критерия качества кинопроизведений, обратив особое внимание на создание фильмов для детей.

Разработать проект Федеральной целевой программы «Развитие кинематографии Российской Федерации на 2000 – 2005 годы» и представить его на утверждение Правительства РФ.

Управлению региональной политики в сфере киноvideопредпринимательства и проката совместно с органами исполнительной власти субъектов Российской Федерации продолжить работу по созданию реестра кинотеатров, подлежащих реконструкции и модернизации за счет внебюджетных инвестиций.

ВЕСТИ ИЗ РЕГИОНОВ

Закон Калужской области «О государственной поддержке кинематографии в Калужской области»

Принят Законодательным Собранием 3 декабря 1998 года

Настоящий Закон разработан в соответствии с Основами законодательства Российской Федерации о культуре, Федеральным законом «О государственной поддержке кинематографии Российской Федерации», другими федеральными законами, иными нормативными правовыми актами Российской Федерации и Калужской области. Он определяет основные направления деятельности органов государственной власти по сохранению и развитию кинематографии, являющейся неотъемлемой частью культуры и искусства, и устанавливает порядок государственной поддержки кинематографии в Калужской области.

Глава I. Общие положения

Статья 1. Принципы государственной политики в Калужской области в сфере кинематографии

Государственная политика в Калужской области в сфере кинематографии основана на принципах:

- признание кинематографии областью культуры и искусства, обязательным условием существования которой является развитие творческой, образовательной, производственной, технической, научной, архивной и информационной базы;
- создание населению условий для доступа к произведениям кинематографии;
- ответственность органов государственной власти Калужской области за сохранение и развитие кинематографии.

Статья 2. Основные понятия

В настоящем Законе используются следующие основные понятия:

кинематография – область культуры и искусства, включающая в себя совокупность профессиональной, творческой, производственной, научной, технической, образовательной деятельности, направленной на создание и использование произведений кинематографии;

организация кинематографии – организация независимо от организационно-правовой формы и формы собственности, основными видами деятельности которой являются: производство фильма; производство кинолетописи; тиражирование фильма; прокат фильма; показ фильма; восстановление фильма; техническое обслуживание кинозала; изготовление кинооборудования, изготовление киноматериалов; выполнение работ и оказание услуг по производству фильма, кинолетописи; образовательная, научная, исследовательская, издательская, рекламно-пропагандистская деятельность в области кинематографии; приобретение и хранение фильмов, кинофотодокументов, исходных материалов кинолетописи;

фильм – аудиовизуальное произведение, созданное в художественной, хроникально-документальной, научно-популярной, учебной, анимационной, телевизионной или иной форме на основе творческого замысла, состоящее из изображения

зафиксированных на киноленте или иных видах носителей и соединенных в тематическое целое последовательно связанных между собой кадров и предназначенное для восприятия с помощью соответствующих технических устройств. Фильм продолжительностью не менее чем 52 минуты является полнометражным. Фильм продолжительностью менее чем 52 минуты является короткометражным;

прокат фильма – распространение фильма в любой форме и любыми способами;

показ фильма – публичная демонстрация фильма, осуществляемая в кинозале, по эфирному, кабельному, спутниковому телевидению и другими техническими способами;

прокатчик фильма – физическое или юридическое лицо, имеющее право проката фильма и осуществляющее или организующее прокат фильма;

демонстратор фильма – физическое или юридическое лицо, осуществляющее показ фильма;

тиражирование фильма – изготовление одной и более копий фильма (тираж) в любой материальной форме;

кинолетопись – регулярные съемки документальных сюжетов с информацией о Калужской области, отражающих характерные (преимущественно уходящие) особенности времени, места, обстоятельств, рассчитанные в перспективе на производство фильма;

исходные материалы кинолетописи – негатив, видеофонограмма – мастер, оригинал магнитных фонограмм реплик, шумов и иные материалы, необходимые для производства и тиражирования фильма в любой материальной форме;

кинодокумент – фильм или фрагмент фильма, используемые как часть кинолетописи;

продюсер фильма – физическое или юридическое лицо, взявшее на себя инициативу и ответственность за финанси-

рование, производство и прокат фильма;

кинопродукция – фильм, исходные материалы фильма, кинолетопись, исходные материалы кинолетописи, тираж фильма или часть тиража фильма;

кинооборудование – оборудование, аппаратура, технические приспособления и запасные части к ним, используемые при производстве фильма, кинолетописи, тиражировании, прокате, показе, выполнении работ и оказании услуг по производству фильма и кинолетописи;

киноматериалы – сырье, материалы, используемые при производстве фильма, кинолетописи, тиражировании, восстановлении, прокате, показе фильма, выполнении работ и оказании услуг по производству фильма, кинолетописи, изготовлению кинооборудования;

кинозал – помещение, в котором осуществляется показ фильма;

национальный фильм – это фильм, в котором

продюсер – гражданин Российской Федерации или лицо, зарегистрированное в установленном порядке на территории Российской Федерации;

авторы – граждане Российской Федерации; в состав съемочной группы (режиссеры-постановщики, операторы-постановщики, операторы, звукооператоры, художники-постановщики, художники по костюмам, монтажеры, актеры – исполнители главных ролей) входит не более чем 30% лиц, не имеющих гражданства Российской Федерации;

фильм снимается на русском или других языках народов Российской Федерации;

не менее чем 50% общего объема работ в сметных ценах по производству, тиражированию, прокату и показу фильма осуществляется организациями кинематографии, зарегистрированными в установленном порядке на территории Российской Федерации;

иностранные инвестиции в производство фильма не превышают 30% его сметной стоимости.

В качестве национального может рассматриваться также фильм, производство которого осуществляется совместно с иностранными организациями кинематографии при соблюдении условий, определенных соответствующими международными договорами и соглашениями Российской Федерации.

Глава II. Государственная поддержка кинематографии в Калужской области

Статья 3. Орган исполнительной власти области, уполномоченный осуществлять государственную поддержку кинематографии

Полномочия по осуществлению государственной поддержки кинематографии возлагаются Губернатором Калужской области на уполномоченный орган исполнительной власти Калужской области.

Основными направлениями деятельности в области кинематографии являются

- разработка нормативных правовых актов Калужской области в области кинематографии;
- разработка и реализация областных программ в части, относящейся к сохранению и развитию кинематографии;
- участие в разработке областного бюджета в части расходов на кинематографию;
- координация развития инфраструктуры кинематографии;
- ведение реестра организаций кинематографии в Калужской области и реестра фильмов, находящихся в собственности Калужской области;
- обобщение и анализ статистической отчетности в области кинематографии;
- содействие развитию образования в области кинематографии, подготовке творческих и инженерно-технических кадров;

– развитие международных и межрегиональных связей в кинематографии, участие в международных и межрегиональных организациях кинематографии, комиссиях, совещаниях, конференциях и других мероприятиях.

Статья 4. Формы и методы государственной поддержки кинематографии

Формами государственной поддержки кинематографии в Калужской области являются

- принятие нормативных правовых актов в области кинематографии;
- полное или частичное государственное финансирование организаций кинематографии;
- льготное налоговое или иное финансовое регулирование деятельности организаций кинематографии.

Основные меры государственной поддержки кинематографии направлены на

- сохранение и развитие материально-технической базы кинематографии;
- создание условий для проката и показа национальных фильмов патриотического направления и нравственного воспитания;
- реализацию творческих программ по созданию кинопроизведений кинематографистами области;
- проведение киномероприятий, участие в кинофестивалях;
- приоритетное кинообслуживание детей и юношества.

Статья 5. Финансовое, хозяйственное и налоговое регулирование деятельности организаций кинематографии

Финансовое, хозяйственное и налоговое регулирование деятельности организаций кинематографии Калужской области, в том числе предоставление льгот, осуществляется соответствующими нормативными правовыми актами Российской Федерации и Калужской области.

Глава III. Государственное финансирование кинематографии

Статья 6. Условия и порядок государственного финансирования кинематографии

Государственное финансирование кинематографии осуществляется правительством Калужской области путем выделения продюсеру, прокатчику, демонстратору национального фильма патриотического направления, кинолентеписи средств в пределах расходов областного бюджета, предусмотренных на кинематографию на соответствующий финансовый год.

Государственное финансирование кинематографии из областного бюджета устанавливается в размере не менее 0,3% от собственных доходов областного бюджета, из них 40% направляется на организацию кинообслуживания сельского населения Калужской области.

Условия и порядок финансирования кинематографии определяются правительством Калужской области.

Финансирование не может быть использовано на иные цели, кроме тех, которые предусмотрены договором между областным органом исполнительной власти в области кинематографии, органами местного самоуправления, продюсером, прокатчиком, демонстратором национального фильма патриотического направления.

Статья 7. Государственное финансирование кинолентеписи и кинодокументов Калужской области

Правительство Калужской области принимает решения о выделении продюсеру средств на производство кинолентеписи с учетом тематического заказа органов государственной власти Калужской области, а также выделяет средства на приобретение и хранение ранее созданных кинодокументов в пределах расходов областного бюджета, предусмотренных на кинематографию на соответствующий финансовый год.

Исходные материалы кинолентеписи и кинодокументы передаются на постоянное хранение государственной организации кинематографии, которая обеспечивает их качественное хранение, свободный доступ к ним авторов, продюсеров, создавших фильм, других организаций кинематографии области.

Статья 8. Государственное финансирование деятельности организаций кинематографии

Правительство Калужской области принимает решение о выделении средств организациям кинематографии на осуществление производства кинолентеписи, кинодокументов, проката фильмов, пополнение областного фильмофонда, его хранение, восстановление фильмов, реставрацию, создание условий показа национальных фильмов патриотического направления, рекламно-пропагандистскую деятельность в области кинематографии, хранение исходных материалов кинолентеписи в пределах расходов областного бюджета, предусмотренных на кинематографию на соответствующий финансовый год.

Глава IV. Порядок приватизации организаций кинематографии

Статья 9. Обязательное условие приватизации организаций кинематографии, находящихся в собственности Калужской области

Приватизация организаций кинематографии, находящихся в собственности Калужской области, осуществляется в соответствии с нормативными правовыми актами Российской Федерации, Калужской области и областной программой приватизации.

Обязательным условием приватизации организаций кинематографии, находящихся в собственности Калужской области, является сохранение кинематографической деятельности в качестве основно-

го вида деятельности приватизируемой организации кинематографии.

Статья 10. Ограничения по приватизации организаций кинематографии, находящихся в собственности Калужской области

Не подлежат приватизации организации кинематографии, специализирующиеся на показе фильмов для детей.

Не подлежит приватизации организация кинематографии, осуществляющая показ фильмов и являющаяся единственной организацией кинематографии в данном населенном пункте.

Статья 11. Порядок приватизации организаций кинематографии, находящихся в муниципальной собственности

Приватизация организаций кинематографии, находящихся в муниципальной собственности, осуществляется в соответствии с нормативными правовыми актами Российской Федерации, Калужской области в порядке и на условиях, определяемых населением непосредственно или представительным органом местного самоуправления самостоятельно.

Глава V. Заключительные положения

Статья 12. Вступление в силу настоящего Закона

Настоящий Закон вступает в силу со дня его официального опубликования.

Губернатор Калужской области
В.В. СУДАРЕНКОВ

НАШИ ВЕТЕРАНЫ

Добрый сказочник из «Салюта»

С. ДИДКОВСКИЙ

...Он действительно похож на доброго волшебника из сказок братьев Гримм – невысокий, крепкий, будто с кукольными руками и ногами, добродушной улыбкой и синопиком взглядом мечтателя. И только грусть, затаившаяся в глубине выразительных глаз, напомнит вам о том, что живет этот волшебник все же в наше сумасшедшее время...

В Екатеринбурге его знают многие: как-никак, а около 35-ти лет отдал любимой работе **Николай Абрамович Владычкин**. Трудился на самых разных должностях – молодой филолог (диплом защищал по козинцевским экранизациям Шекспира!) начинал методистом, потом много лет работал заме-

стителем директора многих городских кинотеатров. Наконец, в 1987 году созрел, по мнению осторожного начальства, и для самостоятельной работы – возглавил крупнейший на Среднем Урале детский кинотеатр «Салют» (Большой зал рассчитан на 540 мест, Малый – на 270 и зал на 50 мест).

– Николай Абрамович, существует ли разница между «Салютом» прежним и нынешним?

– Существенная. Дело тут, пожалуй, не в архитектурных тонкостях – здание осталось прежним, и не в технической оснащенности кинотеатра, и даже не в людях – в нашем коллективе много заслуженных ветеранов. В корне изменилась экономическая ситуация. Раньше мы подчинялись

Фотокорреспондент В. Семавин направил объектив на Н. Владычкина и быстро защелкал затвором. Николай Абрамович явно не ожидал такой прyeti. Отвыкнув от внимания к своей персоне, он вздрогнул и застыл в напряженной позе. Вот почему на снимке он так серьезен и в глубине глаз опять застыла уже знакомая нам печаль...



городской администрации, Госкино, существовал централизованный кинопрокат, откуда получали картины, устраивались общесоюзные премьеры, фестивали, встречи с актерами, юбилеи прославленных фильмов. Словом, в кинотеатре творилось нечто большее, чем просто кинопоказ. Правда, при этом мы не имели никаких прав – ни расчетного счета, ни возможности самостоятельной хозяйственной деятельности. Кинопрокат был безусловным монополистом. А истина, я думаю, как всегда, лежала где-то посередине – в идеале у нас должны были быть и права, и некоторая государственная поддержка. При этом кинотеатр всегда считался детским.

Сегодня же, к сожалению, мы находимся в изначально иных условиях: нас лиши-

ли какой-либо поддержки (Госкино от нас отказался, кинопрокат развалился, местные власти отвернулись), выбросили в «дикий рынок», сказав: «Сумеете выжить – выживайте!». Поэтому вместо 20-ти государственных кинотеатров (не считая клубов) в городе осталось 6–7. Такие популярные некогда залы, как «Родина», «Темп», «Экран», «Мир», «Комсомолец», ушли под мебельные склады, видеосалоны, офисы коммерческих структур. Существует областное киноvideообъединение, но у него свои задачи (где, скажем, хранить огромный фильмофонд?), ему тоже надо выживать, контактируем мы довольно редко...

– Кажется, это не единственная проблема, мешающая вам нормально жить и работать?..

– Вы совершенно правы. Существуют еще и объективные причины, и главная из них – ошеломляющий исход зрителей из кинотеатров. Тому есть объяснение. Во-первых, после открытия «железного занавеса» в наши кинотеатры (благодаря «кинодеятелям» типа Таги-Заде, покупавшего устаревшую американскую продукцию на... вес!) хлынул такой поток «чернухи-порнухи», что это быстро отбило охоту у массового зрителя ходить в кино. Во-вторых, стремительное появление видео и многоканального ТВ. Они как бы «разленили» людей, сделав для них привычным «диванный» просмотр любого фильма. А немного погодя и наши творцы стали с вдохновением клепать подобную же безрадостную продукцию – правда, уже на российском материале. Это окончательно отвратило людей от большого экрана. Добавьте к этому ужасающую благоустроенность кинотеатров, и станет ясно, почему сегодня отечественному кинематографу так плохо живется...

– Но вам, по-моему, грех жаловаться. О вас говорят как об очень удачливом кинопрокатчике. Показ одного «Титаника» чего стоит...

– Да, «Титаник» – это наша гордость. Он не сходил с экранов «Салюта» много месяцев, принося определенную прибыль. Мы добились того, что его премьера в нашем кинотеатре состоялась одновременно с Москвой и другими европейскими столицами...

Но начиналось все в 1992 году, когда мы открыли свой счет и ушли из кинопроката и его распределительной системы в самостоятельное плавание. Теперь нужно было самим зарабатывать и платить налоги, оплачивать коммунальные услуги. То, что раньше давали бесплатно, теперь надо покупать. Мы стали искать картины на стороне. И находили. Но начался «обвал» 1994 – 1995 годов, когда в зале быва-

ло порой по 3 – 4 человека. В этот период мы попросту выживали, существуя зачастую в долг. Постепенно приходил опыт самостоятельной деятельности – мы научились выбирать партнеров и фильмы, организовывать рекламу и работать со зрителем. А главное – мы завоевали доверие партнеров. И уже сегодня крупнейшие прокатные фирмы страны – «Екатеринбург-Арт», «Медиа-Мост», «Гемини фильм», «Ист-Вест» – без всякой предоплаты доверяют нам свои фильмы. В ответ уже через пару недель (а не через полгода, как поступают многие) делимся с хозяевами фильма доходами с проката...».

...Мы говорили еще о многом, и в словах Николая Абрамовича постоянно звучали досада и горечь. Скорее всего, старый прокатчик испытывал боль за кинематограф, который приносил государству огромную прибыль, а его взяли и предали, бросили на произвол судьбы. Хотя и гордиться Николаю Абрамовичу, безусловно, было чем. «Салют» сегодня уже не боится видео, ибо он далеко «оторвался» от лицензионного кино (на 6 – 8 месяцев вперед!). В этом кинотеатре сделали так, как и должно быть (и есть!) во всем мире: в первый год после выпуска с фильмом работает кинотеатр, затем – телевидение, потом – кабельное TV, а в последнюю очередь – видео. Но оборот от кино идет долго, не в пример продаже видеокассет (живые быстрые деньги!) – вот почему многие кинопрокатные фирмы, например «Екатеринбург-Арт», ушли в видеобизнес...

– Чтобы удержать зрителя в зале, – продолжает Н. Владычкин, – необходимы новые, комфортабельные мультплексы с современным звуком «Долби-стерео», великолепным экраном и техническими новинками, ненавязчивым сервисом и массой сопутствующих услуг. Не боюсь утверждать, что сегодня кинотеатры уже востребованы. И «Титаник» – яркий тому

пример. Мы показываем фильмы лишь класса «А», которые не идут больше нигде в городе. Мы – монополисты. «Ромео и Джульетта», «Люди в черном», «Пятый элемент», «Президентский самолет», «Аргамеддон», «Мужской стриптиз», «Без лица» – все эти фильмы прошли у нас буквально вслед за их премьерами в США.

Кроме того, в Малом зале часто идут детские фильмы. Стараемся давать не менее 4 – 6 сеансов по вполне приемлемым ценам.

Ныне ситуация уже такова, что за нами гоняются московские прокатчики. Воронежский «Пролетарий» и екатеринбургский «Салют» – вот, пожалуй, два лучших по всем показателям кинотеатра в России, куда владельцы фильмов стремятся непременно пристроить свой товар...».

Не так давно на специальном представительном конкурсе Николай Абрамович был признан лучшим директором кинотеатра в России и премирован известной немецкой фирмой «Гемини фильм» поездкой в Италию. Директору было приятно, но уже в последние дни тура он всей душой рвался обратно, в Екатеринбург, в родной «Салют», который, кстати, жив сегодня не только фильмами едиными.

Н. Владычкин считает, что возрождение отечественного кино начинается с отношения к маленьким кинозрителям страны. Но нет сейчас, к сожалению, ни положенных льгот, ни дотаций. Уже потеряно несколько поколений детей. Необходимо срочно предпринимать все, что еще возможно. В стенах кинотеатра провели пятый фестиваль «Детское кино России», здесь организуются регулярные встречи с местными режиссерами и актерами, постоянно думают о детском досуге. Кроме первоклассного кино, которым потчуют и малышей, и взрослых, ведется предсеансовая работа. В фойе кинотеатра установлены игровые автоматы, смонтирована и

уже работает уникальная электронная игра «Планета-лазер» (такой нет больше нигде на Урале!), в буфете всегда в изобилии недорогие напитки, мороженое и выпечка. Николай Абрамович мечтает установить в Большом зале современную систему «Долби-стерео» – и тогда зритель сможет вполне насладиться идеальным звучанием любого фильма. Естественно, это, как и рассчитывал Владычкин, привлечет в «Салют» больше зрителей.

P.S. Пока этот материал готовился к печати, стало известно, что звуковоспроизводящая аппаратура «Dolby Digital» уже установлена в «Салюте», и теперь в Большом зале никогда не бывает свободных мест. Кроме нового цифрового оборудования, в кинотеатре – и новый экран, который в полтора раза больше прежнего.

Немало важен тот факт, что кинотеатр не стал заключать никаких кабальных договоров со спонсорами, а вложил средства, вырученные от проката. Именно зритель, смотря «Титаник» и прочие американские блокбастеры, профинансировал переоборудование отечественного кинотеатра. А это напрямую сказалось на цене билета и, конечно же, посещаемости.

В данный момент «Салют» можно по праву считать одним из самых популярных мест встречи екатеринбургской молодежи (от 15 до 25 лет). Относительно невысокая цена билета (30 руб.) и разнообразный репертуар обеспечивают кинотеатру достаточно высокую посещаемость. Ежедневно в кинотеатр из залов проходит в среднем по 6 сеансов. Работают 2 бара, имеется гардероб.

Большое значение кинотеатр «Салют» уделяет рекламной и имиджевой поддержке. Помимо распространения печатной продукции (афиши и флаеры) на улицах города, в учебных заведениях, в магазинах по продаже аудио-, видеокассет, модной одежды, дискотеках и т.д., кинотеатр со-

трудничает со многими СМИ, размещая на радио и телевидении рекламные ролики и устные объявления, а также представляя от своего имени кинорубрики во многих изданиях, рассказывая не только о фильмах, идущих в кинотеатре, но и о новостях мирового кино, хит-парадах, обзорах новинок как российского, так и американского кинопроката.

Так же активно кинотеатр сотрудничает с популярными радиостанциями, регулярно проводит конкурсы, разыгрывает кинобилеты. Еженедельно новости кинотеатра, информацию о репертуаре жители Екатеринбурга могут узнать из популярной передачи о кино «Кинокомпания» (41-й канал).

У кинотеатра «Салют» появилась своя официальная страничка в Интернете (www.salut.sky.ru). Причем кинотеатр стал всего лишь вторым в нашей огромной стране, у которого появился официальный сайт. Теперь там всегда можно найти самую свежую информацию о репертуаре, подробные обзоры идущих в кинотеатре фильмов и конечно же время сеансов. Кроме того, на страничке есть архив информации об уже прошедших фильмах и только намечающихся премьерах. Данная информация по сути уникальна и является безусловно ценной для всех кинолюбителей. На сайте есть подробная информация и о новой звуковой системе кинотеатра Dolby Digital. Планы кинозалов помогут зрителям выбрать самые лучшие места. Безусловно ценной является и коллекция ссылок: теперь кинолюбителям не нужно тратить время на поиск адресов киностудий, на сайте «Салюта» можно найти ссылки на официальные странички всех самых известных кинокомпаний мира. Не оставлен без внимания и русский киноинтернет.

К премьере каждого крупного блокбастера в «Салюте» организуются киноак-

ции. Регулярно проводятся кинофестивали.

Одним из наиболее ярких примеров подобной практики стала киноакция «ВОЗРОЖДЕНИЕ ТИТАНИКА – 9 месяцев на плаву», посвященная непрерывному прокату мегохита столетия в кинотеатре «Салют». Посетители кинотеатра получили в подарок от компании «Пепси» большие плакаты с любимыми героями фильма и баночку напитка. Также проводились многочисленные конкурсы на знание фильма. Призами были ценные для фанатов плакаты, кассеты и футболки с символикой фильма. Состоялся конкурс двойников знаменитых артистов. В фойе кинотеатра прошла выставка лучших работ творческого конкурса. Все желающие могли написать свое продолжение фильма с момента столкновения корабля с айсбергом, нарисовать самый запомнившийся кадр или полюбившихся героев. Главное, сумели создать торжественную атмосферу, атмосферу настоящего праздника. В фойе оркестр играл старинные морские мотивы и произведения классиков, а танцующие пары напомнили гостям вечер на «Титанике». Данное мероприятие широко освещалось СМИ, название кинотеатра неоднократно мелькало в светских хрониках.

«Салют» активно сотрудничает с модными молодежными клубами. Каждая премьера фильма сопровождается вечеринкой в одном из клубов города. Специальный дизайн, приглашенный DJ, различные конкурсы поднимают статус кинотеатра в глазах современной молодежи. Благодаря этому тесному сотрудничеству «Салют», по мнению молодежи, стал самым «модным и прогрессивным» кинотеатром. По праву его можно назвать одним из популярных мест проведения досуга в Екатеринбурге.

СЕМИНАР ПО СОЦИОЛОГИИ КИНО

**Связующие звенья производства
и потребления***

М. ЖАБСКИЙ,
доктор социологических наук,
НИИ киноискусства

В одном из интервью кинорежиссер С. Соловьев рассказал о своем удивлении, возникшем при виде длинной очереди, выстроившейся у касс московского кинотеатра «Россия». Было это в начале 80-х годов. Бесконечная очередь жаждала встречи с фильмом «Москва слезам не верит». У наблюдавшего за ней режиссера возникло предположение, что эти люди, наверное, смотрят и его фильмы. «Неужели такое возможно?» – спрашивал себя режиссер.

То, чего опасался С. Соловьев, – на самом деле совершенно нормальное явление. Специфическую направленность творческого стиля и дарования, которой отмечены фильмы разных режиссеров, не следует прямолинейно проецировать на содержание зрительской кинопотребности, индивидуального кинорепертуара. Разными являются не только зрители в целом, но и каждый отдельно взятый, поскольку, как отмечалось выше, его кинопотребность многогранна, а на выборе фильма для просмотра сказываются различные ситуативные факторы. В индивидуальном репертуаре кинозрителя сочетаются фильмы совершенно разных стилей, жанров, художественных достоинств.

Совместимость фильмов в индивидуальном репертуаре. Для подтверждения

этого тезиса обратимся к материалам социологического опроса зрительской аудитории, проведенного НИИ киноискусства в начале 90-х гг. во время пробного показа новых фильмов по программе одесского Кинорынка. Зрителям задавался вопрос: «Как вы считаете, за последние три года наш кинематограф стал интереснее или нет?». Тех, кто давал положительный ответ, исследователи просили обосновать его, назвав полюбившиеся отечественные картины.

Отвечая на эту просьбу, зрители из всего количества просмотренных картин чаще всего выделяли две или три. При этом поклонники одной и той же ленты расходились в оценке других лент. Конкретный фильм одной частью зрителей, причем всегда меньшей, зачислялся в список лучших, а другой, большей, не упоминался вообще. И вот что важно. Высокая оценка зрительской аудиторией отдельной картины являлась тем звеном, которым с помощью компьютера можно было вытащить длинную вереницу полюбившихся картин, соединенную особыми нитями зрительских пристрастий и позволяющую глубже, объемнее, полнее понять массовую кинопотребность, нежели в тех типичных для исследовательской практики случаях, когда ее стремятся постичь через содержание и форму отдельно взятого фильма – лидера проката. Или нескольких лидеров, взятых порознь, без уяснения степени сопряженности их просмотра зрителями.

Подчеркнем: мы касаемся вопроса о совместимости в индивидуальном кинорепертуаре тех фильмов, которые оказывают

* Статья написана при поддержке Российского фонда фундаментальных исследований. Продолжение. Начало в № 5 – 12, 1998 г., № 1 – 2, 1999 г.

ся на самой вершине пирамиды массового признания, то есть совместимости полюбившихся фильмов. У нас нет возможности подробно останавливаться на том, какие из них и в какой степени совместимы с каждой конкретно взятой полюбившейся картиной. Мы возьмем только фильмы, попавшие в десятку лучших, и по конкретному фильму из числа занявших первое место назовем те, которые были удостоены титула полюбившейся картины не менее чем 15% зрительских голосов. Эта «пороговая» цифра объясняется двумя соображениями. С одной стороны, она близка к максимальному значению предпочтительности отдельно взятого фильма по всему числу опрошенных (19 – 22%), а с другой – с ее помощью из длинной вереницы названий, сопутствующих данному фильму, можно вычленим обозримое число. Интерпретацию выделяемых сочетаний мы предпримем для примера лишь один раз. Это предмет специального разговора.

Среди отечественных картин, являвшихся новыми на момент замера общественного мнения, оказалась «Маленькая Вера». Выделив число поклонников этой картины, занявшей первое место по итогам опроса на одесском Кинорынке, компьютер обнаружил, что в качестве полюбившихся фильмов в индивидуальном кинорепертуаре зрителя ей чаще всего сопутствовали «Воры в законе» (26% голосов) и «Меня зовут Арлекино» (20%).

Для сравнения отметим, что годом раньше на II московском Кинорынке (1989 г.) компьютер обнаружил несколько иную картину – восхищение «Маленькой Верой» чаще всего сочеталось с таким же отношением к «Покаянию» и к «Меня зовут Арлекино» (28%), «Ворам в законе» (25%), «Холодному лету пятьдесят третьего...» (20%), «Асса» (19%). Спрашивается, на чем основана эта близость, совместимость?

Прежде чем вдаваться в подробный анализ поставленного вопроса, сделаем одно

предварительное замечание. Касается оно тех понятий, того языка, на котором уместно говорить о требованиях сферы потребления фильмов. Казалось бы, лучше всего обратиться к структурно-эстетическому языку, которым пользуется киноведение, на котором обычно пишутся рецензии, да и анализируется зрительский успех фильмов. Но зрителей, в отличие от профессионалов, интересуют не столько структурно-эстетические, сколько функциональные достоинства картины. Для них важны особенности не столько самого по себе произведения, сколько его воздействие, отдача, полезность. И, кстати, прежде всего благодаря этой действительности, замкнутой, разумеется, в первую очередь, на самом воспринимаемом, определенные картины попадают в число полюбившихся. Пытаясь понять, почему в пространстве зрительских предпочтений сошлись, скажем, «Маленькая Вера» и «Меня зовут Арлекино», мы можем рассчитывать на большой успех, если в первую очередь будем искать родство двух картин не в поднятой теме, не в типе героя, не в сходстве жанра, стиля и пр., а в том, какие социальные функции выполняли обе картины по отношению к публике, что они ей давали.

Следуя этой методологической установке, мы обратимся к материалам социологических замеров. Они показывают, что «Маленькая Вера» и «Меня зовут Арлекино» удивительно сходны по составу, раскладу и степени выраженности главных силовых линий, исходящих от них к аудитории, точнее, ею улавливаемых. В самом деле, характеризуя первое впечатление от просмотра обоих фильмов, зрители чаще всего отметили: «Фильм заставил меня задуматься о жизни, людях» («Маленькая Вера» – 64%, «Меня зовут Арлекино» – 68%). То есть они ссылались на социальную функцию киноискусства, которую в эстетике называют эвристической. Далее, в том и другом случае второй по числу упоминаний оказалась

так называемая коммуникативная функция, точнее один из ее аспектов: «О фильме можно будет поговорить со знакомыми, друзьями, родственниками» (соответственно 43 и 33%). Третья из числа наиболее часто действовавших социальных функций – познавательная: «Фильм помог лучше узнать жизнь людей» (31 и 23%). Четвертой по количеству упоминаний идет компенсаторная функция: «В фильме я увидел и пережил то, чего у меня нет в жизни» (20 и 18%). Воспитательная функция («В фильме я нашел поучительное для себя») в одном случае идет 5-й по проценту зрительских голосов, в другом – 6-й, хотя их количественные характеристики предельно близки (8 и 9%). Подобные функциональные параллели обнаруживаются и при сравнении «Маленькой Веры» с «Ворами в законе», хотя в структурно-эстетическом плане это совершенно разные картины. Отталкиваясь от подобных фактов, можно сказать, что для описания требований сферы потребления социально-функциональный подход больше пригоден еще и потому, что воздействие фильма зависит и от кинопотребности, выступающей в роли своего рода фильтра в процессе зрительского восприятия.

Возьмем теперь вторую по счету картину в первой десятке полюбившихся лент. Это – «Воры в законе». Наиболее тесно массовый зрительский вкус объединил данный фильм с «Маленькой Верой». Степень связи оказалась очень высокой. Едва ли не каждый второй поклонник «Воров в законе» (46%) был в восторге от «Маленькой Веры». Эти же чувства каждый седьмой поклонник питал к ленте «Меня зовут Арлекино». Любопытно, что поклонники «Маленькой Веры» меньше склонны высоко оценить «Воров в законе», нежели почитатели «Маленькой Веры» (26 против 46%). Не свидетельствует ли это о разнице в зрелости художественного вкуса?

Впрочем, приверженность большей части зрителей к фильму «Воры в законе» кинокритики в свое время объяснили именно

неразвитостью их художественного вкуса. Причем предполагалось, что произведения высокой эстетической пробы этих зрителей ни в каком случае не тронут. Не все, однако, так просто. Вот какую картину нарисовал компьютер по итогам социологического опроса на III московском Кинорынке (1989 г.). Среди фильмов, сделавших кино (по мнению публики) более интересным, в связке с «Ворами в законе» каждым вторым зрителем названа «Маленькая Вера», каждым четвертым (23%) – «Меня зовут Арлекино», каждым пятым (17%) – «Асса», каждым десятым (11%) – «Холодное лето пятьдесят третьего...». А 6% зрителей продемонстрировали, казалось бы, вовсе невозможное: в их пристрастиях «Воры в законе» вполне «ужились» с «Покаянием». Кстати, при опросе на II московском Кинорынке столь неожиданное соседство выявлялось в три раза чаще – оно обнаружилось в суждениях 20% опрошенных. Подобного рода интерпретация художественного вкуса на языке конкретных названий фильмов говорит о том, что действительно зрительский вкус не столь однозначен и прост, как может показаться при умозрительном подходе. Одномерные модели зрительских запросов, кинопотребности бесконечно далеки от истины.

Возвратимся, однако, в пространство одесского Кинорынка. Третьим в списке полюбившихся лент здесь оказался фильм «Меня зовут Арлекино». В связке с ним чаще всего была «Маленькая Вера». Степень сопряженности – довольно высокая. Эту ленту назвали 56% поклонников фильма «Меня зовут Арлекино». Напомним, что обратный вектор сопряженности (от второй картины к первой) куда слабее (20%). Вторым номером идут «Воры в законе» – сопряжение обнаружилось у каждого четвертого зрителя. Имея в виду соотношение векторов прямой и обратной сопряженности, можно предположить, что почитателям конкретного фильма, подобно самому фильму, свойствен некий интегральный индекс эстетической зре-

лости, кинематографической культуры, – он и определяет это соотношение.

Вместе с «Ассой» (четвертое место) в одной обойме оказалась «Маленькая Вера» (40%) и «Воры в законе» (23%). Аналогичное соседство и у фильма «ЧП районного масштаба», занявшего пятое место в списке полюбившихся картин. А вот «Покаяние» (шестое место) стоит не то чтобы особняком, нет, но с ним заметно сопрягается лишь один фильм – «Маленькая Вера» (37% упоминаний). И снова трудно удержаться от того, чтобы не заострить внимание на соотношении векторов прямой и обратной сопряженности. Из числа поклонников «Маленькой Веры» лишь каждый десятый высоко почитал «Покаяние». Зато 37% ценителей «Покаяния» были в восторге от «Маленькой Веры». Если исходить из предположения о наличии значительной корреляции между уровнями кинематографической культуры фильма и его поклонников, то это, в частности, свидетельствует о признании аудиторией художественных достоинств «Маленькой Веры». Это важно для тех, кого отпугивает кассовый успех и кто в отношении «Маленькой Веры» объяснял его наличием откровенной сексуальной сцены. Отсюда можно говорить о сочетании в эстетике «Маленькой Веры» массовости и художественности, высокой степени общезначимости ее образного языка, серьезной социальной действенности картины.

С остальными названиями из числа попавших в десятку лучших («Холодное лето пятьдесят третьего...», «Интердевочка», «Куколка» и др.) сопрягаются в основном лишь «Маленькая Вера» и «Воры в законе». О чем это говорит – о функциональной многоплановости этих лент или о многогранности зрительского вкуса, его способности сопрягать в себе фильмы в широком диапазоне их достоинств? Согласиться, наверное, нужно со вторым. Хотя бы потому, что глубокое признание «Маленькая Вера» получила лишь у одного из пяти опрошенных, а «Воры

в законе» – у одного из десяти. Картину сопряжений, надо полагать, в какой-то степени смазывают пробелы в знакомстве зрителем с репертуаром, хотя через них тоже выражается их отношение, большей частью негативное, к фильму. Разумеется, сказываются и упущения кинопроката в продвижении фильмов к зрителю.

Принцип обратной связи. Как уже отмечалось, кино представляет собой относительно автономный культурный комплекс, в рамках которого происходит многогранное эстетическое, психологическое, экономическое и др. взаимодействие социальных субъектов. Главным связующим звеном взаимодействия является фильм. На него направлена деятельность кинематографистов, дистрибьюторов, кинопоказчиков, зрителей. В фильме в той или иной степени материализуются и взаимно согласуются интересы, ценностные ориентации, установки и т.д. участников кинопроцесса. Чем больше это удастся, тем больше шансов у кинематографа на выживание в условиях рынка, тем значительнее социальная роль кинозрелища. Особенно важно выражение и взаимное согласование интересов, ценностей, установок и пр., тех, кто создает фильмы и кто их потребляет (осваивает).

Решая эту непростую задачу, художник, работающий в русле жанрового кинематографа и руководствующийся правилами и нормами цивилизованного рынка, создает фильм, который можно и нужно рассматривать как некое кинематографическое воплощение комплекса гипотез о том, что интересует сегодняшнего зрителя, волнует его, составляет содержание кинопотребности. Так или иначе эти гипотезы отчасти подтверждаются, отчасти опровергаются в процессе социальной жизни кинопроизведения. В идеале результаты подобного рода спонтанной проверки предположений о состоянии актуального зрительского спроса становятся достоянием профессионального сознания кинематографистов и

учитываются в художественной практике. Приходится, однако, констатировать, что реальная киноситуация в России очень и очень далека от идеала, что, в частности, по этой причине никак не удастся преодолеть разрыв между сферами производства и потребления фильмов, устранить почти достигшую критической точки взаимную психологическую отчужденность между теми, кто создает фильмы и кто их потребляет.

Нельзя сказать, что российские кинематографисты остаются в полном неведении относительно подтверждения или опровержения тех гипотетических представлений о зрительском спросе, которые воплощаются ими в содержательной и формальной структуре фильмов. Так, В. Меньшов неоднократно заявлял, что среди российских фильмов выпуска последних лет наибольший зрительский успех в кинотеатральной прокате выпал на долю ленты «Ширли-мырли». Такого рода заявления можно понимать как свидетельство того, что, по мнению режиссера, исходный комплекс гипотез, заложенный в содержании и художественном строении его фильма, подтвержден покупательной способностью зрительского спроса. Однако ответ типа да или нет, подтвержден или не подтвержден в данном случае слишком груб и в творческом плане мало что дает, поскольку не бывает абсолютного подтверждения или абсолютного опровержения гипотетических представлений творческой группы о состоянии зрительского спроса. Они всегда в одних отношениях верны, в других ошибочны. А для создателей фильмов,веряющих свои творческие решения по критерию зрительского интереса, важно знать и то, и другое. Но что известно сегодня российскому режиссеру, сценаристу и другим членам творческой группы о зрительском отклике на их фильмы? Больше, чем о приблизительной денежной выручке от продажи фильма, творческая группа, по сути, пока узнать не может. Недоступной оказывается даже информа-

ция о количестве сеансов фильма, их посещаемости. Информация об этих и других социокультурных аспектах кинопроцесса недоступна по той простой причине, что преобразования, происходившие в последние годы в киноотрасли, едва ли не полностью парализовали ранее сформированную обратную связь во взаимодействии сфер производства и потребления фильмов.

В советский период развитие каналов обратной связи в социокультурной сфере строго ограничивалось, ибо таило в себе опасность для положения чиновничества, не способствовало стабильности общественно-политической системы. Ныне такого рода препятствия либо отсутствуют, либо не столь значительны. Ставится вопрос о необходимости создавать индустрию кино. Эта мысль прозвучала, в частности, в выступлениях Председателя СК РФ Н. Михалкова. Но какое может быть продвижение к этой цели, если в киноотрасли нет даже статистической составляющей системы обратной связи?

Чем отличается постановка кинодела, которую с полным правом можно назвать индустрией кино? Опыт стран, где киноиндустрия существует не один десяток лет, в первую очередь опыт США, наглядно демонстрирует отличительные особенности этого типа кинематографа. Так, в организации и функционировании киностудии мы находим многие черты, характерные для предприятий промышленного профиля. Это, к примеру, сложная система разделения труда, профессиональная специализация, учет движения денежных средств и пр. Подобные элементы, правда, были свойственны и советским киностудиям, являвшимся составной частью кинопромышленности. Но, заметим, не киноиндустрии. Последняя характеризуется не только и не столько наличием технологических процессов, сколько определенной идеологией деятельности. Точнее, коммерческой иде-

ологией и вытекающими отсюда последствиями.

Не пытаясь дать исчерпывающий анализ феномена киноиндустрии, обратим внимание на некоторые моменты. Начнем с главного продукта киноиндустрии – фильма. Он, как и продукт рыночной индустрии вообще, мыслится в первую очередь в качестве товара, обладающего потребительной и меновой стоимостью. А это означает, что содержательные и формальные особенности фильма, равно как и его общественные функции, непосредственно обусловлены экономическими соображениями. Деятельность советской кинопромышленности, как известно, этим отнюдь не отличалась.

«Когда мы говорим о кино, – замечают американские киноведы Т. Собчак и В. Собчак, – мы подразумеваем индустрию массового производства, зависящую от массового потребления. Киноиндустрия, подобно автомобильной индустрии, озабочена главным образом прибылью и экономической эффективностью стандартизации и регулирования не только способа производства, проката и показа фильмов, но также желаний, вкусов и привычек потребителей фильмов». Стандартизация товара, создаваемого в лоне киноиндустрии, проявляется прежде всего в том, что он представляет собой некую историю, рассказанную языком жанрового кино. Способ, которым история рассказывается, определяется с таким расчетом, чтобы зритель, по возможности, не замечал его. Профессиональные кинематографические приемы должны быть прозрачными наподобие стекла, через которое мы наблюдаем внешний мир из окна квартиры. Незамечаемыми должны оставаться даже монтажные стыки, что достигается не только специально подобранной для каждого конкретного случая техникой монтажа, но и такой степенью увлекательности рассказываемой истории, когда зритель полностью захвачен ею и ему кажется, что он видит нечто значительное, проис-

ходящее на самом деле, когда возникает иллюзия восприятия реальных событий, его волнующих. Создатель фильма стремится к тому, чтобы эффект невидимого присутствия не покидал зрителя на протяжении всей киноистории. Это важно не только для того, чтобы зритель воспринял ее до конца. Стремятся и к тому, чтобы в следующий раз ему захотелось увидеть и услышать иную киноисторию. Другими словами, принимается во внимание также необходимость воспроизводства зрительской потребности, сферы производства потребления фильмов в целом как необходимой предпосылки массового фильмопроизводства.

Что касается стандартизации и регулирования киноиндустрией требований сферы потребления фильмов, эта практика выражается в первую очередь в том, что у зрителя целенаправленно формируют потребность видеть и слышать киноистории определенного типа, потребность ощущать и переживать иллюзорное, следовательно, безопасное присутствие в ситуациях, связанных со значительными, зачастую исключительными событиями. С этой целью потенциальной публике предлагают кинорепертуар, по возможности, выверенный по критерию зрительского успеха и стандартный по составу, воссозданным мотивам и социальным ценностям. Он, конечно, постоянно обновляется. Но элемент новизны привносится осторожно – в такой мере, в какой это согласуется с ритмом автономно эволюционирующей зрительской привычки и необходимостью выживания и максимизации прибыли в условиях конкурентной борьбы на рынке. В контексте рассматриваемой темы особенно важно подчеркнуть, что удовлетворение требований сферы потребления фильмов, их стандартизацию и регулирование киноиндустрия осуществляет не «на глазок», а на базе постоянно действующей обратной связи как части современной технологии маркетинга.

Продолжение следует

АртСайнс дистрибьюшн предлагает комплекс услуг

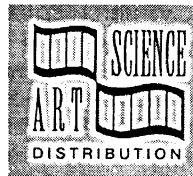

– ПРОДАЖА. УСТАНОВКА. СЕРВИС ПРОФЕССИОНАЛЬНОГО ЗВУКОВОГО ОБОРУДОВАНИЯ ФИРМЫ DOLBY LABORATORIES.

– ПРОДАЖА. УСТАНОВКА. СЕРВИС ПРОФЕССИОНАЛЬНЫХ 35-ММ КИНОПРОЕКТОРОВ ФИРМЫ VAVISION.

– КРЕСЛА. СТУЛЬЯ ДЛЯ КИНОТЕАТРОВ, ТЕАТРОВ, КОНФЕРЕНЦ-СИСТЕМ (ПРОИЗВОДСТВО – ЮЖНАЯ КОРЕЯ).

– ПРОФЕССИОНАЛЬНЫЕ ЭКРАНЫ ЛЮБОЙ КОНФИГУРАЦИИ, ПОДВЕСЫ ДЛЯ ВИДЕОПРОЕКТОРОВ.

– МУЛЬТИВИДЕОСИСТЕМЫ.

– УСТАНОВКА «ПОД КЛЮЧ» 35-ММ FILM SAUND PROJECTOR & DOLBY DIGITAL SOUND SYSTEM.

– СВЕТОВЫЕ РЕШЕНИЯ ПО ДИЗАЙНУ КИНОТЕАТРОВ.

– ПРОДУКЦИЮ ДЛЯ ОРГАНИЗАЦИИ ПРЕМЬЕРНЫХ ПОКАЗОВ (КИНОМАГАЗИН, ОТКРЫТКИ, ЗНАЧКИ, КАРТИНЫ, ПЛАКАТЫ).

Фирма ART & SCIENCE DISTRIBUTION осуществляют разработку и реализацию целевых и тематических мероприятий по переоборудованию и планировке кинотеатров, взаимодействуя с государственными структурами, профессиональными организациями и заводами всех форм собственности.

Цель деятельности – координация усилий специалистов в сфере оказания услуг, направленная на обобщение опыта, новые технические решения в киноиндустрии, рассмотрение перспектив кинопроката, отслеживание цепочки продвижения фильмов, определение потенциала сети кинозрелищных предприятий, анализ общего

состояния и модернизации киноиндустрии России.

Наша компания является официальным дистрибьютором южнокорейской фирмы VISION SYSTEM, специализирующейся на выпуске 35-мм Sound projector и установке «под ключ» системы Dolby digital sound system – признанного лидера в разработке и выпуске звукового оборудования для кинотеатров, эталона качества, профессиональных возможностей, надежности.

Для каждого кинотеатра составляется своя специфика с учетом особенностей и акустики зала, его размеров вплоть до перепланировки самого кинотеатра в многозальный, если таковая задача ставится. В среднем все затраты на модернизацию можно разделить на равные части:

- комплект звукового оборудования;
- комплект кинопроекционного оборудования;
- акустическое оформление зала;
- кинотеатральные кресла.

Поэтому, в зависимости от финансовых возможностей каждого конкретного кинотеатра, мы предлагаем разные спецификации.

Самое главное – это звук. Предполагая, что не все еще понимают, что такое DOLBY стереозвук, поэтому проще всего посетить кинотеатры, где он уже есть, послушать, получить консультации у фирм-производителей, сравнить цены, узнать гарантии и т.д.

Сегодня можно установить в кинотеатре два вида оборудования DOLBY SR analog and DOLBY DIGITAL. Мы рекомен-

дуют DOLBY DIGITAL, так как процессоры, используемые в этих случаях, похожи DOLBY SR500SR and DOLBY SR500D, на первый взгляд внутри последнего больше системных плат, и на проекторе добавляется специальная цифровая читающая головка, бесспорно большое преимущество в качестве звука и спецэффектах.

Неплохо установить мягкие кресла, они есть в большом количестве разных видов и размеров.

Для внутренней отделки зала предлагаются любых расцветок специальные шумопоглощающие ткани для стен, на пол – ковролин, который скроет недостатки деревянного или бетонного покрытия, создаст особый комфорт зрителям.

«АртСайнс дистрибушн» модернизировал кинотеатр «Киномир» в г. Томске. По всем вопросам качества установки киноаппаратуры обращайтесь к директору кинотеатра – Шериной Марине Алексеевне. Телефон: (382-2) 23-25-36.

Минимальный комплект для установки звукового оборудования DOLBY DIGITAL SOUND SYSTEM

1. Процессор DOLBY DIGITAL CP-500D
2. DOLBY DIGITAL ридер CAT NO 700
3. Оптическая звуковая стереоголовка AT-3000
4. Заэкранные колонки PRO-8000
 - 533x982x400 (шир., выс., дл.)
 - мощн. 600W
 - 6ом 98dB/1W/1M
 - 301iz-20KHz
 - 12”Зареаker
5. WOOFER SPEAKER HONEY-COMB CONE DUPLEX PORT SW-300
6. Колонки-окружение GR-10H
 - 512x328x290
 - MAXIMUM INPUT POWER 400W
 - RATED INPUT POWER 200W
 - IMPEDANCE 6

- SOUND PRESSURE 96dB/W/M
 - 40Hz-20000z
 - WOOFER 10”Press Coating Cone
 - TWEETER 3”Double unit
 - 7. Усилитель HP-1600
 - 8. Усилитель HP-1300
 - 9. Блок-монитор 8CH MONITOR UNIT PM-9208
 - 10. Объединяющий блок PE-9103
 - 11. Распределитель энергии PD-9359
 - 12. Предварительный усилитель PP-9214
 - 13. Стойка
 - 14. CD-магнитофон
 - 15. Обучение персонала
- Инсталляция, монтаж производится специалистами по звуку из Южной Кореи. Выходной контроль
16. Доставка груза до Новосибирска и растаможивание
 17. Стоимость комплекта коммутации входит в стоимость оборудования и инсталляции
 18. Стоимость ламп рассматривается только в случае установки кинопроектора
 19. Рекомендуемый для вас экран, серебряное покрытие, без доставки
 20. Предлагается система медленного включения и выключения света (разработка – Южная Корея), дизайнерские предложения по освещению необходимо решать совместно с интерьером кинозала
 21. Стоимость звукопоглощающего материала для стен: толщина материала, ковролин с поролоном, 3 см оговаривается дополнительно
 22. Программное обеспечение для производства компьютерных билетов

Наш адрес:
630117, Новосибирск-17, а/я 4.
Телефон (8-383-2) 59-29-15.
Факс: 32-24-90

ЗВУКОТЕХНИКА

Двухканальная звукочитающая оптика для стереофонического воспроизведения звука

Э. МОЙСИЕВИЧ

Фотографические фонограммы на фильмокопиях обычно имеют две звуковые дорожки и в зависимости от того, как записаны на них звуковые сигналы, могут быть монофоническими или стереофоническими. Внешне они отличаются друг от друга. На монофонической фонограмме обе звуковые дорожки имеют абсолютно одинаковую форму сигнала записи по амплитуде без фазового сдвига относительно друг друга. На стереофонической – звук записывается в закодированном виде, и сигналы на одной и другой дорожках существенно отличаются друг от друга по форме. Если для воспроизведения двух дорожек монофонической фонограммы требуется одноканальная читающая оптика, в которой световые сигналы при считывании двух дорожек сводятся в один фотоприемник, образуя один канал на входе усилительного устройства, то для воспроизведения стереофонограммы необходимо двухканальное считывание, чтобы сигналы, записанные на левой и правой дорожках, попадали каждый на свой фотоприемник: левый – только на левый, а правый – только на правый. В этом случае на выходах фотоприемников образуются два отдельных, отличающихся друг от друга электрических сигнала, создающих два канала воспроизведения.

Звукочитающими называют системы или устройства, предназначенные для преобразования модулируемых фонограммой световых колебаний записанной частоты в электрические сигналы той же частоты для их последующей обработки в тракте звуковоспроизведения.

По способу считывания записанных сигналов звуковая оптика может быть прямого или обратного «чтения». При прямом чтении считывающим элементом является световой штрих очень малых размеров (для 35-мм аппаратуры – 2,15x0,016 мм), проецируемый на фонограмму фильма, а при обратном чтении – механическая щель, увеличенная в 8 – 10 раз по сравнению с читающим штрихом, считывающая увеличенное изображение фонограммы, проецируемое на механическую щель.

Для воспроизведения двухканальных стереофонических фонограмм принципиально могут быть использованы звукочитающие системы как обратного, так и прямого чтения. Однако, учитывая, что на современных фотофонограммах значительно расширен диапазон записываемых частот (практически от 20 Гц до 20 кГц), к читающим системам предъявляются повышенные требования – к размерам считывающего элемента, равномерной освещенности по длине считывания, разделяемости сигналов, записанных на левой и правой звуковых дорожках.

Этим требованиям не в полной мере отвечает система с прямым чтением. Предпочтение отдается читающей оптике с обратным чтением, обеспечивающей указанные требования.

В 1997 году в НИКФИ разработана новая читающая оптика для модернизации киноаппаратов типа 23КПК и КП-30, опытные образцы которой на кинопроекторах указанного типа эксплуатируются во многих кинотеатрах страны.

Схема и описание конструкции новой звуковой оптики

Звукочитающая оптика с обратным чтением, схема которой представлена на рис. 1, работает следующим образом: световой поток читающей лампы 1 собирается конденсором 2 и направляется на плоский торец светопровода 3, внутри которого, многократно отражаясь от зеркальных поверхностей, «перемешивается»; пройдя цилиндрическую часть светопровода, концентрируется и ярким, равномерным пятном проецируется в плоскость фонограммы фильма 4. Изображение фонограммы, увеличенное в 8,5 раз микрообъективом, проецируется на механическую щель 6 размером 18х0,12 мм. Модулированный фонограммой пучок света считывается механической щелью и попадает на разделительные линзы 7, которые образуют два отдельных пучка света, направленных на фотодиоды 8 левого и правого каналов, преобразующие световые колебания в электрические записанной частоты и направляющие их на соответствующие входы предварительных усилителей звуковоспроизводящего устройства.

Конструктивно звукочитающая система (рис. 2) состоит из двух частей – светооптической и фотоприемной. Светооптическая часть объединяет в себе корпус 18, в котором установлены патрон 20 с читающей лампой 1, закрываемой светозащитным кожухом (на рис. не показан), и двухлинзовый конденсор со светопроводом, объединенные в один узел 2.

Фотоприемная часть состоит из цилиндрического корпуса 6, закрепленного в кронштейне 5 стяжным хомутом с зажимным винтом, устанавливаемым предприятием-изготовителем и пломбируемым. К корпусу 6 с одной стороны крепится двумя винтами узел 4, объединяющий в себе пластину с разрезной втулкой, в которую вворачивается переходная втулка 17 и микрообъектив 3. С другой стороны в корпусе установлен блок 7, объединяющий механическую щель, разделительные линзы и держатель 8 с фотодиодами 10. От перемещения блок зафиксирован стопорным винтом 11. С лицевой стороны на корпусе 6 размещено смотровое окно 13 со стеклом, через которое контролируется положение изображения фонограм-

Рис. 1. Светооптическая схема двухканальной звукочитающей оптики с обратным чтением:

1 – читающая лампа КГМ 12 В 55 Вт (6 В 30 Вт), 2 – конденсор, 3 – светопровод 2,5х2х44 мм, 4 – кинофильм, 5 – микрообъектив 0,25х10, 6 – механическая щель 18х0,12 мм, 7 – разделительные линзы, 8 – фотодиоды типа ФД 263

Примечание: схема показана в положении вид сверху. Кинолента перемещается в направлении от глаз наблюдателя.

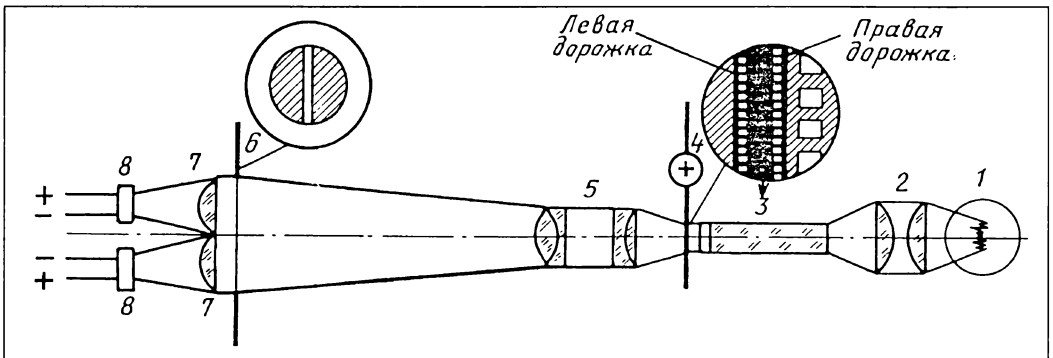



Рис. 2. Двухканальная звукочитающая система для кинопроектора 23КПК:

1 – читающая лампа К 6-30 или КГМ 12-55, 2 – корпус конденсора со светопроводом, 3 – микрообъектив, 4 – узел горизонтального перемещения микрообъектива, 5 – крошитель, 6 – корпус читающей оптики, 7 – блок механической щели с разделительными линзами, 8 – держатель фотодиодов, 9 – крышка, 10 – фотодиоды, 11 – стопорный винт, 12 – регулировочные винты, 13 – смотровое окно, 14 – регулировочный винт, 15 – контргайка, 16 – стяжной винт, 17 – переходная втулка, 18 – корпус осветителя, 19 – стопорный винт, 20 – патрон читающей лампы, 21 – стяжной винт

мы фильма при настройке системы. Для исключения попадания постороннего света к фотодиодам установлена крышка 9, являющаяся одновременно защитным экраном от проникновения электростатических помех.

Установка и регулировка читающей системы на кинопроекторе

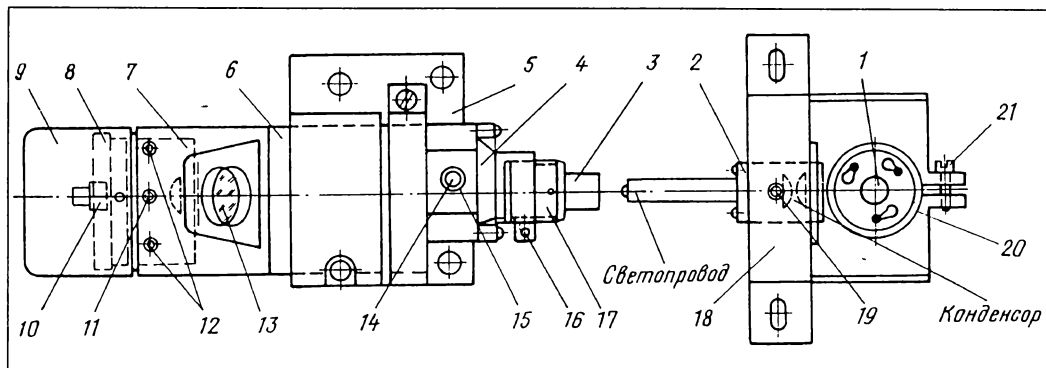
Система разработана и может устанавливаться только на кинопроекторах 23КПК-2. При установке рекомендуется придерживаться следующего порядка работ.

С предназначенного для модернизации кинопроектора снимаются все элементы старой читающей оптики – тубус микрооптики, узел светопровода и фотодиода.

Для установки новой читающей системы используются снятые узлы и детали от старой – микрообъектив, патрон, светозащитный кожух – читающей лампы и винты крепления к головке кинопроектора.

Микрообъектив очищается от пыли и грязи. Если его состояние не вызывает сомнений в пригодности, он устанавливается в переходную втулку 17 и закрепляется стопорным винтом.

В посадочное гнездо корпуса 18 устанавливается и подключается к электросхеме кинопроектора патрон читающей лампы. В патрон 20 устанавливается читающая лампа 1 из числа заранее отобранных. Лампу с искривленными нитями накала устанавливать не рекомендуется, т.к. может не получиться положительный результат работы всей читающей системы даже при тщательной ее регулировке. Не включая лампы, следует отрегулировать ее положение относительно конденсора.

На очищенные от грязи и краски посадочные места на головку кинопроектора устанавливается сначала светооптическая часть, закрепляемая двумя винтами М5х12, при установке которой следует обращать внимание на положение корпуса светопровода и внутренней боковой его поверхности. Между корпусом светопровода и указанными поверхностями должен быть установлен минимальный зазор, исключающий касание с гладким барабаном.

Затем следует установить, закрепив четырьмя винтами М5х12, корпус фотоприемной части.

Зарядить звукоблок кинопроектора кольцом с фонограммой «Синус 1000 Гц», повернуть рукоятку ручного привода головки на 2 – 3 оборота и установить зазор 0,5 – 0,6 мм между торцом светопровода и кинолентой, обратив внимание на то, чтобы оптическая ось светопровода совпала с продольной осью фонограммы. Если это не так, необходимо путем шабровки посадочной части на головке или установки дистанционных шайб добиться требуемой точности положения.

Снять кольцо с фонограммой, включить читающую лампу, установить на ней напряжение 5,3 – 5,4 В и приступить к выставлению горизонтальной соосности светооптической и фотоприемной частей, контролируя через смотровое окно положение светового пятна относительно механической щели. Пятно должно быть ярким, равномерно освещенным и симметрично расположенным относительно щели по вертикали. Затянуть все шесть винтов крепления к головке.

Установить кольцо фонограммы «Синус 1000 Гц», повернуть рукоятку ручного привода на 2 – 3 оборота и, наблюдая в окно, поворотом микрообъектива предварительно сфокусировать изображение фонограммы на механической щели. Одновременно проверить положение изображения фонограммы по горизонтали. Разделительная полоса между левой и правой дорожками фонограммы должна совпадать с вертикальной риской на механической щели. Перемещение изображения фонограммы по горизонтали осуществляется поворотом винта 14.

Подключить фотодиоды к усилителю, установить номинальную громкость, включить кинопроектор с предварительно заряженным кольцом фонограммы «Маяк» и при отсутствии какого-либо сигнала, контролируемого измерительным прибором усилителя, затянуть контргайку 15.

Подключить к выходу предварительного усилителя осциллограф типа С1-83. Запус-

тить кольцо с фонограммой «Растр 90000 Гц» и сфокусировкой микрообъектива добиться максимальной амплитуды сигнала на экране осциллографа. Закрепить винт 16.

Снять фонограмму «Растр» и пропустить фонограмму «Синус 1000 Гц». На экране осциллографа должны наблюдаться две одинаковые по амплитуде синусоиды. Если это не так, необходимо проверить положение фотодиодов относительно пучков света, исходящих от разделительных линз. Это можно проверить по листу белой бумаги, установленной на держатель 8 при снятых фотодиодах. Световые пятна должны располагаться в центрах посадочных отверстий для фотодиодов. Поворотом держателя вокруг оси легко добиться требуемого положения.

Переключить осциллограф в положение Х/У. При этом на экране должна появиться прямая линия, расположенная под углом 45°. Если изображение линии размытое и утолщенное в середине, необходимо, отпустив винт 11 и поворачивая поочередно в разные стороны винты 12, добиться минимальной толщины линии, после чего затянуть винты 11 и 12.

Пропустить тест-фильм с фонограммой «Скапирующая плавная» для измерения равномерности освещенности щели, наблюдая за показанием измерителя выхода усилителя или цифрового вольтметра, подключенного на выход предварительного усилителя. Если максимальные значения показаний прибора при прохождении фонограммы отличаются от минимальных не более чем на 10%, регулировки системы закончены.

Если это не так, необходимо подъюстировать читающую лампу и добиться требуемой равномерности освещенности механической щели, при которой читающая оптика будет вносить минимальные нелинейные искажения при воспроизведении.

После завершения всех регулировок рекомендуется пропустить тест-фильм для слуховой оценки общего качества звуковоспроизведения.

35-мм звуковые фотографические тест-фильмы

Н. КОВАЛЕВСКАЯ,
руководитель испытательной
лаборатории аппаратуры магнитной
записи-воспроизведения звука,
магнитных лент, тест-фильмов
и фонограмм,
зав. сектором НИКФИ

Для обеспечения качества кинопоказа большое значение должно уделяться методам испытания параметров оборудования для создания и демонстрации кинофильмов. Использование тест-фильмов при проверке и настройке его параметров позволяет обеспечить стабильные качественные характеристики показа кинофильмов, а также выполнение постановления Правительства Москвы по лицензированию деятельности кинотеатров и получение сертификата на качество демонстрирования.

По заказу Управления региональной политики в сфере киноvideопредпринимательства и проката Государственного комитета Российской Федерации по кинематографии в Научно-исследовательском кинофотоинституте восстановлено производство тест-фильмов. Для решения этой проблемы были модернизированы оборудование и средства контроля, необходимые для их изготовления, определена оптимальная номенклатура тест-фильмов.

1. Тест-фильм для проверки и регулировки фокуса и азимута «35КФ3-9000»

(цена за 1 п. м – 1,58 \$ США, оплата по курсу)

Параметры измерительного сигнала для регулировки фокуса и угла наклона читающего штриха в соответствии с ИСО 6025 приведены в таблице 1.

Таблица 1.

Наименование параметров записи	Формат контрольного фильма
Частота сигнала, кГц	35-мм
Допускаемое отклонение частоты сигнала, %	9
Номинальное значение угла между записью и базовым краем	± 3
Допускаемое отклонение угла между записью и базовым краем	90°
Неравномерность отдачи, дБ, не более	± 5'
Коэффициент модуляции, не менее, %	± 0,3
	80

2. Тест-фильм для проверки и регулировки положения читающего штриха относительно базового края кинофильма «35 Маяк» (цена за 1 п. м – 1,58 \$ США, оплата по курсу)

Параметры тест-фильмов соответствуют таблице 2 и рисунку 1.

Параметры измерительных сигналов

Частота со стороны изображения, Гц 300
Частота со стороны перфорации, Гц 1000
Допустимое отклонение частот, % ± 10
Форма сигнала прямоугольная



Таблица 2.

Обозначение размеров, мм	Формат контрольного фильма
	35-мм
a	5,10±0,03
b	7,23±0,03
c	0,18 _{min}
d	0,30 _{min}

3. Тест-фильм для проверки и регулировки равномерности освещенности читающего штриха «35 Сканирующая дорожка»
(цена за 1 п. м – 3,33 \$ США, оплата по курсу)

Параметры измерительного сигнала
Частота, Гц 1000
Модуляция максимальная
Максимальное колебание отдачи по всей длине тест-фильма, дБ ±0,5
Длительность сигнала прохождение сканирующей дорожки не должно быть менее 6 с

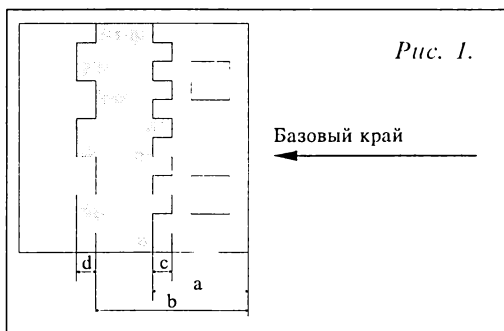
Размеры и расположение сигналов отображены в таблице 3 и на рисунке 2.

Таблица 3.

Обозначения	Размеры, мм
	35-мм
a	5,2±0,03
b	7,13±0,03
c	0,18 _{max.}

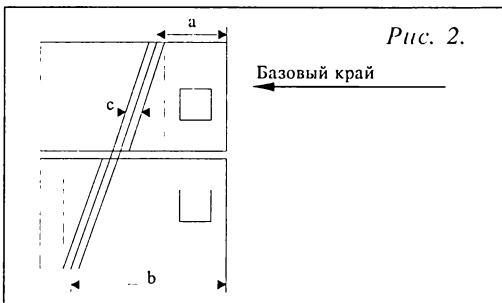

4. Тест-фильм для проверки и регулировки уровня воспроизведения «35 Баланс»
(цена за 1 п. м – 1,75 \$ США, оплата по курсу)

Для проверки и регулировки уровня воспроизведения и обеспечения комплиментарности компандерной системы шумопонижения, используемой в системе матричного кодирования аппаратуры воспроизведения фотографических фонограмм.

Параметры по тест-фильмам приведены в таблице 4.

Таблица 4.

Наименование параметров сигнала	Формат контрольного фильма
	35-мм
Частота сигналов, Гц	1000
Допускаемое отклонение частоты сигнала, %	± 3
Форма сигнала	Синусоидальная
Гармонические искажения, не более, %	3
Неравномерность отдачи, дБ, не более	± 0,5
Коэффициент фотоэлектрической отдачи, соответствующий: 50 % модуляции стереофонической фонограммы для 35-мм формата; 43,4 % модуляции для монофонической фонограммы 35-мм формата	0,344

5. Тест-фильм для проверки частотной характеристики по высокой частоте «35 Синус»
(цена за 1 п. м – 1,58 \$ США, оплата по курсу)

Параметры по тест-фильмам приведены в таблице 5.

6. Тест-фильм для проверки и регулировки коэффициента детонации «35 Детонация»
(цена за 1 п. м – 1,42 \$ США, оплата по курсу)

Параметры по тест-фильмам приведены в таблице 6.

Таблица 5.

Наименование параметров записи	Формат контрольного фильма	
	35-мм	
Форма сигнала	Синусоидальная	
Частота сигналов, Гц	1000	10000
Допускаемое отклонение частоты сигнала	$\pm (3 \% + 2 \text{ Гц})$	
Коэффициент модуляции, %	50	50
Разность отдачи сигналов опорной и высокой частот, не более, дБ	$\pm 0,5$	
Неравномерность отдачи, дБ, не более	$\pm 0,3$	
Гармонические искажения, %	3	
Угол наклона, мин	± 5	± 5

Таблица 6.

Наименование параметров записи	Формат контрольного фильма	
	35-мм	
Форма сигнала	Гармонический или прямоугольная	
Частота сигналов, Гц	3150	
Допускаемое отклонение частоты сигнала, Гц	± 25	
Коэффициент модуляции, не менее	80	
Коэффициент детонации, не более, %	$\pm 0,05$	
Максимальное изменение выходного уровня, дБ	$\pm 1,0$	

7. Тест-фильм фотографический с записью широкополосного розового шума «35КФЗ-Ш» (цена за 1 п. м – 1,75 \$ США, оплата по курсу)

Контрольная фотографическая звуковая 35-мм фонограмма с записью широкополосного розового шума «35 КФЗ-Ш» предназначена для измерения разбаланса АЧХ и ФЧХ усилителей воспроизведения стереоканалов.

Параметры измерительного сигнала

Широкополосный розовый шум, Гц..... 20–12500
 Уровень записи относительно номинального, дБ -10
 Неравномерность АЧХ уровня записи в диапазоне 20–4000, дБ $\pm 1,0$
 в диапазоне 4000–12500, дБ $\pm 2,0$
 Длина широкополосного розового шума, м, не более 150

8. Тест-фильм для установки средней линии фонограммы относительно линии раздела светового пучка на два и для определения величины переходного затухания «35 левый-правый» (цена за 1 п. м – 1,75 \$ США, оплата по курсу)

Предназначен для установки средней линии фонограммы относительно линии раздела светового пучка на два и для определения величины переходного затухания 35-мм кинопроекторов с двухканальной читающей системой со скоростью движения 456 мм/с.

Таблица 7

Параметры измерительного сигнала

Наименование		левый канал	правый канал
Количество дорожек записи		две	
Частота сигнала, Гц	левый канал	1000	обесшумленная пауза
	правый канал	обесшумленная пауза	1000
Допустимое отклонение частоты, %		± 3	
Форма сигнала		синусоидальная	
Гармонические искажения, не более, %		3,0	
Неравномерность отдачи, дБ		0,3	
Коэффициент модуляции, %		100	
Разница уровней записи на обеих дорожках, дБ, не более		0,5	

9. Тест-фильм для субъективной оценки качества звучания аппаратуры воспроизведения матричного стереофонического звукового сопровождения кинофильмов «35КФФ-КС»
(цена – 350 \$ США, оплата по курсу)

Тест-фильм позволяет периодически проверять на слух без специальных приборов кинотеатральное оборудование.

Функциональные возможности тест-фильма (рис. 3):

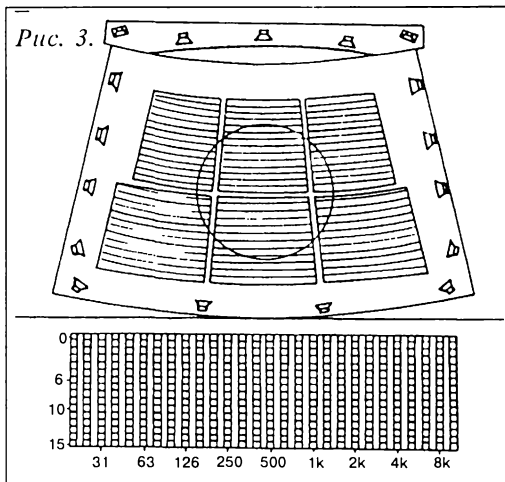

– коммутация каналов левого, центрального, правого и канала зала. Проверка работы каналов проводится по дикторским объявлениям

– сравнение уровней громкости звучания каналов. Осуществляется при воспроизведении широкополосного розового шума, перемещающегося по каналам: левому, центральному, правому и каналу зала

– оценка состояния громкоговорителей и усилителей. Производится при воспроизведении полос розового шума в диапазонах: 20-100 Гц; 100-300 Гц; 300-2000 Гц; 2000-8000 Гц – по каналам левому, центральному, правому и 50-8000 Гц – по каналу зала

– оценка воспроизводимого частотного диапазона и состояния громкоговорителей. Выполняется при воспроизведении сигнала с плавно меняющейся частотой по каналам левому, центральному, правому и каналу зала

– проверка равномерности движения тест-фильма – при прослушивании фонограммы записи аккордов рояля

– оценка общего качества звучания при прослушивании фонограмм движения поезда и музыкального отрывка

– проверка динамического диапазона каналов воспроизведения при прослушивании паузы.

10. Тест-фильм для проверки и регулировки амплитудно-частотных характеристик каналов воспроизведения «35КФЗ-МЧ»
(цена – 140 \$ США, оплата по курсу)

Тест-фильм предназначен для проверки и регулировки номинальных уровней и амплитудно-частотных характеристик усилителей воспроизведения 35-мм аппаратуры с фотографическим воспроизведением звука. Параметры тест-фильма соответствуют ISO 6025.

Таблица 8

Наименование параметров сигнала	Значение
Частота сигналов, Гц	1000
Допускаемое отклонение частоты сигнала, %	± 3
Форма сигнала	Синусоидальная
Гармонические искажения, не более, %	3
Неравномерность отдачи, дБ, не более	± 0,5
Коэффициент фотоэлектрической отдачи, соответствующий: 50 % модуляции стереофонической фонограммы для 35-мм формата; 43,4 % модуляции для монофонической фонограммы 35-мм формата	0,344
Минимальная длительность сигнала, с	20

Таблица 9

Наименование параметров записи	Формат контрольного фильма	
Форма сигнала	Синусоидальная	
Частотный ряд сигналов, Гц	31,5; 40; 63; 125; 250; 500; 1000; 2000; 3150; 4000; 5000; 6300; 7100; 8000; 10000; 11200; 12500; 1000	
Допускаемое отклонение частоты сигнала	$\pm (3 \% + 2 \text{ Гц})$	
Коэффициент модуляции, %	50	50
Разность отдачи сигналов частот, не более, дБ	$\pm 0,5$	
Неравномерность отдачи, дБ, не более	$\pm 0,3$	
Гармонические искажения, % до 5000 Гц для 35-мм формата	3	
Угол наклона, мин	± 5	± 5

Номинальная скорость движения тест-фильма 456 мм/с. Азимут относительно базового края по отношению к направлению движения киноплёнки составляет 90° , допустимое отклонение $\pm 5^\circ$.

Тест-фильм состоит из участков, обеспечивающих регулировку следующих параметров:

1. Опорный уровень.

Параметры измерительного сигнала приведены в таблице 8.

2. Амплитудно-частотная характеристика.

Параметры измерительных сигналов приведены в таблице 9.

Справки по телефонам:
(095) 157-57-11, 158-61-14

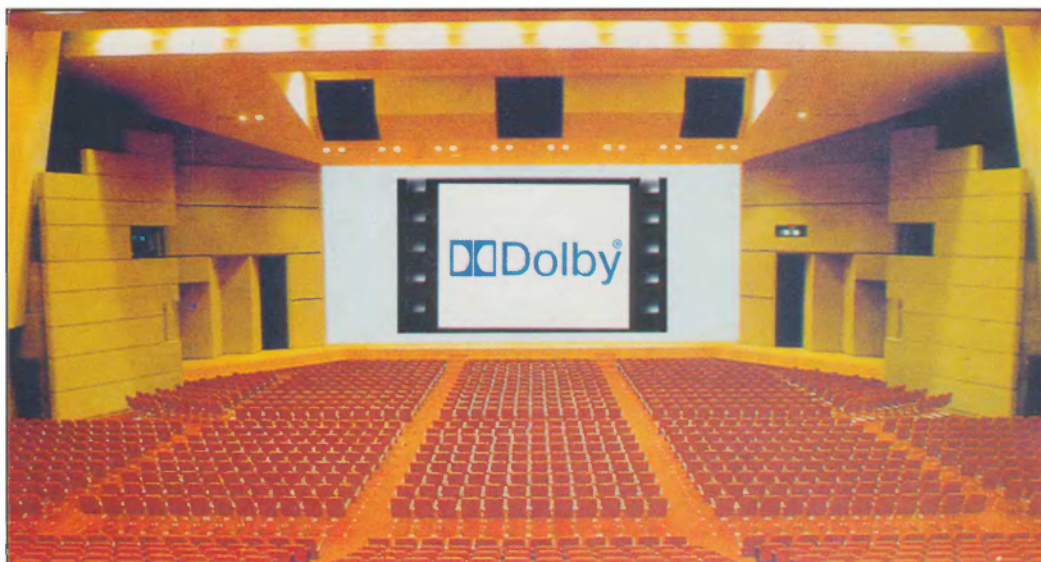

SCIENCE
ART
DISTRIBUTION

Адрес для корреспонденции:
630117, г. Новосибирск-117, а/я 4.
Телефоны для справок:
(383-2) 59-29-15, факс: 32-24-90.