

КИНО МЕХАНИК

4

АПРЕЛЬ

80

номере:

Образ
В. И. Ленина
на экране

Кинообслуживание
в РСФСР —
итоги и задачи

кинопрокате
Молдавии

Опыт
кинофикаторов
Ставрополя

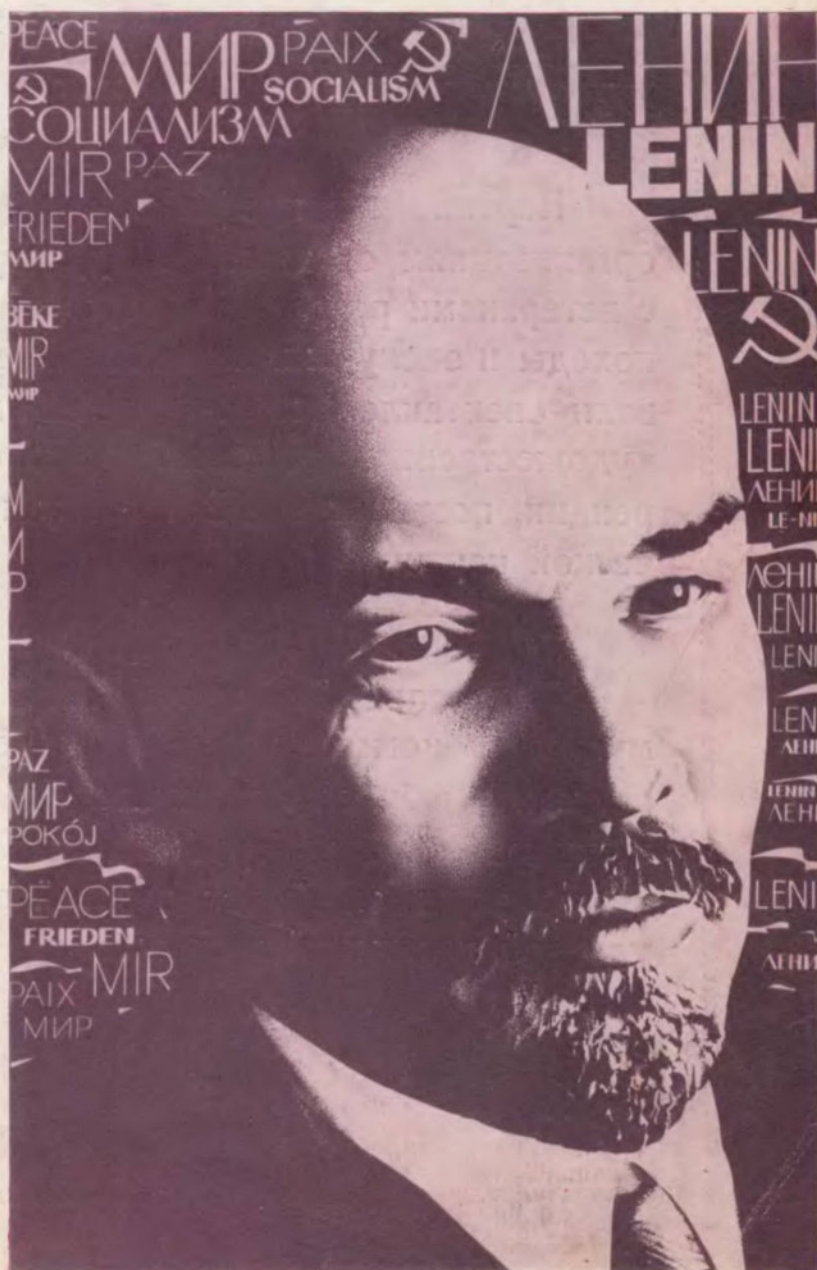

**Из Постановления ЦК КПСС
«О 110-й годовщине со дня рождения
В. И. Ленина»**

Развернуть массовое социалистическое соревнование за достойную встречу 110-й годовщины со дня рождения В. И. Ленина, успешное завершение десятой пятилетки.

Партийным, профсоюзным, комсомольским организациям, органам культуры провести встречи с ветеранами революции, героями войны и труда, походы и экскурсии по ленинским местам, фестивали спектаклей, кино- и телефильмов, музыки, художественные выставки, читательские конференции, посвященные В. И. Ленину, Коммунистической партии.

Центральный Комитет КПСС призывает коммунистов, комсомольцев, всех советских людей встретить юбилей Владимира Ильича Ленина новыми успехами в борьбе за коммунизм, превратить завершающий год десятой пятилетки в год ударной ленинской работы.

КИНО-МЕХАНИК

ЕЖЕМЕСЯЧНЫЙ
МАССОВО-ТЕХНИЧЕСКИЙ ЖУРНАЛ
ГОСУДАРСТВЕННОГО КОМИТЕТА
СССР ПО КИНЕМАТОГРАФИИ

4 1980

Основан в 1937 году

Главный редактор
ЖИДКОВ В. С.

РЕДКОЛЛЕГИЯ:

Витоль А. Я., Волчков А. И.,
Давыдов Н. П., Ключан-
ский В. И., Коровкин В. Д.,
Лившиц Г. М., Лисо-
гор М. М., Лужинская Л. Л.
(зам. гл. редактора), Мит-
рофанов И. М., Мунь-
кин В. Б., Николь-
ский Ю. В., Пивоваро-
ва И. Л. (отв. секретарь),
Плотников С. Н., Площан-
ский В. В., Рошаль Г. Л.,
Соболев А. Н., Соловь-
ев М. А., Суздаев А. Е.,
Сурогин В. Н., Сырни-
ков Т. А., Туркин Л. П.,
Черкасов Ю. П., Шекочи-
хин В. С.

Москва
издательство «Искусство»
© Киномеханик 1980
Рукописи не возвращаются
Адрес издательства: 103009 Мос-
ква, Соинковский пер., 3, тел.
203-58-72
Адрес редакции: 103006 Москва,
Воротниковский пер., 12, тел.
200-10-70
Художественный редактор
О. Рендакова
Сдано в набор 15/II 1980 г.
Подписано к печати
Л-04636
Формат 70×108^{1/16}
Усл. п. л. 4,55
Уч.-изд. л. 6,358
Тираж 74 650 экз.
Заказ 149
Высокая печать
Чеховский полиграфический
комбинат Союзполиграфпрома
Государственного комитета СССР
по делам издательства,
полиграфии и книжной торговле
г. Чехов Московской обл.

НА 1-й СТР. ОБЛОЖКИ:
плакат художника М. Гер-
мана

СОДЕРЖАНИЕ

Ленин в наших сердцах	2	
Соловьев М. Вступая в новое десятилетие	5	
ЭФФЕКТИВНОСТЬ И КАЧЕСТВО		
Наниев А. Бережно и эффективно	10	
Балашова Л. Ни одного отстающего рядом	16	
В ГОСКИНО РСФСР	19	
ОБМЕН ОПЫТОМ		
У киноработников Ставрополя		
Кривко И. Задачи ставит жизнь	20	
Семенihin И. Техническая служба совершенствуется	23	
Лысенко П. Порчи фильмокопий можно избежать	26	
Жидков В. 25-летие краевой фильмотеки	26	
Сафонова В. У нас в «Орленке»	27	
ПО СЛЕДАМ НАШИХ ВЫСТУПЛЕНИЙ		
Опыт невинномысцев — всем	29	
ОЛИМПИАДА-80		
Бутько М. Свет Олимпиады над Минском	31	
ХРОНИКА	32, 44	
ПОВЫШЕНИЕ КВАЛИФИКАЦИИ		
Метрология. Тема 3. Виды и методы измерений	33	
Клушин Г. Ограничение искажений напряжения сети при работе тиристорных выпрямителей	35	
ВОПРОСЫ ЭКСПЛУАТАЦИИ		
Булочник Р., Усятинский Я. Соединение АКП-6М с кинопроекторами типа «Ксенон»	41	
НОВЫЕ КНИГИ		
Валевач С. Учебное пособие для киномехаников	44	
НОВЫЕ ФИЛЬМЫ		
Художественные		
«В моей смерти прошу винить Клаву К...» * «Точка отсчета» * «Чужая компания» * «Приключения Али- Бабы и сорока разбойников»	45	
Сельскохозяйственные		48
Приложение. Кинокалендарь * Репертуар мая * Кино в датах		

ЛЕНИН в наших сердцах

«Э то прежде всего — Ленин в наших сердцах. Это Ленин такой, каким он живет в памяти и чувствах нашего многомиллионного народа. Тот Ленин, чье великое дело мы завершаем», — так С. Эйзенштейн приветствовал фильмы «Ленин в Октябре» и «Ленин в 1918 году».

В этих словах великого художника советского экрана как бы воплотились мысли и чувства многих мастеров нашего кино, кому судьба подарила величайшее счастье — прикоснуться к жизни вождя, запечатлев ее в кадрах кинохроники и воссоздав в художественном кинематографе.

Ильич, выступающий с трибуны и о чем-то задумавшийся, принимающий парад Всеобща и прогуливающийся во дворе Кремля, отдыхающий в семье и готовящийся к речи на конгрессе Коминтерна... Уникальные кадры, снятые первыми советскими кинооператорами А. Лембергом и П. Новицким, Э. Тиссэ и Г. Гибером, А. Левицким и А. Винклером, сегодня известны миллионам зрителей всего мира. С них начиналась советская кинолениниана, создаваемая более шестидесяти лет мастерами советского киноискусства. Именно они стали основой картин выдающегося режиссера-документалиста Дзиги Вертова, первым собравшего прижизненные съемки Владимира Ильича и создавшего тематический выпуск «Госкинокалендаря», два выпуска знаменитой ленинской «Киноправды», фильм «Три песни о Ленине», посвященные жизни и деятельности вождя и воплощению его заветов.

В 1927 году С. Эйзенштейн сделал попытку создать образ Ленина средствами художественного кино, пригласив для исполнения этой роли в фильме «Октябрь» рабочего В. Никандрова, обладавшего поразительным сходством с Ильичем. В картине Владимир Ильич предстал перед зрителем выступающим с броневика у Финляндского вокзала, во время пребывания его в Разливе, и провозглашающим в Смольном Советскую власть с трибуны II съезда Советов. Эйзенштейн впоследствии писал, что авторы фильма не ставили перед собой задачи воссоздать на экране характер Ленина во всем его многообра-

зии: «...Ильич воспринялся не как бытовой персонаж, а как символ... и наши рядовые массы зрителей, и зрительские массы, например Америки, в равной мере электризовались, хотя и под противоположными знаками, наличием бледной тени вождя. На большее, чем тень, мы не претендовали».

Используя прижизненные съемки Ленина, опыт Эйзенштейна, достигнув больших идейно-творческих высот в решении историко-революционной темы, кинематографисты смогли приступить к воссозданию образа вождя в художественном кино.

Б. Щукин... Имя этого великого актера навсегда останется в памяти людей — ему выпало счастье первым воплотить на экране образ Владимира Ильича Ленина в фильмах режиссера М. Ромма «Ленин в Октябре» и «Ленин в 1918 году». К этой работе актер шел почти десять лет — еще в 1928 году А. Луначарский говорил о прямой связи театральных работ Щукина, воплотившего образы коммунистов-ленинцев, с «бессмертным положительным типом Ленина». И М. Горький, наблюдая репетицию «Егора Булычова», где Щукин играл главную роль, высказал мысль о возможности создания актером образа Ленина. Работа над образами коммунистов в спектаклях по «Виринею» Л. Сейфуллиной, «Барсукам» Л. Леонова, «Далекому» А. Афиногенова, в фильмах «Летчики» Ю. Райзмана и «Покорение победителей» В. Строевой, изучение огромного фактического материала, просмотр кинохроники, запечатлевшей вождя, — все это вылилось в стремление постичь необъятный ленинский характер, его величие и простоту.

Говоря о трудности актерского воссоздания образа Ленина, К. Станиславский предупреждал: «Портретным сходством тут не отделаешься. Нужно полное и глубокое проникновение в мысли Ильича, умение ими жить и донести их до зала».

Близилось время осуществления великой мечты актера. В июле 1937 года Щукин приехал на «Ленфильм» для пробных съемок в картине режиссера С. Юткевича «Ноябрь» по сценарию Н. Погодина (впоследствии по этому сценарию был снят фильм «Человек с ружьем»). В те дни Ют-

Юткевич записал в дневнике: «Первая съемка. Она проходит в торжественной, глубоко волнующей обстановке. Перед нами живой Ленин. Коробка за коробкой заряжают пленку в аппарат... Сначала робко, потом осмелев, мы пробуем со Щукиным все ракурсы, все положения: вот Ильич оратор, вот он за письменным столом просматривает «Правду», вот он задумался и чертит что-то в блокноте, вот он улыбается, вот разговаривает с невидимым собеседником и хитро поглядывает на него, прищурив глаза... И еще один волнующий день: пленка на экране. Еще не все найдено, не все еще завершено, но уже можно сказать полным голосом: это победа! На экране — Ленин!..»

Но обстоятельства сложились так, что съемки фильма были отложены. В те дни и состоялась встреча актера с М. Роммом, который предложил Щукину сниматься в фильме «Ленин в Октябре» по сценарию А. Каплера. До выхода этой картины на экран оставалось пять месяцев. В своих воспоминаниях Ромм запечатлел неслыханную атмосферу тех дней: и первую встречу с актером, и его недоверие к молодому режиссеру, и сжатость сроков — подчас казалось, что решить такую задачу за короткое время невозможно. Но шаг за шагом рождалось взаимопонимание художников, стремившихся как можно полнее, глубже и достовернее рассказать о Ленине — вожде, великом историческом деятеле, стоящем во главе миллионов трудящихся масс. Как вспоминает режиссер, Щукин «с первого же куска (Ленин на паровозе)... начал поиски ленинского юмора, ленинской непосредственности, остроты реакции, живой темпераментности и — главное — ясного и простого человеческого общения с каждым собеседником».

Успех дилогии «Ленин в Октябре» и «Ленин в 1918 году» (сценарий А. Каплера и Т. Златогоровой) был необычайный. «Казалось, что первая серия «Ленина в Октябре», — писал Эйзенштейн в статье «Ленин в наших сердцах», — потолок возможностей создания образа Ленина. Однако сейчас, сличая обе серии, видишь, как растет замечательный артист Щукин в исполнении этой необыкновенной и единственной роли... Щукин... уже полной грудью дышит Лениным...».

Немало интересных замыслов в работе над ленинской темой было у Б. Щукина и М. Ромма. Но внезапная смерть актера оборвала их творческие планы.

В интервью-диалоге с Юткевичем немецкий кинорежиссер Г. Херлингсхаус спросил режиссера: «У каждого художника есть своя тема, в которой находит свое полное воплощение его творческая натура. Не является ли для вас такой темой образ Ленина и его жизнь?» И Юткевич ответил: «Да, вы правы, это действительно моя главная тема». С полным правом под этими словами мог бы подписаться и М. Штраух — выдающийся актер советского театра и кино, создавший вместе с С. Юткевичем ленинскую трилогию — «Человек с ружьем», «Рассказы о Ленине» и «Ленин в Польше».



«Человек с ружьем»

Содружество двух мастеров началось именно в те дни 1937 года, когда страна рукоплескала фильму «Ленин в Октябре». Юткевич готовился к съемкам картины «Человек с ружьем» и, посмотрев Штрауха в роли Ленина в пьесе А. Корнейчука «Правда» (это было первое исполнение роли вождя на московской сцене), предложил ему сниматься. И когда фильм был закончен, Юткевич записал в своем дневнике: «Думается мне, что сила образа, созданного на экране... Штраухом, состоит в том, что... Штраух не ставил своей задачей показать в отдельных кусках то Ленина как вождя, то Ленина как человека. В каждом кадре, во всем, начиная от грима и кончая поведением, мы искали черты того поэтического образа, который должен был приблизиться к сердцу зрителя силой не натуралистического правдоподобия, а поэтического обобщения».

Именно поиск «поэтического обобщения» стал своеобразным камертоном работы этих художников над ленинской темой, которая прошла через сорок лет их жизни.

Шли годы, и, как писал Штраух, «появлялась потребность в дальнейшей психологической разработке образа. Хотелось, чтобы Лениниана развивалась не только шире, но и глубже. Именно на этом пути надо искать возможности показа «нового Ленина», новых (т. е. не отраженных в искусстве) сторон его натуры».

Эти поиски были начаты в фильме «Рассказы о Ленине», где в двух новеллах, относящихся к 1917 и 1923 годам, сделана



«Ленин в Польше»

попытка раскрыть новые грани великого образа, показать Ленина не только вождем революции, но и в домашней обстановке, в беседах с родными и друзьями, на природе, в решении обычных жизненных дел. Советская и зарубежная печать, восторженно встретившая картину, была единодушна в оценках — «Рассказы о Ленине» знаменовали собой новый творческий этап в работе советских кинематографистов над образом вождя.

Работа творческого коллектива была продолжена в фильме «Ленин в Польше», созданном совместно с польскими кинематографистами. Избрав новый драматургический прием — внутренний монолог Ленина, авторы дали нам возможность проникнуть в духовный мир вождя, увидеть, как Ленин, находясь в заключении, напряженно осмысливает события, глубоко и всесторонне оценивает их. «...«Ленин в Польше»... за этим нарочито документальным названием,— писала газета «Известия»,— стоит глубоко эмоциональное, дерзкое по своей творческой и гражданской смелости произведение искусства. Фильм о Ленине, о вожде революции, о русском интеллигенте. Фильм, в котором предметом изображения стала ленинская мысль, ее активность, сила, всепоглощающая, вмещающая целый мир страсть».

И последние двадцать лет отмечены пристальным вниманием мастеров экрана разных поколений к разработке ленинской темы. Дилогия «Сердце матери» и «Верность матери» М. Донского, фильмы «Синяя тетрадь» Л. Кулиджанова, «Шестое июля» Ю. Карасика, «Доверие» В. Трегубовича вписали в кинолениниану новые яркие страницы, познакомили нас с другими исполнителями роли Ленина — Р. Нахапетовым, М. Кузнецовым, Ю. Каюровым, К. Лавровым.

«Я шел с этой картины взволнованный и потрясенный, унося в своей душе образ Шестого июля — одного из дней XX века, наполненного событиями, человеческими страстями, конфликтами, борьбой, мужеством. Я уносил в себе образ Ленина... Во мне звучат слова, сказанные Лениным с экрана: «Я знаю только одну великую цель — счастье людей...» — так известный советский режиссер Г. Чухрай писал в газете «Правда» о картине «Шестое июля».

Авторы фильма показали нам только один день великой ленинской жизни — 6 июля 1918 года, когда в Москве вспыхнул мятеж левых эсеров. В те трагические для революции часы воля и мужество партии, мудрость и гений Ленина спасли молодую Республику Советов. Авторы этой картины стремились создать достоверную экранную среду, точно размеченную по часам и минутам, соответствовавшую подлинному ходу событий. Естественно, этот новаторский по своей сути стиль киноленты потребовал от создателя образа Владимира Ильича подлинно документальной точности, необычайной сосредоточенности в передаче движения мыслей и чувств. И молодой актер Ю. Каюров, ранее сыгравший роль Ленина в фильмах «В начале века» и «Сквозь ледяную мглу», с честью справился с этой нелегкой задачей...

В те дни 1975 года, когда в Хельсинки начинало свою работу Совещание по европейской безопасности, творческая группа «Ленфильма» заканчивала в столице Финляндии съемки картины «Доверие», также рассказывающей об одном дне ленинской жизни — 31 декабря 1917 года. Дне, когда Владимир Ильич вручил представителям Финляндии постановление Совнаркома о признании независимости их государства. И глубоко символичным оказалось это чисто случайное совпадение — ведь именно в «Доверии» звучат ленинские слова, как бы обращенные к народам всей планеты: «Путь к доверию не прост, нужна работа и работа. Но каждая дорога начинается с первого шага...».

Мы перелистали лишь несколько страниц кинематографической Ленинианы, вспомнив о тех, кто прокладывал пути постижения ленинского образа на экране, и о тех, кто подхватил эстафету их творческого подвига.

Ленинская тема разрабатывается в создаваемых сегодня художественных фильмах: «Мир, хлеб, свобода» (реж. Ю. Карасик), «День, год, век» (реж. С. Бондарчук), «Ленин в Париже» (реж. С. Юткевич), хроникально-документальных и научно-популярных — «Ленин и время», «Ленин в Швейцарии», «Здесь работал Ленин», «Рассказ о первом празднике» и др.

Кинолениниана продолжается...



ПОПРАВКИ

В № 3 журнала по вине типографии допущены опечатки. На стр. 27 в левой колонке на 10-й строке снизу следует читать «Кинап», на стр. 39 в табл. 1 последнюю строку в правой колонке следует читать *кб*.

М. СОЛОВЬЕВ,
первый заместитель
председателя
Госкино РСФСР



ВСТУПАЯ В НОВОЕ ДЕСЯТИЛЕТИЕ

МИНУВШИЙ год завершил целое десятилетие. И, подводя его итоги, мы как бы подытоживаем все 70-е годы. Поэтому особенно важно, отмечая достижения (а они есть, и немалые), критически взглянуть на сделанное, тщательно проанализировать свои просчеты, чтобы навсегда избавиться от них.

Вся деятельность органов кинофикации и кинопроката республики в прошедший период была направлена на дальнейшее улучшение кинообслуживания населения, усиление роли кино в идейно-политическом, нравственном и эстетическом воспитании народа. Опираясь на всестороннюю и активную помощь местных партийных и советских органов, кинофакторы добились совершенствования материально-технической базы киносети и кинопроката. В прошлом году было построено 18 кинотеатров на 8,4 тыс. мест, многие кинотеатры капитально отремонтированы и реконструированы. На селе теперь киноустановки открыты во всех населенных пунктах, где для этого имеются условия.

Перспективным планом мероприятий по переоснащению киносети предусмотрены замена устаревшего оборудования и внедрение современных видов кинопоказа. Все постоянные кинотеатры переходят на ксенонные источники света, а стационарные сельские киноустановки — на показ широкоэкранных фильмов.

Постановление ЦК КПСС «О дальнейшем улучшении идеологической, политико-воспитательной работы» активизировало поиски киноработниками новых форм и методов использования воспитательных возможностей киноискусства. Повсеместно проводился широкий показ лучших советских художественных и документальных фильмов, пропагандирующих внутреннюю и внешнюю политику партии, решения XXV съезда КПСС и последующих пленумов ЦК КПСС, ход всенародного социалистического соревнования за выполнение и перевыполнение заданий пятилетки.

ГОТОВЯСЬ к 60-летию советской кинематографии, коллективы киноорганизаций широко пропагандировали достижения нашего многонационального киноискусства, его роль в формировании мировоззрения, нравственных убеждений и эстетических вкусов советских людей. Успешно прошли кинофестивали и тематические показы «Искусство, рожденное Октябрем», «Страницы истории советского кино», «Киноискусство союзных республик» и др., творческие отчеты киностудий, встречи зрителей с мастерами кино. В период подготовки к юбилею кино и в дни его празднования лучшие отечественные фильмы посмотрела многомиллионная аудитория.

Последовательно осуществлялись меры для дальнейшего повышения эффективности использования фильмофонда. Выпуску каждого значительного произведения советского киноискусства на экраны Москвы, Ленинграда, Горького, Свердловска, Ростова, Башкирии, Татарии и многих других регионов предшествовала серьезная подготовка — заблаговременно составленный и хорошо продуманный репертуарный план, широкая пропаганда фильмов в печати, по радио

и телевидению, яркая, выразительная художественная реклама, распространение билетов с помощью большого актива общественных киноорганизаторов.

Расширяется и совершенствуется арсенал рекламно-информационных средств. Многообразная рекламно-пропагандистская работа ведется, например, в Пермской области. Здесь постоянно увеличиваются количество рецензий в печати, продолжительность радио- и телепередач; организована новая 40-минутная телепрограмма «Пионерский кинозал». Рекламные радиотексты составляются с учетом зрительских интересов. Разнообразнее стали издания, выпускаемые кинопрокатными организациями и методическим кабинетом в помощь сельской киносети. На каждый из лучших наших фильмов сельские киноустановки получают не менее 15—20 экз. печатной рекламы. Показ особо значительных картин сочетается с организацией массово-политических предсеансовых мероприятий. К примеру, в связи с демонстрированием эпопеи «Великая Отечественная» в областном центре были проведены общегородская и пять районных премьер, которые открывали секретари районных комитетов партии. Еженедельно в кинотеатрах проводились вечера и киноутренники, где зрители чествовали ветеранов войны и труда. Эпопею увидели 46,5% жителей Перми. Вообще же лучшие советские кинопроизведения в области просматривает 25—30% населения, а в отдельных районах — свыше 40%.

В Омской, Воронежской, Свердловской, Ярославской, Челябинской областях широкое распространение получили информационно-рекламные сеансы, вечера — творческие портреты режиссеров и актеров, предавляющие выпуск фильма на

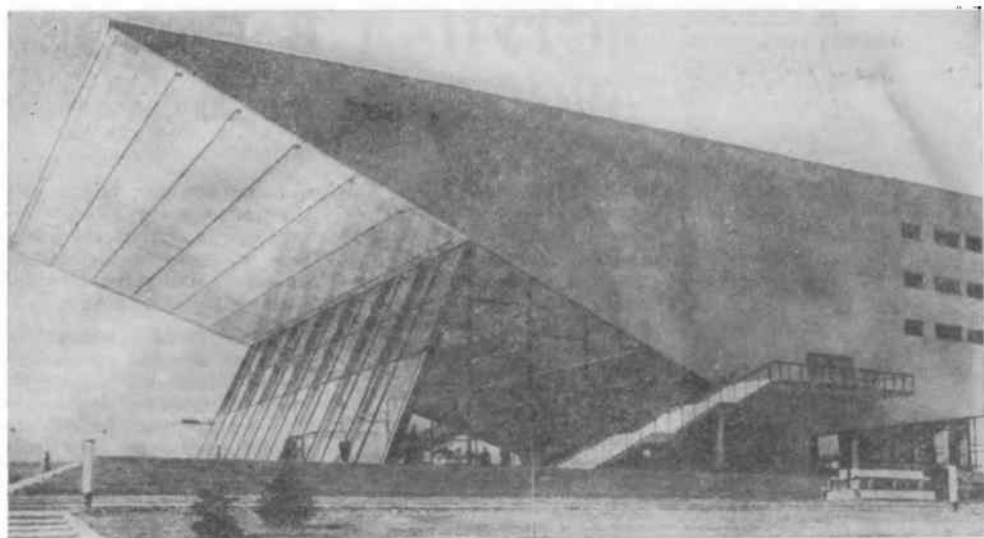

Кинотеатр «Аврора» в Краснодаре

экран, тематические кинопанорамы («На экране — Великая Отечественная», «Молодые — молодым» и т. д.).

Дальнейшее развитие получило культурное сотрудничество кинотеатров с промышленными предприятиями, организациями и учебными заведениями. Расширились возможности информирования трудящихся о репертуаре кинотеатров и создании разветвленной сети общественных касс предварительной продажи билетов на предприятиях, в учреждениях и по месту жительства зрителей. Многие кинотеатры Алтайского, Красноярского краев, Владимирской, Воронежской, Куйбышевской, Пермской, Челябинской и других областей вне своих касс реализовали свыше 50 % общего числа проданных билетов на лучшие советские фильмы.

Проведена большая работа по упорядочению продвижения и повышению сохранности фильмофонда, продлению экранной жизни каждого значительного кинопроизведения. Например, в Ростовской области организовано соцсоревнование за повышение интенсивности использования кинофильмов под девизом: «Лучшие фильмы — ни дня в пути». Киноработники Башкирии, Татарии, Оренбуржья, Став-

рополя, Смоленска, Челябинска решили продлить экранную жизнь картин, обладающих высокими достоинствами, до 600 сеансов. Реализации этого обязательства способствовали смотры-конкурсы, технические эстафеты по сохранности картин, организация фильмопроверочных пунктов, повышение качества ремонта и реставрации кинолент, усиление контроля за хранением, использованием и списанием фильмофонда и т. д. В результате такие кинопроизведения, как «Судьба», «Странная женщина», «Служебный роман», «Мимино», здесь отработали по 600—700 сеансов, общая интенсивность продвижения фильмов в первые три месяца их проката возросла с 23—24 до 26—28 экранодней.

Все это позволяет собирать на просмотр значительных кинопроизведений огромную аудиторию. Так, фильмы «Черная береза», «Судьба», «Служебный роман», «Вас ожидает гражданин Никаноров» в РСФСР просмотрело 14—25 млн. зрителей. Особым успехом пользовалась «Великая Отечественная». Эпопея была выпущена небольшим тиражом (20 копий) и демонстрировалась лишь в 20 городах, однако

ее просмотрело более 10 млн. человек.

Все полнее используются хроникально-документальные, научно-популярные и учебные фильмы в пропаганде внутренней и внешней политики Коммунистической партии и Советского государства, различных отраслей знаний, прогрессивной технологии и передовых методов труда в народном хозяйстве. Наше обязательство провести за год два миллиона удлиненных и специальных сеансов и миллион сеансов с показом фильмов сельскохозяйственной тематики перевыполнено. Широкое признание у населения получили народные киноуниверситеты, кинолектории, киноклубы различной тематики. Их число в РСФСР превышает 26 тыс. Координация усилий работников кинофикации, кинопроката, общества «Знание» и других заинтересованных организаций на местах позволяет более эффективно использовать возможности киноискусства в лекционной пропаганде.

ЕСТЬ некоторые достижения в кинообслуживании тружеников полей и ферм. За последние два года широкоэкранная сеть на селе увеличилась в РСФСР более чем на 1,4 тыс., а узкопле-

ночная сократилась на 724 киноустановки. Количество летних киноустановок выросло на 294, и сейчас их свыше 1,5 тыс. Кроме того, на селе работают 1036 кинопередвижек, которые обслуживают около 6 тыс. мелких населенных пунктов, не имеющих клубных помещений. В 656 крупных населенных пунктах оборудованы места кинопоказа.

Улучшению материально-технического состояния киносети в значительной мере способствовал проводимый нами совместно с министерствами культуры и сельского хозяйства РСФСР и ЦК ВЛКСМ Всероссийский рейд по подготовке учреждений культуры и кино к работе в зимних условиях.

С учетом сокращения тиражей фильмов пересмотрены режимы работы сельских киноустановок, графики и маршруты продвижения копий. Немало сделано для более рационального использования автотранспорта, занятого доставкой кинолент, улучшения эксплуатации и сохранности копий и т. д.

Все эти меры положительно сказываются на состоянии кинообслуживания населения, способствуют ритмичной работе кинотеатров и киноустановок. Благодаря им государственная киносеть РСФСР выполнила план 1979 года по обслуживанию зрителей на 107,3 % и по сбору средств от киносеансов на 108,4 %.

В ТО ЖЕ ВРЕМЯ в практике ряда органов кинофика-

ции и кинопроката укоренились инертность, негибкость и шаблон в планировании репертуара, пропаганде и продвижении фильмов к зрителям. Именно в этом причина плохой посещаемости сеансов даже лучших советских кинолент в Орловской, Псковской, Новгородской, Тамбовской и некоторых других областях.

К примеру, картину «Служебный роман» в Орловской области просмотрело всего 2,6 % сельского населения, в Калужской — 4,2 %, в Курской — 4,9 %.

На сеансах фильма «Не совершеннолетние» в Калининской области побывало лишь 2,8 % жителей деревень, в Псковской — 4,6 %, в Липецкой — 4,6 %. Здесь существует «валовой» подход к выпуску кинолент и стремление выдать на экран как можно больше программ. Такая практика давно осуждена. Однако проверки показывают, что в ряде мест до сих пор не изжит порочная система «перемалывания» фильмофонда. Можно ли говорить о хорошей рекламно-информационной работе в кинотеатрах «Мир» Шилки и «Экран» Карымского Читинской области, если здесь за прошлый год промелькнуло на экранах свыше 500 кинокартин! Неудивительно, что примерно каждый четвертый фильм снимался с экрана при значительном перевыполнении дневного плана. Не были исчерпаны эксплуатационные возмож-

ности таких картин, как «Кентавры», «Черная береза», «Емельян Пугачев», «Школьный вальс», и многих других, заслуживающих внимания зрителей.

Недавно на коллегии Госкино РСФСР отчитывались начальник Вологодского управления кинофикации Н. Давиденко и директор областной конторы кинопроката В. Манойлов. Выяснилось, что и в этой области отсутствует четкая система в формировании репертуара и продвижении кинокартин; многим дирекциям киносети планируется гораздо больше кинопрограмм, чем требуется, — до 36 в месяц; на сельских киноустановках фильмы рекламируются однообразно, за их продвижением и организацией показа многие дирекции киносети вообще не следят; общественный актив к работе киноустановок не привлекается.

В последнее время мы уделяли особенно большое внимание распространению опыта передовых коллективов. Так, был обобщен опыт московских кинотеатров «Октябрь» и «Россия», ряда районных дирекций киносети Ленинградской, Новосибирской, Костромской областей, отделений кинопроката Ставропольского края, Оренбургской области, органов кинофикации и кинопроката Архангельской, Челябинской, Пермской областей. Но, к сожалению, слишком медленно внедряется он на местах. Недавно мы проверили, как работни-



Кинотеатр «Октябрь» в Орджоникидзе

ки кинопрокатных организаций Марийской АССР используют опыт ростовчан в организации рекламно-информационного дела. Оказалось, что он здесь не внедрен. Наоборот, сократился до минимума выпуск собственной печатной рекламы; прекратилось издание информационно-рекламного обозрения «Новые фильмы», не выходит в эфир рекламная передача «Спутник кинозрителя», ежегодно уменьшается количество анонсных стендов; сокращается общая сумма расходов на рекламные материалы. Упущения в информационно-рекламной работе отрицательно повлияли на итоги проката лучших советских фильмов. По этому показателю Марийская АССР значительно отстает от соседних областей Волго-Вятского экономического района.

Можно назвать и еще ряд областей, краев и АССР, которые до сего времени не добились улучшения планирования репертуара, пропаганды и продвижения фильмов, особенно на селе. Все это — наши неиспользуемые резервы. Пора определить конкретные меры, обеспечивающие повышение уровня кинообслуживания населения, со всей остротой поставить вопрос о персональной ответственности за эффективное использование фильмофонда. Лучшие советские киноленты должны всегда занимать ведущее место на экранах, должны стать достоянием максимальной аудитории.

Серьезного внимания требуют разработка и осуществление системы планомерного и целенаправленного показа картин выпуска прошлых лет, в которой на первом плане должны быть кинопроизведения, отражающие революционно-преобразующую деятельность партии по претворению в жизнь заветов В. И. Ленина, достижения развитого социалистического общества, внутреннюю и внешнюю политику нашей партии.

Конечно, у нас есть и хорошие и плохие примеры работы с фильмами, их можно найти в каждой области. Но нельзя не при-

знать, что с повсеместным внедрением телевидения и сокращением количества фильмокопий условия нашей работы, несомненно, усложнились, особенно в сельской местности. Следовательно, надо совершенствовать планирование репертуара, искать новые, более активные формы пропаганды и продвижения фильмов, привлечения зрителей на их просмотры. Необходимо откорректировать графики и маршруты продвижения кинокартин по каждому городу и району с учетом дислокации населенных пунктов, структуры киносети, настойчиво добиваться повышения интенсивности и эффективности использования каждой копии.

Требуются решительные меры для улучшения технического состояния фильмофонда в кинопрокатных организациях. Проверки, проведенные в Белгородской, Воронежской и Магаданской областях, в Чувашской АССР, показывают, что здешние органы кинофикации и кинопроката не проявляют заботы о сохранности фильмофонда, плохо контролируют его техническую эксплуатацию, проведение плано-предупредительных ремонтов копий, их восстановление и списание.

НЕ ВЕЗДЕ заботятся о расширении киносети. В минувшем году план развития сельской киносети не выполнили 14 управлений кинофикации, особенно большое отставание наблюдается в Белгородской, Читинской, Орловской областях и в Красноярском крае. Здесь же (да и в некоторых других областях и краях) слабо развивается сеть школьных киноустановок, медленно решаются проблемы регулярного кинообслуживания жителей некинофицированных населенных пунктов. До сих пор в РСФСР нет постоянных мест кинопоказа почти в 2,5 тыс. сел с количеством жителей от 201 до 500. Особенно серьезную озабоченность вызывает отсутствие мест кинопоказа в селах и деревнях, насчитывающих более 500 жителей (в Брянской, Орловской и других областях).

Перспективным планом мероприятий Госкино РСФСР намечено развитие сети передвижных киноустановок для организации кинопоказа в мелких населенных пунктах, а также в бригадах, на фермах и отгонных пастбищах. На места направлено 460 кинопередвижек. Совместно с Министерством культуры РСФСР принято постановление о комплексном использовании кинопередвижек и автоклубов в культурном обслуживании сельского населения. Однако за последние два года в РСФСР дополнительно введено лишь 90 кинопередвижек. В Калининской области и Марийской АССР, например, их количество даже сократилось, хотя туда было направлено по 10—12 передвижек. Неудовлетворительно используются пока в культурном обслуживании сельского населения автоклубы, автобиблиотеки и кинопередвижки.

В ИСТЕКШЕМ ГОДУ заметно активизировалось кинообслуживание детей, подростков и молодежи. Большая часть управлений кинофикации значительно перевыполнила планы по количеству специальных детских сеансов и обслуженных юных зрителей. Этому способствовали два больших события — объявленный Генеральной Ассамблеей ООН Международный год ребенка и 60-летие советского кино. Им были посвящены многочисленные тематические показы, кинофестивали, премьеры новых детских фильмов; улучшилась деятельность киноклубов и кинолекториев детской и юношеской тематики, число которых превысило 20 тыс.

Растет сеть детских специализированных кинотеатров. В прошлом году они открыты в Ново-Александровске Ставропольского края, Тольятти Куйбышевской области, Холмске и Корсакове Сахалинской области и т. д. Сейчас в РСФСР 220 таких кинотеатров. Развивается сеть киноустановок в школах и профтехучилищах (их свыше 3,6 тыс.).

Безусловно, все эти меры способствовали повышению

роли кино в идейно-нравственном и эстетическом воспитании подрастающего поколения и улучшению кинообслуживания детей и подростков. Об этом также свидетельствует высокая посещаемость кино школьников (27,7 раз в год).

Однако и здесь не все у нас благополучно. В ряде областей снижается посещаемость кино детьми. Причины — слабые деловые связи со школами и ПТУ, с комсомольскими организациями, недостаточная забота о кинообслуживании детей. В Ленинградской, Орловской, Ульяновской и других областях, краях и АССР сеть школьных кинотеатров крайне малочисленна. Вместо того, чтобы добиваться повышения посещаемости кино школьниками, некоторые управления кинофикации сокращают задания по кинообслуживанию детей, заранее планируя, таким образом, его ухудшение. Это, конечно, недопустимо: наша задача — все более активно использовать кино в воспитании подрастающего поколения.

И СЕГОДНЯ одна из серьезнейших проблем — кадры. «Жизнь непрерывно повышает требования к кадрам, — говорил в Отчетном докладе ЦК КПСС XXV съезду партии Генеральный секретарь ЦК КПСС, Председатель Президиума Верховного Совета СССР тов. Л. И. Брежнев. — Нам нужны люди, сочетающие высокую политическую сознательность с хорошей профессиональной подготовкой, способные со знанием дела решать вопросы развития экономики и культуры, владеющие современными методами управления».

Мы должны добиваться коренного улучшения подготовки и повышения деловой квалификации кадров. Для этого есть все условия. Кинотехникумы ежегодно выпускают свыше 800 молодых специалистов, более 18 тыс. киномехаников готовят профессионально-технические училища, курсы. Свыше тысячи работников среднего звена киносети и кинопроката повышают знания на курсах при Ленин-

градском кинотехникуме и на семинарских занятиях, проводимых Госкино СССР и РСФСР. Намечено дополнить организованные курсы при Загорском кинотехникуме.

В прошлом году завершилось проведение одного из крупных мероприятий социальной программы пятилетки — повышение заработной платы работников непромышленных отраслей народного хозяйства. В результате средняя заработная плата кинофикаторов увеличилась на 30 %, в том числе киномехаников — на 37 %, работников кинопроката — на 26 %. Сельские киномеханики получили коммунально-бытовые льготы. Это заставляет нас улучшить деятельность киносети и кинопроката, повысить ответственность каждого за порученное дело.

ВСТУПИВ в новое десятилетие, киноработники РСФСР отчетливо осознают свои задачи. Основные усилия надо направить на выявление и использование имеющихся внутренних резервов и обеспечение надежной основы для дальнейшего движения вперед. Первый год 1980-х ознаменован 110-й годовщиной со дня рождения В. И. Ленина, подготовкой к XXVI съезду КПСС. Трудовой и политический подъем вызвали выборы в Верховные Советы союзных и автономных республик, местные Советы народных депутатов. В этой обстановке киноработники Краснодарского края, как известно, выступили инициаторами соцсоревнования под девизом «Ознаменовать славный юбилей Владимира Ильича Ленина ударным трудом, досрочным выполнением плана 1980 года и пятилетки в целом по кинообслуживанию населения и доходам от кино». Их почин был подхвачен в киносети и кинопрокате всей республики.

Коллегия Госкино РСФСР совместно с ЦК профсоюза работников культуры одобрила социалистические обязательства кинематографистов России на текущий год. В них предусматривается прежде всего организация широкого показа населению

лучших художественных, документальных и научно-популярных фильмов; значительное улучшение кинообслуживания детей и молодежи (намечено привлечь на специальные сеансы не менее 370 млн. юных зрителей). В кинотеатрах и на киноустановках будет проведено не менее 2 млн. специальных и удлиненных сеансов картин, пропагандирующих политические, естественные и социальные знания, передовой опыт в народном хозяйстве, а в колхозах и совхозах — свыше миллиона сеансов кинолент сельскохозяйственной тематики. Продолжится выполнение комплексной программы повышения уровня кинообслуживания населения в свете постановления ЦК КПСС и Совета Министров СССР «О мерах по дальнейшему улучшению культурного обслуживания сельского населения».

Разработана система мер, направленных на укрепление трудовой дисциплины, устранение потерь рабочего времени, рациональное использование трудовых ресурсов, формирование стабильных трудовых коллективов. Активизируется борьба за экономию материальных, трудовых и финансовых ресурсов, кинопленки, металлов, топлива и электроэнергии. За счет мобилизации внутрихозяйственных резервов намечено сократить эксплуатационные расходы киносети и кинопроката не менее чем на один процент.

На основе развертывания социалистического соревнования работников киносети и кинопроката, активного внедрения в практику передовых форм кинообслуживания населения предусматривается обеспечить досрочное завершение плана кинообслуживания населения 1980 года и пятилетнего плана по доходам от кино. Выполнение таких высоких обязательств невозможно без творческих поисков, использования внутренних резервов, строгой дисциплины, ответственности каждого за порученное дело. Работники киносети и кинопроката РСФСР приложат все силы, чтобы успешно реализовать задания этого года.



А. НАНИЕВ,
заместитель
председателя
Госкино
Молдавской ССР



Бережно и эффективно

В III квартале 1979 года Молдавская республиканская контора кинопроката по результатам социалистического соревнования была награждена переходящим Красным знаменем Госкино СССР и ЦК профсоюза работников культуры. А в конце декабря того же года на коллегии Госкино республики состоялся большой разговор о мерах по улучшению сохранности и эффективному использованию действующего фильмофонда. Об успехах и трудностях в деятельности кинопроката республики мы попросили рассказать заместителя председателя Госкино Молдавской ССР А. Наниева.

Должен признаться, что изменение ситуации в кинопрокате, связанное с ужесточением лимитов позитивной пленки, не застало нас врасплох. Еще задолго до выхода приказа председателя Госкино СССР «О мерах по улучшению сохранности и эффективному использованию действующего фильмофонда страны» мы рассматривали каждую фильмокопию как материальную и идеологическую ценность и старались использовать ее с максимальным идеологическим и экономическим эффектом. Так, еще в апреле 1978 года был издан приказ Госкино республики «Об эффективности использования художественных кинофильмов», предусмотревший систему мер по повышению интенсивности эксплуатации фильмокопий. И сейчас, в новых условиях, мы, естественно, расширили и углубили поиски резервов в этом направлении.

Что нам удалось сделать и с какими мы встретились проблемами?

Мне представляется, что вопросы сохранности и эффективного использования фильмофонда имеют четыре составляющие: кадры, материальная база, организация работы, нормативная база. К сожалению, не все здесь зависит от нас. Но, как показывает наш опыт, многое можно сделать и своими силами.

КАДРЫ

В любой сфере, а в нашей, может быть, особенно, успех дела решают люди — их квалификация, их отношение к работе. Именно поэтому вопросы комплектования штатов работников кинопроката и киносети, их профессионального роста и обеспечения стабильности трудовых коллективов мы считаем наиважнейшими. Об актуальности этих

вопросов нам напоминает и принятое недавно постановление ЦК КПСС, Совета Министров СССР и ВЦСПС «О дальнейшем улучшении трудовой дисциплины и сокращении текучести кадров в народном хозяйстве».

Задача, которую нам приходится постоянно решать, внутренне противоречива — нужно, интенсивно эксплуатируя фильмокопию, сохранить ее хорошее техническое состояние. Обеспечить это можно только совместными усилиями работников киносети и кинопроката, забота о состоянии фильмокопии должна быть одинаково близка как фильмопроверщикам, так и киномеханикам.

В системе Госкино Молдавии 1695 киноустановок, из них 55 кинотеатров. Их работу обеспечивают республиканская и четыре межрайонных конторы кинопроката. В их фондах сосредоточено свыше 80 тыс. фильмокопий, среди которых более 22 тыс. полнометражных художественных фильмов.

Порчи кинолент, как правило, происходят из-за нарушения правил технической эксплуатации фильмокопий и кинотехнологического оборудования. Это случается и по незнанию — особенно правил приемки и хранения фильмов в зимних условиях и в неотопляемых помещениях. Поэтому для всех тех работников, от кого зависит сохранность фильмокопий, мы регулярно проводим специальные занятия — в местном и республиканском масштабах. Так, сохранности фильмофонда был посвящен Пятый республиканский слет бригадиров сельских киномехаников в июне 1979 года. Эти проблемы обсуждались и на республиканском совещании технических работников дирекций киносети и контор кинопроката. Регулярно проводятся зональные семинары

фильмопроверщиков и технических инспекторов. Наряду с лекциями, изучением передового опыта широко практикуется показ фильма «Берегите фильмокопию». Семь копий этой картины демонстрировались уже более 330 раз.

Однако до сих пор не изжиты случаи халатного отношения киномехаников к своим обязанностям. Тех, кто часто портит фильмы, вызываем на комиссию и дисквалифицируем. Такого рода санкции применяем иногда также в процессе ежегодных переаттестаций киномехаников, и, надо сказать, эта мера позволила улучшить положение.

В начале каждого месяца в Госкино республики поступают сводки о порче копий. Эти данные широко используются при премировании работников: отсутствие случаев порч — один из основных пунктов в условиях соцсоревнования. Систематическими проверками кинотехнических инспекций за 1979 год зафиксировано 122 случая порчи, утери отдельных частей или сверхнормативного износа фильмокопий. Это, конечно, еще довольно значительная цифра. Однако в восьми из сорока киностудий в прошедшем году не отмечено ни одного случая порчи фильмокопий. Вот те образцы, на которые мы ориентируемся.

Проверкой на местах и анализом деятельности организаций киносети установлено значительное повышение интенсивности использования фильмов. Если прежде даже лучшие киноленты по вине киноработников до 30—40 % экранодней не использовались (особенно это было характерно для сельской киносети), то, начиная со второй половины 1978 года, простои фильмокопий — исключение, и каждый такой случай становится предметом специального обсуждения.

Постоянно повышается продолжительность экранной жизни фильмокопий. Например, проверка, проведенная на 175 киноустановках в зоне действия Флорештской межрайонной конторы кинопроката, показала, что 35-мм копия обрабатывает в среднем 484—490 киносеансов, а 16-мм — 270. При этом отдельные ленты с большими эксплуатационными возможностями выдерживали по 500 и более (до 570) сеансов. Значит, есть резервы, и при грамотной эксплуатации и своевременном ремонте можно продлить экранную жизнь фильмокопий.

В целом по республике нам удалось достигнуть довольно высокой интенсивности использования фильмокопий: по городу она составляет 22—24 экранодня в месяц, по селу — от 19 до 20 экранодней. Такие результаты достигнуты за счет сокращения времени пребывания фильмов на складах фильмобаз, в пути и в фильмопроверочных мастерских районных киностудий благодаря улучшению качества ремонта, реставрации и увлажнения фильмофонда.

Работники межрайонных контор кинопроката стали чаще выезжать в районные киностудии для проверки росписи фильмов и состояния отчетности об эксплуатации фильмофонда. Вопросы эффективности



Рис. 1. В экспедиторь

использования и сохранности фильмокопий систематически обсуждаются в межрайонных конторах кинопроката на совместных совещаниях с руководством киносети.

Много внимания уделяем мы и вопросам роста квалификации — ежегодно примерно 50 киномехаников повышают свою категорию.

МАТЕРИАЛЬНАЯ БАЗА —

одно из наиболее слабых звеньев той цепи, которая призвана обеспечивать сохранность фильмокопий, хотя кое-что мы пытаемся сделать.

Еще в 1977 году составили план механизации трудоемких операций всех фильмобаз республики. Сейчас на двух из пяти фильмобаз — в Бельцах и Бендерах — завершена комплексная механизация. На Флорештской фильмобазе осуществлена малая механизация. На очереди — Бессарабская и Республиканская фильмобазы.



Рис. 2. Укладка фильмов подъемником



Рис. 3. Пульт управления механизацией

Представляет интерес опыт комплексной механизации Бельцкой и Бендерской фильмобаз, построенных в 60-х годах по типовому проекту, рассчитанному на хранение фильмокопий на нитрооснове. Бытует мнение, что такие фильмобазы не поддаются серьезной перестройке. Однако это не так.

Бельцкая межрайонная контора кинопроката была рассчитана на 1100 фильмокопий. К середине 70-х годов киносеть, обслуживаемая конторой, практически удвоилась (восемь районов и город Бельцы) — всего 1260 киноустановок, в том числе около 500 с платным кинопоказом. Контора уже не могла справляться с такой нагрузкой.

Толчком к перестройке фильмобазы послужили Всесоюзный семинар по механизации фильмобаз в Тернополе и знакомство с местной фильмобазой. Мы договорились с Тернопольским производственным комбинатом о механизации фильмобазы в Бельцах. К нам приехали специалисты, вместе разработали проектное задание. Оказалось, что для его осуществления необходимо было провести дополнительные строительные работы, в частности построить новые помещения для экспедиторской, хранения фильмотары и кинорекламы. Необходимые средства мы получили в Стройбанке в виде ссуды, материалы были выделены Госпланом республики. Пока тернопольцы в соответствии с проектом изготавливали аппаратуру и оборудование, работники Бельцкой конторы хозяйственным способом строили запланированные помещения,



Рис. 4. Фильмопроверочная мастерская

проводили предусмотренную проектом перепланировку здания, не прекращая текущей работы. Благодаря этому переоборудование помещений было закончено всего за несколько месяцев.

Как же выглядит сегодня комплексно механизированная фильмобаза?

На фотографиях, помещенных на третьей странице обложки, можно видеть, как при помощи транспортеров копии из хранилища подаются в фильморемонтную мастерскую, тем же способом они доставляются в экспедиторскую, куда по транспортеру фильмотара поступает из хранилища. Работница экспедиторской на специальной площадке упаковывает фильм (рис. 1), затем фильмотара с кинопрограммой подается на накопители, которые, опускаясь и поднимаясь, стыкуются с транспортерной лентой, доставляющей кинопрограмму прямо в кузов автомашины. На накопителях обычно находятся кинопрограммы, подготовленные к отправке в районы. Возвращающиеся с киноустановок фильмы также подаются транспортером в экспедиторскую через специальное окно.

Проект, по которому в свое время была построена фильмобаза, не позволял избавиться от боксовой системы хранения фильмов. Поэтому нам пришлось механизировать в каждом боксе снятие и укладку на стеллажи коробок с фильмами. Для этого мы применили подъемники — укладчики фильмокопий (рис. 2), которые подают киноленты прямо на транспортер, установленный в коридоре и связывающий между собой все боксы.

В бывшей экспедиторской теперь размещаются картотека и пульт управления (рис. 3), откуда через громкоговорители осуществляется связь с ремонтной мастерской, фильмохранилищем и экспедиторской.

Благодаря комплексной механизации трудоемких процессов на фильмобазе полностью исключены все ручные операции по перемещению фильмокопий. Теперь filmy к фильмопроверщикам подаются транспортером. Для этого около каждой из них предусмотрена специальная площадка (рис. 4), куда поступает фильм с транспортера: автоматически останавливается направляющей лопаткой против рабочего места фильмопроверщицы, а отремонтированная копия той же лопаткой отправляется на транспортер.

Одновременно перестроены стеллажи в боксах, теперь на тех же площадях мы храним 2800 фильмокопий. Усовершенствована вентиляционная система. В отделе фильмопродвижения установлены специальные столы для картотеки. Оборудован технический уголок. Открыты комната отдыха для женщин, душевые, расширена гардеробная. Боксы оснащены психрометрами. Улучшено освещение всех помещений.

Таким образом, в корне изменились условия труда. И неудивительно, что фильмопроверщики сейчас регулярно выполняют нормы на 115—120 %.

В 1975 году Бельцкая межрайонная контора кинопроката включилась во Всесоюз-

ный общественный смотр условий труда, быта и отдыха трудящихся женщин. Опыт работы этого коллектива был одобрен коллегией Госкино СССР и ЦК профсоюза работников культуры. В 1976 году контора была представлена на ВДНХ СССР и награждена дипломом III степени.

Аналогичная механизация осуществлена на Бендерской фильмобазе, которая обслуживает более 600 киноустановок с платным показом. Там дополнительно построено 180 м² производственных помещений.

Однако продолжить эту работу сейчас мы не можем, потому что Тернопольский производственный комбинат из-за отсутствия соответствующих технических условий прекратил выпуск подобного оборудования. Думается, что давно назрела необходимость наладить механизацию работы фильмобаз в масштабе всей страны.

Опыт эксплуатации комплексно механизированных фильмобаз поставил на повестку дня и техническое обслуживание механизмов. Для этого в новых типовых штатах необходимо предусмотреть должности инженера по эксплуатации оборудования фильмобазы и оператора пульта управления.

Там, где пока нет возможности осуществить комплексную механизацию, все решает местная инициатива. Так, рационализаторы Флорештской межрайонной конторы кинопроката, переоборудовав боксы фильмохранилища и установив там дополнительный стеллаж, разработали и внедрили передвижающуюся по направляющим стремянку с площадкой (автор предложения — киномеханик В. Тартаковский), на которую можно сложить коробки с фильмом, сняв их со стеллажа вручную (рис. 5). Это устройство хотя и не исключает применения ручного труда, но значительно облегчает работу.

Большие трудности испытываем мы с оснащением и снабжением фильмобаз. Так, за последние четыре года мы не получили ни одной реставрационной машины, к работающим в республике девять машин постоянно не хватает запасных частей, совершенно не налажено снабжение фетром, фольгой и другими материалами.

Очень низок технический уровень машин и устройств, находящихся на вооружении фильмобаз, еще очень много ручных неэффективных операций в реставрации фильмокопий. Испытываем большую потребность в устройствах для нанесения сигнальных меток (их до сих пор делаем вручную), а это при почти повсеместном распространении автоматизированного кинопоказа снижает эффективность труда работников фильмобаз.

Необходимы простые и дешевые, приспособленные для нужд кинопроката звукоконтрольные столы для 35- и 16-мм пленки. Давно пора внедрить на фильмобазах надежную технику для силиконирования фильмокопий.

В свое время НИКФИ было поручено разработать табель обеспеченности кинопрокатных организаций оборудованием и контрольно-измерительными приборами. Но



Рис. 5. Подвижная стремянка в боксе (верхняя часть правого стеллажа на рисунке не показана)

до сих пор это не выполнено. А между тем потребность в современных средствах измерения очень велика.

Однако мы должны сказать и похвальное слово в адрес нашего отраслевого института. Так, по проекту, разработанному специалистами НИКФИ, на киномеханических заводах изготовлено пять передвижных контрольно-наладочных лабораторий, которые по специальному графику, утвержденному Госкино республики, выезжают в районы для проверки и наладки аппаратуры — как кинопроекционной, так и усилительной. Еще одна передвижная лаборатория проверяет контуры заземления. Эти лаборатории активно помогают нам в борьбе за сохранность фильмокопий.

ОРГАНИЗАЦИЯ РАБОТЫ —

та составляющая борьбы за повышение интенсивности использования и улучшение сохранности фильмофонда, которая практически целиком зависит от наших собственных усилий.

Особую роль в повышении эффективности использования фильмов играет рекламно-информационная и массовая работа — организация общественных просмотров и кинопремьер, использование местной печати, телевидения, радиовещания.

За счет организационных мер нам удалось повысить интенсивность эксплуатации фильмокопий. Так, в Кишиневе лучшие советские фильмы демонстрируются в среднем по 95 экранодней (более 550 сеансов, или шесть сеансов в день, при вполне удов-

летворительной загрузке залов). А «Служебный роман» демонстрировался 122 экранодня, было дано 834 сеанса и обслужено 445,9 тыс. зрителей — более 40 % населения нашей столицы. «Странную женщину» просмотрело свыше 30 % жителей. Аналогичное положение и в других городах, на ведущих сельских киноустановках.

У нас в республике, как, наверное, и в других местах, два типа колец: одни объединяют крупные киноустановки — в основном районные кинотеатры, другие — более мелкие сельские киноустановки. Новый фильм, естественно, сперва выпускается на экраны крупных киноустановок, его выходу сопутствует рекламная кампания, публикации в местной печати и т. д. А поскольку в Молдавии жители села довольно часто посещают районные центры, то, просмотрев там кинокартину, они затем рассказывают о ней землякам. Так задолго до появления фильма на киноустановках складывается по его поводу общественное мнение.

Понятно, что «погоду» в выполнении плана делают крупные киноустановки. Но значимость киноустановок меняется в связи с концентрацией сельскохозяйственного производства, созданием специализированных межрайонных производственных объединений. Возникает необходимость обслуживать жителей новых населенных пунктов, поэтому в начале каждого года мы вносим коррективы в кольцевую систему, пересматриваем маршруты движения фильмокопий.

Сейчас, в условиях сокращения количества позитивной пленки, мы не заинтересованы, чтобы наш фильмофонд амортизировался перед полупустым залом. Стараясь продлить срок показа значительных фильмов на крупных киноустановках, мы одновременно даем в подкрепление картине с хорошим прокатным потенциалом, но уже слабо посещаемой на отдельных дневных сеансах, вторую киноленту, которая демонстрируется именно в это время, что позволяет значительно поднять посещаемость.

В качестве таких «подкрепляющих» картин часто используется повторный кинофонд. Широко практикуются и другие формы работы с этими фильмами. В республике активно эксплуатируется около 1000 лент выпуска прошлых лет, в том числе 250 значительных в идейно-художественном отношении (они находятся под контролем республиканской конторы). Кроме того, мы ведем обмен картинами между районными конторами кинопроката. В прошлом году в обмене было 254 копии и из них большая часть — фильмы прошлых лет. Если в 1979 году все художественные картины в республике просмотрели 47,3 млн. человек, то повторные — 23,3 млн.

Вот за счет чего нам удалось создать хороший резерв новых фильмов (около 30) для работы в текущем году.

Было время, картины выпускались «с колес». Теперь мы планируем репертуар только из тех фильмов, которые уже находятся на фильмобазах. При этом ленты с большими прокатными возможностями Госкино держит под постоянным контролем и лишь с нашего разрешения (на основе

ежедневного учета результатов деятельности киносети по всем городам республики) они могут быть выпущены на экран. А Республиканская контора, кроме того, контролирует ежедневную работу всех кинотеатров Кишинева. Постоянная осведомленность о выполнении плана и учет местных условий позволяют нам — при имеющемся резерве — находить оптимальное время для выпуска картин на экран.

Чем определяется наиболее благоприятный момент? Многими факторами: тут и время года, и ситуация, сложившаяся с выполнением плана, и реальный репертуар кинотеатров республики, и многое другое. Формируя репертуар того или иного месяца, Госкино СССР не в состоянии учесть особенности каждой республики, каждого края и области. Поэтому на местах возникает необходимость привести репертуар в соответствие с местными условиями, чтобы получить максимальный идеологический и экономический эффект от каждой фильмокопии. Особенно это относится к лучшим советским кинолентам. Например, если бы в минувшем году мы, получив фильм «Емельян Пугачев» в июле, сразу же выпустили его на экраны, он бы провалился — летом у нас кинозалы не переполнены. Мы выпустили это произведение осенью после тщательной подготовки. В результате кинолента в республике прошла хорошо.

Неплохой опыт накопили мы в кинообслуживании детей. Но есть в этой работе серьезная трудность. Очень мало выпускается картин для ребят, крайне недостаточен их тираж. Нам думается, нужно шире практиковать повторную печать лучших детских фильмов выпуска прошлых лет — ведь для подрастающих поколений это всегда новые кинопроизведения.

В действующем фильмофонде республики при его общем приличном состоянии относительно невелика доля копий I категории. Для более активного перевода части фильмофонда из II категории в I необходимо организовать двухсменную работу реставрационных машин.

В вопросах реставрации копий, как мы считаем, главное — проверка фильма и его ремонт «с колес». Решить эту проблему можно только путем составления перспективных графиков планово-предупредительных ремонтов, скоординированных с планами эксплуатации копий. Ежемесячно старшей монтажницей и кинотехническим инспектором составляется график ППР фильмокопий, который утверждается директором кинопроката. Графики в основном выполняются. Однако еще нередки случаи, когда в реставрацию поступают незапланированные копии, а плановые выпадают из поля зрения. Предстоит повысить качество планирования, усовершенствовать организацию подготовки фильмов к реставрации.

Значительно улучшилось в последнее время увлажнение фильмокопий. Температурно-влажностный режим в фильмохранилищах проверяется ежедневно (в боксах установлены психрометры). Данные зано-

сятся в журнал. При необходимости условия хранения фильмов изменяются. Вместо ткани в частевых коробках мы стали использовать картон — из упаковки, в которой получаем материалы Рекламфильма.

НОРМАТИВНАЯ БАЗА

Как и любая другая отрасль, мы работаем в системе ограничений и правил, регламентирующих нашу деятельность. Очевидно, что нормативная база должна служить созданию наилучших условий для успешного достижения целей отрасли. Но пока бывает и иначе. Приведу один пример.

В конце прошлого года в передовой статье «Кино и зритель» газета «Правда» справедливо отмечала, что для эффективной организации кинообслуживания, особенно при планировании репертуара, необходимо учитывать местные условия. Развивая эту мысль, можно сказать, что в каждой республике или регионе нашей страны для выпуска на экраны того или иного фильма оптимальным может стать разное время: в одних местах лето — период наиболее активного посещения кинематографа, в других это, напротив, — «мертвый сезон» (вспомним наш случай с «Емельяном Пугачевым»). Значит, нужно дать местным органам кинопроката возможность самим определять время премьеры картины. До 1979 года таким правом мы располагали. Но введение системы учета зрителей советских фильмов ограничивает нас — ведь теперь фиксируется число зрителей, просмотревших картину в течение года после выхода ее на союзный экран. А если у себя в республике мы считаем, что целесообразно повременить с выпуском той или иной киноленты? Ведь идея создания репертуарного резерва как раз и предполагает такую возможность. В результате получается, что к тому моменту, когда нужно подводить черту, фильм у нас эксплуатировался не год, а, например, полгода и еще далеко не исчерпал своих прокатных возможностей. А если строго следовать установленным правилам учета зрителей, то репертуарный резерв будет состоять только из зарубежных картин, на что мы, естественно, пойти не можем.

Думается, что при корректировке новой системы учета зрителей целесообразно оговорить, что число зрителей учитывается

в течение года со дня выхода киноленты на республиканский экран.

Вызывает сомнение и необходимость учета зрителей (ведь для кинемеханика это весьма непростая операция) по фильмам, выпущенным малым тиражом. Очевидно, в таких случаях число зрителей будет заведомо недостаточным для того, чтобы обеспечить авторам картины дополнительное вознаграждение. Может быть, лучше определить тот минимальный тираж, начиная с которого следует вести учет зрителей.

Вошли в противоречие с актуальными задачами сохранения фильмофонда и нормы выработки фильмопроверщиков: они не стимулируют кропотливой работы с лентами III категории, а ориентируют на «метраж». Мы же в современных условиях должны бороться за каждую фильмокопию, в том числе и за ту, которая требует сложной реставрационной работы. Может быть, следует ввести соответствующие коэффициенты для учета сложности труда реставраторов? Такая система нормирования труда, кстати, широко распространена в сфере материального производства.

Нуждается в совершенствовании система оплаты и стимулирования труда, тесно связанная с проблемой нормирования. Если будут разработаны справедливые, учитывающие характер и условия труда нормы работы, то они позволят внедрить сдельную оплату труда и гибкую систему материального стимулирования. Слово — за Планово-экономическим и финансовым управлением Госкино СССР.

* * *

Сохранность и эффективность использования действующего фильмофонда — это проблема, от решения которой зависит выполнение плановых заданий 1980 года и пятилетки в целом. Помочь в этом деле могут лишь совместные усилия соответствующих управлений Госкино СССР — и особенно Главного управления кинофикации и кинопроката, Производственно-технического управления и Главснабшбыта, а также деловой обмен опытом, широкое внедрение в практику передовых приемов и методов работы с фильмофондом, которые накоплены в кинопрокатных организациях и в киносети страны.

Внимание!

Кинотехникумы Российской Федерации объявляют прием учащихся на специальности «Кинооборудование и его эксплуатация» и «Экономика».

Правила приема и сроки обучения — общие для всех средних специальных учебных заведений СССР. Все кинотехникумы имеют подготовительные курсы (очные и заочные). Инородцам предоставляется общежитие (кроме Ленинграда).

Выпускники кинотехникумов работают инженерами и техническими руководителями дирекций киносети, контор и отделений кинопроката, крупных кинотеатров, мастерами производственного обучения в ПТУ, распределяются и на киностудии РСФСР.

За справками обращаться по адресам:

196126 Ленинград, ул. Правды, 20;

141300 Загорск Московской обл., просп. Красной Армии, 193;

344705 Ростов-на-Дону, ул. Московская, 43;

664040 Иркутск, ул. Розы Люксембург, 170;

238700 Советск Калининградской обл., ул. Искры, 16.

Л. БАЛАШОВА,
ведущий экономист
Главного управления
кинофикации и кинопроката
Госкино РСФСР

НИ ОДНОГО ОТСТАЮЩЕГО РЯДОМ

Чухломской — один из северных, наиболее отдаленных районов Костромской области. Большое число мелких населенных пунктов, плохие дороги затрудняют кинообслуживание населения. Тем не менее коллектив дирекции киносети во главе с заслуженным работником культуры РСФСР М. Егоровой добился того, что подавляющее большинство жителей района регулярно смотрят кино и задания по валовому сбору и количеству зрителей из года в год перевыполняются.

Еще в период подготовки к 60-летию Советского государства в киносети района родилось движение «Работать без отстающих». Конечно, добиться этого было нелегко. Немало пришлось потрудиться и руководству кинодирекции и наставникам. Совершенствовалось планирование, внедрялись в практику новые формы председансов работы, пропаганды фильмов. Особое внимание уделялось обучению и воспитанию молодых киномехаников, над которыми взяли шефство опытные коллеги. И постепенно большинство киномехаников стали выполнять задания. Уже в августе 1979 года коллектив дирекции рапортовал о завершении плана четырех лет пятилетки, досрочно справились с ним все киноустановки. Достигнута самая высокая в области посещаемость кино сельскими жителями — 30 раз в год (средний показатель по области — 17). А дети бывают в кино 60 раз в год (городские — 28).

Сейчас коллектив дирекции главные усилия сосредоточивает на репертуарном планировании и фильмопродвижении. Определив с Галичским отделением кинопроката месячный репертуар, руководство дирекции знакомит с ним киномехаников. На ежемесячных совещаниях они получают информацию о ведущих картинах, рекомендации по их пропаганде. Методист дирекции киносети делает об-



М. Егорова

зор печатной рекламы на каждый фильм (централизованной, областной, собственной), подсказывает, как лучше использовать различные ее виды. Здесь же дается сравнительный анализ работы киномехаников в предыдущем месяце, рассказывается об опыте тех из них, кому удалось привлечь наибольшую аудиторию на просмотр лучших советских картин.

Сразу же после совещания уточняются графики продвижения фильмов. Киноустановки, обслуживающие самые крупные населенные пункты, выделены в особое кольцо. По этому маршруту копии продвигаются по уплотненному графику — фильм практически ежедневно бывает на экране. На широкополосные установки дирекция доставляет фильмы собственным транспортом, что в значительной мере определяет высокую интенсивность продвижения копий. Только узкополосным киноустановкам посылают картины по почте.

Помимо централизованной рекламы, которую в достатке получают лишь крупные киноустановки, дирекция киносети выпускает немало своей: репертуарные планы на месяц, в которых выделены ведущие художественные фильмы, картины для

детей и удлиненные кинопрограммы (тираж 400 экз.), аннотированные клишированные листовки и пригласительные билеты (по 2000—4000 экз.), афиши с программами кинолекториев (100 экз.) и т. п.

Успех фильма в районе во многом зависит от того, как он был принят зрителями в чухломском кинотеатре «Экран». Коллектив его во главе с И. Рей старается привлечь максимальное число зрителей на просмотр лучших советских кинолент. За неделю до выпуска первого нового фильма месяца проводится кинопанорама. Накануне выхода на экран каждой значительной картины организуется информационный сеанс — демонстрируются фрагменты из фильма, рассказывается о его создателях. В первый день показа зрители приглашаются на премьеру, форма проведения которой зависит от идейно-художественных особенностей картины. Жители Чухломы — постоянные участники торжественных сеансов, тематических кино вечеров, вечеров — творческих портретов режиссеров и актеров.

Очень важно, что к пропаганде наиболее интересных фильмов всегда подключается районная газета «Вперед». К примеру, накануне выпуска на экран киноэпопеи «Солдаты свободы» газета поместила подробную аннотацию, через несколько дней — репортаж о премьеры в «Экране». На премьеру были приглашены местные жители — ветераны войны, сражавшиеся с фашистами в Польше, Чехословакии, Германии. Открыла торжество секретарь райкома партии Т. Афанасьева. И, наконец, под рубрикой «Говорят зрители» газета поместила интервью корреспондента газеты со зрителями, пришедшими на премьеру.

Дирекция провела большую организаторскую работу по привлечению зрителей. При помощи общест-

венности 80 % билетов было продано непосредственно на предприятиях. За шесть дней картину посмотрели 50 % жителей.

А перед выпуском фильма «Несовершеннолетние» был организован его общественный просмотр, на который пригласили секретаря райкома комсомола, директоров школ, районного прокурора, начальника РОВД, инспектора детской комнаты милиции. Все сеансы в кинотеатре, на которых демонстрировалась картина, были аншлаговыми. Она обсуждалась в школах, на собраниях комсомольцев предприятий. В кинотеатре провели диспут. Через некоторое время по инициативе одного из спортсменов в Доме пионеров и школьников была организована секция бокса, к занятиям в ней постарались привлечь «трудных» ребят.

Запомнилась зрителям и премьера фильма «Близкая даль». В зале была молодежь, поэтому ведущая премьеру начальник отдела кадров районного Управления сельского хозяйства В. Лебедева рассказала об институте совхоза «Караваево» Костромской области, о подготовке специалистов, в которых особо нуждается сельское хозяйство. Были зачитаны письма молодых, связавших свою судьбу с сельским хозяйством.

В кинотеатре «Экран» успешно применяется абонентная система обслуживания зрителей. Для детей и молодежи работают кинолектории и кинолубы «Закон и ты», «Горизонты Нечерноземья», «Мечта, профессия, долг», «В мире фантастики и приключений» и др. Основу их программ составляют хроникально-документальные ленты и художественные фильмы выпуска прошлых лет.

Повторно тиражируемые фильмы выпускаются в кинотеатре (и на сельских киноустановках), как новые — с тем же комплексом организационных, информационно-рекламных и массовых мероприятий. Часто их выход на экран приурочивается к знаменательным событиям или становится поводом для более



А. Кротов (справа), Г. Котова и В. Коновалов обсуждают репертуар предстоящего месяца

широкого показа старых кинолент. Стало традицией проводить в «Экране» кинофестиваль «Улыбка», и в связи с повторным выпуском комедии «Трактористы», например, зрители посмотрели ряд картин того же жанра.

«Экран» стал методическим центром для всех киномехаников района. Работники кинотеатра делятся своей печатной рекламой, приглашают сельских киномехаников на отдельные показательные мероприятия: здесь их учат новым методам пропаганды и рекламирования фильмов.

Стабильный месячный репертуар, правильная ориентация на ведущие картины помогают сельским киномеханикам эффективно проводить информационно-рекламную работу. Большинство из них активно используют печатную рекламу для оформления киноуголков и рекламных стендов, дают объявления через радиоузел, практикуют беседы со зрителями. Когда назначен день показа фильма, рассылаются персональные приглашения — по почте и с помощью школьников.

Все эти формы работы успешно используют такие передовые киномеханики района, как В. Коновалов, С. Лазар, Г. Котова, Б. Жипаров, А. Кротов.

Подъезжая к клубу поселка Якша (500 жителей), кото-

рый обслуживает В. Коновалов, сразу видишь: здесь работает большой энтузиаст и знаток кино. На большом стенде — литографские плакаты, анонсирующие один-два фильма предстоящего репертуара. На здании клуба — аккуратный стенд с афишей «Сегодня смотрите...». Кроме того, в поселке еще шесть рекламных стендов, два из них — анонсные. В фойе клуба оформлен киноуголок. Здесь реклама на те картины, которые зрители увидят в ближайшее время. Рядом с месячным репертуарным планом — фотокадры из картин, что в наибольшей степени заинтересуют односельчан В. Коновалова, — их вкусы он изучил досконально. Наиболее значительные картины демонстрируются в Якше по два дня, чтобы их смогли увидеть все желающие. Так, половина жителей поселка посмотрела героическую киноэпопею «Солдаты свободы». Накануне выхода каждого очередного фильма Валентин Александрович показывал небольшой его фрагмент и рассказывал о создании киноэпопеи и ее авторах. Таким образом он знакомит зрителей со всеми интересными картинами. В результате, например, «Черную березу» просмотрело 384 жителя, «Трясину» — 326, «В зоне особого внимания» — 205



Б. Жипаров

и т. д. В 1979 году каждый взрослый житель поселка побывал в кино в среднем 46 раз, а дети — по 70 раз.

Чистотой и уютom отличается и киноаппаратная. На видном месте — личные социалистические обязательства В. Коновалова, выполняемые неукоснительно. В 1979 году В. Коновалов стал победителем соцсоревнования в районе в честь 60-летия советского кино.

Г. Котова, обслуживающая село Введенское (500 жителей), 30 лет работает в кино. Ее активные помощники — ребята, коллектив пионерского кинотеатра. Они работают с ней в киноаппаратной, разносят приглашения на наиболее интересные фильмы буквально в каждый дом. Каждый житель Введенского в прошлом году посмотрел в среднем 46 картин.

Торжественно был отмечен кинофикаторами района юбилей советского кино. В «Экране» и на крупных киноустановках проводились Дни кино, премьеры лучших отечественных картин, вечера — творческие портреты актеров и режиссеров. Повсюду были оформлены выставки и стенды, рассказывающие об истории советской кинематографии. Вся реклама выходила с грифом «60-летию советского кино посвящается». 27 августа повсеместно было отмечено торжественным киновечером «Искусство, рожденное Октябрем».

Много материалов, посвященных этой дате, напе-

чатала в те дни газета «Вперед». На ее страницах помещались очерки о кинематографистах-костромичах — режиссере Н. Фигуровском, актере М. Пуговкине, рассказывалось о передовых кинемеханиках района.

Пропаганду политических, экономических, научно-технических знаний, передового опыта сельскохозяйственного и лесного производства дирекция киносети проводит совместно с обществом «Знание». На всех центральных усадьбах колхозов и совхозов и на лесопунктах организованы кинолектории «Решения XXV съезда КПСС — в жизнь», «Горизонты Нечерноземья», «Конституция СССР — основной закон жизни», «Человек и закон», «Страна готовится к Олимпиаде-80» и др. Программы их разрабатываются на весь год, к ним заранее подбираются документальные и научно-популярные фильмы. Для тех киноустановок, которые включены в кольцо продвижения определенной программы, выпускается сводная афиша.

На каждую киноустановку планируются ежемесячно три-четыре программы хроникально-документальных фильмов. В год на киноустановках района проводится более 750 таких сеансов, что дает до 10 % всего валового сбора дирекции киносети. Фильмы сельскохозяйственной и лесотехнической тематики демонстрируются в соответствии с договорами, которые заключаются с колхозами и леспромхозами на пять лет. Такие кинемеханики, как Б. Жипаров и И. Смирнов, ежегодно проводят по 70—90 сеансов фильмов сельскохозяйственной тематики.

После выхода в свет постановления ЦК КПСС и Совета Министров СССР «О мерах по дальнейшему развитию сельского хозяйства Нечерноземной зоны РСФСР» в Чухломском районе началось движение школьников «Из класса — в поле». Кинофикаторы не остались в стороне от большой и важной работы по профориентации молодежи. Киноклубы «Горизонты

Нечерноземья», «Земля моя, любовь моя», «Мечта, профессия, долг», «В добрый путь», созданные в кинотеатре райцентра и на крупных киноустановках шесть лет назад, объединяют значительную часть молодежи района. В этих клубах проводятся комсомольские собрания выпускников школ, встречи с руководителями колхозов и совхозов, молодыми специалистами. На занятиях обсуждаются перспективы родного села, прививается любовь к земле. Благодаря этим мерам многие выпускники школ остаются работать в родных местах.

Успехи Чухломской кинодирекции в организации социалистического соревнования под девизом «Ни одного отстающего рядом», в повышении эффективности работы каждой киноустановки во многом обусловлены вниманием руководства к воспитанию, правильной расстановке, повышению квалификации кадров Стаж половины коллектива кинемехаников — от пяти до 30 лет. В дирекции трудятся заслуженный работник культуры РСФСР кинемеханик Н. Поздеев, семь отличников кинематографии СССР. Каждый третий кинемеханик имеет права I категории, а А. Кротов удостоен звания «шефа-кинемеханика».

Всех их связывает общее дело, чувство взаимопомощи и заинтересованности в работе каждого. Все кинемеханики ежегодно заключают между собой договоры о социалистическом соревновании. Местный комитет (председатель — И. Рей) ежемесячно подводит итоги этого соревнования, анализируя работу каждого кинемеханика по основным показателям, в том числе и по показу лучших советских фильмов. Победитель получает переходящий Красный выпел. Не один год проводится в киносети конкурс на звание «Лучший кинемеханик». Комиссия по проведению этого конкурса регулярно посещает киноустановки, организует взаимопроверку кинемехаников. Итого конкурс подводит на киноустановке лучшего

киномеханика, здесь же организуется обмен опытом работы. Победителю конкурса вручаются Почетная грамота и ценный подарок.

Большую роль в популяризации соцсоревнования кинофикаторов играет районная газета «Вперед», которая освещает ход и итоги соревнования киномеханики, публикует репортажи с районных слетов передовиков, статьи об опыте лучших киноработников.

Чухломская дирекция киносети соревнуется с Солигаличской, уровень работы которой ниже достигнутого чухломичами. И здесь действует принцип «Ни одного отстающего рядом». Чухломские кинофикаторы охотно делятся опытом, раскрывают свои «секреты». Солигаличская кинодирекция пересмотрела графики продвижения ведущих фильмов, выделила киноустановки, работающие по уплотненному графику. Киномеханики Чухломского района, заключив договоры о соцсоревновании с солигаличскими коллегами, не раз бывали друг у друга; часто встречаются и руководители кинодирекций — М. Егорова и В. Семенова.

И дела в Солигаличском районе пошли лучше. Сейчас полностью укомплектованы кадры киномехаников, а значит — нет бездействующих киноустановок.

Досрочно выполнен план 1979 года.

Методический кабинет областного Управления кинофикации добывается распространения опыта Чухломской кинодирекции. О работе этого коллектива рассказывалось в плакате «Лучшие из лучших», был выпущен буклет «В шеренге передовых» — о киномеханике А. Кротове. Методам работы чухломских кинофикаторов посвящались областные совещания-семинары. В Чухлому на семинар приезжали руководители райкинодирекций Ярославской и Костромской областей. Деятельность чухломичей была одобрена коллегией Госкино РСФСР.

В Чухломской дирекции не только щедро делятся своим опытом, но и успешно применяют все ценное, найденное в других регионах. В Макарьевской районной дирекции киносети Костромской области, например, начали выпускать абонементы для победителей социалистического соревнования — чухломичи подхватили новшество. Теперь и у них такие абонементы приобретают колхозы и совхозы и вручают своим передовикам. На киноустановках для почетных гостей отведены специальные места, и перед началом сеанса киномеханик объявляет, кто сегодня занимает



С. Лазар

их. После поездки М. Егоровой на Всероссийское совещание-семинар в Ростове-на-Дону, где она почерпнула опыт многих своих коллег из других областей, стало практиковаться приглашение зрителей на просмотр значительных фильмов телеграммами, которые почтальоны в крупных селах разносят в каждый дом накануне показа таких картин.

Райком партии, райисполком и сельские советы держат под постоянным контролем работу киносети, оказывают кинофикаторам материальную и организационную помощь для совершенствования кинообслуживания сельских тружеников.

Коллегия Госкино РСФСР совместно с президиумом Правления общества «Знание» рассмотрела вопрос о расширении использования кинофильмов в лекционной пропаганде. В принятом постановлении отмечаются определенные успехи в использовании кино для пропаганды решений XXV съезда партии, пленумов ЦК КПСС, достижений науки, техники и передового опыта в различных отраслях народного хозяйства, в культурном развитии страны.

Вместе с тем указывается, что наряду с отдельными положительными примерами использование фильмов в лекционной пропаганде в целом не отвечает современным требованиям. Многие организации общества «Знание» недооценивают познавательного и эмоционального значения художественных, документальных, научно-популярных и учебных фильмов, не имеют постоянных деловых контактов с областными, краевыми,

В Госкино РСФСР

республиканскими управлениями кинофикации и конторами кинопроката. А кинопрокат не налаживает снабжение организаций общества «Знание» централизованными и местными рекламно-информационными материалами. На заседаниях президиумов правлений организаций Общества, коллегиях управлений кинофикации, репертуарных комиссиях контор кинопроката редко обсуждаются методические и организационные вопросы использования фильмов в лекционной пропаганде.

Для устранения отмеченных недостатков признано необходи-

мым ввести представителей отраслевых научно-методических советов в состав общественных секций при репертуарных комиссиях контор и отделений кинопроката, улучшить организационную, методическую и информационную работу, способствующую более широкому использованию фильмов в лекционно-пропагандистской работе.

Намечено в 1980 году провести для ответственных работников управлений кинофикации и контор кинопроката, актива организации общества «Знание» республиканский семинар по вопросам использования фильмов в лекционной пропаганде, подготовить к печати брошюру «Роль и место киноискусства в лекционной пропаганде».

В соответствии с принятым постановлением журнал «Знание — народу» будет периодически публиковать аннотации новых фильмов, выпускаемых на экран.

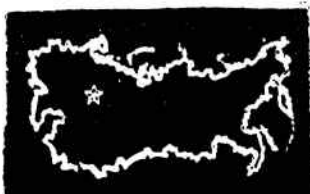

У КИНОРАБОТНИКОВ СТАВРОПОЛЬЯ

Ставропольцы — в числе передовых коллективов киносети и кинопроката Российской Федерации. Киноработники края выполнили план 1979 года по валовому сбору и обслуживанию зрителей более чем на 110 %. Эти успехи были достигнуты благодаря планомерной работе как по организации кинообслуживания населения, так и по совершенствованию техники кинопоказа. Об опыте кинофикаторов Ставрополя рассказывают публикации этого раздела.

И. КРИВКО,
начальник
Ставропольского
краевого управления
кинофикации



ЗАДАЧИ СТАВИТ ЖИЗНЬ

НАШИ ПОМОЩНИКИ — СОВЕТЫ СОДЕЙСТВИЯ

У нас в Ставропольском крае для более полного использования кино в коммунистическом воспитании советских людей при городских, районных дирекциях киносети и ведущих кинотеатрах созданы советы содействия. Их задача — организовать пропаганду и продвижение лучших отечественных фильмов. В состав советов входят работники киносети и кинопроката, представители партийных и комсомольских организаций, журналисты. Все вместе они заботятся об улучшении кинорекламы и повышении культуры обслуживания зрителей, налаживании киноработы на предприятиях и в учебных заведениях, политико-воспитательной деятельности кинотеатров. Но в первую очередь — о репертуаре.

Естественно, фильмы создают не члены наших советов содействия. Но в их возможностях — выбрать лучшие, наиболее подходящие картины для демонстрации в дни праздни-

ков, в знаменательные даты, разработать планы выпуска на экраны каждого значительного произведения отечественного киноискусства, проведения торжественных мероприятий, сценарии кино вечеров и кинопремьер, программы фестивалей и тематических показов. И принять все меры, чтобы эти планы, сценарии были реализованы.

Надо сказать, что советы содействия заботятся о продвижении не только художественных картин. Известно, какую большую роль играет в повышении идейно-политического уровня, знаний трудящихся документальное кино. Наиболее действенные формы его использования — киноуниверситеты и кинолектории. Развитию их сети мы уделяем первостепенное внимание.

Несколько лет назад в связи с 60-летием Великого Октября у нас был проведен смотр-конкурс работы кинолекториев и киноуниверситетов. В период этого смотра заметно активизировалась работа дирекций киносети, кинотеатров по пропаганде средствами кино

решений XXV съезда КПСС, важнейших документов партии и правительства, проекта новой Конституции СССР, достижений науки, техники и культуры. Победителями конкурса стали Кочубеевская и Благодарненская районные дирекции киносети и кинотеатр «Аврора» (Георгиевск). Почетными грамотами были награждены коллективы Александровской районной дирекции киносети и двух кинотеатров «Родина» — в Невинномысск и Пятигорске.

Сейчас в киносети края 43 киноуниверситета и 247 кинолекториев общественно-политических, правовых, экономических, медицинских, педагогических, сельскохозяйственных знаний, технического прогресса и культуры, которые объединяют более 80 тыс. слушателей. Они получили заслуженное признание у населения.

«Задача партийных организаций, печати, радио, телевидения, кино, всех наших идеологических учреждений в том и состоит, чтобы поднимать на все более высокий уровень авторитет труда, новые начинания, инициативу трудящихся, добиваться того, чтобы коммунистическое отношение к труду становилось нормой поведения каждого работника» — эти слова тов. Л. И. Брежнев имеют к нам самое прямое отношение. В Ставрополе все кинотеатры наладили связь с предприятиями и организациями, вместе стремятся воспитать у рабочих и служащих уважение и любовь к своему делу, коммунистическое отношение к труду, ведут пропаганду научно-технических знаний. По заявкам учреждений и предприятий составляются тематические планы и графики просмотров соответствующих фильмов. Их демонстрирование сопровождается обычно комментариями специалистов, а заканчивается нередко бурным обсуждением не только картин, но и проблем, задач самих трудовых коллективов. Активизации пропаганды этих картин способствуют краевой общественный Совет научно-технической пропаганды и секции репертуарной комиссии кинопроката, в составе которых — около 20 специалистов. Они помогли подобрать программы кинофестивалей «Пятилетке — ударный труд» и «Честь труду — слава человеку», в которые включены фильмы, рассказывающие о передовых коллективах, ударниках коммунистического труда и т. д., тематических показов «Кинолетопись трудовой славы», «Соревнование — и труд, и праздник» и др. Надо отметить, что в проведении этих мероприятий участвовали пропагандисты, руководители сети партийного и комсомольского просвещения, кинолекториев и киноуниверситетов.

Все шире используется у нас в крае кино и в пропаганде всего нового, передового в сельскохозяйственном производстве. При-

чем методы и формы работы с сельскохозяйственными фильмами весьма разнообразны. Это и кинолекции, и сеансы с выступлениями руководителей колхозов, специалистов, передовиков производства, и фестивали специальных кинокартин, и вечера, посвященные труду хлеборобов и животноводов, и встречи труженников полей и ферм с агрономами, инженерами, механизаторами, знатными доярками. Дирекции киносети вместе с отделениями кинопроката группируют сельхозфильмы в программы, составляют графики их продвижения по киноустановкам.

Целенаправленно и с большой отдачей эти ленты используются на занятиях кинолекториев и киноуниверситетов сельскохозяйственных знаний. Такие университеты с факультетами «Механизация и электрификация», «Агротехника», «Животноводство» и «Ветеринария» открыты нами совместно с управлениями сельского хозяйства в Красногвардейском, Ипатовском, Благодарненском, Новоалександровском, Изобильненском районах и в Карачаево-Черкесской автономной области.

Примером интенсивного использования кино в интернациональном и патристическом воспитании может служить Карачаево-Черкессия. Здесь успешно функционирует сеть киноуниверситетов этой тематики — «Дружба народов СССР», «Советский патриот» и др.

Особо хочется рассказать о кинолекториях ставропольского кинотеатра «Октябрь». Их открытие позволило лучше узнать аудиторию, ее вкусы, запросы, привлечь в кинотеатр молодежь близлежащих предприятий и учебных заведений. В юбилейные годы здесь действовали кинолектории «60 лет Советской власти» и «60 лет ВЛКСМ». Популярны кинолекторий «Здоровье», в работе которого участвуют сотрудники краевого Дома санитарного просвещения. Лекции сопровождаются показом фильмов, диапозитивов, плакатов. В фойе кинотеатра к

каждому занятию устраиваются книжные выставки. Особенно заинтересовали молодежь такие лекции, как «Разговор на трудную тему», «Косметика и красота», «Закаливание организма». Музыкальный кинолекторий создан совместно со Ставропольским музыкальным училищем. Его преподаватели знакомят слушателей с творчеством великих композиторов, музыкантов, создателей фильмов-опер. Большой фонд картин как художественных, так и документальных, научно-популярных, позволяет сделать занятия этого кинолектория не только полезными, но и интересными.

Как правило, зрители посещают кинолектории по абонементам. Они распространяются в учебных заведениях, на соседних фабриках и заводах. Это обеспечивает постоянную аудиторию.

ДЛЯ МОЛОДЕЖИ И ДЕТЕЙ

Как уже известно читателям журнала, у нас в крае создана большая сеть комсомольско-молодежных кинолекториев — о них рассказывалось в № 10 «Кинемеханика» за 1978 год. За пять лет накоплен немалый опыт совместной работы с комсомолом, найдены интересные и разнообразные формы и методы обслуживания молодежи, воспитания ее на лучших боевых и трудовых традициях нашего народа. Особенно важно, что все опробованное в этих кинотеатрах находит затем широкое распространение в киносети края. Комсомольско-молодежные кинотеатры шефствуют над детскими, открывают свои филиалы в учебных заведениях, на предприятиях. Так, комсомольско-молодежный кинотеатр «Дружба» (Светлоград) имеет филиалы в педагогическом училище и автошколе ДОСААФ, «Ровесник» (Нефтекумск) — в ПТУ-8, молодежный Совет «Современника» (он действует в Невинномысск при широкоформатном кинотеатре «Мир») оказывает большую шефскую помощь пионерскому кинотеатру «Космо-

навт» в проведении киноутренников, премьер фильмов и т. д.

Напомню, что основные формы работы этих кинотеатров — кинолектории и киноклубы, устные журналы и киновечера, посвященные важным датам в жизни нашей страны. Сейчас, например, получили широкое распространение кинолектории и киноклубы морально-правовой тематики. Они успешно, в тесном контакте с органами суда и прокуратуры, отделами внутренних дел работают в 20 комсомольско-молодежных кинотеатрах.

Так, занятия кинолектория «Закон и ты» (при комсомольско-молодежном кинотеатре «Комсомолец» Черкесска) проходят в ГПТУ-3. Все его учащиеся — слушатели кинолектория. А на базе кинотеатра «Товарищ» станицы Новопавловской работает кинолекторий «Равнодушию — бой!». В его программе — кинолекции «Уважать и соблюдать общественный социалистический порядок — дело каждого гражданина», «От пьянства до преступления — один шаг», «Социалистическая собственность неприкосновенна», «Предупреждение правонарушений среди несовершеннолетних» и др.

Актив многих городских молодежных кинотеатров оказывает шефскую помощь аналогичным сельским кинотеатрам в организации и проведении премьер фильмов, киновечеров, встреч с кинематографистами.

Дальнейшему повышению идейно-нравственного воспитания молодежи средствами кино способствуют ежегодные смотры-конкурсы работы этих кинотеатров. В числе победителей — «Факел» Ленинского райкома ВЛКСМ Ставрополя, «Романтик» совхоза-техникума села Александровского, «Современник» Георгиевска, «Бригантина» села Ипатова, «Алые паруса» Благодарного и «Комсомолец» Буденновска.

На Ставрополье действуют пять детских специализированных, 228 пионерских и 77 школьных кинотеатров.

Они регулярно проводят различные киноутренники, тематические показы, кинофестивали, премьеры детских фильмов, встречи школьников с ветеранами партии и труда. В репертуар этих кинотеатров включаются фильмы, способствующие изучению школьной программы. И в работе с детьми хорошо зарекомендовали себя киноклубы и кинолектории. Их тематика определяется с учетом возраста основной аудитории.

Так, в пионерском кинотеатре «Виктория» Буденновска для подростков открыты киноклубы «Человек и закон» и «На пороге совершеннолетия», а для младших школьников — «Светофор», где ребята изучают правила дорожного движения. В пионерском кинотеатре «Орленок» станицы Новопавловской работает клуб «Пионерский горн». Его цель — воспитание детей на лучших боевых и трудовых традициях нашего народа. При многих пионерских кинотеатрах действуют киноклубы «Октябрятская звездочка», где октябрята изучают историю пионерской организации имени В. И. Ленина, проводят утренники, отмечают книжкины именины и т. п.

Подлинными центрами воспитания подрастающего поколения средствами киноискусства стали специализированные детские кинотеатры. Так, в «Орленке» (Ставрополь) работают 10 киноклубов различной тематики, предназначенные для ребят всех возрастов. При кинотеатре «Юность» (Георгиевск) — четыре киноклуба: «Страна пионерия», «Тимуровец», «В мире фантастики и приключений», «В мире животных», и кинолекторий для октябрят «Малышка».

ФИЛЬМ — В ЦЕНТРЕ ВНИМАНИЯ

Хочется подчеркнуть, что в основе любого мероприятия — фильм. Организаторы лекционной, клубной работы всегда отталкиваются от произведения киноискусства.

Не случайно особое внимание всегда уделяется

у нас в крае выпуску значительных советских кинокартин, подготовка к которому ведется заблаговременно, по специальным планам. В них — организация кинорекламы, проведение общественных просмотров и премьер (по возможности с участием съемочных групп). Все это активизирует интерес зрителей к творчеству кинематографистов.

Однако не только произведения советского киноискусства заслуживают нашего внимания. Нередко и фильмы, созданные прогрессивными мастерами кино капиталистических стран, способствуют воспитанию наших зрителей. Так, перед выпуском американского фильма «Инцидент», поднимающего острые социальные проблемы, совместно с крайкомом ВЛКСМ и редакцией газеты «Молодой ленинец» мы провели просмотр и обсуждение этой картины. Вступительное слово сказал аспирант кафедры киноведения ВГИКа Г. Хазанов. Такая форма работы помогает зрителям правильно воспринять кинопроизведение.

Несомненно, кинороботники края немало сделали за последние годы. Нам удалось довести до 20,7 раз среднегодовую посещаемость кино каждым жителем. Лучшие советские фильмы просматривает обычно 20—45 % населения. А «Черную березу», например, увидело 54,4 % жителей края. В результате нам удалось завершить задание 1979 года 1 декабря, а 10-го — план четырех лет пятилетки, свыше 50 коллективов кинотеатров и киноустановок уже выполнили задание пятилетки.

Но мы понимаем, что решены еще далеко не все задачи, да и жизнь все время ставит перед нами новые. Так, после выхода в свет постановления ЦК КПСС «О дальнейшем улучшении идеологической, политико-воспитательной работы» мы совместно с обществом «Знание» наметили систематизировать работу кинолекториев и киноуниверситетов актуальной

тематики; организовать их работу на всех промышленных предприятиях городов и районов, в каждом колхозе, совхозе; завершить организацию комсомольско-молодежных кинотеатров и их филиалов в учебных заведениях, расширить сеть школьных кинотеатров. Не-

обходимо еще лучше, полнее использовать фильмы историко-революционной, ленинской тематики, киноленты, пропагандирующие внутреннюю и внешнюю политику КПСС, наш, советский образ жизни.

Все это нашло отражение в наших обязательствах на

И. СЕМЕНИХИН,
главный инженер
Ставропольского
краевого управления
кинофикации

Техническая служба совершенствуется

Вопросы укрепления материально-технической базы киносети Ставропольского края постоянно в центре внимания Управления кинофикации и дирекций киносети. После выхода в свет Руководящего технического материала по развитию и техническому оснащению киносети СССР (РТМ-19-77—77) на заседании технического совета мы рассмотрели программу его внедрения. Прежде всего организовали повсеместную проверку киноустановок. Выяснилось, что не везде проводятся техосмотры, часто отсутствуют графики планово-предупредительных ремонтов, контрольно-регулирующие работы выполняются неточно, на глазок. Киномеханики, инженерно-технические работники дирекций киносети и кинотеатров объясняли эти нарушения незнанием существующих правил эксплуатации кинооборудования, неумением пользоваться измерительными приборами и приспособлениями. Поэтому мы решили обеспечить всех инженерно-технических работников в первую очередь необходимой инженерно-технической документацией, а затем провели краевой семинар по организации внедрения РТМ-19—77—77 в киносети.

С учетом повышенных требований этого докумен-

та был пересмотрен перспективный план технического оснащения и переоснащения киноустановок каждого района и города. До конца десятой пятилетки намечено оснастить широкоформатной аппаратурой четыре кинотеатра («Экран» в Ставрополе, «Космос» в Пятигорске, «Дружба» в Ессентуках, «Мир» в Невинномысске), смонтировать широкоформатную аппаратуру во вновь строящихся кинотеатрах Железноводска и Буденновска. Кроме того, запланировано на 187 киноустановках заменить морально и технически устаревшую аппаратуру.

Прошло более двух лет с начала этой работы, можно уже подвести некоторые итоги. Установлено по четыре кинопроектора КП-30 в кинотеатрах «Экран» и «Космос», причем в ставропольском «Экране» кинопроекторы одновременно переоборудованы под ксеноновые осветители мощностью 10 кВт. В ближайшее время кинопроекторами КП-30 будут оснащены кинотеатры, строящиеся в Железноводске и Буденновске. На 157 киноустановках заменена устаревшая аппаратура, 225 работают с ксеноновыми источниками света (в том числе 10 широкофор-

1980 год. Широко развернув соцсоревнование в честь 110-й годовщины со дня рождения В. И. Ленина, все дирекции киносети Ставропольского края решили план четырех месяцев выполнить к 20 апреля и досрочно завершить задание этого года.

матных кинотеатров из 16), 63 кинотеатра и дома культуры оборудованы устройствами автоматизации кинопоказа, все городские и сельские киноустановки обеспечены пластикатными экранами.

До конца пятилетки будет обновлена аппаратура еще на 68 киноустановках. 52 переведены на ксеноновый источник света, 12 оборудованы устройствами автоматизации кинопоказа.

Большая работа по техническому переоснащению киноустановок проводится в таких кинодирекциях, как Кочубеевская (ст. инженер А. Лаптев), Кировская (Ю. Анисимов), Нефтекумская (П. Тимченко), в кинотеатрах «Мир» Невинномысска (Н. Штанько), «Космос» Пятигорска (А. Шекайлов), «Россия» Черкесска (В. Жуков).

Экономический эффект от внедрения нового оборудования находится в прямой зависимости от правильной его эксплуатации и проведения в установленные сроки планово-предупредительных ремонтов. А без четко продуманной системы технического обслуживания киноустановок это организовать невозможно. Широко известен опыт астраханских и пермских кинофикаторов. Но, внимательно изучив и тот и другой, мы пришли к выводу, что ни один из них для наших условий не подходит. Решили вынести обсуждение путей улучшения ремонтно-технического обслуживания киноустановок края на расширенное заседание технического совета.

Во всех выступлениях прозвучала озабоченность состоянием ремонтно-технической базы в крае: киноремонтные цехи кинемеханического завода нахо-



Уголок техники безопасности в кинотеатре «Космос» (Пятигорск)

дятся в аварийных, непригодных помещениях, отсутствуют контрольно-измерительные приборы, оборудование применяется и выдается без технического контроля и проверки, нет ни одной контрольно-наладочной лаборатории. Выступивший на заседании директор киномеханического завода С. Иониди обещал исправить положение. Было принято решение, обязывающее руководство завода обеспечить материально-техническую базу для выполнения плано-предупредительных ремонтов оборудования на промышленной основе, а Управление — осуществлять техническое обслуживание киноустановок.

И надо отметить, что руководители киномеханического завода на этот раз слово свое сдержали. Построен новый цех площадью 440 м², оснащенный необходимым станочным оборудованием, верстакими, контрольно-измерительной аппаратурой.

Госкино РСФСР выделил нам три контрольно-наладочные лаборатории, необходимые средства на их содержание. Как же строится их работа?

Прежде всего мы определили, чем должны заниматься слесари по ремонту кинооборудования, входящие в штат киностудий, а чем — лаборатории. За первыми оставили профи-

лактические осмотры, контроль за состоянием техники общей и пожарной безопасности. На лаборатории возложили более ответственные функции — контрольно-регулирующие работы с применением объективных методов оценки.

На штатные должности лабораторий (два мастера и один водитель) подобрали опытных специалистов. Провели с ними семинар, на котором подробно рассказали об их задачах и полномочиях, познакомили с ведением отчетной документации. За каждой лабораторией закрепили группу районов и городов. Руководителей киностудий и инженерно-технических работников обязали оказывать необходимую помощь лабораториям. В дневное время (с 7 до 16 ч) они обслуживают кинотеатры райцентров и домов культуры, а также городские кинотеатры с полуторасменным режимом работы, с 24 ч до 9 ч двухсменными городскими кинотеатрами.

Прошло, конечно, немного времени с начала ввода в эксплуатацию наших лабораторий — всего около трех лет. Но уже сегодня можно сказать об их большой пользе. Например, немало жалоб от кинозрителей было на плохое качество кинопоказа на ряде киноустановок Совет-

ского района, оснащенных новой аппаратурой. Там была низкая посещаемость, не выполнялись планы по доходам от кино. И вот в этот район мы направили одну из контрольно-наладочных лабораторий. При проверке оказалось, что на киноустановках не отъюстирована осветительно-проекционная оптика, занижены режимы питания, проекторы разбалансированы по отдаче света и звука. Мастер лаборатории А. Рыкунов показал киномеханикам, как следует добиваться хорошего качества кинопоказа. После выполнения лабораторией контрольно-наладочных работ положение резко изменилось. Сейчас Советская киностудия успешно справляется с заданиями.

Аналогичным образом наладили дела в Минераловодской, Благодарненской, Красногвардейской киностудиях, в кинотеатрах «Родина» Невинномыска, «Березка» Георгиевска.

Большое внимание уделяем мы качеству монтажа киноустановок, повышению квалификации обслуживающего персонала, техническому контролю за эксплуатацией кинооборудования. С этой целью было разработано положение о выполнении киномонтажных работ, согласно которому, например, все трубы снаружи и изнутри перед укладкой очищаются от коррозии и покрываются краской, с концов труб удаляются заусеницы и надеваются пластмассовые втулки. Провода заключаются в полихлорвиниловую трубочку, на которой указывается номер линии, соответствующий номеру в проектно-сметной документации.

С монтажниками регулярно проводятся занятия, на которых рассматриваются методы выполнения электромонтажных работ, вопросы контроля и регулировки всего кинооборудования. Сейчас все монтажные работы в киносети края осуществляются в соответствии с проектно-сметной документацией, разрабатываемой киномеханическим заводом, и за-

2 40 лет со дня образования (1940) Молдавской ССР
Художественные фильмы

«Армагеддон», «Взрыв замедленного действия», «Гнев», «Горькие зерна», «Дмитрий Кантемир», «Долгота дня», «Дом для Серафима», «Зарубки на памяти», «Когда рядом мужчины», «Корень жизни», «Красная метель», «Крепость», «Крутизна», «Кто — коготь», «Лаутары» (две серии), «Марианна», «Между небом и землей», «Мосты», «Мужчины седеют рано», «Не верь крику ночной птицы», «Никто вместо тебя», «Никшор из племени ТВ», «Один перед любовью», «Одичавший запад», «По вольному следу», «Подозрительный», «Последний форт», «Риск», «Сергей Лазо», «Спасенное ния», «Что человеку надо», «Это мгновенье», «Я хочу петь»

3 Всесоюзный день железнодорожника
Художественные фильмы

«Константин Заслонов», «Незадачные похитители», «Цена жизни», «Шаг навстречу»

5 85 лет со дня смерти (1895) Фридриха Энгельса
Художественные фильмы «Год как жизнь» (две серии)
Документальный фильм «Мыслитель и революционер»

6 Всесоюзный день физкультурника
Рекомендации см. в Кинореферате журнала № 3 за 1980 год, к дате 19 июля.

10 День строителя
Художественные фильмы
«Безотловина», «Воздушный мост», «Время, вперед!» (две серии), «Высота», «Десант на Орингу», «Добровольцы», «Дом под жарким солнцем», «Здесь на этом перекрестке», «Знакомьтесь, Балувей», «Каньял», «Когда дрожит земля», «Коммунист», «Ксения, любимая жена Фелора», «Любить человека» (две серии), «Молоды», «Моя Африка», «На диком бреге» (две серии), «На короткой волне», «На край света...», «Незнакомый наследник», «Ночная смена», «Обратная связь», «Они будут счастливы», «Поэзия, ваяй белый свет», «Последний день зимы», «Премия», «Приди в долину винограда», «Скрытая работа», «С любовью пополам», «Трасса», «Факт биографии»,

Кинемеханик № 4

16 «Это было в Мехгорье», «Я — Тянь-Шань» (две серии)

15 лет со дня основания (1925) Коммунистической партии Кубы
Художественные фильмы
«Другой Франсиско», «Мелья: хроника борьбы», «Слово за нами»

Документальные фильмы
«А. Н. Косыгин у кубинских друзей», «Вива Куба! Вива фестиваль», «Добро пожелать», — говорит Куба», «Кубинский репортаж», «К югу от Маньядеро», «На форуме коммунистов Кубы», «Парламентарии Кубы в СССР», «Первая ступень»

17

День Воздушного Флота СССР

Художественные фильмы
«Абитурентка», «Бальное небо» (две серии), «Валерий Чакалов», «В бой идут одни «старики», «Воздухоплаватель», «Воздушный извозчик», «Еще раз про любовь», «За облаками — небо», «Им покорится небо», «Истребители», «И ты увидишь небо», «Краткие встречи на долгой войне», «Летенда тюрьмы Павиак», «Меня ждут на земле», «Минино», «Небо—земля —небо», «Небо со мной», «Неподсуден», «Нормандия—Неман», «Он был не один», «Остров Волчий», «Отклонение —ноль», «Повесть о настоящем человеке», «Потому что люблю», «Поэма о крыльях» (две серии), «Пritchа о любви», «Разрешите взлет!», «Служай с Подынным», «Там, за горизонтом» (две серии), «Хроника пикирующего бомбардировщика», «Чистое небо», «Экипаж» (две серии)

23

100 лет со дня рождения А. С. Грина (1880—1932), советского писателя

Художественные фильмы
«Колония Лаффиер», «Рыцарь мечты»

23

День освобождения Румынии от фашистского ига (1944). Национальный праздник румынского народа
Художественные, документальные и научно-популярные фильмы, румынских кинематографистов.

26 60 лет со дня (1920) декрета ВЦИК и Совнаркома РСФСР об образовании Казахской АССР, с 1936 года — союзной ССР
Художественные фильмы

«Алпамыс идет в школу», «Вкус хлеба» (четыре серии), «Возвращение сына», «В те дни», «Горизонты», «Дорога в тысячу верст», «За нами Москва», «Звучи, тамга», «Жад черных гор», «Конец агамана» (две серии), «Кровь и пот» (две серии), «Кыз Жибек» (две серии), «Лесная баллада», «Лютый», «Моя любовь на третьем курсе», «Нас четверо», «Необычный день», «Одлажды и на всю жизнь», «Погоня в степи», «Пritchа о любви», «Путешествие в детство», «Сказ о матери», «Серебряный рог Алатау», «Снег среди лета», «Соль и хлеб», «Транс-барский экспресс», «Тревожное утро», «Третья ступень мелади», «У, заставь «Красные камни», «Щит города», «Эй вы, ковбоны!»

27

День советского кино
Художественные фильмы
«Весна», «Встречи с Игорем Ильинским», «Девочка хотела сниматься в кино», «Звезда экрана», «Мир Николая Симонова», «Петр Мартынович и годы большой жизни», «Профессия — киноактер», «Габа любви», «Рядом с другом», «Четвертая высота»
Не забудьте о многочисленных документальных, научно-популярных и рекламно-пропагандистских фильмах к этой дате. Назовем документальные картины только прошедшего года: «У истоков советского кино», «Кино рассказывает о себе», «Синема в России», «Иван Пырьев», «Владимир Шнейдеров».

31

День шахтера
Художественные фильмы
«Адрес вашего дома», «Антрацит», «Большая жизнь», «В день праздника», «Клад черных гор», «Крутой горизонт», «Предвещает победу», «Седьмое небо», «Смотреть в глаза...»
Даты посвященные людям разных профессий, используйте для широкого показа рекомендуемых фильмов вожделе, стоящих перед выбором своего места в жизни. Постарайтесь организовать перед сеансами выступления представителей разных профессий, привлечите к этому педагогов и общественность.

Среди фильмов майского репертуара следует особенно выделить цветные широкоэкранные картины «В моей смерти прошу винить **Клаву К...**» («Мосфильм», 8 ч.), «**Приключения Али-Бабы и сорока разбойников**» («Узбекфильм», СССР — «Игл-фильм», Индия, две серии, 7 и 7 ч., кроме детей младшего возраста), «**Чужая компания**» (Студия имени М. Горького, 7 ч.; эти три фильма тиражируются и на 16-мм пленке) и цветную кашетированную ленту «**Точка отсчета**» («Беларусьфильм», 10 ч., кроме детей младшего возраста). Подробные сведения об этих фильмах вы найдете на стр. 45—47.

Широкоформатная цветная картина «**Здесь, на моей земле**» («Мосфильм», 9 ч.) — о селекционере Луговенко. Его преданность науке, кристальная честность, талант и трудолюбие после долгих лет поисков приносят плоды: он создает новый сорт засухоустойчивой пшеницы. Фильм по сценарию Б. Привалова поставили В. Досталь и А. Чемодуров. Главную роль сыграл В. Седов, его жену Веру — В. Заключная. В картине заняты также И. Лапиков, Н. Волков, В. Владимирова и другие.

Режиссер А. Малюков, отлично дебютировавший лентой «В зоне особого внимания», ныне попробовал себя в экранизации рассказов М. Горького. Его новый цветной широкоэкранный фильм «**Безответная любовь**» («Мосфильм», 10 ч., кроме детей младшего и среднего возраста) — мелодрама. Это кинорассказ о судьбе актрисы провинциального театра, роль которой играет известная артистка И. Макарова. В фильме снялись и такие популярные актеры, как Л. Марков, С. Никоненко, М. Волонтир, Л. Куравлев.

В цветном широкоэкранном фильме «**Пограничный пес Алий**» (Студия имени М. Горького, 7 ч.) хозяйка пса задрнно и ярко играет дебютант — студент Воронежского государственного института искусств В. Дубровский. А в роли Алого вы увидите чемпиона Всесоюзного смотря служебных собак овчарку Брута. Фильм рассказывает о пареньке, мечтавшем служить в армии вместе со своей собакой. Его мечта сбылась. Леша стал пограничником, Алий — пограничной собакой. Смелость юноши и отличная выучка собаки помогли задержать опасного нарушителя границы. Фильм поставил режиссер Ю. Файт по сценарию В. Голованова, написанному по мотивам рассказов Ю. Ковалия.

Герой цветного широкоэкранный фильма «**Бабушкин внук**» («Ленфильм», 8 ч.), школьник Давид, переезжает вместе с семьей из Арменнии в Ленинград. Непросто складываются его отношения с одноклассниками. А бабушке Марго не сразу удается завоевать привычку-

позицию лидера среди женщин своего дома. В фильме кроме детей снимались актеры А. Джигарханян, Н. Тер-Осипян, В. Геворкян и другие. Три предыдущих фильма тиражируются и на 16-мм пленке.

Двое друзей — молодые рабочие парни Павел и Сергей — решили отправиться на Север, чтобы заработать побольше денег. Цветной широкоэкранный фильм «**Прогулка, Достойная мужчина**» («Ленфильм», 10 ч., кроме детей младшего возраста) рассказывает о нелегких ситуациях, в которых оказываются герои. Испытания, выпавшие на их долю, выдержал лишь Павел. Картину поставил режиссер А. Вехотко (он известен зрителям по фильмам, созданным совместно с Н. Троценко, — «Разрешите взлететь!», «Кадкина всякий знает» и др.). В ролях — С. Морозов, В. Ильичев, Е. Глебова, Н. Дмитриева и другие.

Цветной широкоэкранный фильм «**Белая тень**» (Киностудия имени А. П. Довженко, 8 ч., кроме детей младшего возраста) повествует о талантливом ученом-биологе, который терпит поражение и в науке и в жизни из-за неправильной нравственной позиции. В фильме звучат стихи Н. Матвеевой и песни Б. Окуджавы. Поставили картину режиссеры Е. Хринюк и О. Лысенко по сценарию Е. Хринюка (совместно с Ю. Мушкетиком).

Режиссер А. Тарковский, известный зрителям по таким картинам, как «Иваново детство», «Андрей Рублев», «Солярис», поставил фильм по мотивам научно-фантастической повести А. и Б. Стругацких «Пикник на обочине». Ее авторы написали и сценарий цветной киноленты, которая называется «**Сталкер**» («Мосфильм», 17 ч., кроме детей младшего возраста). В картине заняты известные актеры А. Фрейндлих, А. Соловницин, А. Кайдановский, Н. Гринько. Сталкер — это профессия. Так называют проводника в Зону. А Зона — место, где в силу каких-то таинственных причин гибнут люди, но если человеку удастся остаться жить, то любые его желания исполнятся. Но будет ли он счастлив? Знает ли, что ему нужно для счастья? А может быть, ключ к счастью каждый носит в себе!..

Охране редких животных посвящена цветная широкоэкранный лента «**Казахфильм**» «**Серебряный рог Ала-Тау**» (8 ч., кроме детей младшего возраста). Автор сценария — Р. Тюрин, режиссер-постановщик — В. Пусурманов. В фильме заняты известные актеры Н. Аринбасарова, А. Ашимов и другие.

На Студии имени М. Горького режиссер С. Шлаковский по сценарию А. Марьямова поставил цветную широкоэкранный комедию

«Мишка на Севере» (7 ч.). Ее герой, водитель вездехода в Заполярье Михаил Ручкин, собрался в отпуск в Москву, но намерение это по независящим от парня обстоятельствам не осуществилось. В ролях — Н. Мерзликин, В. Пучков, О. Агеева и другие.

Кинематография ГДР представлена в репертуаре двумя картинами. Первый фильм ДЕФА, **«Красные галстуки»** (цветной, кашетированный, 7 ч.), рассказывает о пионерском движении в Германии в 1927 году, о борьбе детей рабочих против фашистов. Режиссер — Х. Дзюба. Вторая лента той же студии, **«Фактор риска»** (кашетированная, 8 ч., кроме детей младшего и среднего возраста), — о судьбе врача Шмидта, поддавшегося на уговоры некоего Рундера и согласившегося бежать из ГДР на Запад. Режиссер — Р. Грэф. Сценарист — Х. Хютнер. Среди актеров, снявшихся в картине, известные нашим зрителям А. Мюллер-Шталь и Д. Грёльман.

О борьбе против немецких фашистов и их приспешников, усташей, рассказывает югославский фильм **«Доктор Младен»** («Студия-фильм», 8 ч., кроме детей младшего возраста). Его герой — лицо историческое. Еще в августе 1942 года Младен был посмертно провозглашен народным героем Югославии. Поставил фильм режиссер М. Муталич, крупнейший из Югославии мастер документального кино. Это был его первый и последний художественный фильм. Он умер во время съемок, и работа была завершена другом и коллегой Муталича М. Штрбацем. Роль доктора Младена исполнил Л. Тадич.

Румынский фильм **«Пророк, золото и трансильванцы»** («Бухарест», 8 ч., кроме детей младшего и среднего возраста) — о трех братьях, уехавших из Румынии в Америку на заработки. Столкнувшись с царящим там бесправием, жестокостью и безжалостной эксплуатацией, они возвращаются на родину. Картину поставил режиссер Д. Пица по сценарию Т. Поповича.

Чехословацкий цветной фильм **«Жестокая любовь»** (Студия художественных фильмов в Братиславе, 8 ч., кроме детей до 16 лет) состоит из двух новелл. Героинь обеих зовут Кристика. Но первая Кристика обладает сильным и решительным характером и жестоко расправляется с соперницей, а вторая — нежная, преданная, терпеливая — завоевывает свое счастье именно этими качествами. Автор сценария и режиссер-постановщик — М. Тяпак.

Герой вьетнамского фильма **«Бурный рейс»** (Студия художественных фильмов, 7 ч.) демобилизованный солдат Сон, во время поездки в междугороднем автобусе убеждается, что и в мирное время нередко требуются мужество и принципиальность. Эту картину поставил по сценарию Бань Бао (совместно с Чан Ву) режиссер Чан Ву.

В индийском цветном фильме **«По закону чести»** (две серии, 7 и 7 ч., кроме детей младшего возраста, без права показа по телевидению) раскрывается тема, типичная для кинематографа этой страны: ради выгодной партии инженер Гупта нарушает слово, данное бедной девушке Шанти. Она уезжает навсегда и лишь через 20 лет, умирая, рассказывает сыну, кто виноват в их несчастьях. Виджей жестоко мстит отцу и его семье.

Фантастический цветной кашетированный фильм **«Питер и летающий автобус»** (8 ч., без права показа по телевидению), созданный кинематографистами Голландии, предназначен юным зрителям.

Английский двухсерийный широкоэкранный цветной музыкальный фильм **«Туфелька и роза»** (7 и 7 ч., кроме детей младшего возраста, без права показа по телевидению) — еще одна киноверсия сказки о Золушке. Режиссер Б. Форбс.

У героя турецкого фильма **«Мост»** (8 ч., без права показа по телевидению, кроме детей младшего возраста) мать погибла во время переправы через реку. Потраченный ее гибелью, Ахмет дал клятву «отомстить» реке, покоришь ее. Став инженером, он возвращается в родные места, чтобы построить мост...

Действие боливийского фильма **«Чукиаго»** (9 ч., кроме детей до 16 лет, без права показа по телевидению), состоящего из четырех новелл, происходит в наши дни. В судьбах героев, представителей разных социальных слоев, отражаются самые типичные и острые противоречия и проблемы сегодняшней Боливии.

С Ж. Марз в роли очередного благородного рыцаря зрители встретятся в цветном кашетированном фильме **«Тайна Бургундского двора»** (Франция — Италия, 9 ч., кроме детей младшего возраста, без права показа по телевидению), поставленном одним из старейших мастеров историко-приключенческого жанра А. Юнебелем («Парижские тайны», «Четыре мушкетера», «Горбун», «Капитан», серия картин о Фантомасе и др.). Картина рассказывает, как де Невиль (Ж. Марз) разрушает козни Карла Смелого, герцога Бургундского, против короля Франции Людовика XI. Людовика играет известный актер Ж.-П. Барро.

Мелодраматическая история любви сорокалетнего музыканта и юной девушки показана в итальянском широкоформатном цветном фильме **«Посвящается Стелле»** (9 ч., кроме детей младшего и среднего возраста, без права показа по телевидению). Поставил его Л. Коцци.

А в главных ролях — П. Виллорези, Р. Джонсон, М. А. Белуцци. Детективный жанр представлен цветной картиной **«Преступники»** (8 ч., кроме детей до 16 лет, без права показа по телевидению). Сценарий ее по повести Н. Махфуза написал М. Лейси, режиссер — С. Марзук.

Кино в датах

Июль

8—75 лет со дня рождения режиссера Леонида Амальрика, создателя мультипликационных фильмов «Серая шейка», «Кощий дома», «Дюймовочка» и др. 10—75 лет со дня рождения писателя и драматурга Льва Кассила (1905—1970), по произведениям и сценариям которого поставлены фильмы «Вратарь», «Брат героя», «Лица младшего сына», «Удар! Еще удар!» и др. 11—35 лет со дня выхода на экран фильма Л. Лукова «Это было в Донбассе». 14—70 лет со дня рождения Александра Хавыи (1910—1976), сыгравшего в фильме «Кармелюк». «Шорс», «Богдан Хмельницкий», «Александр Пархоменко», «Морозко» и др. 28—80 лет со дня рождения кинорежиссера Владимира Шнейдеров (1900—1973), постановщика фильмов «Джунглибарс», «Ущелье аламанов», «Гайки», создателя киноцикла «Путешествие по СССР». 29—65 лет со дня рождения актера Павла Калочникова, снявшегося в фильмах «Яков Свердлов», «Антон Иванович сердится», «Подвиг разведчика», «Повесть о настоящем человеке», «Иван Грозный», «Укротительница титров», «Меловый мес-сиц», «Ищи ветра...», «Сюда не залетали чайки», «Неоконченная пьеса для механического пианино», «Субридада», «Территория» и др. постановщика фильмов «Музыканты одного полка», «Снегурочка».

Август

2—80 лет со дня рождения режиссера мультипликационного кино Зинаиды Брумберг, создавшей вместе с сестрой Валентиной Брумберг более 30 фильмов, в том числе «Сказку о царь Салтане», «Пропашую грамоту», «Девочку в цирке», «Большие неприятности» и др. 2—80 лет со дня рождения режиссера документального кино Ильи Копалина (1900—1976) автора фильмов «День победившей страны», «Город большой судьбы», «Первый рейс к звездам» (совместно с Д. Боголюповым и Г. Косенко), «Страны бессмертия» и др. 4—85 лет со дня рождения народной артистки СССР Софьи Гиалитовой, снявшейся в фильме «Падение Берлина», «Жуковский», «Неоконченная повесть», «Семья Ульяновых» (роль Мари Александровны Ульяновой). 8—35 лет со дня смерти режиссера Якова Протазанова (1881—1945), поставившего более 80 немых фильмов, среди которых «Пиковая дама», «Аэлита», «Отец Сергий», «Праздник святого Йоргана», «Процесс от трех миллионов» в звуковом кино—«Бесприданница», «Саломея» и др. 10—90 лет со дня рождения ак-

трисы Серафимы Бирман (1890—1976), снявшейся в фильмах «Закройщик из Горька», «Человек с ружьем», «Иван Грозный», «Дон Кихот», «Обыкновенный человек» и др. 25—50 лет со дня выхода на экран фильма Я. Протазанова «Праздник святого Йоргана». 31—65 лет со дня рождения писательницы Татьяны Ситиной (1915—1966), автора сценариев фильмов «Сын», «Неподдающиеся», «Все для вас». 31—20 лет назад вышел на экран первый номер мультипликационного киножурнала для детей «Светлячок» (автор сценария и режиссер Д. Бабиненко).

Сентябрь

7—30 лет со дня выхода на экран фильма К. Юдина «Смелые люди». 21—35 лет со дня выхода на экран фильма В. Петрова «Без вины виноватые». 25—60 лет со дня рождения лауреата Ленинской премии народного артиста СССР Сергея Бондарчука, снявшегося в фильмах «Гарас Шевченко», «Отелло», «Судьба человека», «Война и мир», «Такие высокие горы», «Витя на перевале», «Выбор цели», «Отец Сергий», постановщика фильмов «Судьба человека», «Война и мир», «Ватерлоо», «Степь», «Они сражались за Родину». 27—70 лет со дня рождения актера Сергея Лукьянова (1910—1965), снявшегося в фильме «Кубанские казаки», «Возвращение Василия Бортникова», «Большая семья», «Егор Булычов» (1953), «Капитанская дочка» и др. 30—60 лет со дня рождения режиссера и сценариста Бориса Кимгарова (1920—1979), постановщика фильмов «Дохудла», «Высокая должность», «Судьба поэта», «Мирное время», «Сказание о Рустаме», «Рустам и Сухраб», «Одной жизни мало», ряда документальных кинолент.

Октябрь

6—80 лет со дня рождения народной артистки СССР Верико Анджaparидзе, снявшейся в фильмах «Кето и Котэ», «Горный Сакадзе», «Ютарова вдова», «Мамлюк» и др. 20—35 лет со дня смерти актрисы Варвары Массалитиной (1878—1945), снявшейся в фильмах «Аэлита», «Гроза», «Александр Невский», «В людях», «Детство Горького».

Ноябрь

2—35 лет со дня смерти народного артиста СССР Николая Хмелева (1901—1945), снявшегося в фильмах «Конц Санкт-Петербурга», «Саламандра», «Покорные победители», «Человек в футляре». 3—80 лет со дня рождения народного артиста СССР Михаила Астаганова (1900—1965), снявшегося в фильмах «Мечта», «Котовский», «Максимка» и др. 4—80 лет со

дня рождения народного артиста СССР Сергея Васильева (1900—1959), поставившего совместно с Г. Васильевым фильмы «Чапаев», «Волочаевские дни», «Оборона Парижана», «Фронт» и др. 6—45 лет со дня выхода на экран фильма А. Довженко «Аэроград». 16—80 лет со дня рождения актера Осипа Абдулова (1900—1953), снявшегося в фильмах «Остров сокровищ» (1937), «Человек в футляре», «Свадьба», «Семья Оппенгейм», «Подлиннок» (1944), «Давид Гурамишвили» и др.

Декабрь

7—35 лет со дня создания студии «Диафильм». 13—20 лет со дня выхода на экран фильма В. Скюдрина «Чудотворная». 14—30 лет со дня смерти кинорежиссера Игоря Савченко (1906—1950), постановщика фильмов «Гармонь», «Дума про казака Голоту», «Бсадники», «Богдан Хмельницкий», «Григорий Удляр», «Гарас Шевченко» и др. 14—80 лет со дня рождения кинодраматурга Сергея Ермолинского, участвовавшего в создании фильмов «Земля жаждет», «Танкер чале века», «Ночь без милосердия», «Дорога», «В начале века», «Ночь без милосердия», «Бей, барабан», «Где ты теперь, Максим?», «Неудовимые мстители». 16—65 лет со дня рождения лауреата Ленинской премии композитора Георгия Свиридова, автора музыки к фильмам «Поднятая целина», «Пржевальский», «Римский-Корсаков», «Полшко-поле», «Время, вперед!». «Наш марш». 17—75 лет со дня рождения кинорежиссера Иосифа Хейфица, постановщика фильмов «Большая семья», «Дело Румянцева», «Дорогой мой человек», «Дама с собачкой», «День счастья», «Единственный», «В городе С», «Школой хороших слесарей», «Ася», «Впервые замужем» и совместно с А. Зархи — «Депутат Балтика», «Член правительства», «Малахов курган». 21—55 лет со дня первого показа фильма «Броненосец «Потемкин». 21—80 лет со дня рождения писателя Всеволода Вишневского (1900—1951), по произведениям и сценариям которого созданы фильмы «Мы из Кронштадта», «Мы, русский народ», «Незабываемый 1919-й», «Оптимистическая трагедия». 31—75 лет со дня рождения кинорежиссера Александра Файнцимера, поставившего фильмы «Поручик Кинже», «Танкер «Дербент», «Котовский», «Овод», «Зажечь, кто в море», «Далско на Запале», «У них есть Родина», «Ночь без милосердия», «Константин Заволонов», «Девушка гитарой», «Без права на ошибку», «Трактор на Пятницкой», «Прошальная гост-роль «Артиста».

Июль — декабрь 1980 года

тем обязательно принимаются межведомственной комиссией. Одно из наших требований — прокладка проводов в газовых трубах, так как монтаж в каналах и коробах неэстетичен, к тому же такой монтаж является причиной появления наводки.

Сейчас, как никогда, актуальна проблема продления эксплуатационной жизни каждой фильмокопии. Чтобы привлечь внимание всех технических работников к этому вопросу, Управление кинофикации совместно с крайкомом профсоюза работников культуры приняло решение о проведении в крае эстафеты по сохранности фильмов. Во многих киностудиях вместе с киномеханиками были тщательно проанализированы причины сверхнормативного износа фильмокопий и разработаны меры для их устранения. Основными причинами преждевременного выхода копий из строя оказались слабые знания киномеханиками инструкции по определению технического состояния фильмокопий, операций, входящих в осмотры ТО-1 и ТО-2, их периодичности. В процессе технической учебы эти вопросы были детально рассмотрены, киномеханикам выданы специально разработанные памятки по проведению профилактических осмотров и выписка из инструкции по определению технического состояния фильмокопий.

На киностанках стали бережнее относиться к фильмокопиям. И в 14 дирекциях киносети края на протяжении 1978—1979 годов не было ни одного случая порчи фильмов. Но, к сожалению, не везде так обстоит дело. Преждевременный износ фильмов допущен киноработниками Александровского (директор А. Иншаков), Красногвардейского (А. Деренский), Курсавского (Н. Толстова), Новоалександровского (Н. Горчаков), Петровского (В. Дорохин), Туркменского (В. Должинов) районов.

Расширяется киносеть в городах и райцентрах.

Только за четыре года этой пятилетки введены в эксплуатацию кинотеатры на 600 мест в городе Георгиевске и поселке Горячеводском, на 420 мест — в райцентрах Грачевка и Летняя Ставка, летний кинотеатр на 600 мест — в Минеральных Водах. Вступят в строй до конца пятилетки два кинотеатра на 800 мест в Железноводске и Буденновске, летний кинотеатр на 1000 мест в райцентре Ипатово. Планировка зрительных залов этих кинотеатров обеспечивает хорошую видимость с любого места, а архитектурно-акустическая обработка их — хорошее звучание.

Техническая оснащенность киносети предъявляет повышенные требования к квалификации обслуживающего персонала. Сегодня человек без знаний, без хорошей подготовки — все равно, что слепой без поводья. В крае сложилась четкая система технической учебы. В каждой киностудии разрабатываются планы занятий, на которых наряду с техническими рассматриваются вопросы текущей политики, экономики, организационно-массовой работы. Только за 1979 год путем индивидуального обучения повысили свою квалификацию с помощника киномеханика II категории 43 человека, а со II категории на I — 38.

Управление кинофикации приняло решение обеспечить все дирекции киносети и кинотеатры специалистами с высшим и средним техническим образованием. Уже сейчас в крае работают 15 киноинженеров и 78 кинотехников. По договоренности с руководством Ростовского кинотехникума с 1976 года вступительные экзамены принимаются непосредственно в Управлении кинофикации. С тех пор в техникум направлено 137 человек.

Вместе с тем в вопросах укрепления материально-технической базы и повышения качества кинопоказа в киносети края имеется еще много недостатков. Это и диспропорция

в уровне оснащенности отдельных районов новой техникой и отсутствие четкой системы технического обслуживания киноустановок. Предстоит большая работа по реконструкции существующих кинотеатров. Управление кинофикации взяло под контроль оснащение каждой киноустановки. До конца пятилетки планируется перевести все стационарные киноустановки, оборудованные аппаратурой типа КПТ и «Меоптон», на работу с ксенонowymi осветителями.

А теперь хочу обратиться к руководству Главного управления кинофикации и кинопроката Госкино СССР. На протяжении почти десяти лет ведется изучение различных систем технического обслуживания. Видимо, настала пора подвести итоги и определить, какая же более эффективна и что думать по этому поводу специалисты НИКФИ?

Следовало бы решить также вопрос оплаты труда мастеров контрольно-наладочных лабораторий с учетом характера выполняемой ими работы (разъездная, в ночное время). И будет ли организовано обучение мастеров-наладчиков?

Наладочные работы лабораторий серьезно затрудняют недостаток запасных частей. Хотя этот вопрос набил уже всем оскомину, приходится ставить его еще раз: когда же киносеть будет иметь полный ассортимент и необходимое количество запасных частей к аппаратуре и оборудованию?

Перевод широкоформатных проекторов на работу с 10-кВт лампами затрудняется из-за недостаточного количества осветителей. Промышленные устройства АКП-6 имеют много недостатков и быстро выходят из строя.

Решение всех этих вопросов существенно поможет улучшить кинообслуживание населения не только нашего края, но и всей страны.

П. ЛЫСЕНКО,
старший инженер
Ставропольского
краевого управления
кинофикации

Порчи фильмокопий

можно избежать

Кочубеевская кинодирекция — одна из самых больших в Ставропольском крае. Поэтому неблагополучие здесь с сохранностью фильмофонда не могло не вызвать тревоги в Управлении кинофикации. Инженерно-технические работники Управления внимательно проверили на месте положение дел: обследовали каждую киноустановку, состояние киноаппаратуры, перематывающих устройств, условия хранения и транспортирования копий, порядок приема и передачи их с установки на установку, работу фильмопроверочного пункта. Были обнаружены серьезные нарушения правил, что и оказалось причиной сверхнормативного износа и порчи фильмов.

Вскрылось немало и других недостатков в деятельности кинодирекции: низкая трудовая дисциплина, слабая воспитательная работа, неудовлетворительный уровень руководства киносетью. Всему этому в немалой степени способствовала частая смена руководителей киносети района. Для ликвидации сложившегося неблагополучного положения были приняты самые строгие меры. Технический отдел Управления оказал необходимую материальную и методическую помощь.

В районном центре было построено фильмохранилище с фильмопроверочным пунктом. На лучших киноустановках созданы еще два временных фильмопроверочных пункта. На районном семинаре было организовано тщательное изучение киномеханиками инструкции по определению технической годности фильмокопий и правил проката фильмов. Все киноустановки района

были обеспечены фильмоштатами, бобинами, перематывателями, фильмоштатной жидкостью.

Фильмы на киноустановки доставляются теперь только в закрытых автомашинах или под тентом, что предохраняет их от разрушающего воздействия атмосферных осадков и солнечных лучей. Немаловажна и своевременная доставка фильмов на киноустановки. С этой целью кинодирекция разработала твердый график работы автотранспорта с указанием времени прибытия машины на каждый пункт. Фильмы доставляются теперь на киноустановки не менее чем за 4 ч до начала киносеанса. Этого достаточно, чтобы проверить копию и подготовить ее к киносеансу, составить акт в случае несоответствия состояния фильма техническому паспорту.

Обеспечить контроль за сохранностью фильмофонда силами только штатных работников невозможно. Поэтому на общественных началах в районе была создана кинотехническая инспекция во главе со старшим инженером кинотеатра «Спутник» А. Лаптевым. В состав ее вошли восемь лучших киномехаников: А. Тесленко, Ф. Лазаренко, А. Полуленко, И. Трофименко, И. Шатаева, И. Аианченко, Я. Найдюшкина, И. Сковпень. Всем членам инспекции Невинномысское отделение кинопроката выдало специальные удостоверения на право проверки киноустановок.

Силами общественной кинотехнической инспекции ежемесячно обследуются все киноустановки района. Члены инспекции не только регистрируют вскрытые на киноустановках недостатки, но и принимают активное участие в их устранении. Они несут моральную ответственность за сохранность фильмов на закрепленных за ними киноустановках.

В результате принятых мер, а также благодаря налаженной системе плано-профилактических осмотров и ремонтов киноаппаратуры в районе вот уже третий год не наблюдалось ни одного случая сверхнормативного износа, порчи или утери частей фильмов. Из отстающих Кочубеевская кинодирекция вышла в число передовых коллективов края.

В. ЖИДКОВ

25-летие краевой фильмотеки

Невозможно сегодня, а тем более завтра представить школу без кино. Экран открывает ученику огромный сложный мир, воспитывает высокие чувства, дает важные знания.

В школы Ставропольского края в последнее время поступают все более совершенные технические средства обучения, в их числе и киноаппаратура. Теперь важно эффективно использовать экран для повышения уровня подготовки учащихся. Большую помощь школам оказыва-

ет краевая фильмотека, которой руководит М. Поберей. Создана фильмотека 25 лет назад. Ныне в ее фонде 4000 фильмов. «Картины здесь не только хранятся, возвращаясь из школ, но и получают вторую «молодость», — с гордостью говорит методист по составлению программ И. Деева. — Фильмопроверщицы тщательно просматривают каждый метр киноплёнки, делают стрижку, подклею, увлажнение».

Сегодня 18 фильмотек края имеют в своем фонде 56 тыс. учебных фильмов.

Если в 1974/75 учебном году каждая школа использовала в среднем 102 фильма, то теперь — вдвое больше. Некоторые школы за прошедший учебный год показали детям от 350 до 450 кинолент. Особенно хорошо работают с фильмами школы Ставрополя, Невинномысска, Буденновска, Новоалександровска, Светлогорода и Минеральных Вод.

Районные фильмотеки соревнуются между собой. По результатам работы за 1978/79 учебный год первое место заня-

ла фильмотека Новоалександровска. Ей вручено переходящее Красное знамя краевого отдела народного образования и крайкома профсоюза работников просвещения.

Юбилей краевой фильмотеки совпал с радостным событием в жизни коллектива. Ему выделено хорошее помещение. Созданы все необходимые условия для хранения, сбережения фильмофонда, нормального труда обслуживающего персонала.

В. САФОНОВА,
директор кинотеатра

У НАС В «ОРЛЕНКЕ»

«**К**ино... имеет колоссальное влияние на ребят потому, что ребята мыслят не логически, а живыми образами, и кино оставляет глубокое впечатление у них». Так писала еще в 1927 году Н. К. Крупская. Сегодня кино превратилось в одно из сильнейших средств педагогического воздействия на подростков. Мы ощущаем это в своей практике постоянно. Какое радостное удовлетворение испытываешь, когда после просмотра в кинотеатре видишь возбужденных или притихших, спорящих, размышляющих об увиденном ребят! Ведь этот сложный мир мыслей и эмоций вызван к жизни умным фильмом, помогающим юным пристальней взглядываться в самые существенные вопросы человеческих взаимоотношений, в самих себя.

Пожалуй, нет более активных и горячих любителей кино, чем дети, и нам в этом отношении очень повезло: у нас есть возможность активно работать с ребятами в специализированном кинотеатре «Орленок».

Свою основную задачу наш коллектив видит в воспитании чувства долга, дружбы, товарищества, любви к своей Родине.

Что же нужно сделать, чтобы десятки и сотни превосходных художественных, документальных, научно-популярных фильмов смотрело все больше юных зрителей? Чтобы рос коэффициент полезного действия советской кинематографии? Ответ, думается, лежит на пути объединения усилий всех, кто призван заниматься воспитанием детей. Вот почему работники кинотеатра уделяют большое внимание деятельности общественного Совета содействия, советов кино клубов и друзей кино, киноорганизаторов.

Созданный на общественных началах, Совет содействия состоит из людей разных возрастов, профессий и интересов. Кроме того, при каждом кино клубе созданы советы из школьников. Мы не боимся доверить детям выступление перед зрителями с беседой, приглашение в кинотеатр знатных людей, деятелей науки и культуры, подготовку сценария очередного занятия, выставки и т. д. Разумеется, их работу направляют взрослые.

Проводимая по абонементной системе, деятельность кино клубов дала нам возможность заранее планировать репертуар, вместе с педагогами вести большую и разнообразную работу вокруг фильмов. Установился тесный контакт с краевым Дворцом пионеров, горкомом и райкомом ВЛКСМ, детскими библиотеками, музеями, обществом «Знание».

Школьники младших классов занимаются в клубах для октябрят. Затем тут же, в клубе, их торжественно принимают в пионеры, и эти ребята передают, как эстафету, свои дела первоклассникам. А вступив в комсомол, они переходят в кино клубы, рассчитанные на старший возраст. Такая организация работы позволяет закрепить аудиторию, повседневно влиять на воспитание ребят, их вкусы, потребности. На занятиях кино клубов проходят беседы на разные темы, встречи с интересными людьми, тематические показы, киноутренники. И всегда в центре внимания — фильмы, они не приложение к тому или иному мероприятию, а его основа. Таким образом удается выработать у де-



На слете юных киноорганизаторов В. Сафонова вручает награды представителям лучших школьных кинотеатров

тей интерес к кино, развить художественный вкус.

Киноклуб «Мультик» дает младшим школьникам начальные сведения об искусстве волшебницы-мультипликации, знакомит их с лучшими образцами советского кукольного и рисованного фильма, с ведущими мастерами мультипликации, пробуждает у детей инициативу, мысль, развивает память. В киноклубе «Октябрятская звездочка» ребята смотрят кинокартины о своих сверстниках, обсуждают их, рисуют на темы, подсказанные фильмами. В клубе «Пионерская овца», знакомящем подростков с историей пионерской организации, с первыми пионерами, тоже на первом плане — кинопроизведения. Стараемся научить ребят не только следить за сюжетом, но и разбираться в языке кино, правильно оценивать фильм. А в киноклубе «Юность» старшеклассники изучают историю советского кино, смотрят лучшие наши фильмы, встречаются с кинематографистами, обсуждают их новые работы. Пропаганда так называемых трудных фильмов ведется через молодежный клуб творческой интеллигенции.

Тематика киноклубов разнообразна — об этом можно судить хотя бы по их названиям: «Светофор», «Подросток и закон», «Гайдаровец», «Спорт», «Кем быть?» и др. В работе каждого из них активно участвуют заинтересованные организации. Так, клубом «Кем быть?» руководит Совет из представителей гороно (кабинет по профориентации), горкома ВЛКСМ, краевого управления профтехобразования и др. Экран показывает героиню труда, знакомит с массовыми рабочими профессиями.

Наши киноклубы очень популярны у юношества. Это результат творческого подхода к делу нашего коллектива, согласованности планов работы кинотеатра с программой воспитательной деятельности педагогических коллективов школ, городской комсомольской и пионерской организаций. Мы считаем наиболее полезными коллективные просмотры фильмов учащимися школ, училищ, техникумов, вузов и потому уделяем большое внимание их организации, проведению театрализованных премьер, кино вечеров и утренников. Это всегда праздник для наших зрителей. В такие дни фойе кинотеатра оформляется работами юных художников, техников, проводятся концерты.

Перед сеансами проходят беседы о творчестве режиссеров, актеров. Ведется предварительная продажа билетов. По школам, детским садам, предприятиям рассылаются письма-приглашения.

В минувшем году в кинотеатре экспонировались фотовыставка «60 лет советского кино» и выставка плакатов «Кинематографисты — детям». Состоялись киноутренники «Детское советское кино и его мастера», посвященные творчеству режиссеров А. Птушко, Л. Голуба, А. Роу, Р. Быкова, А. Митты, Е. Шерстобитова, Г. Аронова. Летом на площадках при домоуправлениях и в пионерских лагерях был проведен тематический показ «Кинемато-



графисты — детям». Перед началом сеансов устраивались беседы. В канун 60-летия советского кино прошла посвященная юбилею Неделя, которая завершилась большим кинопраздником.

Можно с уверенностью сказать, что наш «Орленок» нужен, полезен и детям и их воспитателям.

ПО СЛЕДАМ НАШИХ ВЫСТУПЛЕНИЙ

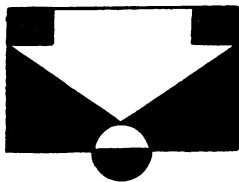

Опыт невинномысцев — всем

Прошло немногим более полутора лет с того дня, когда коллегия Госкино РСФСР и Президиум ЦК профсоюза работников культуры одобрили опыт Невинномысского отделения Ставропольской конторы кинопроката по повышению эффективности использования фильмофонда.

В ноябрьском номере журнала «Киномеханик» за 1978 год было подробно рассказано об опыте этого коллектива. (Напомним, что ему удалось благодаря повышению интенсивности продвижения лучших кинокартин сократить их количество в месячном репертуаре, расширить зрительскую аудиторию, создать резерв художественных фильмов). Мероприятия по его внедрению обсуждались на коллегиях (советах) краевых и областных управлений кинофикации, проведенных вместе с репертуарными комиссиями контор кинопроката, на производственных совещаниях коллективов. Была разработана подробная программа совместных действий по повышению эффективности использования фильмофонда в киносети.

В состав репертуарных комиссий контор и отделений кинопроката для их укрепления дополнительно были введены представители общественных организаций, отделов народного образования и культуры, прессы, телевидения, радио-

вещания, общества «Знание». При некоторых репертуарных комиссиях, например в Краснодарском кинопрокате, созданы секции по пропаганде лучших советских фильмов. На заседаниях репертуарной комиссии в Горьком заслушиваются отчеты руководителей отделений кинопроката, районных кинодирекций о ходе, а также об итогах проката ведущих фильмов. При подготовке вопросов к обсуждению практикуются комплексные выезды работников киносети и кинопроката на места. Тульская контора кинопроката, к примеру, в минувшем году провела более 20 заседаний репертуарной комиссии совместно с коллегией Управления кинофикации, на них обсуждены все направления деятельности киноорганизаций. Узловское отделение кинопроката проверило работу пяти кинодирекций, 16 кинотеатров, 10 сельских киноустановок. Подобные проверки с последующим обсуждением их результатов способствуют более эффективному продвижению лучших отечественных фильмов.

Как и было рекомендовано, повсеместно совершенствуются система фильмопродвижения, использование транспортных средств. Во многих местах графики продвижения копий пересматривались специальными комиссиями. В Ростовской, Куйбышевской, Кемеров-

ской областях, Алтайском крае, Татарской АССР установлен контроль за продвижением каждой копии фильмов, обладающих высокими эксплуатационными возможностями.

Организация системы фильмопродвижения в значительной мере зависит от четкой работы автотранспорта. Вот почему многие руководители киносети и кинопроката начали с решения именно этого вопроса. Предварительно надо было разобраться как в экономике, так и в географии районов, в дислокации населенных пунктов, уточнить структуру киносети, эксплуатационные возможности киноустановок, режимы их работы. Еще остается много проблем из-за нехватки собственного транспорта. Однако выход из положения есть. Не полагаясь только на свои возможности, многие кинодирекции Пензенской области заключили индивидуальные договоры с шоферами автомашин-молокозозов о доставке фильмов в любое время года. К сожалению, этот внутренний резерв используется пока далеко не всеми.

В большинстве сельских районов РСФСР упорядочена система кольцевых маршрутов фильмопродвижения. Райцентры и приравненные к ним крупные населенные пункты выделены в первое кольцо. Введены дополнительные дни для доставки фильмокопий в районы, сокращены лишние перевозки внутри кинодирекций. В Марийской АССР, например, кинопрокат доставляет фильмы своим автотранспортом во все 14 районов. То же самое — в Смоленской, Новгородской областях, Мордовской, Кабардино-Балкарской АССР. Кинотеатры райцентров взяты на особый учет.

Во многих кинодирекциях намного сокращены «холостой» пробег автомашин и время прохождения фильма между киноустановками кольца. Так, в Волгоградской, Пермской, Белгородской областях в результате корректировки маршрутов оно уменьшилось в среднем

по каждому району на 12—14 дней. Теперь районным кинотеатрам Волгоградской области лучшие фильмы планируются до семи, а крупным сельским киноустановкам — до трех дней в месяц. В Томской области эти фильмы в репертуаре райцентров держатся не менее пяти-шести дней. Примеры можно продолжить. Интенсивность продвижения фильмов в первые месяцы проката возросла с 22—23 до 24—26 экранодней, что, естественно, привело к сокращению числа картин в месячном репертуаре. В результате Чувашская контора кинопроката, например, в минувшем году направила в киносеть на тысячу с лишним программ художественных фильмов меньше предыдущего года, причем без всякого ущерба для выполнения плана.

В связи с сокращением тиражей существенную роль приобретает повышение эффективности проката фильмов выпуска прежних лет, удельный вес которых в репертуаре в последнее время вырос. В Башкирии, например, строго контролируют продвижение не только новых, но и лучших повторных фильмов. Для проверок работы с этими картинками практикуется выезд методистов во все кинодирекции. В случае неудовлетворительных итогов проката киноленты снова включаются в репертуар. В большинстве сельских районов до 50 % валового сбора поступает от проката таких картин.

Естественно, повышение интенсивности использования копий заставило серьезнее отнестись к задачам сохранения фильмофонда, продлению сроков его эксплуатации. Хорошая работа передовиков киносети в этом направлении всячески поощряется — в Оренбургской области, например, им вручаются переходящие красные вымпелы. Управление кинофикации без справки об кинопроката о сохранности фильмов премии кинодирекциям не выдает. Киноработники Оренбуржья обязались продлить сроки экранной жизни луч-

ших отечественных фильмов на 35-мм пленке до 550—600 сеансов. Копии таких картин, как «Судьба», «Мимино», «Странная женщина», «Приезжая», уже отработали по 650—710 сеансов, но находятся в действующем фонде. Этому способствуют смотры-конкурсы кинодирекций, киноустановок, технические эстафеты по сохранности фильмофонда, соревнование за звание лучшей киноаппаратной. Областное Управление кинофикации и контора кинопроката наметили в ближайшие годы во всех кинодирекциях иметь кинокомплексы, где будут размещены управленческие службы киносети, просмотровые залы, фильмохранилища, реммастерские, гаражи, а в 28 из 32 районов откроются фильмопроверочные пункты.

В ряде кинопрокатных организаций введено кремнеорганическое (силиконовое) покрытие копий, что во многом способствует увеличению срока их службы. В Краснодарском крае, Астраханской области, например, после многообразной реставрационно-профилактической обработки с последующим силиконированием фильмокопия, отработав 200 сеансов, остается по качеству в I категории технической годности.

Велика роль кинопропаганды в повышении эффективности использования фильмов. Отлично, что конторы и отделения кинопроката стали больше выпускать собственной рекламной продукции, расширилось издание информационных обзоров. Многие областные и городские газеты систематически помещают на своих страницах расширенные аннотации с использованием пресс-клише, обзоры новых фильмов. В Кемеровской области, например, активно используются районная печать, многотиражки промышленных предприятий, учебных заведений. Но ни для кого не секрет, что до сих пор в ряде мест сельское население оповещается о новых фильмах в основном «безымянками». На многих киноустановках Братского,

Усольского, Черемховского районов Иркутской области, как было выявлено проверкой, отсутствуют киноуголки, не вывешиваются даже месячные репертуарные планы. Есть такие примеры в Пензенской и Читинской областях.

Безусловно, проведенная киноорганизациями работа принесла хорошие плоды. Если в 1976 году интенсивность использования лучших фильмов составляла в среднем 17—18 экранодней, то в минувшем году — до 20. В 1976 году эти ленты просматривало 22—24 % городского и сельского населения, в 1978 году — до 26 %, или 33—35 млн. зрителей. Все конторы кинопроката и управления кинофикации (кроме киносети Камчатской области) успешно справились с заданиями прошлого года.

Однако еще далеко не все возможности использованы. Так, в ряде районов Тюменской области графики фильмопродвижения устарели, репертуар планируется без учета различных показателей эксплуатации киноустановок, количества населения, транспортно-технических возможностей. А в Вологодской области даже лучшие картины минуют многие сельские киноустановки. В Грязовецкой кинодирекции фильм «Судьба» не был показан на 13 из 43 киноустановок, «Служебный роман» — на 16, «Трактир на Пятницкой» — на 26, в Череповецком районе «Трактир на Пятницкой» не демонстрировался на 10, «Черная береза» — на 21 из 35 киноустановок.

Подводя предварительные итоги работы по внедрению опыта Невинномысского отделения кинопроката, проведенной киноорганизациями РСФСР, нельзя не отметить, что не везде он нашел должное применение. И не потому, что его нельзя было использовать в силу каких-то особых специфических условий, а чаще всего из-за невнимательного отношения к этому делу руководителей киносети и кинопроката. Это подтвердили проверки, проведен-

Окончание статьи см. на стр. 32



Свет Олимпиады над Минском

19 июля на Центральном стадионе имени В. И. Ленина в столице нашей Родины вспыхнет Олимпийский огонь, возвещая о начале Игр. А через два дня этот огонь загорится на минском стадионе «Динамо», и старт возьмет футбольный турнир. Белорусская олимпийская деревня расположена в зеленом массиве спортивного лагеря «Стайки» под Минском. Участникам Игр будут предоставлены и Дворец спорта, и водно-спортивный комбинат, и Дворец легкой атлетики, и спортивный комплекс в Раубичах.

Для участников и зрителей футбольных поединков предусмотрена большая культурная программа. Она обещает быть интересной и разнообразной. Конечно, в ней примут участие и белорусские кинематографисты. В кинотеатрах «Октябрь», «Пионер» и «Центральный» будут демонстрироваться спортивные, художественные и документальные киноленты, среди них такие, как «Спорт, эмоция, мысль», «Вес олимпийского молота», «Трудная ноша Валерия Шария», «Спорт, спорт, спорт», «Одержимые скоростью», «Десять вершин Ирины Родниной», и др. На киноустановках в спортивном

лагере «Стайки», в Доме кино, брестском кинотеатре «Беларусь» пройдет широкий показ лучших советских фильмов. Участники Олимпиады-80 познакомятся с героями классических наших кинокартин, посмотрят фильмы, созданные на киностудиях союзных республик.

Свой вклад в олимпийскую кинопрограмму внесут и белорусские кинематографисты. Закончена работа над новыми спортивными лентами «Счастливые берега «Олимпии» и «Трамплин у озера». Во время Игр будут показаны и картины, созданные ранее производственно-творческим объединением «Летопись» киностудии «Беларусьфильм». Среди них

фильмы, рассказывающие не только о спортивных достижениях нашей республики, но и о расцвете ее культуры, науки, техники, производства:

«Земля моя — судьба моя», «Белоруссия сегодня», «Бессмертный подвиг Минска», «Путешествие по Белоруссии», «Беловежский зубр», «Витебские узоры», «Лявониха, душа ласковая», «О матери можно рассказывать бесконечно», «Большая диагональ», «Охота на золото», «Прощальный вальс».

Госкино БССР наметил обширный план подготовки к Олимпиаде, который включает в себя организацию спортивных кинолекториев, проведение кино-вечеров-встреч с прославленными спортсменами, развертывание в фойе кинотеатров тематических выставок. Центрами всей этой работы стали минские кинотеатры «Октябрь», «Пионер», «Центральный».

В «Октябре» с успехом прошла встреча зрителей с тренерами по плаванию А. Коваленко, Н. Митриченко, И. Дурейко, Е. Сивицким, Н. Гурьевым, преподавателями Белорусского института физической культуры Ю. Коломийцевым, Р. Дмитриевым и начальником отдела плавания Спорткомитета БССР Ю. Певным. Они рассказали о подготовке белорусских спортсменов к XXII Олимпийским играм. В заключение был показан фильм «До старта 1000 дней». Надо сказать, что в «Октябре» регулярное демонстрирование фильмов спортивной тематики уже стало традицией. С большим успехом прошел здесь,



Показательные выступления группы каратэистов в «Октябре»

например, показ документальной киноленты «Трудная ноша Валерия Шария». Ее просмотрела почти четверть жителей Минска. Интерес к этому фильму закономерен: В. Шарий — наш земляк, и он много сделал для того, чтобы еще выше поднять знамя белорусской тяжелой атлетики.

В день показа фильма «До старта 1000 дней» кто-то предложил пригласить в «Октябрь» спортсменов для показательных выступлений, например познакомить зрителей с приемами популярной японской борьбы карате. Идея понравилась всем сотрудникам кинотеатра, предложение было принято. Новшество пришлось по душе и зрителям.

Большим успехом у жителей белорусской столицы, особенно молодежи, пользуются и спортивный кинолекторий «Октября». Организовать его занятия

коллективу кинотеатра помогают добровольные помощники из Института физической культуры, ряда вузов и техникумов. А кинотеатр «Пионер» налаживает крепкие связи со спортсменами из школы олимпийского резерва. Нынче в кинотеатре особенно оживленно. Юные зрители здесь могут найти много интересного. Кто хочет больше узнать о спорте, приходит в кино клуб «Олимпийский репортаж», занятия в котором ведет помощник председателя Спорткомитета БССР Л. Жданович.

Своеобразный подарок XXII Олимпийским играм готовят строители. Они скоро сдадут в эксплуатацию кинотеатр «Москва» на 1400 мест. Несомненно, участникам и гостям Олимпийских игр, жителям Минска «Москва» понравится.

А пока — все с нетерпением ждут олимпийского старта.

Хроника

ГОСУДАРСТВЕННЫХ ПРЕМИЙ РСФСР 1979 года в области киноискусства (премий имени братьев Васильевых) удостоены создатели художественной картины «Служебный роман» («Мосфильм») — автор сценария Э. Брагинский, автор сценария и режиссер-постановщик Э. Рязанов, главный оператор В. Нахабцев, актеры Л. Ахеджакова, О. Басилашвили, А. Мягков (актриса А. Фрейндлих получила эту премию ранес); полнометражной научно-популярной киноленты «Дорогами НТР» (Ленинградская киностудия научно-популярных фильмов) — автор сценария и режиссер В. Коган (посмертно), главный консультант Д. Гвишиани, главный оператор Е. Голубев; также режиссер-постановщик документальных телефильмов «Шахтеры», «Макаровы», «Частная хроника времен войны» (творческое объединение «Экран» Госкомитета СССР по телевидению и радиовещанию) И. Беляев.

В **ХАБАРОВСКЕ**, Магадане, Владивостоке и Спасске-Дальнем Приморского края состоялись встречи читателей журнала с его редакцией.

Встречи открывались сообщением главного редактора журнала В. Жидкова о перспективах совершенствования работы редакции, о планах на 1980 год. Киномеханики, фильмопроверщики, административные, методические и инженерно-технические работники кинофикации и кинопроката, принявшие участие в этих встречах, в целом высоко оценивая журнал, открыто и по-деловому обсудили недостатки издания, высказали предложения по улучшению его содержания и оформления.

Пожелания читателей журнала вместе с результатами анкетирования («Киномеханик», 1980, № 1) будут рассмотрены редакционной коллегией журнала, внимательно проанализированы и по возможности использованы для совершенствования издания.

ТРАДИЦИОННЫМ стало участие советской кинематографии в Международных кинофестивалях, проводимых в Индии. В этом году такой киносмотр проходил в городе Бангалоре. Здесь демонстрировались картины Кубы, Алжира, Бразилии, Марокко, Австралии и многих других стран. Наша страна представила на фестиваль большую программу фильмов, среди которых были «Да здравствует Мексика!», «Сибиряда», «Несколько интервью по личным вопросам», «Пять вечеров». Интерес вызвала ретроспектива фильмов режиссера Л. Шепитько.

ОПЫТ НЕВИННОМЫСЦЕВ — ВСЕМ

Окончание. Начало статьи см. на стр. 29

ные, например, в Псковской, Рязанской, Орловской областях. В Читинской области, где на словах опыт невинномысцев был принят на вооружение, на деле оказалось, что система планирования репертуара и фильмопродвижения осталась неизменной. Она до сего времени не имеет обоснованного экономического расчета согласно специфике каждого района. Фильмы продвигаются по 15—17 кольтам. Одни и те же картины по несколько раз возвращаются в район, однако зачастую не демонстрируются на многих киноустановках; возрастает время пребывания их не на экране, а в пути, из-за чего намного затягивается обрабатываемость фильмокопии (до полутора-двух лет), падает интенсивность ее эксплуатации. Экранное время ведущих фильмов репертуара 1978/79 годов («Судьба», «Служебный роман», «Конец императора тайги») составило 36—44 %

от пребывания в фонде, или 12—14 экранодней в месяц. Остальное приходится на путь и склад (56—64 %). Эти произведения в области просмотроло 6—10 % жителей села. В сельские районы направляется неоправданно большое количество фильмов — в среднем 30 и более на одну киноустановку.

Неупорядоченное фильмопродвижение, плохое использование автотранспорта, просчеты в репертуарном планировании, задержки фильмов в киносети резко снижают интенсивность продвижения лучших кинолент, лишают многих потенциальных зрителей возможности смотреть новые фильмы.

Внимательное изучение и широкое распространение опыта лучших коллективов — залог движения вперед. В год ленинского юбилея, завершающего десятилетнюю пятилетку, этот важный внутренний резерв приобретает особое значение.

ПОВЫШЕНИЕ КВАЛИФИКАЦИИ



Метрология

ТЕМА 3. ВИДЫ И МЕТОДЫ ИЗМЕРЕНИЙ

ВИДЫ ИЗМЕРЕНИЙ

В зависимости от способа нахождения искомой величины различают четыре вида измерений: прямые, косвенные, совокупные и совместные.

В кинотехнике чаще всего используют прямые и косвенные виды измерений. К прямым, когда значение величины находят непосредственно из опытных данных, относятся измерения освещенности киноэкрана, натяжения киноплёнки при ее разматывании и наматывании, усилия вытягивания киноплёнки из фильмового канала, радиального и торцевого биения деталей лентопротяжного тракта, частоты кинопроекции и др. Прямыми измерениями определяются также метраж фильмокопии, усадка плёнки, шаг ее перфорации.

Косвенные измерения предусматривают нахождение искомого значения величины на основании известной зависимости между этой величиной и величинами, определенными путем прямых измерений.

Косвенными измерениями находят такие показатели кинопроектора, как световой поток, — по соотношению:

$$F = E_{\text{ср}} \cdot S,$$

где среднюю освещенность $E_{\text{ср}}$ и площадь киноэкрана S определяют прямыми измерениями освещенности киноэкрана в нескольких его точках и линейных размеров киноэкрана; устойчивость фильма в кадровом окне — по данным прямых измерений ампли-

туды колебаний изображения штриха, наблюдаемых на киноэкране при проекции тест-фильма; характеристический коэффициент наматывателя — по соотношению:

$$N = \frac{T_{\text{макс}}}{T_{\text{мин}}},$$

где $T_{\text{макс}}$ и $T_{\text{мин}}$ — соответственно максимальное и минимальное натяжения, полученные прямыми измерениями.

МЕТОДЫ ИЗМЕРЕНИЙ

С точки зрения метрологии, все методы измерений поддаются систематизации по общим признакам, согласно которым все прямые измерения можно выполнять методом непосредственной оценки либо методом сравнения с мерой, а все косвенные — методом преобразований измеряемой величины в процессе измерений.

Методом непосредственной оценки измеряемая величина определяется по отсчетному устройству измерительного прибора прямого действия. Таким методом измеряются длина киноленты — метромером, натяжение киноленты в кинопроекторе — динамометром, освещенность киноэкрана — люксметром, радиальное и торцевое биение деталей лентопротяжного тракта — часовым индикатором, детонации и колебания скорости — детонометром, частота кинопроекции — строботометром, пусковой период стабилизатора скорости — секундомером и др.

Метод непосредственной оценки обеспечивает быстроту и простоту измерений, но иногда не дает точных

результатов из-за влияния на показания прибора электрических и магнитных полей, колебаний температуры окружающей среды, а также погрешности градуировки шкал некоторых приборов.

Более точные результаты измерений дает метод сравнения измеряемой величины с величиной, воспроизводимой мерой. Среди известных разновидностей этого метода практическое применение в кинотехнике получили дифференциальный нулевой метод и метод совпадений.

При дифференциальном методе на показывающий прибор воздействует сигнал, соответствующий разности между измеряемой величиной и мерой. Примером использования этого метода является электрическая схема яркомера, где в одно из плеч равновесного электрического моста включен фотоприемник, а в его диагональ — микроамперметр. В процессе измерения яркости отраженный от экрана свет, падая на фотоприемник, нарушает равновесие электрического моста, а возникающая при этом между точками $A-A$ разность потенциалов пропорциональна измеряемой яркости киноэкрана (рис. 1).

Отличие дифференциального метода от нулевого заключается в том, что первым измеряют разность между двумя величинами, а нулевым приводят эту разность к нулю. Классическим примером применения нулевого метода является измерение значения резистора с помощью электрического моста (рис. 2). В этом случае достижение минимальной разности между измеряемой величиной и мерой контролируется по показанию нуля индикатора, включенного в диагональ электрического моста, а значение измеряемого резистора вычисляют по соотношению:

$$R_x = \frac{R_1 \cdot R_2}{R_3},$$

где R_1 , R_2 и R_3 — известные значения резисторов.

При измерениях методом совпадений о значении искомой величины судят



Рис. 1. Принципиальная электрическая схема яркомера



Рис. 2. Измерение значения сопротивления с помощью равновесного моста

по совпадению отметок шкал (например, при измерении усадки киноплёнки и шага ее перфорации).

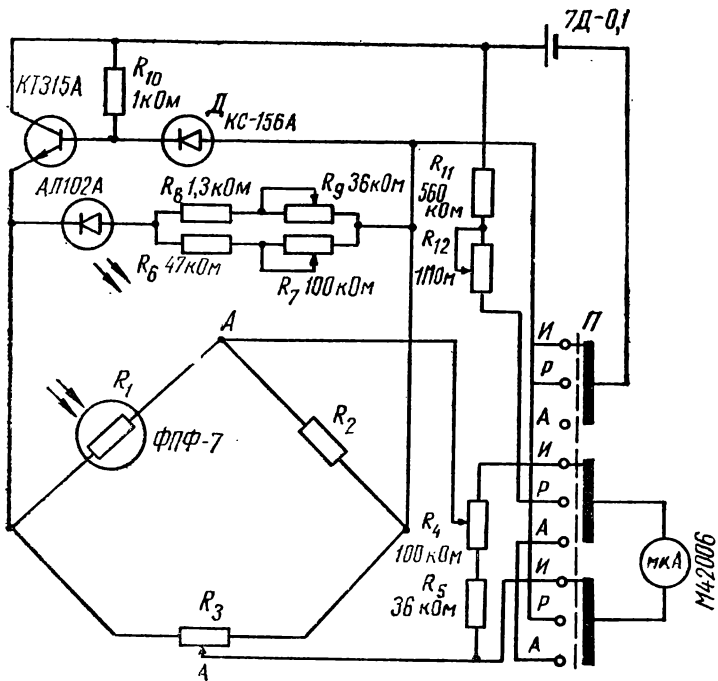
Другая разновидность этого метода, когда о значении искомой величины судят по совпадению двух периодических сигналов, основана на использовании таких физических явлений, как биеение, интерференция или стробоскопический эффект. На основе, например, стробоскопического эффекта можно определить скорость вращения зубчатых барабанов киноаппаратуры. В этом случае используется способность человека сохранять в течение опре-

деленного времени зрительный образ объекта после его исчезновения. Поэтому, если на вращающемся барабане сделать отметку и периодически освещать ее короткими вспышками, то при совпадении частоты вспышек со скоростью вращения барабана эта отметка будет казаться наблюдателю неподвижной (рис. 3). Если частота вспышек отличается от скорости вращения барабана, то изображение отметки будет вращаться. Меняя частоту вспышек, можно остановить кажущееся изображение отметки. При этом скорость вращения барабана определяется по частоте сигнала, воспроизводимого генератором, который в данном случае выполняет роль меры.

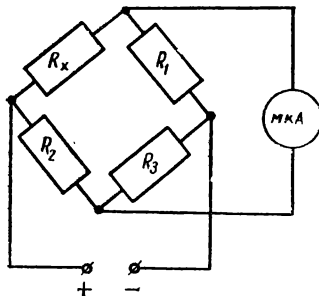
ЭЛЕКТРИЧЕСКИЕ ИЗМЕРЕНИЯ НЕЭЛЕКТРИЧЕСКИХ ВЕЛИЧИН

Во многих случаях прямые измерения механических, светотехнических или акустических показателей киноустановки либо невозможны, либо нецелесообразны ввиду их неточности.

Тогда применяют различные методы преобразования одной физической величины в другую.

С методической точки зрения, измерения, осуществляемые путем преобразования физической величины, не относятся ни к одному из рассмотренных видов измерений. Тем не менее по своей природе они являются косвенными.

В зависимости от типа преобразователя электрические измерения неэлектрических величин можно условно подразделить на тензометрические, индуктивные, емкостные, пьезоэлектрические, фотоэлектрические и др.

В кинотехнике получили распространение измерения, основанные на использовании фотоэлектрического преобразователя. Световая энергия преобразуется в электрическую при измерениях освещенности киноэкрана, светового потока звукочитающей системы кинопроектора, времени открывания и закрывания световой заслонки кинопроектора.

Особое место в кинотехнических измерениях занимают преобразователи, выполненные в виде проекционных и звуковых тест-фильмов. Проекционные тест-фильмы позволяют дать оценку таких, казалось бы, неподдающихся измерениям показателей кинопроектора, как разрешающая способность оптической проекционной системы, неустойчивость фильма в кадровом окне, тяга obtюратора, и др. Звуковые тест-фильмы обеспечивают контроль и измерение ряда механических и электроакустических показателей, в том числе детонации и коэффициента колебаний скорости, пускового периода стабилизатора скорости, размеров и правильности установки читающего штриха, частотных и нелинейных искажений, возникающих при работе кинопроектора.

Кинотехнические измерения, использующие звуковые тест-фильмы, производятся по структурной схеме (рис. 4), содержащей испытуемый кинопроектор



Рис. 3. Измерение скорости вращения барабана с использованием стробоскопического эффекта

или аппарат воспроизведения 1, звукочитающая система 2 которого снабжена фотоэлектрическим преобразователем 3; тест-фильм 4, выполненный в виде фотографической записи специальных сигнала;

электрический прибор 5, фиксирующий или регистрирующий значения измеряемой величины.

Вид фотографической записи тест-фильма выбирают в зависимости от определяемой физической вели-

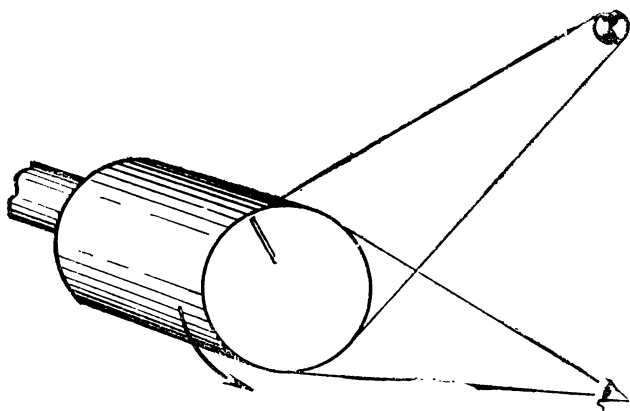

Рис. 4. Измерение показателей кинопроектора с использованием звукового тест-фильма

чины. Например, при измерении детонаций и колебаний скорости используют тест-фильм, содержащий запись гармонического сигнала частотой $3150 \pm_{40}^{+10}$ Гц. При измерении равномерности освещающего штриха применяют тест-фильм, содержащий плавную или ступенчато перемещающуюся вдоль читающего штриха узкую модуляционную дорожку с записью раstra частотой 1000 ± 50 Гц.

Эта статья, предназначенная для инженеров и техников, представляет особый интерес в связи с началом широкого внедрения в киносети тиристорных выпрямителей, питающих осветители кинопроекторов. Понимание причин появления помех при их эксплуатации поможет работникам киносети и монтажных организаций разобраться в особенностях тиристорных выпрямителей и правильно спроектировать систему энергоснабжения новых киноустановок, особенно сельских.

Г. КЛУШИН,
инженер НИКФИ

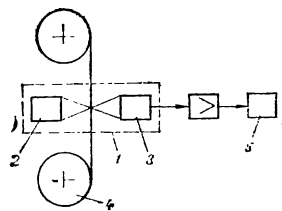
Ограничение искажений напряжения сети при работе тиристорных выпрямителей

Тиристорные выпрямители ВКТ90—120У вызывали много нареканий работников киносети — в основном из-за того, что они искажают питающую сеть, а это отражается на звуковоспроизведении и работе устройств автоматизации кинопоказа. Ука-

занный недостаток объясняется тем, что в первой серии данных выпрямителей не были учтены реальные условия электропитания кинотеатров от систем энергоснабжения, соизмеримых по мощности с выпрямителями. К тому же в комп-

лекте с выпрямителями ВКТ90—120У в кинотеатрах применялись распределительные устройства 51РУК-120-160 с реакторами, включенными в цепь питания выпрямителей со стороны входа питающей сети. Автоматы же питания цепей управления и усилителей звуковоспроизведения подключались после реакторов по отношению к вводам питающей сети. Поэтому включение реакторов вызывало большие искажения напряжения питания усилителей звуковоспроизведения. В некоторых кинотеатрах, где устанавливались тиристорные выпрямители ВКТ90-120У, к тому же был некачественно сделан монтаж (например, не заземлялись трубы, в которых прокладывались входные кабели усилителей звуковоспроизводящих цепей), что также не защищало звуковоспроизводящую аппаратуру кинотеатров от помех, вызываемых работой тиристорных выпрямителей. Все это вместе взятое породило мнение о неприемлемости тиристорных выпрямителей в киносети.

Специалистами НИКФИ исследованы причины искажений питающей сети при работе тиристорных выпрямителей и раз-



Рис. 1. Электрические схемы:
 а — схема замещения энергосистемы с тиристорным выпрямителем;
 б — схема цепи коммутации тиристоров B_1, B_3

работаны рекомендации по их ограничению с целью снижения помех на звуковоспроизводящие устройства кинотеатров. Схема выпрямителей была усовершенствована. В результате к промышленному внедрению подготовлен унифицированный ряд тиристорных выпрямителей ВКТ мощностью от 1 до 10 кВт, которые в ближайшее время поступят в кинотеатры СССР.

При работе тиристорных выпрямителей искажается напряжение питающей сети, что вызвано коммутацией тиристоров, т. е. процессом прерывания тока в проводящем тиристоре и включением очередного тиристора. В выпрямителях тиристоры включены в цепь переменного тока и коммутируются за счет изменения полярности приложенных к ним напряжений фаз питающей сети. Такая коммутация называется естественной.

Воздействие тиристорного выпрямителя на питающую сеть в течение периода напряжения сети меняется несколько раз. За каждый период питающей сети возникает несколько коммутационных интервалов, обусловленных наличием сопротивлений магнитного рассеяния между обмотками питающего трансформатора,

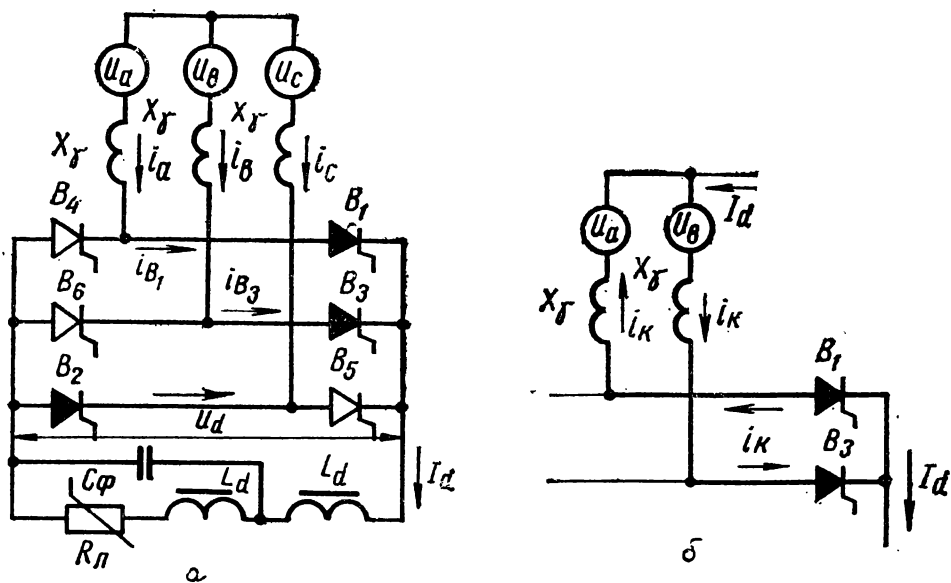
препятствующих мгновенной коммутации тока. Во время каждого коммутационного интервала оказываются одновременно включенными два тиристора, вследствие чего подключенные к ним две фазы трансформатора находятся в режиме короткого замыкания. Под действием разности фазных напряжений возникает коммутирующий ток, который уменьшается до нуля ток запирающего тиристора и увеличивает до величины выпрямленного тока I_d тиристора, вступающего в работу. В межкоммутационные интервалы ток I_d проводят тиристоры двух фаз, а в коммутационные интервалы он протекает через тиристоры трех фаз.

Полная схема замещения тиристорного выпрямителя и питающей его трехфазной сети приведена на рис. 1, а. Энергосистему, к которой присоединяется тиристорный выпрямитель, можно заменить трехфазной системой электродвижущих сил U_a, U_b, U_c и индуктивными сопротивлениями сети X_γ , включенными в каждую фа-

зу. Эквивалентное индуктивное сопротивление X_γ представляет суммарное сопротивление питающей сети X_e и трансформатора выпрямителя X_{tr} , где индекс γ означает, что суммарное сопротивление зависит от угла коммутации γ . В коммутационном интервале начинается переход тока с тиристора работающей фазы на тиристор следующей по времени фазы. Допустим, что в межкоммутационный период ток I_d проводили два тиристора B_1 и B_2 (см. рис. 1, а). При подаче импульса управления на тиристор B_3 происходит коммутация тока с тиристора B_1 на B_3 . Во время интервала коммутации из-за присутствия индуктивности X_γ ток проводят тиристоры B_1, B_2 и B_3 . При этом образуется контур двухфазного короткого замыкания, в который входят коммутирующие тиристоры B_1, B_3 и эквивалентные индуктивные сопротивления двух фаз X_γ (см. рис. 1, б). В образовавшемся контуре двухфазного короткого замыкания кроме тока I_d проходит ток i_k , который вызы-



Рис. 2. Кривая фазного напряжения питающей сети в случае отсутствия в выпрямителях устройств ограничения

вает падения напряжений на индуктивных сопротивлениях X_{γ} , причем образуются провалы, выбросы, колебания линейного и фазного напряжений питающей сети. Во внекоммутационные интервалы по вторичным обмоткам трансформатора протекает постоянный по величине ток I_d , практически не вызывающий падения напряжения на сопротивлении X_{γ} .

В линейном напряжении сети при трехфазной мостовой схеме выпрямления будет шесть коммутационных провалов (выбросов) за период, так как на него влияют все коммутации тиристоров. На фазном напряжении отражаются только четыре коммутации тиристоров двух фаз (рис. 2). Процесс коммутации тиристоров влияет на форму кривой выпрямленного напряжения и тока, а также на напряжения и токи питающей сети, приводит к уменьшению среднего значения выпрямленного напряжения и коэффициента мощности.

Степень искажения напряжения питающей сети зависит от соотношения мощностей выпрямителя и питающей сети, определяется «жесткостью» сети. При питании тиристорных выпрямителей от энергосистемы, в сотни раз превышающей мощность выпрямителя, искажения кривой питающего

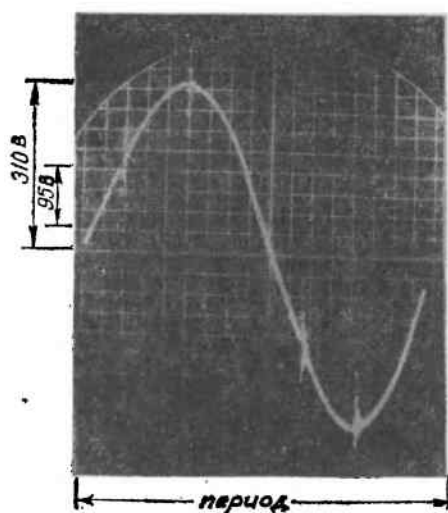

Рис. 3. Включение насыщающихся дросселей в схему тиристорного выпрямителя ВКТ

напряжения минимальны. Когда же мощность сети лишь в несколько раз больше мощности выпрямителя, то коммутационные падения напряжения находятся в

прямой пропорциональной зависимости от реактивного сопротивления сети. При этом искажение питающей сети может быть значительным: максимальное искаже-

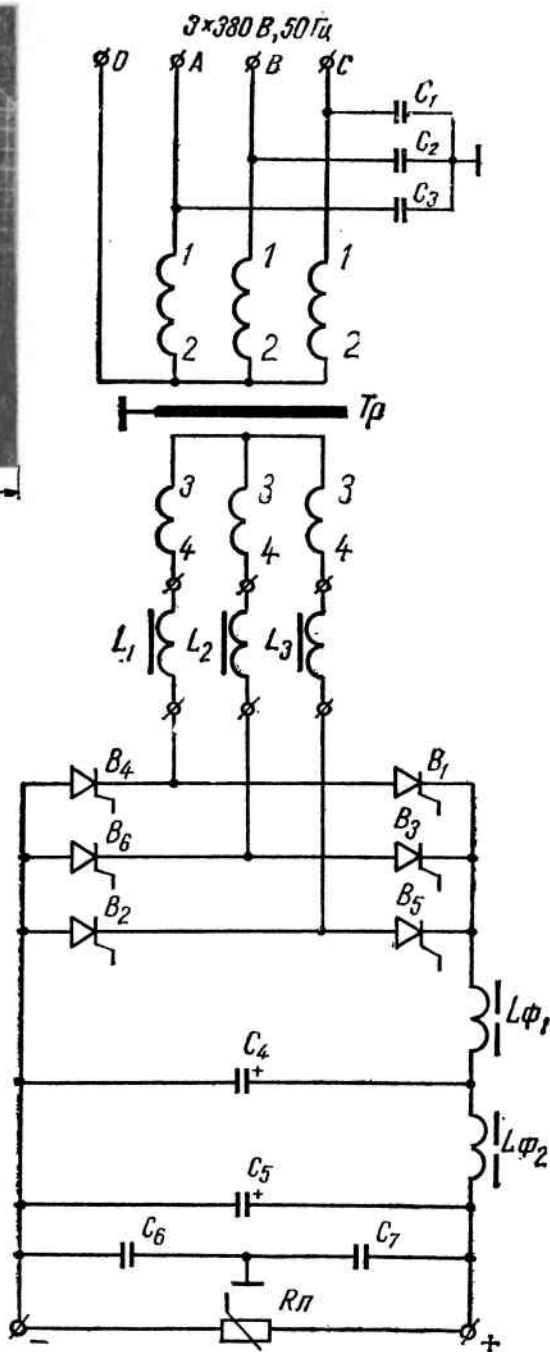

Рис. 4. Диаграммы напряжений на элементах тиристорного выпрямителя:
 а — фазные вторичные напряжения преобразовательного трансформатора и напряжение на тиристорной группе B_3 ; б — напряжение на насыщающемся дросселе L_2 ; в — фазное напряжение питающей сети с коммутационными искажениями

ние наблюдается в местах подсоединения к системе энергоснабжения тиристорных выпрямителей, т. е. на шинах распределительных устройств кинотеатров; по мере удаления от них искажения напряжения уменьшаются.

«Жесткость» питающей сети определяется соотношением индуктивного сопротивления питающей сети и преобразовательного трансформатора. Жесткой сетью можно считать такую, сопротивление X_c которой во много раз меньше сопротивления $X_{тр}$ трансформатора выпрямителя. Мягкая же

сеть характеризуется относительной соизмеримостью обеих величин (X_c меньше $X_{тр}$ в $5 \div 10$ раз).

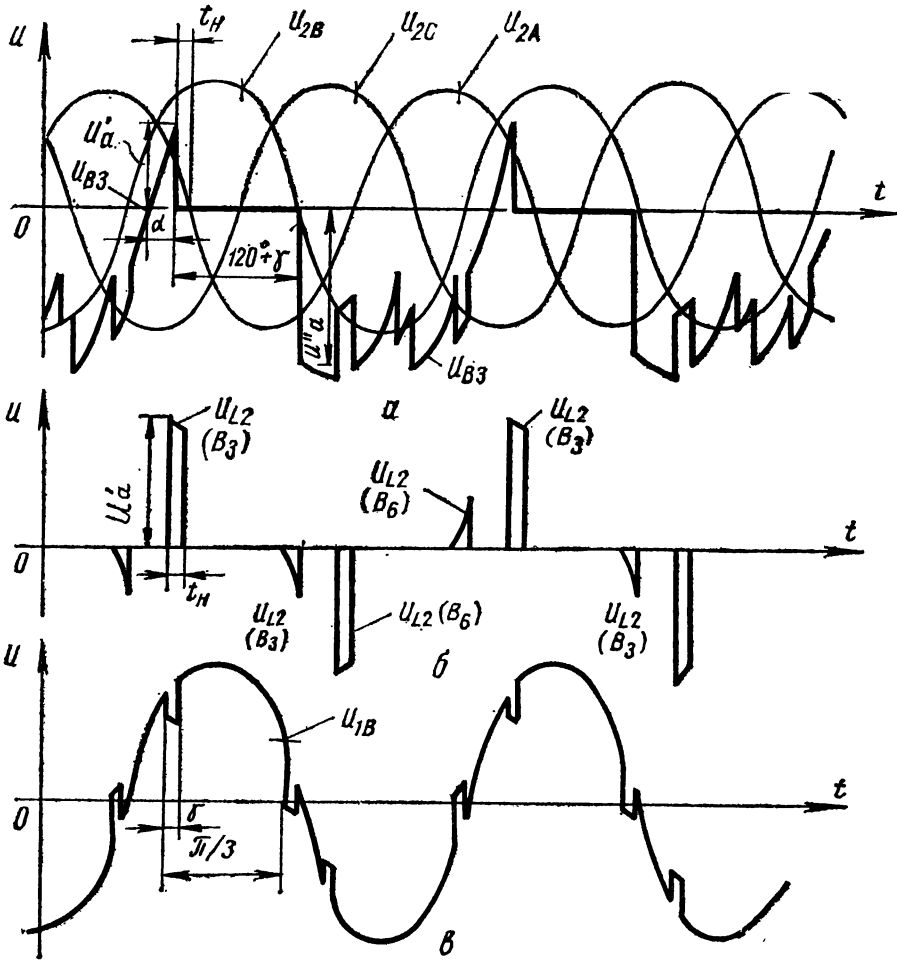
В напряжении сети вследствие коммутации тиристорных выпрямителей образуется спектр высших гармонических составляющих, которые могут вызывать помехи у потребителей, питаемых от той же сети, в соседних линиях электропередачи, в кабелях, связывающих читающую систему кинопроектора с усилителями звуковоспроизводящей аппаратуры, в кабелях, соединяющих усилители с выносными регуляторами громкости.

Высшие гармонические составляющие тока, протекающего по линиям электропередачи, искажают форму питающего напряжения. Величина высших гармоник напряжения сети нормируется ГОСТом 13109—67, согласно которому действующее значение всех высших гармоник не должно превышать 5% действующего значения первой гармоники сетевого напряжения. Для уменьшения высших гармоник питающего напряжения применяются различные методы:

увеличение числа фаз преобразования;



Рис. 5. Кривая фазного напряжения питающей сети при работе тиристорного выпрямителя с насыщающимися дросселями

снижение реактивного сопротивления сети;
применение синхронных компенсаторов, резонансных фильтров;

разделение потребителей. Одним из действенных способов уменьшения влияния тиристорных выпрямителей на сеть питания кинотеатров является разделение потребителей, т. е. электроснабжение кинотеатров от отдельных понижающих трансформаторов районных энергосистем или от их отдельных вторичных обмоток.

Снижение уровня высших гармонических составляющих напряжения питания кинотеатров может быть достигнуто уменьшением скорости изменения тока на коммутационных интервалах, что достигается включением индуктивностей (реакторов или насыщающихся дросселей) в контуры коммутации.

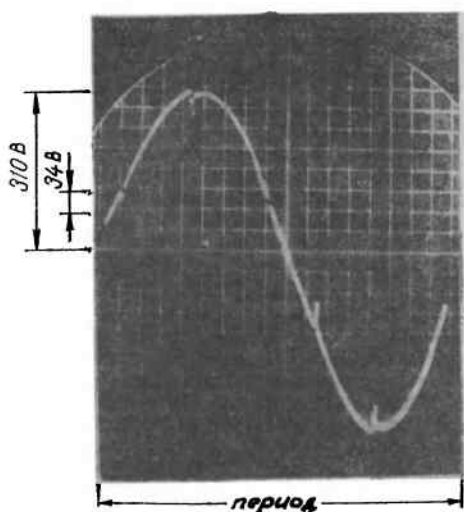
Реакторы индуктивностью $0,05 \div 0,1$ мГн можно включать или в цепь каждого тиристора последовательно, или в фазы вторичных обмоток преобразовательного трансформатора. Однако включение реакторов в цепи вторичных обмоток низковольтных выпрямителей ВКТ при токе вторичных обмоток от 100 до 250 А нецелесообразно вследствие увеличения потерь мощности,



Рис. 6. Сетевые сглаживающие фильтры: а — индуктивный фильтр; б — индуктивно-емкостный фильтр; в — резонансный последовательный фильтр; г — индуктивный фильтр с фильтром-пробкой на частоте питающей сети

уменьшения коэффициента мощности выпрямителя и величины выпрямленного напряжения. К тому же реакторы, изготовленные из медной шины, индуктивностью $0,1$ мГн, довольно громоздки. Все это ведет к

увеличению габаритов и удорожанию устройства.

Для ограничения искажений напряжения сети в выпрямителях ВКТ применены насыщающиеся дроссели на тороидальных сердечниках. Эти дроссели L_1, L_2, L_3

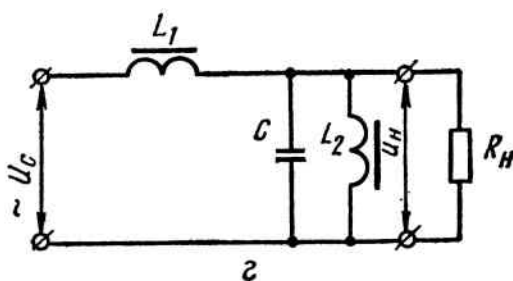
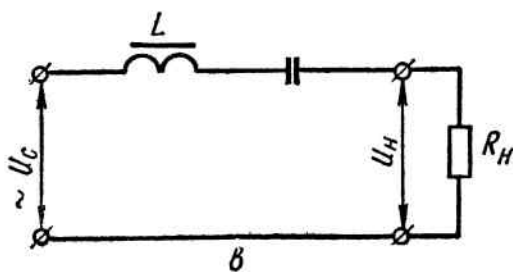
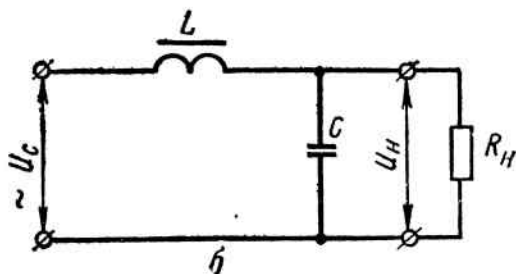
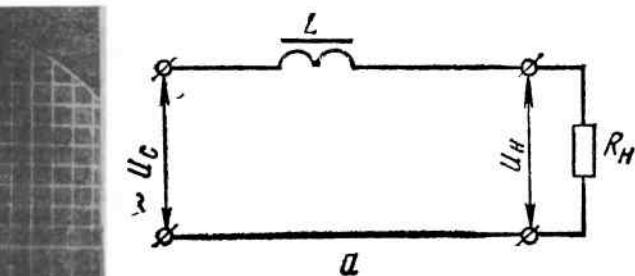
включены в каждую фазу между вторичной обмоткой трансформатора и блоком тиристоров $B_1 \div B_6$ (рис. 3). Принцип работы насыщающихся дросселей рассмотрим по временным диаграммам, представленным на рис. 4. В момент отпирания тиристора B_3 (см. рис. 3) по контуру коммутации, включающему два дросселя L_1 и L_2 , тиристоры B_1 и B_3 , обмотки 3—4 фаз A и B , начинается протекать ток коммутации. При этом сердечник дросселя перемагничивается под действием напряжения U'_a (рис. 4, а). Напряжение на дросселе L_2 , включенном в фазу B , будет меняться в соответствии с временной диаграммой, показанной на рис. 4, б, при включении и выключении тиристоров B_3 и B_6 . Напряжение фазы U_{1a} будет иметь искажения, как показано на рис. 4, в.

Индуктивные сопротивления дросселей ограничивают скорость изменения тока при коммутации тиристоров и, следовательно, уменьшают амплитуды импульсов падений сетевого напряжения. В межкоммутационные интервалы сердечник дросселя переходит в режим насыщения, при котором его индуктивное сопротивление уменьшается во много раз, практически не влияя на работу выпрямителя. Применение насыщающихся дросселей в цепях коммутации тиристоров по сравнению с реакторами не вызывает уменьшения коэффициента мощности, падения напряжения, приложенного к тиристорам, и, следовательно, не уменьшает выпрямленного напряжения. За период напряжения питающей сети каждый сердечник дросселя соответствующей фазы будет перемагничиваться четыре раза. Например, сердечник дросселя фазы B перемагничивается и при коммутации тиристоров B_4 и B_6 . Напряжение на дросселе при этом меняет знак на противоположный.

Насыщающиеся дроссели выпрямителей ВКТ изготовлены на тороидальных сердечниках с наружным диаметром $D_{нар} = 90$ мм, внутренним $D_{вн} = 50$ мм, шириной ленты $b = 20$ мм. Мате-

риал сердечника дросселя — электротехническая сталь марки Э-330 толщиной 0,35 мм. На каждом сердечнике трех фаз выпрямителя наматываются четыре витка проводом марки ПГВ сечением 10 мм² — для ВКТ-1, пять витков сечением 16 мм² — для ВКТ-2 и пять витков сечением 25 мм² — для ВКТ-3.

Введение насыщающихся дросселей в контур коммутации подготовляемых к серийному производству тиристорных выпрямителей ВКТ-1, ВКТ-2, ВКТ-3 дало возможность уменьшить амплитуду высокочастотных составляющих спектра коммутационных искажений напряжения питающей сети в диапазоне звуковых частот от 5 до 20 кГц. Провалы напряжения сети уменьшились в два-три раза, что показывает сравнение осциллограмм на рис. 2 и 5. Осциллограммы получены при питании тиристорного выпрямителя от энергосистемы малой мощности.

В выпрямителях ВКТ-5 и ВКТ-10 применение насыщающихся дросселей неэффективно и экономически неоправданно из-за снижения их к.п.д. К тому же указанные выпрямители будут эксплуатироваться в крупных городских кинотеатрах, получающих электропитание от энергосистем большой емкости и имеющих собственные трансформаторные подстанции с трансформаторами не менее 320 кВА. В этом случае для устранения помех на аппаратуру звуковоспроизведения и автоматизации достаточно применять сетевые сглаживающие фильтры в цепях питания этих устройств, установленных в распределительных устройствах.

При электропитании кинотеатров от маломощных энергосистем (в сельской местности) и при больших сопротивлениях линий электропередач введение насыщающихся дросселей в схему тиристорных выпрямителей также не устраняет полностью помех в звуковоспроизводящей аппаратуре и автоматике киноустановок. В этих случаях необходимо применять в цепях их питающей сетевые фильтры, уста-

навливаемые в распределительных устройствах.

Однако, как выявили лабораторные исследования, насыщающиеся дроссели недостаточно сглаживают низкочастотные составляющие искажений напряжения сети в диапазоне 50 Гц \div 5 кГц, что может вызвать помехи в цепях звуковоспроизведения, управления и автоматики кинотеатров.

Величина помех зависит как от степени искажения формы напряжения сети, так и от взаимосвязи линий питающей сети и кабелей слаботочных цепей звуковоспроизводящей аппаратуры киноустановок.

Что может стать причиной распространения помех?

Это прежде всего гальваническая связь через питающую сеть, к которой помимо выпрямителей подключена аппаратура звуковоспроизведения автоматики и управления.

Изменения напряжения приводят к изменениям электрических полей проводов (кабелей), проложенных от распределительного устройства к тиристорному выпрямителю и другой электроаппаратуре.

Между проводами обеих систем имеет место емкость, в которой изменяющееся напряжение главной цепи создает токи смещения, величина которых определяется частотой, напряжением сети и емкостью.

Вокруг проводов, несущих ток, всегда создается магнитное поле, определяемое конструкцией проводов. Токи высших гармоник, протекающие по проводам от распределительного устройства к выпрямителю, создают соответственно их частотам магнитные поля вокруг этих проводов. В рядом лежащих проводах и кабелях при этом будут индуцироваться напряжения соответствующей частоты.

Взаимосвязь обеих систем, следовательно, зависит от частоты высших гармонических искажений напряжения питающей сети. Напряжения и токи, наводимые в соседних проводах, увеличиваются вместе с частотой высших гармоник. Помехи, наводимые с проводов питающей сети на слаботочные

цепи, зависят от расстояния между ними, которое должно выбираться в зависимости от необходимой степени сглаживания высокочастотных гармонических составляющих. Взаимосвязь линий передачи с кабелями звуковоспроизведения определяет важность качества экранировки и заземления экранов кабелей слаботочных цепей звуковоспроизведения.

Лабораторные испытания и эксплуатация тиристорных выпрямителей ВКТ показали, что импульсные искажения напряжения питающей сети создают помехи, проникающая через цепи питания усилителей звуковоспроизводящей аппаратуры. Особенно большие помехи возникают в оконечных каскадах ламповых усилителей НЧ. В транзисторных усилителях НЧ помехи через источники питания не проникают. Эксплуатация тиристорных выпрямителей с усилителями «Звук Т2-25» показала, что помехи в звуковоспроизводящих устройствах при искажении напряжения сети проникают в основном через входные цепи. Однако в связи с тем, что в киносети имеется еще значительное

количество ламповых усилителей, для устранения влияния помех на устройства управления и автоматики киноустановок были применены сетевые низкочастотные сглаживающие фильтры в цепях питания устройств.

Для сглаживания гармонических искажений напряжения сети в диапазоне звуковых частот от 50 Гц до 15 кГц можно применять различные типы индуктивных и индуктивно-емкостных фильтров. Простейшим сглаживающим элементом является дроссель (рис. 6, а). Для получения хорошего сглаживания при малых нагрузках следует увеличивать индуктивность дросселя, что, однако, ведет к уменьшению коэффициента мощности и снижению напряжения на нагрузке. Параллельно нагрузке можно подключить емкость (рис. 6, б). Снижение напряжения на нагрузке при включении дросселя с индуктивностью 2—5 мГн невелико.

Резонансный последовательный фильтр (рис. 6, в) необходимо настраивать на первую гармонику напряжения сети, что значительно увеличивает его габариты по сравнению с первыми

двумя типами фильтров. Хорошее сглаживающее действие оказывает фильтр (рис. 6, г), где индуктивность L_2 , параллельная нагрузке, и емкость C образуют фильтр-пробку на частоте, близкой к частоте питающей сети. Параллельную индуктивность можно выполнить как автотрансформатор, компенсирующий падение напряжения в дросселе L_1 .

Самым простым, экономичным и малогабаритным был признан фильтр, показанный на рис. 6, б. Параметры его: $L=2,7$ мГн, $C=10$ мкФ. Конденсаторы — типа МБГЧ 250 В. Дроссель изготавливается на магнитопроводе из электротехнической стали Э-330 толщиной 0,35 мм. Магнитопровод дросселя — броневое типа Ш-24×24 сечением по стали 5 см². Катушка дросселя имеет 48 витков провода ПБД Ø 2,26 мм. Пластины сердечника дросселя собраны в зазором — прокладка толщиной 0,3 мм. Сетевые LC-фильтры устанавливаются в распределительных устройствах РУК1-2 и РУК3-5, выпускаемых Самаркандским заводом «Кинап».

ВОПРОСЫ ЭКСПЛУАТАЦИИ

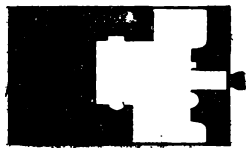

Р. БУЛОЧНИК,
конструктор
киевского предприятия
Киноавтоматика,
Я. УСЯТИНСКИЙ,
заведующий
учебной частью
Загорского
кинотехникума

Соединение АКП-6М с кинопроекторами типа «Ксенон»

На рис. 1 приведена электрическая схема соединения АКП-6М-2 с

проекторами типа «Ксенон» по монтажным указаниям заводского описания (элек-

трические схемы соединения АКП-6 и АКП-6М с проектором 23КПК аналогичны и приведены в № 3 журнала за 1979 г.). Принципиальная схема устройства автоматизации с кинопроектором здесь дана в сокращенном варианте, электрическая схема коммутационного блока представлена полностью. Коммутационный блок введен в комплект АКП-6М-2 в связи с тем, что в проекторах типа «Ксенон» отсутствует реле разгона двигателя, имеющееся в проекторах 23КПК.

Такое реле (P_1) устанавливается в коммутационном блоке, и попутно вводится второе реле (P_2), которое автоматически подключает электромагнит заслонки АЗП к выпрямителю ксеноновой лампы при отключении устройства АКП-6М-2.

Коммутационный блок размещается в станне



Рис. 1. Схема стыковки АКП-6М-2 с «Ксенон-3А», «Ксенон-3» и «Ксенон-5»

кинопроектора и подпаявается к его электрической схеме с помощью жгута, линии которого показаны на рис. 1. К устройству ав-

томатизации блок подключается при помощи разъема.

Номера клемм проектора, маршрутов устройства

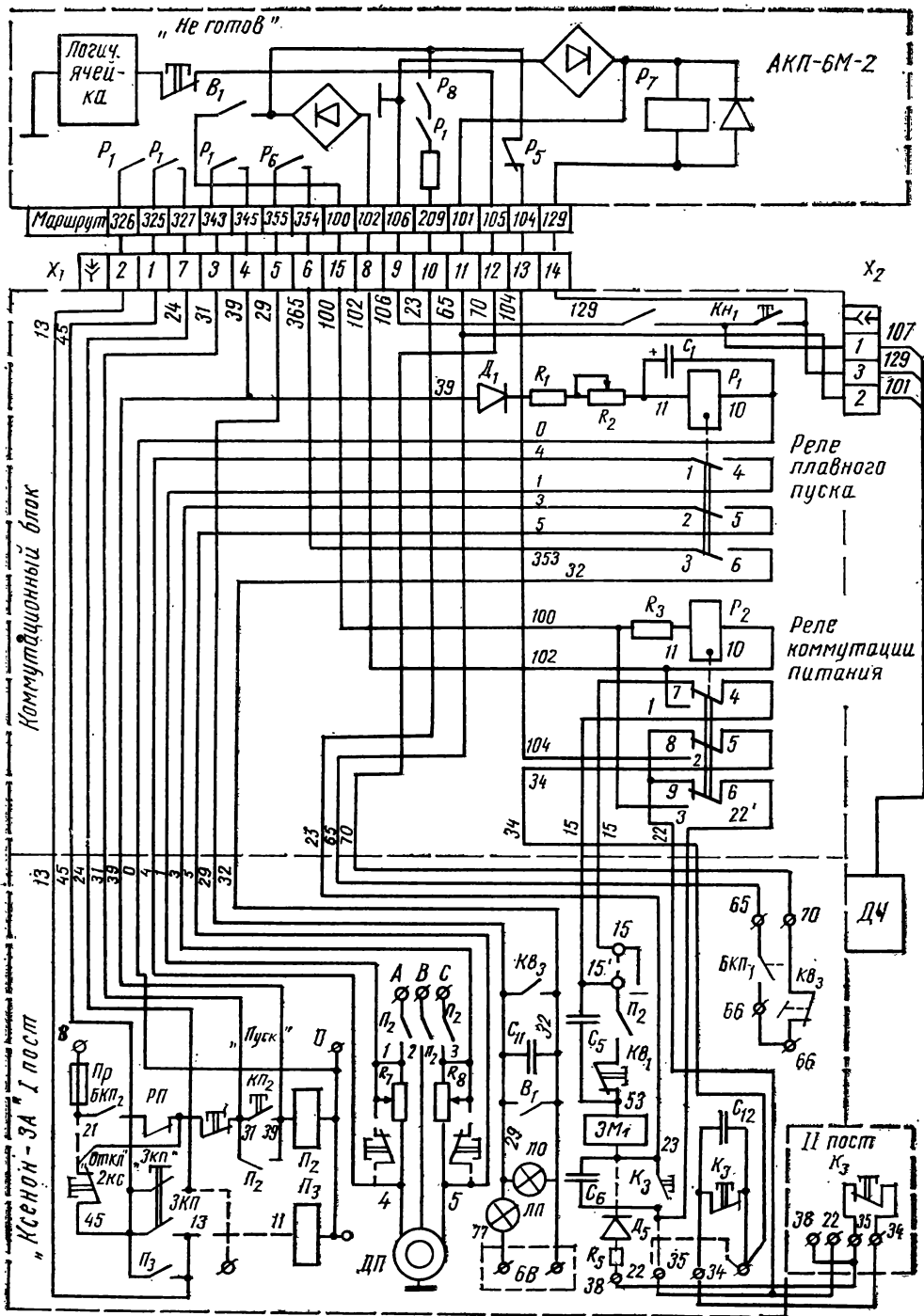
и блока на схеме соответствуют заводскому описанию.

Основная цепь управления кинопроектором — цепь

В начале фильма при нажатии кнопки KH_4 ее контакты 16—17 замыкают маршруты 317—319 устройства («Темно»), а контакты 7—8 — маршруты 301—311 (кнопка «Обычный»).

В конце сеанса контакты 15—16 реле P_6 и 11—10 реле P_5 замыкают маршрут

301 и 305 устройства (кнопка «Закрты»), а контакты 13—14 реле P_6 замыкают маршруты 323—324 устройства (кнопка «Светло»).

Таким образом, устройство автоматизации подает команды для управления лебедкой и темнителем света.

Хроника

ВАЖНЫМ событием в жизни нашего киноискусства стал Всесоюзный смотр работ молодых кинематографистов, который состоялся не так давно в столице Украины. Такого масштаба отчет кинематографической молодежи проводится в нашей стране впервые. Он стал важным шагом в практическом осуществлении постановления ЦК КПСС «О работе с творческой молодежью». Цель киевской встречи — всемерно способствовать становлению активной гражданской позиции начинающих режиссеров, актеров, операторов, совершенствованию их профессионального мастерства, поощрению удачных дебютов.

Оценивали представленные на конкурсе фильмы авторитетные жюри по художественным, научно-популярным и документальным, а также мультипликационным лентам во главе с опытными мастерами кино И. Таланкиным, В. Трошкиным, И. Ивановым-Вано.

Они просмотрели более 80 картин, продемонстрировавших возросшее мастерство молодых, их интересные поиски в разных жанрах. «Уверен, завтрашний день искусства, которому все мы служим, — в надежных и заботливых руках», — сказал корреспонденту газеты «Советская культура» В. Трошкин.

Очень трудно было определить победителя в интересном творческом соревновании. И, наконец, поэтому жюри наградило главными дипломами поровну (экс экво) пять художественных кинокартин: «Вавилон XX» (режиссер И. Николаичук, Киностудия имени А. П. Довженко); «Гнездо на ветру» (режиссер О. Неуланд, «Таллинфильм»); «Добрая половина жизни» (режиссер А. Мкртчян, «Арменфильм»); «Москва с нами не верит» (режиссер В. Меньшов, «Мосфильм»); «Случайные пассажиры» (режиссер М. Ордовский, «Ленфильм»).

Лучшими короткометражными лентами названы «Нескладула» (режиссер В. Овчаров, «Ленфильм»); «Лаборатория» (режиссер А. Папкратов из Всесоюзного экспериментального творческого объединения «Мосфильма»); «Шелковица» (режиссер того же объединения Г. Мелкоян, лучшей документальной — «Свет вперед» (режиссер А. Сырых, Украинская студия хроникально-документальных фильмов), лучшей научно-популярной — «Завод сел» (режиссер В. Васильев, «Казахфильм»), лучшей мультипликационной — «Охота» (режиссер Э. Назаров, «Союзмультфильм»).

Многие фильмы отмечены наградами различных общественных организаций, предприятий, учебных заведений.

Значительное место в программе киносмотра заняли встречи его участников со студийской молодежью, труженниками ударных комсомольских строек, заводов, колхозов.

НОВЫЕ КНИГИ

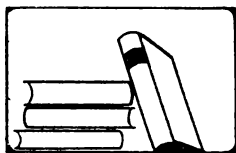

С. ВАЛЕВАЧ,
киномеханик

Учебное пособие для киномехаников

В 1979 году вышло учебное пособие для средних профессионально-технических училищ «Лабораторно-практические работы по кинопроекционной технике»*. Здесь даны подробные сведения об организации и порядке проведения лабораторно-практических работ по важнейшим темам курса «Кинопроекционная техника», об использовании соответствующего оборудования. Рассмотрены последние модели кинопроекторов в сравнении с ранее выпускавшимися. Очень хорошо изложен материал по кинопроекторам «Украина 5М», КН-17МЗ, «Черноморец-1П», 23КПК и КП-30В, КПК-15, КПТ-7 (который хотя и снят с производства, но в киносети еще эксплуатируется), и, что очень важно, в конце каждой главы даны контрольные вопросы.

Удачна и глава VII «Эксплуатация кинопроекторов», особенно мне понравилась, как раскрыта первая тема

«Проверка кинопроектора на сохранность фильмокопий. Определение и нахождение участка тракта, вызывающего порчу фильмокопий».

В конце книги всего на 2,5 страницах изложен раздел «Ознакомление с устройством автоматизации кинопоказа АКП-6», даны пять вопросов по закреплению материала. Эта тема сейчас очень важна и требует, по-моему, более подробных рекомендаций по проведению лабораторно-практических работ. Ведь автоматизация кинопоказа все шире внедряется в киносьет».

К недостаткам книги следует отнести отсутствие сведений по технике безопасности при работе на кинопроекторах с ксеноновыми лампами и угольными дугами. А они очень нужны как для подготовки будущих специалистов к экзаменам в училищах, так и для закрепления знаний по технике безопасности практических работников киносети.

Несмотря на указанные недостатки, книга является ценным пособием для киномехаников и учащихся ПТУ.

* Ю. Черкасов, А. Кирричанский, Б. Нужный. Лабораторно-практические работы по кинопроекционной технике. М., «Высшая школа», тираж 25 тыс. экз., цена 30 коп.

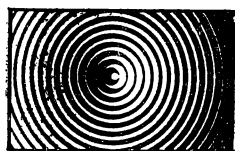

«В моей смерти прошу винить Клаву К...»

Почти шестьдесят лет отдал советскому киноискусству Николай Лебедев. В 1923 году пришел он на ленинградскую фабрику «Совкино» (так назывался тогда нынешний «Ленфильм»). Был актером, ассистентом режиссера, в 1929 году стал режиссером-постановщиком.

Все свое творчество Н. Лебедев посвящал детям. В 30-е годы большой популярностью у ребят пользовались поставленные им фильмы «Товарный № 717», «Солдатский сын», «На луну с пересадкой», «Федька», «Детство маршала» — занимательные, насыщенные романтикой приключений. После войны, во время которой Н. Лебедев находился в рядах Советской Армии, режиссер вернулся на родную студию, к любимому делу. «Счастливого плавания» (эта лента была удостоена Государственной премии СССР), «Навстречу жизни», «Честь товарища», «На переломе», «Андрейка», «Девчонка, с которой дружил», «Мандат», «Найди меня, Леня», «Зимнее утро» — и эти картины завоевали ребячи сердца.

Знание детской психологии, умение работать с юными актерами отличают и новую работу ветерана нашего кино — поставленный им в содружестве с молодым коллегой Эрнестом Ясаном фильм «В моей смерти прошу винить Клаву К...». Сценарий

Художественные

этой картины написал Михаил Львовский — его имя мы видели в титрах кинолент «Я вас любил...», «Точка, точка, запятая...», «Этo мы не проходили». Напомним, что всем этим фильмам сопутствовал большой успех — как у юных, так и у взрослых зрителей.

Герои произведений М. Львовского обычно подростки. Мы знакомимся с ними в сложные для них дни — когда они переживают первую любовь или сталкиваются с серьезными нравственными проблемами. А первая наша встреча с персонажами нового фильма М. Львовского, Н. Лебедева и Э. Ясана происходит в детском саду. Им — Клаве и Сереже — по четыре года. И все-таки — это история первой любви, ибо именно тогда — в четыре года, именно там — в детском саду — Сережа любил Клаву.

Но это не только и даже не столько рассказ о первой любви, сколько исследование определенного характера, надо сказать, ныне не столь уж редкого.

Очаровательная крошка, одним взглядом утихомиривающая захлебывающихся слезами мальчишек и милостиво протягивающая пухлую ручонку тому, кто больше всех собрал желудей и потому был отмечен воспитательницей, превратилась в преисполненную сознания собственной неотразимости школьницу. К третьему классу Клава уже привыкла быть в центре внимания. Хорошенькая, живая, кокетливая, даже в хоре она в первом ряду, хотя петь не может: нет ни слуха, ни голоса. Сережа решает за нее задачи, дарит подарки, подолгу мерзнет под окнами подруги, поджидая ее, во всем

потакает Клаве. Она охотно принимает это, ничего не давая взамен.

Впрочем, она дала мальчику клятву «в чем надо», но... не сдержала ее. К пятнадцати годам ей надоели и подарки и сам Сережа. Она предпочла ему Лаврика. В отчаянии юноша бросил Клаве, что больше она его никогда не увидит. А в ответ услышал: «Эх милый, если бы ты был способен на такое, я за тобой пошла бы на край света». Тогда он и написал эту записку — «В моей смерти прошу винить Клаву К...».

Нет, он не прыгнул с обрыва — его удержали друзья. Он снова пришел в школу, встретился с любимой — она осталась любимой, несмотря ни на что, снова убедился в ее бессердечии... Однако в конце фильма его создатели все же дают нам надежду на исправление, перерождение Клавы: она многое поняла под влиянием Лаврика, своей первой любви.

— Мы стремились к тому, чтобы наш фильм заставил юных зрителей задуматься, что такое любовь, — говорит Н. Лебедев. — Почему все так ладно складывается у нашего героя вначале и почему в конце, уже расставшись с ним, Клава говорит: «Ты дарил мне себя, а Лаврик подарил мне меня». Надеюсь, что и взрослых фильм не оставит равнодушными, что они задумаются над тем, как надо подходить к воспитанию молодого поколения.

В этой картине помимо актеров Виктора Костецкого (Павел, отец Сережи), Валентины Паниной (Рита, мать Сережи), Любви Полищук (Вера Сергеевна, мать Клавы) занято много ребят. Так, Клаву играют три девочки: четырехлетнюю — Лена Хопносова, девятилетнюю — Оля Озерцовская, а пятнадцатилетнюю — студентка Первого ленинградского торгового училища Надя Горшкова. Роль Сережи исполняют тоже три мальчика: Максим Ясан, Андрей Мусатов и студент Ленинградского электротехнического института имени В. И. Ульянова

(Ленина) Володя Шевельков (впрочем, он, кажется, решил стать профессиональным актером).

Снял этот фильм оператор Валерий Миронов. Художник - постановщик — Алексей Федотов. Композитор — Александр Журбин.

«Точка отсчета»

Виктор Туров принадлежит ко второму послевоенному поколению кинорежиссеров — тех, которые сами не участвовали в войне, но пережили ее в детстве. Маленьким мальчиком увидел он страшное лицо фашизма за колючей проволокой германского концлагеря. И это не могло не оставить своего следа в творчестве художника. В кино В. Туров пришел с темой войны в одной из новелл картины «Маленькие мечтатели» («Звезда на пражке»). Эта тема получила дальнейшее развитие в его первом полнометражном художественном фильме «Через кладбище», затем в кинолентах «Я родом из детства», «Война под крышами», «Сыновья уходят в бой».

Сейчас главное место в творчестве белорусского режиссера занимает современность. Активным постижением жизни, беспокойством за судьбу своего поколения отмечена картина «Время ее сыновей», о многоголикости такого социально опасного для нашего общества явления, как пьянство, повествует фильм «Воскресная ночь».

Новая работа режиссера — «Точка отсчета» («Беларусьфильм») — посвящена сегодняшнему дню Советской Армии. Картина создана по сценарию, удостоенному первой премии на конкурсе Госкино СССР и Главного политического управления Советской Армии. Авторы сценария — Владимир Акимов и лауреат Ленинской премии Валентин Ежов (имя этого драматурга вы видели в титрах картин «Чемпион ми-

ра», «Человек с планеты Земля», «Баллада о солдате», «Течет Волга», «Тридцать три», «Крылья», «Мужской разговор», «Дворянское гнездо», «Белое солнце пустыни», «Легенда», «Это сладкое слово — свобода!», «Сибиряда»). Оператор-постановщик — Юрий Марухин.

...Со службы в рядах Советской Армии начинается точка отсчета новой жизни бывших школьников и рабочих, которым народ доверил оружие, честь Родины, право охранять Отечество. Служба в десантных войсках соединила судьбы таких несхожих друг с другом ребят, как поклонник поэзии и музыки Сергей Кольцов, славный сельский паренек Иван Кукин и отчаянный забияка, причинявший немало беспокоев милиции, Валентин Воронов. Вместе осваивают они приемы самбо, карате, прыжки с парашютом, в одном отряде проходят учения, условия которых максимально приближены к боевым. Нелегкая задача стоит перед старшим лейтенантом Чагиным: за короткое время хорошо узнать каждого бойца, чтобы верно определить его место в общем строю. Казалось бы, на роль командира более подходит решительный и властный Воронов, нежели деликатный Кольцов, склонный, скорее, к рассуждениям, а не к действиям. Но боевые учения опровергли такое предположение. Именно Воронов едва не провалил ответственное задание, и только благодаря Кольцову отряд блестяще завершил операцию. К тому же Воронов в азарте боя проявил ненужную жестокость, а это серьезный проступок, заслуживающий сурового наказания. «Мы учим вас быть сильными для того, чтобы вы были добрыми и в любую минуту смогли защитить человека, — напутствует молодых солдат Чагин. — Только для этого дала нам оружие Родина. Именно в этом величайший смысл советского солдата и всей нашей службы».

В главных ролях — молодые актеры Николай Коче-

гаров (Воронов), Валерий Полетаев (Кольцов), Василий Петренко (Кукин). Чагина играет Юрий Демич, которого зрители знают по кинолентам «Семья Коцюбинских» (Юрий), «Убит при исполнении...» (Дивильковский), телефильмам «Первые радости» и «Необыкновенное лето» (Кирилл Извеков). Женские образы создали Лидия Константинова, Ольга Лысенко и Мария Карманова.

В фильме органично сочетаются остродраматические, лирические и юмористические моменты. Здесь немало песен, автор которых — хорошо известный актер Владимир Высоцкий, а исполнительница — популярная французская киноактриса Марина Влади.

«Чужая компания»

Действующие лица фильма — ма сценариста и режиссера Сергея Потепалова (это его первая полнометражная лента) — подростки. Сколько книг написано об этом «опасном» возрасте, когда формируется характер, вырабатываются собственные взгляды на жизнь, сколько дискуссий в печати проведено. Педагоги справедливо указывают на необходимость особо чуткого подхода к 13—14-летним, на их особую восприимчивость и впечатлительность. Типичная черта любого подростка — тяга к сверстникам, поиски друзей, разделяющих его взгляды и мысли, стремление подражать тем, кто кажется сильнее, ярче. Тут-то, иногда и подстерегают неокрепшую душу ошибки и разочарования...

Поучительной для юных зрителей будет история, приключившаяся со школьником Женей — главным героем фильма «Чужая компания».

Женя мечтал стать равноправным в компании одноклассников, поражавшей его воображение какой-то особой бесшабашностью, независимостью, спаянностью.

У Игоря, Гены и Вити все было общее: вместе кроили и шили модную одежду, по очереди пользовались коллективным «магом», обожали всяческие розыгрыши. Важным достоинством человека Гена, например, считал умение «понимать шутки». «Шуток не понимаешь — значит, зануда», — заявил он Жене. Ну как тут отстать от приятелей, прослыть неинтересным, скучным! И Женя искал возможность показать своей «веселый» нрав.

Случай скоро представился. Вместе с ребятами Женя отправился на несколько дней за город на озеро — с палаткой, удочками, резиновой лодкой (кстати, ее без спроса Гена взял у отца). Ночью Женя, желая подшутить, спрятал лодку. Он намеревался раскрыть тайну утром, после того, как насладится эффектом «розыгрыша». Однако эффект оказался совсем не таким, как он ожидал. Ребята были настолько разъярены, что Женя не осмелился открыть им секрет исчезновения лодки, решив незаметно принести ее на место.

А тем временем подозрения в краже пали на мальчика, которого ребята несколько раз встречали у озера. Втроем они подстергли и жестоко избили его, а потом уехали в город. «Таким — полезно!» — резюмировал общую подлость Витя.

Женя, из-за которого пострадал ни в чем не повинный Юра, терзался муками совести. Главное, что поразило его, — одного били трое, те трое, которых он совсем недавно считал идеалом чести и товарищества.

Случай на озере послужил Жене хорошим уроком, открыл глаза на многое. По-новому взглянул он на прежде казавшуюся столь «престижной» компанию и сделал правильные выводы. Теперь у Жени иные критерии истинного товарищества, дружбы. И им соответствует именно Юра, который повел себя во всей этой истории честно, мужественно, с истинным достоинством...

Гуманная авторская мысль фильма прозвучала в словах директора школы: «После войны я была меньше, чем ты. Один человек страшно избил другого за мешок картошки. У меня к нему на всю жизнь сохранилось глубочайшее отвращение. Не к тому, кто украл, а к тому, кто избивал, к зверю».

В картине «Чужая компания» снимались школьники Максим Данков (Женя), Борис Скачков (Юра), Валерий Воробьев (Игорь), Георгий Киянцев (Гена), Михаил Глебов (Виктор).

Главный оператор — К. Арутюнов.

Производство Киностудии имени М. Горького.

«Приключения Али-Бабы и сорока разбойников»

Трудно сказать, что больше всего привлекает нас в лучших сказках «1001 ночи» — занимательность сюжета, причудливое сплетение фантастического и реального, живые картинки жизни средневекового Востока, описание удивительных стран, яркость персонажей или предельная ясность морали повествования. Сочетание всех перечисленных достоинств и обеспечило сказкам Шахназады немеркнущую славу. Именно это неоднократно привлекало к книге внимание кинематографистов всех стран. И вот теперь советские и индийские мастера кино создали новую современную экранную версию одного из самых, пожалуй, популярных сюжетов этого сборника — об Али-Бабе.

Сценаристы Борис Сааков и Пракат Бакиши, режиссеры Латиф Файзиев и Умеш Мехра не просто переложили на язык кино необычайные похождения Али-Бабы. Бережно сохранив основные эпизоды и сюжетную канву сказки, авторы экранизации ввели допол-

нительные эпизоды, новых персонажей, несколько переосмыслили мотивы поступков героев, чтобы яснее выделить и акцентировать гуманистическое содержание сказки.

Новая лента — не первый опыт совместной работы Л. Файзиева с индийскими коллегами (вспомните картину «Рассвет над Гангом»). На главные роли Али-Бабы и принцессы Марджини приглашены популярнейшие в Индии артисты Дармендра и Хема Мамини, знакомые и советским зрителям по фильмам «Зита и Гита», «Мечь и закон». Заняты в картине и известные советские актеры. Софико Чиаурели играет благородную мать Али-Бабы. В трагикомической роли неудачливого караван-баши Мустафы снялся Фрунзе Мкртчян. Двойную роль — злобного и свирепого главаря разбойников и хитрого, приторно-вкрадчивого седобородого правителя — играет Ролан Быков.

Немало трудностей пришлось преодолеть постановщикам фильма, операторам Л. Травицкому и Перейре, чтобы воссоздать на экране загадочный и пленительный фантастический мир сказки, насыщенной всяческими чудесами и необыкновенными событиями. Зрители увидят древний, выдуманный и в то же время очень достоверный город с крепостными стенами и бойницами, караван-сараями и шумной разногласицей знаменитых восточных базаров, мастерскими кузнецов, башмачников, гончаров. Такое тесное сплетение сказочных, волшебных элементов с подлинной, узнаваемой жизнью — одна из самых больших удач фильма. Возможно, немалую роль сыграли в этом сами места натуральных съемок — и в индийском городе Джайпуре, где сохранилось много великолепных дворцов и других памятников старины, а слоны до сих пор являются вполне обычным видом транспорта, и в прекрасной древней Бухаре.

Остается добавить, что в этом фильме много музыки (композиторы В. Милов и Барман), песен и танцев.

Сельскохозяйственные

№ 1 киножурнала «Сельское хозяйство» за 1980 год (производство Центральной студии научно-популярных и учебных фильмов, 2 ч.) открывается сюжетом о передовой молочнотоварной ферме колхоза «Адажи» Латвийской ССР, где животноводство переведено на промышленную основу. Это позволило резко снизить затраты труда, уменьшить себестоимость молочной продукции. О прогрессивном методе выращивания саженцев деревьев хвойных пород в пленочных теплицах в межколхозном лесхозе Калужской области — очерк «Лес рождается под крышей». «В общих интересах» — так назван сюжет, посвященный практике заготовителей Харьковской области, сумевших наладить приемку свежих овощей непосредственно в колхозах и совхозах. Заключается этот выпуск журнала очерком «Щит урожая» — о роли службы прогнозов в защите урожая от сельскохозяйственных вредителей. Эта тема раскрывается на примере работы станции защиты растений Ленинского района Московской области, которая заблаговременно дает информацию о предстоящем появлении вредителей и тем самым обеспечивает эффективную борьбу с ними.

Режиссер выпуска — В. Астафьев.

Следующий, № 2 киножурнала (режиссер — Д. Дубинский) тоже состоит из четырех сюжетов. Первый, «Мелиорация в действии», — о работниках совхоза «Лакинский» Владимирской области, широко применяющих мелиорацию в освоении неудобных, заболоченных земель. Теперь на них вырастают хорошие урожаи многолетних трав. О новых сортах ячменя и пшеницы, созданных учеными Научно-исследовательского института сельского хозяйства центральных районов Нечерноземной зоны (Московская область) — очерк «Нечерноземью — новые сорта». Дости-

жения животноводов совхоза «Ворсино» Боровского района Калужской области, сумевших создать хорошую кормовую базу для коров, внедрить прогрессивную технологию содержания животных, наладить племенную работу, раскрываются в сюжете «У калужских животноводов». И последний очерк, «Молодость колхозного села», — о новом поселке колхоза имени Ленина Большемурашкинского района Горьковской области, хорошо спланированном, с удобными домами, где есть электричество и газ, водопровод и канализация.

«Негодной земли не бывает» — так названа новая работа Ленинградской киностудии научно-популярных фильмов (2 ч.). Сценарист М. Портной, режиссер В. Дорин и оператор И. Юров посвятили свой фильм проблеме оптимального использования земель северного Нечерноземья путем комплексного, научного подхода к этой задаче.

Той же студией выпущена кинолента «Сельские спутники БАМа» (2 ч., сценарист — И. Зырина, режиссер-оператор — Д. Коваленко) — о научно-исследовательской работе ученых над проблемой сельскохозяйственного освоения зоны БАМа, решение которой позволит сократить перевозки продовольствия в этот регион.

На студии «Казахфильм» создана широкоэкранный картина «Завод на селе» (2 ч.) — о проблеме подготовки кадров для села путем перестройки работы сельской школы и строительства заводов, что позволит поднять интенсивность использования земли и людских ресурсов. А необходимые для хозяйств 40—45% выпускников школ будут оставаться работать в сельской местности.

Сценарист — М. Байканов, режиссер — В. Васильков, операторы — А. Мищенко и Е. Беспрозванных.



ПОЗДРАВЛЯЕМ
С ПРИСВОЕНИЕМ ЗВАНИЯ
«ШЕФ-КИНОМЕХАНИК»

кинофикаторов
Узбекской ССР

Старших киномехаников **Ишниязова** Азада, **Рзамбетова** Абыллу; киномеханика **Рязанова** Геннадия Сергеевича; шофера-киномеханика **Уразбаева** Джалгаша; технорука **Кунназарова** Калкназара; мастера технического училища **Пулатова** Кучкара Холматовича.



Транспортировка фильмокопий из экспеди-
торской в фильмопроверочную мастерскую

ФИЛЬМОБАЗА в г. Бельцы Молдавской ССР

[к статье А. Наниева «Бережно и эффек-
тивно»]

В фильмопроверочной мастерской



254-88
Цена 30 коп.

70431

СТРАНИЦЫ КИНОФОТО- ЛЕНИНИАНЫ

Выступление В. И. Ленина на площади Свердлова перед уходящими на польский фронт бойцами Красной Армии. Май 1920 года.



В. И. Ленин на Красной площади. Ноябрь 1919 года.



В. И. Ленин и В. Д. Бонч-Бруевич во дворе Кремля. Октябрь 1918 года.

В. И. Ленин в рабочем кабинете в Горках. Август 1922 года.

