

ISSN 0023 1681



# КИНО МЕХАНИК

4'86



# ДЕБЮТ В КИНОЛЕНИНИАНА



С первых шагов советского киноискусства ведет свое начало кинолениниана. Сначала это была кинохроника, затем — художественный кинематограф. В историю киноленинианы вошли образы вождя, созданные такими мастерами, как Б. Шукин, М. Штраух, Б. Смирнов. Но личность гения революции настолько уникальна и многогранна, что этот образ кажется поистине неисчерпаемым, а создание его — делом многих и многих поколений. И каждое неизбежно будет вносить свои, созвучные времени акценты.

25 лет назад в картине Анатолия Рыбакова по сценарию Сергея Ермолинского «В начале века» («Мосфильм») мы увидели нового исполнителя роли Ленина, не известного до тех пор кинозрителям Юрия Каюрова, выбранного из сорока кандидатур. И впервые предстал тогда на экране 28-летний Владимир Ульянов, шушенский период его жизни.

Любая творческая работа требует от актера соединения качеств художника и гражданина, а создание образа Ленина — особенно. Личность Каюрова формировалась самой его биографией. Родился в Белозерске Вологодской области. Отец погиб в первые дни Великой Отечественной войны, и 14-летний подросток, единственный мужчина в семье, взял на себя нелегкие заботы по дому. Закончив ремесленное училище, работал токарем на одном из заводов Ленинграда — обтачивал мины для фронта. В этом же городе проходил военную службу. В день 30-летия Великого Октября юному командору Каюрову доверили сделать почетный первый выстрел с легендарного

крейсера «Аврора», традиционно открывающий праздничный салют в городе на Неве. По признанию Юрия Ивановича, с тех пор и началось его приобщение к революционной теме. Потом он поступил в Ленинградский институт театра, музыки и кино и к моменту своего кинодебюта работал в Саратовском драматическом театре имени К. Маркса.

К первой и столь ответственной кинороли Ю. Каюров готовился кропотливо и вдумчиво. Изучал произведения Ленина, воспоминания о нем, внимательно просматривал кадры кинохроники, фотографии Ленина, запечатлевшие дорогие черты, вслушивался в его голос, звучавший с пластинок.

Образ молодого Ильича в исполнении Каюрова обладал большим человеческим обаянием. Актер сумел нарисовать великого оптимиста, страстно увлеченного смелой мыслью о свержении царизма, идеей создания единой рабочей партии. Критика отмечала, что, опираясь на традиции первых исполнителей роли Ленина, Ю. Каюров обогатил их своим талантом художника и острым чувством современности.

С тех пор познание Ленина в масштабах и особенностях его личности превратилось во внутреннюю потребность актера, стало частью его жизни. Мы увидели затем плоды этого труда в десяти фильмах. Со времени кинодебюта Каюрова мы узнали разные стороны его дарования, но ленинские образы остались лучшими созданиями актера, лично для него — самыми дорогими.



# КИНО МЕХАНИК

---

## 4'86

---

### СОДЕРЖАНИЕ

#### РЕШЕНИЯ СЪЕЗДА — В ЖИЗНЬ

2 Инициаторы Всесоюзного соцсоревнования

#### ОРГАНИЗАЦИЯ И ЭКОНОМИКА

##### Эффективность и качество

5 Русецкая Н. На главных направлениях

10 Кузнецов В. Не отставать от времени

13 Сергиенко Л. Многое зависит от нас

14 Мухаметов В. Залог успеха — умелая пропаганда

14 Кустаровский Г. С заботой о людях

15 Пьянству — бой!

##### Для методистов районных кинодирекций

17 Формы кинопропаганды и киновоспитания (продолжение)

#### КИНОПАНОРАМА

19 Репертуар мая

Литература и кино

24 Аркадьев И. Неисчерпаемый мир Горького

Портрет юбиляра

26 Рыбаков Ю. Игорь Ильинский

Страницы истории советского кино

28 Соболев Р. «Коммунист»

Кино в датах

29 Июль — сентябрь 1986

Новые книги

30 Издает «Искусство»

#### КИНОТЕХНИКА

Начинающему киномеханику

31 Основные элементы и узлы звуковоспроизводящих устройств

Вопросы эксплуатации

35 Захаркевич И. В центре внимания — качество кинопоказа

На заводах, в КБ и лабораториях

36 Зотов А., Ременюк М., Шведик С. Киноустановка КН-22

40 Кривицкая Р., Тарасенко Л. Цветные кинескопные видеопроекторы со встроенным экраном

Рационализация

45 Супоницкий Ф. Автоматическое отключение электродвигателя

#### ИНФОРМАЦИЯ

46 Совещание кинороботников Армении

#### ЧИТАТЕЛЬ И ЖУРНАЛ

47 Отвечаем на ваши вопросы

Ежемесячный  
массово-технический журнал  
Государственного комитета СССР  
по кинематографии

---

Основан в 1937 году

---

Главный редактор А. М. Быков

#### РЕДКОЛЛЕГИЯ:

В. В. Белявский,  
Г. И. Бурдыгина,  
Л. П. Бурикова,  
Н. П. Давыдов,  
В. В. Егоров,  
Г. К. Иноземцев,  
Г. М. Лифшиц,  
М. М. Лисогор,  
Л. Л. Лужинская  
(зам. гл. редактора),  
И. М. Митрофанов,  
В. Б. Мунькин,  
И. Л. Пивоварова  
(отв. секретарь),  
С. Н. Плотников,  
А. Н. Соболев,  
А. Е. Суздалев,  
Т. А. Сырников,  
Л. П. Туркин,  
Ю. П. Черкасов

---

На 1-й с. обложки:

кадр из фильма «Полевая гвардия Мозжухина»  
(Киностудия имени М. Горького).

В роли Алексея — А. Ташков, Гали — Я. Лисовская.



*Социалистические преобразования в корне изменили и назначение труда, и отношение к труду рабочих и крестьянских масс. Это особенно ярко проявляется в массовом развитии социалистического соревнования. Опираясь на богатейший опыт, партия намерена и дальше развивать эти традиции, формировать сознательное, творческое отношение к труду как первейшему общественному долгу.*

Из Политического доклада  
Центрального Комитета КПСС  
XXVII съезду Коммунистической партии  
Советского Союза

## Инициаторы Всесоюзного соцсоревнования

Коллективы государственной киносети и кинопроката Горьковской и Днепропетровской областей и киносети профсоюзов Ульяновской области с большим подъемом трудились в одиннадцатой пятилетке. Они досрочно завершили задания как пятилетки в целом, так и прошлого года и, готовясь достойно встретить XXVII съезд КПСС, приняли повышенные социалистические обязательства, направленные на дальнейшее повышение уровня кинообслуживания населения, досрочное выполнение и перевыполнение плановых заданий 1986 года (а ульяновцы — и всей пятилетки). Коллегия Госкино СССР, Центральный совет по кино ВЦСПС и ЦК профсоюза работников культуры одобрили почину передовых коллективов и призвали все организации киносети и кинопроката развернуть социалистическое соревнование за дальнейшее улучшение кинообслуживания населения СССР. Главные усилия соревнующихся коллективов необходимо направить на организацию широкой пропаганды средствами кино решений и материалов XXVII съезда КПСС,

мобилизации их на успешное решение стратегической задачи — ускорение экономического и социального развития страны, а также на совершенствование планирования репертуара, обеспечение благоприятных условий для наиболее полного использования идейно-художественных и эксплуатационных возможностей фильмов. Ниже публикуются сощобязательства горьковчан и ульяновцев

## Социалистические обязательства коллективов киносети и кинопроката Горьковской области на 1986 год

1. Организовать широкую пропаганду средствами кино исторических решений и материалов XXVII съезда КПСС, активно содействовать мобилизации трудящихся на самоотверженную борьбу за осуществление поставленной съездом стратегической задачи — ускорения социально-экономического развития страны.

Обеспечить целенаправленный показ художественных и документальных фильмов, пропагандирующих внутреннюю и внешнюю политику нашей партии и государства, советский образ жизни, воспитывающих высокие чувства советского патриотизма и социалистического интернационализма, культуру труда, быта и поведения, непримиримость к негативным явлениям.

2. Настойчиво совершенствовать организацию планирования репертуара, информационно-рекламной работы и привлечения зрителей на киносеансы.

Для пропаганды советских фильмов широко использовать областную и местную печать, радио, телевидение, киноуголки предприятий и организаций и учебных заведений, художественную и печатную фасадную и стендовую рекламу. Иметь на каждой сельской киноустановке не менее трех рекламных щитов. Провести смотр-конкурс кинотеатров, сельских киноустановок и отделений кинопроката, семинар методистов киносети, редакторов кинопроката, художников по формам и методам рекламно-пропагандистской подготовки выпуска на экран советских фильмов. Систематически разрабатывать и направлять в киносеть методические указания, рекомендации, планы подготовки выпуска лучших советских фильмов, а также материалы о передовом опыте рекламирования и показа фильмов.

Улучшить практику работы по договорам о культурном сотрудничестве с предприятиями, колхозами, совхозами, школами и ПТУ: организовать коллективные просмотры лучших советских фильмов; совершенствовать работу киноорганизаторов и общественных кассиров, провести областной слет киноорганизаторов.

Развивать абонементную систему кинообслуживания, обслужить по абонеентам в 1986 году 3 млн. зрителей.

Довести предварительную продажу билетов на фильмы высоких идейно-художественных и эксплуатационных возможностей до 25—30 %.

В результате этих мер добиться привлечения на просмотр советских фильмов не менее 65 % общего количества зрителей, а на лучшие из них — 20—25 % населения.

3. Совершенствовать формы и методы использования кино в воспитательной работе среди населения. Регулярно проводить кинофестивали, тематические показы, кино вечера, премьеры фильмов, кинопанорамы, зрительские конференции. Активнее внедрять в работу со зрителями сеансы контрпропаганды, сеансы-митинги, кинополитинформации, киноуроки мира, сеансы — чествования передовиков производства, сеансы — родительские собрания и др. Добиться многократного проведения лучших мероприятий на киноустановках районов.

Усилить роль кино в антиалкогольной пропаганде среди населения, особенно среди рабочей и учащейся молодежи. С этой целью в кинотеатрах и на крупных киноустановках провести месячник «Пьянству — бой!», организовать широкий показ программ фильмов антиалкогольной, нравственно-правовой тематики, а также картин, показывающих формы организации культурного досуга, в кинолекториях, на сеансах удлиненной программы, а также в цехах предприятий, красных уголках животноводческих комплексов, машинных дворах, лагерях труда и отдыха, студенческих строительных отрядах. Увеличить количество кинолекториев антиалкогольной тематики с 330 до 500.

4. Продолжить работу по улучшению использования кино в идейно-нравственном воспитании детей и молодежи в свете постановлений ЦК КПСС «Об улучшении производства и показа кинофильмов для детей и подростков», «О дальнейшем улучшении партийного руководства комсомолом и повышении его роли в коммунистическом воспитании молодежи», реформы общеобразовательной и профессиональной школы. Увеличить количество детских сеансов по сравнению с планом 1985 года на 3,8 %, обслужить сверх задания 500 тыс. юных зрителей, в том числе 240 тыс. — на селе. В детских специализированных, в постоянно действующих кинотеатрах до 40—50 % юных зрителей обслужить по абонементам.

Совершенствовать работу с детской и юношеской аудиторией в помощь усвоению учебно-воспитательной программы школ и профтехучилищ.

Провести VIII областной слет юных любителей кино — победителей XI областного смотра-конкурса на лучшую организацию кинообслуживания детей и подростков.

Совместно с органами народного образования и профтехобразования открыть в 1986 году 13 школьных, 60 пионерских и пять комсомольско-молодежных кинотеатров, доведя их общее число до 650.

5. Совместно с обществом «Знание», ЦНТИ, ВОИР, НТО и другими заинтересованными организациями обеспечить эффективное использование фильмов по вопросам интенсификации народного хозяйства и научно-технического прогресса.

Завершить создание советов содействия науч-

но-технической пропаганде при кинодирекциях и кинотеатрах. Продолжить работу по развитию сети и совершенствованию организации работы кинолекториев и кино клубов этой направленности, расширению показа хроникально-документальных, научно-популярных и заказных фильмов в народных университетах «Знание», кинолекториях, на специальных и удлиненных сеансах, а также по заявкам организаций в красных уголках цехов заводов и фабрик, в учебных заведениях.

В течение года провести 64 тыс. сеансов хроникально-документальных фильмов.

6. Продолжить работу по улучшению кинообслуживания сельского населения. Активно содействовать дальнейшей реализации Продовольственной программы СССР, расширению пропаганды научно-технических достижений и передового опыта в сельскохозяйственном производстве, способствующих ускоренному и пропорциональному развитию отраслей агропромышленного комплекса.

Силами 40 автокинопередвижек и 120 автоклубов обеспечить кинопоказ в мелких населенных пунктах, не имеющих стационарных киноустановок, а также в производственных бригадах, на животноводческих фермах, в производственно-ремонтных мастерских колхозов и совхозов, на летних площадках и в местах отдыха.

По договорам рай(гор)дирекций киносети с колхозами, совхозами и другими предприятиями сельского хозяйства провести за год не менее 30 тыс. сеансов фильмов сельскохозяйственной тематики. Иметь кинолектории, кино клубы и университеты сельскохозяйственных знаний в каждом хозяйстве.

Усилить шефство городских кинотеатров над районными кинодирекциями, оказывать им практическую помощь в совершенствовании информационно-рекламной работы и организации показа лучших советских фильмов, проведении массово-политических мероприятий со зрителями, в техническом обслуживании киноустановок.

7. Выполнить государственный план 1986 года к 25 декабря, сверх задания обслужить 1 млн. зрителей, в том числе 300 тыс. — на селе. На основе широко развернутого социалистического соревнования под девизом «Ни одного отстающего рядом» обеспечить ритмичное выполнение плана и социалистических обязательств всеми дирекциями киносети, отделениями кинопроката.

8. Добиться повышения эффективности работы кинотеатров и киноустановок благодаря введению оптимальных режимов их работы. Повысить загрузку киносеансов на 1 % в городах и на 2 % — в сельской местности. Повысить интенсивность фильмопродвижения в городской киносети на 1, в сельской — на 2 экрано-дня в месяц и довести ее до 24 — 26 экрано-дней в городе, 20—22 — на селе.

9. Расширить движение за экономию и бережливость: сократить количество порч и сверхнормативного износа фильмокопий на 10 %; обеспечить дополнительное снижение расходов материальных ресурсов на 2 % и электроэнергии на 3 %; добиться снижения плановых убытков на 2 %.

10. Укреплять материально-техническую базу киносети, улучшать условия труда кинокатиров: провести капитальный и текущий ремонт в 25 кинотеатрах; установить в кинотеатрах 8 тыс. театральных кресел, переоснастить 110 киноустановок.

11. По ремпромкомбинату: на основе применения бригадных форм организации труда, более полного использования внутренних ресурсов досрочно, к 28 декабря, выполнить годовой план по реализации и нормативно чистой продукции; перевыполнить задания по производительности труда на 1%; снизить себестоимость выпускаемой продукции на 0,5%.

Всемерно укреплять трудовую и производственную дисциплину, направлять усилия коллективов на безусловное выполнение договорных обязательств по всей номенклатуре и в установленных сроки.

Совместно с рай(гор)дирекциями киносети активизировать работу по техническому перевооружению киносети.

12. Усилить работу по подбору, расстановке и воспитанию кадров, предоставить им необходимые жилищно-бытовые условия. Направить на учебу в высшие и средние специальные учебные заведения 25 человек. Обучить индивидуально, на курсах и в ПТУ 260 киномехаников.

На базе опорных киностудий и кинотеатров проводить учебу и стажировку работников киносети, практические семинары по обмену передовым опытом. Создать шесть базовых технических кабинетов при Арзамасской, Кстовской, Шахунской, Сергачской, Лысковской дирекциях киносети и ремпромкомбинате для совершенствования профессиональной подготовки киномехаников. Обобщить опыт их работы.

Постоянно повышать идейно-политический уровень работников киносети и кинопроката, воспитывать их в духе коммунистического отношения к труду, всемерно укреплять трудовую, исполнительскую и плановую дисциплину; развивать движение наставничества; совершенствовать и развивать бригадную форму организации и оплаты труда работников киносети; организовать соревнования за звание лучшей бригады; обобщать и распространять передовой опыт.

Продолжить работу школ коммунистического труда, повышения квалификации руководящих работников киносети и кинопроката области, семинаров специалистов дирекций киносети, киномехаников; проводить смотры-конкурсы на звание «Лучший по профессии», «Лучшая киноустановка», «Лучший кинотеатр».

## **Социалистические обязательства работников профсоюзной киносети Ульяновской области на 1986 год и двенадцатую пятилетку**

1. Провести на всех киноустановках тематические показы и кинофестивали под девизами «Решения XXVII съезда КПСС — выполним!», «Ленинским курсом», «Мы — строители нового мира», «Планете — мирное небо», общественно-политического чтения «Планы партии — планы народа» и т. д.;

Открыть дополнительно 98 кинолекториев («На

родине Ленина жить, работать и учиться поленински», «Молодежь, кино и современность», по проблемам социалистической дисциплины труда, научно-технического прогресса, семейного воспитания, морально-этической и антиалкогольной тематики), довести их общее число до 260; создать 21 кино клуб («Сверяясь с Лениным», «В мире прекрасного»), киноуниверситет в Ульяновске; в том числе в 1986 году — 25 кинолекториев и пять кино клубов;

совместно с ЦНТИ, облкинопрокатом, областными советами НТО и ВОИР ежегодно проводить смотры-конкурсы на лучшую организацию показа документальных, научно-популярных, технико-пропагандистских фильмов под девизом «Достижения науки и техники, передового опыта — на службу двенадцатой пятилетки».

2. На основе усиления организаторской и информационно-пропагандистской работы по привлечению зрителей на киносеансы, широкого социалистического соревнования среди работников киносети обеспечить ежегодное увеличение заполняемости зрительных залов на 1,5%. С этой целью: принимать активное участие в работе репертуарных комиссий органов кинопроката; в репертуарном планировании обеспечить такое положение, чтобы лучшие советские фильмы демонстрировались для рабочих коллективов в ведущих клубных учреждениях одновременно с показом их в государственной киносети; сократить сроки выпуска новых картин на сельские профсоюзные киноустановки и добиваться, чтобы их просматривало не менее 25% жителей села;

активнее использовать в пропаганде кино радио, печать, рекламные материалы органов кинопроката; на крупных киноустановках проводить ежемесячно кинопанорамы, два раза в квартал — кинопремьеры, ежеквартально — коллективные просмотры лучших фильмов с последующим их обсуждением, ежемесячно организовывать кино вечера и встречи в мастерами советского кино;

дополнительно оформить в культучреждениях, на производственных участках, в школах 75 киноуголков, установить 33 рекламных стенда, 18 автоинформаторов, девять кассовых табло, в том числе в 1986 году — 18 киноуголков, 12 рекламных стендов, четыре автоинформатора, три кассовых табло;

практиковать показ повторных фильмов по заявкам зрителей, организовать в 30 культучреждениях тематические и жанровые показы картин по абонеентам;

иметь на каждой сельской киноустановке не менее трех-пяти, городской — семи-десяти киноорганизаторов и общественных распространителей билетов;

использовать время, не полностью занятое в залах клубов, домов и дворцов культуры массовыми мероприятиями, для проведения дополнительных кинодней и киносеансов;

ежегодно снижать на 0,5% простой киноустановок и на 3% — количество киноустановок, не выполняющих план.

3. В целях оказания практической помощи партийным, советским и профсоюзным органам в осуществлении школьной реформы постоянно использовать кинокартины во всех формах клубной работы с детьми, подростками и родителями. Дополнительно открыть десять комсомольско-мо-

лодежных кинотеатров для старшекласников и учащихся ПТУ, использовать в их репертуаре фильмы историко-революционной, морально-этической, профориентационной тематики; систематически демонстрировать для учащихся школ и профтехучилищ киноленты, способствующие усвоению учебной программы по обществоведению, литературе, истории и т. д.;

дополнительно организовать 14 детских пионерских кинотеатров, доведя их число до 54, 20 кинолекториев и 12 кино клубов с учетом возраста и интересов ребят, демонстрировать фильмы для детей в пяти загородных пионерских лагерях (всего — в 28), в том числе в 1986 году открыть семь детских пионерских кинотеатров, восемь кинолекториев и кино клубов;

провести кинофестивали и тематические показы фильмов для юных зрителей — «Здравствуй, школа!», «Сказка на экране», «Дети и спорт», «Заветам Ленина верны» и т. д. В 28 культурно-учреждениях организовать тематические кинопоказы по абонементной системе.

4. Продолжить работу по укреплению и развитию материально-технической базы киносети и повышению качества кинопоказа:

открыть девять новых киноустановок с платным показом, в том числе три — в учебных заведениях, а также 38 — для бесплатного кинопоказа в красных уголках предприятий, организаций, молодежных общежитий, из них в 1986 году — 10;

совместно с хозяйственными органами обеспечить строительство новых и реконструкцию старых помещений 21 культурно-учреждения, капитальный и текущий ремонт 142 клубных зданий, заменить театральные кресла в 20 клубах, в том числе в 1986 году возвести и отремонтировать 38 клубных зданий;

совместно с управлениями культуры и кинофикации облисполкома ежегодно принимать участие в смотрах готовности культурно-учреждений к работе в зимних условиях;

оснастить более совершенным кинооборудованием 39 киноустановок, заменить всю узкоплечную аппаратуру на киноустановках с платным показом широкоплечной, установить 66 пластиковых экранов; завершить создание 22 базовых киноустановок для организации технической учебы киномехаников; создать киноремонтный пункт в Инзенском районе;

повысить квалификацию 25 киномехаников до I категории, 45 — до II; подготовить 42 киномеханика и 125 кинодемонстраторов, в том числе в 1986 году — 54.

5. Ежегодно сокращать убытки киносети на 3 % благодаря улучшению содержания и технического обслуживания кинооборудования, экономному расходованию запасных частей, кино материалов, бензина, средств на доставку фильмокопий, эффективному использованию специализированного автотранспорта, укреплению штатной и финансовой дисциплины, выполнению и перевыполнению плана доходов от кино каждой киноустановкой.

6. Выполнить двухмесячный план кинообслуживания трудящихся и сбора средств от кино к дню открытия XXVII съезда КПСС, 1986 года — к 25 декабря; обслужить сверх плана 50 тыс., а в целом за пятилетку — 250 тыс. зрителей.



## Эффективность и качество

# На главных направлениях

**Н. РУСЕЦКАЯ,**  
ведущий экономист отдела эксплуатации киносети Главного управления кинофикации и кинопроката Госкино РСФСР,  
**О. ЗАХАРОВА,**  
старший экономист отдела кинопроката

## СОВЕРШЕНСТВОВАНИЕ СТИЛЯ РУКОВОДСТВА — ЗАЛОГ УСПЕХА

Кинофикиаторы Горьковской области неоднократно становились победителями Всесоюзного социалистического соревнования, а по итогам 1985 года удостоены переходящего Красного знамени Совета Министров РСФСР и ВЦСПС. В нынешнем году они вместе с прокатчиками выступили инициаторами социалистического соревнования, призвав коллег работать под девизом «Ни одного отстающего рядом».

Успех коллективов киносети и кинопроката не случаен. В области создана четкая система работы с кадрами. В нее входят очно-заочная трехгодичная школа руководящих работников, где повышают свою квалификацию 120 директоров киносети, заведующих отделениями кинопроката; школы коммунистического труда; районные, кустовые, областные семинары-совещания разных категорий киноработников с привлечением к участию в них специалистов в области киноискусства, экономики, кинотехники. Новое в учебном процессе — самостоятельное изучение материала, написание рефератов по заданным темам и публичная их защита.

С апреля прошлого года введена аттестация руководящих работников киносети. В ходе собеседований рассматриваются характеристики гор(рай) исполкомов, горкомов и райкомов КПСС, свидетельствующие о соответствии (или несоответствии) каждого руководителя занимаемой должности; даются конкретные рекомендации по улучшению деятельности. К концу 1985 года собеседования и аттестация прошли аппарат управления, все директора киносети, кинотеатров и их заместители, главные бухгалтеры, методисты.

Чтобы активнее внедрялся передовой опыт, определены опорные дирекции и кинотеатры, на базе которых регулярно проводятся семинары и показательные мероприятия. Для постоянной практической помощи дирекциям киносети введено кураторство сотрудников аппарата управления, а за отстающими киноорганизациями закреплены члены коллегии и ответственные работники управления и конторы по прокату кинофильмов. Выезжая на места, они вместе с руководителями местных органов определяют и принимают конкретные меры по улучшению деятельности кинодирекций. Внедрена и система стажировки новых работников в передовых кинодирекциях, кинотеатрах, а также в управлении кинофикации и ремпромкомбинате. Для совершенствования мастерства киномехаников при пяти дирекциях и ремпромкомбинате создаются базовые технические кабинеты.

Важную роль в повышении эффективности работы, укреплении трудовой дисциплины, развитии творчества и инициативы технических работников и обслуживающего персонала управление кинофикации отводило совершенствованию бригадной формы организации и оплаты труда. В конце 1985 года таких бригад в области действовало уже около 70.

Развернув широкое социалистическое соревнование под девизом «XXVII съезду КПСС — 27 декад ударного труда», коллективы киносети и кинопроката приняли повышенные обязательства — досрочно, к Дню Конституции СССР, выполнить задание пятилетки, к 20 декабря — годовой государственный план по всем основным показателям, а двух месяцев 1986 года — к открытию съезда КПСС. И эти обязательства были перевыполнены.

## ЭКРАН В БОРЬБЕ ИДЕЙ

Основные усилия кинофикаторов области в канун XXVII съезда партии были сосредоточены на повышении эффективности использования кино в идейно-воспитательной работе среди населения, пропаганды советского образа жизни, программы внешней миролюбивой политики нашего государства. Сегодня основу репертуара кинотеатров и киноустановок составляют именно советские картины — их просматривают свыше 60 % общего числа зрителей.

Для определения прокатных и воспитательных возможностей ведущих фильмов репертуара введено в практику их всестороннее обсуждение на рабочих и общественных просмотрах (тут же обычно намечаются и формы работы с этими картинами), а также изучение путем анкетирования отношения к этим кинолентам зрителей на сеансах предварительного показа в молодежном кинотеатре «Рекорд» (г. Горький).

В соответствии с планом мероприятий по достойной встрече партийного форума на высоком идейно-политическом уровне во всех районах области с октября прошлого года проходил кинофестиваль «От съезда к съезду». Активно использовался фонд документальных и научно-популярных картин. Они включены в программу тематического показа «Время, вперед!», состоящего из нескольких циклов. Усилена роль предсеансовых мероприятий, повышающих воспитательное

воздействие фильмов. Проведены циклы кино вечеров и киноутренников «Рассказы о партии», «Размышления о нашем современнике», «Молодость зреет в делах», «Экран и время», встречи с делегатами партийных съездов, сеансы — чествования ветеранов коммунистической партии, войны и труда, передовиков производства, ударников пятилетки, победителей предсъездовского соревнования. Состоялись торжественные премьеры фильмов «Битва за Москву», «Иди и смотри», «Рейс 222», юбилейные сеансы картин «Броненосец «Потемкин», «Мать», «Мы из Кронштадта», «Семеро смелых». Широкая пропаганда решений XXVII съезда КПСС уже началась в 500 кинолекториях и кино клубах общественно-политической направленности.

Все эти мероприятия широко рекламируются — при помощи печати, радио, телевидения. В рекламном-информационном обозрении «Кинореклама» еще в прошлом году появилась рубрика «Навстречу XXVII съезду КПСС»; областная контора кинопроката выпустила афишу, буклет «От съезда к съезду», семь клишированных листовок.

Внимание к воспитательной работе при помощи кино — не кратковременная кампания. Она ведется повседневно, прежде всего — путем продуманного подбора новых фильмов и лент выпуска прошлых лет. Именно лучшие отечественные киноленты, рассказывающие о прошлом и настоящем нашей Родины, стали основой тематических, ретроспективных, авторских кинопоказов и фестивалей, а также текущего репертуара кинотеатров и киноустановок.

Показ фильмов зачастую сопровождается проведением различных мероприятий. Хорошо зарекомендовала себя, например, такая новая форма работы, как месячник единых пропагандистских действий. На предприятиях, в учебных заведениях, учреждениях культуры проводились торжественные собрания, посвященные, например, Дню Советской Конституции, кино вечера «Я — гражданин Страны Советов», политическая кинопаранорама «Два мира — две демократии», единый политдень «Молодежь и идеологическая борьба», вечер политической песни «Песня в борьбе за мир» и тематический показ фильмов под девизом «Два мира — два образа жизни».

Качественные изменения произошли и в работе кинолекториев для учащейся и рабочей молодежи. Их обычная форма (лекция — фильм) несколько видоизменилась, что дало возможность активизировать использование воспитательного потенциала фильмов. Так, в программе кинолектория для старшеклассников и учащихся ГПТУ «Два мира — две идеологии» (кинотеатр «Ударник» г. Дзержинск) запланированы сеанс контрпропаганды «Антенны направлены на Восток» (документальный фильм «Куда ведут нити заговора» и художественный — «Канкан в Английском парке»), сеанс-митинг «Не дадим взорвать мир», кино вечер «Два мира — два образа жизни», тематическая кинопаранорама «Спокойствие наших границ» и т. д. Работники кинотеатра «Электрон» (г. Горький) вместе с комсомольской организацией медицинского института организовали в помещении его общежития кинолекторий «Борющийся экран». В его программе — занятия на темы «Фашизм — война — человек» (картина «Самая длинная соломинка»),



«Современный политический фильм» («Тайна виллы «Грета»), «Экран борется» («Предупреждение об опасности»). А в комсомольско-молодежном кинотеатре «Орленок» при Арзамасском СПТУ № 68 действует кинолекторий «Два мира — две политики», в работе которого принимают активное участие преподаватели общественных наук, инструктор горкома партии. Сами учащиеся нередко выступают с содокладами.



«Солнечному миру — да, да, да!» — сеанс-митинг в честь XII Всемирного фестиваля молодежи и студентов в кинотеатре «Сормовский»

Базовый кинотеатр «Рекорд» (г. Горький) горкома ВЛКСМ по работе с молодежью ведет постоянную целенаправленную пропагандистскую работу среди молодежи в кинотеатре, студенческих и рабочих объединениях. Традиционными здесь стали сеансы контрпропаганды. Аудитория формируется с помощью горкома и райкомов ВЛКСМ. Огромное воспитательное воздействие оказывают такие сеансы на молодых зрителей. «Угроза человечеству» — одна из программ кинотеатра, направленная против атомной горячки США, бесчеловечных экспериментов над людьми. Сеанс протеста открылся кратким вступительным словом методиста кинотеатра И. Сухарева. Затем был показан мультипликационный фильм «Будет ласковый дождь». Зрители увидели на экране нашу планету после атомной катастрофы. С обзором произведений писателей-фантастов на антивоенную тему выступил член клуба любителей фантастики С. Борисов. Фрагмент фильма «Мертвый сезон» ярко прокомментировал старший референт общества «Знание» Д. Кантерман. И завершился сеанс просмотром и обсуждением фильма «Вариант «Зомби».

В кинотеатрах многих городов области вошло в практику вступительное слово к зарубежным фильмам (таким, как «Цена риска», «Смерть среди айсбергов», «Фрэнсис»). Его подготавливают лекторы-международники, ответственные работники горкомов и райкомов КПСС и ВЛКСМ, педагоги и киноведы. Оно транслируется в магнитной записи на всех сеансах, что позволяет охватить значительную аудиторию. Такое вступительное слово помогает зрителям за «блестящим мундиром» буржуазного образа жизни разглядеть его истинную сущность.

## КМК — ПОМОЩНИК КОМСОМОЛА

Большое внимание управление кинофикации уделяет налаживанию тесной связи с обкомом комсомола. Принято решение о развитии сети молодежных и комсомольско-молодежных кинотеатров (в частности, при ПТУ), руководстве ими со стороны комсомольских организаций. Первые такие кинотеатры (КМК) появились еще в 1974 году, теперь их 70, и они завоевали прочный авторитет у старшеклассников, учащихся ПТУ, студенчества, рабочей молодежи.

В кинотеатре «Сормовский», например, действует политический кино клуб «Меридиан». Его постоянный ведущий — заведующий отделом райкома комсомола А. Королев. На заседаниях проходят обсуждения картин, поднимающих важные проблемы идеологической борьбы, сеансы-митинги, сеансы — чествования молодежных бригад, победителей социалистического соревнования, встречи с журналистами-международниками, участниками молодежных форумов и симпозиумов. Организуются недели молодежных картин, тематические показы фильмов «Идеологическая борьба и молодежь», «Комсомол рапортует партийному съезду», кинофестиваль «От съезда к съезду» и др.

С большой отдачей работает молодежный кинотеатр «Новгородские посиделки» на базе кинотеатра «Октябрь» (г. Горький), получивший широкое признание молодежи благодаря высокому идейно-художественному уровню всех мероприятий. Его работу возглавляет совет, председатель его — один из секретарей Новгородского райкома ВЛКСМ. В рамках кинотеатра действуют семь кинолекториев и кино клубов — «Пульс планеты», «Кино и время», «Трезвость — норма жизни». Кинолекторий правовых знаний и устный журнал «Новгородские посиделки» стали частью комплексного плана идейно-политического воспитания студентов Горьковского инженерно-строительного института. Кафедра марксизма-ленинизма — шеф «Посиделок». Ее сотрудники ведут политическую страничку этого журнала. Тематика и формы его работы — самые разнообразные. Среди них циклы мероприятий «Ленин и молодежь», «Пройдем дорогами солдата», «Имя твое — комсомол», вечера-диспуты «Не бывает любви несчастной», вечера — творческие портреты мастеров экрана и др. Например, в программе выпуска журнала «Мы за все в ответе...» — обзор документальных фильмов о молодом современнике и просмотр картины «Сегодня начинается вчера», диспут на эту тему и просмотр фильма «Ночное происшествие», праздника «Серебряные свадьбы, негаснущий костер» — чествование серебряных и золотых юбиляров, показ фрагментов фильмов, посвященных проблемам семьи и брака, и заключение — художественной киноленты «Однажды двадцать лет спустя». На сеансах «Новгородские посиделок» всегда интересно, ибо в их подготовке и выборе темы (чаще всего все же в зависимости от появления нового проблемного фильма) принимает участие большой актив молодежи.

## КИНО — ДЕТЯМ И РОДИТЕЛЯМ

В киносети области действуют 124 школьных, 336 пионерских и пять специализированных дет-

ских кинотеатров. И здесь, как и в работе с молодежью, удалось скоординировать усилия органов кинофикации и кинопроката, просвещения и профтехобразования, комсомола. Например, в Дзержинском районе создано объединение по воспитанию учащихся, в состав которого вошли пять кинотеатров (один сельский), Дом культуры и Дом пионеров, действующие на основе единого комплексного плана. Но при этом для каждого учреждения определены формы работы с детьми, их тематическая направленность. Руководство осуществляет координационный совет, возглавляемый районным отделом народного образования, с методическим центром на базе специализированного детского кинотеатра.

В Городецком районе, чтобы активизировать деятельность самих ребят, решили создать единую систему взаимодействия школы, подросткового клуба «Дзержинец» по месту жительства и пионерского кинотеатра «Искорка», действующего при кинотеатре «Юбилейный» (г. Заволжье). В пионерском кинотеатре работают семь клубов по интересам, кинофотостудия и кружок юного киномеханика. Руководит «Искоркой» совет, в состав которого входят директора кинотеатров «Юбилейный» и «Искорка», педагог школы, представители совета дружины и пионерского актива, руководители кино клубов, методист райкинодирекции. Все в кинотеатре делают сами школьники.

Действуя по принципу «узнал сам — научи другого», члены клуба друзей кино и кинофотостудии занимаются кинообразованием школьников, используя для этого разработки методкабинета, материалы «Союзинформкино», литературу по киноискусству. В кинотеатре они готовят и ведут премьеры, тематические утренники, сеансы — творческие портреты и т. д. В школе — организуют беседы о киноискусстве, обсуждения фильмов. Для знакомства с процессом создания рисованных фильмов, творчеством мастеров этого вида кино, например, ребята придумали форму заочного путешествия по киностудии «Союзмультфильм».

Больше внимания стало уделяться трудовому воспитанию, профориентации. Развивается сеть кино клубов и кинолекториев «Кем быть?». Работники киносети учитывают и нужды своей отрасли. Так, кинотеатры и киноустановки стараются заинтересовать ребят профессией киномеханика. С этой целью проводятся дни открытых дверей, работают кружки юных кинодемонстраторов, проходят встречи с ветеранами киносети.

Любимым кинотеатром детворы стал участник ВДНХ СССР детский специализированный кинотеатр «Орленок». Более 7000 юных зрителей разных возрастов — активные слушатели, члены и участники. 14 кинолекториев и кино клубов, среди которых «Кем быть, каким быть», «Алкоголь и подросток», «Человек, спорт, современность».

В области широкое распространение получили сеансы родительского (комсомольского) собрания. Инициатором их стал в свое время тот же «Орленок», а теперь он уже перешел к родительскому всеобучу. Папы и мамы знакомятся с основами нравственного воспитания детей в семье, принимают участие в обсуждении таких фильмов, как «Оглянись», «Средь бела дня», «Чучело» и др.

На вопросы родителей отвечают врач-педиатр, нарколог, работник детской библиотеки, психолог, юрист.

## ПРОПАГАНДА НАУЧНО-ТЕХНИЧЕСКОГО ПРОГРЕССА

Кинофикаторы и прокатчики области совместно с обществом «Знание», ЦНТИ, НТО, ВОИР и другими заинтересованными организациями включились в активный поиск новых форм использования кино в пропаганде достижений науки и техники, передового опыта. Повсеместно создаются советы содействия научно-технической пропаганде, работу которых координирует областной совет при управлении кинофикации. Его члены просматривают новые картины, определяют аудиторию, которой предназначен тот или иной фильм, темы бесед, кандидатуры выступающих.



Киномеханик Т. Баландина (Богородский район) демонстрирует фильм в красном уголке фермы племсовхоза «Богородский»

Кинотеатры заключают с предприятиями, учреждениями, учебными заведениями договоры о культурном содружестве, в которых предусматривается и показ научно-популярных фильмов в цехах и красных уголках. В договорах подчеркнуто, что демонстрироваться эти картины должны регулярно, не реже двух раз в месяц, по заранее согласованному с администрацией предприятия графику. Перед началом сеансов должны выступать специалисты или лекторы общества «Знание».

Методический кабинет управления кинофикации совместно с обществом «Знание» разработал программу кинолектория «Кино и научно-технический прогресс», а для отдельных предприятий и научно-исследовательских институтов с их специалистами — программы кинолекториев определенной направленности. Сейчас в киносети области действует около 200 кинолекториев по про-



На заседании общественного научно-технического совета Дзержинской городской дирекции киносети

паганде научно-технического прогресса в промышленности. В 1986 году будет создано еще столько же. Проходит тематический показ «Интенсификация народного хозяйства и технический прогресс».

Широко развернута эта работа и на сельских киноустановках, причем не только в клубах, но и на фермах, в мастерских и т. д. Проводится кинофестиваль «Животноводству — ударный труд», действует кинолекторий «Основные направления технического совершенствования производства в сельском хозяйстве».

### ТРЕЗВОСТЬ — НОРМА ЖИЗНИ

Постоянное внимание киноработники Горьковской области уделяют антиалкогольной пропаганде. Вошли в практику месячники и недели фильмов под девизом «Пьянству — бой», «Трезвость — норма жизни», целевые сеансы кинокартин этой тематики непосредственно на предприятиях и в учебных заведениях, а в летний период — в домах отдыха, санаториях, на летних площадках, турбазах и туристических теплоходах, широкий показ лент на удлинённых сеансах, в качестве приложения к художественным лентам в кинотеатрах, домах культуры, клубах. Об этих мероприятиях заранее сообщается по телевидению, областному, и местному радио, в печати.

Фильмы, способствующие искоренению пьянства и алкоголизма, активно используются и в работе школьных и комсомольско-молодежных кинотеатров, на сеансах — родительских собраниях.

В конце прошлого года во всех кинотеатрах и на крупных киноустановках области, в домах животноводов, на 243 летних площадках при опорных пунктах правопорядка, в домоуправлениях прошел месячник фильмов «Пьянству — бой!». Методический кабинет во все кинодирекции направил программы кинолекториев «Здоровый образ жизни», «Наш враг — алкоголь». К марту 1986 года количество кинолекториев этой тематики увеличилось с 310 до 500, а фильмовыдач — с 12 до 14 тыс.

\* \* \*

На 1986 год киноработники Горьковской области определили для себя новые рубежи, которые зафиксировали в их социалистических обязательствах, опубликованных в этом номере журнала. Чтобы достигнуть высоких показателей, необходимо приложить еще немало усилий, продолжить начатую — и уже давшую неплохие результаты — перестройку всех сторон своей деятельности, еще активнее искать и внедрять в практику новые формы и методы использования фильмов в идейно-политическом, нравственном, эстетическом воспитании зрителей, добиваться дальнейшего улучшения кинообслуживания населения области.

# Не отставать от времени

**В. КУЗНЕЦОВ,**  
зам. директора  
Запорожской областной конторы кинопроката

В новой редакции Программы КПСС, в Основных направлениях экономического и социального развития нашей страны на 1986—1990 годы и до 2000 года поставлена задача вести целеустремленную работу по формированию гармонично развитой, общественно активной личности, сочетающей в себе духовное богатство, моральную чистоту и физическое совершенство. Этому в немалой степени должна способствовать организация досуга и отдыха трудящихся, учащейся молодежи, школьников. И вряд ли надо говорить о том, какая большая роль отводится здесь искусству и прежде всего кино.

В последнее время немало справедливых претензий предъявляется к качеству фильмов. Но тем не менее в фильмофонде, которым мы располагаем, большое количество картин, отличающихся высокими идейно-художественными достоинствами. Ими по праву гордится советский кинематограф. Наша обязанность — как можно полнее использовать воспитательный потенциал таких фильмов. Как же этого добиться? На первый план тут выходит задача совершенствования репертуарного планирования, информационно-рекламной работы, повышения качества так называемых предсеансовых мероприятий, ибо от этого в значительной степени зависят улучшение кинообслуживания населения, успешное выполнение политических и экономических задач, стоящих перед кинопрокатом и кинотеатром.

В свое время уделить этим вопросам более пристальное внимание нас заставило сокращение количества поступающих в кинопрокатные организации фильмокопий. Теперь же, как показывает анализ, фильмов — при правильном их использовании — хватает. Даже на киноустановках вторых сельских колец новые картины занимают 50—60 % экранного времени. Однако необходимость повышения эффективности использования фильмокопий осталась, так как, на наш взгляд, медленно еще внедряются новые формы и методы пропаганды и продвижения кинолента, работа с ними в кинотеатрах и на киноустановках. Нужно более оперативно, с учетом требований времени перестраивать всю систему проката фильмов, повышать на всех уровнях ответственность за экранную судьбу лучших произведений киноискусства.

А начинать нужно с повышения общеобразовательного и профессионального уровня редакторского состава. Редакторы должны не только в совершенстве знать свое дело, но и быть подлинными его энтузиастами, любить кино.

Хочу поделиться накопленным нами опытом. У нас все старшие редакторы имеют высшее гуманитарное образование, редакторы — среднее специальное. Тем не менее мы постоянно работаем о повышении их знаний, расширении кругозора. Все они занимаются в системе политического и экономического образования. А весной проводится семинар, на котором главное

внимание уделяется совершенствованию работы редакторов. Тут мы активно используем рекомендации Главного управления кинофикации и кинопроката Госкино УССР, информационно-методические издания «Союзинформкино» и «Укррекламфильма», публикации журнала «Кино-механик».

Но, естественно, нельзя механически переносить чей-то, пусть даже передовой, опыт на нашу почву. Ведь в каждом регионе — своя специфика, и ее надо учитывать.

Мы обслуживаем 1600 городских и сельских киноустановок, из них 822 государственных и 328 профсоюзных с платным показом. Ежегодно комплектуется и доставляется в кинотеатры и на киноустановки транспортом кинопрокатных организаций около 105 тыс. кинопрограмм. Обеспеченность каждой киноустановки полнометражными художественными кинофильмами на 35-мм пленке — в среднем 8,4 копии. У нас свыше 15 тыс. копий хроникально-документальных, научно-популярных, учебных и мультипликационных картин. Этот фильмофонд может полностью удовлетворить потребности кинесети и позволяет успешно решать политические и экономические задачи.

Улучшению репертуарного планирования способствовали классификаторы действующего фонда художественных, общеэкранных документальных и научно-популярных фильмов, утвержденные Госкино СССР в 1980 и 1981 годах. Отдел кинопроката Главного управления кинофикации и кинопроката Госкино УССР дал методические рекомендации по внедрению классификаторов. Работники отдела репертуарного планирования и комплектования фильмофонда Главка Госкино СССР оказали большую методическую и практическую помощь по совершенствованию начатой нами работы. За год вся имеющаяся у нас картотека была распределена и зашифрована в соответствии с классификаторами. Тиражом 1 тыс. экз. каждый изданы каталоги хроникально-документальных, научно-популярных и художественных картин. Все выпускаемые об кинопрокатом печатные материалы и списки фильмов теперь соответствуют классификаторам. На картах учета движения фильмокопий проставляются шифры, определяющие жанр, тему и подтему фильма. Например, на карточке «Звездапад» даны все выходные данные, краткое содержание картины и помечено: 3.0; 19.5; 27.5/3 (3.0 — фильм о Великой Отечественной войне, 19.5 — о нравственном становлении личности, юношеской любви, 27.5 — экранизация произведений современных советских писателей и драматургов, 3 — киноповесть). Появилась возможность быстрее ориентироваться в структуре фильмофонда, правильнее с идейно-политической точки зрения комплектовать программы, а значит — повысить интенсивность и эффективность их использования.

Уже несколько лет мы осуществляем перспективное репертуарное планирование: для кинотеатров высшего и первого разрядов на 2—2,5 месяца вперед, для всей остальной кинесети — на месяц. Показ одного названия нового фильма, как правило, планируется ведущим кинотеатром на две-три недели, второразрядным кинотеатром и дворцам культуры — на три-семь дней, всем остальным киноустановкам — на два

три. Интенсивность использования ведущих картин в городе составляет до 25 экрано-дней, на селе — не менее 16. Практика перспективного планирования вполне оправдала себя: зная репертуар на два месяца вперед, дирекции киносети кинотеатров могут заблаговременно готовиться к демонстрации фильмов — собрать информационный материал, выпустить рекламу, провести необходимую организаторскую работу по привлечению зрителей.

Процесс репертуарного планирования складывается у нас из нескольких последовательных этапов. Каждый новый год мы начинаем с изучения результатов проката фильмов за прошедший год в целом по области, районам, отдельным кинотеатрам. Определяем, произведение каких жанров, тематики имели наибольший успех у зрителей. Учитываем, какая киностудия выпустила картину, кто из известных режиссеров ставил ее, кто из актеров играл. В этом нам помогают социологические исследования, анкетные опросы.

Для анализа выбираем по два-три фильма различных жанров — по истечении срока учета зрителей, при этом следим, чтобы отобранные картины тиражировались по одним и тем же разнарядкам и им были созданы приблизительно одинаковые условия в прокате.

Например, за 1983—1984 годы было проанализировано по области, районам и кинотеатрам 33 фильма 10 жанров. Вычисляли, какой процент зрителей приходится на тот или иной жанр. Результаты следующие: мелодрама — 17,8 %, кинокомедия — 15,1 %, музыкальный фильм — 13,9 %, детектив — 12,9 %, приключенческий — 11,8 %, киноповесть — 15,8 %, фильм-сказка — 3,4 %, научно-фантастическая картина — 3,6 %, киноман — 3,3 %, кинодрама — 2,4 % (подобный анализ можно сделать по студиям, темам и др.). Почти такие же данные получены из анкетного опроса зрителей.

Безусловно, эти результаты не абсолютно точны, так как зависят от времени выпуска фильмов, их качества, словом, от целого комплекса факторов, влияющих на зрительское восприятие. Но тем не менее полученные данные рисуют довольно объективную картину, и их можно использовать при прогнозировании киноаудитории и планировании репертуара кинотеатров.

Что же показал проведенный нами анализ? Например, жанровое однообразие отечественного кинорепертуара. Из 135 названий новых картин полученных, скажем, в 1984 году, киноповести, киносказки и кинодрамы составили около 60 %, а фильмов более популярных у зрителей жанров кинопрокат получил явно недостаточно.

Жанровый «голод» в какой-то степени компенсировался зарубежными фильмами, но это отнюдь не лучший выход из положения. Анализ показывает, что отдельные жанры постепенно теряют популярность. Например, мелодрамы раньше привлекали внимание более 20 % зрителей, а в 1984 году — 17,8 %. Спад, на наш взгляд, связан с тем, что этот жанр на наших экранах, как правило, представлен индийскими фильмами. Горожане уже потеряли интерес к этим картинам, хотя на селе они пока пользуются успехом.

На наш взгляд, система тиражирования фильмов нуждается в улучшении. Разнарядки на печать фильмокопий должны быть не общие для

всех, а дифференцированные для каждого региона страны. Туда, где индийские фильмы, например, еще популярны, можно направлять большее число копий за счет тех областей и республик, где они уже не пользуются спросом.

Следующий этап перспективного планирования начинается, когда из Главного управления кинофикации и кинопроката Госкино УССР получен план выпуска фильмов на предстоящий квартал. Все включенные в него картины тщательно анализируются на основе материалов информационных изданий, получаемых облкинопрокатом, рецензий, опубликованных в газетах и журналах. Если в репертуаре есть новая картина, скажем, режиссера, фильмы которого уже демонстрировались, мы учитываем качество его прежних работ, отношение к ним разных категорий зрителей. Например, мы знаем, что фильмы режиссера Э. Рязанова популярны у зрителей всех возрастов, поэтому мы могли прогнозировать большой успех его новой картины «Жестокий романс». А вот фильмы режиссера А. Германа рассчитаны на определенную категорию зрителей — серьезных, думающих, подготовленных. Поэтому его ленту «Мой друг Иван Лапшин» мы наметили выпустить в кинотеатре «Украина», расположенном рядом с высшим учебным заведением. К тому же в «Украине» работает клуб друзей кино. Именно здесь, считали мы, фильм А. Германа найдет «своего» зрителя. Так подходим к выпуску всех фильмов известных нам кинематографистов. Если же новая картина — дебют сценариста, режиссера, прогнозировать ее экранную судьбу гораздо сложнее. Но тут ориентиром нам служат тиражи фильмокопий. К ним мы относимся с доверием, и, надо сказать, они его обычно оправдывают.

Когда таким образом изучен каждый фильм предстоящего квартала, мы приступаем к заключительному этапу репертуарного планирования. Определяем ведущие картины, на которые следует обратить особое внимание, прогнозируем их успех у зрителей на основе анализа (о нем рассказано выше), информационно-рекламного обеспечения и различных дополнительных факторов (к примеру, времени выпуска фильмов). Принимаем во внимание все детали, вплоть до местонахождения кинотеатра.

Проект репертуарного плана готовит заместитель директора конторы, затем согласовывает его с заместителем начальника управления кинофикации, директорами ведущих кинотеатров. И, наконец, репертуар рассматривается и утверждается репертуарной комиссией.

Фильмы для «подкрепления» основного репертуара мы предусматриваем заранее, иногда они планируются по дополнительным заявкам дирекции кинотеатра и с разрешения руководства облкинопроката. Но основная картина с экрана не снимается, намеченные сроки ее показа выдерживаются.

Оправдываются ли наши прогнозы о количестве зрителей, которые посмотрят тот или иной фильм? Ошибаемся редко и не намного. Например, мы считали, что картину «Европейская история» посмотрит 15 % зрителей, а она собрала за первый год проката 13,4 %. «Белые Росы» — соответственно 25,3 и 20,3 %, «Тайна «Черных дроздов» — 17,8 % и 20 %.

На основе утвержденного репертуарного плана рекламно-информационная служба облкинопроката разрабатывает рекламные и пропагандистские мероприятия, естественно, выделяя фильмы высоких идейно-художественных достоинств. Для их анонского рекламирования используют типографскую рекламу, получаемую с «Рекламфильма» и «Укррекламфильма». Заключен договор с управлением «Горреклама», которое на 25 своих листах расклеивает печатную рекламу под рубрикой «Скоро облкинопрокат выпускает на экраны города». Все ведущие отечественные картины рекламируются через городскую световую вечернюю газету. Большое внимание мы уделяем и пропаганде фильмов при помощи кино. Проводим ежемесячные киноанонсы, информационно-рекламные сеансы, премьеры фильмов. Все эти мероприятия готовятся совместно с методическим кабинетом управления кинофикации и дирекциями городской, районной киносети и кинотеатров. Быстрее подобрать для намеченных мероприятий фильмы или же фрагменты их, получить сведения о картине и ее создателях помогает аннотированная картотека, которая ведется рекламно-информационным отделом конторы. Ею пользуются и представители кинотеатров и киноустановок.

Печатная реклама «Рекламфильма» и «Укррекламфильма» выдается в киносеть под репертуар согласно разнарядкам. Облкинопрокат выпускает и свою печатную продукцию. Ежеквартально издаются афиши на ведущие фильмы (тираж 300 экз.), красочные плакаты к знаменательным датам. Такие плакаты в прошлом году, например, были выпущены к 40-летию победы советского народа в Великой Отечественной войне, 115-й годовщине со дня рождения В. И. Ленина, Всесоюзному кинофестивалю «Сказка». Успешно используется, особенно на селе, афиша «Кино в датах», информирующая о важных событиях и датах предстоящего квартала. В ней дается и рекомендательный список фильмов.

Ежемесячно в областных газетах «Запорожская правда» и «Комсомолец Запорожья» помещаются обзоры фильмов под рубрикой «Киноэкран месца», на наиболее интересные и актуальные картины печатаются рецензии. Бюллетень «Запорожские новости» еженедельно на своих страницах помещает клишированные анонсы объявления на две-четыре картины, информируя о студии, выпустившей фильм, его теме и жанре, создателях. Такие же объявления публикуются в 10 многотиражных газетах. Необходимые сведения и клише редакции получают в облкинопрокате. Областное радио представляет до двух часов в месяц редактору конторы, который выступает с обзором новых фильмов. Телевидение отводит до полутора часов на пропаганду и рекламирование фильмов; заведена рубрика «Новости Запорожского кино», материалы для которой готовятся совместно редакторами облкинопроката и телевидения. В эту передачу включается рассказ о художественных, хроникально-документальных и научно-популярных картинах. По телевидению систематически демонстрируются рекламные ролики, рекламно-пропагандистские фильмы.

Репертуарная комиссия облкинопроката состоит из нескольких секций. Они работают по плану, 12

составленному на год. Члены каждой секции на своих заседаниях не только просматривают «свои» новые ленты (детские или заказные сельскохозяйственные и т. п.), но и определяют сроки их выпуска, учитывая контингент зрителей, которым эти фильмы предназначены. Нередко тут же отмечается тематика лекций и бесед, которыми целесообразно сопроводить показ тех или иных кинопрограмм.

Вот, скажем, секция по работе с фильмами медицинской тематики — она действует в тесном контакте с Домом санпросвещения. На заседании, посвященном подготовке к Всемирому дню здоровья, было решено в апреле провести неделю показа фильмов под девизом «Здоровая молодежь — наша смена». Были подобраны кинопрограммы, определены тематика бесед и кандидатуры лекторов-специалистов. Тиражом 300 экземпляров выпущен красочный плакат. В мае на очередном заседании секции были подведены итоги недели.

Наиболее эффективная форма продвижения документальных и научно-популярных фильмов к массовой киноаудитории — показ их программ на удлинённых сеансах. Поэтому их комплектованию у нас уделяется самое пристальное внимание.

Эти программы (4—5 ч.) утверждаются репертуарной комиссией. В целях привлечения большего количества зрителей наиболее актуальные ленты «соединяются» со значительными или «кассовыми» художественными фильмами, естественно, с учетом их тематической направленности. Полнометражные картины регулярно демонстрируются на специальных сеансах в общеканальных кинотеатрах, так как в Запорожье нет специализированного.

Документальные и научно-популярные фильмы широко используются в кинотеатрах, которые работают на всех киноустановках, в учебных заведениях, на агитплощадках. Мы проводим также месячники, декады, недели показа фильмов определенной тематики. Стало традицией, например, ежегодно в июле — августе совместно с ГАИ проводить месячник фильмов по безопасности дорожного движения, в октябре — тематический показ картин на правовые и морально-этические темы с участием работников правоохранительных органов, в декабре — марте обычно проходят республиканский фестиваль сельхозфильмов, в феврале — декада кинолент по гражданской обороне, в мае — месячник картин по охране природы и т. п. Вся эта работа проходит по заранее утвержденному плану, и у нас, и у работников киносети есть время, чтобы спокойно и тщательно подготовиться к таким серьезным мероприятиям.

Перераспределяем фильмофонд между конторой кинопроката и ее отделениями мы также по определенному графику. На основе предварительного планирования репертуара те фильмы, которые не получают отделения, передаются им на определенный срок. Редактор конторы не только следит за своевременной отправкой копий, но и анализирует, эффективно ли используются переданные в отделения картины.

\* \* \*

Наша контора регулярно выполняет планы. Но у нас еще немало резервов. Надо продол-

жать совершенствовать методику репертуарного планирования, повышать эффективность использования фильмофонда. И тут необходимо спрашивать со всех организаций, ответственных не только за кинообслуживание населения, но и за фильмопроизводство. Слабые фильмы, даже если они актуальны по теме, лишь дискредитируют ее, снижают престиж кино, а это, естественно, сказывается на посещаемости. Но, еще раз повторю, и имеющийся у нас фонд картин дает возможность плодотворной воспитательной работы и с детьми, молодежью, и с представителями старших поколений. Мы сами виноваты, что многие зрители приходят в кино лишь развлечься — отучили их от фильмов, требующих работы ума и души.

Нередко неумение кинотеатров работать с серьезными картинками и со зрителями пытаются компенсировать широким демонстрированием фильмов-«самоходов», «боевиков». И, поддаваясь давлению со стороны киносети, кинопрокат, каюсь, идет порой на нарушения репертуарной политики. А в результате — снижение эффективности и интенсивности использования фильмов, на которых мы призваны воспитывать зрителей. Мы хорошо понимаем, что с такой практикой необходимо решительно покончить.

\* \* \*

## Многое зависит от нас

Л. СЕРГИЕНКО



Вот уже 16 лет работаю я сельским кино-механиком. За эти годы выросли требования к представителям нашей профессии, изменились задачи. Раньше одно сообщение — «Фильм привезли» — привлекало зрителей. Сейчас положение иное, требующее совершенствования форм и методов рекламирования фильмов и привлечения зрителей на их просмотр.

Часто мы говорим, что «лицо» киноустановки определяет реклама. Это верно. Красочные рекламные щиты, киноуголки в бригадах, в правлении колхоза, безусловно, хорошее подспорье в пропаганде фильмов. Но, пожалуй, самое главное — связь со зрителями. Необходимо хорошо знать и

Но есть в киносети — и об этом нельзя не сказать — умелые, инициативные работники, подлинно энтузиасты своего дела. Например, коллектив запорожского кинотеатра «Заря», руководимый администратором К. Савченко. Казалось бы, чем может привлечь зрителей этот второразрядный, расположенный на окраине города кинотеатр? А вот едет сюда народ со всех концов Запорожья, потому что «Заря» гарантирует своим посетителям внимание, уют, интересные предсеансовые мероприятия, высокое качество кинопоказа. Или сельские киномеханики И. Виниченко из Ореховского района и М. Бобрулько из Бердянского. На их киноустановках — высокая посещаемость; планы и социалистические обязательства систематически перевыполняются.

Я поделился нашим опытом и заботами, волнующими, думаю, не только нас. Безусловно, у каждой кинопрокатной организации — свои традиции в пропаганде и рекламировании фильмов, репертуарном планировании; у каждой есть свои проблемы, нерешенные задачи. Готовые ответы на все вопросы не найдешь — ведь наша работа творческая. Каждый раз нужно заново ставить их перед собой и решать по-новому, чтобы не отстать от времени.

учитывать их интересы и потребности. Мы разработали и распространили анкеты-вопросники. Это помогло определить основные направления работы. Считаю, что нам надо также использовать любую возможность поговорить с односельчанами. Каждый сеанс — начинать с рассказа о фильме, его создателях. Но для этого самому кино-механику нужно немало знать, а значит — постоянно учиться, расширять кругозор.

Время требует и расширения форм кинопропаганды. Сейчас в нашем селе Титаровка регулярно проводятся тематические кинопоказы, киновечера. Работает кинолекторий антиалкогольной тематики. Своими силами создали так называемый киноуголок, где постоянно демонстрируются сельскохозяйственные фильмы.

Одному кино-механику с такой работой не справиться. Я наладила тесную связь с правлением колхоза, его партийной организацией, со школой. И учителя, и ребята оказывают мне помощь в организации тематических кинопоказов, киновечеров, киновикторин, обсуждений фильмов после сеансов, пропаганде картин, распространении билетов. Так что и их доля есть в том, что наша киноустановка всегда успешно выполняет план. С заданием 1985 года мы справились за девять месяцев.

Конечно, в каждом селе найдутся люди, любящие кино. Они с охотой помогут нам сделать досуг земляков более интересным, наполненным. Но этих людей надо объединить, увлечь. И это тоже — задача кино-механика.

Старобельский район  
Ворошиловградской обл.  
Украинской ССР

## Залог успеха — умелая пропаганда

**В. МУХАМЕТОВ,**  
кавалер ордена Трудового Красного Знамени



Двадцать лет назад начал я работать кинемехаником в старом деревянном клубе, на месте которого теперь — современное двухэтажное здание. Изменился облик нашего села, изменились и люди, но неизменны их любовь к кино и мое желание радовать односельчан все новыми хорошими фильмами. В среднем за год каждый взрослый бывает в кино 31 раз, а школьник — 50. Такие фильмы, как, например, «Европейская история», «Берег» и др., просматривает более половины жителей Копановки. И в этом я вижу проявление горячего интереса сельчан к ярким, значительным произведениям советского кино.

Но немалую роль играет и умелая пропаганда таких картин. Методисты областного управления кинофикации помогают нам проводить (а иногда и сами проводят) премьеры фильмов, кино вечера. Шефствует над нами астраханский детский специализированный кинотеатр «Луч». Ребята из «Луча» в дни каникул организуют у нас утренники, концерты. Они научили активистов нашего пионерского кинотеатра «Огонек» проводить мультлото, киновикторины.

Да и мы сами с особой любовью и вниманием относимся к юным зрителям. Кинолекции, беседы о фильмах, их обсуждения — важная часть воспитательного процесса. Я регулярно бываю в школе — договариваюсь с педагогами о проведении лекций, бесед, обсуждений фильмов, формирую вместе с ними репертуар для ребят, а школьникам рассказываю о новых картинах, приглашаю в кино. Считаю, что надо как можно раньше, с детского сада формировать вкусы ребят, воспитывать любовь к прекрасному. Тогда их ни к чему дурному не потянет.

Вот помню, как смотрели фильм «Остаюсь с вами» об Аркадии Гайдаре, а библиотекарь, выступив с беседой о книгах этого писателя, еще усилила впечатление от картины. Фильм «Я — Хортица» ребята просили показать еще раз, так

он им понравился, сами провели обсуждение ленты, рассказавшей о подвиге юных партизан.

А как любят свой «Огонек» юные друзья кино! Их работа не случайно отмечена на областном слете юных кинофикаторов.

**Енотаевский район,  
Астраханской обл.  
РСФСР**

## С заботой о людях

**Г. КУСТАРОВСКИЙ**



Не первый год возглавляю я профсоюзную организацию киносети района. Задачи, возложенные на актив сегодня, — большие и сложные. Ведь, пожалуй, нет в кинодирекции вопросов, которые решались бы без профсоюзного комитета. Мы с администрацией действуем в тесном контакте.

Думаю, что основная наша трудность в том, что кинемеханики — в силу специфики своей деятельности — несколько разобщены. Собираемся вместе не так уж часто. А стало быть, одна из главных задач профкома — сплочение коллектива. Составляя планы работы, мы стараемся всех кинемехаников увлечь общим делом.

Во главу угла, естественно, ставится производственная работа — выполнение планов, организация привлечения зрителей на просмотр лучших советских фильмов, внедрение передовых форм и методов кинообслуживания населения. И нужно сказать, что с этим коллектив кинодирекции справляется неплохо: задания выполняются из месяца в месяц. Улучшению качества кинопоказа способствует более совершенная стационарная киноаппаратура, смонтированная на 12 установках, светосильные экраны, которые установлены уже в 29 клубах.

Содействует успеху забота партийной и профсоюзной организаций об улучшении условий нашего труда и быта. Вот пример. В районе 45 сельских киноустановок, на девяти из них — центральное отопление, на остальных — печное. Зима 1984 — 1985 года выдалась как никогда суровой.



Но врасплох она нас не застала. Мы еще весной проверили все аппаратные, выяснили, где необходимы электроотопители, приобрели их и установили. В результате снизился уровень заболеваемости в нашем коллективе.

Каждый киномеханик обеспечен спецодеждой, киноустановка — средствами защиты от поражения электрическим током и противопожарной защиты. Имеются аптечки, укомплектованные препаратами первой медицинской помощи.

Сегодня все сельские киномеханики района обеспечены хорошим жильем. В райцентре есть определенные сложности с решением этого вопроса. Но мы приложили немалые усилия, и старший инженер кинотеатра «Спутник» В. Свиточ, контролер и оператор пульта управления того же кинотеатра Н. Ничипоренко и Г. Бондаренко в минувшей пятилетке получили новые квартиры.

Под постоянным контролем профкома — вопросы улучшения труда и быта женщин-киномехаников. Например, топливо на зиму им доставляется в первую очередь. Малыши устроены в колхозные детские сады, школьники обеспечиваются путевками в пионерские лагеря.

Кстати, наши дети постоянно находятся в поле зрения профкома. Как они учатся, как отдыхают — эти вопросы не раз обсуждались на профсоюзных собраниях. Мы обмениваемся опытом воспитания подрастающего поколения, более опытные родители дают советы молодым семьям.

Забота о человеке труда, его нуждах, потребностях, гармоничном развитии — конечная цель экономической политики нашей партии, ее непреходящая, программная задача. И в ее решении немалая роль отводится профсоюзным комитетам.

Лановецкий район  
Тернопольской обл.  
Украинской ССР

## Вниманию наших авторов

Материалы, присылаемые в редакцию, должны быть перепечатаны на машинке через два интервала на одной стороне листа в двух экземплярах. Указывайте источники цитат, точные названия упоминаемых в статье нормативных документов, предприятий и учреждений.

Чертежи и схемы выполняйте четко, на отдельных листах бумаги, можно на кальке. Фотографии следует печатать на глянцевого бумаги с накатом. Изображения на фото должны быть четкими, достаточно контрастными. Желательно прилагать негативы.

Сообщайте, пожалуйста, свои имя и отчество полностью, а также домашний адрес с почтовым индексом (те же данные требуются об авторах фотографий). Для расчета с авторами необходимы сведения о наличии детей. Участников Великой Отечественной войны просим указывать номера удостоверений.

## Пьянству — бой!

## Есть причины для радости

В. КОРОЛЕНКО

Наша киноустановка находится на территории колхоза имени Калинина. Совместно с партийной, профсоюзной и комсомольской организациями хозяйства мы ведем широкую антиалкогольную кинопропаганду.

Надолго запомнился жителям села Заречье тот февральский день 1985 года, когда они собрались на первый свой сход — ответ перед всем миром должны были держать пьяницы, алкоголики, самогонщики. С тружениками села встретились работники райкома партии, райисполкома, милиции, прокуратуры. Разговор о вреде пьянства вели медработники и педагоги. А когда пьяниц прямо со схода направили в лечебно-трудовой профилакторий, а самогонщиков оштрафовали, изъязв предварительно «аппаратуру», зал одобрительно загудел. Село решительно объявило бой тем, кто мешает жить и работать, подает дурной пример молодежи.

В заключение мои односельчане посмотрели специальную программу хроникально-документальных фильмов.

Второй сход состоялся спустя полгода — уже после выхода в свет постановления ЦК КПСС о мерах по искоренению пьянства и алкоголизма. На этот раз на «скамье позора» оказалось намного меньше любителей спиртного. Сейчас готовим третий сход жителей Заречья. Надеемся, что он окажется последним...

Наша дирекция киносети большое внимание уделяет пропаганде и продвижению документальных и научно-популярных фильмов, направленных против пьянства. Они включаются в программы тематических кинопоказов, недель, декад, месячников антиалкогольной пропаганды. Если в июле прошлого года, например, во время декады «Пьянству — социальное зло» эти фильмы посмотрело 180 моих односельчан, то в августе, в период месячника «Алкоголь — враг ума», число зрителей увеличилось до 720. Многих эти картины заставили задуматься о своей жизни, о будущем. Особый интерес вызвали киноленты «Червонец до полочки», «Виновных к ответу», «Лечить и воспитывать», «Мне страшно рисовать маму». Мы их демонстрировали перед художественными фильмами, на удлинённых сеансах. С успехом прошли и художественные картины «Пацаны», «Средь бела дня», «Признать виновным», после показа которых состоялась их обсуждения, организованные секретарем парткома В. Сиренко и участковым инспектором милиции А. Бредуном.

Практикуем мы и показ фильмов с предварительными беседами на производственных участках — в красных уголках животноводческих ферм и тракторных бригад. Стараемся пробудить в людях нетерпимость к пьянству, наглядных примерах показывая, к чему может привести равнодушие окружающая, заставить люби-

телей выпивки взяться за ум. Эти же цели преследует действующий в Доме культуры кинолекторий «Трезвость — норма жизни».

Особое внимание уделяем подросткам и молодежи. Им предназначен кинолекторий «Подросток и закон». Правовую пропаганду ведут прокурор района А. Бабык, участковый инспектор А. Бредун, инспектор инспекции по делам несовершеннолетних В. Савина. Для ребят демонстрируются такие фильмы, как «Первая рюмка», «Алкоголь и подросток», «Винных к ответу».

Должен заметить, что в последнее время число правонарушений среди как взрослых, так и молодежи заметно снизилось. Этому способствовало и оживление работы сельского клуба. Люди потянулись к культуре. Многие теперь занимаются в танцевальном и вокальном кружках, увеличилось число читателей в библиотеке. Да и к нам в кино все чаще приходят не просто за развлечением: зрители стали привлекать фильмы серьезные, заставляющие размышлять. И мы радуемся этому.

Верхнеднепровский район  
Днепропетровской обл.  
Украинской ССР

## Одобрением и поддерживаем

Л. КЛЯЙН,  
Ю. ЗАРАДКА,  
С. ШВЕДИК,  
И. ТРОПАК,  
киномеханики,  
Г. МАДАЙ,  
кассир

Коллектив Московской районной дирекции киносети горячо одобряет и поддерживает решения партии и правительства, направленные на борьбу с пьянством и алкоголизмом.

Пьянство — страшное зло. Оно причиняет обществу материальный ущерб, разрушает здоровье и губит способности человека, пагубно сказывается на будущих поколениях. Чаще всего и преступления совершаются «по пьянке». Так что нам всем вместе необходимо активно включиться в борьбу против пьянства и алкоголизма.

У нас в руках — сильнейшее оружие: кино. И мы должны его использовать как можно эффективнее — это наша прямая обязанность. Много есть хроникально-документальных и научно-популярных фильмов антиалкогольной тематики, которые мы демонстрируем на удлинённых сеансах, включаем в программы кинолекториев. Перед зрителями выступают работники прокуратуры, врачи, учителя. Темы их бесед: «Пьянство — враг здоровья», «Вредные привычки и традиции» и др. Сейчас важно, чтобы картины антиалкогольной тематики не залеживались на полках фильмобаз, всегда были на экранах. И мы этого добьемся.

Львовская обл.  
Украинской ССР

## Нас ждут зрители...

### О. ВЕПХВАДЗЕ

Всеобщее одобрение и всенародную поддержку получило постановление ЦК КПСС «О мерах по преодолению пьянства и алкоголизма», принятое весной прошлого года. И как отрадно, что уже сегодня мы можем говорить о значительных изменениях, происшедших за столь короткий срок.

Возьмем, к примеру, наш район. Утрированные формы традиционных свадебных обрядов, юбилеев и т. п. и раньше многие порицали. Ведь во время таких празднеств много пили, и перед ними, и после них зачастую не выходили на работу, прогуливали, огромный ущерб нанося этим государству.

После постановления при районном комитете партии был создан специальный штаб по борьбе с пьянством. Он составил для нас, работников киносети, конкретный план антиалкогольной пропаганды. И теперь со мной, например, в самые отдаленные уголки района выезжает квалифицированный лектор местного отделения общества «Знание», который перед началом киносеансов проводит беседу с собравшимися зрителями, на конкретных примерах показывая пагубные последствия пьянства. В беседах со зрителями нередко принимают участие районный прокурор З. Гошадзе, следователь Э. Хиджакадзе, нотариус К. Гудадзе, юрисконсульт Д. Метревели.

Маршрут моей автокинопередвижки проходит через отдаленные горные участки нашего района. Обслуживаю фермы и летние пастбища. Там нет специальных помещений для кинопоказа, поэтому демонстрируем фильмы прямо под открытым небом. Тем не менее на киносеансах собирается все многочисленное население — от мала до велика. Настроение у всех приподнятое: будет кино! Вот только жаль, не всегда оправдываются их ожидания — не так уж часто мне доводится показывать новый значительный по идейно-художественным качествам фильм. В основном работаю с повторным фондом. Но зато стараюсь показать картины разных видов и жанров, порой несколько в день, ведь сеансы проводятся в каждом пункте только раз в неделю.

На пастбищах и в некоторых отдаленных селах нет электроэнергии. Поэтому мне приходится возить передвижную электростанцию АБ-1. Киноаппаратура КН-19 работает бесперебойно, но целесообразнее было бы использовать в этих условиях узкоплечный проектор. Однако таких аппаратов у нас, к сожалению, нет.

Поддерживаю своего коллегу Х. Худайбергана, который в журнале «Киномеханик» (1985, № 9) ставил вопрос о том, что пора создать для обслуживания отдаленных участков специализированные автокинопередвижки. Нужны и малогабаритные экраны, которые в свернутом виде легко могли бы поместиться в любой автомашине. Отделения «Сельхозтехники» плохо снабжают нас запасными частями для автотранспорта, подчас из-за отсутствия даже второстепенных запасных частей нельзя тронуться в путь. А ведь нас ждут люди, наши зрители...

Орджоникидзевский район  
Грузинской ССР

Для методистов  
районных киностудий

## Формы кинопропаганды и киновоспитания

Кинопанорама (тематическая, жанровая) формируется из фрагментов художественных, полнометражных документальных и научно-популярных фильмов и короткометражных кинолент, в том числе мультипликационных, чтобы как можно более полно осветить избранную тему.

Существенную роль в идейно-политическом воспитании зрителей играют политические кинопанорамы, где показ фильмов или их фрагментов сопровождается комментариями лекторов-международников, выступлениями руководителей партийных и советских органов. Форму политической кинопанорамы желательно шире использовать в сети партийного и комсомольского просвещения, на занятиях кинолекториев общественно-политической тематики, в молодежных киноклубах.

Вот лишь несколько названий (и, соответственно, тем) политических кинопанорам: «Мир глазами кино», «Кино и время», «Свободный» мир — каков он в действительности».

Пользуются популярностью и жанровые кинопанорамы, дающие зрителям представление о той или иной группе фильмов текущего репертуара (например, комедийных, приключенческих, музыкальных). В такую панораму целесообразно включить вступительное слово или комментарий киноведа (если его нет — методиста, преподавателя-словесника и т. п.).

На этих сеансах зрители должны получить интересную информацию об особенностях жанра, путях его развития, творческой манере тех или иных мастеров экрана и т. п. Предлагаем для примера названия кинопанорам: «На экране — политический фильм», «Коммки мирового кино».

Кинообзорение «Кино и время» — так можно назвать программы, посвященные юбилеям крупных киностудий, творчеству популярных режиссеров, сценаристов, актеров, важным проблемам, нашедшим яркое воплощение в произведениях киноискусства.

Тематические кино вечера знакомят зрителей с фильмами, отражающими ту или иную актуальную тему. Они нередко связаны с какими-либо крупными событиями в жизни страны, знаменательными датами. В этих случаях кино вечерам следует придать торжественную форму, усилив элементы театрализации.

Киновечер обычно состоит из двух отделений. Второе — это показ художественного фильма, выбранного в строгом соответствии с темой кино вечера, и тут не требуется дополнительных рекомендаций. В первое же следует включить, к примеру, большую кинопрограмму с выступлением ведущего и демонстрацией фрагментов нескольких картин; встречу зрителей с людьми, профессии которых или круг занятий, интересов

отвечают теме вечера, и тоже — показ фрагментов художественных и полнометражных документальных картин, а также короткометражных, в том числе и мультипликационных.

Можно использовать тематические рекламно-пропагандистские ленты «Коммунисты», «На экране — молодость века», «Песни пришли с экрана» и др., так как они, фрагментарно раскрывая тему, освобождают организаторов вечера от самостоятельного отбора фильмов.

Киновечер можно провести в форме устного журнала. Например, страницами журнала «Мы с тобой за все в ответе» могут быть показ хроникально-документального фильма «Как имя твое, «Серый?», обзор новых картин нравственно-правовой тематики и демонстрация художественной ленты на ту же тему.

При выпуске значительного фильма на актуальную тему целесообразно провести на вечер одного фильма его обсуждение. Подготовка этого мероприятия начинается с общественного просмотра картины — для представителей заинтересованных организаций (отдела культуры, роно, комитетов комсомола, учебных заведений), на котором определяются формы работы с фильмом и его основная аудитория; место и время проведения (кинотеатр, киноустановка, общежитие, школьный, комсомольско-молодежный кинотеатр); разработка вопросов для обсуждения. Накануне кино вечера список вопросов можно поместить на специальном стенде в фойе кинотеатра (РДК, клуба), а во время обсуждения — в том помещении, где оно будет проводиться. Хорошо, если выступления зрителей найдут отражение на страницах районной или многотиражной газет, в радиопередачах.

Открывается кино вечер вступительным словом к фильму (записав его на пленку, полезно транслировать текст перед показом картины и на всех последующих сеансах). Это поможет зрителям сосредоточить внимание на важных сторонах рассматриваемой в картине проблемы, направить в нужное русло ее обсуждение.

Вот, например, текст вступительного слова к новому отечественному фильму «Рейс 222»: «Сюжет новой политической киноленты строится на инциденте в американском аэропорту, где в результате провокации был задержан советский самолет. Но речь в картине пойдет не только об этом. Главное в ней — столкновение двух идеологий, двух образов жизни, двух противоположных моралей. Напряженные драматические события фильма отражают всю сложность современных советско-американских отношений, раскрывают неприглядную роль заокеанских спецслужб в создании международной напряженности. Фильм основан на реальных событиях. Но дело не в частном факте. Взынчивание антисоветского психоза, обострение международной обстановки — это тоже реальность, реальность курса нынешней рейгановской администрации».

Особое место в воспитательной работе средствами кино занимают мероприятия контрпропагандистского характера при показе фильмов производства капиталистических стран. Работа с ними требует особого внимания со стороны методического кабинета, обеспечения необходимыми разработками методистов киностудий и кинотеатров.

Перед демонстрацией этих картин, особенно публицистических, раскрывающих острые соци-

альные проблемы западного мира, необходимо подготовить зрителей к более глубокому пониманию их сути. Методический кабинет Госкомитета Якутской АССР по кинематографии, например, предлагает примерный текст вступительного слова к итальянскому фильму «Следствие с риском для жизни». В преамбуле рассказывается об итальянской мафии. «В творчестве режиссера Д. Дамиани разоблачение мафии как анти-социального явления заняло ведущее место, — говорится далее. — Его фильмы «Сова появляется днем», «Признание комиссара полиции прокурору республики», «Я боюсь», «Человек на коленях» и новый — «Следствие с риском для жизни», который вам предстоит сегодня увидеть, раскрывают с разных сторон механизм действий преступных организаций в правительстве, большом бизнесе, военной промышленности Италии. Фильм как бы синтезирует два мотива творчества режиссера: обличение мафии, коррупции, преступлений сильных мира сего и попытку проникнуть в психологию, раскрыть характеры тех, кто стоит на страже закона, показать образы людей активных, сознательных, неподкупных. Главный герой фильма объявляет войну за высшие моральные и этические идеалы, недоступные его противникам, полагающим, что главное в жизни — деньги, которые могут заменить все, ибо все продается и покупается. На этот раз комиссар полиции одержал победу. На этот раз... Но что его ждет в будущем?»

А вот текст, предложенный методическим кабинетом Ростовского управления кинофикации к фильму, на первый взгляд, развлекательному: «Сейчас у вас состоится встреча с картиной одного из прогрессивных режиссеров Италии Альберто Сорди. Ее название — «Я знаю, что ты знаешь...» Не правда ли, уже в нем есть что-то эксцентрическое, смешное? Это действительно комедия, комедия ошибок, комедия характеров, комедия нравов. Однако это не мешает авторам ленты затронуть важные социальные и нравственные проблемы, характерные для современного буржуазного общества. Это и взаимоотношения в семье, и конфликт поколений, и наркомания среди молодежи, и личные драмы. Авторы фильма не указывают, да и не могут указать путей борьбы с этими пороками. Болезни капиталистического общества неизлечимы, и в этом его историческая обреченность. Так что смешная, но одновременно и грустная комедия оборачивается трагикомедией».

Следует заметить, что для составления таких текстов требуются знания, широкий кругозор, опыт. К подготовке их надо подходить с особой ответственностью, привлекать к ней профессиональных киноведов, лекторов-международников.

Тематические кинопоказы (фестиваль, неделя, декада, месячник) — эффективные формы работы со зрителями. Показ обычно включает в себя несколько фильмов, объединенных одной темой, посвященных какому-либо значительному событию. Он может длиться неделю, декаду, месяц и дольше — в зависимости от условий работы кинотеатра, киноустановки. Тематические показы могут включать в себя фильмы одного вида (например, художественные или документальные) или же сочетать их.

Отметим необходимость более активного исполь-

зования фонда документальных и научно-популярных картин, который охватывает весь комплекс вопросов, связанных с коммунистическим воспитанием. Именно эти виды киноискусства наиболее оперативно откликаются на важнейшие события в жизни нашей страны, всего мира, отражают самые актуальные проблемы.

Тематический показ можно посвятить, например, отдельным направлениям политики КПСС, достижениям советского народа в области науки и техники, в искусстве, спорте, пропаганде здорового образа жизни, трезвости и т. п. Открыть его целесообразно тематической кинопанорамой, киновечером.

Довольно широко практикуются ежемесячные (ежеквартальные) дни кино. Их программа должна учитывать интересы зрителей разного возраста. Например, утром и днем демонстрируются новые киноленты для ребят, затем — для любителей документального и научно-популярного кино (и для детей, и для взрослых), новый художественный фильм для взрослых, а вечером проводится сеанс кинопанорамы, знакомящий с репертуаром предстоящего месяца, квартала или киновечер — творческий портрет известного режиссера, актера (в связи с одним из демонстрируемых фильмов).

Активнее, полнее использовать фонд документальных, научно-популярных картин, особенно полнометражных, поможет такая новая форма, как День документального кино. Его программа может быть сформирована следующим образом: показ нескольких короткометражных лент (здесь тоже следует учитывать потребности разных возрастных групп зрителей), премьеры полнометражной картины, сеанс-митинг на основе нового или повторного публицистического фильма, сеанс-политинформация, сеанс — посвящение трудовому коллективу с показом подборки фильмов по профилю его работы и в соответствии с планом идейно-воспитательной работы предприятия.

*Окончание следует*

## Хроника

### Международные призы

На IV Международном кинофестивале в Дамаске (Сирия), проходившем под девизом «За свободный и прогрессивный кинематограф», серебряного приза удостоена картина «Потомок Белого барса» Т. Океева («Киргизфильм»).

На Международном фестивале мультипликационного фильма в городе Эшпинью (Португалия) советская лента «Небывальщина» С. Овчарова («Ленфильм») завоевала приз в категории фильмов для молодежи.

В итальянском городе Авеллино прошел традиционный XXV Международный кинофестиваль под девизом «Неореализм и современность». Впервые за все время существования кинофорума высшая награда — приз «Золотое плато» — присуждена советской ленте «Парад планет» В. Абдрашитова («Мосфильм»).

На VII Международном фестивале спортивных фильмов, проходившем в городе Палермо (Италия), первый приз по разделу короткометражных картин «Диск золотого Палладина» жюри единодушно присудило советской ленте «Праздник спорта и мира» (ЦСДФ), созданной режиссером М. Войновым.

# Кинопанорама

## Репертуар мая

С обзором кинолент, выходящих на экран в мае, выступает начальник отдела репертуарного планирования и тиражирования фильмов Главного управления кинофикации и кинопроката Госкино СССР Л. ВЕРАКСа.

Ведущие картины майского репертуара «ПОЛЕВАЯ ГВАРДИЯ МОЗЖУХИНА»\* («Мосфильм», цветная, 10 ч.), «СНАЙПЕРЫ»\* («Казахфильм», цветная, 10 ч.), «САЛОН КРАСОТЫ»\* («Мосфильм», цветная, 9 ч.), «ПОСЛЕ ДОЖДИЧКА, В ЧЕТВЕРГ...»\* (студия имени М. Горького, цветная, широкоэкранная, 8 ч.) будут отпечатаны значительными тиражами.

По высоким разрядкам намечена печать еще ряда отечественных кинопроизведений. Среди них — экранизация фантастической повести Роберта Льюиса Стивенсона «СТРАННАЯ ИСТОРИЯ ДОКТОРА ДЖЕКИЛА И МИСТЕРА ХАЙДА»\* («Мосфильм», цветная, 9 ч.). Вот уже сто лет это произведение английской классической литературы остается одним из самых привлекательных для кинематографистов разных стран. Его переносили на экран в Англии, США, Франции. У нас повесть экранизируется впервые. Сценарий написал известный кинокритик и кинодраматург Георгий Капралов совместно с режиссером Александром Орловым (его прежние работы — «Принимаю на себя» и «Женщина, которая поет»). Сюжет картины строится на том, что главный герой появляется в обществе в облики то доброго доктора Джекила, то злого мистера Хайда. Фильм с занимательной интригой несет серьезный социально-философский смысл. Авторы экранизации подчеркивают мысль о том, что в буржуазном обществе человек вынужден служить злу, которое разъедает его душу, приводит к распаду личности. Некоторые мотивы, введенные в фильм, подсказаны фактами биографии писателя. В главной роли — лауреат Ленинской премии, народный артист СССР Иннокентий Смоктуновский. Среди других исполнителей — Бруно Фрейндлих, Александр Лазарев, Алла Будницкая.

Известные мастера советского экрана драматург Василий Соловьев и режиссер Ирина Поплавская создали в 1981 году фильм «Василий и Василиса». Новая их работа — картина «МАТВЕЕВА РАДОСТЬ»\* по произведениям русского писателя Б. Шергина («Мосфильм», цветная, широкоэкранная, 10 ч.). Она посвящена корабелам поморского севера. Главный герой — талантливый

самородок из народа Матвей Карельский, мечтающий создать свой корабль, который для него — символ свободы, независимости, счастья. Но только с приходом Советской власти Матвей смог осуществить эту мечту и построить шхуну «Радость». В фильме во всем своеобразием и неповторимостью предстает северный фольклор. В главной роли — народный артист СССР Регимантас Адомайтис. В фильме также снялись Борис Галкин, Наталья Егорова, Николай Трофимов.

«КТО ЧЕТВЕРТЫЙ?»\* («Грузия-фильм», цветная, широкоэкранная, 9 ч.) — детективная лента, поставленная по сценарию Георгия Бадридзе Отаром Коберидзе. Это не первая режиссерская работа известного актера, ранее поставившего фильмы «Мечте навстречу» (с М. Карюковым), «Ждите связного», несколько телевизионных лент. В фильме расследуется история двух преступлений, совершенных в одном курортном городке, — угона автомашины и ограбления ювелирного магазина. В ролях — Константин Толлорая, Дмитрий Джаиани, Лия Элиава, Давид Джапаридзе.

К теме Великой Отечественной войны обратились армянские мастера — кинодраматург Манук Мнацаканян и режиссер Юрий Ерзинкян (автор картин «Пленники Барсова ущелья», «Мосты через забвение», «Хатабала», «Этот зеленый красный мир»). В их фильме «КУДА ИДЕШЬ, СОЛДАТ?» (цветной, 9 ч.) основное действие разворачивается в поезде. Почти через всю страну везет солдат Егиша домой в Армению удочеренную семилетнюю Машу. И перед глазами героя оживают суровые эпизоды прошедшей войны. В главных ролях — Азат Гаспарян, Рубен Мкртчян, Гуж Манукян.

В мае проводится традиционная Всесоюзная неделя детских фильмов. Об одном из них — «После дождичка, в четверг...» рассказано на с. 23. Среди других лент — «КАЖДЫЙ ОХОТНИК ЖЕЛАЕТ ЗНАТЬ...» (студия имени А. Довженко, цветная, кашетированная, 8 ч.). ...Школьник Петя приютил беспризорную собаку. Когда объявилась ее хозяйка, мальчик солгал, сказав, что ее питомца забрали собаководы. Одна лож потянула за собой другую, и Петя вконец запутался. Но старшие помогли понять ему, что ложь никогда не приносит спасения, каждый человек обязан отвечать за свои поступки. Автор сценария и режиссер — Михаил Ильенко, известный по фильму «Там вдали, за рекой». В ролях — Александр Игнатуша, Римма Маркова, Владимир Волков, Егор Голобородько.

Ждет отца с фронта маленький мальчик из далекого киргизского села, сочиняет ему трогательные письма, еще не зная азбуки. Глазами

\* Звездочкой отмечены фильмы, печатающиеся также на 16-мм киноленте.

юного героя картины «**ЛУННАЯ ВЕДЬМА**»\* («Киргизфильм», цветная, 7 ч.) зрители увидят трудное военное время, тяжелые испытания, выпавшие на долю советского народа. Автор сценария — Ашим Джакыпбеков. Режиссер — Бакыт Карагулов. В ролях — Светлана Чаптыкова, Алиман Жанкорозова и другие актеры.

Грузинская картина «**СВЕТЛЯЧКИ**» (цветная, 7 ч.) рассказывает о девочке, живущей с папой в маленьком горном селении. Автор сценария — Реваз Инанишвили. Режиссер — Давид Джанилидзе. В ролях — Марех Ликокели, Бесо Одошавили, Лео Пилпани, Заза Колелишвили, Тамара Схиртладзе.

Ряд фильмов для детей созданы киностудиями социалистических стран. Герои ленты ЧССР «**ВЗРЫВ БУДЕТ В ПЯТЬ**» (цветная, 7 ч.) — школьник, увлеченный физикой. Режиссер — Йозеф Пинкава. Фильм румынских кинематографистов «**ОПЕРАЦИЯ «ЗУЗУК»**» (цветной, 7 ч.) поднимает проблемы безотцовщины. Режиссер — Георги Наги. Болгарская картина «**ЯН БИБИАН**» (цветная, 7 ч.) — сказка о приключениях мальчика Яна и чертенка в царстве злого волшебника. Режиссер — Васил Апостолов.

Среди других фильмов социалистических стран — кинолента ГДР «**СУПРУЖЕСКАЯ НЕВЕРНОСТЬ**» (цветная, кашетированная, 7 ч.)... Эдит узнает, что ее муж любит другую женщину и у них есть дочь Сандра. Неожиданно мать девочки умирает, и Эдит после долгих колебаний решает взять Сандру в свою семью. Режиссер — Эвелин Шмидт.

«**СОЛЕНАЯ РОЗА**» (цветной, 9 ч.) — фильм совместного производства кинематографистов ПНР и ЧССР. Молодой поляк Марек любит чешскую скрипачку Иду. Но их разделяет вторжение фашистов в Чехословакию. После войны они вновь встречаются, однако теперь их объединяют лишь воспоминания о прошлом... Режиссер — Янус Маенский.

Югославская трагикомедия-притча «**ЧУДО НЕВИДАННОЕ**» (цветная, кашетированная, 8 ч., не разрешена детям до 16 лет) рассказывает о том, как с приездом молодой красавицы была нарушена размеренная жизнь обитателей маленького горного селения. Режиссер — Живко Николич. В главной роли — Сабина Гершак. На XIV МКФ в Москве эта картина была удостоена Серебряного приза.

Авторы китайского фильма «**УЛОЧКА**» (цветной, кашетированный, 9 ч.) предоставили зрителям самым «додумать» судьбу героев. ...За принадлежность к семье репрессированных в годы «культурной революции» хунвэйбины издеваются над девушкой Юй. Юноша по имени Ся пытается помочь ей. Его жестоко избивают. После выхода из больницы полуслепый Ся разыскивает любимую... Режиссер — Ян Яньцин.

Среди картин других стран (все — без права показа по телевидению) — индийская мелодрама «**ЖЕРТВА ОБМАНА**» (цветная, две серии, 7 и 8 ч.). Режиссер — Кетан Ананд.

Американская кинолента «**ЛЮБОВЬ И АЭРОБИКА**» (цветная, 9 ч.) рассказывает о конкуренции двух соперничающих «клубов здоровья». Режиссер — Лоуренс Дейн.

В мае планируется выпустить ряд мультипликационных кинолент. Дети познако-

мятся с новыми работами «Союзмультфильма»: «Пудель», «Мы с Шерлоком Холмсом», «Про Сидорова Вову» (все цветные, по 1 ч.); «Таллинфильма» — «Заколдованный остров» (цветной, 1 ч.); Рижской киностудии — «Приключения старого дворника» (цветной, 2 ч.).

Намечается направить в кинопрокатные организации новые документальные и научно-популярные ленты: «Это было недавно...» (ЛСДФ, цветная, 2 ч.) — об участниках двух парадов Победы в 1945 и 1985 годах; «Сыны отечества. Рассказы из истории советской науки» («Центрнаучфильм», цветная, 5 ч.) — о работе советских ученых в годы Великой Отечественной войны; «Суворовцы» («Укркинохроника», цветная, 1 ч.) — о воспитанниках киевского суворовского училища; «Братья во долларе» («Киевнаучфильм», цветная, 2 ч.) — разоблачение антисоветской деятельности международных сектантских организаций; «Родники жизни» («Казахфильм», цветная, 2 ч.) — об использовании для орошения подземных вод; «И белый пар лугов...» («Центрнаучфильм», цветная, 2 ч.) — о проблеме получения кормов на заливных лугах; «Шрам» (Литовская киностудия, цветная, 5 ч.) — о воспитанниках спецшкол для малолетних правонарушителей; «Гарантия без гарантии» («Укркинохроника», 1 ч.) — о качестве товаров широкого потребления; «Ступени» (Ростовская студия кинохроники, цветная, 2 ч.) — о жизни и творчестве А. П. Чехова; «Умеете ли вы отдыхать?» («Центрнаучфильм», цветная, 2 ч.) — о проблеме организации досуга.

## «Полевая гвардия Мозжухина»

На наши вопросы отвечает киносценарист БУДИМИР МЕТАЛЬНИКОВ.

— Будимир Алексеевич, за тридцать с лишним лет работы в кино вами создано немало киносценариев о русской деревне — «Крутые горки», «Отчий дом», «Простая история», «Дом и хозяин», «Надежда и опора». Почему сельская тема преобладает в вашем творчестве?

— Судьба русской деревни всегда интересовала меня. Жизнь крестьян с их заботами и проблемами привлекала и продолжает привлекать мое внимание, нелегкий труд земледельца неизменно вызывает уважение. Герои новой картины — колхозные механизаторы, работающие по методу бригадного подряда. Считаю эту форму организации труда очень перспективной, помогающей развитию и укреплению у сельского труженика чувства хозяина на земле. Я побывал во многих хозяйствах Белгородской и Ростовской областей. Изучал все плюсы бригадного подряда. Так что сценарий «Полевой гвардии...» подсказан самой жизнью.

— Расскажите, пожалуйста, коротко сюжет картины.

— После службы в армии возвращается в родное село Алексей Шаронов: послушался отца, который планировал его интересной работой в колхозе — в первом безнарядном звене механизаци-

торов. «Они нынче в почете — и заработок, и уважение, — писал отец в письмах и добавлял: — а еще ждет тебя Галя...» Но сын приезжает не один: почти попросилась в жены ему, провожа на вокзале, Люся, влюбившаяся в Лешку без оглядки.

Сразу же, не отгуляв положенного после демобилизации срока, садится наш молодой герой на трактор. Однако не складываются у него поначалу отношения с звоньевым Федором Мозжухиным. Слишком строг он, по мнению Алексея, принимает работу только высшего качества, не позволяет ни «калымить», ни «халтурить». Но постепенно перестраивается молодой тракторист, понимает правоту Мозжухина, начинает «болеть» за доверенный участок земли, как за свой собственный. И в итоге именно ему предлагают возглавить звено, когда с Федором случилось несчастье.

Немалое место занимает в жизни нашего молодого героя и любовь. Да только что такое любовь — он толком не знает. И на Люсе-то женился Алексей лишь из жалости. А тут еще и Галя, юношеское увлечение, волнует его, и начинает бегать молодой муж на свидания... И все же именно Люся своей терпеливой преданностью и скромностью покорила в конце концов сердце мужа. В общем, многое понял Алексей к финалу картины, повзрослев и нравственно, и духовно.

— В название фильма вынесена фамилия Мозжухина. Кто же главный герой — Федор или Алексей?

— Ведущая фигура в организации действия — Лешка, но рядом с ним — два человека, сыгравшие большую роль в становлении личности молодого героя, — отец, Матвей Шаронов, и Федор, дядя Алексея. Это три главные фигуры фильма. Сила Мозжухина — в его одержимости и убежденности. Федор — максималист и требует полной отдачи работе от каждого в своем маленьком коллективе. «Давно мы обмелъчали, мужики, — говорит он, — и сами не заметили, как. Мозги у многих батрацкие стали. Батрак он как работает: хозяин не видит — тят да ляп... А что плохо лежит — ноги приделает». Вот что беспокоит Мозжухина. Был он на стройке, зарабатывал хорошо, но вернулся в родную деревню, потому что к земле потянуло, и хочет хозяйствовать на ней по уму и совести. Без таких людей, как Федор, нет развития жизни, нет прогресса.

— Вы, как перво создатель образов фильма, конечно, имели свои представления о персонажах. Совпали ли они с тем, что вы увидели на экране?

— В основном, да. Меня убедили и Эдуард Бочаров — Матвей Шаронов, и Василий Бочкарев — Федор, и Андрей Ташков — Алексей, и Татьяна Аксютя — Люся, и Янина Лисовская — Галя. Я лично предложил на роль Лошкарева, начальника участка, Владимира Кашпура. Очень люблю этого актера, по-моему, у него неограниченные возможности. Герой Кашпура — личность противоречивая. Вроде бы хороший, честный человек, прошедший войну, но не может он принять новых веяний. Борется за незыблемость старых принципов, за сохранение своего права руководить. А ведь там, где бригадный подряд налажен, командовать не надо, нужно лишь помогать.

Бригада сама принимает решения, сама отвечает за качественный и количественный результат своего труда.

— Ваш сценарий поднимает чрезвычайно серьезные и значимые сегодня проблемы. Режиссеру, работающему с таким материалом, особенно важно суметь отойти от открытой публицистичности. Ведь фильм должен воздействовать прежде всего на эмоции зрителя. Не так ли?

— Вы правы. Но Валерий Лунской — опытный режиссер. Он удачно дебютировал картиной «Небо со мной», затем поставил фильмы «Приезжая», «Белый ворон», «Летаргия». Поэтому я был уверен, что мой замысел найдет интересное воплощение на экране, и рад, что не ошибся. В фильме много юмора, света, живых примет быта сегодняшнего села. И это придает зрелищность киноповествованию. Очень поэтично показал красоту белгородской земли оператор Юрий Невский (тоже не новичок в кино), за что ему — особая благодарность.

— И наш традиционный вопрос — какой бы вы предложили текст для рекламы «Полевой гвардии Мозжухина» на афише?

— «Когда молодой человек становится взрослым и как это происходит», или «Молодой парень после службы в армии возвращается в родное село. Ему предстоит во многом разобраться, и прежде всего — в самом себе».

Беседу вела Л. МУХИНА.

## «Снайперы»

Эта картина основана на документальном материале и посвящена жизни и подвигу дочери казахского народа Алии Молдагуловой, удостоенной высшей награды Родины — звания Героя Советского Союза.

Киргизский режиссер Болотбек Шамшиев, известный острыми, зрелищными фильмами «Алые маки Иссык-Куля», «Белый пароход», «Ранние журавли», «Волчья яма», в своей новой работе размышляет об истоках мужества, стойкости, несгибаемой воли народа, сумевшего выстоять и победить в жестокой схватке с фашизмом. Цель своей работы автор видел в «создании атмосферы страстной и нравственной нетерпимости к злу». Эту атмосферу создает прежде всего сама тема фильма — девушка в солдатской шинели. Рожденная, чтобы давать жизнь, она берет в руки оружие, чтобы отнять ее. Вынуждена это делать — во имя святого долга перед Отечеством.

В центре картины (сцен. Б. Шамшиева при участии Сеилхана Аскаррова) — поединок юной Алии с опытным фашистским снайпером. Немецкий ас пытается обезвредить «матерого» русского снайпера, не подозревая, что его беспощадный противник — хрупкая 18-летняя девушка. Советский патриотизм и ненависть к врагу одерживают победу над военным опытом гитлеровца. Но главный подвиг Алии — впереди. Когда погибнет комбат, она поднимет в атаку батальон, и это решит исход боя.

Ретроспективный взгляд в детство героини, девочки из казахского аула, особенно важен в раскрытии ее характера. Рано лишившись матери, Алиа

носит в себе то трагическое и страшное ощущение горечи и утраты, которое ей пришлось испытать. Девочка воспитывалась в детдоме в Ленинграде. Здесь ей выпало познать горе и ужас блокады. Окончив снайперскую школу, пришла на фронт, и почти сразу — на передовую. В свои 18 лет она была вполне зрелым человеком, с отчетливо сформировавшимся отношением к жизни.

В образе Алии по-новому раскрылось дарование Айтурган Темировой, воплотившей обаяние и силу духа своей героини. Молодая киргизская актриса завоевала симпатии зрителей работами в фильмах «Алые маки Иссык-Куля» (Калыча), «Белый пароход» (Гюльджамал), «Не ставьте Лешему капканы...» (Тайка), «13-й внук» (Сана), «Волчья яма» (Ажар), в которых ей удалось интересно и глубоко осмыслить столь непохожие женские судьбы.

Убедительно и психологически точно раскрыты характеры фронтовых подруг Алии, ее ровесниц, актрисами Мариной Яковлевой, Верой Глаголевой, Еленой Мельниковой.

Нельзя не отметить интересное изобразительное решение картины. Натурные съемки велись в Белоруссии, в местах, напоминавших те, где сражался четвертый стрелковый батальон, снайпером в котором была Алиа Молдагулова. Консультировал фильм бывший командир этого батальона Ф. И. Моисеев. Операторы — Мурат Алиев и Марат Дуганов.

«Пример Алии Молдагуловой удивителен, — говорит режиссер. — Меня, взрослого человека, он убеждает еще раз: главная задача жизни для любого — как человеку человеком стать. Как сделать повседневную жизнь нравственной, совесть — чистой, долг — исполненным».

Зрители с неослабевающим вниманием будут следить за напряженной сюжетной нитью повествования, сопереживать его героям. Образ Алии Молдагуловой войдет в кинолетопись героев Великой Отечественной.

О. ВОЙНАЛОВИЧ

## «Салон красоты»

Режиссер этой картины Александр ПАНКРАТОВ-ЧЕРНЫЙ, поставивший фильмы «Взрослый сын» и «Похождения графа Невзорова», в последнее время снискал широкую актерскую популярность. Вы наверняка помните его колоритных героев в лентах «Мы из джаза», «Зимний вечер в Гаграх», «И вот пришел Бумбо...», «Жестокий романс». Однако вполне заслуженные актерские лавры не сбили Александра с ранее выбранной дороги в искусстве, и в фильме «Салон красоты» он выступает в прежнем амплуа. Вот что рассказывает режиссер о своей новой работе.

Почти все герои нашей картины — работники женской парикмахерской. Строгая, но справедливая заведующая. Маэстро, учитель и хранитель традиций Петр Максимович. Мечтающая выйти замуж Наташа. Предприимчивый Вадик, «золотые руки», обладатель самой обширной клиентуры и красавицы-жены. Немолодая, вечно ворчащая уборщица Верочка. Начинаящая мастерица Катя. И, наконец, две подруги: Офелия — уверен-

ная в себе, экспансивная и эмансипированная особа, и Маша — добрая, всепрощающая, одинокая, отнюдь не обладающая внешним лоском Офелии. Лишь один герой, непосредственно влияющий на развитие сюжета, в парикмахерской не работает. Это Иван — муж Офелии, врач-ветеринар. Поначалу кажется, что Машино призвание — делать прекрасные повседневные прически, мирить постоянно ссорящихся супругов, воспитывать стажерку Катю и заниматься исключительно чужими проблемами, махнув рукой на личное счастье. Однако в один прекрасный день Иван вдруг взглянет на Машу и увидит, что она удивительно красива. А Маша... Но стоп, о том, что было дальше, вы либо догадаетесь сами, либо увидите на экране.

Сценарий молодого драматурга Елены Зыковой дал нам возможность рассказать о людях, занимающихся скромным, но крайне нужным всем нам делом, которым до сих пор экран не уделял серьезного внимания. А через коллектив парикмахерской мы хотели показать, как сильно отражаются личные взаимоотношения на рабочих процессах, особенно в сфере бытового обслуживания. Ведь так важно, чтобы у человека было хорошо, спокойно на душе — только тогда он может дарить окружающим радость и сам ощущать радость от любимого дела. Что же нарушает эту гармонию взаимоотношений? Да сами люди, если они нравственно ограничены, духовно небогаты, замкнуты на себе. Наши персонажи, увы, таковы. Счастливое исключение — Маша, способная на душевную щедрость и понимание подлинных человеческих ценностей.

У нас подобрался замечательный актерский коллектив. Наиболее сложное и ответственное всегда дело — выбор исполнительницы роли главной героини. Ведь если не произойдет «попадания», то не будет и фильма. Ленинградская актриса Татьяна Иванова снимается довольно редко, поэтому многие в нее не верили, включая членов художественного совета, но в процессе работы актриса доказала, что Маша — именно ее роль. Действительно, никто другой так бы не сыграл. Теперь все в этом абсолютно убеждены.

У нас снялись известные актеры Георгий Бурков и Татьяна Васильева, которые в каждой новой работе умеют блеснуть по-новому. Лирический герой в творчестве Г. Буркова, снискавшего популярность прежде всего в комедийном жанре, — явление редкое и тем интересное. Его Иван в нашем фильме вызовет, думаю, сострадание, понимание. Т. Васильева — актриса широчайшего диапазона, которой, мне кажется, по плечу и драма, и комедия, и гротеск. Эти ценные грани ее дарования мы попытались совместить в образе Офелии.

На мой взгляд, интересен и другой супружеский (по фильму) дуэт: Евгений Леонов-Гладышев — Вадик и Ирина Алферова — ветреная потребительница Ляля. Зрители знают богатые возможности таких актеров, как Владимир Кенигсон и Мария Виноградова. Творчески щедры они и в нашем фильме — в ролях Петра Максимовича и Верочки. Не могу не сказать добрых слов о нашей дебютантке — студентке Школы-студии МХАТа Маше Бурковой, чрезвычайно убедительной в роли ершистой максималистки Кати.

Весьма плодотворной была для нас встреча



с популярным певцом и композитором Юрием Антоновым. Его музыка искусно подчеркивает заданную мелодраматичность картины, дополняя и оттеняя сюжетные коллизии и нюансы характеров. В картине прозвучат новые песни Антонова.

Фильм мы сняли быстро, поскольку с оператором Дильшатом Фатхулиным работали не впервые и понимали друг друга с полуслова.

Но, конечно же, нам ничего бы не удалось, если бы не наши замечательные консультанты — заместитель министра бытового обслуживания РСФСР Ю. Белевцева и главный художник Центрального проектно-конструкторского бюро министерства Д. Кондрашева. И если в начале работы над фильмом мы были полными профанами в парикмахерском деле, то теперь вся съемочная группа обладает недюжинными познаниями в области женских причесок и косметики. Поскольку в фильме вы увидите настоящий конкурс парикмахеров, то сможете почерпнуть сведения о новейших достижениях парикмахерского искусства и уяснить последние веяния моды.

Записала В. ЖЕЛТОВА.

## «После дождичка, в четверг...»

...В некотором царстве, в некотором государстве правил царь Авдей. В тот момент, как мы с ним познакомились, очень он волновался. Должна была его супруга наследника родить. Когда же? Царь и на ромашке гадал, и ворожею спрашивал. Получил ответ: после дождичка, в четверг. И именно в этот день, только лужи просохли, принесли Авдею долгожданного сыночка. Велел царь положить его в золотую колыбельку. А тут второго вносят. «Ужели двойня?» — с изумлением вопрошает. Нет, — то Варвары-ключницы ребеночек. Царь на радостях велит его — в серебряную люльку: пусть, мол, вместе растут. Но вот и третьего несут. Чей? — Подкидыш. Ну, и хорошо, пусть и этот им товарищем будет. Всех троих Ванями нарекли. «Своему Ивану, — говорит Авдей, — через двадцать лет царство передам».

Вот как все распрекрасно начиналось, да только задумала Варвара жуткое злодейство. Очень уж ключнице хотелось, чтоб ее сыночек царем стал. Вот и подговорила она своего брательника темной ночью вырастить двух мальчонков, а в золотую колыбельку ее Ивана положить. Когда на крик Варвары прибежали царь с прислужниками, увидели они, что Варвара над царевича колыбелькой распласталась. «Своего не спасла, — растрогался до слез Авдей, — а моего уберегла. Век не забуду». И стала Варвара главной ключницей — полноправной хозяйкой всего царства.

...Двадцать лет прошло. Два украденных Ивана, настоящий царевич и подкидыш, выросли хорошими, дружными парнями и надрываются теперь на каторге, где правит Варварин братец. А во дворце лжецаревич в стоеросовую дубину вымахал, дурак и злобный к тому же. Ключница Авдею прохода не дает: отдавай, мол, сыночку царство. А «отца» сомнения грызут, как взглянет на «сы-

на»: «Не мой нос, и уши не мои. И глаз дурной какой-то».

И придумал Авдей хитрую уловку. Огласил указ, что-де отдаст царство тому, кто прекрасную царевну Милолику из плена у Кощея Бессмертного вызовет. Стали отовсюду собираться добры молодцы. И наши Иваны с каторги сбежали, на ковре-самолете прилетели. Но первым ключницын сын с дядюшкой своим в дорогу собрался. Дошли они до заколдованного леса, где и вышла им навстречу... Татьяна Ивановна Пельтцер. Зрители сразу узнают замечательную актрису, несмотря на то, что на ней униформа лешего с облезлым эполетом. «Господа проезжающие! Вы находитесь на Кощеевой земле. Поздравляю. Добро пожаловать. Платите пеню», — преградила дорогу охранница. Пришельцы — люди вздорные и невоспитанные, ну и нагубили ей. И заплатились за это. А когда наши Вани подошли, уважительно да ласково ей — «тетушка», угостили, посочувствовали одинокой старушке, растрогалась она, пустила в царство Кощея.

В роскошном дворце незваных гостей встречал сам Бессмертный, но такой непривычный — дородный, жизнерадостный, щеки лоснятся, улыбка — от уха до уха. «Думали, я худой и бледный? — говорит. — Ну, почему? Я в подвале не сижу. В цепях не вишу. Я сам всех в цепях держу. Вот и поправился за 300 лет...»

Увидел Иван-царевич Милолику и, конечно, влюбился. Но посадил его Кощей, который оказался только на первый взгляд эдаким добрячком, в подземелье, готовил страшную казнь. Появилось, однако, на свет хрустальное яйцо, в котором — Кощея смерть; Ване — другу царевича — пришлось слетать к шаху Бабадуру, где томилась в неволе Жар-птица, а на самом деле — замечательной красоты и ума девица, которая всегда знала, кто правду говорит, а кто обманывает. И во всех этих приключениях наши герои выказывали такую смекалку, что запутали совсем Кощея. В результате он сам свою смерть расколол и обратился в прах, а наши герои зажили весело и счастливо. И напоследок спели нам хорошую песенку.

Вообще песен с экрана звучит очень много, поют почти все персонажи фильма, потому что «После дождичка, в четверг...» — детский мюзикл. Веселый, ироничный, полный «жутких» приключений. Сценарий этой картины (как и слова к песням) написал Олий Ким (по мотивам неоконченного либретто музыкальной пьесы А. Н. Островского), музыку — известный композитор Геннадий Гладков. Поставил ее режиссер Михаил Юзовский, сняли операторы Константин Арутюнов и Владимир Сапожников. А разыграли все действие с большим удовольствием прекрасные актеры Олег Анофриев (Авдей), Валентина Талызина (Варвара), Олег Табаков (Кощей), Семен Фарада (Бабадур), Марина Яковлева (Жар-птица) и Марина Зудина (Милолика). Роли трех Иванов исполнили молодые артисты Владислав Толдыков, Алексей Войтюк и Геннадий Фролов.

На последнем кинофестивале «Сказка» во Фрунзе фильм «После дождичка, в четверг...» был с восторгом встречен детской аудиторией и заслуженно вышел в число победителей.

Н. СВЕТЛОВА

## Неисчерпаемый мир Горького

Горький и кино. Связь эта широкая и многогранная, имеющая прошлое, настоящее и будущее. Алексей Максимович Горький умер 18 июня 1936 года. Незадолго до этого кинематографу исполнилось 40 лет. Волшебный экран запечатлел мгновения жизни писателя. Великое искусство оживило мир его литературных героев.

Еще в 1915 году М. Горький писал: «Я одобряю кинематограф будущего, который, безусловно, займет исключительное место в нашей жизни. Он явится распространителем широких знаний и популяризатором художественных произведений. И когда кинематограф проникнет в демократическую среду, считаясь с требованиями и вкусами народа, когда он станет сеять «разумное, доброе, вечное» там, где это необходимо, — то его роль будет чрезвычайно высока. А это, безусловно, даст кинематографу будущее». Серьезные и глубокие основания для подобного утверждения были результатом наблюдений писателя за процессом развития оригинального технического изобретения, начиная с первых киносенсоров в 1896 году на знаменитой Нижегородской ярмарке.

В начале 1919 года, то есть еще до ленинского декрета о национализации кинофотопромышленности, М. Горький представил в Наркомпрос для обсуждения проект создания культурно-исторических кинолент, который включал около трехсот тем, охватывавших всю историю человечества: от первобытных времен и античных мифов через Средневековье и эпоху Возрождения к событиям недавнего прошлого. Активно работал М. Горький и в литературной комиссии Петроградского кинокомитета. Благодаря его стараниям в кино пришли профессиональные драматурги высокого класса (например, Н. Погодин).

В 1919 году М. Нароков экранизировал повесть «Трое». Тогда же началась работа режиссера А. Разумного над фильмом «Мать», премьера которого состоялась 1 мая 1920 года. Думается, что знаменателен и значителен факт обращения кинематографистов — на третьем году жизни молодой Республики Советов — к революционной тематике, хотя историки кино называют картину голый иллюстрацией отдельных страниц книги М. Горького.

К этому же произведению обратились позднее кинодраматург Н. Захри с режиссером В. Пудовкиным, создав в 1926 году бессмертную картину, ставшую шедевром мирового киноискусства. Спустя немногим более 30 лет, в 1958 году, в Брюсселе ведущие кинокритики мира назвали фильм «Мать», наряду с «Броненосцем «Потемкиным» С. Эйзенштейна и «Землей» А. Довженко, в числе 12 лучших кинолент всех времен и народов. Огромное количество страниц в работах и исследованиях, написанных на многих языках мира, посвящено картине В. Пудовкина, ее режиссуре и драматургии, проблеме сходства фильма и повести и различий между ними, операторской работе А. Головни, актерам В. Барановской (Ниловна) и Н. Баталову (Павел). В канун 1936 года, за полгода до смерти писателя, картина «Мать» была озвучена и начала новую жизнь на экранах страны.

В течение 1929 года вышли еще две экранизации

рассказов М. Горького: «Дело с застезками» (реж. А. Хохлова) и «Каин и Артем» (реж. П. Петров-Бытов).

В 1938—1940 годах на «Союздетфильме» М. Донской создал знаменитую трилогию «Детство Горького», «В людях», «Мои университеты», добавив к автобиографическим повестям М. Горького мотивы некоторых его рассказов. Незабываем Алеша Пешков в исполнении школьника Алеши Лярского, награжденного за свою работу медалью «За трудовое отличие», а через несколько лет погибшего на фронте (по общему мнению как критиков, так и зрителей, образ Пешкова в «Моих университетах», созданный Н. Вальбертом, получился явно слабее). Сыгранность актерского ансамбля, возглавляемого в первых двух частях трилогии В. Массалигиной (бабушка Акулина Ивановна) и М. Трояновским (дед Каширин), отточенное, продуманное изобразительное и музыкальное решение способствовали достижению главной цели, обозначенной в эпиграфе ко всей кинотрилогии: «...Правда выше жалости». Спустя десять лет мастера итальянского неореализма назовут Донского одним из своих учителей, а его фильмы — точкой отсчета в собственной работе.

На фоне трилогии М. Донского почти незамеченной оказалась экранизация А. Ивановским пьесы «Враги». Напротив, довольно удачной получилась лента Г. Рошала «Дело Артамоновых», вышедшая на экраны во время Великой Отечественной войны, в октябре 1941 года.

Следующее обращение к творчеству М. Горького — выпуск в течение одного года (1952—1953) сразу пяти фильмов-спектаклей: «На дне» (МХАТ), «Варвары» и «Васса Железнова» (оба поставлены Академическим Малым театром), «Враги» (Ленинградский БДТ имени М. Горького), «Егор Булычов» (Московский театр имени Е. Вахтангова). Чуть позднее были сняты на пленку еще два: в 1956 году — «Дети солнца» (Киевский государственный русский драматический театр имени Леси Украинки), в 1959-м — «Достигаев и другие» (Ленинградский БДТ имени М. Горького).

М. Донской завершает в начале 1956 года новую экранизацию повести «Мать» (с В. Марецкой—Ниловной и А. Баталовым—Павлом Власовым). Главный вопрос, который ставит режиссер перед собой и перед нами, зрителями, — можно ли достичь успеха на пути буквалистского переложения на киноэкран горьковского текста? Тем самым постановщик предполагает необходимость оценки его картины не в сравнении с признанным шедевром В. Пудовкина, а как самостоятельную и обособленно существующую картину.



«Супруги Орловы»

Смею утверждать, что, к примеру, основные актерские работы в картине М. Донского ничуть не слабее аналогичных в пудовкинской ленте.

Вышедшие в том же 1956 году «Мальва» (реж. В. Браун) и «Челкаш» (реж. Ф. Филиппов) далеко отстоят от одноименных литературных произведений, хотя образы, созданные Д. Ритенберг в первом фильме и А. Поповым — во втором, думается, очень близки к тем персонажам, что задумывал М. Горький: и по внешнему, чрезвычайно фактурному облику, и по манере актерской игры.

Одной из значительных в ряду горьковских экранизаций стала картина «Фома Гордеев», поставленная М. Донским в 1959 году. Режиссер писал сценарий совместно с известнейшим литературоведом Б. Бяликом, большим знатоком творчества М. Горького. Представляется важным и необходимым вернуть эту картину в действующий фонд, чтобы хотя бы сейчас оценить ее по достоинству. Одной-единственной сцены уже достаточно для возведения фильма в ранг стоящих выше среднего уровня: трактир «Самокат» из повести «Дело Артамоновых», которому не нашлось места в картине Г. Рошала, у М. Донского в «Фоме Гордееве» становится страшным символом мира, несправедливо разделенного на две части: «верх» и «низ», на пьяный разгул «хозяев жизни» и согнутые тяжким бессмысленным трудом спины рабочего люда.

Забегая вперед, скажу, что и выпущенная в 1979 году картина М. Донского «Супруги Орловы», в основе которой — одноименное горьковское произведение, также незаслуженно обойдена вниманием кинематографистов и зрителей. Свообразна и колоритна работа молодого оператора В. Егорова, интересно музыкальное решение темы, предложенное композитором Р. Хозаком. Значительны образы, созданные актерами Н. Руслановой (Матрена Орлова), А. Семеновым (Григорий), Ю. Каморным (иконописец и гармонист Кисляков), Д. Сагалом (доктор Ващенко).

Разумеется, с течением лет какие-то фильмы неизбежно отступают на второй и даже на третий план, другие — напротив, вызывают новую волну интереса. Может, придет время более подробного анализа кинолент «По Руси» Ф. Филиппова (1968), «Трое» И. Анненского (1969). Пожалуй, особого внимания потребуют «Дачники» Б. Бабочкина (1966), «Егор Булычов и другие» С. Соловьева (1971), «Враги» Р. Нахапетова (1977).

Интересно проследить эволюцию отношения кинематографистов к образу самого М. Горького: от фиксации («Горький на Украине», «Горький в Молдавии») через накопление и обобщение киноматериала («Горький» С. Бублика, ЦСДФ) к глубокому осмыслению (работы С. Арановича на «Леннаучфильме» «Друг Горького — Андреева» и «Встречи с Горьким. 1926—1936»). Особого внимания заслуживают научно-популярные ленты, рассказывающие о встречах Горького с В. И. Лениным, — «Страницы большой дружбы» и «Итальянская страница».

В разговоре о мире М. Горького в кинематографе нельзя не отметить фильма, перевернувшего все существовавшие ранее представления о киноинтерпретации горьковских (да и не только горьковских) произведений, — «Васса» (1982). Кинематографисты всего мира аплодировали этой картине на XIII МКФ в Москве (1983), а режиссер и автор сценария Г. Панфилов после вручения ему Золотого приза сказал об этом произведении: «...Вложил я в него столько сил и души, сколько во все свои фильмы, вместе взятые... И успех на фестивале расцениваю как дань великому писателю

Максиму Горькому». Г. Панфилов, оператор Л. Калашников, актеры И. Чурикова (Васса), В. Теличкина (Анна Оношенкова), Н. Скоробогатов (Прохор Храпов) удостоены звания лауреатов Государственной премии РСФСР имени братьев Васильевых.



«Васса»

Несомненно, «Васса» знаменует собой начало качественно нового этапа на пути экранизаций произведений М. Горького, а потому может ли быть случайным такое высказывание того же Панфилова: «Опыт «Вассы» дает мне решимость взяться за задачу еще более сложную, а соответственно — и интересную. За экранизацию горьковской «Матери». С первых подступов к этой работе ощущение, словно бы входил в море — дух захватывает. Такой безграничный простор! Есть куда плыть... И страшно, и манит непреодолимо...»

Эти слова, пожалуй, можно отнести ко всему творчеству великого писателя, интерес к которому не иссякает еще долгие-долгие годы.

И. АРКАДЬЕВ

*В мероприятиях, посвященных памяти М. Горького (в кинотеатрах и учебных заведениях), рекомендуем использовать следующие имеющиеся в фонде киноленты.*

#### Художественные фильмы

«Варвары» (две серии), «Васса» (две серии), «Васса Железнова», «В людях», «Враги», «Враги» (фильм-спектакль, две серии), «Дачники», «Дело Артамоновых», «Дети солнца» (две серии), «Детство Горького», «Достигаев и другие», «Мать», «Мои университеты», «На дне» (две серии), «Невероятный Иегудил Хламида», «По Руси», «Преждевременный человек», «Супруги Орловы», «Табор уходит в небо», «Трое»

#### Документальные и научно-популярные фильмы

«Буревестник» (М. Горький и кино), «Встречи в Ялте», «Встречи с Горьким (1926—1936)», «Горький», «Горький в Молдавии», «Горький в Нижнем Новгороде», «Горький на Украине», «Друг Горького — Андреева», «Его университеты», «Итальянская страница», «Каприйские мальвы», «На Капри... у Горького», «Наш Горький», «Страницы большой дружбы», «Строки Горького»

(Звездочкой отмечены полнометражные фильмы о М. Горьком.)

## Игорь Ильинский



Впервые он вышел на сцену в 1918 году. Почти семьдесят лет И. Ильинский с нами в театре, на экране и дома, когда мы включаем телевизор. Такое творческое долголетие — факт чрезвычайно редкий. Чтобы жить в искусстве полнокровной жизнью в течение столь длительного времени, нужен не только талант — нужны особая сверхчуткость к запросам дня, неуядаемая молодость души, чтобы ее художнические струны легко и ясно отзывались на запросы зрителей.

В первые послереволюционные годы Игорь Владимирович был среди тех активных строителей социалистической культуры, которые считали, что дух эксперимента и новаторства обязателен для художника новой эпохи. Он многие годы работал в театре под руководством Вс. Мейерхольда — одного из самых ярких советских режиссеров, в театре совершенствовался большой природный дар актера, вместе с режиссером искал он новые выразительные средства для того, чтобы обновить древнее искусство сцены.

Искали новые приемы, ритмы и пластику, но прежде всего думали о новых идеях. Ильинский участвовал в первых представлениях пьес великого Маяковского — играл в «Мистерии-буфф», исполнял главную роль в спектакле «Клоп», где в полной мере раскрылась язвительная сила сатирического дарования актера. Его образ Присыпкина, «бывшего рабочего», которого затянуло нэпманское обывательское болото, обладал большой глубиной и обобщающей силой. За сатирой сквозила драма. Поэт, артист и режиссер уловили в этом характере опасные приметы. Они показали страшную власть мещанства и обывательщины, которые могут погубить нестойкого человека. Ильинский играл «беспросветную на-

глость мещанина» (слова из его книги «Сам о себе»).

Игорь Владимирович попробовал свои силы во многих театрах и как бы синтезировал в своем искусстве приемы и средства многих театральных систем. В сочетании с подвижностью его природного дарования эта разнообразная школа сделала Ильинского актером бесконечно широкого диапазона, которому подвластны все жанры — от легкого водевиля до высокой трагедии.

В первые десятилетия своей творческой жизни он отдаст предпочтение комедийным и сатирическим ролям. И в этом жанре актер вряд ли превзойден кем-либо в 20—30-е годы.

В начале 20-х Ильинский пришел в кино. Вспомним «Закройщика из Торжка», «Праздник святого Йоргена», «Процесс о трех миллионах», «Мисс Менд», «Поцелуй Мери Пикфорд». Популярность Ильинского после выхода этих картин на экран была огромной, и по заслугам. Он был в коллективе тех талантливых людей, которые создавали советский кинематограф, ту его линию, что связана с веселым, комедийным отображением жизни.

Конечно, нужно делать скидку на время. Характеры в этих фильмах были во многом условными, придуманными, их связи с реальностью просматривались в сюжетах не всегда отчетливо. Но тем более велика заслуга актера, чье искусство не может быть отвлеченным: ему зритель либо верит, либо не верит. Ильинскому верили безусловно даже тогда, когда он играл героев с подчеркнуто условными именами, — Тапиока в «Процессе», Франц — в «Празднике». Веру зрителей в реальность героев создавали психологическая правда характеров, точность деталей, непосредственность и легкость исполнения. Ильинский был натурален, трогателен и комичен в самых условных ситуациях. Он смешил, но смешили и многие ныне забытые актеры. Почему же не забыты фильмы с Ильинским, его роли?

В игре этого актера была неожиданная новизна. Он решительно ломал остатки салонной манерности дореволюционного исполнительского стиля, противопоставив грубому комикованию изящную юмористическую легкость, хотя отнюдь не пренебрегал трюком. Известно, что актер своеобразно отражает время, он не в силах, как драматург, отобразить его в сюжетах. Актер может передать только самое тонкое, но и самое высшее — дух времени. Ильинский в своих юмористических ролях был созвучен эпохе энтузиазма, с ее ломкой старого, с ее беззаботным подчас отказом от всего, что связывалось с понятием «старый мир». «Нам остались от старого мира только папиросы «Ира», — шутил в своих рекламках Маяковский. Сам актерский стиль Ильинского был новым.

Заслуги его перед зрителями есть одновременно и заслуги перед искусством. Ильинский как актер кино и театра в удивительно естественном сплаве представил как достижения «левого» искусства с его подчеркнутым увлечением формальной стороной профессионализма, так и поиски глубинного психологизма, внутренней правды, которую традиционно исповедует русское искусство.

Он уловил и выразил дух эпохи.

Ну, кто, скажите, не помнит фильма «Волга-Волга» с его радостной и ликующей инто-



Кадр из фильма «Волга-Волга». В роли Бывалова — И. Ильинский

нацией, верой в самое хорошее и доброе, что должно быть подарено человеку. В этом мире света, музыки и песен крутится, мешая всем, смешной человек по фамилии Бывалов в исполнении Ильинского. Маленький бюрократик с великой убежденностью, что его служебный пост на ниве местной промышленности важнее любого таланта. Вы помните, как был он смешон. Однако актер, а с ним, конечно, и режиссер картины Г. Александров прозорливо увидели в мелком бюрократике все родовые черты бюрократа крупного и законченного. И его манию величия, и душевную пустоту, и вопиющую самоуверенность при полном отсутствии понятия о существе дела, и ничем неколебимое убеждение, что без его участия и руководства люди ничего сделать не смогут. Сатирический образ Бывалова — один из самых художественно метких в нашем кинематографе. Позднее, уже в 1956 году, Ильинский сыграет роль Огурцова в фильме «Карнавальная ночь». Это будет яркая вариация на знакомую тему, хотя и здесь актер и режиссер (Э. Рязанов) найдут живые приметы, которые отличают бюрократа образца 1938 года от бюрократа года 56-го. Ильинский играл энергичного, инициативного, деятельного дурака. Постановщик фильма говорит, что «актер буквально «раздел» своего героя».

Спустя двенадцать лет писатели-сатирики Б. Ласкин и В. Поляков продлят экранную жизнь Огурцова в фильме «Старый знакомый», который поставит сам И. Ильинский совместно с режиссером А. Кольцатым.

На экране Ильинский сыграл немного ролей, но тем не менее его творчество на экране — неотъемлемая часть советского кино, его живая биография. К сожалению, кинематограф использовал Ильинского только как актера комедийного толка. Даже роль вполне серьезного человека — полководца Кутузова — Ильинский сыграл в кинокомедии («Гусарская баллада»). Сыграл блистательно, с тем внутренним тактом, который по плечу только мастеру высочайшего художественного вкуса.

В театре талант Игоря Владимировича раскрылся несравненно многограннее, нежели в кино.

На сцене Малого театра, куда Ильинский пришел в 1938 году, он сыграл множество ролей

классического репертуара — Счастливец в «Леесе», Хлестакова и городничего в «Ревизоре». Две его сценические работы запечатлены в фильмах-спектаклях «Горе от ума» (Загорецкий) и «Волки и овцы» (Аполлон Мурзавецкий).

В театре актер соприкасался и с ролями драматического плана. Среди вершинных его достижений — крестьянин Аким во «Власти тьмы» Л. Толстого. Этот старик видит всю мерзость окружающей действительности, и его моральное осуждение той жизни полно огромной силы отрицания. Именно Аким в исполнении Ильинского нес в себе всю силу толстовского неприятия страшного мира тьмы, невежества и собственности. На сцене Малого театра Ильинский создал образ самого Льва Николаевича Толстого в пьесе И. Друцэ «Возвращение на круги своя». Нужно представить себе дистанцию — от мелкого воришки Тапиоки до гения русской литературы, чтобы понять бесконечность актерского дара Игоря Владимировича.

Телевидение подарило нам счастливую возможность общения с Ильинским-чтецом. В его удивительном театре одного актера ожил мир героев А. Чехова и Н. Гоголя, актер читает смешные рассказы М. Зощенко, стихи английских поэтов в переводах С. Маршака, басни. В наш дом вошел интересный собеседник, тонкий пропагандист литературы. Он как бы дарит всем умное слово и несуетное ощущение художественных радостей. Давайте вспомним давние роли Ильинского и прислушаемся к его сегодняшнему голосу. В нем звучит мудрость человека, познавшего тайны своего искусства, а вместе с ними и тайны человеческого существа, ибо искусство этого актера, его работа на протяжении почти семидесяти лет как раз и состояла в том, чтобы понять людей, нас с вами. А поняв, показать так, чтобы мы узнали самих себя лучше и глубже и либо порадовались, либо задумались. Это трудная работа.

24 июля Игорю Владимировичу исполнится 85 лет. Поздравим артиста и сердечно поблагодарим за все душевные радости, которые он подарил нам.

Вернем на экран ленты «Волга-Волга», «Волки и овцы» (две серии), «Встречи с Игорем Ильинским», «Горе от ума» (две серии), «Гусарская баллада», «Закройщик из Торжка», «Карнавальная ночь», «Праздник святого Йоргена», «Старый знакомый», чтобы дать возможность зрителям вновь ощутить искусство великого мастера.

**Ю. РЫБАКОВ,**  
кандидат искусствоведения

*Об Ильинском — народный артист СССР А. Кторов:*

*«...трагическое столь же близко и подвластно Ильинскому, как и комическое... именно трагедийное дарование не позволило Ильинскому сделать из Бывалова и Огурцова только комические маски, только смешные персонажи... Это сатирическое разоблачение в духе Гоголя, Салтыкова-Щедрина, в традициях Маяковского. Сыграв хрестоматийных бюрократов, Ильинский, без сомнения, создал лучшие сатирические образы советского кино».*

## «Коммунист»



Советское кино создало новый жанр, который стал в нашем кинематографе ведущим, получил также развитие в искусстве социалистических стран, а ныне принят на вооружение и прогрессивными художниками Запада, — жанр историко-революционного фильма. От эйзенштейновских «Стачки» и «Броненосца «Потемкина» до кинолениннаны — таков диапазон этого жанра. Одной из самых ярких его вершин представляется фильм «Коммунист» (1957), поставленный Юлием Райзманом по сценарию Евгения Габриловича.

Что сделало эту ленту классической? Ведь ко времени ее появления на экране советские зрители видели десятки картин о революции и гражданской войне, о том, как в боях и муках рождался новый мир. А «Коммунист» — картина внешне достаточно скромная: события, показанные в ней, никак не решающие для судьбы Страны Советов, ее герой — не революционер, прошедший школу подполья, не героический комиссар, а обыкновенный завскладом на строительстве небольшой электростанции...

Ответ дает само название фильма. Его героя можно назвать рядовым партии, который «не чинов и не пайков искал» у нее, а бескорыстно и самоотверженно служил идее коммунизма и в конце концов отдал за нее жизнь. Ответ кроется и в тонком мастерстве создателей картины, в лиричности и удивительно теплоте рассказа.

Райзман — «актерский режиссер», для него явно главное — человеческие характеры и судьбы, воплощенные трудом актеров. В его картинах раскрылись таланты многих «звезд» советского кино. Но, может быть, самым крупным и памятным для нас открытием Райзмана стал Евгений Урбанский, сыгравший роль коммуниста Василия Губанова. Сильный, упорный, самоотверженный и вместе с тем на редкость скромный и деликатный, Урбанский-Губанов покорила зрителей. В нем справедливо увидели Коммуниста с большой буквы, идеального героя нашего времени, причем отнюдь не плакатного, а человека при всех его высоких качествах простого, понятного, близкого каждому зрителю. Именно человечность героя, думается, предопределила счастливую судьбу этому открыто партийному произведению и в зарубежном прокате.

Авторы так строят сюжет, что Губанов, занятый повседневными делами и заботами — выдачей олифы

со склада, поисками гвоздей, «проталкиванием» застрявшего поезда с хлебом и т. п., — постепенно вырастает в олицетворение революции. Там, где другой человек беспомощно развел бы руками, Губанов яростно преодолевает невозможное и добивается своего. Своего, но не личного, потому что все, что он делает, нужно людям, нужно стройке.

Кульминационным в этом смысле представляется эпизод рубки леса. Поезд с хлебом застрял в снегах на лесном полустанке. Остыла топка; нет ни угля, ни дров. Усталая паровозная бригада ложится отдыхать, ибо мыслимое ли дело — валить лес, пилить, рубить на дрова... Но хлеба ждут люди на стройке. И Губанов, не менее уставший, чем остальные, выходит из теплого домика и рубит, и валит лес. Его целеустремленность и упрямство в конце концов повлияют на бригаду: люди встанут и, проклиная неугомонного парня, возьмутся за пилы и топоры. Критика справедливо отмечала, что в этой сцене герой не только рубит лес — он дает бой равнодушью.

Чрезвычайно важна мысль о нравственном влиянии таких людей, как Губанов, на окружающих. Сам он, кажется, даже не подозревает о том, как его душевная чистота, непоколебимая вера в необходимость и возможность утверждения новой жизни, способность первому взяться за самое трудное воздействуют на других. Все, кто с Губановым хотя бы раз соприкоснулись, уходят далее в жизнь внутренне обогащенные.

Особенно очевидно это в судьбе Анюты (арт. С. Павлова), жены примитивного крестьянина Федора, которую «выпрямит» горячая и благородная любовь Губанова. Похороны любимого, она в финальных кадрах уходит с ребенком на руках на стройку — в тесном и эгоистичном мире Федора Анюта уже не сможет жить. Думается, что не бесследной оказалась встреча с Губановым и для Федора.

«Коммунист» делали выдающиеся мастера советского кино. О работе каждого — операторов, композитора, художников, актеров — можно было бы говорить долго. Но, пожалуй, более всего фильм и по сей день поражает тем, с какой глубиной и психологической достоверностью раскрыта здесь тема руководящей роли партии, ее народных корней. Ведь героем повествования, повторим, выступает здесь рядовой партии, которому суждено прожить на наших глазах несколько месяцев и погибнуть под пулями бандитов. На его могиле встанет скромный столбик с красной звездой. Но след на земле он оставит неизгладимый.

Необходимо отметить еще одну особенность фильма — рассказ в нем ведется от имени сына Губанова и Анюты. Этот прием обусловил и особенную задумчивость интонаций, и мудрость в оценках прошлого, и вместе с тем подчеркнут преемственность, связь поколений. Габрилович и Райзман тем самым как бы создали возможность возврата к образу Губанова — уже на ином материале, на судьбе его сына. Появившийся десять лет спустя сценарий так и назывался «Сын коммуниста», фильм же вышел под названием «Твой современник» (1967). Другое время, другие у людей заботы, но сын коммуниста предстает таким же горячим борцом, которому до всего есть дело, каким был Губанов-старший. Сравнивая эти два фильма, критик С. Фрейлих справедливо писал: «Эта современная картина дышит тем же революционным пафосом, она открывает природу противоречий современной жизни и, правильно изобразив эти противоречия, помогает жизни их преодолевать». «Твой современник» показал, что дух героев революции живет в их сыновьях.

Р. СОБОЛЕВ,  
кандидат искусствоведения

## Июль — сентябрь 1986

### ИЮЛЬ

6 — 55 лет со дня рождения композитора Александра Флярковского, автора музыки к фильмам «Это случилось в милиции», «Путь в «Сатурн», «Конец «Сатурна», «Еще раз про любовь», «Если ты мужчина...», «Цена быстрых секунд», «Бой после победы», «Русское поле», «Океан», «День для размышления», «Открытое сердце» и др. 10 — 25 лет со дня премьеры фильма «Алые паруса» (реж. А. Птушко). 12 — 25 лет со дня премьеры документального полнометражного фильма «Первый рейс к звездам» (реж. Б. Боголепов, И. Копалин, Г. Косенко). 17 — 95 лет со дня рождения писателя Бориса Лавренева (1891—1959), по произведениям которого поставлены фильмы «И был вечер, и было утро...», «Разлом», «Седьмой спутник», «Сорок первый», «Ярость», по его сценарию — «Залп «Авроры». 18 — 55 лет со дня рождения оператора и режиссера Наума Ардашников, снявшего фильмы «Твой современник», «Сюжет для небольшого рассказа», «Визит вежливости», «Выбор цели», «Странная женщина», «Поэма о крыльях», «Что можно Кузенкову?», «Лунная радуга», постановщика картины «Пришла и говорю» и телефильма «Вся королевская рать». 18 — 50 лет со дня рождения режиссера Юрия Ильенко, постановщика фильмов «Белая птица с черной отметиной», «Праздник печеной картошки», «Полоска нескошенных диких цветов», «Лесная песня, Мавка», «Легенда о княгине Ольге» и др. 20 — 95 лет со дня рождения актера Владимира Володина (1891—1958), снявшегося в фильмах «Цирк», «Волга-Волга», «Светлый путь», «Первая перчатка», «Новые похождения Кота в сапогах» и др. 20 — 65 лет со дня рождения писателя и кинокритика Владимира Баскакова, по повести которого «Кружок на карте» поставлен фильм «Копус генерала Шубникова», автора сценария (с К. Рапопортом) фильма «Ворота в небо» по своей одноименной повести. 20 — 20 лет со дня премьеры второй серии фильма «Война и мир» (реж. С. Бондарчук). 22 — 90 лет со дня рождения режиссера и кинодраматурга Владимира Петрова (1896—1966), постановщика фильмов «Гроза», «Без вины виноватые», «Петр Первый», «Ревизор», «Накануне», «Русский лес» и др. 22 — 25 лет со дня премьеры документального полнометражного фильма «Мир дому твоему» (реж. Е. Учитель). 24 — 85 лет со дня рождения актера Игоря Ильинского, снявшегося в фильмах «Закройщик из Торжка», «Праздник святого Йоргена», «Волга-Волга», «Карнавальная ночь», «Гусарская баллада», «Горе от ума», «Волки и овцы», «Старый знакомый», «Встречи с Игорем Ильинским» и др. 25 — 55 лет со дня рождения режиссера научно-популярного кино Феликса Соболева (1931—1984), постановщика полнометражных фильмов «Язык животных», «Думают ли животные?», «Я и другие», «Когда исчезают барьеры» и др. 31 — 80 лет со дня рождения актрисы Веры Марецкой (1906—1978), снявшейся в фильмах «За-

кройщик из Торжка», «Поколение победителей», «Зори Парижа», «Член правительства», «Дело Артамоновых», «Она защищает Родину», «Свадьба», «Сельская учительница», «Мать» и др. В июле 20 лет назад на XVII МКФ фильмов для детей в Венеции главной награды «Золотой лев» была удостоена картина «Звонят, откройте дверь!» (реж. А. Митта) за поэтическую и лирическую трактовку проблем подростков.

### АВГУСТ

7 — 85 лет со дня рождения актрисы и режиссера Юлии Солнцевой, снявшейся в фильмах «Папиросница от Моссельпрома», «Земля». Как режиссер она участвовала в создании ряда фильмов вместе с А. Довженко («Аэроград», «Щорс», документального «Битва за нашу Советскую Украину» и др.), поставила несколько фильмов по сценарию А. Довженко (в фонде есть, например, «Поэма о море»), а также картину о творчестве А. Довженко «Золотые ворота». 8 — 55 лет со дня рождения режиссера Арунаса Жебрюнаса, постановщика фильмов «Девочка и эхо», «Красавица», «Полуночник», «Чертова невеста», «Ореховый хлеб», «Путешествие в рай», телефильма «Богач, бедняк...» и др. 10 — 85 лет со дня рождения актера Николая Хмелева (1901—1945), снявшегося в фильмах «Конец Санкт-Петербурга», «Поколение победителей», «Человек в футляре» и др. 11 — 65 лет со дня рождения Бориса Бунеева, постановщика фильмов «Старый дом», «Последняя встреча», «Деревня Утка», «Злой дух Ямбуя», «Серебряные озера», «Костер в белой ночи» и др. 13 — 85 лет со дня рождения актера Бориса Чиркова (1901—1982), снявшегося в фильмах «Чапаев», кинотрилогии о Максиме, «Учитель», «Александр Пархоменко», «Волочаевские дни», «Нахлебник», «Дорогой мой человек», «Ижорский батальон», «Живые и мертвые», «Сердце Бонивура», «Мятежные заставы» и др. О жизни и творчестве этого актера рассказывает документальный фильм «Наш друг Максим». 13 — 80 лет со дня рождения режиссера Ивана Лукинского, постановщика фильмов «Чук и Гек», «Солдат Иван Бровкин», «Иван Бровкин на целине», «Прыжок на заре», «Товарищ Арсений», «Взорванный ад», «Деревенский детектив», «Истоки», «Колыбельная для мужчин», «Поединок в тайге» (последние два — совместно с В. Златоустовским). 15 — 55 лет со дня рождения композитора Микаэла Таривердиева, автора музыки к фильмам «Добро пожаловать, или Посторонним вход воспрещен», «Король-олень», «Ирония судьбы, или С легким паром», «Преступление и наказание», «Судьба резидента», «Возвращение резидента», «Ученик лекаря», «Медный ангел» и др. 20 — 65 лет со дня рождения композитора Леонида Афанасьева, автора музыки к фильмам «Прыжок на заре», «Евдокия», «Когда деревья были большими», «Игра без правил», «Отец и сын», «Голубые молнии», «Свадебная ночь», многосерийным телефильмам «Тени исчезают в полдень», «Вечный зов» и др. 27 — 90 лет со дня рождения актрисы Фаины Раневской (1896—1984), снявшейся в фильмах «Пышка», «Ошибка инженера Кочина», «Подкидыш», «Мечта», «Дума про казака Голоту», «Слон и веревочка», «Весна», «Легкая жизнь», «Свадьба», «Человек в футляре»,

«Встреча на Эльбе», «Золушка», «Как поссорился Иван Иванович с Иваном Никифоровичем» и др. Рассказ об этой актрисе вошел в полнометражный документальный фильм «Старые мастера». 29 — 45 лет со дня выхода на экран фильма «Антон Иванович сердится» (реж. А. Ивановский).

## СЕНТЯБРЬ

2 — 60 лет со дня рождения актера Евгения Леонова, снявшегося в фильмах «Полосатый рейс», «Донская повесть», «Первый курьер», «Виринея», «Зигзаг удачи», «Гори, гори, моя звезда», «Не горюй!», «Чайковский», «Белорусский вокзал», «Джентльмены удачи», «Совсем пропащий», «Гонимые», «Под каменным небом», «Премия», «Афоня», «Длинное, длинное дело...», «Легенда о Тиле», «Карусель», «Мимино», «Женитьба», «Смешные люди», «Верой и правдой», «Осенний марафон», «За спичками», «Слезы капали» и др. 5 — 20 лет со дня премьеры фильма «Никто не хотел умирать» (реж. В. Жалаквичюс). 11 — 40 лет со дня выхода на экран фильма «Белый клык» (реж. А. Згуриди). 12 — 45 лет со дня принятия постановления Совнаркома Казахской ССР об организации Казахской киностудии в Алма-Ате. 15 — 50 лет со дня выхода на экран фильма «Дети капитана Гранта» (реж. В. Вайншток). 16 — 45 лет со дня выхода на экран фильма «Маскарад» (реж. С. Герасимов). 21 — 75 лет со дня рождения актера Марка Бернеса (1911—1969), снявшегося в фильмах «Человек с ружьем», «Истребители», «Большая жизнь», «Два бойца», «Ночной патруль», «Это случилось в милиции» и др. 25 — 80 лет со дня рождения композитора Дмитрия Шостаковича (1906—1975), автора музыки к фильмам «Встречный», «Златые горы», трилогии о Максиме, «Человек с ружьем», «Зоя», «Подруги», «Молодая гвардия», «Овод», «Пять дней — пять ночей», «Гамлет», «Король Лир» и др. О творчестве композитора рассказывают полнометражные ленты «Дмитрий Шостакович» (документальная) и «Шостакович — композитор и время» (научно-популярная). 29 — юбилей актрисы Аллы Демидовой, снявшейся в фильмах «Дневные звезды», «Живой труп», «Служили два товарища», «Степень риска», «Шестое июля», «Щит и меч», «Чайковский», «Ты и я», «Чайка», «Визит вежливости», «Бегство мистера Мак-Кинли», «Выбор цели», «Легенда о Тиле», «Всегда со мною», «Повесть о неизвестном актере», «Аленький цветочек», «Отец Сергей», «Звездопад», «Время отдыха с субботы до понедельника».

## Новые книги

### Издает «Искусство»

Листов В. С. ЛЕНИН И КИНЕМАТОГРАФ. 1917—1924 ГОДЫ. М., «Искусство», 1986, тир. 10 000 экз., ц. 1 руб. 50 коп.

Партийная и государственная деятельность В. И. Ленина по налаживанию и развитию первой в мире социалистической кинематографии, теоретические взгляды на кино, которое вождь мирового пролетариата

считал важнейшим из искусств, — обо всем этом обстоятельно рассказывает автор монографии. Интересно описание прижизненных документальных съемок Владимира Ильича. Читатели узнают и о личных пристрастиях Ленина-кинорежиссера.

Тарасова-Красина Т. Л. ГЕННАДИЙ МЯСНИКОВ. М., «Искусство», 1986, тир. 25 000 экз., ц. 1 руб. 20 коп.

«Знакомое всем нам: открывается театральная завеса, и в зале вспыхивают аплодисменты. Зрители аплодируют художнику, автору декораций. Но приходилось ли вам слышать, чтобы кинозритель аплодировал декорациям, а после просмотра упомянул о работе художника наравне с режиссурой или мастерством актеров? Отчего так происходит?» — задает вопрос автор книги. Причина, видимо, в том, что работа художника кино настолько органично связана с «тканью» всего фильма, что просто невозможно воспринять ее в отрыве от других «составляющих». Однако такое единство и есть почерк настоящего мастера. При участии художника кино Г. Мясникова, начиная с 1946 года, поставлено несколько десятков фильмов. Он сотрудничал с ведущими режиссерами разных поколений — А. Довженко и С. Васильевым, А. Птушко и Ю. Райзманом, М. Калатозовым и А. Роомом, С. Бондарчуком и Э. Рязановым.

...Фильм «Война и мир». На экране — Москва 1812 года, ее архитектурные ансамбли, дворцовые залы и светские салоны, городские особняки и сельские усадьбы, наконец, грандиозные панорамы полей сражений. Чтобы кинозритель увидел столицу такой, какой она была сто пятьдесят лет назад, потребовалось подготовить сотни декорационных и натуральных объектов, предметов реквизита, костюмов. Во всем этом принимал участие Геннадий Алексеевич Мясников, человек широкого творческого диапазона, одаренный и ищущий художник.

ШАГИ СОВЕТОВ: КИНОКАМЕРА ПИШЕТ ИСТОРИЮ. 1958—1982 гг. Книга-альбом в трех выпусках. Вып. 3. М., «Искусство», 1986, тир. 25 000 экз., ц. 12 руб. 50 коп.

Вышла в свет третья книга фундаментального издания «Шаги Советов: кинокамера пишет историю» (первая выпущена в 1979 г., вторая — в 1981-м). С помощью кадров из кинохроники и документальных фильмов в книге-альбоме воссоздана история нашей страны, отражены важнейшие события, дела и свершения с 1958 по 1982 годы. Через призму исторических дат и событий здесь прослеживаются процесс развития советской кинопублицистики, история создания наиболее примечательных кинолент, рассказана и творческая биография их авторов. Содержание дополняет более тысячи иллюстраций.

Асенин С. В. МИР МУЛЬТИФИЛЬМА: ИДЕИ И ОБРАЗЫ МУЛЬТИПЛИКАЦИОННОГО КИНО СОЦИАЛИСТИЧЕСКИХ СТРАН. М., «Искусство», 1986, тир. 25 000 экз., ц. 2 руб. 60 коп.

Эта книга будет выпущена в серии «Зарубежное киноискусство». Ее открывает рассказ о советской школе рисованного и кукольного кино. Вобрав лучшее, что было создано в мировой мультипликации, и развивая свои творческие принципы, она оказала бесспорное влияние на рост молодого искусства в кинематографе стран социализма. Отличительная особенность советской мультипликации — повышенное внимание к юным кинозрителям: около 80 % фильмов создается для них.

Издание богато иллюстрировано, рассчитано на широкий круг читателей.





Начинающему киномеханику

## Основные элементы и узлы звуковоспроизводящих устройств

В звуковоспроизводящих устройствах (усилителях низкой частоты, электроакустической аппаратуре, автоматике кинопоказа, питающих выпрямителях) применяются резисторы, конденсаторы, точные детали, электронные лампы, полупроводниковые элементы и другие детали и узлы, которые мы и рассмотрим в настоящей статье.

### Резисторы

К резисторам относятся проводники, по которым протекает ток, прямо пропорциональный приложенному напряжению и обратно пропорциональный собственному сопротивлению. Резисторы применяются в качестве нагрузок усилительных каскадов, делителей напряжения, регуляторов уровня.

#### РЕЗИСТОРЫ С ПОСТОЯННЫМ СОПРОТИВЛЕНИЕМ

Непроволочные постоянные резисторы выполняются из углеродистых соединений или металла. Проводящий материал прессуют в виде стержня (объемные резисторы) либо наносят тонким слоем на стержень или трубку из керамики (поверхностные или пленочные резисторы).

Наиболее распространены следующие типы непроволочных постоянных резисторов: ВС — углеродистые влагостойкие, МТ — металлизированные теплостойкие, МЛТ — металлизированные лакированные малогабаритные, МОН — металлоокисные низкоомные, КИМ — композиционные изолированные малогабаритные, КММ — композиционные мегомные малогабаритные.

В измерительной аппаратуре используют резисторы повышенной стабильности и точности (прецизионные): УЛИ — углеродистые лакированные измерительные, БЛП — бороуглеродистые лакированные прецизионные, МЛП — металлизированные лакированные прецизионные.

В обозначении резистора дается его краткая характеристика и допустимая мощность рассеяния. Например, МЛТ-0,25 — металлизированный лакированный термостойкий с допустимой мощностью рассеяния 0,25 Вт (на рис. 1 показан их внешний вид). Непроволочные постоянные резисторы широко применяются в радиоаппаратуре. Они дешевы, имеют небольшие размеры, малую собственную емкость и индуктивность. Стабильность непроволочных резисторов достаточно высока.



Рис. 1. Непроволочные постоянные резисторы



Рис. 2. Проволочные постоянные резисторы

Проволочные постоянные резисторы (рис. 2) — шунты и добавочные сопротивления к измерительным приборам, различные сопротивления в цепях мощной аппаратуры — применяют в радиоаппаратуре в тех случаях, когда нужно иметь очень точную величину сопротивления или на резисторе должна рассеиваться большая мощность.

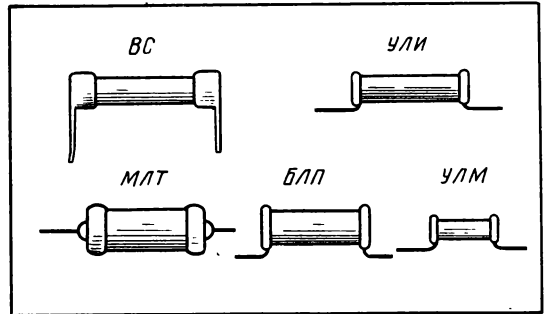
Для изготовления таких резисторов проволоку из высокоомного сплава наматывают на каркас из изоляционного материала — гетинакса, текстолита, фарфора. Проволочные резисторы обладают значительной собственной индуктивностью и емкостью и в высокочастотных цепях применяются мало. Для уменьшения индуктивности применяют бифилярную намотку: провод складывается вдвое, токи в соседних витках имеют противоположное направление, и магнитные поля обеих половин обмотки взаимно уничтожаются.

Промышленность выпускает проволочные резисторы следующих типов: ПЭ — проволочный эмалированный (остеклованный), ПЭВ — проволочный эмалированный влагостойкий, ПЭВР — с передвижным хомутом для регулировки. Для малогабаритной аппаратуры изготавливают проволочные резисторы: МВС — микропроволочные высоковольтные в стеклянной изоляции, МВСГ — микропроволочные высоковольтные в стеклянной изоляции, герметизированные, ПКВ — проволочные влагостойкие.

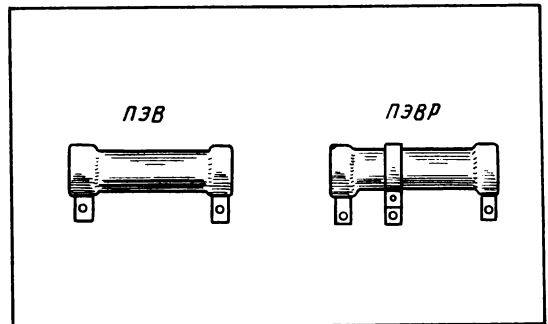
### РЕЗИСТОРЫ С ПЕРЕМЕННЫМ СОПРОТИВЛЕНИЕМ



Рис. 3. Резисторы переменного сопротивления

Переменные резисторы (рис. 3) служат для регулировки токов и напряжений в цепях радиоаппаратуры. При помощи переменных резисторов регулируется громкость, тембр звучания и т. д. Наиболее распространены непроволочные переменные резисторы типов: СП — сопротивления переменные объемные, ТК и ТВК (последний с выключателем питания). Резисторы СП, ТК и ТВК изготавливают с проводящим слоем на гетинаксовом основании.

Переменные резисторы характеризуются различной зависимостью изменения сопротивления от угла поворота подвижного контакта. Группа А соответствует линейной зависимости, группы Б и В — нелинейной (Б — логарифмическая зависимость, В — показательная).

### Конденсаторы

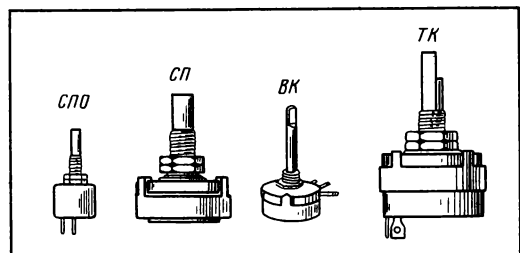
Конденсаторы постоянной емкости применяют в аппаратуре в основном для разделения токов разных частот.

В бумажных конденсаторах обкладками служит оловянная или алюминиевая фольга, диэлектриком — бумага, пропитанная парафином или компаундом. Полосы фольги свертывают в рулон и помещают в картонный, металлический или керамический корпус.

Эти конденсаторы дешевы, но имеют большие диэлектрические потери. Они непригодны для цепей высокой частоты, например для колебательных контуров. Их применяют в цепях питания и звуковых частот.

Бумажные конденсаторы (внешний вид некоторых из них дан на рис. 4) КБГ-И, КБГ-М, КБГ-МН, КБГ-МП, БГТ, МБГО и др. пригодны для работы в цепях постоянного, переменного и пульсирующего тока.



Рис. 4. Бумажные конденсаторы

Диэлектриком слюдяных конденсаторов (рис. 5) служит слюда. Обкладки выполнены из фольги или нанесены на поверхность слюды в виде тонкого металлического слоя. Для уменьшения внешних влияний конденсаторы опрессовывают пластмассой (КСО) или помещают в герметизированный металлический корпус (СГМ).



Рис. 5. Слюдяные конденсаторы

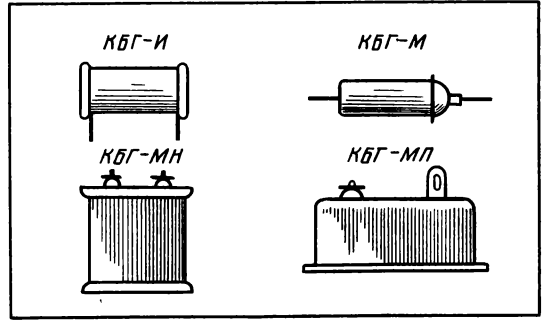

Рис. 6. Керамические конденсаторы

В керамических конденсаторах (рис. 6) в качестве диэлектрика используются специальные сорта керамики, имеющие малые потери на высоких частотах.

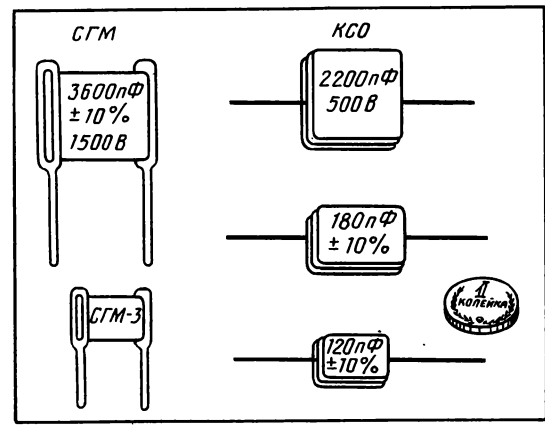
Обкладки в виде тонкого слоя серебра наносят на поверхности керамики. Сверху конденсатор покрывают цветной эмалью. Наиболее распространены керамические конденсаторы типов КТ (трубчатый) и КД (дискковый).

Керамические конденсаторы пригодны для работы в цепях постоянного и переменного токов. Их используют в качестве разделительных и блокирующих в усилителях низкой частоты.

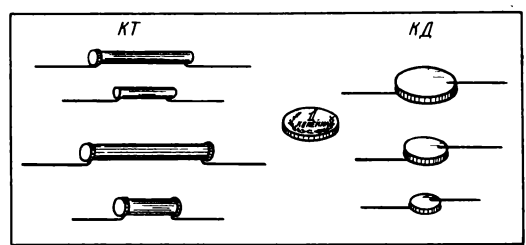
Электролитические конденсаторы (рис. 7) имеют большую емкость при сравнительно небольших размерах. Одной обкладкой такого конденсатора (анодом) служит металлическая фольга, другой (катодом) является электролит, диэлектриком — слой окиси на поверхности фольги. Промышленность выпускает несколько типов электролитических конденсаторов, отличающихся материалом и толщиной фольги, материалом прокладок и составом электролита. Фольгу выполняют из тантала или алюминия, для прокладок применяют шелк или бумагу, электролитом служит смесь этилового спирта с этиленгликолем или метилгликолем.



Рис. 7. Электролитические конденсаторы

Недостатки электролитических конденсаторов — большие токи утечки и большие потери. Кроме того, они непригодны для работы в цепях переменного тока. Их можно включить только в цепь постоянного или пульсирующего напряжения, обязательно соблюдая полярность.

У малогабаритных электролитических конденсаторов выводы отмечены знаками «+» и «-».

Электролитические конденсаторы применяют в качестве блокирующих и переходных в цепях низкой частоты, в развязывающих фильтрах и фильтрах выпрямителей.

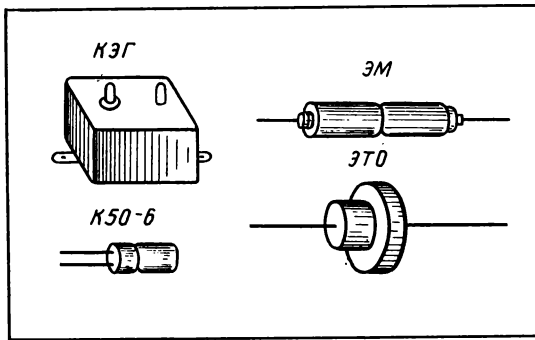
## Фоторезисторы

Фоторезисторы (рис. 8) — полупроводниковые приборы, изменяющие активное сопротивление под действием падающего света. Для изготовления фоторезисторов применяют сернистый или селенистый кадмий, спрессованный в круглую или прямоугольную таблетку. В некоторых типах тонкий слой полупроводника наносят на стеклянную пластинку. От полупроводникового слоя делают выводы во внешнюю цепь. Фоторезистор

помещают в пластмассовый, металлический или металлостеклянный герметизированный корпус.



Рис. 8. Фоторезисторы:  
а — конструкция; б — обозначение

## Моточные детали

К моточным деталям, применяемым в схемах звуковоспроизводящих устройств, относятся трансформаторы, автотрансформаторы и дроссели. По своей конструкции моточные детали весьма сходны: все они имеют железный или ферритовый сердечник, на котором размещены одна или две катушки изолированной медной проволоки на картонных каркасах.

По назначению трансформаторы делятся на сетевые, входные и выходные.

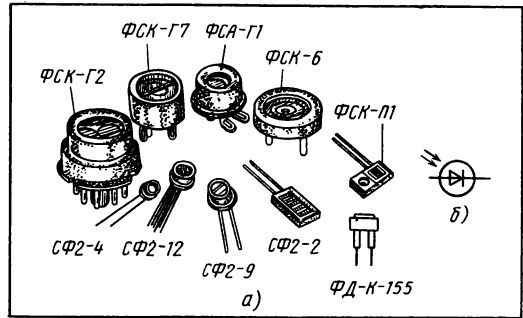
Сетевые трансформаторы первичной обмоткой включаются в сеть, а со вторичных обмоток напряжение подается на выпрямители, цепи накала и сигнальные лампы. Входные трансформаторы связывают источники напряжения звуковой частоты (магнитные головки, микрофоны и т. д.) с выходом усилителей, а выходные согласовывают внутреннее сопротивление выходного каскада усилителя с сопротивлением звуковых катушек громкоговорителей. Автотрансформаторы (чаще всего — регулируемые) служат для поддержания необходимого напряжения питания усилителей.

## Электронные лампы

Из большого количества типов электронных ламп, выпускаемых промышленностью, в звуковоспроизводящих устройствах используется лишь незначительная часть.

Электронные лампы в зависимости от числа электродов внутри баллона делятся на диоды (двухэлектродные лампы), триоды (трехэлектродные лампы), тетроды (четырёхэлектродные лампы) и пентоды (пятиэлектродные лампы), а также комбинированные, совмещающие в одном баллоне две лампы (6Н7, 6Н9 и др.).

Лампы выпускаются со стеклянными и металлическими баллонами. Двухэлектродные лампы предназначаются для выпрямления переменного тока в постоянный в кенотронных выпрямителях и выпрямителях смещений. Для выпрямления используются лампы 5Ц4С и 5Ц3С.



Рис. 9. Цоколевка электронных ламп

Для усиления напряжения и токов звуковой частоты применяются усилительные трех-, четырех- и пятиэлектродные лампы. К ним относятся 6Н8С, 6Н9С, 6Н7С, 6Ж7, 6Ж8, 6П3С, Г-807, 6Ж32П, 6Н3П, 6Н2П, 6Ф5П, 6Р3С и др. (на рис. 9 приведена цоколевка электронных ламп, применяемых в звуковоспроизводящей аппаратуре).

## Полупроводниковые приборы

Полупроводниковые приборы — группа электронных приборов, в которых используются физические перемещения электрических зарядов в кристаллических веществах. Техника полупроводниковых приборов стала самостоятельной областью электроники. Полупроводники получают все большее распространение в технике киноаппаратуры, они применяются в выпрямительных и усилительных устройствах и схемах автоматического управления.

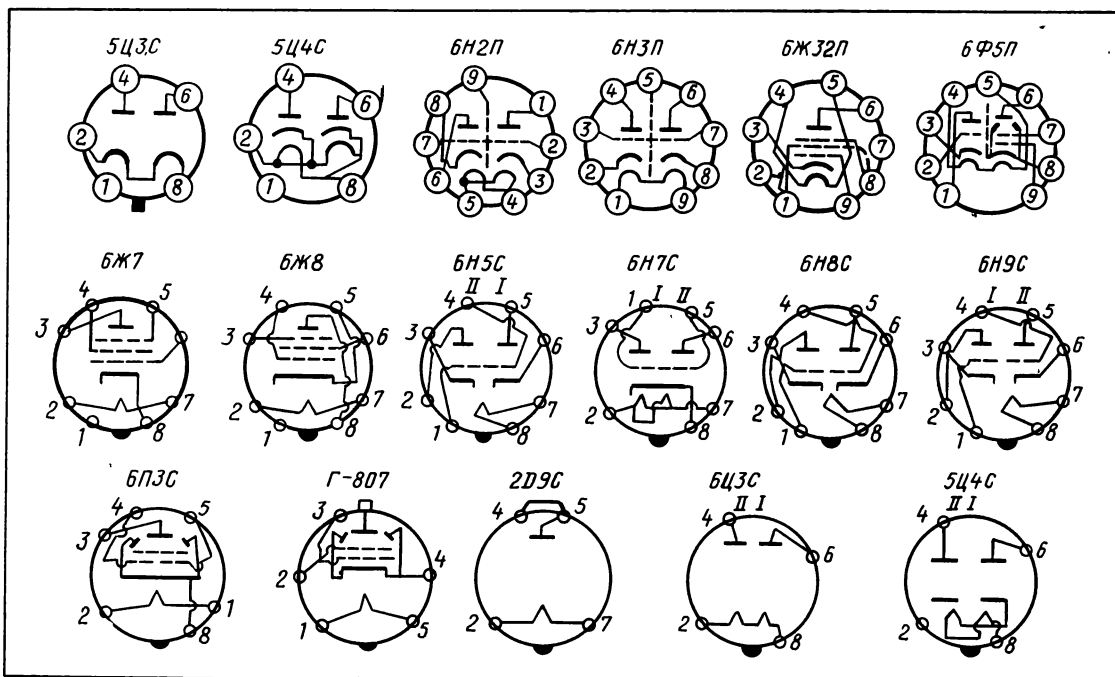
По сравнению с электронными лампами полупроводниковые приборы имеют ряд преимуществ. К ним относятся: малые габариты и вес, отсутствие затраты энергии на накал катода, большие к. п. д. и срок службы (до десятков тысяч часов), большая механическая прочность, работа при низких питающих напряжениях. Но одновременно они обладают рядом недостатков: зна-

чительным разбросом параметров внутри одного и того же типа, зависимостью свойств и параметров от температуры, сравнительно большим уровнем шумов, низким входным сопротивлением.

## Полупроводниковые диоды

К полупроводниковым диодам относятся приборы, действие которых основано на использовании односторонней проводимости контакта металл — полупроводник или электронно-дырочного перехода. Диоды, структура которых содержит контакт типа металл — полупроводник, образуют группу точечных диодов. Диоды, в структуре полупроводника которых создается электронно-дырочный ( $p-n$ ) переход, образуют широко распространенную группу плоскостных диодов.

Классификация диодов, выпускаемых промышленностью, может производиться по различным признакам, например по исходному материалу полупроводника (германиевые — Д1, Д2, Д7, кремниевые — Д101, Д220, Д226 и др.); назначению (выпрямительные, детекторные, стабилизаторы и др.); частотному использованию (НЧ, ВЧ, СВЧ) и т. д.

Полупроводниковые диоды используются в выпрямителях, питающих ксеноновые лампы, в звуковых усилителях, в цепях удержания световых заслонок кинопроекторов, темнителях ТСТ и другой аппаратуре.

## Вопросы эксплуатации

# В центре внимания — качество кинопоказа

**И. ЗАХАРКЕВИЧ,**  
гл. инженер Брестского областного  
управления кинофикации

Вступая в новую пятилетку, полезно оглянуться на пройденный путь, проанализировать сделанное, оценить его, чтобы точнее определить свои планы на будущее, соотнести их с современными требованиями к качеству кинообслуживания населения. А оно, как известно, тесно связано с состоянием материально-технической базы.

В начале минувшей пятилетки мы разработали план оргтехмероприятий по повышению качества кинопоказа и улучшению эксплуатации фильмокопий. За это время оснащены новой техникой 447 киноустановок (40 % киносети). Мы приводим их в соответствие с РТМ-19-77—77 и стандартами на качество кинопоказа. В кинотеатрах с режимом работы в полторы-две смены заменяем аппаратуру, не дожидаясь срока ее списания. Высвободившуюся устанавливаем на киноустановках с меньшим режимом. На селе на крупные киноустановки ставим проекторы КН-20А и КН-22А, а тем, что работают 8—12 дней в месяц, передаем КН-17М.

Внедрение стандартов на качество кинопоказа начали с городской киносети. Обследовали все кинотеатры и киноустановки и полученные данные сопоставили с требованиями стандартов. Выяснилось, что кое-где были завышены или занижены размеры экранов, неправильно расположены громкоговорители, отсутствовали объективы для демонстрации кашетированных фильмов, не соответствовало стандарту размещение кресел в зале. Дирекции киносети и кинотеатры в декабре 1984 года представили на рассмотрение техсовета управления кинофикации сведения о соответствии каждой городской киноустановки стандартам, а также планы мероприятий по устранению недостатков (с указанием сроков и ответственных лиц). Планы были обобщены и определены меры по оказанию помощи кинадирекциям; за членами техсовета закреплены конкретные кинотеатры и киноустановки. Инженерно-технические работники управления не только помогали дирекциям на местах, но и проверяли достоверность представленных данных о внедрении стандартов.

К концу 1985 года все эти недостатки были устранены. В 30 кинотеатрах из 34 качество кинопоказа уже соответствует стандартам. Только во второй половине прошлого года обеспечены объективами для демонстрации кашетированных фильмов 10 кинотеатров и 21 сельская киноустановка.

Хуже обстоят дела в городских домах и дворах культуры, в школах. Во многих из них в залах на 200 мест установлена аппаратура типа КН, не отвечающая требованиям стандартов по яркости изображения, если привести в соответствие с ними ширину широкого экрана.

Поэтому из 36 киноустановок, оборудованных стационарной аппаратурой, лишь в 11 удалось внедрить четыре стандарта на качество кинопоказа, в 25 — три, в 14 — ОСТ-19-154—84.

Автоматизируем кинопоказ — как в городе, так и на селе. Теперь устройствами автоматизации оборудованы 150 киноустановок из 190, оснащенных аппаратурой 23КПК, КПТ, «Ксенон». Установлено 240 комплектов автоматизированной киноаппаратуры КН-20А и 33 — КН-22А.

Все кинотеатры оснащены магнитофонами, автоперематывателями, прессами для склеивания фильмов липкой лентой, восемь — имеют автоинформаторы, 14 — установки дневного кино. Автоперематыватели и фильмопроверочные столы появились и на сельских киноустановках, правда, пока еще их не так уж много.

Ряд кинотеатров и городских киноустановок оборудованы микрофонными линиями для озвучивания мероприятий, проводимых со зрителями, через звуковоспроизводящие устройства киноаппаратной, в семи кинотеатрах для этих целей имеются отдельные усилительные устройства.

Произведена замена однокловоаттных источников света трехкиловаттными на 31 киноустановке. Устройства «Звук 1-25» сменили на «Звук Т2-25», что позволило улучшить качество звучания и в залах с неудовлетворительными акустическими условиями.

Год назад на базе Барановичской и Пинской киноремонтных мастерских создано Барановичское предприятие «Кинотехпром». В результате только за 1985 год объем работ по ремонту, монтажу и техническому обслуживанию киноустановок увеличился вдвое. Строительная группа предприятия после монтажа кинооборудования ремонтирует аппаратные, и только после этого государственная комиссия принимает монтаж киноустановки.

В целях улучшения качества монтажа и обеспечения соблюдения СНиП и другой нормативно-технической документации на все вновь вводимые и переоснащаемые киноустановки изготавливается проектно-сметная документация.

На всех киноустановках со стационарной аппаратурой планируются контрольно-наладочные работы из расчета одна наладка в год, а в кинотеатрах с режимом работы в две смены — два раза в год.

Обеспечить высокое качество кинопоказа, поддерживать эксплуатационные параметры кинооборудования могут только квалифицированные кадры. За пятилетку киносеть пополнилась киноинженерами и кинотехниками — выпускниками вузов и техникумов. Как правило, во время учебы они проходили у нас производственную практику. Ее организации управление кинофикации и дирекции киносети уделяют особое внимание. К практикантам прикрепляются опытные специалисты, которые помогают молодежи углубить свои знания и приобрести навыки эксплуатации и технического обслуживания всех имеющихся в области типов кинооборудования: практика проходит как в городских кинотеатрах и на киноустановках, где имеется стационарная киноаппаратура, так и на сельских с аппаратурой типа КН и «Украина». Практиканты участвуют в ремонте и техническом обслуживании кинооборудования.

К сожалению, выпускники Советского кинотехникума — уроженцы Брестской области — не получают распределения по месту жительства.

Сейчас у нас на должностях старших инженеров кинотеатров и мастеров участков РПТО работает 41 выпускник кинотехникумов. Только 12 инженеров и мастеров — практики, зато имеющие большой стаж работы. Немало в киносети области и дипломированных инженеров — например, директор Барановичского ремонтно-производственного предприятия «Кинотехпром» С. Писляков, главный инженер того же предприятия И. Михновец, старший инженер управления кинофикации Г. Ноздрин.

В киносети работают 398, или 52 %, киномехаников I категории, 276, или 35 %, — II категорий.

Молодым специалистам управление кинофикации старается помогать, однако знания, полученные ими в учебных заведениях, не всегда достаточны для самостоятельной работы.

Однако хотя мы и добились, что многие киноустановки, особенно городские, по основным параметрам соответствуют стандартам РТМ-19-77—77, но поддерживать должное качество кинопоказа в соответствии с современными требованиями не всегда удается. Прежде всего — из-за недостаточного количества отражателей 358-180-РЧИ и их малого срока службы. За 1985 год мы получили менее чем по одному отражателю на кинопроектор 23КПК. Спрашивается, зачем нужно было переоснащать киноустановки дорогостоящей стационарной аппаратурой, если из-за отсутствия сравнительно недорогих отражателей мы все равно не можем добиться высокого качества кинопоказа? Еще одна беда — в последнее время мы получаем аппаратуру 23КПК с разбитыми фонарями и другими узлами. Нужно улучшить или упаковку, или транспортировку.

В связи с некоторыми изменениями в электросхеме 23КПК во второй половине 1985 года при монтаже аппаратуры в комплекте «Звук Т2-25» есть помехи звуковоспроизведения при зажигании ксеноновой лампы. Из-за отсутствия нужных транзисторов не всегда представляется возможным своевременно отремонтировать блоки «Звук Т2-25». А ведь заводу известны типовые неисправности этого устройства. Так не лучше ли было бы обеспечивать необходимыми деталями для ремонта звуковоспроизводящей аппаратуры ремонтно-производственные предприятия централизованно?

Многим инженерно-техническим работникам просто надоело оформлять акты-рекламации заводу-изготовителю на низкое качество ксеноновых ламп, которые не выдерживают установленного срока службы или не зажигаются уже при первом включении. К тому же они нередко поступают разбитыми. Следовало бы принять дополнительные меры для обеспечения устойчивости светотехнических параметров ламп в процессе гарантийного срока эксплуатации.

Я не останавливаюсь на отсутствии отдельных запчастей. Хочется верить, что снабжение ими улучшится, поступающие запчасти и аппаратура будут лучшего качества. А мы, эксплуатационники, примем все необходимые меры для обеспечения качественного кинопоказа и в конечном счете — улучшения кинообслуживания.

На заводах, в КБ и лабораториях

## Киноустановка КН-22

**А. ЗОТОВ,**  
ст. научный сотрудник НИКФИ,  
**М. РЕМЕНЮК,**  
**С. ШВЕДИК,**  
БелОМО

В 1984 г. Белорусское оптико-механическое объединение выпустило первую партию новой киноустановки КН-22 (рис. 1). Целью очередной разработки (она велась на базе киноустановок КН-20 и КН-20А) было увеличить световой поток и создать условия для улучшения сохранности фильмокопий. Одновременно ставилась задача повысить надежность кинопроектора путем конструктивного улучшения ряда узлов. При этом были учтены замечания, выявленные при эксплуатации предыдущих моделей киноустановок типа КН с непременным условием сохранить все преимущества аппаратуры типа КН: простоту кинематики и электросхемы, удобство монтажа и обслуживания.

В соответствии со сложившейся практикой были разработаны три модификации: стационарная двухпостная киноустановка с автоматическим переходом с поста на пост КН-22; передвижная однопостная киноустановка КН-21П; передвижная двухпостная киноустановка с ручным переходом с поста на пост КН-22П.

### Технические характеристики киноустановки

Полезный световой поток	— 1000 лм
Неравномерность отдачи при воспроизведении фонограмм частотой 1000 и 8000 Гц	— не более 3,5 дБ
Коэффициент детонаций	— не более 0,2 %
Потребляемая мощность	— 800 Вт
Источник света	— кварцево-галогенная лампа накаливания мощностью 400 Вт при напряжении питания 36 В КГМ 36×400, имеющая аналоги в мировой практике (Narva):



Рис. 1. Общий вид кинопроектора со стороны осветителя



Рис. 2. Общий вид передней платы кинопроектора и лентопротяжного тракта:

1 — корпус поворотного зеркала; 2 — комбинированный зубчатый барабан; 3 — прижимной ролик комбинированного барабана; 4 — направляющий щиток; 5 — фильмовый канал; 6 — каретка придерживающего ролика у скачкового барабана, установленная на корпусе мальтийского механизма; 7 — скачковый барабан; 8 — электродвигатель; 9 — противопожарная заслонка; 10 — пульт управления; 11 — гладкий звуковой барабан; 12 — прижимной ролик гладкого барабана; 13 — демпфирующий ролик; 14 — винт регулировки демпфирующего ролика; 15 — направляющие ролики лентопротяжного тракта; 16 — кронштейн с фотодиодом; 17 — звукочитающая система; 18 — винт регулировки усилия на прижимном ролике; 19 — регулятор накала звукочитающей лампы

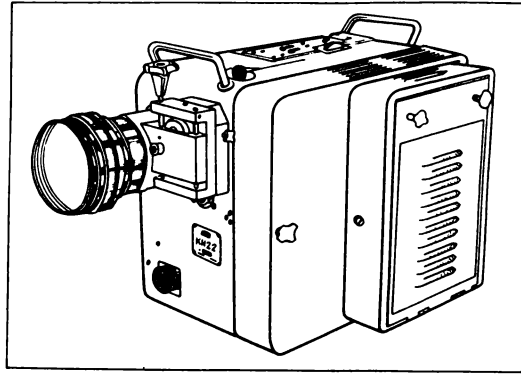

**Рис. 3. Общий вид кинопроектора со стороны приводного механизма (со снятым осветителем):**

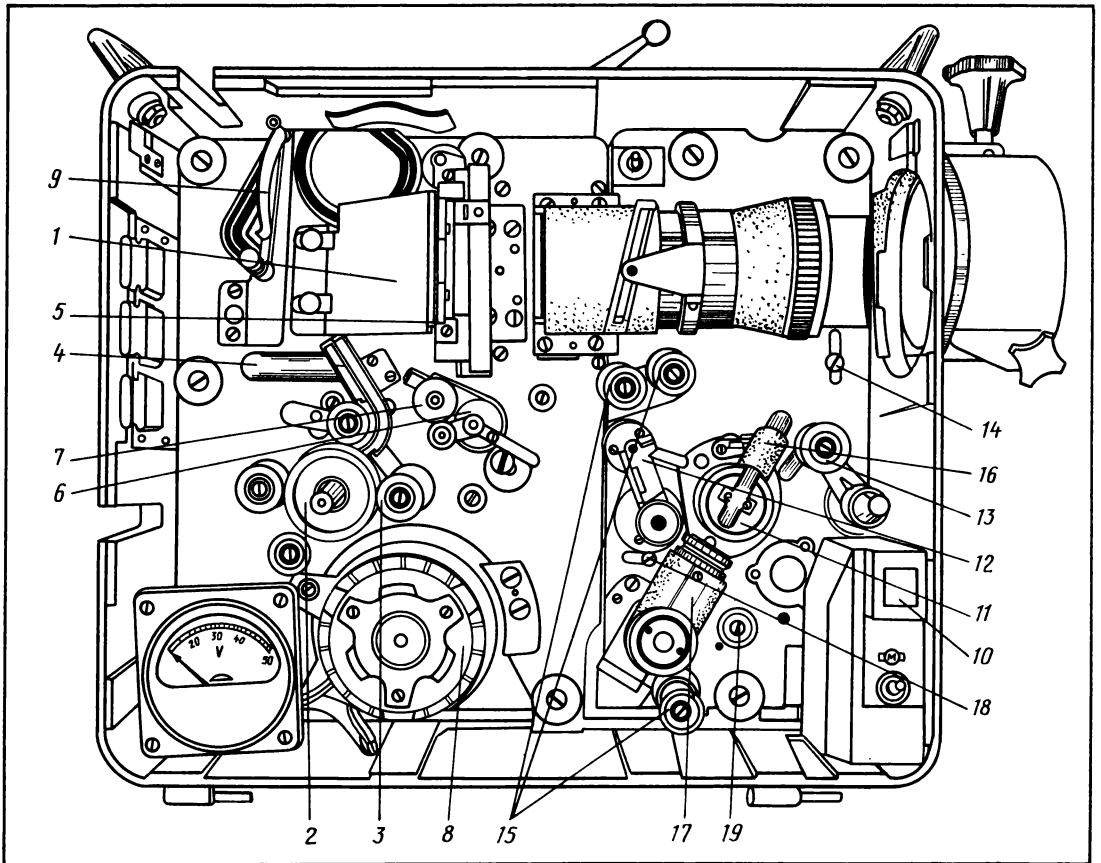
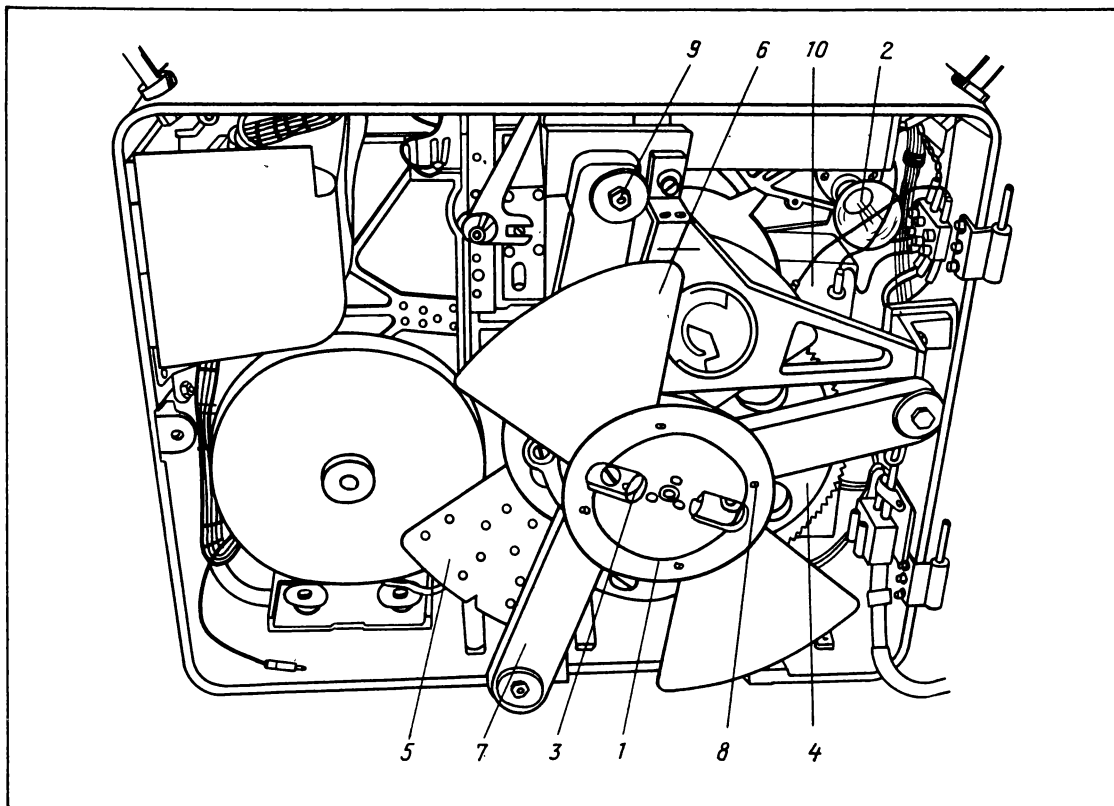
1 — кольцо крепления лопасти обтюлятора; 2 — лампа подсветки кадрового окна; 3 — зубчатое колесо узла двойного обтюлятора; 4 — зубчатое колесо узла комбинированного барабана; 5 — задний диск двойного обтюлятора; 6 — передний диск двойного обтюлятора; 7 — кронштейн двойного обтюлятора; 8 — винт крепления кольца; 9 — болт крепления кронштейна двойного обтюлятора; 10 — конденсатор

## Кинематика кинопроектора

Она построена на базе модели КН-20 (рис. 2 и 3). Оставлена традиционная для аппаратуры КН зубчатая передача от электродвигателя на узел комбинированного барабана с передаточным отношением 1:8 и от узла комбинированного барабана на вал шайбы эксцентрика мальтийского механизма с передаточным отношением 8:1. От вала шайбы эксцентрика вращение через эластичную муфту передается на узел двойного обтюлятора, лопасти которого уменьшены по диаметру, что позволило снизить шум и вибрацию.

От узла комбинированного барабана через коническую пару зубчатых колес и гибкий вал вращение передается на наматыватель (рис. 4).

В конструкцию наматывателя внесен ряд изменений, которые обеспечили его более надежную работу, повысили износостойкость, стабильность характеристик:

исключена вероятность проскальзывания гибкого вала в полумуфтах на его концах из-за стягивания гибкого вала в посадочных гнездах полумуфт болтами (М6);

передача от привода к исполнительной части наматывателя теперь производится через эластичную резиновую муфту;

опорный шарик заменен шарикоподшипником.

Оригинально решена компоновка проектора, защищенная авторским свидетельством № 983626. Ее главная особенность — расположение линзы конденсора (в данном случае асферической) между дисками двойного обтюлятора.



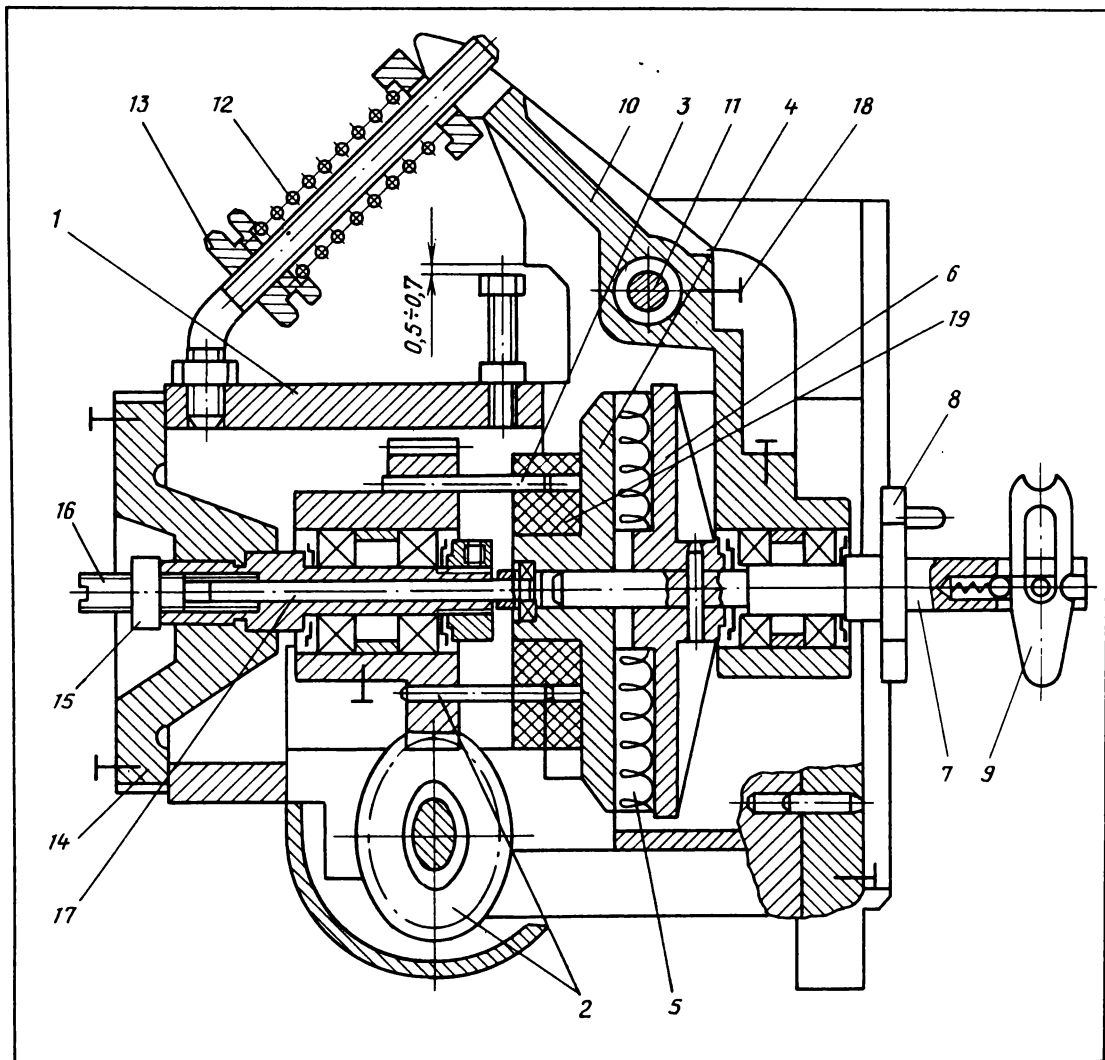

**Рис. 4. Наматыватель:**

1 — корпус; 2 — зубчатые колеса; 3 — поводок; 4 — полумуфта; 5 — фетровое кольцо фрикциона; 6 — полумуфта; 7 — ось бобины; 8 — поводок бобины; 9 — защелка; 10 — рычаг; 11 — ось; 12 — пружина регулировки фрикциона; 13, 15 — гайки; 14 — фланец; 16, 18 — винты; 17 — упор; 19 — эластичная муфта

Это позволило уменьшить габариты кинопроектора, а также светорассеяние в осветительно-проекционной системе, а меньшее светорассеяние в конденсоре в сочетании с высоким коэффициентом пропускания двойного обтюратора дало возможность получить световой поток до 1000 лм. Для сравнения укажем, что световой поток современного кинопроектора Kinton F P-23

фирмы «Филипс» с такой же лампой по замерам, проведенным в НИКФИ, составляет 850 лм.

В кинопроекторе КН-22 существенно уменьшено влияние механизма коррекции кадра в крайних положениях на величину светового потока — благодаря увеличению светового диаметра подвижной линзы конденсора и ширины поворотного зеркала.



Рис. 5. Узел гладкого барабана:

1 — гайка крепления маховика; 2 — маховик; 3 — корпус; 4 — шарикоподшипник; 5 — гладкий барабан; 6 — пружинная шайба; 7 — вал; 8 — кронштейн фогодиода; 9 — кронштейн

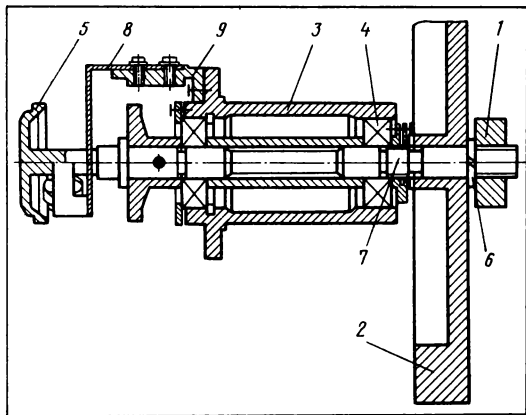

Рис. 6. Прижимной ролик гладкого барабана:

1 — кронштейн; 2 — ролик; 3 — резиновые рабочие пояски; 4 — ось кронштейна; 5 — пружина; 6 — разрезная гайка; 7 — ось ролика; 8 — стойка для зацепления пружины

В узле стабилизатора скорости гладкий барабан (рис. 5 и 6) выполнен так, что кинофильм опирается на него только перфорационными дорожками, а к гладкому барабану прижимается роликом, имеющим резиновые рабочие пояски.

Прижимная колодка скачкового барабана заменена придерживающим роликом.

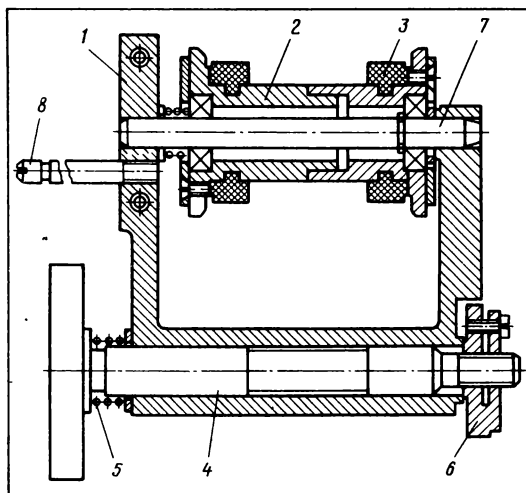
*Окончание следует*

Читатель А. ШЕВЧЕНКО (Ворошиловград) обратился в редакцию с просьбой рассказать о новых методах проекции изображений, в частности с использованием телевизионных средств. Редакция предполагает опубликовать несколько статей по этому вопросу. Первая из них предлагается вниманию читателей.

## Цветные кинескопные видеопроекторы со встроенным экраном

Р. КРИВИЦКАЯ,  
зав. группой кинотелевизионной лаборатории НИКФИ,  
Л. ТАРАСЕНКО,  
зав. сектором лаборатории техники кинопоказа НИКФИ

В журнале «Кинемеханик» (см. № 5 и 6 за 1978 г.) уже рассматривались вопросы сравнения кино- и телезображений, принципы проектирования цветных телевизионных изображений и основные типы телепроекторов (или, как их теперь называют, видеопроекторов). С тех пор конструкция этой аппаратуры была значительно усовершенствована: в несколько раз увеличен световой поток, улучшено качество изображения, расширены возможности проекции. За рубежом во многих областях применения видеоманитофоны в сочетании с видеопроекторами, несмотря на гораздо более высокую стоимость, постепенно вытесняют не только 8-мм, но даже 16-мм кинопроекторы.

Это объясняется рядом причин.

1. Видеопроектор даже в сочетании с видеоманитофоном (как правило, кассетным) значительно проще в обслуживании и не требует от демонстратора длительной специальной подготовки.

2. Для размещения видеопроектора не требуется отдельное помещение, не обязательна перпендикулярность оптической оси видеопроектора плоскости экрана, благодаря чему его можно располагать на полу или на потолке зрительного зала и управлять им дистанционно с пульта, находящегося в любом удобном месте.

3. Видеопроектор имеет большие демонстрационные возможности: с его помощью можно не только показывать кинофильмы, записанные или перезаписанные с киноленты на видеоманитофон, но также вести прямую проекцию телезображений, полученных через «эфир» по любому телеканалу или через кабель с любой телекамеры; подключать и видеодисковый проигрыватель и компьютер, выдающий результаты вычислений в изобразительной форме; проецировать изображение как на отражающий, так и на просветный экран, не прибегая в последнем случае к помощи зеркала (устранение зеркаль-

ного изображения осуществляется простым переключением полюсов обмотки горизонтальной развертки в отклоняющей электронной луч системе).

Все серийно выпускаемые видеопроекторы можно разделить на две большие группы: кинескопные и светоклапанные. В кинескопных видеопроекторах проекция цветных изображений на экран, как правило, осуществляется с трех экранов небольших монохроматических кинескопов  $\varnothing 13-18$  см, называемых проекционными. Принципиально они не отличаются от кинескопов, применяемых в черно-белых телевизорах, но имеют во много раз большую яркость вследствие большей энергии развертывающего изображение электронного пучка и более высокой светоотдачи люминофора. В светоклапанных видеопроекторах источником света служит мощная ксеноновая лампа (аналогичная применяемым в стационарных кинопроекторах), свет от которой проходит через специальную мишень (световой клапан), облучаемую в вакууме электронным пучком, изменяющим прозрачность мишени для световых лучей в соответствии с телеизображением. Светоклапанные видеопроекторы обладают большим световым потоком и позволяют получить проецируемые изображения очень больших размеров (до  $200 \text{ м}^2$ ), но из-за недостатков конструкции светового клапана они пока весьма дороги и сложны в эксплуатации.

Существует третья группа видеопроекторов, которые можно назвать лазерными, — в них развертывание цветного изображения на экране осуществляется без кинескопов и световых клапанов непосредственно тремя лазерными лучами, но видеопроекторы этих типов из-за чрезвычайной сложности и неэкономичности не вышли из стадии экспериментирования.

Таким образом, наиболее массовыми видеопроекторами в настоящее время являются кинескопные, которых в мире уже насчитывается несколько сотен тысяч. Серийное производство кинескопных видеопроекторов налажено и быстро расширяется и в нашей стране. Особенно большое распространение приобрели видеопроекторы со встроенным отражающим или просветным экраном, которые благодаря компактности не требуют для монтажа никаких работ.

**Видеопроекторы со встроенным отражающим экраном** обычно имеют корпус (1) в форме комода (рис. 1) с откидной крышкой (2), на которой расположено зеркало (3). Над корпусом (1) расположен экран (4) (как правило, вогнутый по кривизне специальной формы) со специальным отражающим покрытием, обеспечивающим высокий коэффициент яркости в зоне наблюдения изображения. Три монохромных кинескопа (5) с красным, зеленым и синим свечением воспроизводят на своих экранах красную, зеленую и синюю составляющие цветного изображения, которое совмещается в единое це-



Рис. 1. Типичная схема «косой» проекции с трех кинескопов на встроенный отражающий экран



Рис. 2. Общий вид советского видеопроектора «Электроника ТВ 01 ПЦ» (диагональ встроенного отражающего экрана — 115 см) в развернутом для работы положении

лое на экране (4) с помощью трех светосильных объективов (6). Вызванные «косой» проекцией трапецидальные искажения изображения корректируются электронным путем (ве-

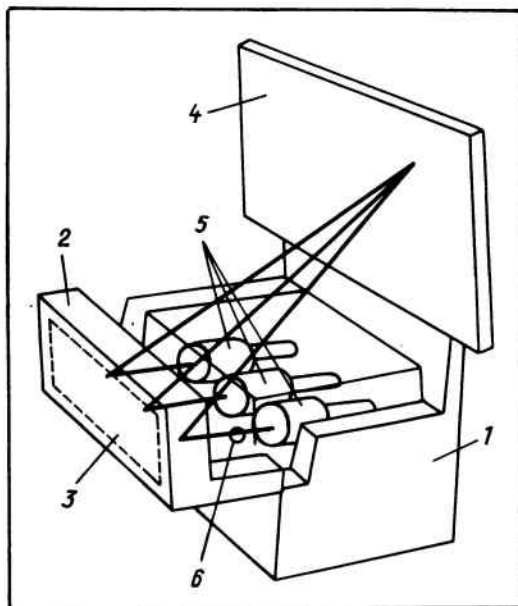
дением предварительных искажений изображения на экранах кинескопов). По окончании работы крышка (2) закрывается, что уменьшает габариты видеопроектора и защищает от пыли и случайных повреждений его оптические детали.

По схеме рис. 1 выполнен один из первых советских видеопроекторов «Электроника ТВ 01 ПЦ» (рис. 2), обеспечивающий на встроенном экране размер проецируемого изображения  $690 \times 915$  мм (диагональ 115 мм — это почти в четыре раза превосходит площадь изображения на известных цветных телевизорах «Темп», «Рубин», «Радуга», диагональ их кинескопов 61 см). Яркость экрана при расположении зрителей вдоль его оси — не менее  $150 \text{ кд/м}^2$ . Это более чем в три раза превосходит яркость киноэкрана в зрительном зале кинотеатра и примерно соответствует яркости экрана цветного телевизора, что позволяет рассматривать проецируемое изображение даже в незатемненном помещении. Однако яркость экрана видеопроектора быстро падает при отклонении зрителей от оси экрана. Для правильного расположения



Рис. 3. Зона расположения зрителей для видеопроектора «Электроника ТВ 01 ПЦ»

зрителей относительно экрана видеопроектора «Электроника ТВ 01 ПЦ» может служить схема, показанная на рис. 3, из которой видно, что отклонение зрителей от оптической оси в горизонтальной плоскости не должно превышать  $\pm 30^\circ$ , а в вертикальной плоскости должно быть еще меньше ( $\pm 10^\circ$ ), но этого угла достаточно для рассматривания изображения сидя и стоя. Оптимальное расстояние наблюдения изображения для сидящих зрителей 4—10 м. Практически видеопроектор «ТВ 01 ПЦ» может обслужить более 50 сидящих зрителей и удобен для применения в фойе кинотеатров, коллективного просмотра телепередач и видеозаписей в видеосалоне.

Видеопроектор «Электроника ТВ 01 ПЦ» обеспечивает прием 12 телевизионных каналов метрового и 40 каналов дециметрового диапазона электромагнитных волн (с сенсорным выбором программы), а также воспроизведение видеозаписей от видеомагнитофона с использованием соответствующего согласующего устройства. На передней панели под экраном справа имеются ползунковые рукоятки регулировки яркости, контраста и цветовой насыщенности изображения, а также уровня громкости звуковоспроизведения; слева расположены регуляторы тембра звуковоспроизведения и цветových тонов, выключатель цвета и разъем для подключения видеомагнитофона. Выходная мощность канала звуковоспроизведения 3 Вт. Видеопроектор получает электропитание от однофазной сети 220 В 50 Гц и потребляет мощность всего 180 Вт. Его габариты в рабочем положении: длина 1100, ширина 1000, высота 1650 мм. Масса — не более 95 кг.

На международной выставке в Москве «Телекинорадиотехника-85» были представлены аналогичные видеопроекторы зарубежных фирм. Видеопроектор TVP-450 (рис. 4, а) фирмы «Тошиба» (Япония) конструктивно и по габаритам во многом совпадает с рассмотренным выше видеопроектором, но потребляет почти вдвое меньшую мощность (98 Вт) при сохранении размеров изображения и увеличении в 2,5 раза его яркости ( $360 \text{ кд/м}^2$ ). Кроме того, TVP-450 может быть оснащен устройством беспроводного (инфракрасного) дистанционного управления выбором телеканалов.

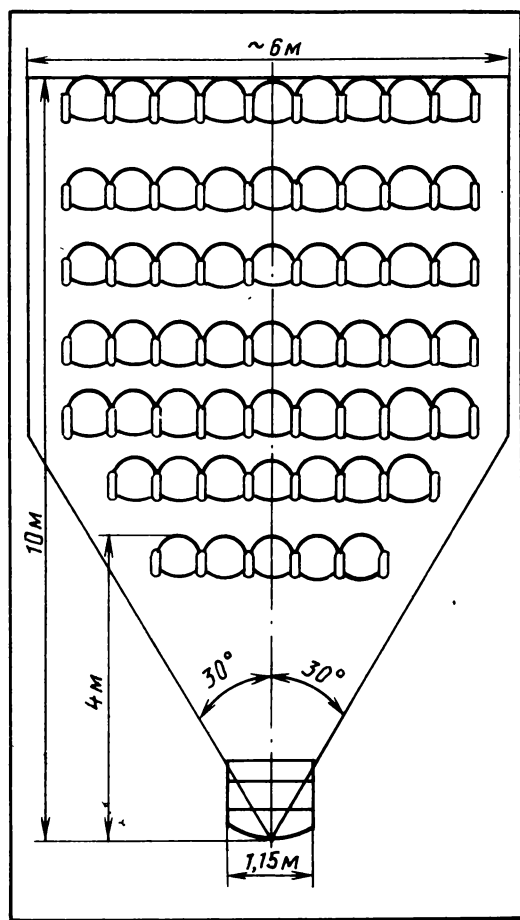
Видеопроектор «Синемавижн» ТС6300ЕЕ (рис. 4, б) японской фирмы «Панасоник» имеет увеличенную до 152 см диагональ изображения, т. е. в 6,5 раз увеличенную площадь изображения в сравнении с 61-см кинескопом. При этом сохраняется яркость экрана не менее  $150 \text{ кд/м}^2$ , выходная мощность звуковоспроизведения — 4 Вт; потребляемая от однофазной сети напряжением 120; 127; 220; 240 В частотой 50 Гц или 60 Гц мощность всего 160 Вт. Габариты: в сложенном положении  $670 \times 1300 \times 1700$  мм, в развернутом  $1220 \times 1320 \times 1700$  мм. Масса — 88 кг. Видеопроектор оснащен инфракрасным устройством дистанционного управ-



**Рис. 4.** Японские видеопроекторы со встроенным отражающим экраном:  
*а*, вверху — TVP 450 фирмы «Тошиба» (диагональ экрана 115 см);  
*б*, внизу — «Синемавижи ТС 6300 ЕЕ» фирмы «Панасоник» (диагональ 152 см)

ления, которое может выполнять 26 функций, среди них — выбор телевизионных каналов, регулирование громкости, яркости, цветопередачи и др.

**Видеопроекторы со встроенным просветным экраном** (пока они выпускаются только за рубежом), сохраняя все достоинства видеопроекторов со встроенным отражающим экраном,

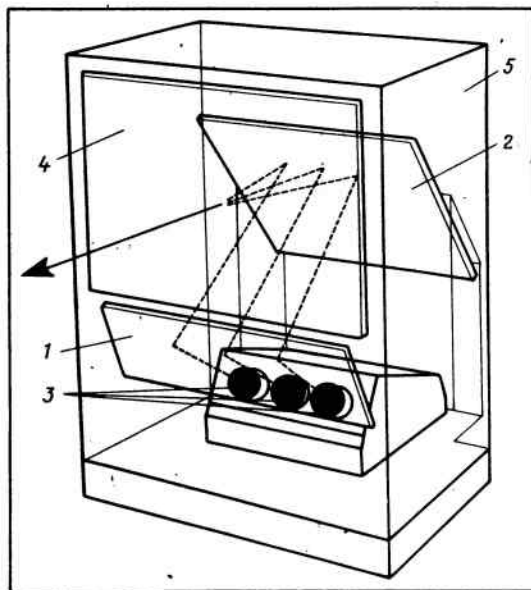

**Рис. 5.** Типичная схема проекции с трех кинескопов на встроенный просветный экран



**Рис. 6.** Общий вид видеопроектора «Синемавижи ТС-4500 Г» фирмы «Панасоник», Япония (диагональ встроенного просветного экрана 115 см)

имеют еще меньшие размеры и занимаемую площадь пола. Принципиальная конструктивная особенность такого видеопроектора — наличие двух зеркал (1) и (2) (рис. 5) между проекционными объективами (3), проецирующими монохроматическое (красное, зеленое и си-

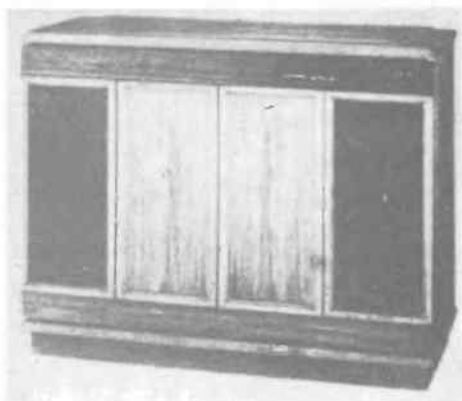

**Рис. 7. Складной видеопроектор «Синема 9050» фирмы «Грюндиг» (ФРГ):**

вверху — в сложенном виде; внизу — в развернутом виде в интерьере комнаты (диагональ экрана 102 см)

нее) изображением, и просветным экраном (4). Благодаря этому видеопроектор приобретает форму небольшого и неглубокого шкафа (5) с изображением, занимающим всю его ширину. Для начала работы такой видеопроектор, как правило, не требует развертывания.

На выставке «Телекинораднотехника-85» уже упоминавшаяся фирма «Панасоник» представила подобный видеопроектор «Синемавижи ТС-4500F» (рис. 6), имеющий просветный экран с диагональю 115 см. Яркость его достигает  $240 \text{ кд/м}^2$ . Экран выполнен из акриловой пластмассы, на которую нанесено тиснение в форме концентрических колец, образующих линзу Френеля, устраняющую эффект «горячего пятна». Экран легко чистится. Выходная мощность звуковоспроизведения (двухканального)  $2 \times 10 \text{ Вт}$ . Размеры электронной части видеопроектора: 1060 (ширина)  $\times$  1485 (высота)  $\times$  670 (глубина) мм. Масса — 100 кг.

Известная западногерманская фирма «Грюндиг» выпустила линейку из четырех видеопроекторов со встроенными просветными экранами (также в виде линзы Френеля), имею-

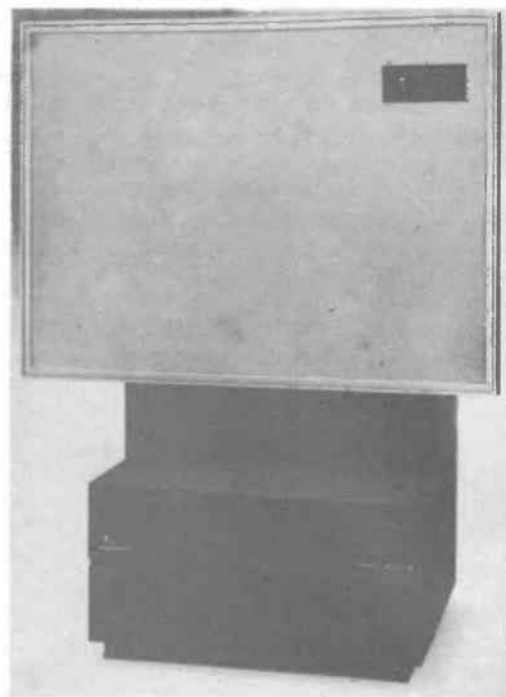

**Рис. 8. Видеопроектор «Синема 9080» фирмы «Грюндиг» (диагональ экрана 165 см)**

щими диагональ от 102 до 165 см. В видеопроекторе «Синема 9050» (рис. 7, а) с диагональю изображения 102 см экран убирается в основание и развертывается автоматически, нажатием кнопки (рис. 7, б), имеется инфракрасное устройство дистанционного управления выбором телепрограмм (с кратковременной индикацией на экране номера канала), а также одного из двух каналов звукового сопровождения. Выходная мощность звуковоспроизведения  $2 \times 20 \text{ Вт}$ , потребляемая видеопроектором мощность 90 Вт. Размеры видеопроектора: в сложенном виде 1010  $\times$  840  $\times$  680 мм, в развернутом 1010  $\times$  1500  $\times$  680 мм.

Видеопроектор «Синема 9080» (рис. 8) имеет самую большую диагональ изображения — 165 см (размеры изображения 131  $\times$  98 см), а также двухканальное звуковоспроизведение с выходной мощностью  $2 \times 20 \text{ Вт}$ , инфракрасное дистанционное управление. Имеется отсек для размещения видеомагнитофона. Габариты — 1400  $\times$  1900  $\times$  1000 мм.

Благодаря своей компактности цветные видеопроекторы со встроенным экраном с диагональю до 115 см могут применяться не только для коллективного просмотра телепередач, но и взамен домашних телевизоров. Это позволяет увеличить серийность производства и снизить стоимость видеопроекторов.

Еще большими возможностями обладают видеопроекторы с отдельным отражающим или просветным экраном.

# Рационализация Автоматическое отключение электродвигателя

Ф. супонцкий,  
киномеханик

В кинотеатрах и Домах культуры имеются установки приточно-вытяжной вентиляции для зрительного зала, а также вытяжки вредных соединений, образующихся при горении ксеноновой лампы, из фонарей кинопроекторов.

При работе электродвигателей вентиляционных установок возможно внезапное исчезновение напряжения в одной из фаз питающей трехфазной сети переменного тока. Это приводит к снижению приводной мощности электродвигателя, а при продолжительной работе — к выходу его из строя.

Возможен также пробой одной из обмоток на корпус двигателя, т. е. появление высокого переменного напряжения на корпусе электродвигателя из-за повреждения изоляции.

Предлагаю электрическую схему (см. рисунок), при помощи которой автоматически прекращается подача питающего трехфазного напряжения переменного тока в случае внезапного исчезновения напряжения в одной из фаз питающей трехфазной сети или при пробое одной из обмоток на корпус электродвигателя. Данная схема может также применяться для защиты и другого электротехнического оборудования киноаппаратной.

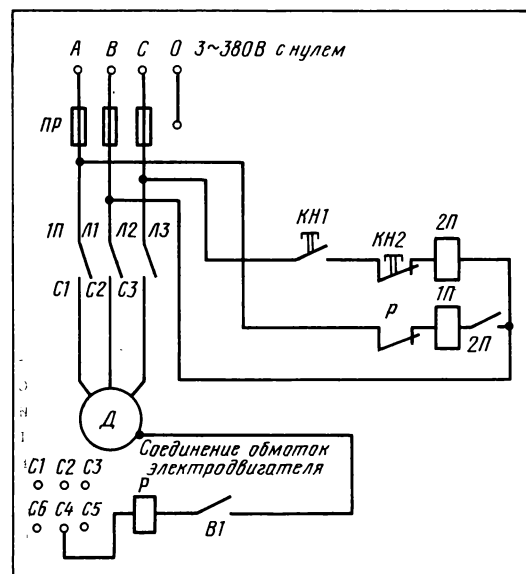

При нажатии кнопки *КН1* («Пуск») подается напряжение на катушку *2П* малоомощного магнитного пускателя или реле с обмоткой на *380 В*. Катушка *2П* подключается к фазам *В* и *С* питающей трехфазной сети, т. е. на линейное напряжение. При срабатывании магнитного пускателя *2П* через его замыкающие контакты второй конец катушки *1П* силового магнитного пускателя подключается к фазе *А* питающей сети. Катушка пускателя *1П* также включена на линейное напряжение *380 В*.

При включении мощного пускателя *1П* через его силовые замыкающие контакты трехфазное питающее напряжение переменного тока поступает на обмотки электродвигателя.

В цепь катушки магнитного пускателя *1П* последовательно включен размыкающий контакт реле *Р*, катушка реле питается переменным напряжением *220 В*, которое возникает при пробое на корпус одной из обмоток двигателя. Один конец катушки реле *Р* подключен к корпусу электродвигателя, а второй подсоединен к концам обмоток электродвигателя (зажимы *С4*, *С5*, *С6*), соединенных при помощи перемычки.

Если при работе электродвигателя в одной из трех фаз питающей сети внезапно исчезнет напряжение, то мгновенно автоматически отключатся пускатели *2П* и *1П* и прекратится подача питающего трехфазного напряжения на обмотки электродвигателя. Обмотки обесточиваются.

При пробое на корпус электродвигателя одной из его обмоток реле *Р* срабатывает (включается), его размыкающий контакт разрывает цепь питания катушки магнитного пускателя *1П*, который мгновенно отключается, т. е. прекращается подача питающего напряжения на обмотки электродвигателя. При работе данной схемы тумблер *В1* должен быть включен.

г. Смела  
Черкасской обл.

## Комментарий специалиста

Предлагаемая схема может помочь в тех случаях, когда вентиляционная система питается независимо от кинооборудования и исчезновение напряжения одной из фаз может быть не замечено киномехаником. В большинстве случаев целесообразнее использовать аварийную сигнализацию. В этом случае аварийный магнитный пускатель должен не отключать электродвигатель, а включать сигнализацию (по цепи постоянного тока, полученного выпрямлением напряжения двух любых фаз по отношению к нулевой линии).



## Совещание киноработников Армении

В г. Дилижане, в Доме творчества Союза кинематографистов СССР, состоялся семинар-совещание директоров киносети районов, кинотеатров, кинообъединений, заведующих отделениями кинопроката Армянской ССР. В его работе приняли участие председатель Госкино Армянской ССР Р. Самсонов, заместитель председателя З. Авакян, начальник отдела кинофикации и кинопроката Л. Казарян, руководитель республиканской конторы кинопроката А. Давтян, лекторы ЦК КП Армении, представители Министерства просвещения и Госкомитета по профтехобразованию республики.

Состоялся деловой разговор о проблемах, связанных с выполнением плановых заданий, улучшением кинообслуживания населения республики.

Р. Самсонов в своем докладе заострил внимание слушателей на актуальных вопросах повышения роли киноискусства в идеологической работе с массами, в решении задач, поставленных перед кинематографом партией. О работе органов кинофикации и кинопроката по выполнению постановления ЦК КПСС и Совета Министров СССР «О мерах по дальнейшему повышению идейно-художественного уровня кинофильмов и укреплению материально-технической базы кинематографии» рассказал Л. Казарян. Он подчеркнул необходимость укрепления связи райкинодирекций с партийными и общественными организациями, на конкретных примерах рассмотрел упущения в работе, отметил положительный опыт. Им поделились и выступившие на совещании руководители киносети ряда районов.

Сейчас в республике намечено открыть кинозалы в школах, ПТУ, техникумах, высших учебных заведениях. На базе Ереванского объединения школьных кинотеатров решением коллегии Госкино Армянской ССР создано объединение по обслуживанию всех учебных заведений города.

Участовавшие в семинаре представители Министерства просвещения республики и Госкомитета по профтехобразованию подчеркнули важность дальнейшего расширения и улучшения кинообслуживания детей и учащейся молодежи. Намечены конкретные меры по выполнению этой задачи.

## А. И. Волчков

После тяжелой, продолжительной болезни скончался секретарь Центрального комитета профсоюза работников культуры Анатолий Иванович Волчков, член КПСС с 1948 года.

А. И. Волчков родился 5 декабря 1925 года в Москве в семье военнослужащего. С 1943-го по 1945 год находился в рядах Советской Армии. Трудовую деятельность начал в ноябре 1945 года — председателем Пустошкинского районного комитета физкультуры и спорта Великолукской (ныне Псковской) области. Вскоре был избран первым секретарем Пустошкинского РК ВЛКСМ. После окончания в 1952 году Центральной комсомольской школы при ЦК ВЛКСМ занимал ряд ответственных постов в аппарате ЦК ВЛКСМ.

В 1965 году А. И. Волчков переходит на работу в ЦК профсоюза работников культуры — сперва заместителем заведующего отделом производственной работы и заработной платы, а затем — заведующим этим отделом. В 1974 году он был избран секретарем ЦК профсоюза. Анатолий Иванович глубоко разбирался в деятельности отраслей культуры, пользовался авторитетом в коллективах. Это был инициативный руководитель, принципиальный и требовательный коммунист, способный организатор, скромный отзывчивый человек.

Родина высоко оценила заслуги А. И. Волчкова. Он награжден орденом «Знак Почета», семью медалями, знаком ВЦСПС «За активную работу в профсоюзных», значком «Отличник кинематографии СССР», ему присвоено звание «Заслуженный работник культуры РСФСР».

А. И. Волчков на протяжении ряда лет был членом редколлегии журнала «Кинемеханик», он много делал для улучшения журнала, выступал на его страницах с интересными содержательными статьями.

Светлая память об Анатолии Ивановиче Волчкове надолго сохранится в наших сердцах.

ЦК профсоюза работников культуры  
Редколлегия журнала «Кинемеханик»





## Отвечаем на ваши вопросы

В редакцию поступили письма, содержащие вопросы, связанные с применением Положения о премировании работников киносети. На них отвечает заместитель начальника Планово-экономического и финансово-управления Госкино РСФСР Ю. Дорожкин.

**Вопрос.** Положением о премировании работников организаций киносети и органов управления киносетью за основные результаты хозяйственной деятельности предусмотрено, что за пропаганду лучших советских фильмов, обеспечивающую просмотр отечественных кинопроизведений не менее 50 % общего количества зрителей, размеры премий могут быть увеличены на 50 %. Каков порядок учета этих зрителей?

**Ответ.** Учету подлежат зрители, просмотревшие (в скобках даны условные обозначения) новые и повторно демонстрировавшиеся в отчетном периоде советские полнометражные художественные фильмы (З<sub>1</sub>); сборные программы, составленные из короткометражных художественных (игровых и мультипликационных) картин (З<sub>2</sub>); полнометражные документальные и научно-популярные киноленты, показ которых осуществляется в кинотеатрах и на киноустановках по ценам билетов на просмотр художественных фильмов (З<sub>3</sub>); программы (не менее 5 ч.) документальных и научно-популярных картин в специализированных кинотеатрах и залах хроники или на кинопередвижках, демонстрирующих только такие ленты (З<sub>4</sub>).

Посетители кинотеатров и киноустановок, просмотревшие документальные и научно-популярные фильмы на удлиненных сеансах, а также картины сельскохозяйственной тематики на целевых (З<sub>5</sub>), не включаются в подсчет для определения удельного веса зрителей по советским фильмам (У<sub>в</sub>). Этот удельный вес представляет собой частное от деления количества зрителей, подлежащих учету, на общее количество зрителей (З<sub>0</sub>) за вычетом числа зрителей, не включаемых в подсчет.

Процент зрителей, просмотревших советские фильмы, предлагается рассчитывать по следующей формуле:

$$У_v = \frac{З_1 + З_2 + З_3 + З_4}{З_0 - З_5} \times 100 (\%).$$

Первичный учет зрителей ведется ежедневно на основании реализованных кинобилетов и расчетного количества зрителей по целевым сеансам (по каждому фильму в отдельности): на сельских стационарных и передвижных киноустановках, кроме сельских кинотеатров и киностационаров в районных центрах сельского типа, — киномехаником в разделе III отчета киномеханика (форма № 12 БХ); в сельских кинотеатрах и киностационарах в районных центрах сельского

типа — кассиром (киномехаником) в разделе I отчета кассира (форма № 8б БХ); в постоянно действующих кинотеатрах и их филиалах, в городах и рабочих поселках — старшим кассиром (кассиром) в разделе I, II отчета старшего кассира (форма № 8а БХ).

На основании данных первичного учета зрителей в дирекции киносети решается вопрос о возможности увеличения размеров премии работникам того или иного кинотеатра (киноустановки) за пропаганду советского киноискусства.

Количество зрителей, просмотревших советские картины, в целом по дирекции киносети определяется по отчету о работе с кинофильмами по форме № 8 КП. При составлении этого отчета необходимо в I разделе группировать названия новых кинолент, учитываемых в отчете по форме № 3 ПР, с подведением итогов по каждой группе в следующем порядке: советские фильмы; картины социалистических; капиталистических и развивающихся стран.

Во II разделе отражаются отдельными строками количество зрителей, просмотревших художественные фильмы выпуска прошлых лет, по тем же группам фильмов; количество зрителей, просмотревших советские документальные и научно-популярные ленты в специализированных кинотеатрах и залах хроники (кроме тех, которые были показаны на удлиненных киносеансах), а также на кинопередвижках, демонстрирующих только эти виды фильмов (не менее 5 ч.); количество зрителей, просмотревших документальные и научно-популярные фильмы (в том числе сельскохозяйственной тематики) на удлиненных и целевых сеансах, то есть не учитываемых при определении удельного веса зрителей по советским картинам.

Копии отчета по форме № 8 КП дирекции киносети представляют в госкомитеты автономных республик по кинофикации, управления (отделы) кинофикации (при наличии областного деления) или в республиканские госкино (где нет областного деления). Данные отчета учитываются при премировании руководящих работников кинодирекций.

**Вопрос.** В киносети кассиром, контролерам и другим служащим выплата начисленной месячной премии производится не в полном размере. Почему?

**Ответ.** В связи с тем, что источником для выплаты премии в настоящее время является фонд заработной платы, на организации киносети и органы управления киносетью распространяется установленный директивными органами для всех отраслей народного хозяйства общий порядок резервирования части премии, начисленной руководящим инженерно-техническим работникам и служащим, в том числе кассирам и контролерам. Из общей суммы премий, причитающихся к выплате каждому из этих работников, выплачивается 70 %, а остальные 30 % резервируются на соответствующем субъекте предприятия.

**Вопрос.** Предполагается ли выплата в дальнейшем оставшейся части премии?

**Ответ.** Выплата зарезервированных сумм премий производится с разрешения руководителя вышестоящей организации по итогам деятельности кинотеатра, дирекции киносети, органа управления киносетью за год при условии выполнения ими основных показателей и условий премирования: выполнения плана по валовому сбору средств от сеансов и по количеству зрителей.

Зарезервированные, но не выплаченные в связи с невыполнением основных показателей и условий премирования в целом за год суммы премий перечисляются в фонд предприятия и объединяются с той его частью, которая предназначена для удовлетворения социально-культурных и бытовых нужд коллектива.

В установленном порядке зарезервированные суммы премий выплачиваются работникам, проработавшим неполный календарный год, если они оставили работу в связи с переходом на пенсию или на другую работу по заключению ВТЭК, ВКК или призывом (поступлением) на военную службу, переходом на выборную работу, поступлением на учебу, направлением в порядке общественного призыва на новостройки, увольнением в связи с болезнью, продолжавшейся свыше четырех месяцев, ликвидацией предприятия, сокращением численности или штата работников, переводом на другое предприятие (в организацию) по решению вышестоящих партийных и хозяйственных органов, направлением в зарубежную командировку, увольнением в связи с истечением срока трудового договора, переездом семьи военнослужащего, в связи с рождением ребенка, поступлением на курсы повышения квалификации с отрывом от производства по направлению предприятия (организации), а также семьям умерших работников, имевших право на получение зарезервированных сумм премий.

Следует иметь в виду, что зарезервированные суммы премий в течение года не принимаются в расчет для определения среднего заработка работника, а учитываются при исчислении этого заработка после выплаты премии по итогам работы за год. При этом в составе заработка за полный месяц учитывается 1/12 зарезервированной суммы премий.

Напомним, что премии, начисленные мастерам участков по ремонту киноаппаратуры, рабочим (киномеханикам, операторам пульта управления, фильмопроверщикам, слесарям по КИП и А, уборщикам служебных помещений и др.), младшему обслуживающему персоналу (истопникам и др.) и работникам охраны (пожарным), не подлежат резервированию.

**В о п р о с.** Если, например, инженер кинотеатра в пределах рабочего дня дополнительно выполняет обязанности электрика, подлежит ли резервированию премия от общего его заработка или только от должностного оклада по его основной работе?

**О т в е т.** Премии работникам за основные результаты работы начисляются за фактически отработанное время на должностной оклад (тарифную ставку), а также на доплаты к окладу (ставке), выплачиваемые в установленном порядке за совмещение профессий (должностей), расширение зон обслуживания, увеличение объема выполняемых работ и на надбавки высококвалифицированным работникам. При этом общая сумма премии, выплачиваемая одному работнику, не должна превышать 0,5 должностного оклада (тариф-

ной ставки) в расчете на месяц, а не половины общего месячного заработка. Именно эта общая сумма премии инженерно-технического работника, служащего подлежит резервированию, несмотря на то, что он может совмещать рабочую профессию.

**В о п р о с.** Достаточно ли для выплаты премии по итогам работы за год выполнения годового плана по кинообслуживанию населения и доходам от сеансов?

**О т в е т.** Если для выплаты зарезервированных сумм премий достаточно выполнить годовой план по доходам от киносеансов, то для премирования по итогам за год (так называемая «тринадцатая зарплата») необходимо его перевыполнить. При этом должен быть выполнен план по количеству обслуженных зрителей.

Напоминаем, что по годовым результатам работы могут премироваться только штатные работники кинотеатров и киноустановок, киноконцертных залов, бюро кинопередвижек, дирекций районной и городской киносети, киноустановок, централизованных бухгалтерий, созданных при кинозрелищных предприятиях, за счет и в пределах сверхплановой прибыли (сокращения плановых убытков) за год (сверх фонда заработной платы). Резервирование при этом не производится.

Премии по итогам работы за год не начисляются работникам органов управления киносетью и находящихся при них методических кабинетов и централизованных бухгалтерий.

**В о п р о с.** Премируются ли водители автомобилей в киносети по новой премиальной системе?

**О т в е т.** Водители автомобилей, работающие в организациях киносети, подлежат премированию в порядке и размерах, предусмотренных Типовым положением об оплате труда и премировании работников автомобильного транспорта (в части для работников предприятий, не переведенных на новый порядок планирования и экономического стимулирования).

\* \* \*

Руководителям киносети и кинопроката следует учесть, что Совет Министров СССР разрешил госкино союзных республик, госкомитетам автономных республик по кинофикации (кинематографии), управлениям (отделам) кинофикации исполкомов местных Советов народных депутатов, дирекциям киносети, конторам по прокату кинофильмов в случае необходимости в пределах утвержденных им планов изменять квартальные и месячные планы по труду (включая фонд заработной платы) организациям киносети и кинопроката не позднее чем за 10 дней до окончания соответствующего периода.

Художественно-технический редактор И. К. Крючкова.

Корректор О. Е. Зубкова.

Сдано в набор 04.03.86.

Подписано к печати 25.03.86. А 07189

Формат 70×100 1/16. Печать офсетная. Гарнитура «Таймс».

Бумага книжно-журнальная «Сыктывкар».

Усл. печ. л. 3,9. Уч.-изд. л. 6,65. Усл. кр.-отт. 277,3.

Тираж 71 100 экз. Заказ 174. Цена 40 коп.

В/О «Союзинформкино». 109017, Москва, ул. Б. Ордынка, 43. тел. 231-11-33.

**Адрес редакции:** 103006, Москва, Воротниковский пер., 12.  
тел. 200-10-70.

Ордена Трудового Красного Знамени  
Чеховский полиграфкомбинат В/О «Союзполиграфпром»  
Государственного комитета СССР  
по делам издательств, полиграфии и книжной торговли.  
142300, Чехов Московской области.

2 — ОБРАЗОВАНИЕ (1940) МОЛДАВСКОЙ ССР

Фильмы киностудии «Молдова-Филм»

3 — ПРИНЯТИЕ (1940) ЛИТОВСКОЙ ССР В СОСТАВ СОЮЗА ССР

Фильмы Литовской киностудии

3 — ДЕНЬ ЖЕЛЕЗНОДОРОЖНИКА

Художественные фильмы «Магистраль», «Поезд вне расписания», «34-й скорый».

Документальные фильмы к этой дате (а также к Дню строителя 10 августа) вы можете найти в подборке «БАМ — стройка века» (см. «Кинемеханик», 1984, № 9), дополнив их лентами «Первый сквозной» и «Перегон». Здесь и к датам 9, 10, 17, 31 августа названы фильмы, вышедшие на экран с 1983 года. Можно показать и ленты более раннего выпуска (см. «Кинокалендарь» в нашем журнале за прошлые годы).

5 — ПРИНЯТИЕ (1940) ЛАТВИЙСКОЙ ССР В СОСТАВ СОЮЗА ССР

Фильмы Рижской киностудии

5 — 45 ЛЕТ СО ДНЯ НАЧАЛА ГЕРОИЧЕСКОЙ ОБОРОНЫ ОДЕССЫ

Художественные фильмы «Жада», «Подвиг Одессы» (две серии)

Документальные фильмы «Одесса — город-герой», «Одесса. Рубеж славы», «Третий Украинский. Хроника и воспоминания»

6 — ПРИНЯТИЕ (1940) ЭСТОНСКОЙ ССР В СОСТАВ СОЮЗА ССР

Фильмы киностудии «Таллин-Филм»

9 — ДЕНЬ ФИЗКУЛЬТУРНИКА

Художественные фильмы «Баллада о спорте», «Воробей на льду», «...и прекрасный миг победы», «Непобедимый», «Парашютисты», «Примите Адама!», «Серебряное ревию», «Соперницы», «Такая жесткая игра хоккей»

Документальные фильмы «Биатлонисты», «Боксеры», «Владислав Третьяк. Монолог в зрительном зале», «Вперед, боб!», «День, которого ждали все», «Золото «Зенита», «И все сначала каждый раз», «Игры нашего детства», «Игры одного лета», «Натиск», «Радуга спортивных надежд», «Разбег», «Раз ступенька, два ступенька...», «Сезон зрелости», «Сочинение на льду», «Спорт для ленивых», «Такие побеждают».

10 — ДЕНЬ СТРОИТЕЛЯ

Художественные фильмы «Встретимся в метро» (две серии), «За счастьем», «Говорящий родник», «Гидростанция», «Оста-

КМ

# Кино-календарь

вить след», «Позывные «Вершина», «Поручить генералу Нестерову...»

Документальные фильмы «Два дня в Звездном», «Десятилетие», «Дороги Узбекистана», «Дружбой сильны», «Друзья», «Идем на рекорд», «И рядом звезды», «Испытание»\*, «Лучшие наши годы», «Навстречу морю», «Нижеподписавшиеся и другие», «Новые грани бригадного подряда», «Нужны Платоновы!», «Нурек без легенд»\*, «Орловский эксперимент», «Победа на БАМе»\*, «Последний десант», «Построить дом», «Рогунские новости», «Рождение гиганта», «Сибирский грузин», «Сквозь годы», «Судьба одного открытия», «389 километров трассы», «Уренгой — Центр. 203-й километр», «Что нам стоит дом построить», «Школа бригадира Тариновича», «Энергия Экибастуза»\*

Звездочкой здесь и далее отмечены полнометражные фильмы.

13 — 60 ЛЕТ СО ДНЯ РОЖДЕНИЯ ФИДЕЛЯ КАСТРО РУС, ПЕРВОГО СЕКРЕТАРЯ ЦК КОММУНИСТИЧЕСКОЙ ПАРТИИ КУБЫ, ПРЕДСЕДАТЕЛЯ ГОСУДАРСТВЕННОГО СОВЕТА И СОВЕТА МИНИСТРОВ РЕСПУБЛИКИ КУБА

Документальные фильмы «Взошла и выросла свобода»\*, «Встречи в Гаване», «Дружба — амистад», «И мы вместе будем бороться», «Кубинский репортаж»

15 — 90 ЛЕТ СО ДНЯ РОЖДЕНИЯ И. Э. ЯКИРА (1896—1937), СОВЕТСКОГО ВОЕННОГО ДЕЯТЕЛЯ

Документальные фильмы «Герои не умирают», «Иона Якир»

17 — ДЕНЬ ВОЗДУШНОГО ФЛОТА СССР

Художественные фильмы «Вина лейтенанта Некрасова»,

«Грубая посадка», «Торпедоносцы», «Тревожный вылет», «Три процента риска»

Документальные фильмы «Воздушные корабли», «Захарово поле», «Избранник народа», «Имя на фюзеляже»\*, «Испытатель Кузнецов. Будни», «Крылатая авиация», «Неизвестный «квадрат Леваневского», «Лечу к мечте», «Подъем», «После заката — взлет», «Служу Родине», «Тридцать девятое лето после войны»

23 — ДЕНЬ ОСВОБОЖДЕНИЯ (1944) РУМЫНИЙ ОТ ФАШИСТСКОГО ИГА. НАЦИОНАЛЬНЫЙ ПРАЗДНИК РУМЫНСКОГО НАРОДА

Фильмы киноматографистов СРР

26 — ОБРАЗОВАНИЕ (1920) КАЗАХСКОЙ АССР, С 1936 ГОДА — СОЮЗНАЯ ССР

Фильмы студии «Казахфильм»

27 — ДЕНЬ СОВЕТСКОГО КИНО

Художественные фильмы «Аплодисменты, аплодисменты...», «Весна», «Встречи с Игорем Ильинским», «Голос», «Девочка, хочешь сниматься в кино?», «Звезда экрана», «Зудов, вы уволены!», «...которого любили все», «Любовь Орлова», «Мир Николая Симонова», «Начало пути», «Петр Мартынович и годы большой жизни», «Профессия — киноактер», «Раба любви», «Репортаж с линии огня», «Рядом с другом», «Четвертая высота», «Я научу вас мечтать...»

Документальные и научно-популярные фильмы

«Веление времени», «Кино и время», «Михаил Ромм. Исповедь кинорежиссера»\*, «Птицы летят надо мной...», «Сорок лет спустя», «Фестиваль, фестиваль...», «Фильм необычной судьбы», «Флорича», «Экран дружбы», «Юрий Тарич»

Список документальных фильмов см. также: «Кинемеханик», 1984, № 5, с. 18.

27 — 90 ЛЕТ СО ДНЯ РОЖДЕНИЯ Ф. Г. РАНЕВСКОЙ (1896—1984); НАРОДНОЙ АРТИСТКИ СССР

Художественные фильмы «Встреча на Эльбе», «Золушка», «Как поссорился Иван Иванович с Иваном Никифоровичем», «Мечта», «Пышка», «Свадьба» (1944), «Человек в футляре»

Документальный фильм «Старые мастера»\*

31 — ДЕНЬ ШАХТЕРА

Художественные фильмы «Внезапный выброс», «Восемь дней надежды», «Счастье Никифора Бубнова», «Тихие воды глубоки» (две серии)

Документальные фильмы «Зажги свою звезду», «На всю жизнь запомнится...», «На краю шахтного поля», «Трудные миллионы», «Уголь и бронза Михаила Чиха»

Цена 40 коп.

сер 202-2

Индекс 70431

## В РЕПЕРТУАРЕ МАЯ

### «ПОСЛЕ ДОЖДИЧКА, В ЧЕТВЕРГ...»

Киностудия имени М. Горького.  
Режиссер — М. Юзовский.  
В этой сказке много чудес, и все непривычно. Даже Кощей Бессмертный — жизнерадостный и дородный. Его играет О. Табаков. В других ролях — Т. Пельтцер, О. Анофриев, В. Талызина.

### «САЛОН КРАСОТЫ»

«Мосфильм».  
Режиссер — А. Панкратов-Черный.  
Впервые героями лирической киноповести стали парикмахеры. Вы увидите на экране Т. Васильеву, Т. Иванову, И. Алферову, Е. Леонова-Гладышева, В. Кенигсона, Г. Буркова.

Кадры из фильмов: «После дождичка, в четверг...» (вверху) и «Салон красоты»

