

КИНО МЕХАНИК

ISSN 0023-1681



4 // 88



Фильм ЮБИЛАР

КОМСОМОЛЬСК



Этот фильм сохранил свою притягательность и для сегодняшнего зрителя. Потому что запечатлел подлинные события биографии страны. А прошлое вызывает сейчас повышенный интерес. И особый — 30-е годы, отмеченные высоким духом романтики, редкостного трудового подвижничества.

Постановщик картины Сергей Герасимов был тогда молод и так же полон порыва к созиданию, как те, кто закладывали первые домны, прокладывали новые дороги, штурмовали дальние дали. И поэтому, когда попалась ему заявка на сценарий (москвичей З. Маркиной и М. Витухновского) о возведении по комсомольскому призыву города в тайге, Герасимов сразу решил — это его тема. Но чтобы поставить фильм, ему надо было самому увидеть легендарную стройку. И режиссер едет на Дальний Восток. «Впечатление от этого удивительного города — наспех построенных шалашей и самозабвенных энтузиастов-строителей, — вспоминал Сергей Аполлинариевич, — превзошло все ожидания. Я слышал о Комсомольске от А. Фадеева

и А. Довженко, которые уже бывали там двумя годами раньше, но надо было своими глазами увидеть обширность пейзажа, огромность реки и простодушие молодых поселенцев, чтобы понять размеры темы, ее поэтическое существо».

Сценарий фильма создавался, можно сказать, на месте событий. Из самой жизни, где были не только рабочие будни, но и любовь, не только пот, но и шутка, не только обретения, но и потери, пришли на экран герои картины. И вдохновенный комсомольский вождь Андрей Сазонов (арт. Николай Крючков), и вызывающая теплую улыбку Мотя Котенкова (Валентина Телегина), и Петя Петра Алейникова. В последнем случае совпадение имен исполнителя и его персонажа имело опеределенный смысл. Душевная открытость, светлое жизненное ощущение, отсутствие позы, присутствие человеческой природе актера, отражали неповторимые черты того поколения. Достоверности коллективного портрета молодых строителей способствовал и персонаж Ивана Новосельцева — Владимир Соловьев, растерявший-

ся перед неустроенностью быта и чуть было не покинувший товарищей. Очаровательно естественна в своей внутренней ясности и нравственной бескомпромиссности главная героиня — Наташа Соловьева, приехавшая из Подмосквья к мужу на стройку, в исполнении Тамары Макаровой.

И еще один впечатляющий образ в фильме — сам город юности, рождающийся как бы на глазах зрителей. Лесосплав по пробитому во льду каналу, корчевка тайги, борьба со стихийным бедствием — все это подлинные факты строительства Комсомольска-на-Амуре. Романтика величественной поступи социализма вылилась на экран не высокими словами или громкими лозунгами, а искренней самоотверженностью молодых, их крепкой уверенностью в завтрашнем дне, мужеством преодоления трудностей. В гармоничности сочетания романтического начала и психологической и бытовой достоверности повествования — художественная особенность и значимость этого фильма, 50-летие которого мы отметим 1 мая.



КИНО МЕХАНИК

4/88

ЕЖЕМЕСЯЧНЫЙ
МАССОВО-ТЕХНИЧЕСКИЙ
ЖУРНАЛ
ГОСУДАРСТВЕННОГО
КОМИТЕТА СССР
ПО КИНЕМАТОГРАФИИ

Основан в 1937 году



Главный редактор:
А. П. МУРАШКО

Редколлегия:
А. М. БЫКОВ,
А. С. ВЕСКЕР,
А. М. ВЕСТМАН,
А. С. ДАВЫДОВ,
В. В. ЕГОРОВ,
М. И. ЖАВСКИЙ,
К. З. КОЧУАШВИЛИ,
В. М. КРУПИЦКИЙ,
М. М. ЛИСОГОР,
Л. Л. ЛУЖИНСКАЯ
(зам. гл. редактора),
В. М. МУХИН,
В. Я. НЕСТЕРЧУК,
А. П. ПИГИДИН,
И. Л. ПИВОВАРОВА
(отв. секретарь),
И. А. ПРЕОБРАЖЕНСКИЙ,
И. С. РЫКОВ,
В. Г. СЕРЕБРОВ,
Ю. П. ЧЕРКАСОВ.

СОДЕРЖАНИЕ

ОРГАНИЗАЦИЯ И ЭКОНОМИКА

Обратная связь

2 Кинообслуживание села: наболевшие вопросы

Актуальная тема

6 Переходов В. Перемены должны наступить!

Подумаем вместе

10 Зинченко А. Пусть правит хозрасчет!

Нашу смену нам и воспитывать

13 Евтушенко Г. Не пора ли действовать?

16 Пьянству — бой

КИНО ПАНОРАМА

19 Репертуар мая

Документальный экран

25 Есть такая партия!

Мастера экрана

27 Сербер М. Фридрих Эрмлер

29 Кино в датах

КИНО ТЕХНИКА

Начинающему киномеханику

31 Киноустановка КН-20А (окончание)

Вопросы эксплуатации

37 Амельянова С. Основные принципы показа 70-мм стереофильмов

На заводах, в КБ и лабораториях

40 Синельников Г., Шведик С. Звуковоспроизводящая часть кинопроекторов комплексов СК

Повышение квалификации

43 Цветков В. Биполярные транзисторы. Схемы, параметры, характеристики и режимы работы

ЧИТАТЕЛЬ И ЖУРНАЛ

47 Иванов А. Мое мнение

48 Отвечаем на ваши вопросы

На 1-й с. обложки:

кадр из фильма «Время летать» («Мосфильм»).



Кинообслуживание села: наболевшие вопросы

Намечая проведение во Владимире «круглого стола» по вопросам кинообслуживания сельского населения, мы предполагали, что в нем примут участие человек десять. Но Владимирское областное управление кинофикации решило пригласить всех желающих обсудить эти важные и сложные — особенно сегодня — проблемы. И вот приехали в областной центр из районов и руководители киностудий, и методисты, инженеры, реммастера, экономисты, и клубные работники, и, конечно, сельские киномеханики. Да и управление кинофикации, контора кинопроката были представлены, что называется, в полном составе. Так что «стол» наш оказался очень большим.

В помещении управления кинофикации гостей ждали кипящий самовар, кондитерские изделия, бутерброды, и это было очень кстати, так как многие прибыли издалека. Их согрели не только чай, но и трогательная забота работников управления. Обстановка сразу стала непринужденной, даже праздничной, что совсем не помешало потом, когда все заняли места в зале, серьезному обстоятельному разговору.

А начал его начальник управления А. Маркин, сообщив, что сельская киносеть области справилась с заданием 1987 года досрочно — 26 ноября, успешно выполнив свои обязательства, взятые в честь 70-летия Великого Октября. Этому способствовали не только трудовой подъем, энту-

зиазм кинофикаторов, но и стабильность планов по валовому сбору. Уже семь лет они не повышаются. В 1988 году задание увеличено, но эта «добавка» распределена между городскими кинотеатрами, ибо руководство управления понимает, в каком сложном положении оказались в последнее время сельские киноустановки, в первую очередь в связи с ухудшением их репертуара. При стабильном плане возрастает посещаемость кино на селе. В 1987 году среднее количество посещений на одного жителя достигло 21 раза.

Главный редактор журнала «Киномеханик» А. Мурашко подчеркнул, что сельская киносеть — очень важная часть отрасли. Поле деятельности киноработников практически неограниченное, задачи, которые им приходится решать, разнообразные и весьма непростые, что хорошо понимают те, кто старается идти в ногу с жизнью.

В № 9 журнала за прошлый год было опубликовано открытое письмо сельского киномеханика из Белоруссии Н. Яцкова председателю Госкино СССР А. Камшалову о многих наболевших вопросах. Оно, как и ответ А. Камшалова, вызвало немало откликов. Все наши корреспонденты отмечали, что перестройка, начавшаяся в отрасли, еще не коснулась сельской киносети, накопившиеся проблемы пока не решаются. Они, эти проблемы, сказал А. Мурашко, и должны стать темой разговора за «круглым столом». Попробуем вместе нащупать самые «болевые» точки, найти пути улучшения кинообслуживания сельских жителей. А. Мурашко зачитал одно из писем, пришедших в редакцию. Его автор, киномеханик из Краснодарского края В. Слободенюк, решил высказать свое мнение по поднятым коллегой из Белоруссии вопросам. Кое в чем соглашаясь с Н. Яцковым, В. Слободенюк в то же время считает, что зарплата сельских кинофикаторов нельзя считать низкой, ибо получают они ее всего за два-три часа работы, да еще нередко и премию за выполнение и перевыполнение «смехотворного плана».

Зал загудел. Слова попросил директор Меленковской районной киносети В. Солярский. Товарищ из Краснодарского края просто плохо знает свои обязанности и, вероятно, не выполняет их. Этим он наносит большой ущерб престижу профессии киномеханика, к сожалению, и так снизившемуся в последнее время по многим не зависящим от нас причинам.

Н. Сарычев, директор Кольчугинской районной киносети. Действительно, теперь нередко приходится сталкиваться с невниманием к сельским киноработникам со стороны руководителей хозяйств. Приведу пример. Одной нашей женщине-киномеханику необходимо было улучшить жилищные условия. Пришел я с этим к директору совхоза «Металлист», а он отказал: пусть, говорит, переходит работать к нам, тогда и будет

ей квартира... Конечно, такое отношение не стимулирует улучшения кинообслуживания, в частности, коллектива данного хозяйства.

В. Хромова, директор Ковровской районной киносети. Я думаю, что в первую очередь престиж кинемеханика зависит от него самого. Если он любит свое дело, хорошо работает, так будет пользоваться авторитетом. Вот наша Алевтина Ивановна Шагаева — человек на селе уважаемый. Недавно хозяйство выделило ей хорошую квартиру. Есть договоренность с совхозом о доплате ей 30 % оклада. Раньше мы с такими предложениями к руководителям хозяйств не обращались, так как считали, что многие кинемеханики работают не в полную силу.

Н. Сарычев. Вот только нерадивые, наверное, и укладываются в два-три часа.

В. Солярский. Да это время уходит только на демонстрирование фильмов. А ведь копию надо принять, проверить и отремонтировать — она зачастую III—IV категории технической годности. А рекламирование картин? Сколько часов потребуется на то, чтобы оформить афиши на двух-трех стендах, разослать приглашения на киносеанс, зайти в правление колхоза, заглянуть в дома земляков, побывать на животноводческих фермах и тут уже не только рассказать о репертуаре, но и провести киносеансы в красных уголках... Нет, чтобы выполнить и перевыполнить отнюдь не смехотворный план, надо немало потрудиться — иной раз и восьми часов не хватает.

Зарплата у кинемехаников совсем невелика (именно поэтому киносеть потеряла многих хороших работников), а киноустановки все-таки убыточны. Думаю, тут дело в том, что очень низки на селе цены на кинобилеты. Колхозники теперь зарабатывают неплохо, есть и клубы хорошие — там билет на киносеанс, особенно на детский, должен стоить больше.

П. Зотов, кинемеханик (Суздальский район). Вот у нас, например, клуб замечательный, кресла в зале мягкие, оборудуются видеозал, буфет, а цены на билеты, как в допотопной избе-читальне с лавками. Я думаю, что и на селе, как в городе, надо цены дифференцировать. Они должны зависеть от комфортабельности помещения, от мест в зале, а также от идейно-художественных достоинств фильмов, их зрительского потенциала.

В. Солярский. Но у нас в районе немало так называемых неперспективных деревень: население их резко уменьшилось за последние годы, школы закрылись, клубы на замке. Киноустановки здесь явно не нужны. А вот видеопередвижка очень бы пригодилась. Приехала, привезла видеокассеты на выбор, и можно показать фильм нескольким зрителям прямо в жилом доме — они у нас просторные.

Л. Малев, директор Вязниковской районной киносети. Видео на селе — дело далекого будущего, вероятно. Но как сегодня обслуживаются

мелкие или неперспективные населенные пункты? Там фильмы демонстрируются на узкоплечной аппаратуре, и репертуар таких киноустановок — проблема острейшая. Конкретный пример. За 1986 год мы получили на 16-мм пленке девять новых картин. А за 1987-й — всего две... Фонд узкоплечных лент быстро стареет и сокращается. Отсюда — справедливые претензии к нам жителей мелких населенных пунктов.

А. Мурашко. Сколько у вас узкоплечных киноустановок?

Л. Малев. Почти 30 % киносети. А фильмокопии для них уже в очень плохом техническом состоянии, хотя некоторые ленты зрители еще с удовольствием бы посмотрели.

А. Мурашко. Нужны их дополнительные тиражи?

Л. Малев. Лучше больше новых картин печатать. На широкой пленке в 1987 году вышло более 200 фильмов, а на узкой получили только «Прости» и «Курьер».

Очень тревожит нас и положение с сельхозфильмами. За 1987 год не поступило ни одной новой картины! Руководство, специалисты хозяйств отказываются от наших «услуг» — ведь мы им подсовываем все одно и то же, а многие ленты уже и морально устарели.

Н. Сарычев. Вот потому-то нам трудно выполнять план по целевым киносеансам. Но не только в этом дело. Возьмем тот же совхоз «Металлист». Когда хозяйство перешло на самофинансирование, его директор отказался заключить с нами договор — нет, мол, у нас денег на такие сеансы.

А. Мурашко. Может, они неэффективны?

Н. Сарычев. Да этот директор и не знает, что мы показываем, он никогда не бывает в зале.

В. Трофимова, кинемеханик (Кольчугинский район). И у нас проблема с сельхозфильмами. Нет таких, которые были бы нужны труженикам именно нашего совхоза «Воронежский». И его директор тоже не хочет больше заключать договор на показ этих картин.

А. Мурашко. Нужных вам картин вообще нет или только в вашем отделении кинопроката?

В. Трофимова. Знаю одно: в Александровском отделении их нет.

О. Курганова, редактор Александровского отделения кинопроката. Все сельхозфильмы мы получаем из Владимирской областной конторы, не с фабрик. И приходят к нам нередко киноленты, явно непригодные для сельских тружеников нашего региона. Где, например, у нас яки? А картины о яководстве — пожалуйста. Но предположим, получили фильм, который может заинтересовать зрителей, так это же только одна

копия! Как конторе разделить две части на четыре отделения?

А. Мурашко. Значит, неправильно распределяются картины по кинопрокатным организациям?

О. Курганова. Совершенно верно. И такое же положение с узкоплёночными фильмами. Все они проходят через мои руки. Сначала к нам поступают картины на широкой плёнке, мы просматриваем их и уже знаем, чего от них ждать. Но... потом даже хорошие ленты в 16-мм варианте получаем либо по низким разрядам, маленьким тиражом, либо черно-белые копии.

П. Зотов. Я хочу напомнить письмо киномеханика из Краснодарского края — там было что-то насчет «смехотворного плана». Наверно, он и мой план счел бы таким — 450 руб. в месяц. Но как же сложно его выполнить! Я уж взялся второй населенный пункт обслуживать, провожу киносеансы в мастерской, в гараже; организуем мы тематические вечера, премьеры, дни кино, встречи с артистами... Реклама у нас неплохая. Красиво оформлен киноуголок: тут и репертуарный план, и афиши, и портреты актеров. Перед сеансами рассказываю о картинах, которые будут вскоре демонстрироваться. Но ведь люди-то в первую очередь идут на киносеанс, чтобы фильм посмотреть, а репертуар у нас оставляет желать лучшего. Снизилось качество картин. Телевидение успешно конкурирует с нами — там перестроились быстрее, чем в кинематографе. Когда демонстрируются интересные телефильмы, да еще многосерийные, у меня в зале пусто...

Ю. Лаптев, киномеханик (Гусь-Хрустальный район). Может, слабые картины не стоит тиражировать? А на сэкономленной плёнке печатать дополнительно копии фильмов, представляющих интерес для многих людей.

Л. Войтюк, директор Ворошинского сельского дома культуры (Собинский район). Беда еще и в том, что репертуарный план составляется в прокате или в дирекции киносети людьми, которые не знают запросов именно наших зрителей, а потому те далеко не всегда могут посмотреть то, что хотят.

Л. Журавлева, директор сельского Дома культуры госплемзавода имени XVII МЮД (Суздальский район). А я сама езжу в кинопрокат вместе с киномехаником. Обычно там идут нам навстречу, но, к сожалению, не всегда — бывает, что и отмахиваются.

Ф. Сизова, директор Суздальской киносети. Меня огорчил ответ председателя Госкино Н. Яцкову. А. Камшалов, можно сказать,
4

«выбил стул» из-под нас, руководителей. Выходит, в ближайшее время положение сельской киносети не улучшится? «Остаточный принцип» будет сохраняться? Плёнки для села нет, фильмов новых не получим, телевидение нас будет опережать... Все — только в будущем. Так как же сегодня-то работать?

Н. Жарков, киномеханик (Гусь-Хрустальный район). Я хочу сказать и о детских фильмах. Новых совершенно не получаем. Летом я обслуживаю пионерские лагеря. Раньше ребята ждали меня всегда с нетерпением, а теперь...

А. Малышев, киномеханик (Собинский район). Я вот в школе фильмы показываю, так и учителя, и дети возмущаются: репертуар повторяется чуть не каждый месяц...

И. Цыганков, киномеханик (Селивановский район). У меня то же самое. А в каком состоянии копии? Наше отделение кинопроката обслуживает три района. Только в Муроме — пять кинотеатров, пять домов культуры, они месяц копию «покрутят», от нее уже ничего не остается, а потом фильм (вернее, его останки) дают на село. Я считаю, что обязательно должна быть хоть одна копия специально для сельских установок.

А. Лабазников, бригадир киномехаников (Гусь-Хрустальный район). Если копия III категории, как трудно работать киномеханику! Сплошные обрывы — и каждый раз свист в зале... Весь сеанс — на нервах.

Е. Муратова, старший мастер областной конторы кинопроката. Но в каком состоянии приходят в контору картины из районов, особенно узкоплёночные! Вот в Гусь-Хрустальный мы даем копии I категории, а получаем рожки да ножки. Так что тут и от киномехаников очень многое зависит — надо бы бережнее относиться к фильмам. Инженеры киностудий, реммастера должны уделять этому вопросу больше внимания, добиваться сохранности фильмофонда.

А кинопрокат много делает, чтобы восстановить изношенные копии. Например, комплектуем из нескольких плохих одну приличную. С реставрацией у нас сейчас хорошо. Свыше 80 % копий переводим в более высокую категорию. В 1987 году на каждой реставрационной машине восстановили 1 млн. м киноплёнки.

Л. Войтюк. Мне бы вот еще о чем хотелось сказать. Живем мы сейчас в комфортабельных квартирах. У нас хорошая мебель, красиво и уютно, а в так называемых очагах культуры ничего этого нет. Мы вот дожили до того, что кресел в зрительном зале нет — лавки поставили. Когда обращались за креслами, нам предлагали только комплект: 200—300 штук. А нам нужно всего 100. Так мы и остались без кресел... А реклама? Художников-то ни на одной киноустановке, ни в одном клубе нет, а киномеханики пишут, как курица лапой... Безымянками в кино не привлечешь.

Л. Журавлева. Мне кажется, не стоит все перекладывать на чужие плечи, ждать, что кто-

то о нас позаботится, — самим нужно проявить инициативу, настойчивость. Вот и у нас был плохой зал, но мы добились, чтобы его привели в порядок. А старые кресла обтянули новым материалом. По-моему, и художник в каждом клубе не нужен — в любом селе найдется человек, который сумеет и с удовольствием поможет оформить стенды, написать афиши.

В. Хромова. У нас в районе профсоюзные киноустановки находятся в приличных клубах, а вот материальная база государственных очень слаба. Восемь учреждений культуры просто в аварийном состоянии. Стучимся, что называется, во все двери, но помощи нет. Это проблема серьезнейшая, и отнюдь не только наша. Но райисполкомы, советы не уделяют ей должного внимания. Мы вот говорили о качестве фильмов, но какая бы ни была интересная картина, станут ли ее смотреть в холоде и неуют?

Хочу немного сказать и о планировании доходов от киносеансов. Н. Яцков написал в редакцию, что ему увеличивают задание. Мы тоже некоторым повышаем, если видим, что у них показатели ниже районного и областного уровней.

А. Мурашко. Наверно, такие вопросы надо решать коллегиально, на собрании киномехаников, чтобы все знали, почему одним план добавляют, другим — убавляют.

В. Хромова. Мы так и делаем. Думаю, что и в других дирекциях в каждом случае внимательно разбираются, учитывают все обстоятельства. Ведь ни один руководитель не станет «топить» лучших киномехаников!

Л. Войтюк. Руководители профсоюзных клубов материально заинтересованы в выполнении киноустановками плана. А у нас такой заинтересованности нет, и мне, например, все равно, справится ли киномеханик со своим заданием.

В. Хромова. По-моему, вы не правы. Ведь киносеансы — это часть вашей работы. У нас в районе многие руководители клубов — внештатные кассиры, распространители билетов, и за перевыполнение плана киноустановкой мы их премируем. Получается примерно 20 руб. в месяц.

И. Цыганков. Мне бы хотелось остановиться на качестве киноаппаратуры. У меня «Ксенон-1Н». Предположим, демонстрирую хроника или какой-то короткометражный фильм — обычные, а основной — широкоэкранный. И тогда во время сеанса приходится менять насадки. Это сложно и долго. Очень неудобная аппаратура! К тому же масло отовсюду течет, проектор шумит, как трактор, хоть из кинобудки уходи.

А. Мурашко. «Ксенон» уже не выпускают, так что вам скоро не придется с ним работать.

В. Лисов, директор Селивановской районной киносети. Аппаратура-то будет новая, а ленто-протяжный тракт в ней старый, и многие недостатки сохраняются. Так что легче киномехани-

кам не станет. Есть очень хорошая базовая модель 23КПК. Так почему же остальную аппаратуру делают на основе плохого одесского «Ксенона»? Пусть бы хоть раз конструкторы приехали на совещание, где собрались те, кто работают с их продукцией, поговорили бы с нами, выяснили претензии, пожелания.

А. Мурашко. В аппаратуре «Мир», которая пришла на смену «Ксенону», многие его недостатки исправлены. Но давайте теперь перейдем к вопросу о хозяйственной деятельности киносети. Предстоит переход на хозрасчет. Готовитесь ли вы к этому очень серьезному моменту?

Н. Горячева, старший экономист областного управления кинофикации. К сожалению, по настоящему подготовка еще не началась. Нам еще многое неясно — дело-то новое. Надо бы поскорее собрать экономистов, провести для нас семинарские занятия, подучить. А мы бы передали полученные знания другим.

Думаю, что хозрасчет заставит на многое посмотреть иными глазами. Вот, например, зарплата киномехаников — она сейчас зависит от количества их рабочих дней. Из-за этого приходится планировать 24 или 18 рабочих дней даже той киноустановке, где, скажем, 60 руб. валового сбора. Понимаем, что режим работы явно завышен, и все же идем на это — ведь иначе киномеханик не получит полной зарплаты. Разрабатываем графики перевозок фильмов, заведомо зная, что зря повезем некоторые картины — демонстрироваться будут только семь-восемь за месяц, потому что остальные никто не захочет смотреть. Киномеханики редко честно учитываются. На «Танцор диско» придут, скажем, 80 человек, а покажут в отчете, что 40, 40 же «распределят» на другие картины. Мы обманываем государство, чтобы сохранить зарплату, получить премии. Думаю, надо убрать «рамки» в зарплате. Может, какой-то киномеханик и 200 руб. сумеет заработать, именно заработать — пожалуйста. Не должно быть уравниловки!

Итоги беседы подвел **А. Мурашко.** Вы поставили множество вопросов. Правда, о некоторых из них в журнале уже говорилось, но наш разговор их углубил, расширил. Решить все проблемы здесь, конечно, невозможно. Но решать надо. То, о чем мы говорили, станет благодаря «Кинемеханику» достоянием всех кинорботников, об этом узнают и руководители Госкино СССР. И будем надеяться, встреча наша выйдет за рамки владимирского «круглого стола» и побудит читателей журнала на его страницах высказать по широкому кругу затронутых здесь тем.

актуальная тема

Перемены должны наступить!

В. ПЕРЕХODOB,

зам. начальника

Главного управления кинофикации и кинопроката
Госкино РСФСР

УЗНАВ, что я лечу в Якутию впервые, мои соседи по самолету увлеченно, перебывая друг друга, стали рассказывать о своей автономной республике. С интересом слушал я людей, всем сердцем «приклеивших» к Северу. Постепенно разговор перешел в русло их увлечений. Выяснилось, что мои попутчики в условиях вечной мерзлоты на дачных участках выращивают картофель и овощи и что лучшего места для рыбалки нигде не найти. На вопрос, как организован досуг северян, мне с гордостью поведали о новом Государственном музыкальном театре, о музеях в столице республики, о самодеятельных коллективах, успешно гастролировавших за рубежом.

Естественно, я попытался выяснить, часто ли мои собеседники бывают в кино, как оценивают деятельность местных киноорганизаций. И... воцарилась долгая пауза. Молчание нарушил геолог из Алдана, который с похвалой отозвался о работе городского кинотеатра «Дружба». В нем уютно, тепло, много зелени, а это немаловажно в условиях Севера. До начала сеанса зрители могут послушать музыку, выпить чаю или кофе с бутербродами в кооперативном баре, удачно вписавшемся в интерьер небольшого фойе. Кинотеатр давно стал культурным центром небольшого города. На его базе работают кино клубы, проводятся диспуты, зрительские конференции. В «Дружбе» можно увидеть не только киноленты текущего репертуара, но и ретроспективы ведущих мастеров мирового кино. И в этом немалая заслуга (как я выяснил позднее) директора кинотеатра Н. Кондратьевой и заведующего Алданским отделением кинопроката С. Разинского, установившего тесные

контакты с фильмокомбинатом Госкино РСФСР и ВО «Союзкинофонд».

Остальные попутчики, жители столицы АССР, сославшись на усталость, разговор не поддержали. Их молчание не было для меня большой загадкой. В портфеле лежало коллективное письмо сотрудников дирекции киносети Якутска о недостатках в работе Госкино ЯАССР, о кадровых неурядицах, слабой материальной базе кинотеатров.

Письма, письма... Их много приходит сейчас в Госкино РСФСР. Перестройка, гласность всколыхнули и нашу отрасль. Одни корреспонденты вносят конструктивные предложения по совершенствованию работы киносети и кинопроката, другие взывают о помощи, сообщают о недостатках. Сигнал из Якутии был тревожным. Мне предстояло оценить сложившуюся в республике ситуацию, разобраться в причинах ошибок, найти пути их устранения совместно с авторами письма.

Пока стремительный ИЛ-62 пересекал часовые пояса, я не раз мысленно «прокручивал» отчетные данные по киносети и кинопрокату Якутской АССР.

В республике 22 постоянно действующих кинотеатра, свыше 1,5 тыс. стационарных киноустановок. В республиканской конторе кинопроката и ее девяти отделениях более 21 тыс. фильмокопий. На одну киноустановку приходится в среднем 13 копий, что выше среднероссийского и даже союзного показателей. Хуже обстоят дела с обеспеченностью зрительскими местами. На 1000 городских жителей в постоянно действующих кинотеатрах приходится всего 10,6 места, во время как по Восточно-Сибирскому региону — 13,2 места.

За десятую и одиннадцатую пятилетки в республике построено всего пять кинотеатров на 1600 мест. Очевидно, авторы письма правы, отмечая пассивность республиканского комитета по кинофикации в вопросах расширения материальной базы. Объективности ради следует отметить, что в последнее время Госкино ЯАССР несколько активнее стало заниматься этой проблемой. В 1987 году возведен кинотеатр в Нерюнгри, в 1988-м планируется открытие кинотеатра в Усть-Нере. Разрабатывается проектно-сметная документация на строительство кинотеатра с видеозалом в столице республики. Но и с вводом в эксплуатацию этих объектов в Якутске и других городах по-прежнему будет ощущаться нехватка уютных, хорошо оснащенных кинозалов.

С 1983 года в республике стремительно стали снижаться основные показатели по кинообслуживанию: и количество зрителей, и валовой сбор, и посещаемость. И сейчас они в Якутии хуже, чем у соседей. В 1987 году киносеть и кинопрокат работали неудовлетворительно, с выполнением плановых заданий также не справились.

В чем причина? Где истоки этих бед? Ответ я надеялся получить при встречах с работниками кинотеатров, киноустановок, кинопрокатных организаций, изучении форм и методов их деятельности...

ПРЯМО ИЗ АЭРОПОРТА поехал знакомиться с киносетью Якутска. Из шести осмотренных кинотеатров четыре оставили удручающее впечатление. Трудно было верить, что они находятся в столице республики!

Знакомство с отчетной документацией и другими материалами в Госкино ЯАССР показало, что многие дирекции киносети, в том числе столичная, нерегулярно проводят осенние и весенние проверки зданий (как того требуют правила), не выявляют и не устраняют вовремя дефекты, что и приводит к преждевременному обветшанию объектов. Из-за этого, например, в Усть-Алданской дирекции киносети пришли в аварийное состояние здания самой дирекции, гаража, пункта техобслуживания киноаппаратуры. Аналогичное положение в кинотеатрах Нижнеколымского, Мегино-Кангаласского и других районов.

Нельзя сказать, что Госкино ЯАССР совсем уж не занимается приведением в порядок зданий и сооружений. За последнее время отремонтированы кинотеатр в пос. Покровск, гараж в Кобяйской дирекции киносети, построено двухэтажное административное здание с гаражом и реммастерской в Алданской дирекции киносети. Для финансирования ремонта кинотеатров наряду с амортизационными отчислениями широко используется нештатный фонд. Из него только в киносети Якутска на укрепление материальной базы кинотеатров в 1985 году было израсходовано 21,6 тыс. руб., в 1986-м — 15,2 тыс. руб., в 1987-м — более 10 тыс. руб. Однако из-за отсутствия должного контроля за ремонтом со стороны Госкино ЯАССР, безответственности директоров кинотеатров материально-техническая база «Центрального», «Айхала», «Мира» находится в крайне запущенном состоянии. Несмотря на уже затраченные средства, скоро придется частично заменять полы, переустраивать системы отопления, вентиляции, осветительных линий, восстанавливать кровлю, фасад зданий и т. п.

Дальнейшее знакомство с деятельностью киноработников выявило много других недостатков в организации кинообслуживания населения и прежде всего — в репертуарном планировании, пропаганде и продвижении фильмов. Нет гибкости в комплектовании программ, часта их сменяемость, причем нередко эксплуатационные возможности фильмов используются не полностью. Бывает, что картины снимаются с экрана даже при значительном перевыполнении дневного плана. Так, лента «Прости» демонстрировалась в кинотеатре «Айхал» (Якутск) четыре дня. При плановой загрузке зала 48 % фильм обеспечи-

вал 87 %, но, несмотря на это, был заменен другим. Не лучше обстоят дела на селе. В пос. Покровск из-за просчетов в репертуарном планировании и слабой рекламы фильм «Как стать звездой» просмотрело всего 12 % населения, «Покаяние» — 11 %, «Плюбум, или Опасная игра» — 6,2 %, «Прости» — 7,9 %.

Порочность таких «методов» фильмопродвижения очевидна, но работники республиканской конторы кинопроката во главе с С. Максимовым не корректируют своевременно своих планов, не предусматривают резервных дней показа фильмов, не занимаются совместно с кинофикаторами прогнозированием результатов проката картин.

В Якутии широко практикуется выдача в киносеть излишнего количества фильмокопий на длительный срок, без учета режимов работы киноустановок, что приводит к неэффективному использованию фонда. Можно, конечно, принять во внимание и протяженность маршрутов, и сложности, связанные с доставкой копий самолетом, но даже с учетом этого сроки нахождения картин в районах непомерно велики. Загромождение фильмообменных пунктов и киноустановок копиями, отсутствие должного контроля за их продвижением вызывают задержки кинолент. Это наносит не только финансовый, но и моральный урон, подрывает авторитет сельских киномехаников. Частая замена фильмов — типичная для Якутии картина. Из-за несвоевременной сдачи копий киноустановками Мегино-Кангаласского района в июле 1987 года, например, в соседние кинодирекции не поступили вовремя 13 новых фильмов. Киносеть, находящаяся на снабжении в республиканской конторе кинопроката, задержала в январе 134 картины, в феврале — 79, в апреле — 118, в мае — 142 и т. д.

Много недостатков выявлено и в использовании неигрового кино. Вокруг документальных и научно-популярных кинолент, по существу, не ведется организаторская и информационно-рекламная работа. Да и как ее вести, если сотрудники Якутской городской дирекции киносети, например, не знают фонда, не интересуются новыми поступлениями, даже не посещают просмотры в кинопрокате. Стоит ли удивляться, что премьера фильма «Колокол Чернобыля» прошла в кинотеатре «Лена» при почти пустом зале? Несмотря на большое количество картин общественно-политической тематики, в кинотеатрах города нет ни одного такого кинолектория. Не получили «прописки» на якутском

экране и полнометражные документальные и научно-популярные ленты. Их показ носит разовый характер, как правило, приурочивается только к знаменательным датам. Слабо используется кинематограф и в пропаганде передового опыта в народном хозяйстве. В сельскохозяйственных предприятиях проведено в среднем за год около 40 сеансов, что ниже среднего российского показателя.

Мало внимания уделяется и кинообслуживанию детей. Из-за отсутствия деловых контактов между кинофирмами и органами народного образования плохо работают школьные кинотеатры в Мегино-Кангаласском, Чурапчинском и некоторых других районах. В Якутске вся работа с детьми и молодежью сосредоточена в кинотеатре «Центральный» и его филиалах на базе городских школ № 2 и 28, а также кооперативного техникума. А ведь в городе еще 38 школ, восемь ПТУ, четыре техникума, семь училищ и два вуза!

Не отвечает современным требованиям и уровень пропаганды киноискусства. Стенды многих кинотеатров безлики, унылы; в рекламных объявлениях нет адресной направленности, мало информации о высокохудожественных кинопроизведениях; редко публикуются в печати рецензии, отзывы зрителей. Не применяются в киносети Якутска такие прогрессивные формы обслуживания зрителей, как показ фильмов по театральному принципу, целенаправленный повторный выпуск картин; нет так называемых жанровых кинотеатров. Стиль и формы проведения премьер, кино вечеров оставляют желать лучшего. Сценарии их разрабатываются формально, без учета местных особенностей и поэтому не вызывают интереса у зрителей. Примером полного к ним равнодушия может служить такой факт: в кинотеатре «Чечир» в День строителя после торжественного заседания, вечера-чествования передовиков стройиндустрии провели премьеру фильма «Полевая гвардия Можухина»...

Комментарии, как говорится, излишни.

МЕДЛЕННО ВНЕДРЯЮТСЯ отраслевые стандарты на качество кинопоказа, комплексная система управления охраной труда. Во всех кинотеатрах Якутска, включая «Лену», аппаратура не была сбалансирована по световому потоку и уровню громкости, не везде освещенность экрана соответствовала РТМ. На большей части обследованных киноустановок техническая документация ведется небрежно, не налажен

учет часов работы оборудования. Контрольно-измерительные приборы не проверяются. Вследствие этого контроль за соблюдением технологических режимов носит чисто субъективный характер. Во многих кинотеатрах и на киноустановках аппаратные захламлены списанным, но не разукомплектованным оборудованием. Много замечаний по качеству монтажных работ, выполненных киноремпромкомбинатом.

Особую тревогу вызывают многочисленные нарушения техники безопасности в киносети и кинопрокатных организациях. В минувшем году из-за этого произошел несчастный случай в Ленском отделении кинопроката. В фойе кинотеатра «Ай-хал» с нарушениями ПУЭ была проложена проводка. Лишь по чистой случайности никто из зрителей не пострадал. В кинотеатре «Труд» не был заземлен автоперематыватель. А «возглавляет» этот печальный список кинотеатр «Центральный», где оказалась не заземленной значительная часть оборудования, отсутствовали резиновые коврики, защитные кожухи и т. д. Грубейшие нарушения правил пожарной безопасности выявлены в киносети Орджоникидзевского района. При проведении детских киносеансов в зал допускается больше ребят, чем предусмотрено нормами, не организуются дежурства родителей, педагогической общественности.

В последние годы в республике снизилось внимание и к сохранности фильмофонда. План реставрационных работ в 1987 году был не выполнен из-за неудовлетворительной эксплуатации реставрационной техники в Ленском, Мирнинском, Оймяконском отделениях кинопроката. Затянулся монтаж новой машины 45П-8 в республиканской конторе по прокату кинофильмов. В киносети по-прежнему велик сверхнормативный износ копий. Много картин испорчено в Намском, Верхне-колымском, Орджоникидзевском, Нерюнгринском районах. Плохо работает кинотехническая инспекция.

ОБЩЕИЗВЕСТНО: кадры определяют стиль работы, а стиль воспитывает кадры. Недостатки в работе киносети республики — следствие просчетов в подборе, расстановке и воспитании кадров. В Госкино ЯАССР системного подхода к работе с ними нет. В самом комитете, в киноорганизациях мала партийная прослойка, нет резерва на выдвижение. Вся кадровая «политика» Госкино сводится к тому, чтобы нажать, уволить, произвести перестановку, к сожалению, не всегда оправданную. Вместо того, чтобы развивать инициативу, повышать ответственность специалистов, руководителей кинотеатров и дирекций киносети, культивируется опекуновство, не дающее, как правило, положительных результатов. Нельзя не отметить и слабую воспитательную работу в дирекции киносети Якутска, и невнимательное отношение руководства к нуждам коллектива, пассивность общественных

организаций в решении жилищных проблем, устройстве детей сотрудников в дошкольные учреждения, в организации отдыха и т. п.

Понятно, что в одночасье этих вопросов не решить. Однако трудно понять, почему длительное время их не ставили настойчиво в партийных и советских органах республики, почему не проводили такую работу планомерно. Ведь именно партийная организация и профсоюзный комитет должны были взять на себя воспитание коллективов кинотеатров, заботу о решении социальных проблем сотрудников.

Председатель Госкино ЯАССР И. Жараев не новичок в кинематографе: за его плечами Ленинградский институт киноинженеров, 23 года он руководит киносетью республики. Так что опыта и знаний ему не занимать. Однако, по мнению ветеранов кино, коммунистов, И. Жараев в последнее время стал безразличнее к работе, снизил требовательность к подчиненным, что и привело к серьезным упущениям.

Но не могу не высказать претензий и к ряду сотрудников кинадирекции Якутска и некоторым авторам письма, о котором упомянул выше.

Напряженная обстановка в киносети города сложилась не только из-за недостатков в деятельности И. Жараева (на них ему указали Госкино РСФСР и Совмин ЯАССР), но и по вине отдельных иждивенчески настроенных работников. Предъявляя справедливые претензии к руководству комитета, они закрывают глаза на свои упущения. Разве требуется вмешательство извне или, скажем, личное участие председателя Госкино, чтобы технический персонал кинотеатров содержал в чистоте аппаратуру, грамотно и правильно эксплуатировал ее, качественно демонстрировал фильмы, устранял элементарные нарушения техники безопасности? Конечно, нет! А кто должен позаботиться о ремонте лестницы, ведущей в киноаппаратную? Комиссия из Москвы, опять-таки председатель Госкино или директор кинотеатра, инженер?

Для решения этих и подобных вопросов требуется только одно: каждому добросовестно выполнять свои служебные обязанности, не перекладывать их на плечи других.

Нагнетанию неприятной атмосферы в киносети города в значительной степени способствует показная деловитость небольшой группы сотрудников во главе со старшим инженером кинотеатра «Центральный» Н. Андросюк. Всю энергию она направила на выявление просчетов в действиях руководства комитета, запустив свой участок работы. Не буду перечислять всех недостатков, о некоторых я уже упомянул. Скажу об одном: между словами и делами Н. Андросюк явно обозначился разрыв. Но чтобы это доказать всем, пришлось на месте создавать комиссию во главе с председателем совета по кино ЯОСПС Э. Тирским, тщательно проверившую и проанализировавшую деятельность руководителя техни-

ческой службы кинотеатра «Центральный».

Большие надежды возлагали и руководство комитета по кинофикации, и коллективы кинотеатров Якутска на А. Павлова при назначении его на должность директора киносети города. А. Павлов длительное время работал в аппарате комитета, возглавлял цех в местном радиотелецентре. Однако для наведения порядка, преодоления застойных явлений в кинотеатрах ему не хватило боевитости.

Нельзя сказать, что он был инертен. А. Павлов выдвинул много предложений — и ценных, и спорных. Но в реализации своих задумок он не проявил последовательности, а порою и умения нацеливать людей на совершенствование работы. Не без его участия в дирекции киносети так пышно расцвели формализм, расточительство, бесхозяйственность. С его «подачи» и согласия происходила кадровая «чехарда», люди незаконно увольнялись с работы, насаждалось угодничество. А. Павлову неоднократно указывали на недостатки, давали возможность исправить их, вывести дирекцию из прорыва, однако он не реагировал на замечания. Это долгое время терпели, давая человеку доработать до пенсии. А затем он был отстранен от занимаемой должности. Теперь же некоторые требуют его восстановления. Но я, изучив работу кинадирекции, не нашел оснований для этого. И на итоговом совещании по результатам проверки, в котором участвовали работники аппарата Госкино ЯАССР, республиканской конторы кинопроката, городской дирекции киносети (в том числе авторы письма), представители обкома и горкома партии, облсовпрофа, подробно изложил свои соображения.

...С тяжелым чувством улетал я из Якутии, хотя хотелось верить, что руководство комитета по кинофикации, авторы письма и весь коллектив городской дирекции киносети сделают правильные выводы, поймут, что так дальше работать нельзя: время не позволяет. Поймут и сделают все, чтобы в кратчайшие сроки добиться положительных перемен. А для этого у киноработников республики — все возможности. Самое главное — есть умелые, преданные делу, инициативные кинофикиаторы и прокатчики. Их большинство.

Итоги проверки работы киноорганизаций Якутской АССР не предполагалось освещать в «Кинемеханике». Однако страсти в Якутске не утихают, по-прежнему в ЦК КПСС и Госкино РСФСР идут письма, телеграммы (причем и от имени тех, кто их не писал). Потому и решил рассказать обо всем на страницах журнала.

подумаем вместе

В № 2 нашего журнала появилась новая рубрика — «Подумаем вместе». Напомнив читателям, что в 1989 году предстоит переход отрасли на хозрасчет и самофинансирование, мы попросили присылать в редакцию предложения по перестройке работы, улучшению хозрасчетных показателей деятельности киносети и кинопрокатных организаций, внедрению новых, эффективных форм и методов кинообслуживания населения.

И вот — «первая ласточка»: статья начальника Ставропольского краевого управления кинофикации А. Зинченко. Уверены, что она вызовет интерес, хотя, возможно, кому-то соображения ее автора покажутся спорными, а путь, по которому идут ставропольцы, не во всем верным. Что ж, мы опубликуем и обсудим и другие мнения.

Пусть правит хозрасчет!

А. ЗИНЧЕНКО

ПРОЦЕСС ОБНОВЛЕНИЯ затронул все стороны нашей жизни. Не обошел он и искусство, в частности кино. Сейчас много говорят и спорят о новой базовой модели кинематографа, проводятся «круглые столы», деловые игры. Приближается и переход отрасли на хозрасчет и самофинансирование и в связи с этим возникает немало новых сложностей.

Кино — искусство полифункциональное. Оно — воспитатель, просветитель. Это, конечно, главное. Но оно выполняет и экономическую, коммерческую роль, о чем тоже забывать нельзя.

По собственному опыту знаю, что сегодня совместить все функции кино непросто. Совсем не случайно только, например, в Ставропольском крае за семь лет потеряно примерно 5 млн. зрителей. Порой ради выполнения плана валового сбора мы усиленно прокатываем так называемый кассовый фильм, не отличающийся идейно-художественными достоинствами. Беда в том, что явно мало картин, хороших во всех отношениях: чтобы и для ума, и для

души, и для плана. У нас на Ставрополье за полтора года показано более 300 новых кинолент, но из них едва наберется десяток таких, которые посмотрели 12—20 % населения.

Есть фильмы, значительные по многим параметрам, но «трудные» для зрителей, их аудитория пока невелика. Киноработники о таких говорят: «Картина хорошая, нужная, но ею план не выполнишь». Киноведы на страницах печати отвечают: «Надо воспитывать зрителя, мы его избаловали западными коммерческими фильмами, а теперь надо «поднимать» до понимания высокого искусства». А мы снова: «Но как же насчет того, что искусство должно быть понятно народу?» Мне кажется, что в связи с процессами, происходящими сейчас в обществе, надо по-новому посмотреть и на концепцию киноискусства и взвешенно, аргументированно все поставить на свои места.

Убежден, что тут многое может и должен разрешить хозрасчет. Да, хозрасчет, но если он пройдет через весь цикл кинодела — от производства фильма до его проката. При этом безусловно потребуются научно отработанные экономические нормативы, дающие объективную картину планирования доходов от посещаемости киносеансов зрителями. В Ставропольском крае она упала за последнее время с 22,7 до 18,6, а план при этом возрос на 300 тыс. руб., в 1988 году — еще на 400 тыс. руб. Такое планирование признано порочным, но оно продолжается.

Введение хозрасчета — дело непростое, особенно в кино. Тем не менее смею утверждать, что именно он, хозрасчет, принесет нам успех. И надо смело идти по этому пути.

ВОЗЬМЕМ НАШ КРАЙ. Из его бюджета мы ежегодно получаем дотацию — около 3 млн. руб. Убыточны и городская, и сельская киносеть. Только на селе (более 400 киноустановок) на каждый рубль валового сбора приходится в среднем 1 руб. 16 коп. затрат, на некоторых киноустановках — 2 руб. Причем надо заметить, что это лучший показатель в РСФСР, поскольку по республике он составляет 1 руб. 91 коп., а в Мурманской области, к примеру, 3 руб. 79 коп., у наших соседей в Ростовской области — 1 руб. 31 коп. Уместно привести и расходы одного зрителя на посещение кинотеатра: по РСФСР они составляют 3 руб. 71 коп., в Ростовской области — 3 руб. 95 коп., в Краснодарском крае — 4 руб. 39 коп., а у нас на Ставрополье — 4 руб. 49 коп.

Сегодня на каждый заработанный нами рубль (в целом по городской и сельской киносети) приходится 26 коп. убытка. Почему?

За последние годы по многим причинам в целом в стране резко упали посещаемость киносеансов и загрузка зрительных залов, которая, например, в РСФСР — 39 %. У нас в крае не «работает» каждое второе кресло в городских

кинотеатрах. Чтобы перейти на новые методы хозяйствования, на наш взгляд, необходимо отработать новую структуру управления, новый экономический механизм ее функционирования.

Думается, что в крае нужна единая киноорганизация. Это, вероятно, должно быть что-то типа киновидеообъединения, с постепенным переходом его на хозрасчет. Конечно же, понадобится отмена как государственной дотации, так и налога с кино. Расчеты показывают, что кино края при этих условиях смогло бы себя окупать, погашать ссуду госбанка на строительство кинотеатров и создавать фонды развития киносети, соцкультбыта и материального поощрения. На эти цели мы могли бы получить около 1 млн. руб., действуя по закону социалистического предприятия. Считаем, что нужно в порядке эксперимента дать такое право отдельным регионам страны.

Дело это большое и ответственное, мы по своей инициативе ведем к нему подготовку. Составляющая часть этой большой работы — постепенный переход коллективов киносети края на бригадный метод организации и оплаты труда. Он уже опробован в экспериментальном порядке. Бригады начали действовать в кинотеатрах Железноводской дирекции киносети в 1983 году. В результате коллективу кинотеатра «Луч», например, удалось заметно повысить загрузку зала, возросли валовой сбор и другие экономические показатели.

Учитывая накопленный опыт, по решению коллегии управления кинофикации и президиума крайкома профсоюза работников культуры были проработаны мероприятия по внедрению бригадного метода в остальных дирекциях киносети. Проведены зональные семинары кинофикаторов, на которых даны консультации и рекомендации, рассмотрены предложения дирекций киносети и кинотеатров. Сейчас в крае 35 бригад, из них восемь — комплексных, объединяющих весь штат кинотеатра, шесть — специализированных бригад кассиров, восемь — контролеров и уборщиков, 14 — киномехаников. В них вошел 291 человек, 10,6 % общей численности работающих. Благодаря совмещению профессий, расширению зоны обслуживания уже высвобождено 94 единицы (32,2 % общей численности объединенных в бригады) с месячным фондом зарплаты 10,6 тыс. руб., который распределяется между членами бригад с применением КТУ. Только за счет этого заработная плата каждого из них возросла на 30—40 руб.

Так, в кинотеатре «Орленок» (Ставрополь) на собрании бригады киномехаников было решено: вместо 15 человек по штатному расписанию будут работать 10, а фонд зарплаты высвобожденных единиц по КТУ распределится между оставшимися. Кроме выполнения основных обязанностей они должны проводить техосмотры, дополнительно обслуживать четыре школьных

кинотеатра, участвовать в подготовке и проведении предсеансовых и других культурно-зрелищных мероприятий.

Средняя зарплата (хочу подчеркнуть, без премий) у киномеханика достигла 160—170 руб. в месяц. Что важно отметить, текучесть кадров там, где созданы бригады, сократилась на 25—30 %. Значительно укрепилась трудовая дисциплина, возросла ответственность за порученное дело. Киноаппаратные, как говорится, стали блестять. Улучшился морально-психологический климат в коллективах. Члены бригады активно стали проявлять себя в комплексе предсеансовых и организационно-массовых мероприятий.

Немало сделано по внедрению бригадного метода и в таких дирекциях киносети, как Ставропольская, Ессентуская. Всего же бригады созданы в девяти дирекциях киносети.

Конечно, не все сразу пошло гладко. В некоторых бригадах неправильно вели учет рабочего времени, неверно распределяли обязанности, слабо учитывали КТУ. Не все профсоюзные комитеты действуют в тесном контакте с администрацией. В связи с этим на заседании коллегии управления кинофикации был рассмотрен вопрос о совершенствовании структуры управления и постепенном переходе на хозрасчет. Принято решение считать бригадный подряд основной формой организации труда.

В ноябре прошлого года в Ставрополь были приглашены бригадиры. Они участвовали в экономическом семинаре, обменялись мнениями и все проголосовали за расширение бригадной формы организации и оплаты труда с постепенным переходом на бригадный подряд. Причем не только киноаппаратных, но и коллективов кинотеатров и дирекций в целом, чтобы управленческий аппарат тоже материально стимулировался в зависимости от конечных результатов работы. Бригадиры поставили и проблемные вопросы. Например, о том, чтобы премия начислялась не только за перевыполнение плана, но и за экономию, то есть чтобы она была тесно увязана с прибылью, полученной бригадой. Некоторые вопросы мы не в состоянии решить сами, ответа на них не дают и нормативные акты. Так что слово за вышестоящими организациями, к которым мы и обратились.

Предложение о широком переходе на бригадный метод организации и оплаты труда было поддержано краевым слетом киномехаников. В свои социалистические обязательства мы внесли такой пункт: довести число бригад в киносети края до 40.

КОЧУБЕЕВСКАЯ ДИРЕКЦИЯ киносети решила перейти на частичный хозрасчет с 1 октября 1987 года. Коллегия управления и президиум крайкома профсоюза работников культуры согласились с этим, и все киноустановки района приступили к проведению эксперимента. Суть его в том, что плановая служба управления для Кочубеевской дирекции учитывает и планирует только два показателя вместо 10 (количество показателей, доводимых теперь до каждой киноустановки, сокращено с 13 до пяти). Исходя из сложившегося за пять лет норматива, установлено плановое задание по валовому сбору и под него определены эксплуатационные расходы по нормативу на рубль валового сбора. Все остальные показатели определяются дирекцией киносети. Финансово-хозяйственная деятельность ведется самостоятельно. Сокращаются четыре штатных единицы, кинотеатр районного центра и киносеть района управляются одним органом — дирекцией. Пересмотрены режимы работы киноустановок — уменьшено количество нерентабельных сеансов. Утверждены новые маршруты (кольца) продвижения картин, что позволило сократить количество дней пребывания фильмокопий в районе, увеличить сроки показа новых лент, пользующихся спросом у зрителей.

Все 33 киноустановки района перешли на бригадную форму организации и оплаты труда. Разработано новое положение о бригадах, совете бригады, КТУ. Премия теперь начисляется при выполнении основных показателей: 15 % — за выполнение плана, 2 % — за каждый процент его перевыполнения.

Премияльный фонд по бригаде рассчитывается с учетом коэффициента качества, который включает в себя отличный кинопоказ, высокий уровень кинорекламы и предсеансовых мероприятий. Кроме того, при выполнении основных показателей за год выплачиваются зарезервированная часть премии и премия по итогам года, а дирекция имеет право направлять 15 % сверхплановой прибыли на поощрение работников.

Подобные предложения поступают теперь и из других киностудий. На наш взгляд, интересные мысли в связи с переходом на частичный хозрасчет у коллектива Ессентукской дирекции киносети. Вот они.

От годового сверхпланового валового сбора вместо 55 % отчислять горфинотделу 30 %. А 25 % перечислять в виде дотации киносети в I квартале года, следующего за отчетным,

к запланированной сумме дотации. В случае невыполнения годового плана дирекция киносети выплачивает горфинотделу запланированную сумму налога с кино в счет уменьшения плановой дотации киносети в I квартале года, следующего за отчетным. Это усиливает ответственность коллектива за выполнение плана, а при его перевыполнении создает дополнительную заинтересованность.

При выполнении плановых показателей и наличии сверхплановой прибыли выплачивать помимо годового вознаграждения (13-й зарплаты) еще и дополнительное (14-ю зарплату).

Дать возможность коллективу разработать свое положение о премировании — с отступлением от типового положения.

Коллективный приработок выплачивать в зависимости от конечных результатов. Но если годовой план выполнен, распределить и оставшуюся часть приработка.

Для учета предложений с мест, отработки лучшей структуры районного и городского звеньев киносети, наиболее целесообразных форм перехода на частичный хозрасчет создана комиссия из руководства и ведущих специалистов краевых управлений кинофикации и конторы кинопроката.

Повторю: нужны единая киноорганизация и четкая структура управления ею. При этом надо исходить из перспективы перевода всех (существующих сейчас) киноорганизаций и кинопредприятий края на частичный, а в конечном счете на полный хозрасчет. Основной формой организации и оплаты труда в киносети должна стать бригадная, с последующим переходом на коллективный подряд. Не надо исключать и организации кооперативов в помощь нам. К примеру, из Пятигорска и Кисловодска уже поступили предложения открыть на базе кинотеатров кооперативы по обслуживанию зрителей, детской комнаты и кафе при кинотеатре. Они изучаются.

НАМ ПРЕДСТАВЛЯЕТСЯ, что отработку структуры, о которой идет речь, можно было бы провести по трем этапам. На первом — из существующих четырех организаций (Ставропольская краевая и Кисловодская городская конторы по прокату кинофильмов, управление кинофикации, киноремонтный участок при ПО «Кинотехника») создается единая — киновидеообъединение. Выделяемый из ПО «Кинотехника» киноремонтный участок преобразуются в «Кинотехпром» — структурное подразделение с самостоятельным балансом. Бывшие конторы и отделения кинопроката становятся центральной фильмобазой и шестью отделениями кинофонда. Они — единое составное звено этого предприятия. Киновидеообъединение осуществляет руководство сохраняющими свое название дирекциями киносети, которые также являются самостоятельными хозрасчетными предприятиями. Финансово-экономические взаимоотношения между отделениями киновидеофонда и дирекциями киносети строятся на преж-

ней экономической основе, с отчислением прокатной платы.

В результате ликвидируются дублирование и параллелизм в работе разных киноорганизаций, создаются единые бухгалтерская, экономическая, техническая, методическая службы. Общая численность работающих сокращается на 55 единиц с фондом заработной платы 68,2 тыс. руб., в том числе аппарат управления — на 14 единиц с фондом зарплаты 33,2 тыс. руб.; 30 % экономии заработной платы направляется в бюджет, 70 % — на увеличение зарплаты остальным работникам.

На втором этапе совершенствуется структура районных и городских дирекций киносети. Вместо них на базе крупных кинотеатров создаются объединения. Ориентировочное высвобождение численности административно-управленческого персонала — 44 единицы с фондом зарплаты 60,1 тыс. руб.

На третьем этапе (когда будет принято соответствующее решение) объединяются государственная, профсоюзная и ведомственная киносеть.

Отменяются налог с кино и дотация. Дифференцируется прокатная плата и упорядочиваются цены на билеты.

Весь этот комплекс мер будет способствовать, на наш взгляд, укреплению элементов хозяйственного расчета во всех звеньях кино в крае, а затем и переводу его на полный хозрасчет, самоокупаемость и самофинансирование.

нашу смену нам и воспитывать

Не пора ли действовать?

Г. ЕВТУШЕНКО,
методист детского кинотеатра «Юность»,
аспирантка ВГИКа

Статья М. Котельникова «Давайте подумаем вместе!» написана страстно, взволнованно. За ней — реальные проблемы жизни детского и юношеского кино, молодых зрителей, посредников между фильмами и аудиторией — педагогов и методистов.

Тревога автора не беспричинна; цифры красноречиво свидетельствуют: кинопосещаемость, в том числе и детская, падает. К примеру, новый фильм Н. Хубова «Очень страшная история» у нас на 23 сеансах посмотрели 1658 «неорганизованных» зрителей. А ведь эта картина — не из худших! Между тем социологи утверждают, что наблюдается стабильный интерес детей и молодежи к кинематографу. Так в чем же дело? Давайте попробуем разобраться.

Для этого перенесемся к нам в Воронеж. Осенние каникулы. В эти дни сразу в трех кинотеатрах города демонстрируется новый художественный фильм «Акселератка». В трех! Но не в детском специализированном. А эта лента, наверное, подростков привлекла в первую очередь

В одной из школ перед концом четверти я видела, как старшеклассники на перемене составляли коллективную заявку на просмотр фильма. Не скупясь выкладывали по 50 и 70 коп., так как эта картина на специальных детских сеансах нигде не демонстрировалась.

А в нашем кинотеатре на занятии киноклуба для старшеклассников (абонементный сеанс) в те же удобные для ребят часы был намечен показ фильма «Иваново детство». В зале оставались свободные места, и я решила пригласить некоторых подростков. Минут 40 увлеченно рассказывала об А. Тарковском, его картине... И что же? «Единичный» Тарковский оказался не в силах соперничать с «массовым» Кореневым. Для «Иванова детства» требовалась работа ума и сердца, а «Акселератку» можно было просто смотреть и получать удовольствие. Улавливаете разницу? И не в одном, а сразу в нескольких направлениях! Так, выбравшие «Акселератку» стали по отчетам «взрослыми» зрителями, а посмотревшие «Иваново детство» — «детьми», хотя и те и другие оставались ровесниками.

Здесь уместно вспомнить и о том, что «перепавшая» нашему кинотеатру единственная в городе копия фильма Г. Данелия «Кин-дза-дза!» пользовалась огромным, просто фантастическим успехом у детей. И если на специальных сеансах с них брали по двугривенному за две сени, то на обыкновенных с тех же детей, пришедших повторно, — по рублю. Как не запутаться в такой «двойной бухгалтерии»!

Известно, что на Западе, например в ФРГ, нет кинематографа, предназначенного детям и юношеству, хотя 74 % кинозрителей в этой стране —

Продолжаем обсуждение статьи М. Котельникова (1987, № 9). См. также статью В. Бабашкиной в № 3 журнала за этот год.

от 6 до 19 лет. Значит, существуют пути и способы установления доли этой возрастной категории в общем количестве зрителей? Может, с ними стоит познакомиться, чтобы получить реальную картину состава и нашей киноаудитории?

Такое же, как в ФРГ, положение и в США, что вовсе не означает, будто кинофирмы «забыли» о высоком проценте этой части населения среди посещающих кинотеатры. Напротив. Еще в 30-х годах в США вышел сборник специфических «рецептов» — как умело и правильно состряпать фильм. Один из них: сделать картину доходчивой, избегая любых разъяснений, недоступных пониманию десятилетнего ребенка. Как видим, уровень такой «стряпни» не должен подниматься выше определенной планки, а значит, зритель на просмотре подобного фильма может расслабиться, позволить «душе лениться». Значит ли это, что на зарубежном, в частности американском, экране отсутствует кинопродукция другого сорта? Конечно, нет.

Риску заметить: знакомая ситуация. О том, что на наших экранах перебивало большое количество низкопробных фильмов-однодневок, «ярко-серых» лент, о заниженных требованиях к кинематографу для детей говорилось на V съезде кинематографистов СССР, на заседании депутатов комиссий Верховного Совета СССР.

Но если мы не боимся правды в жизни, отчего же так бежим от нее в кино?

«Просчеты в воспитании молодого поколения слишком дорого обойдутся государству потом», — написала в «Литературной газете» режиссер И. Туманян*. Ей вторит кинодраматург М. Львовский: «Творчество людей, работающих в детском и юношеском кинематографе, должно быть более, чем в кино для взрослых, направлено на художественное образование и воспитание своего зрителя**». Думается, если начинать эстетическое воспитание кинозрителей, скажем, не в подростковом возрасте, а с малых лет, то можно в какой-то степени спланировать результаты. А ведь от того, как наш молодой современник развит и образован, зависят и судьба киноискусства, и мера его постижения юным зрителем.

В этом смысле заслуживает серьезного внимания предложение М. Котельникова о варианте единой в масштабах страны программы для каждого поколения кинозрителей. Трудно сказать, удастся ли обеспечить фильмами, требующимися для реализации кинопрограмм, все города и веси. При дефиците детского фильмофонда, быстром износе копий кто поручится, что выбранный для данной возрастной группы киноматериал сможет быть показан и вновь?

Вряд ли можно поддержать тезис В. Бабашкиной о том, что в показателе динамики детской кинопосещаемости отражается качество репертуара. Ведь в реальном кинопотоке и слабые, но броские ленты текущего репертуара могут увеличить этот показатель. Структура предлагаемой юному зрителю кинопродукции (объединенной в циклы) должна учитывать интересы и предпочтения самих ребят, но в то же время базироваться на лучших лентах. Таким образом, предложение М. Котельникова обретает новые «обороты». В его «единую» программу могут быть включены фильмы «для всякой аудитории».

Однако общие принципы программ кинообразования применительно к детским специализированным кинотеатрам должны быть выработаны. И необходимым условием их действенности может стать и специальный выпуск кинопособий или киноучебников для использования в кинотеатрах. Возможно, кинопериодики, но только не рекламной-информационного, а учебно-аналитического характера.

Подобные программы в опыте кинообразования, ведущегося в школе и вузе, имеются. Над ними не одно десятилетие трудились О. Баранов, Ю. Рабинович, О. Нечай, И. Гращенкова, И. Левшина, С. Пензин и другие. К сожалению, накопленный опыт недостаточно распространен, недостаточно велик его авторитет в стране.

Председатель Совета по кинообразованию правления СК СССР профессор И. Вайсфельд предложил как-то хорошо бы познакомить людей с кинопедагогами, распространить их опыт, как это сделано с учителями-новаторами. Действительно, почему бы не показать на киноэкране всей стране Р. Гузмана из Москвы, ведущего занятия со школьниками, Э. Горюхину из Новосибирска, А. Федорова из Таганрога? Кинопедагоги из других городов многому научились бы у них. А ведь это один из путей вовлечения в кинообразование все новых и новых континентов учащихся, подступы к широкому охвату молодежной киноаудитории, о котором мечтает М. Котельников.

«Иваново детство»



* Туманян И. Что с нами происходит? — «ЛГ», 1986, № 30.

** Львовский М. И я был юным зрителем: В кн.: «Кино — юным». М., 1985.

В работах многих авторов ставился вопрос о необходимости включения кинообразования в программы средних школ. Причем отнюдь не в порядке исключения, а как объективное требование общественного развития. Почти во всех исследованиях материал кинотеатров не был затронут. Объектом изучения служили в основном кинофакультативы и спецкурсы. Казалось бы, с течением времени их число в школах и институтах должно увеличиться. Ничуть не бывало. Скорее, наоборот. В Минпрос СССР было послано письмо, подписанное первым секретарем правления Союза кинематографистов СССР Э. Климовым и председателем Совета по кинообразованию правления СК И. Вайсфельдом. В нем содержались программы по кинообразованию, разработанные для школьников всех возрастов специалистами НИИ художественного воспитания АПН СССР, и просьба о включении кино в перечень факультативов, разрешенных для средних школ. Одобрив программы, Минпрос ни словом не обмолвился о факультативах. Можно понять так: раз программы приняты, значит, реализовываться они будут на занятиях кинофакультативов.

А между тем в Воронеже факультатива по кино нет ни в одной школе. Правда, эстетическое воспитание как предмет включено в учебные программы для педагогических классов — они есть в трех школах. Специально для учащихся этих классов при нашем кинотеатре действует дискуссионный кино клуб «Весь мир через кино». На свободные места приходят студенты педагогического института, так как зарегистрированная у них киноустановка никак не может начать работать (пожарник виноват...). А запланированный цикл «Кино и школа» отодвигается все дальше и дальше...

В. Бабашкина, касаясь вопроса о школьных кинотеатрах, предлагает заново определить их статус. Нет сомнения, что они могут и должны стать очагами системного кинообразования. Но там, где такие кинотеатры существуют, энергия их жизни обеспечена горением энтузиастов —

«Акселератка»



учителей или кинофикаторов. И зачем тогда вгонять их в рамки определенной модели? Чем больше разнообразных форм кинообразования продиктует жизнь, тем шире и богаче будет сам процесс приобщения молодого поколения к кинематографической культуре.

Как видим, перестройка в этой области идет очень медленно, а она необходима, как воздух. В привлечении и приучении школьников к киноискусству нужны смелые, решительные шаги и кино, и зрителя — навстречу друг другу. Педагоги, родители, да и сами ребята это чувствуют особенно остро — в критические моменты.

Вот пример. На допремьерном сеансе решили мы показать старшеклассникам новую картину молодого режиссера Ю. Кары «Завтра была война». Заранее оповестили школьников и педагогов, предварительно распространили билеты. В фише написали, что приглашаем на сеанс-диспут. Пришли и ребята, и учителя. В скобках заметим, что повесть Б. Васильева, по которой снят фильм, входит в программу курса советской литературы.

Преамбула к фильму — рассказ о теме картины, ее авторах и напоминание о предстоящем диспуте. Пошла кинолента. Не будем останавливаться на не всегда адекватной реакции зрителей — это еще полбеды. Но когда зажегся свет, зал стал стремительно пустеть. Остались одни педагоги.

Горькая правда звучала в выступлении ведущего отдела народного образования Центрального района П. Бабкина: не сформировали мы у наших детей зрительской культуры, не привили умения и потребности общаться со сверстниками. «Школа», можно сказать, признала свое фиаско и необходимость того, от чего раньше отмахивались.

Вы думаете, что у нас нет положительного опыта? Есть! Практика кинообразования богата. Уже созданы разные модели, учитывающие специфику местных условий. Но нет сомнения в том, что любая модель будет успешно действовать лишь тогда, когда объединит усилия всех заинтересованных в воспитании подрастающей смены сторон. Кинообразование, да и кинопропаганда не могут быть полем приложения сил только со стороны кинотеатра или школы. Необходимо продуманное, спланированное участие в этом процессе государственных служб и облеченных полномочиями людей, а не только энтузиастов.

Нет сомнения и в том, что кинотеатр должен и может стать одним из очагов приобщения детей и молодежи к киноискусству, подготовки зрителя к встрече с фильмом, то есть необходимым звеном в цепи комплексного подхода к коммунистическому воспитанию подрастающих поколений.

ПОСЛЕСЛОВИЕ. Случайных слушателей моего рассказа о А. Тарковском я решила не терять из виду. Интересно было сравнить, что они получили от просмотра «Иванова детства», а что —

члены киноклуба. И вот сразу после каникул я специально пришла в школу. И если диалог об «Ивановом детстве» задумывался, то об «Акселератке» возник случайно. Да и получился ли? Не утомляя читателей цитатами, замечу, что признание десятиклассницы, впервые посмотревшей фильм Тарковского, даже на фоне вполне самостоятельных, в меру искренних и интересных суждений поразило. Катя сказала, что картина эта расширила ее понимание войны.

— Я все понимаю: тяжелые, трудные годы, сложно войскам,— сказала она. — Но после фильма 20 миллионов для меня ожили. В глазах Ивана я вижу каждого человека.

Девочка «открыла» Ивана. А учитель заявил потом, что «открыл» девочку...

Поклонники «Акселератки» тоже разоткровен-

ничались: «Каратистка — класс! И фильм — класс!». — «Правда, я уже что-то видел на эту тему, но все равно — блеск!».

Я спросила, как смотрели фильм.

— Пришел, сел, отключился. Что я знаю об авторе? Я его не запомнил. Главная героиня? Ирина. Фамилия? Нет, точно не помню. Раньше никогда не видел ее в фильмах. Как узнал? В титрах прочел. Если б в журнале или сказал кто, я бы запомнил. У меня память хорошая. Знаю многих.

И опять — об «Ивановом детстве»:

— Я очень туго входила в фильм. Поначалу даже скучно было. И потом мешали, смеялись сзади. Но после того, как я поняла, кто такой этот мальчик, будто что-то обрушилось на меня. Я смотрела на Ивана, а видела себя...

— Особенно я запомнил деда, сошедшего с ума деда, бродящего по пустой выжженной деревне. И мне как-то плохо стало. Что бы я сделал? Я бы рассказывал до фильма, что нас ожидает. Чтоб смотреть уже по знакомому.

Ну, сколько же еще будем думать? Давайте действовать вместе! Ведь завтра мы получим зрителя, какого вырастим сегодня.

Воронеж

пьянству — бой

Пришли трое «новеньких»...

С. ПОПОВА,
методист Госкино Коми АССР

На улице мороз ниже 30°, а в кинотеатре «Россия» (г. Инта) тепло и приятно. Здесь много цветов, уютный бар, весело мигают лампочки игровых автоматов, работает киоск «Союзпечати». Возле «России» — остановки автобусов основных городских маршрутов. Это очень важно, особенно в холода. И неудивительно, что многие горожане предпочитают этот кинотеатр всем остальным.

Коллектив «России» непрестанно ищет новые пути привлечения зрителей. Когда, например, постоянные посетители попросили открыть при кинотеатре детскую комнату, администрация, не имея возможности сделать это, обратилась за помощью в соседний Дом пионеров. И с прошлого года с 18 до 20 часов в Доме пионеров работает такая комната. Это очень удобно для пап и мам, которым на время просмотра фильма не с кем оставить дома своих ребят.

А в выходные дни для детей в кинотеатре

проводятся сеансы по абонементам «В мире фантастики и приключений», «Малышок». Учащейся молодежи предназначен кинолекторий «Пульс планеты», для взрослых совместно с поликлиникой № 1 создан кинолекторий «Здоровье», для родителей с детьми — киноабонемент «Всей семьей в кино». Регулярно проходят кинопремьеры, киновечера, кинопрезидники и киноутренники, торжественные сеансы и обсуждения фильмов.

Подробнее хочу остановиться на проведении тематических показов картин противополиграфической тематики «Трезвость — норма жизни».

Обычно за месяц до начала такого показа директор кинотеатра Г. Мальцева и представители Дома санитарного просвещения и городского Общества борьбы за трезвость составляют единый план работы: определяют конкретную тему каждого мероприятия, дату и время его проведения, назначают ответственного. Затем в Воркутинское отделение кинопроката подаются заявки на фильмы, а художник приступает к подготовке рекламы. В фойе в это время оформляют фотовыставки «Кино на страже здоровья», стенды с сатирическими плакатами «От первой рюмки до последней» и пр. За неделю до тематического показа объявление о нем помещается в городской газете «Искра».

Хочется подчеркнуть, что «Россия» проводит антиалкогольную пропаганду в контакте не только

с Домом санитарного просвещения, Обществом борьбы за трезвость, но и с обществом «Знание» и Центральным домом культуры шахтеров. Так, по предложению председателя методической секции по вопросам государства и права городского общества «Знание» В. Пузиковой в кинотеатре организована работа общественной приемной. Консультации проводили начальник юридического отдела ПО «Интауголь» кандидат юридических наук В. Левин, старший помощник прокурора Инты Н. Коломийцева, народный судья М. Исупова.

— Нас в совместной работе с кинотеатром, — отмечает инструктор Дома санитарного просвещения С. Филон, — привлекает прежде всего большая аудитория. Ведь мероприятия в «России» проходят всегда при полном зрительном зале, и мы получаем возможность вести борьбу с пьянством среди разных слоев населения. Такую аудиторию в иных условиях просто невозможно собрать. К тому же не помню случая, чтобы по вине кинотеатра сорвалось какое-нибудь мероприятие. Фильм строго соответствует теме, и если нужно, всегда изыскивается возможность одновременно познакомить с ним участников мероприятия.

Кинотеатр не имеет пока ни методиста, ни администратора, и в основном вся методическая и массовая работа ложится на плечи директора.

— С Галиной Ивановой легко работать, — утверждает ответственный секретарь городского Общества борьбы за трезвость А. Макарова, — потому что она человек обязательный и четкий. Лекторы охотно соглашаются выступать перед сеансами.

Как-то сотрудник городского отдела внутренних дел Т. Владимиров проводила в «России» беседу о женском алкоголизме. В зале было тихо. Но когда беседа кончилась, раздался голос: «Кто пьет, того здесь нет. А меня зачем агитировать?». Может, эта женщина права, подумала я и обратилась с таким вопросом к инструктору городского Общества борьбы за трезвость О. Гудзинской.

— Как вы, наверное, заметили, — ответила она, — лекции врачей, педагогов, юристов не рассчитаны на людей, страдающих алкоголизмом, а направлены на его профилактику, особенно среди молодежи. А именно она — наиболее активная часть кинозрителей, поэтому было бы неразумно отказываться от организации таких бесед в кинотеатре. Лектор хорошо знает фильм и проблемы, которые стоят сейчас перед городом и его жителями, потому беседы обычно с интересом воспринимаются посетителями «России». Я считаю, что такая форма нашей работы необходима. Увы, до абсолютной трезвости пока еще очень далеко...

Нередко в кинотеатре выступает агитбригада «Штурм» Центрального дома культуры шахтеров. Она подготовила цикл «Пьянству — бой», состоящий из шести программ, построенных на местном материале. В его подборе помогают агитбригаде работники медвытрезвителя и пожарной охраны Инты, парткомы и комитеты комсомола шахт и учебных заведений.

— Агитбригадовцы часто выступают перед шахтерами. Встречи с ними всегда приятны, если, конечно, вы не окажетесь их «героем», — лукаво

замечает инженер технического отдела шахты «Капитальная» Г. Сырников.

— Хорошо выступают ребята, — поддерживает его водитель объединения «Интауголь» В. Ущиповский. — Всегда в зале смех и аплодисменты.

Да, выступления агитбригады остроумны, затейливы, но не легковесны — заставляют задуматься о многом.

Один из таких тематических показов завершился встречей за «круглым столом» с членами городского клуба трезвости «Аметист» и инспектором ГОВД В. Никитюк. Клуб этот создан в 1985 году на строго добровольных началах. Члены его ратуют за абсолютно трезвый образ жизни и активно пропагандируют его. Председатель клуба С. Горченко рассказала о жизни «Аметиста», проведенной им работе, о планах на будущее.

Шахтер Н. Казанцев, который на личном примере убедился, как много отнимает у человека алкоголь и насколько полноценнее жизнь, из которой исключено спиртное, поделился с посетителями кинотеатра своими мыслями о том, что дает ему клуб: опору, дружескую поддержку и понимание.

...Назавтра на очередную встречу «аметистовцев» в Центральный дом культуры шахтеров пришли трое «новеньких»...

Липецкая обл.

Передвижной кинолекторий

И. ТКАЧЕНКО

Это производственное совещание в грязинском автотранспортном хозяйстве № 1 было необычным. И не потому, что в нем участвовал начальник кабинета профилактики медвытрезвителя В. Ольшанов и инспектор ГАИ В. Грачев — они регулярно бывают в коллективе. Впервые сюда приехал передвижной антиалкогольный кинолекторий Грязинской районной дирекции киносети. После выступлений заместителя начальника автопредприятия по эксплуатации В. Бесчеревных о состоянии трудовой дисциплины и В. Грачева, проанализировавшего причины автодорожных происшествий за последний месяц в городе, а также лекции В. Ольшанова «Трезвость — норма жизни» была показана получасовая кинопрограмма.

Она состояла из трех картин: хроникально-документальной — «Вино всему вина», художественной короткометражки «За рулем автобуса» и мультфильма «Пациент с бутылкой».

Расходясь после совещания, водители оживленно обменивались мнениями. Все сходилось на том, что кинопрограмма значительно усилила впечатление от прошедшего разговора о бедах, которые приносит алкоголизм.

Передвижной антиалкогольный кинолекторий создан в Грязях в конце 1986 года. Оперативно были заключены договоры с десятками предприятий. С учетом потребностей различных коллективов составлены кинопрограммы. Рассчитаны они не только на взрослую, но и на юношескую аудиторию. Так, ребята из СПТУ № 4 и сельхозтехникума на одном из последних занятий кинолектория познакомились с двумя документальными фильмами — «Похмелье» и «Они бежали из своего дома».

Районная кинодирекция старается расширить зону обслуживания населения передвижным кинолекторием — он побывал уже и во многих селах.

— Кинопредвижка становится все популярнее на предприятиях. И действительно, трудно переоценить ее вклад в общую борьбу с пьянством и антисоциальным поведением, — говорит В. Ольшанов. — Я постоянно принимаю участие в работе кинолектория и вижу, как она полезна. Только на лекцию далеко не каждый захочет пойти, а фильмы привлекают многих. В результате эффективность антиалкогольной пропаганды повышается.

Но антиалкогольная кинопропаганда в Грязях не ограничивается деятельностью этого кинолектория. В кинотеатрах регулярно проводятся недели, декады, месячники фильмов этой тематики, используются при этом и художественные, и хроникально-документальные, и научно-популярные, и мультипликационные ленты.

Лучше один раз увидеть...

С. МУРСИЕВ,
кинотехник клуба
«Геолог»

У нас в Ашхабаде более 500 первичных организаций Общества борьбы за трезвость. В них охотно вступают рабочие, инженерно-технические работники, учителя, деятели культуры. Заседания в этих организациях обычно проходят очень интересно, поучительно, и тут немалую роль играет кино. Ведь недаром же говорят: «Лучше один раз увидеть, чем сто — услышать».

«Разум» — так названо объединение в клубе «Геолог» поселка Берзенги. Его программа выз-

вала большой интерес, чему несомненно способствует удачный подбор фильмов — документальных, научно-популярных, художественных. Встречи членов объединения с представителями РОВД, врачами-наркологами, психологами обязательно сопровождаются показом кинолент антиалкогольной тематики, картин, пропагандирующих здоровый, трезвый образ жизни.

Ашхабад

Итоги Всесоюзного соцсоревнования

В IV квартале прошлого года, накануне 70-летия Великого Октября, кинороботники страны сосредоточили все усилия на выполнении социалистических обязательств, принятых в честь юбилея. Всесоюзное социалистическое соревнование, общий трудовой подъем способствовали улучшению репертуарного планирования и фильмопродвижения, повышению культуры обслуживания зрителей. В результате киносеть и кинопрокат страны выполнили план IV квартала по доходам от кино, а годовые задания — как по сбору средств от киносеансов, так и по обслуживанию зрителей.

Вместе с тем при подведении итогов Всесоюзного соцсоревнования киносеть шести союзных республик не справилась с планом по кинообслуживанию зрителей (напомним, что в III квартале отставали 12 республик), что и было отмечено коллегией Госкино СССР и Президиумом ЦК профсоюза работников культуры. В результате по этому показателю не был выполнен квартальный план в целом по стране.

По итогам Всесоюзного социалистического соревнования за IV квартал переходящее Красное знамя Госкино СССР и ЦК профсоюза работников культуры присуждено коллективам киносети и кинопроката Таджикской и Эстонской ССР, Брянской, Калининградской, Иваново-Франковской и Минской областей, Москвы и Алма-Аты.

Госкино СССР и ЦК профсоюза работников культуры призвали коллективы государственной киносети и кинопроката развернуть Всесоюзное социалистическое соревнование за выполнение плановых заданий 1988 года и достойную встречу XIX Всесоюзной партийной конференции.



репертуар мая

Представляет начальник отдела репертуарного планирования и тиражирования фильмов Главного управления кинофикации и кинопроката Госкино СССР Л. ВЕРАКСА.

Из отечественных кинопроизведений наибольший интерес представляют работы «Мосфильма» «ХОЛОДНОЕ ЛЕТО ПЯТЬДЕСЯТ ТРЕТЬЕГО...»*⁶ (цв., 10 ч.), «ДРУГ»*⁶ (цв., 8 ч.), «ВРЕМЯ ЛЕТАТЬ»* (цв., 9 ч.).

По высоким разрядкам тиражируется и ряд других картин. Среди них — новая лента известного режиссера Родиона Нахапетова «НА ИСХОДЕ НОЧИ»*⁶ («Мосфильм», цв., две серии по 7 ч., кроме спец. сеансов для детей). Действие картины начинается в первый день Великой Отечественной войны. Она рассказывает о драматических событиях, происшедших с командой советского танкера, оказавшей помощь потерпевшему в Северном море бедствие немецкому судну и интернированной в Германию.

В центре фильма — судьба попавшего в плен штурмана Николая Борща, который потерял память и был объявлен перебежчиком. В этой роли — Ремигиус Сабулис, которого вы видели в картине «Мы обвиняем» (Пауэрс). Среди других исполнителей — Неле Климене, Алексей Жарков, Нина Русланова, Иннокентий Смоктуновский. Авторы сценария — Олег Руднев и Игорь Таланкин.

Михаил Туманишвили, ленты которого «Отвечный ход», «Случай в квадрате 36-80», «Полоса препятствий», «Одинокое плавание» получили широкое признание зрителей, снял необычную для себя и по материалу, и по проблематике картину «СВОБОДНОЕ ПАДЕНИЕ»*⁶ («Мосфильм», цв., 8 ч.). Пятеро друзей, связанных общей увле-

ченностью парашютным спортом, поставлены в экстремальную ситуацию: на них падает подозрение в убийстве человека во время уличной драки. В процессе следствия выявляется нравственный статус каждого... В ролях — Александр Збруев, Любомира Лауцявичус, Андрей Мягков, Анатолий Васильев, Александр Михайлов. Автор сценария — Рустам Ибрагимбеков.

«ШУРА И ПРОСВИРНЯК»* («Мосфильм», цв., 9 ч.) — экранизация одноименной повести Михаила Рошина. Авторы сценария — Александр Бородинский и постановщик фильма Николай Досталь (его предыдущая работа — «Человек с аккордеоном»). Это история пути к начальственному креслу угодливой серости — нечистоплотного приспособленца Просвирия и активного противостояния ему рядовой работницы Шуры Латниковой. Персонажи фильма — коллектив междугородной телефонной станции одного из столичных министерств. Время действия — начало 50-х годов. В главных ролях — Татьяна Рассказова и Александр Феклистов (он снялся в лентах «Отряд» и «Странная история доктора Джекила и мистера Хайда»).

Действие картины «ОДИНОКАЯ ОРЕШИНА»* («Арменфильм», цв., две серии по 7 ч., не разреш. детям до 16) происходит в почти опустевшем отдаленном горном селе. Но остались здесь истинные патриоты своего края, которым так дороги честь и будущее их малой родины. Поставил фильм и написал сценарий (с Арнольдом Агабабовым) Фрунзе Довлатян (его прежние работы — «Здравствуй, это я!», «Братья Сарояны», «Хроника ереванских дней», «Рождение»). Этот режиссер известен и как актер. И в своем новом фильме он играет одну из главных ролей. Среди других исполнителей — Армен Джигарханян.

Герои ленты «КОМАНДА 33»* (Свердловская ст., цв., 9 ч.) — молодые ребята, мобилизованные в морскую пехоту. Несколько дней пути к месту службы выявляют характеры новобранцев. В ролях — Александр Рахленко, Сергей Тезов, Юрий Назаров, Милен Тонтегоде. Авторы сценария (по мотивам повести А. Лиханова «Винский эшелон») — Валерий Зеленский и Валентин Черных. Режиссер — Николай Гусаров («Тем, кто остается жить», «Семен Дежнев», «Тайна золотой горы»).

Картина «ХОТИТЕ — ЛЮБИТЕ, ХОТИТЕ — НЕТ»* («Беларусьфильм», цв., ш/э, 8 ч.) — повесть о работнице ткацкой фабрики в небольшом городке, о ее трудно складывающейся судьбе. В главной роли — Ниёле Ожелите, которую вы помните по фильму «Зонтик для новобрачных». Среди других исполнителей — Алексей Булдаков, Галина Макарова. Авторы сценария — Олег Ждан и Валентин Черных. Режиссер — Владимир Колос.

Комедия «КУВЫРОК ЧЕРЕЗ ГОЛОВУ»*⁶ (ст. им. М. Горького, цв., каш., 8 ч.) рассказывает о семье, в которой маму, папу и дочку-школьницу объединяют радость общения друг с другом, благожелательность к людям и любовь к животным. В ролях — Анастасия Вознесенская, Андрей Мягков, Аня Мигдал, Людмила Аринина, Зиновий Гердт. Автор сценария (по мотивам повести З. Журавлевой) — Александр Хмелик. Режиссер — Эдуард Гаврилов («Кыш и Двапортфеля», «Додумался, поздравляю!», «Последний шанс», «Моя

Звездочкой отмечены фильмы, печатающиеся также на 16-мм киноплёнке, индексом «в» — записанные и на видеокассеты.

Анфиса», «Владивосток, год 1918», «Солнце в кармане»).

В фильме Рижской студии «**ФОТОГРАФИЯ С ЖЕНЩИНОЙ И ДИКИМ КАБАНОМ**»⁹ (цв., 10 ч., не разреш. детям до 16) по мотивам одноименного романа Андриаса Колберга (он же автор сцен.) ведется расследование загадочного убийства фотографа. В ролях — Петерис Гаудиныйш, Мирдза Мартинсоне, Алвис Херманис. Режиссер — Арвидс Криевс («Игра», «Малиновое вино»).

Картина «**КАК ДОМА, КАК ДЕЛА?**» (ст. им. М. Горького, цв., 9 ч.) — о жизни тбилисских школьников в годы Великой Отечественной войны, о том, как общенародная беда сплотила и взрослых, и детей. В ролях — Мика Джанибекян, Рамаз Чиквадзе, Ия Нинидзе, Катя Лычева. Автор сценария — Агасий Айвазян. Режиссер — Самвел Гаспаров («Хлеб, золото, наган», «Шестой», «Без особого риска»).

Среди картин студий *социалистических стран* — «**СЕРЕБРЯНАЯ МАСКА**»⁹ (СРР, цв., 9 ч., реж. Георгий Витанидис), повествующая о новых приключениях отважного Марджелату, знакомого советским зрителям по фильмам «Желтая Роза» и «Новые приключения Желтой Розы». «**ДОМ У РЕКИ**» (ГДР, цв., каш., 9 ч., кроме спец. сеансов для детей, реж. Роланд Греф) — о трагической судьбе немецкой семьи в годы второй мировой войны. Югославская лента «**АЛЛО, ТАКСИ**» (цв., 10 ч., кроме спец. сеансов для детей, реж. Власта Радованович) — о борьбе белградского таксиста с бандой, занимавшейся тайным производством наркотиков.

В мае на наш экран выйдут три фильма *капиталистических и развивающихся стран* (все без права показа по ТВ). О картине «**ДЖИНДЖЕР И ФРЕД**»⁹ (Италия, Франция, ФРГ, цв., две серии, 13 ч., не разреш. детям до 16) рассказывается на с. 24. Фильм «**САЛЬВАДОР**»⁹ (США, цв., две серии, 13 ч., реж. Оливер Стоун) — гневное обличение интервенционистской политики США в Центральной Америке. Индийская лента «**НЬЮ ДЕЛИ ТАЙМС**» (цв., 13 ч., реж. Рамеш Шарма) повествует об остром противостоянии политических группировок. В главной роли бескомпромиссного, честного редактора газеты «Нью Дели Таймс» Шаши Капура.

В программе новых *документальных и научно-популярных кинолент*: «**Несколько слов другу**» («Беларусьфильм», цв., 3 ч., реж. Р. Ясинский) — об исторических корнях дружбы белорусов и литовцев; «**Взглядом сердца**» (Литовская ст. совм. с НРБ, цв., 3 ч., реж. Э. Зубавичюс) — об истоках духовных связей русского и болгарского народов; «**Майское утро**» (ЦСДФ, цв., 4 ч., реж. Р. Сергиенко) — о трагической судьбе одной из первых коммун на Алтае; «**Образец почерка**» (Свердловская ст., 2 ч., реж. С. Бержинис) —

о тяжелых последствиях наркомании; «**...И про Пашу Иванова**» (Казанская ст. кинохроники, цв., 2 ч., реж. В. Игнатюк) — о проблемах индивидуальной трудовой деятельности; «**Чеховы**» («Центрнаучфильм», цв., 2 ч., реж. С. Райтбург) — о семье известного русского писателя; «**Между прошлым и будущим**» («Центрнаучфильм», цв., 5 ч., реж. К. Ровнин) — об охране архитектурных памятников Москвы.

Холодное лето пятьдесят третьего...



Новая мосфильмовская лента — из тех, что средствами искусства проясняют некоторые «белые пятна» нашего прошлого. «Это попытка исследования нравов общества конца сталинского периода... Надо, чтобы сегодняшнее поколение поняло, на какой боли мы выросли», — говорит постановщик фильма Александр Прошкин. Его имя знакомо зрителям по многим телевизионным картинам (среди них такая значительная работа, как многосерийный фильм о М. В. Ломоносове). Сценарий «Холодного лета...» написал Эдгар Дубровский, драматургия которого отличается публицистичностью, сюжетной напряженностью («Круг», «Меня это не касается», «Два долгих гудка в тумане», «Преферанс по пятницам» и др.). Оператор — Борис Брозовский.

Действие картины разворачивается в маленьком приречном поселке, затерянном в сибирской глуши. Внезапно здесь появляется группа вооруженных уголовников, выпущенных на свободу вскоре после смерти Сталина по амнистии. Они грабят и терроризируют население. Кажется, что никто не в силах противостоять своре налетчиков. И вот тут-то заявляют о себе отбывающие наказание в этих местах бывший фронтовой разведчик Басаргин, осужденный скоропалительно и несправедливо, и Старобогатов, в прошлом крупный инженер, репрессированный по нелепому обвинению в шпионаже. Именно они отваживаются вступить в смертельную схватку с распоясавшейся бандой...

В экстремальных обстоятельствах глубоко и полно раскрываются образы героев повествования. Сергей Басаргин в исполнении Валерия Приемыхова предстает вначале человеком, изверившимся в справедливости, впадшим в глубокую апатию. Но бесчинства пришельцев пробуждают в нем священную ярость, энергию противостояния злу, как некогда в дни Великой Отечественной. Сознание ясной гуманной цели будто распрямляет бывшего офицера, возрождает его.

Роль Николая Павловича Старобогатова — последняя работа в кино замечательного артиста Анатолия Папанова (он умер на второй день после завершения съемок). Его герой — истинный интеллигент, который, несмотря на тяжкие испытания, сохранил достоинство и благородство. По своей внутренней сути этот человек близок другому, так памятному зрителям персонажу актера — генералу Серпилину из фильма «Живые и мертвые».

... На всей атмосфере жизни поселка лежит зловещая печать мрачных лет беззакония и произвола. Люди оказались беззащитны перед лицом преступного сброда, потому что разобщены, запуганы, не доверяют друг другу. А заведующий факторией Зотов (арт. Юрий Кузнецов) на всякий случай до сих пор собирает компрометирующий материал на офицера милиции Манкова (арт. Виктор Степанов). Этот Зотов — особенно характерная фигура того недоброго времени, его прямое порождение. В момент, когда нагрянула банда, он оказался не просто заурядным трусом. Ради спасения собственной шкуры этот человек готов на все. С легкостью становится он на путь предательства: услужливо сообщает незванным гостям время прибытия катера, на котором можно скрыться; указывает дом, где проживает вооруженный автоматом милиционер, тем самым подписывая Манкову смертный приговор и лишая защиты весь поселок. Но вот с уголовниками покончено, и Зотов, обретя былую уверенность, снова энергично отдает распоряжения, покрикивает на людей, словом, ведет себя как победитель...

Вот почему, видя в финале Басаргина, идущего майским днем пятьдесят пятого по московским бульварам, мы понимаем, что до настоящей весны в сердцах людей тогда еще было далеко...

Предлагаемый рекламный текст

Для афиши

Остросюжетный фильм о драматических событиях, разыгравшихся в далеком таежном поселке спустя несколько месяцев после смерти Сталина.

Для анонского объявления

Не часто экран дарит нам встречу с произведением, в котором органично сочетаются и новизна темы, и яркие характеры, и острый сюжет. «Холодное лето пятьдесят третьего...» — именно такой фильм. Действие его происходит в год смерти Сталина в одном из сибирских поселков, где отбывают ссылку двое несправедливо осужденных. Им предстоит встать на защиту населения от банды уголовников, выпущенных на свободу по амнистии. Исполнители центральных образов — Анатолий Папанов (он сыграл в этой картине свою последнюю роль) и Валерий Приемыхов. Постановщик — Александр Прошкин. Его предыдущая работа — многосерийный телефильм о Ломоносове — вызвала широкий интерес.

И. ВЕТКИН

Друг



С героем новой мосфильмовской комедии мы знакомимся на Птичьем рынке. В элегантном пиджаке и галстучке бабочкой он напоминает артиста. Но вот камера скользит по фигуре этого человека, и мы видим выношенные тренировочные штаны, изрядно потрепанные кеды, столь не вяжущиеся с импозантностью верхней половины одежды. Элегантный господин оказывается проходимцем, сшибающим рубли на бутылку. А твидовый пиджак он умыкнул «напрокат» из химчистки, где работает. Поначалу то, что прodelывает Колюн (так зовут героя), смешит до колик. Но постепенно все больше одолевает горечь. А когда выходишь из зала — такой гнет на душе!.. Отчего? Да оттого, что гибнет человек! И сразил его не вирус, не несчастный случай, а столь знакомая зловещая болезнь, как алкоголизм. В прошлом наш герой был музыкантом (и неплохим), жил с женой и дочерью, и звали его уважительно — по имени и отчеству. А сейчас брошенный всеми Колюн обитает в напрочь запущенной квартире, и ему ничего уже не нужно, кроме выпивки.

Судьба, однако, подбрасывает Колюну шанс стать человеком. В его жизнь неожиданно вторгается настоящий верный друг — огромный черный пес породы ньюфаундленд, который оказывается к тому же и говорящим. Он-то и берет бразды правления в свои лапы и (кто бы мог подумать!) переиначивает быт хозяина. В жизнь Колюна входят такие давно забытые занятия, как завтрак, чтение газет, прогулки в парке. Почти обновленный, он знакомится с женщиной, которая тоже имеет собаку, загорается надеждой... Но все переменить совсем не просто. Груз прошлого давит.

Герой терпит одно фиаско за другим. И не выдерживает. Предав Друга (так зовут собаку), он возвращается к бутылке...

Рассказать историю создания фильма мы попросили автора сценария *Эдуарда АКОПОВА*, имя которого стояло и в титрах картин «Будьте моим мужем», «Сдается квартира с ребенком», «Бунт невесток», «Человек с бульвара Капуцинов» и др.

— Я задумал написать сценарий об одиночестве человека, — говорит драматург, — у которого все возможности контактов с людьми исчерпаны. Хотелось найти ситуацию крайнего, беспросветного одиночества. И я подумал, что подобное состояние несет чаще всего алкоголизм. Ведь даже желание распить «на троих» — это и жажда хотя бы минутного общения, но потом — вновь безысходность, страшная, давящая, опустошающая.

— Почему же на помощь герою приходит собака? Что, друг среди людей — это дефицит?

— Пожалуй, да. Но дело не в этом. Я хотел обострить проблему, довести историю героя до гиперболы, даже до гротеска. Вот и появился говорящий пес.

— Как возникла идея пригласить спеть с экрана известного барда *Александра Розенбаума*?

— Она принадлежит режиссеру *Леониду Квинихидзе*, пристрастие которого к музыке известно. Это он поставил такие прекрасные комедии с песнями и танцами, как «Соломенная шляпка», «Небесные ласточки», «Шляпа», «Мери Поппинс, до свидания!», а ранее — документальную ленту «Бенни Гудман и джаз-оркестр». Но наш фильм ни режиссер, ни я, ни тем более оператор *Евгений Гуслинский* не мыслили с музыкой. И для меня было полной неожиданностью предложение *Леонида* послушать несколько вещей *Розенбаума*, к поклонникам которого, надо сказать, я не принадлежал. Однако песни мне очень понравились. И главное, режиссер сумел каждую из них так разместить в картине, что получились не просто вставки, выстроилась мощная музыкальная драматургия, которая помогла поднять картину на определенную высоту трагизма.

— Довольны ли вы актерским составом фильма?

— Некоторые зрители, наверное, признают образ *Колюна* лучшей работой *Сергея Шакурова*. И они будут правы. Этот прекрасный актер создал, на мой взгляд, вполне реальный, очень узнаваемый образ. Шакуров блистателен и в комических, и в драматических эпизодах. Герой его и нелеп, и смешон, и трогателен, и жалок. В роли холостой незнакомки с нежным взглядом и холодным сердцем убедительна, по-моему, *Елена Соловей*. Выразительны в эпизодических ролях и *Анатолий Ромашин*, и *Галина Польских*, и *Игорь Ясулович*.

— К чему призывает фильм?

— Не проходить мимо друг друга, как мы проедем на эскалаторе. Надо, чтобы каждый человек представлял для общества ценность, за которую стоит отдать частицу тепла и сердца. Все

мы люди, и нет среди нас абсолютно безнадежных, а более сильные в ответе за слабых.

Предлагаемый рекламный текст

Для афиши — см. 4-ю с. обложки.

Для анонсного объявления

«Друг» — картина очень нужная. Проблема алкоголизма, гибели людей от пьянства чрезвычайно велика и остра, а искусство так редко обращается к ней. Пафос фильма — призыв к человечности, состраданию, к доброте активной. В главной роли «алкаша *Колюна*» — популярный актер *Сергей Шакуров*. Среди других исполнителей — *Елена Соловей*, *Галина Польских*, *Анатолий Ромашин*, *Игорь Ясулович*. Постановщик — *Леонид Квинихидзе*, известный по фильмам «Соломенная шляпка», «Небесные ласточки», «Шляпа», «Мери Поппинс, до свидания!». Сценарий *Эдуарда Акопова*. С экрана звучат песни *Александра Розенбаума* в авторском исполнении.

Н. КЮРИКОВА

Время летать



Интервью дает постановщик фильма АЛЕКСЕЙ САХАРОВ.

— Как вы определяете жанр своей новой картины?

— Это комедия абсурда, где алогизм ситуации доведен до бессмыслицы.

— О чем же фильм?

— Не секрет, что есть у нас организации и учреждения, работающие как бы «на холостом ходу». Люди на службу ходят, зарплату получают, а пользы от этого обществу — никакой! На экране в роли такого предприятия выступает... аэропорт. Представьте аэродром, с которого не взлетают самолеты, аэровокзал, где пассажиры не транзитники, а старожилы. Есть и руководитель полетов. Но что волнует этого работника больше всего? Экономия горючего и безопасность людей, гарантированные, по его мнению, только при пол-

ном отсутствии полетов. Кстати, ретроград сей надеется на продвижение по службе, метит на место начальника аэропорта, которое пока не занято. Другой претендент на командирское кресло — инोग, реформаторского склада. Может устроить аврал, провести митинг, даже пару рейсов организовать. Но не более того! Что же будет дальше? Об этом всяк судачит по-своему, в том числе и пассажиры. Один, молодой, полный энтузиазма, говорит: «Все зависит от руководства. Надо выдвигать молодые силы». Другой, пожилой, настроен пессимистично: «Допускаю, что в первый месяц что-то изменится. На энтузиазме... А потом все вернется на круги своя...» Такова приблизительная ситуация в фильме. Аэропорт с его служащими и пассажирами — это ироническая модель наших сегодняшних общественных отношений, проблем социальных и нравственных.

— Кто сочинил сценарий? Как вы на него вышли?

— Работа эта была представлена на конкурс киносценариев на современную тему и потому вместо имени автора, как и положено, имела только девиз. Я же входил в жюри конкурса. После первого тура рецензирования стало ясно, что этот сценарий в призеры не выйдет. А мне он очень понравился. Я попытался вычислить автора и рискнул позвонить ему. Оказалось — угадал.

— Прямо как в детективе. Как же вам удалось все-таки напасть на след?

— Я узнал руку автора повести «Снюсь», по которой на «Ленфильме» поставлена картина «Уникум», — Александра Житинского (кстати, фильм писателя не удовлетворил). Начиная от того, что поэт, был и музыкальным критиком. Сейчас это интереснейший прозаик. В журнале «Нева» (1987, № 10—12) опубликован его роман «Потерянный дом, или Разговоры с милордом», очень советую прочесть. Житинский творит в необычной, иносказательной образной системе, берущей начало, пожалуй, еще от Гоголя, подержанной затем Михаилом Булгаковым, Всеволодом Ивановым, в наше время — Владимиром Орловым, автором «Альтиста Данилова».

— Ваше обращение к подобному материалу, к комедии абсурда, кажется довольно странным.

Ведь до сих пор вы ставили сугубо реалистические, ясные и строгие по стилистике фильмы, такие, как «Случай с Полюниным», «Человек на своем месте», «Вкус хлеба».

— Но во ВГИКе (я учился в мастерской С. Юткевича) меня считали «левым», авангардистом. И начинал я с картин, вызывавших гнев перестраховщиков. Немилосердно раскритикована была, например, «Снежная сказка», поставленная мною вместе с Эльдаром Шенгелая, — о том, как Старый год не хотел давать дорогу Новому, а помогали ему Черная душа — клевета, Бумажная душа — бюрократизм и Продажная душа — торгашество. Так что за сценарий Житинского я ухватился в надежде сделать виток в свою молодость.

— Каковы были ваши главные творческие установки?

— Время меняется ныне стремительно. Поток документальной прозы и публицистики насыщает зрителя острейшими проблемами. Чтобы они впечатляюще и свежо прозвучали с экрана, нужны какие-то новые, нестандартные решения. К тому

же мне хотелось достичь не только актуальности, но и философской многомерности, подтолкнуть зрителя на размышления о некоторых категориях существования нашего общества.

Необычная задача стояла перед актерами. Ведь фильм наш — это калейдоскоп, мозаика, лоскутное одеяло лиц. В нем нет главных героев. Каждый персонаж — не человеческая индивидуальность, а лишь типажный знак. Характерность сиюминутная, глубинно не разработанная. С актерами необходимо было договориться об условиях игры: поведение в кадре должно быть естественным, точным, легким. Любые попытки развернуть образ вглубь разрушали бы общую стилистику картины. Вместе с опытными актерами — Валентином Гафтом, Еленой Соловей, Эдуардом Бочаровым, Андреем Толубеевым — мы искали и находили нужные оттенки. Труднее было с молодежью. Но, кажется, общий баланс достигнут. Шала и ерничая, мы постарались выйти на серьезные обобщения. А помогал нам в этом оператор Валентин Железняков.

— В чем же смысл фильма?

— В его названии. Время летать — это значит хватит ползать, брюзжать, вести бесплодные разговоры. Пора действовать! Пора перестроиться и взлететь!

Расспрашивала С. МИШИНА.

Предлагаемый рекламный текст

Для афиши

Комедия абсурда, отражающая проблемы и сложности, переживаемые сегодня нашим обществом.

Для анонсного объявления

Режиссер Алексей Сахаров, известный по картинам «Случай с Полюниным», «Человек на своем месте», «Вкус хлеба», сделанным в строго реалистических традициях, поставил на «Мосфильме» комедию абсурда, где в качестве модели некоторых наших учреждений, работающих вхолостую, изображен аэропорт. Абсурдность ситуации в том, что подобного аэропорта в реальности нет и быть не может. Сценарий написал Александр Житинский, поэт и прозаик. В ролях — замечательные актеры Валентин Гафт, Елена Соловей, Эдуард Бочаров, Андрей Толубеев. Вас ожидает также новая встреча с молодой актрисой Анастасией Немоляевой, дебютировавшей в фильме «Курьер».



Джинджер и Фред



Итальянский режиссер Федерико Феллини по праву считается мастером «номер один» мирового экрана. Ленты его разнообразны и по тематике, и по форме изложения. Одни — о контрастах буржуазного общества, о трагической судьбе «маленького человека», о духовной опустошенности социальных «верхов» («Они бродили по дорогам», «Ночи Кабирии», «Сладкая жизнь»), другие — искренние исповеди художника о своем нелегком труде («Восемь с половиной», «Интервью»), третьи — кинопритчи, поднимающие тревожные политические проблемы, призывающие к единению и взаимопониманию людей во всем мире («Репетиция оркестра», «И корабль плывет»).

Некоторые фильмы Феллини считаются трудными для восприятия. Действительно, в силу нестандартности, метафоричности киноязыка, глубины и многомерности содержания они требуют от зрителя работы мысли и воображения. Но картина «Джинджер и Фред», поставленная режиссером в 1985 году, будет ясна и понятна широкой аудитории.

Не раз мастер показывал нам словно изнутри веселый и грустный мир зрелищ, приоткрывая завесу над «кухней» искусства. С любовью, добрым юмором, а подчас и с горькой иронией рассказывал он о нравах и обычаях бродячих комедиантов, музыкантов, закулисной жизни кинематографа. Теперь настал черед мирака телевидения — самого современного и массового вида зрелищ, к которому Феллини питает противоречивые чувства: прекрасно понимая его значение и огромные возможности, с трудом принимает телевизионный шоу-бизнес с его безвкусной кричащей рекламой, жестокими нравами.

Действие фильма разворачивается на одной из

местных частных телестудий. Таких ныне в Италии больше пятисот. В конкуренции с государственным ТВ они не брезгают никакими средствами, и их безудержная деятельность, подчас стоящая на самом низком уровне, вызывает тревогу у многих итальянцев. Этот «фон» режиссер рисует с убийственной иронией. Но в центре картины — добрый, порой даже романтический и чуть сентиментальный рассказ о встрече после долгих лет разлуки немолодых эстрадных артистов — Амелии Бонетти и Пиппо Ботичеллы. Когда-то они выступали в дуэте, с блеском имитируя знаменитых американских танцоров, исполнителей классической чететки Джинджер Роджерс и Фреда Астера. Их-то имена и стали псевдонимом итальянской пары. Амелию и Пиппо связывали не только работа, но и горячее взаимное чувство. Но прошло много, много лет, артисты давно оставили подмостки, расстались, потеряли друг друга из виду. И вот теперь владелец телестудии решил вернуть их из небытия и показать в новомодном шоу — ведь стиль «ретро» нынче в моде...

Перед нами так называемый «актерский» фильм, где на первый план выходит мастерство исполнителей центральных ролей — хорошо нам известных Джульетты Мазини и Марчелло Мастроянни. Их герои очень разные: достигшая благополучия почтенная дама, практичная и благоразумная, но сохранившая нежные чувства к своему давнему партнеру Амелия, и все еще легкомысленный, порой даже циничный, изрядно потрепанный жизнью, чуть опустившийся, временами впадающий в тяжкое уныние Пиппо. Образы, созданные двумя поистине великими мастерами, богаты оттенками, глубоко психологичны. В них виден отсвет многих прошлых работ актеров в фильмах Феллини. Особенно, пожалуй, это касается героини Мазини: ее Джинджер — словно сестра или преемница сыгранных когда-то клоунессы Джельсонины («Они бродили по дорогам») и Кабирии (после этих ролей актрису называли «Чаплин в юбке»), такая же светлая, жизнелюбивая, добрая. Джинджер держится с поразительным достоинством в униженной атмосфере, царящей на телестудии, постоянно ободряет более слабого духом Фреда, совершая вместе с ним настоящий актерский подвиг.

А разве не подвиг и самих исполнителей в шестьдесят с лишним лет отважиться на лихую четку? Мазине и Мастроянни это стоило четырех месяцев упорных каждодневных тренировок. В одном из интервью в Москве (осенью 1986 г.) актриса рассказывала, что потеряла тогда несколько килограммов веса и потом ей пришлось восстанавливать здоровье. Зато танцевала Мазина на съемочной площадке с такой легкостью, что муж-режиссер был даже недоволен этим и заставлял искусственно изображать отдышку, дабы зритель увидел, как тяжело дался героине коронный номер ее молодости.

Сама Мазина, которой фильм главным образом и обязан своим рождением, считает, что картина эта не о мире итальянского телевидения и даже не о трагикомической судьбе двух старых актеров, а о любви. О встрече и новой разлуке двух тянущихся друг к другу сердец, неважно — молодых или старых. О любви к своему делу, к жизни, к людям — о том, что и помогает человеку в любых обстоятельствах сохранить нрав-

ственную чистоту и доброту. Именно гуманность и есть тот главный компонент, который делает каждый фильм Феллини, о чем бы он ни был, истинным произведением высокого искусства.

Предлагаемый рекламный текст

Для афиши — см. 4-ую с. обложки.

Для анонсного объявления

На экран выходит фильм прославленного итальянского режиссера Федерико Феллини «Джинджер и Фред». Это мелодрама с элементами сатирической комедии, привлекающая прежде всего блестящим актерским дуэтом Джульетты Мазини и Марчелло Мастоияни. Их герои — известные в прошлом танцоры, которых спустя много лет пригласили принять участие в телевизионном шоу. И они, несмотря на возраст, сумели с прежним азартом исполнить свой давний коронный номер — огневую четку. «Никогда еще Джульетта и Марчел-

**КИНО
ПАНОРАМА**

ло не снимались у меня вместе, — говорил Феллини. — В картине «Джинджер и Фред» как бы слились воедино в общем сюжете две линии моего кино. С одной стороны, Джульетта — олицетворение словно зачарованной, раненой и торжествующей невинности, с другой — Марчелло — воплощение права жить беззаботно...»

Г. БОГЕМСКИЙ

документальный экран

Есть такая партия!

Двамя значительными событиями будет отмечено лето этого года. В июне пройдет XIX Всесоюзная партийная конференция, а в июле мы отметим 85-летие II съезда РСДРП, провозгласившего рождение партии нового типа. Деятельность КПСС была всегда связана с решением главных задач того или иного этапа развития нашего общества. Всесоюзная партийная конференция рассмотрит пути повышения роли КПСС на сегодняшнем этапе перестройки во имя дальнейшей демократизации внутривластной и общественной жизни страны, ускорения ее социально-экономического развития. В фонде кинопрокатных организаций немало кинолент, отражающих авангардную роль ленинской партии в тех преобразованиях, которые прошли в нашей стране. Аннотированные подборки этих картин публиковались в журнале в связи с 80-летием II съезда РСДРП (1983, № 4, с. 18), созывом XXVII съезда КПСС (1985, № 7, с. 20), к 70-летию Великого Октября (1987, № 9, с. 24). Сегодня мы предлагаем вашему вниманию новые документальные и научно-популярные фильмы историко-революционной тематики, а также созданные за последние три года киноленты о коммунистах — наших современниках, о сегодняшней деятельности КПСС, об опыте пропаганды марксистско-ленинских идей и политики партии. Рекомендуем широко использовать эти картины (наряду с ранее выпущенными) в программах кинолекториев, на семинарах, а некоторые — наиболее интересные широкому кругу зрителей — и на удлинённых киносеансах.

Кинолениниана

ВСПОМИНАНИЕ ИЛЬИЧА (ЦСДФ, 6 ч., цв.)

На экране — Ильич в воспоминаниях родных, друзей, соратников. Уникальные кадры кинохроники, фотографии и документы сопровождаются дик-

торским текстом, который читает А. Калягин. **ДЕЛО ЖИЗНИ («Укркинохроника», 2 ч.)**

О восстановлении фонограммы речи В. И. Ленина «Что такое Советская власть».

ЛЕНИН В ВЫБОРГЕ («Укркинохроника», 1 ч., цв.)

О последнем подполье Владимира Ильича.

МАРИЯ АЛЕКСАНДРОВНА УЛЬЯНОВА.

СТРАНИЦЫ ЖИЗНИ (Куйбышевская ст. кинохроники, 2 ч., цв.)

О замечательной русской женщине — матери Владимира Ильича.

НАВЕЧНО В СЕРДЦАХ ЛЮДЕЙ (ЦСДФ, 3 ч., цв.)

Об экспозициях музеев разных стран мира, связанных с В. И. Лениным.

НА РОДИНЕ ЛЕНИНА (Куйбышевская ст. кинохроники, 1 ч., цв.)

О городе Ульяновске, бывшем Симбирске.

ПАМЯТИ ЛЕНИНА (Куба, 2 ч., цв.)

Об открытии на Кубе памятника В. И. Ленину.

ПОМНИТ СТРАНА ФИНЛЯНДИЯ («Леннаучфильм», 2 ч., цв.)

О ста десяти днях из жизни Ленина в 1917 году, о его деятельности в подполье.

ХОДОКИ (Свердловская ст., 1 ч., цв.)

Воспоминания жителей башкирского села Бекетова о поездке своих земляков в 1921 году к В. И. Ленину.

Страницы истории

В ЗНАМЕНИТЫЕ ОДЕССКИЕ ДНИ... («Укркинохроника», 2 ч., цв.)

О революционных событиях в июне 1905 года. **ДЕКРЕТ («Укркинохроника», 2 ч., цв.)**

О событиях первых месяцев Октябрьской революции, о ленинском декрете об оказании помощи населению, пострадавшему от наводнения.

СТО ДНЕЙ ПРОДОЛЖЕНИЯ («Беларусфильм», 2 ч.)

О первых месяцах становления Советской вла-

сти в России, об истории заключения Брестского мира.

ФОТОГРАФИИ РЕВОЛЮЦИИ (ЛСДФ, 1 ч., цв.)
О фотодокументах, запечатлевших события 1917 года.

Соратники Ильича (фильмы-портреты)

ВРЕМЯ НАДЕЖД (ЛСДФ, 9 ч.)

О жизни и деятельности С. М. Кирова.

МИХАИЛ ФРУНЗЕ — РЕВОЛЮЦИОНЕР И ПОЛКОВОДЕЦ (ЦСДФ, 3 ч.)

О верном ленинцем, легендарном герое гражданской войны.

НАДЕЖДА КРУПСКАЯ. ВОСПОМИНАНИЯ О ЖИЗНИ («Леннаучфильм», 2 ч.)

О жизни и деятельности жены и друга Владимира Ильича.

ОН БРАЛ ЗИМНИЙ (ЦСДФ, 1 ч., цв.)

О В. А. Антонове-Овсенко — партийном и государственном деятеле.

На главных направлениях современности

ВСЕЙ ПАРТИЕЙ, ВСЕМ НАРОДОМ («Укркинохроника», 3 ч., цв.)

О посещении Генеральным секретарем ЦК КПСС М. С. Горбачевым Киева и Днепропетровска, о встречах с тружениками Украины.

ДИАЛОГИ В ПРИБАЛТИКЕ (ФИЛЬМ ПЕРВЫЙ). ВСТРЕЧИ В ЛАТВИИ (ЦСДФ, 3 ч., цв.)

О пребывании М. С. Горбачева в Латвии, о намеченных партией путях решения острых проблем в жизни нашего общества.

РАБОТА ПАРТИЙНАЯ («Укркинохроника», 5 ч., цв.)

Герои фильма — сегодняшние вожаки партийных организаций. Их деятельность предстает на экране во всей сложности и многогранности.

РАЗГОВОР ПО СУЩЕСТВУ (Дальневосточная ст. кинохроники, 2 ч.)

О встречах М. С. Горбачева с трудящимися Дальнего Востока.

СЛОВО ПАРТИИ — МОЛОДЕЖИ (ЦСДФ, 2 ч., цв.)

О выступлении М. С. Горбачева на XX съезде ВЛКСМ.

ТРУДНЫЙ ДИАЛОГ В РЕЙКЬЯВИКЕ (ЦСДФ, 3 ч., цв.)

О встрече М. С. Горбачева с президентом США Рейганом в Рейкьявике — крупном политическом событии в международной жизни.

Коммунисты 80-х (фильмы-портреты)

БЕСКОНЕЧНЫЙ ДЕНЬ («Арменфильм», 2 ч., цв.)

О секретаре Варденисского райкома партии в Армении Ф. Даниелян.

КОММУНИСТЫ СЕВЕРНОЙ МАГНИТКИ (ЛСДФ, 5 ч., цв.)

О работниках Череповецкого металлургического комбината.

МЛЕЧНЫЙ ПУТЬ ВЛАДИМИРА ЖАРКОВА («Укркинохроника», 1 ч.)

О делегате XXVII съезда КПСС, мастере машин-

ного доения украинского совхоза «Львовский».

СЕКРЕТАРЬ ГОРКОМА. ЭСКИЗ К ПОРТРЕТУ («Укркинохроника», 1 ч., цв.)

О первом секретаре Сумского горкома партии М. Лушпе.

ЧЕЛОВЕЧЕСКИЙ ФАКТОР («Киргизфильм», 1 ч., цв.)

О бригадире плавильщиков Кадамжайского сурьмяного комбината имени Фрунзе, члене ЦК компартии Киргизии, депутате Верховного Совета СССР З. Маматове.

ВРЕМЯ ТРЕБУЕТ («Беларусьфильм», 5 ч., цв.)

О коммунистах, активных участниках процесса перестройки, среди которых — шахтер, председатель колхоза, доярка, ткачиха, генеральный конструктор.

Совершенствовать пропагандистскую работу
АГИТАТОР В БРИГАДЕ (ЦСДФ, 2 ч., цв.)

О прокатчике Таганрогского металлургического завода В. Сердюкове.

ВНЕ ЛИЧНЫХ ОБСТОЯТЕЛЬСТВ («Укркинохроника», 1 ч., цв.)

О передовом директоре одного из крымских совхозов, пропагандисте М. Дорохине.

ЗАБОТЫ СЕЛЬСКИХ ПРОПАГАНДИСТОВ (ЦСДФ, 2 ч., цв.)

Об организации экономической учебы в Гомельской области.

КАБИНЕТ ПОЛИТПРОСВЕЩЕНИЯ («Центрнаучфильм», 2 ч., цв.)

Об опыте колхоза «Россия» Крымской области.
ОБЩЕСТВЕННО-ПОЛИТИЧЕСКАЯ ПРАКТИКА (ЛСДФ, 2 ч.)

О работе двух пропагандистов — начальника цеха С. Калугиной и сельского учителя А. Савочкина (Калужская обл.).

ПРОБЛЕМНОСТЬ В ОБУЧЕНИИ («Леннаучфильм», 2 ч., цв.)

Об опыте Ленинградской областной партийной организации.

ПРОПАГАНДИСТ У ЧАБАНОВ («Киргизфильм», 2 ч., цв.)

О зоотехнике конезавода в Иссык-Кульской области М. Кендирбаеве.

ПРОПАГАНДИСТ — УСКОРЕНИЮ НАУЧНО-ТЕХНИЧЕСКОГО ПРОГРЕССА («Центрнаучфильм», 2 ч., цв.)

Об опыте пропагандистов Кемеровской области.
РУКОВОДИТЕЛЬ-ПРОПАГАНДИСТ (Грузинская ст. н/п и док. фильмов, 2 ч., цв.)

О начальнике тоннельного отряда Тбилисского метрополитена Р. Челидзе.

УБЕДИТЕЛЬНО, ДОСТУПНО, ТВОРЧЕСКИ («Центрнаучфильм», 2 ч., цв.)

О методах политической учебы коммунистов, разработанных Челябинским обкомом КПСС.

...УМЕТЬ ДОНЕСТИ ЛЮДЯМ («Центрнаучфильм», 2 ч., цв.)

Об опыте Алтайской краевой партийной организации.

УЧАТСЯ РУКОВОДИТЕЛИ (Ростовская ст. кинохроники, 2 ч., цв.)

О школах партийно-хозяйственного актива в Воронежской области.

ШКОЛА ВОСПИТАНИЯ (ЦСДФ, 2 ч., цв.)

О пропагандистах московского завода «Серп и молот».

Фридрих Эрмлер

К 90-летию со дня рождения



В жизни каждого большого художника бывает, по выражению поэтессы О. Берггольц, «Главная книга». Для выдающегося мастера советского кино Фридриха Марковича Эрмлера такой работой стал документально-художественный фильм «Перед судом истории» (1965), вышедший на экран за два года до смерти создателя. Эта картина — итог раздумий, исканий режиссера на протяжении более чем сорока лет жизни в кинематографе... Приступая к работе над ней, Эрмлер в письме художественному совету студии «Ленфильм» так определил свою задачу: «Для меня этот фильм — политическая акция художника, стремящегося средствами своего искусства показать обреченность класса буржуазии в России, обреченность уничтоженного народом строя... Вся ценность этого произведения, если оно удастся, заключается в том, что... расскажут об этом те, кто готовил петлю для удушения молодой республики, те, кто повел русского человека на русского человека, кто в союзе с Антантой сеял смерть и разруху. Они обо всем расскажут, и это будет исповедь... Я считал бы свой жизненный путь, тяжелый путь в искусстве завершенным, если бы мне удалось завершить эту постановку».

Чья же «исповедь» предстала на экране? Человека, о котором в «Советском энциклопедическом словаре» сказано так: «...русский политический деятель, монархист...», член Временного комитета Государственной думы. После Октябрьской революции

один из организаторов борьбы против Советской власти. Белоэмигрант. В 1944—1956-м — в заключении по приговору советского суда за контрреволюционную деятельность. В 1960-м призвал русскую эмиграцию отказаться от враждебного отношения к СССР». И вот с этим человеком, В. Шульгиным, вступает на экране в философский диспут историк. Разговор идет о судьбах царского самодержавия и белой эмиграции, об идейном крахе контрреволюции, о фашизме как логическом завершении и прямом наследнике всех направлений и оттенков антикоммунизма. Эпизоды фильма, рождающиеся из кадров хроники, фотографий, поднимаются до высокого публицистического пафоса, в котором явственны и гнев, и ирония, и скорбь...

Эрмлеру эта картина была очень дорога... В последние годы жизни его связывала тесная дружба со школьниками латвийского города Резекне, где родился режиссер (13 мая 1898 года). Они обменивались письмами, в которых Фридрих Маркович рассказывал о своей работе в кино, делился мыслями и планами. Эти письма, впервые опубликованные в 1978 году рижской журналисткой Г. Фроловой, представляют немалый интерес. Касаясь, в частности, картины «Перед судом истории», Эрмлер писал: «Ведь это эксперимент, впервые осуществленный не только в нашей, но и в мировой кинематографии, когда девяностолетний старец сам обо всем рассказывает... Последняя работа мне дорога... по этой работе в какой-то мере можно судить обо мне». А когда фильм вышел на экран, режиссер с гордостью сообщал своим юным друзьям: «Получаю добрые и радостные письма от моих зрителей из разных городов. Стоила мне эта работа много (уже скоро четыре месяца в больнице), и потому я люблю эту картину особо».

Мы не случайно столь подробно останавливаемся на фильме «Перед судом истории». Его пророческая судьба оказалась нелегкой. Картину в свое время не оценили должным образом... И думается, что сегодня, когда необычайно возрос интерес к подлинной истории нашей страны, прозрачность большого художника, утверждавшего, что в идейных спорах «нужен более сильный авторитет — История», приобретает особую ценность.

...«Этот человек сражался за партию и Советскую власть всю жизнь, каждый его фильм был политической битвой» — так емко и образно сказал известный журналист Ю. Жуков о самом важном, самом главном, чему было посвящено творчество Эрмлера, создателя таких лент, как «Катя — бумажный ранет», «Парижский сапожник», «Обломки империи», «Встречный» (с С. Юткевичем), «Крестьяне», «Великий гражданин», «Она защищает Родину», «Великий перелом», «Перед судом истории». Эти фильмы, проникнутые стремлением публицистического осмысления событий вре-

мени, навсегда вошли в золотой фонд отечественного кино.

Коммунист с 1919 года, прошедший фронтами гражданской войны, Фридрих Эрмлер в 1923-м поступил в Петроградский институт экранного искусства. И это было не случайно. В автобиографических заметках режиссер писал, как с 15 лет «заболел тяжелым недугом кинематографии»: «Вся культура человечества, о которой я не имел ни малейшего представления, олицетворялась деревянным сараем с классическим названием «Диана». Это был кинотеатр, куда меня влекла неудержимая страсть...»

Его первая картина — «Дети бури», посвященная участию молодежи в гражданской войне, была во многом подражанием приключенческим лентам, виденным Эрмлером. Пройдет время, и в 1946 году на просмотре фильма «Великий перелом» режиссер вновь встретится с отважным командиром тех далеких лет, подразделение которого принимало участие в съемках его первой ленты, — Ф. И. Толбухиным, Маршалом Советского Союза.

Непростым было начало деятельности режиссера. Он стремился воплощать в своем творчестве «трудный и яркий материал современности» и интуитивно шел к глубокому, как он писал, реализму. Так рождались фильмы о людях 20-х годов «Дом в сугробах», «Катя — бумажный ранет», с которых началась дружба с замечательным актером Федором Никитиным, ветераном отечественного кинематографа. Картина «Парижский сапожник» (1927) стала, по существу, точкой отсчета, датой творческого рождения Фридриха Эрмлера как художника-публициста. Тогда, в 20-е годы, советскую печать и залы многочисленных собраний захлестнула волна дискуссий молодежи на темы быта и морали. В те времена были опубликованы и воспоминания К. Цеткин о беседах в 1920 году с В. И. Лениным, в которых Владимир Ильич резко и недвусмысленно высказался против проповеди «свободной любви», поднятой на щит некоторой частью молодежи. Фильм «Парижский сапожник», остро, с партийной страстностью ставивший вопросы формирования новой, коммунистической морали, очень четко определял гражданскую позицию молодого художника, свидетельствовал о его зрелости.

В дни, когда страна готовилась к празднованию 10-й годовщины Великого Октября, Эрмлер познакомился со сценарием К. Виноградской «Золотые руки», в котором яркое отражение нашли темы труда и человека, ставшего хозяином своей страны. Картина вышла на экран под названием «Обломки империи».

...Миллионы не вернулись с полей сражений первой мировой войны. Контуженный, потерявший память, унтер-офицер Филимонов выжил. Шли годы, над страной пронеслась революция. Но для

этого человека все оставалось по-прежнему. Однажды случилось необычное: дремавшее сознание, получив внешний толчок, начало разматывать свиток впечатлений прошлого. Филимонов вспомнил многое, но никак не мог понять, что же произошло за годы его беспамьятства. Человек вошел в новую, неведомую ему действительность, которую нужно было еще осознать... Так вместе с героем ленты (арт. Ф. Никитин) мы попадаем в нашу страну 1927 года и смотрим на мир социализма его глазами. И тогда ставшее обыденным потрясает заново. Выступая на обсуждении фильма в 1929 году, один из крупнейших деятелей советского искусства А. Плотников говорил: «...Здесь мы имеем пример, когда режиссер шел от темы, от задания, от замысла картины и только потом искал средства, чтобы эту политическую мысль по возможности более четко и убедительно кинематографическими приемами воплотить». В этом же остро-публицистическом направлении развивалось и дальнейшее творчество Эрмлера, обратившегося к важнейшим страницам биографии советского государства.

Сегодня, в свете более глубокого и непредвзятого анализа процесса строительства социалистического общества в нашей стране, многое в картинах «Крестьяне», «Великий гражданин», рассказавших о времени индустриализации и коллективизации, покажется нам ошибочным. Но их центральные герои — и Николай Миронович, и Петр Шахов, обладающие и революционной твердостью, и человеческим обаянием, — остались в истории кинематографа как одни из лучших кинообразов коммунистов. «Большевик в повседневной работе, совершенствующий великое дело построения коммунистического общества, — вот что становится генеральной темой и программой всех фильмов Эрмлера», — писал в те годы С. Эйзенштейн.

В экранной летописи борьбы, труда и побед советского народа в Великой Отечественной войне фильм «Она защищает Родину» занимает особое

«Она защищает Родину»



место. Он стал не только свидетельством времени. Картина поднимала на борьбу людей, говоривших на разных языках, но отчетливо понимавших зловещую суть одного слова — «фашизм». Образ партизанки Прасковьи Лукьяновой, созданный Верой Марецкой, вошел в классику исполнительского искусства.

Командармам Советской армии, творцам победных стратегических операций, был посвящен фильм «Великий перелом», выпущенный на экран в начале 1945 года. И здесь режиссер успешно развивал один из основных своих творческих принципов — «вскрыть механику духовной жизни героя». Образы генералов предстали в разнообразии характеров, психологической глубине и убедительности. Это произведение обогатило советское кино и рядом открытий (например, введение внутреннего монолога). Пройдут годы, и в масштабных полотнах Ю. Озерова будет развито многое, впервые реализованное Эрмлером в «Великом переломе».

Среди картин режиссера послевоенного времени наиболее известна «Неоконченная повесть», примечательная образом героини — врача Елизаветы Максимовны (арт. Э. Быстрицкая), раскрытием ее богатого внутреннего мира. Эрмлер обращался и к сатире. Фильм «Званный ужин», где главную роль исполнял Игорь Ильинский, остро клеймил подхалимство, бюрократизм, угодничество. Эти же годы были отмечены в творчестве художника созданием принципиально нового жанра, названного им «документально-художественным». Подлинные участники событий, поблекшие от времени куски старой кинохроники и слово стали главными изобразительными средствами в картинах «Из Нью-

Йорка в Ясную Поляну» и «Перед судом истории», явившихся результатом не прекращавшегося всю жизнь поиска режиссером новых путей развития художественной публицистики.

Небольшой рассказ об одном из наиболее ярких мастеров советского кино Фридрихе Марковиче Эрмлере закончим его словами, которые написаны в начале 60-х годов, но сегодня воспринимаются как творческое завещание: «...Меня глубоко огорчает, что у моих молодых коллег подчас мало вкуса, желания обращаться к темам высокого гражданского пафоса, создавать произведения, которые бы шли в бой за наши идеалы на самых главных направлениях. Хорошо, когда картины, воспевающие прекрасные лирические чувства, высокие нравственные черты советских людей, побеждают на международных кинофестивалях. Но мне по душе и такие фильмы, которые не встречали бы всеобщего одобрения на Западе, а прорывались бы на экраны с боем через все запреты буржуазной цензуры, как это было с «Броненосцем «Потемкиным» или «Чалаевым». В этих словах — весь Эрмлер, страстный и темпераментный художник, стремившийся всегда вести бои на главном направлении.

М. СЕРБЕР

КИНО В ДАТАХ

Июль — сентябрь

ИЮЛЬ

3 — 65 лет со дня рождения актера Михаила Пуговкина («Дело Артамоновых», «Максимка», «Адмирал Ушаков», «Корабли штурмуют бастионы», «Школа мужества», «Солдат Иван Бровкин», «Иван Бровкин на целине», «Дело «пестрых», «Девчата», «Майские звезды», «Операция «Ы» и другие приключения Шурика», «Свадьба в Малиновке», «Огонь, вода и... медные трубы», «Варвара-краса, длинная коса», «Шельменко-денщик», «Золотые рога», «Двенадцать стульев», «Иван Васильевич меняет профессию», «Не может быть!», «Финист — Ясный Сокол», «Новые приключения

капитана Врунгеля», «За спичками», «У матросов нет вопросов», «Спортлото-82», «Шестой», «Приказано взять живым», «Егорка» и др.). 5 — 85 лет со дня рождения художника и режиссера мультипликационного кино Владимира Сутеева («Петя и Красная Шапочка», «Колобок», «Муха-цокотуха», «Отважный моряк», «Стрела улетает в сказку», «Снеговик-почтовик», «Кто сказал «мяу»?», «Котрыболов», «Хвосты», «Раз, два — дружно!», «Мы ищем Кляксу», «Мешок яблок», «Дед Мороз и Серый волк» и др.). 6 — 75 лет со дня рождения оператора Эры Савельевой (1913—1985) («Во имя Родины» — с Б. Волчком, «Челкаш»*, «Семья Ульяновых», «Баллада о солдате» — с В. Николаевым, «Воскресение», «Наш дом», «Человек, которого я люблю», «По Руси», «Расплата», «Это сильнее меня», «Большой аттракцион» и др.). 7 — 80 лет со дня рождения режиссера Герберта Раппапорта (1908—1983) («Музыкальная история» — с А. Ивановским, «Воздушный извозчик», «Жизнь в цитадели», «Александр Попов» —

* Звездочкой отмечены фильмы, имеющиеся только в централизованном фонде.



начинающему
киномеханику

Киноустановка КН-20А

Тормозное устройство показано на рис. 22. Разборная бобина (1) емкостью 600 м на валу (2) (он вращается во втулках) фрикционного устройства крепится защелкой (3). На основании кронштейна (4) тормозного устройства имеются байонетные штифты. Кронштейн крепится к кинопроектору винтом (5). Фрикционная шайба (6) при помощи спиральной пружины (7) упирается в торец втулки (8), чем достигается торможение вала. Сила трения регулируется гайкой (9). Устройство закрывается съемным кожухом (10).

Наматыватель (рис. 23) состоит из кронштейна и укрепленного на нем литого корпуса, внутри которого помещен механизм. На основании кронштейна имеются байонетные штифты для крепления на проекторе.

Передача вращения на наматыватель осуществляется гибким валом, а через зубчатые колеса (1) и (2) и палец (3) — на полумуфту (4). Пазы на полумуфте соединяются с пальцем. При износе одного паза палец устанавливается в другой. Полумуфта (4) связана через фрикционное кольцо (5) с другой полумуфтой (6), жестко насаженной на вал (7). На валу имеется поводок (8) и защелка (9) для фиксации разборной бобины.



Рис. 22. Тормозное устройство:

1 — разборная бобина; 2 — вал; 3 — защелка; 4 — кронштейн; 5 — винт; 6 — фрикционная шайба; 7 — пружина; 8 — втулка; 9 — гайка; 10 — кожух

Вал наматывателя (7) вращается в шарикоподшипниках (10), закрепленных на рычаге (11), свободно подвешенном на оси (12). Винт (13) крепит ось (12) в рычаге. Винт (14) ограничивает поворот рычага (11) против часовой стрелки. Ось (15) служит упором для рычага (11) с валом (7) через шарик (16). Поворотом винта (17) вправо или влево при ослабленной гайке (18) устраняется перекокс бобин. Момент трения между фрикционным кольцом (5) и полумуфтами (6) и (4) создается массой бобины с рулоном киноленты, а также усилием пружины (19). При помощи гаек (20) регулируется момент трения, а следовательно, натяжение киноленты.

На кронштейне (1) (рис. 24) наматывателя (2) установлен бесконтактный многофункциональный датчик типа ДБМ, состоящий из ролика (3), внутри которого расположены электрические элементы, обеспечивающие возникновение сигнала при прохождении метки из фольги по ролику; направляющего ролика (4), обеспечивающего необходимый угол охвата киноленты на ро-

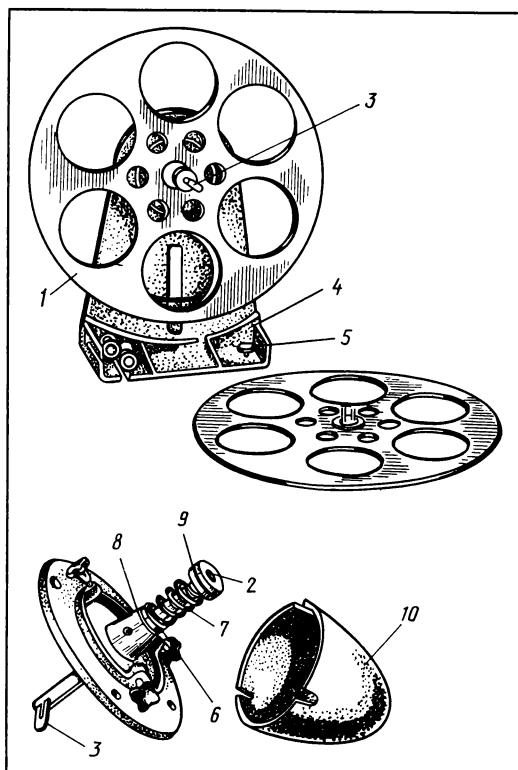

Рис. 23. Наматыватель:
1, 2 — зубчатые колеса; 3 — палец; 4, 6 — полумуфты; 5 — фрикционное кольцо; 7 — вал наматывателя; 8 — поводок; 9 — защелка; 10 — шарикоподшипник; 11 — рычаг; 12, 15 — оси; 13, 14, 17 — винты; 16 — шарик; 18, 20 — гайки; 19 — пружина

лике (3), подвижного ролика обрыва или окончания части (5), подающего сигнал на отключающее поста.

Датчик типа ДБМ установлен во втулке (6) таким образом, что есть возможность выставить его по ширине киноленты и затем зафиксировать винтом (7).

При отсутствии сигнальной метки из фольги на киноленте сигнал датчика имитируется нажатием кнопки согласующего устройства (8).

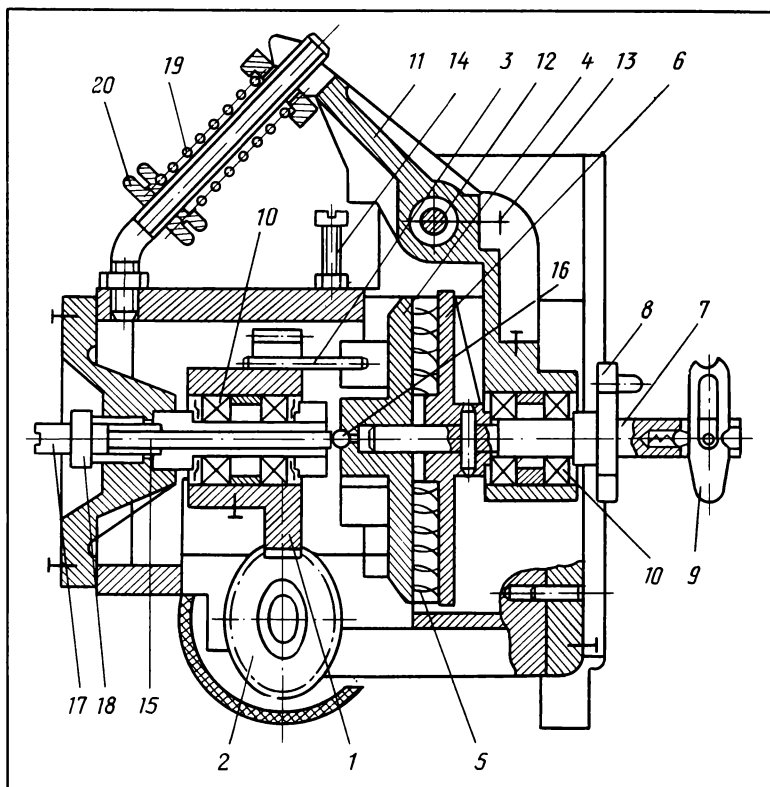
КН-20А состоит из двух кинопроекторов, блока управления БУ-1, двух датчиков типа ДБМ, установленных на кронштейнах с наматывателями, звуковоспроизводящего устройства КЗВП-12, блока питания БПК-08-78УЗ и соединительных кабелей.

Блок питания обеспечивает напряжения: переменное 220 В для питания электродвигателя

АБЕ-052-1М, катушки магнитного пускателя ПМЕ-111-220 и лампы подсветки РН220-15 кинопроекторов, а также усилителя комплекта КЗВП-12; переменное 30 (33) В для питания проекционной лампы К30-400; переменное 4 В для предварительного поднакала проекционной лампы неработающего кинопроектора; постоянное 5,5 В для питания читающей лампы К6-30 (6 В 30 Вт).

Питание блока управления БУ-1 осуществляется через встроенный блок, преобразующий 30 (33) В переменного тока в 24 В постоянного для подачи напряжения на реле времени, датчик типа ДБМ через его согласующее устройство и схемы управления.

Электрическая схема (рис. 25) кинопроектора состоит из двигателя М1, приводящего в движение механизм кинопроектора; магнитного пускателя П1, контакты которого замыкают и раз-



Рис. 24. Кронштейн с намотывателем:

1 — кронштейн; 2 — намотыватель; 3 — ролик; 4 — направляющий ролик; 5 — подвижный ролик; 6 — втулка; 7 — винт; 8 — согласующее устройство

мыкают цепи питания проекционной лампы Л1 (Л2); лампы Л3 звукочитающей системы; лампы подсветки Л4; тумблера В4 для автономного включения читающей лампы; тумблера В3 для включения электродвигателя с пульта кинопроектора; фотодиода Д1, конденсаторов С1, С4—С8 и резисторов R1, R4, R5, R6 для защиты звуковоспроизведения от помех, возникающих при коммутационных операциях; конденсатора С3 для пуска электродвигателя и конденсатора С2, подключаемого кратковременно через контакты магнитного пускателя для увеличения пускового момента электродвигателя.

В цепь питания читающей лампы введен транзисторный регулятор напряжения, позволяющий резистором R3 плавно регулировать напряжение на читающей лампе для выравнивания уровней звукового сигнала двух постов.

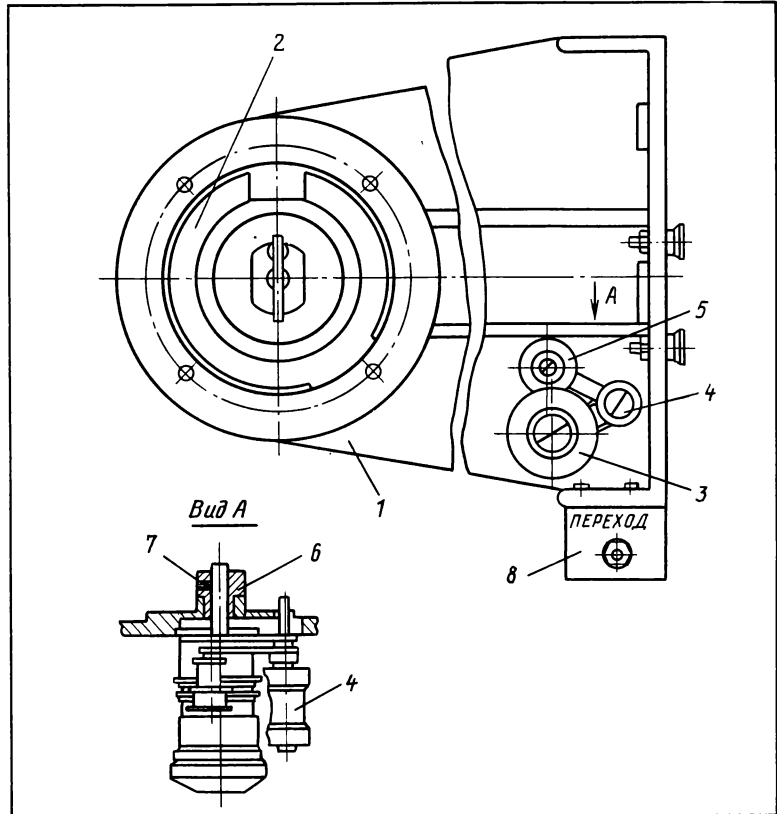
Блок управления БУ-1 предназначен для автоматизации кинопоказа при переходе с поста на пост и включает в себя блок питания и элементы двух реле времени. На плате (рис. 26) расположены предохранители (1), кнопки (2), лампы (3), сигнализирующие о работе блока управления в автоматическом режиме, панели (4) и (5) режима работы устройства, разъемы для подключения кабелей от кинопроектора (6), заземления усиленного устройства (7), кабелей к частным датчикам (8), блока питания БПК-08-78УЗ (9) и усилительного устройства типа КЗВП (10).

Киноустановка КН-20А может работать в режиме автоматического перехода с поста на пост, полуавтоматического через реле времени и полуавтоматического без реле времени.

Автоматический переход с поста на пост осу-

шестьвается только при наличии на фильмокопии метки из фольги.

При подготовке к работе в автоматическом режиме разъем переключения режимов перехода на блоке управления устанавливается в положение «Автомат» и тумблеры *В3* (см. рис. 25) на пультах управления кинопроекторов в положение «Мотор». При нажатии на кнопку «Пуск» (*Кн1*) блока управления (рис. 27) напряжение питания 24 В

постоянного тока с блока питания поступает на катушку реле *Р4* и оно срабатывает.

Контакт *5Р4*, включенный параллельно кнопке *Кн1*, замыкает цепь питания катушки реле *Р4* и реле времени (транзисторы *Т1–Т3*, резисторы *Р1–Р6*, конденсатор *С7*, реле *Р1*, диод *Д8*). Контакт *4Р4* замыкает цепь питания электродвигателя поста I. Фильмокопия приходит в движение. По истечении 7 с (эту задержку обеспечивает реле времени) реле *Р1* срабатывает.

Контакт *1Р1* замыкает цепь питания катушки магнитного пускателя поста I, контакт *4Р1* блокирует реле времени поста II (транзисторы *Т9–Т11*, резисторы *Р19–Р24*, конденсатор *С8*, реле *Р8*, диод *Д15*), закорачивая конденсатор *С8*. Сра-



Рис. 25. Электрическая принципиальная схема кинопроектора



Рис. 26. Блок управления БУ-1:

1 — предохранитель; 2 — кнопка; 3 — сигнальная лампа; 4, 5 — панель режима работы; 6 — колодка подключения кабеля от кинопроектора; 7 — разъем для подключения заземления усилительного устройства; 8 — разъем для подключения датчика; 9 — разъем для подключения блока питания БПК-08-78УЗ; 10 — разъем для питания усилительного устройства типа КЗВП

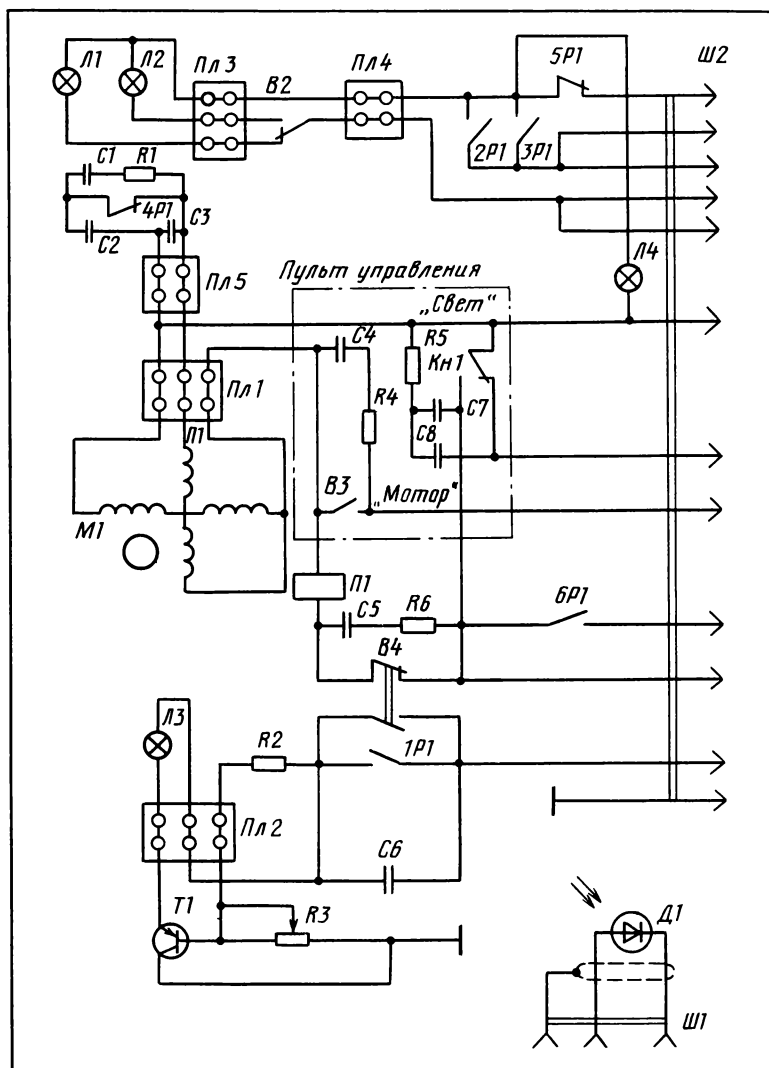
батывает магнитный пускатель П1 (см. рис. 25), фильм демонстрируется с поста I.

При прохождении сигнальной метки, наклеенной на фильмокопию, через датчик типа ДБМ срабатывает реле РЗ (см. рис. 27), контакт 4РЗ которого разблокирует реле времени поста II, подготавливая его к работе, а контакт 1РЗ замыкает цепь питания реле Р5, которое, сработав, самоблокируется контактом 5Р5. Одновременно по этой цепи на реле времени поступает напряжение 24 В, а контакт 4Р5 замыкает цепь питания двигателя поста II. Фильмокопия приходит в движение.

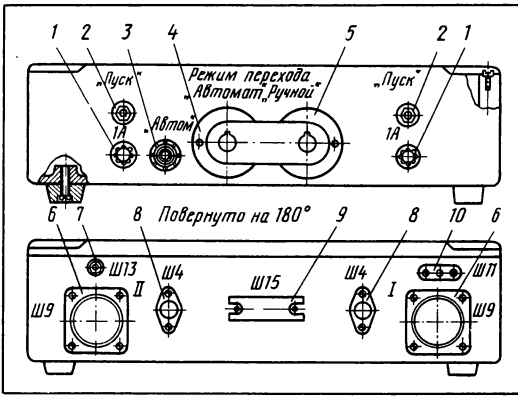
По истечении 7 с срабатывает реле Р8, контакт 1Р8 замыкает цепь питания катушки магнитного пускателя поста II, одновременно контакт 4Р8 блокирует реле времени поста I, то есть проекционная и звукочитающая лампы поста I выключатся, а II — включатся, при этом двигатель поста I продолжит работу до выхода фильмокопии из кинопроектора. Ролик датчика ДМБ опускается, срабатывает реле Р2, контакт 4Р2 замыкает цепь питания Р4 и реле времени. Пост I готов к зарядке следующей части.

При демонстрации последней части и наличии звукового ракорда тумблером В4 (см. рис. 25) кинопроектора, с которого демонстрируется фильмокопия, размыкается цепь катушки магнитного пускателя П1 и замыкается цепь читающей лампы.

При выходе фильмокопии из кинопроектора тумблер В4 переводится в положение «Выкл.».

При отсутствии звукового ракорда тумблер В3 кинопроектора ставится в положение «Вкл.» до выхода фильмокопии из кинопроектора (для исключения шума в громкоговорителе при прохождении ракорда и мелькания полос на экране).

Имеющиеся в блоке управления контакты 2Р4, 2Р5 (см. рис. 27) служат для блокировки схемы от ложного срабатывания на последней части фильмокопии, а контакты 1Р4, 1Р5 — для стабильной работы реле времени.

Предохранители ВП1-1-1А, установленные в блоке управления, служат для защиты от токов короткого замыкания блока питания, блока управления (Пр1) и для выключения электродвигателя в случае заклинивания (Пр2).

Полуавтоматический переход с поста на пост через реле времени происходит точно так же, как и при автоматическом переходе. Этот режим не требует переналадки управляющих элементов и применяется, когда на фильмокопии нет сигнальной метки.

Нажатие кнопки «Переход» на согласующем устройстве датчика типа ДБМ, находящемся на кронштейне наматывателя неработающего поста, по первой сигнальной точке на экране имитирует сигнал прохождения метки через датчик. Вся дальнейшая работа происходит в той же последовательности, как и в автоматическом режиме.

Работа в полуавтоматическом режиме без реле времени предусмотрена для аварийных ситуаций, например, при выходе из строя элементов блока управления. В этом случае необходимо установить переключатель режимов перехода на блоке управления в положение «Ручной» (сигнальная лампа «Автомат» при этом не должна гореть), а тумблеры В3 на пультах управления кинопроекторов — в положение «Выкл.». После зарядки фильмокопии в кинопроектор тумблер В3 переводится в положение «Мотор». Фильмокопия приходит в движение. После прохождения ракорда необходимо нажать кнопку Кн1 кинопроектора, и начнется демонстрарование фильма.

После зарядки фильмокопией поста II при появлении в правом верхнем углу экрана первой сигнальной метки необходимо включить его тумблер В3. Двигатель М1 включится, и фильмокопия придет в движение. При появлении на экране второй сигнальной метки следует нажать кнопку Кн1 поста II, при этом цепь питания ка-

Рис. 27. Электрическая схема блока управления

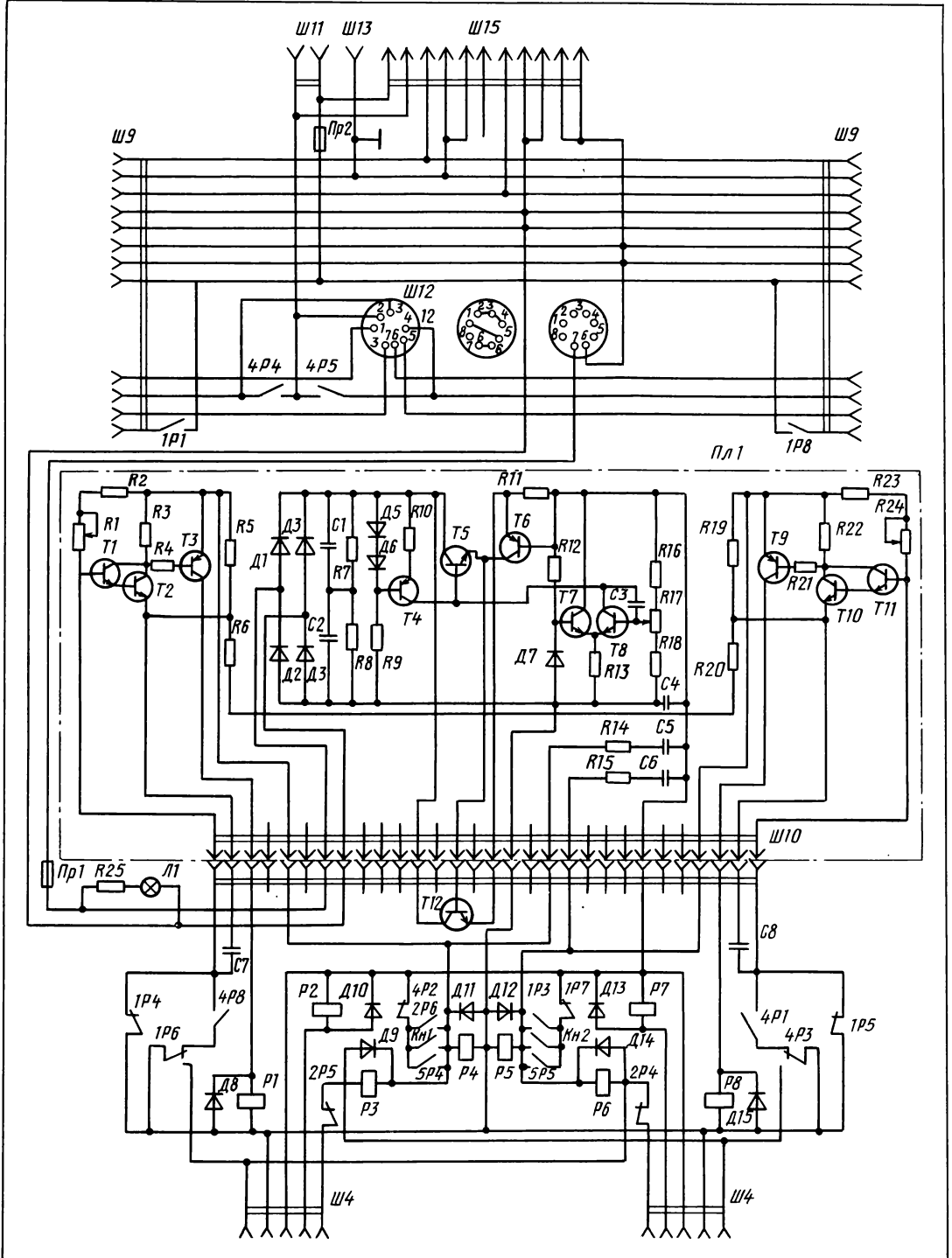

тушки магнитного пускателя поста I разомкнется, а поста II — замкнется, то есть на посту I отключатся, а на посту II включатся проекционная и читающая лампы. При выходе фильмокопии из первого кинопроектора необходимо тумблером *B3* отключить двигатель *M1*. Пост I готов к зарядке следующей части.

При окончании фильмокопии необходимо тумблер *B4* поставить в положение «Вкл.», при этом разомкнется цепь катушки магнитного пускателя *П1* и замкнется цепь питания читающей лампы *Л3*. При выходе фильмокопии из кинопроектора тумблером *B3* отключается двигатель *M1*, а тумблер *B4* возвращается в исходное положение.

вопросы эксплуатации

Основные принципы показа 70-мм стереофильмов

**С. АМЕЛЬЯНОВА,
НИКФИ**

В последние годы за рубежом возрос интерес к стереокинематографу. Крупнейшие кинокомпании США тратят миллионы долларов на производство стереофильмов, которые демонстрируются во многих странах мира и приносят огромные прибыли. Например, постановка стереофильма «Челюсти» (1983) обошлась в 1,5 млн. долларов, а получен доход в 16 млн. В Калифорнии и во Флориде с сентября 1986 года демонстрируется самый дорогой на сегодняшний день стереофильм — 17-минутный «Капитан Э. О.», затраты на съемки которого составили более 20 млн. долларов. С 1981 по 1983 год по различным системам снято 15 новых стереофильмов.

В табл. 1 перечислены зарубежные стереоскопические системы, применяемые на практике. Все они, кроме «Стереоспейс» и «Омнимакс 3-Д», позволяют получить вертикально расположенную пару стереокадров (один над другим) на площади стандартного кадра на 35-мм киноплёнке. Изображение верхнего кадра предназначено для левого глаза, нижнего — для правого. Проекция

стереофильмов почти всегда ведется с одного киноаппарата.

Помимо указанных в таблице существует ряд систем, которые позволяют получить стереопару с широкоэкранным соотношением сторон кадров путем анаморфирования изображения при печати. Например, фирма «Стереовижн Интернейшнл» предложила способ съемки стереофильмов на 65-мм негативной плёнке аппаратом с реконструированным механизмом продвижения плёнки на три перфорации. Съёмочный аппарат имеет стереооптику, состоящую из двух обычных объективов. На плёнке кадры расположены рядом (горизонтальная стереопара), а при печати на 70-мм плёнку изображение растягивается в 1,5 раза. При стереопроекции при помощи анаморфотной насадки достигается соотношение сторон кадра 1,85:1.

В таблице приведены межцентровые расстояния на прокатных стереокопиях. Расстояние между центрами кадров стереопары, расположенных один над другим, должно максимально приближаться к расстоянию 9,48 мм, равному двум шагам перфорации. При этом лучше всего используется площадь кадра. Такое условие должна обеспечивать проекционная оптическая система.

Разброс значений расстояний между центрами кадров в применяемых ныне зарубежных системах — основная проблема для эксплуатационника. Владельцу кинотеатра приходится использовать для каждого стереофильма соответствующее оптическое проекционное устройство. Из табл. 2 видно, какое большое количество этих устройств применяется в различных системах, что усложняет как производство, так и воспроизведение стереофильмов.

Для проекции стереофильмов в нашей стране используется стандартная универсальная кинопроекционная аппаратура. Это позволяет предъявлять к качеству стереоизображения и общей кинотехнологии те же основные требования, что и к обычному («плоскому»), а к объемно-планировочным решениям зданий и помещений киноаппаратного комплекса — основные правила проектирования кинотеатров, отраженные в действующих нормативных документах.

Однако специфика стереокинематографа вносит и определенные изменения в исходные параметры и проектирование стереокинотеатров,

Технические средства стереокинопроекции

а также обуславливает ряд дополнительных требований, связанных с трехмерностью воспринимаемого зрителями изображения.

В Советском Союзе производство и показ стереофильмов на 70-мм кинолентке осуществляется по системе «Сtereo-70». Сейчас работают 24 стереокинотеатра, в ближайшее время намерено ввести в строй еще восемь. Такие кинотеатры открыты в основном в центральной части столиц союзных республик, крупных административных и промышленных центров с населением свыше 500 тыс. жителей, а также курортных городов.

На основе практического опыта переоборудования и эксплуатации стереокинотеатров, совершенствования технических средств стереопроекции и теоретических исследований впервые разработан комплекс единых рекомендаций по проектированию и техническому оснащению кинотеатров для показа 70-мм стереоскопических фильмов.

Стереофильмы снимаются на 70-мм кинолентку широкоформатным киноаппаратом с двухобъективной оптикой. Кадры стереопары размещены горизонтально, рядом друг с другом в пределах стандартного широкоформатного кадра. Размеры кадров стереопары на фильмокопии — $22,85 \times 16,7$ мм, соотношение сторон — 1,37:1. Расстояние между центрами кадров — 24,6 мм. Копия стереофильма содержит шесть магнитных звуковых дорожек, размещенных так же, как на широкоформатной копии. Все это позволяет в процессе съемки, печати и проекции стереофильмов использовать технологическое оборудование для производства и показа широкоформатных кинолент.

Для стереопроекции у нас применяются универсальные киноаппараты КП-30К, обеспечивающие показ в стереокинотеатре фильмов всех видов. Осветительно-проекционная система с ксеноновой лампой ДКСШРБ10000-1 позволяет получить световой поток более 30 000 лм. Сейчас к серийному выпуску готовится усовершенствованный кинопроектор КП-30Н, осветительно-проекционная система которого содержит

Таблица 1

Зарубежные стереоскопические системы

Системы стереосъемки	Ширина негатива, мм	Расположение кадров стереопары	Соотношение сторон кадра	Расстояние между центрами кадров, мм	Фильмы, снимавшиеся по различным системам
Арривижн	35	Вертикальное (кадр над кадром)	2,35:1	9,296	«Челюсти» (1983) Короткометражные фильмы
Дименшин 3	35	То же	2,35:1	9,479	
Импакт 3Д	35	»	2,5:1	10,261	—
Оптимакс III	35	»	2,35:1	9,525	Фильмы производства 1975, 1982, 1983 годов
Спейсвижн	35	»	2,34:1	9,652	Производятся с 1965 года
Стереовижн	35	»	2,35:1	9,525	—
Стереоскоп	35	»	2,35:1	9,925	«Металсторм» (1983)
Стереоспейс	65	Горизонтальное (кадры рядом)	2,29:1	—	Фильмы для выставок «Экспо-85», «Цукуба»
Омнимакс 3-Д (позитив — 70-мм, кадр расположен между 15 перфорациями. Два кинопроектора проецируют фильм на полусферический экран. Сепарация изображений анаглифическая)	65	То же	1,37:1	—	

Таблица 2

Оптические устройства стереопроекции

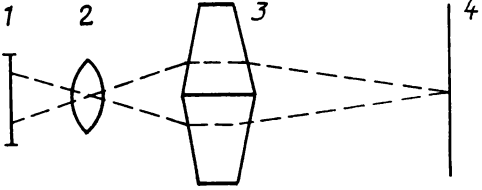
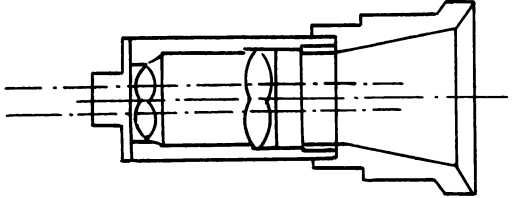
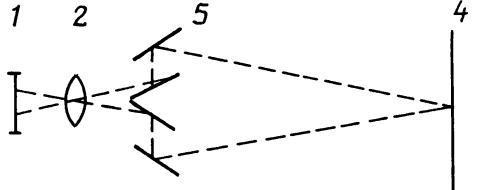
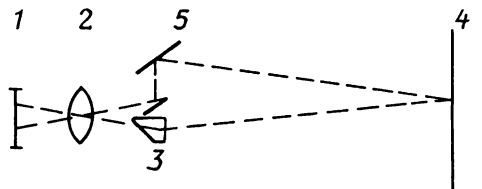
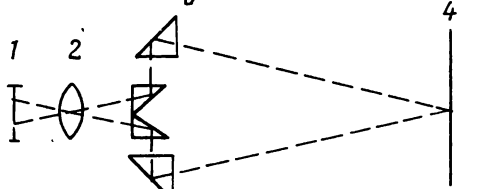
Оптические элементы схем	Формат пленки, мм	Оптическая схема
Клиновидные призмы	35	
Два объектива в одном тубусе	35 70	
Четыре зеркала	35	
Клиновидная призма и зеркала	35	
Четыре прямоугольные призмы	35	

Примечание. В графе «Оптическая схема»: 1 — кинопленка; 2 — объектив; 3 — клиновидная призма; 4 — экран; 5 — зеркало; 6 — прямоугольная призма.

горизонтально расположенную лампу мощностью 10 кВт, что обеспечивает увеличение светового потока и улучшение равномерности освещенности всей площади кадрового окна.

В комплект оптики кинопроектора входит стереообъектив типа ПС-2У, представляющий собой двухобъективное устройство, обеспечивающее раздельное проецирование левого и правого кадров стереопары фильма, их совмещение на экране, а также взаимно перпендикулярную поляризацию левого и правого пучков света. Стереообъектив содержит два идентичных, срезанных по хорде стандартных проекционных объектива, оптические оси которых параллельны и лежат в одной горизонтальной плоскости, проходящей через центры кадров стереопары. В стереообъективе предусмотрены устройства, позволяющие:

уравнивать резкость левого и правого изображений на экране перемещением одного объектива относительно другого вдоль оптической оси;

устранять вертикальный параллакс вертикальным перемещением одного объектива относительно другого;

устанавливать заданное межосевое расстояние горизонтальным перемещением одного объектива относительно другого.

Возможна установка внутри корпуса стереообъектива пары объективов с фокусными расстояниями 65, 70, 75, 85, 90 мм и посадочными диаметрами 52,5 и 62,5 мм. Межосевое расстояние пары объективов может меняться в пределах, позволяющих совмещать левый и правый кадры на экране при проекционных расстояниях от 10 м и более.

Намечена разработка новой линейки проекционной стереооптики, которая позволит увеличить светопропускание и общее качество изображения.

Сепарация левого и правого изображений стереопары при проекции осуществляется при помощи поляроидов, установленных в стереообъективах и зрительских поляризационных очках. В качестве поляризаторов света в отечественных стереокинотеатрах используются поляроиды типа HN38, выпускаемые промышленностью разных стран (Японии, ГДР). Светопропускание единичного поляроида — 38 %, двух поляроидов, сложенных вместе при параллельных осях поляризации, — 30 %, при взаимно перпендикулярных

осях поляризации — менее 1 %. Поляроиды в стереообъективах ориентированы таким образом, чтобы ось поляризации правого поляроида (перед правым объективом) была направлена под углом — 45°, то есть сверху вниз и слева направо для зрителей, сидящих спиной к проектору, а для левого поляроида — под углом +45°. В зрительских очках правый и левый поляроиды ориентированы соответственно ориентации поляроидов в стереообъективах, что позволяет наблюдателю левым глазом видеть левое изображение стереопары, а правым — правое.

Для охлаждения поляроидов в стереообъективах используются компрессоры, создающие давление воздуха 2—3 атм.

Стереофильмы проецируются на алюминированный экран направленного действия, который не деполяризует свет от кинопроектора. В стереокинотеатрах страны применяются экраны типа «Сильвер» фирмы «Харкнесс» (Великобритания) и советские типа Н-3-П (ранее маркировавшиеся ЭНА-П), которые выпускаются киевским предприятием «Киноэкран». Осевой коэффициент яркости таких экранов в пределах 1,8—4,0.

В настоящее время в НИКФИ исследуется возможность использования в качестве стереоэкранов металлизированных материалов, которые имеют лучшие оптические и физико-механические характеристики.

Окончание следует

**на заводах, в кб
и лабораториях**

Звуковоспроизводящая часть кинопроекторов комплексов СК

**Г. СИНЕЛЬНИКОВ,
С. ШВЕДИК**

Звуковая часть кинопроектора для комплексов аппаратуры СК-1000К, СК-500Н и всех их модификаций представляет собой единый моноблок, в котором конструктивно совмещены стабилизатор скорости и звукопитающая светооптическая система. Это позволяет производить сборку и окончательную юстировку звукоблока на заводе стендовым способом до его установки на

кинопроектор. При этом конструкция звукоблока рассчитана на сохранение достигнутых на заводе качественных характеристик системы чтения фонограммы на весь период эксплуатации кинопроектора без необходимости ее дополнительной юстировки.

Общий вид звукоблока представлен на рис. 1.

Стабилизатор скорости — двухзвенный. Первое звено его (первая колебательная система) состоит из маховика (1) и упругой петли киноплёнки, образующейся между направляющими роликами (2) и (3) и прижимным роликом, расположенным в откидной каретке (4).

Маховик (1) установлен на валу гладкого барабана (5), который приводится во вращение движущимся фильмом. Надежное сцепление фильмокопии с гладким барабаном обеспечивается прижимным роликом с резиновым покрытием и достаточно большим углом охвата (порядка 180°). Фильмокопия прижимается к гладкому барабану только по перфорационным дорожкам. Это предохраняет ее от повреждений. Усилие прижима, которое должно быть $4 \div 5$ Н, регулируется тумблерной пружиной, установленной на задней стенке корпуса звукового блока.

Второе звено стабилизатора скорости — колебательная система, состоящая из роликов

(6) и (7), установленных на подпружиненной каретке (8).

Во время демонстрации фильма сбегающая с гладкого барабана петля киноплёнки должна быть постоянно натянута. Для этого необходимо, чтобы каретка с роликами (6) и (7) колебалась вместе с изменением длины петли. Для выполнения этого требования необходимы минимальные инерционность колебательной системы и жесткость пружины. Поэтому в отличие от остальных роликов кинопроектора ролики (6) и (7) выполнены из алюминиевого сплава Д16Т.

Поскольку второе звено стабилизатора скорости представляет собой колебательную систему, в ней могут возникнуть собственные колебания и для эффективной работы необходимо обеспечить их быстрое затухание, что достигается введением в конструкцию демпфирующего устройства.

Рис. 1 — Общий вид конструкции звукоблока:

1 — маховик; 2, 3 — направляющие ролики; 4 — каретка прижимного ролика; 5 — гладкий барабан; 6, 7 — ролики; 8 — подпружиненная каретка; 9 — пластмассовый ролик; 10 — разрезная гайка; 11 — звукочитающая система; 12 — корпус; 13 — крышка; 14 — винт; 15 — кронштейн; 16 — кабель; 17 — розетка

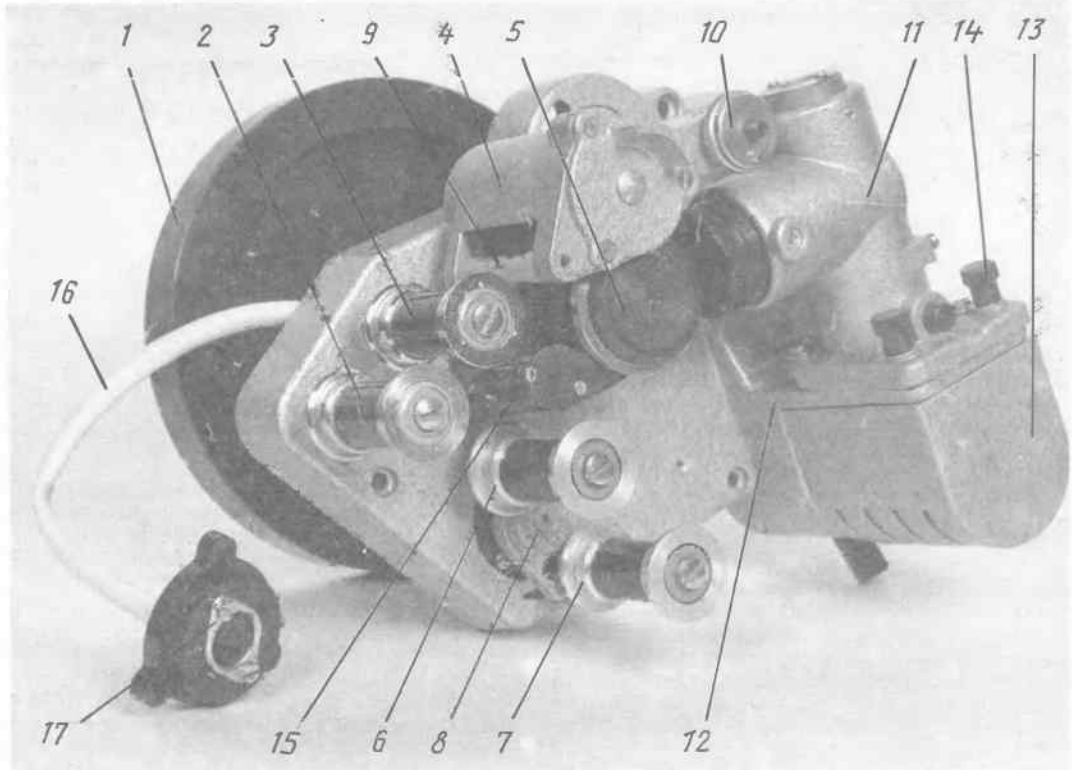



Рис. 2. Конструкция демпфирующего устройства: 1 — корпус; 2 — стальная шайба; 3 — железографитовая шайба; 4 — пружина; 5 — колпачок; 6, 7 — ролики

Оно состоит из запрессованной в корпус (1) (рис. 2) стальной шайбы (2) и связанной с осью каретки железографитовой шайбы (3) и регулируется степенью сжатия пружины (4). Чтобы характеристики демпфера во время работы от попадающей в фрикцион пыли не изменялись, он закрыт колпачком (5).

При отрегулированном втором звене стабилизатора скорости (изменением натяжения пружин) ролики (6) и (7) во время транспортирования фильма не должны находиться в крайних (на упоре) положениях.

Сглаживанию толчков фильмокопии, вызываемых изменениями ее петли после скачкового барабана с частотой 24 Гц , способствуют поперечно-направляющие ролики (2) и (3) (см. рис. 1) и дополнительный пластмассовый ролик (9), установленный на оси в каретке прижимного ролика (4). За счет двойного перегиба петли фильма перед гладким барабаном происходит «успокаивание» фильма.

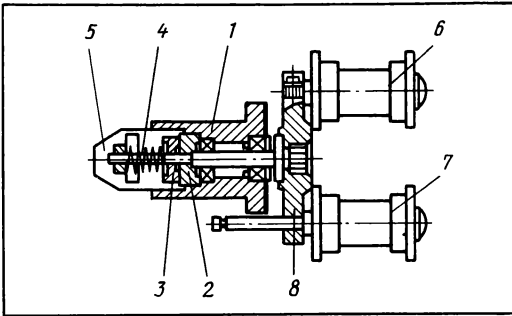
Для регулирования положения фонограммы относительно читающего штриха каретка (4) с прижимным роликом может перемещаться в поперечном (к движению фильмокопии) направлении при помощи разрезной гайки (10). Читающий штрих формируется светооптической системой звукочитающего устройства (11), корпус с оптической системой установлен на прилив корпуса звукового блока (12). Звукочитающая лампа типа К6-30 (6 В 30 Вт) установлена на лицевой стороне звукового блока и закрыта крышкой (13), которая крепится двумя винтами (14), имеющими головки с накаткой.

Световой поток от звукочитающей лампы, формируемый в виде читающего штриха и модулированный фонограммой фильма, попадает на фотодиод типа ФДК-155, установленный в кронштейне (15). Экранированным кабелем (16) фотодиод соединяется с розеткой типа СГ-5 (17),

которая крепится на корпусе головки кинопроектора после установки звукового блока. Кабелем из комплекса устройства КЗВП-30 фотодиод подключается ко входу усилительного устройства. Оптическая схема звукочитающего устройства представлена на рис. 3. Звукочитающая лампа (1) установлена перед конденсатором (2), который имеет механическую шель, выполненную в алюминированной поверхности двояковыпуклой линзы. Для предотвращения повреждения алюминированного слоя и загрязнения шели алюминирование выполнено на склеиваемой с мениском поверхности. Микрообъектив (3) с 5-кратным уменьшением проецирует шель на фонограмму фильма (4). Размеры читающего штриха (изображения шели в плоскости фонограммы) — $2,13 \times 0,02 \text{ мм}$. Равномерность освещенности читающего штриха регулируется изменением положения звукочитающей лампы относительно конденсатора, проецирующего нить лампы во входной зрачок микрообъектива. При правильном расположении звукочитающей лампы резкое изображение ее тела накала будет находиться в центре матового экрана (5). Светоделительное зеркало (6) делит световой поток так, что большая его часть идет в микрообъектив и только около 3—5 % проходит через светоделительное зеркало. Однако этого вполне достаточно для визуального наблюдения изображения тела накала на экране. Размеры светочувствительной площадки фотодиода (7) типа ФДК-155 $4 \times 4 \text{ мм}$. Когда будет освоен серийный выпуск более совершенных по техническим параметрам фотодиодов ФД-263 (их особенности — бескорпусная конструкция, фотоувствительный элемент размером $3 \times 3 \text{ мм}$ залит в прозрачную пластмассу, образующую линзу перед фотослоем), ФДК-155 будет заменен.



Рис. 3. Оптическая схема: 1 — звукочитающая лампа; 2 — конденсор; 3 — микрообъектив; 4 — фильмокопия; 5 — матовый экран; 6 — светоделительное зеркало; 7 — фотодиод

Из рис. 4. ясна конструкция оптического блока звукочитающей системы.

Микрообъектив (1) установлен во втулке (2), которая может передвигаться по резьбе вдоль оптической оси в корпусе (3) для фокусировки читающего штриха и стопорится винтом (4). Масштаб увеличения оптической системы выстав-

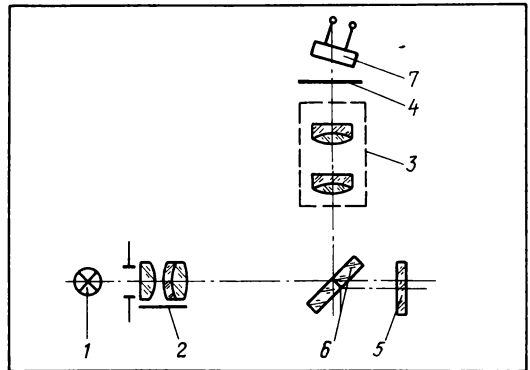

Рис. 4. Конструкция оптического блока:
1 — микрообъектив; 2 — втулка; 3 — корпус; 4 — винт; 5 — конденсор; 6 — эксцентрик; 7 — винт; 8 — светоделительное зеркало; 9 — матовый экран; 10 — втулка; 11 — стопорный винт

ляется перемещением конденсора (5) вдоль оптической оси при помощи эксцентрика (6), установленного в корпусе (3) и входящего в кольцевую проточку в корпусе конденсора (5).

Для получения максимального уровня сигнала с фотодиода читающий штрих должен быть строго параллелен ходу фильма. Положение читающего штриха регулируется двумя винтами (7), поворачивающими конденсор (5) в корпусе (3).

Светоделительное зеркало (8) и матовый экран (9) установлены во втулке (10), положение которой в корпусе (3) фиксируется стопорными винтами (11).

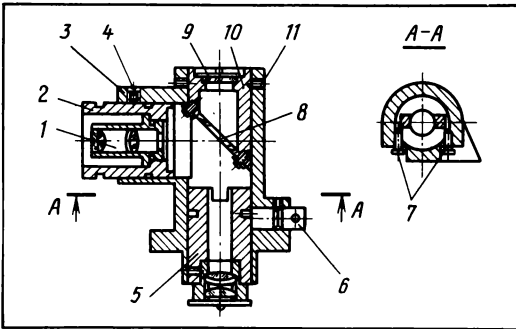
Вниманию читателей!

Харьковская кинокопировальная фабрика принимает заявки на 1989 год на тест-фильмы: для контроля качества кинопроекции — 35 и 16 ПТФ;

для контроля качества звукопроизводства — 35 и 16 КФЗ-Э, 35 и 16 Маяк, 35 и 16 Растр, 35 и 16 Сканирующая ступенчатая, 35 и 16 Синус, 35 и 16 Детонация (только потребителям, имеющим детонометры), 35 и 16 КФЗ-А (только для ОТК заводов-изготовителей);

для оперативного диагностического контроля — 35 и 16 КФИ;

для проверки лентопротяжных трактов — 35 и 16 КФЛТ;

для экспресс-контроля кинопроекторов 35 ПТФ-Э. Этот тест-фильм разработан специально для кинемехаников и содержит таблицу, при помощи которой можно выполнить фокусировку, оценить устойчивость изображения, обнаружить и устранить тягу обтюратора. Контрольные фонограммы дают возможность определить правильность расположения читающего штриха, произвести балансировку уровня сигналов от двух или нескольких кинопроекторов и измерить отдачу на высокой частоте относительно опорной.

Необходимые вам контрольные фильмы следует заказывать через госкино республик.

повышение квалификации

Биполярные транзисторы

Схемы, параметры, характеристики и режимы работы

В. ЦВЕТКОВ,
доцент ЛИКИ

Статические характеристики транзисторов

Статическими называют записанные формулой или изображенные в виде графиков характеристики любых элементов, приборов, устройств, выражающие зависимость выходной величины (угловой скорости двигателя, напряжения генератора и т. п.) от изменения одной из входных величин (напряжения на якоре двигателя, тока нагрузки генератора и т. п.) при других постоянных входных величинах (магнитного потока возбуждения, температуры окружающей среды и др.).

Следовательно, во-первых, с учетом двух и более входных величин статические характеристики представляют собой семейство таких характеристик. Во-вторых, экспериментально статические характеристики снимаются при изменяющихся от точки к точке на характеристике (но каждый раз постоянных) входных воздействиях и всегда — при ожидании затухания переходного (динамического) процесса, то есть когда выходная величина становится также постоянной. Статические характеристики снимаются в режиме и отражают режим, называемый также статическим, при котором все входные и выходные величины постоянны.

В общем виде статические характеристики представляют собой зависимость одних физических величин от других. Время в них исключено самим методом получения характеристик: входные величины задаются постоянными, не зависящими от времени, а выходные снимаются после

Продолжение. Начало см. в № 3.

того, как и они становятся постоянными, не связывающими от времени.

В любой из транзисторных схем (см. рис. 2) имеются вход и выход или входной электрод с токами I_3 , I_6 и напряжениями $U_{зб}$, $U_{бэ1}$, $U_{бк}$ и выходной — с токами $I_к$, I_3 и напряжениями $U_{кб}$, $U_{кэ}$, $U_{экт}$. Семейства статических характеристик транзисторов связывают группы перечисленных токов и напряжений.

Основными семействами являются входные характеристики, связывающие ток и напряжение на входе при заданных токах или напряжениях на выходе, и выходные, связывающие ток и напряжение на выходе при заданных токах или напряжениях на входе.

Семейства характеристик, связывающие переменные (токи или напряжения) выхода со входом, называются характеристиками передачи, а связывающие переменные входы с выходом — характеристиками обратной связи.

Неосновные статические характеристики передачи и обратной связи можно получать из семейства основных (входных и выходных) характеристик.

Из рассмотренных схем транзисторов наиболее распространена ОЭ, так как у нее большие коэффициенты усиления и по току $h_{21э}$ и по напряжению $K_{чэ}^{0э}$, то есть в схеме ОЭ самый большой коэффициент усиления по мощности:

$$K_p^{0э} = \frac{P_2}{P_1} = \frac{I_k \cdot I_k R_k}{I_6 \cdot U_{зб}} = h_{21э} \cdot K_{чэ}^{0э}, \quad (16)$$

где P_1 и P_2 — мощности сигналов на входе и выходе.

Рассмотрим основные статические характеристики транзисторов схемы ОЭ.

Входные (базовые) характеристики $I_6 = f(U_{зб})$ при $U_{кэ} = \text{const}$ представляют собой вольт-амперные характеристики (ВАХ), выражающие зависимость тока базы I_6 от напряжения $U_{зб}$ при разных постоянных напряжениях $U_{кэ}$. На рис. 4 изображены входные характеристики кремниевого транзистора $n-p-n$ П701. Начальное напряжение (напряжение «пятки») U_0 , с которого появляется ток базы I_6 , у разных транзисторов (как и диодов) разное и зависит от материала (у Si— U_0 больше, чем у Ge) и внутреннего строения $p-n$ -переходов. В современной схемотехнике, занимающейся проблемами проектирования и исследования электронных схем, начальное напряжение U_0 широко используется для повышения надежности и работоспособности различных электронных элементов. Например, в схе-



Рис. 4. Входные характеристики транзистора

мах датчика метки (АКП-6, АКП-6М) и датчика обрыва или наличия киноленты в лентопротяжном тракте кинопроектора (АКП-6М) в цепи эмиттера транзистора КТ315 стоит диод КД103А. Напряжение насыщения транзисторов V4 и V5 (КТ315) — $U_{кэ}^{\text{нас}} = 0,4$ В, а $U_0 = 0,3$ В. У диода V6 (КД103А) $U_0 = 0,2$ В. Суммарное напряжение ($U_0^{\text{сум}} = U_0^+ + U_0^0 = 0,3 + 0,2 = 0,5$ В) больше напряжения насыщения предыдущего транзистора. Следовательно, выходной транзисторный ключ при наличии высокочастотных колебаний в схеме надежно закрыт.

При $U_{кэ} = 0$ входная характеристика аналогична прямой ветви ВАХ диода. Вначале (при малых токах базы I_6) характеристика кривая или нелинейная, а при росте тока I_6 выпрямляется и становится линейной.

На рис. 4 приведена вторая входная характеристика при $U_{кэ} = 5$ В. Оказывается, даже значительное увеличение напряжения $U_{кэ}$ практически не изменяет входную характеристику, снятую при $U_{кэ} = 5$ В. Это происходит благодаря закрытому коллекторному переходу, сильно ограничивающему влияние обратного для него напряжения $U_{кэ}$ на ток базы I_6 .

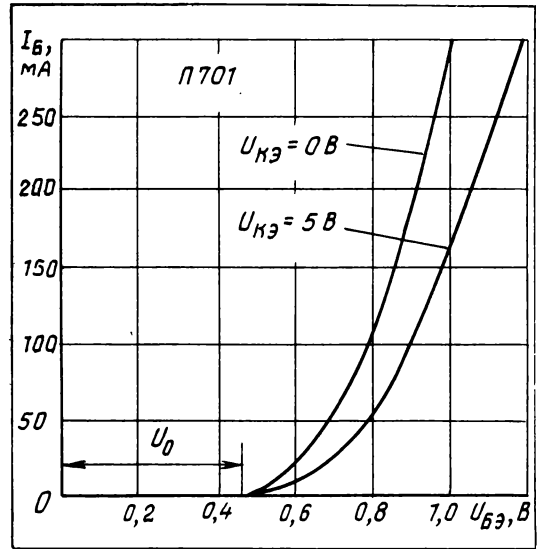
Выходные (коллекторные) характеристики $I_k = f(U_{кэ})$ при $I_6 = \text{const}$ (или $U_{зб} = \text{const}$) представляют собой ВАХ, выражающие зависимость тока коллектора I_k от напряжения $U_{кэ}$ при постоянном токе базы I_6 (или постоянном напряжении $U_{зб}$).

На рис. 5 изображены выходные характеристики усредненного транзистора по схеме ОЭ.

Из них видно, что ток коллектора I_k определяется током базы I_6 и сильно зависит от напряжения $U_{кэ}$ только при малых его значениях (до-



Рис. 5. Выходные характеристики транзистора

лях B). При больших значениях напряжения $U_{кэ}$ ток коллектора I_k в основном определяется током базы I_b , зависящим от ее напряжения $U_{бэ}$.

Выходные характеристики, с одной стороны, иллюстрируют явление насыщения, когда все носители зарядов, вызванные к жизни напряжением $U_{бэ}$, или током базы I_b , участвуют в образовании тока коллектора I_k . Именно поэтому напряжение $U_{кэ}$ лишь незначительно (при заданном токе базы) увеличивает ток коллектора. С другой стороны, выходные характеристики подтверждают факт слабого влияния относительно большого (десятки B) напряжения $U_{кэ}$ и сильного влияния относительно малого (десятые доли B) напряжения $U_{бэ}$ (или тока I_b) на ток коллектора I_k ,

в чем проявляется усилительный эффект транзистора, или транзисторный эффект.

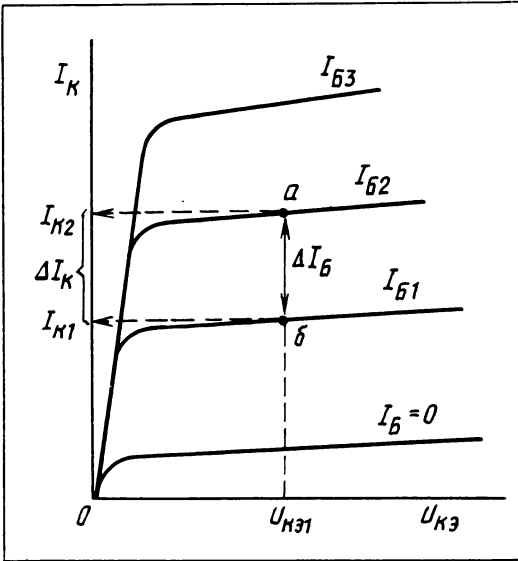
По выходным характеристикам можно определить статический коэффициент усиления тока $h_{21э}$. Для среднего значения $U_{кэ} = U_{кэ1}$ выбирают две примерно средние характеристики a , b и находят приращение тока базы $\Delta I_b = I_{б2} - I_{б1}$. От точек a , b пересечения вертикальной прямой $U_{кэ} = U_{кэ1}$ с выбранными характеристиками проводят горизонтальные прямые на ось токов I_k и находят приращение $\Delta I_k = I_{к2} - I_{к1}$. Тогда $h_{21э} = \Delta I_k / \Delta I_b$.

Выходные характеристики на рис. 5 соответствуют только самому транзистору (без резисторов и других элементов в цепях его электродов) и характеризуют лишь его статические свойства.

Если же включить, например, в цепь коллектора нагрузку — резистор R_k (рис. 6, а) и подсоединить источник постоянного напряжения U_n , то согласно второму закону Кирхгофа напряжение U_n распределится на резисторе R_k (U_k) и транзисторе VT ($U_{кэ}$), то есть

$$U_n = U_{кэ} + U_k \quad (17)$$

Сопротивление транзистора $r_{вт}$ или ток коллектора I_k управляются входным напряжением $U_{бэ}$ или током I_b . Следовательно, при изменении входного сигнала $U_{бэ}$ или I_b напряжения U_k и $U_{кэ}$ будут изменяться согласно формуле (17) так, что их сумма всегда равна U_n .

Напряжение $U_k = R_k I_k$ и соотношение (17) можно выразить иначе:

$$U_{кэ} = U_n - R_k I_k \quad (18)$$

Рис. 6. Схема транзистора ОЭ с нагрузкой:

а — в цепи коллектора; б, в — к построению нагрузочной прямой

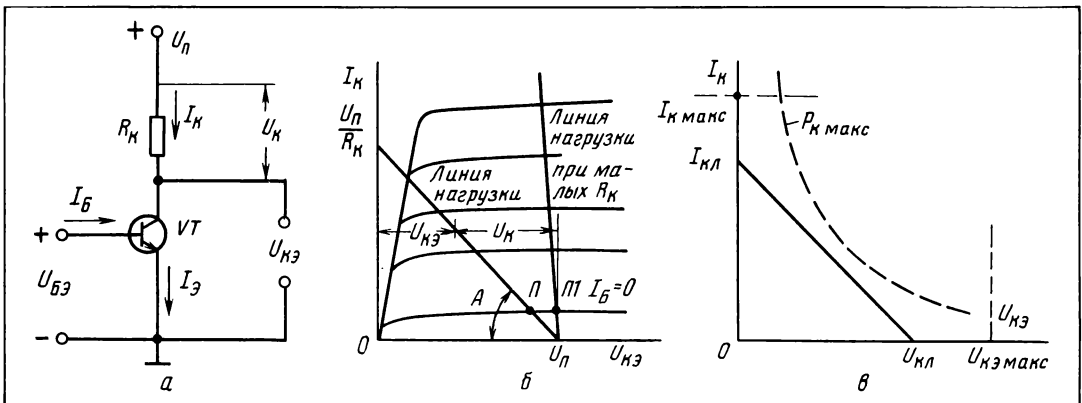

Формула (18) представляет собой математическую запись (уравнение) линии нагрузки (рис. 6, б), называемой так потому, что резистор R_k представляет собой нагрузку для транзистора VT.

В уравнении (18) напряжение U_n и сопротивление резистора R_k (параметры уравнения) постоянны. Следовательно, линия нагрузки должна быть прямой, а не кривой, поэтому ее еще называют нагрузочной прямой. Прямую линию можно построить, если найти хотя бы две точки, принадлежащие ей. Эти точки находим из уравнения (18), если приравняем нулю поочередно переменные I_k и $U_{кз}$. Так, при $U_{кз}=0$ имеем: $I_k = U_n/R_k$ — одна точка на оси токов I_k , на которой $U_{кз}=0$, а при $I_k=0$: $U_{кз}=U_n$ — другая точка на оси напряжений $U_{кз}$, на которой ток $I_k=0$. Через эти две точки и проведена нагрузочная прямая.

Из построения линии нагрузки по двум точкам легко определить влияние параметров R_k и U_n на ее видеозменения. Так, при увеличении напряжения питания точка U_n будет перемещаться вправо, а точка U_n/R_k — вверх. Следовательно, при изменении U_n нагрузочная прямая удаляется от начала координат или приближается к нему. При изменении параметра R_k точка U_n на оси напряжений $U_{кз}$ остается на месте, а точка U_n/R_k на оси токов I_k перемещается вверх (при уменьшении R_k) или вниз (при увеличении R_k). Изменение сопротивления R_k влияет на величину угла A . Тангенс угла A ($\text{tg } A$) равен отношению противоположной стороны угла U_n/R_k к прилежащей стороне U_n , или: $\text{tg } A = (U_n/R_k)/U_n = 1/R_k$, то есть тангенс угла A и сам угол A тем больше, чем меньше сопротивление R_k .

Если в цепь коллектора вместо R_k включают первичную обмотку трансформатора с весьма малым омическим или активным сопротивлением, то угол A возрастает почти до 90° , то есть линия нагрузки от точки U_n идет почти вертикально вверх.

Включением резистора R_k в цепь коллектора добиваются усиления по напряжению за счет падения напряжения U_k от тока I_k на резисторе R_k :

$$K_{\text{в}}^{\text{оз}} = \frac{U_k}{U_{\text{бз}}} = \frac{R_k I_k}{h_{11\text{э}} I_{\text{б}}} = \frac{R_k}{h_{11\text{э}}} \cdot h_{21\text{э}}. \quad (19)$$

Из выражения (19) видно, что с увеличением сопротивления R_k коэффициент усиления по напряжению $K_{\text{в}}^{\text{оз}}$ также увеличивается. Однако силь-

ное увеличение R_k ведет к уменьшению тока I_k , а в связи с этим согласно внутреннему свойству транзисторов уменьшается коэффициент усиления тока $h_{21\text{э}}$, также уменьшающийся $K_{\text{в}}^{\text{оз}}$. Следовательно, величину сопротивления R_k для каждого транзистора рассчитывают с учетом получения максимальных коэффициентов усиления либо по напряжению (19), либо по мощности (16).

При усилении входного сигнала по напряжению (режим малого сигнала) сопротивление R_k и другие параметры схемы рассчитываются с применением H -параметров теории четырехполюсников.

При усилении сигнала по мощности (режим большого сигнала) параметры схемы, как правило, рассчитываются на основании построения нагрузочной прямой на выходных характеристиках выбранного транзистора, удовлетворяющего требуемой выходной мощности. Строят нагрузочную прямую так, чтобы она была ниже кривой, равной максимальной допустимой мощности рассеивания на коллекторе $P_{k \text{ макс}}$, и чтобы точки пересечения ее с осями координат $I_{k \text{ кл}}$, $U_{k \text{ кл}}$ удовлетворяли условию (рис. 6, в):

$I_{k \text{ кл}} < I_{k \text{э макс}}$; $U_{k \text{ кл}} < U_{k \text{э макс}}$,
где $I_{k \text{э макс}}$ и $U_{k \text{э макс}}$ — максимальные допустимые ток и напряжение транзистора.

Из найденных значений определяются:

$$U_n = U_{k \text{ кл}}; \quad R_k = U_{k \text{ кл}}/I_{k \text{ кл}}$$

Не всегда в справочнике имеется кривая (гипербола) максимальной допустимой мощности $P_{k \text{ макс}}$, но зато есть или может быть найдено ее числовое значение. Тогда эта кривая строится по формуле $P_{k \text{ макс}} = I_k U_{кз}$ на выходных характеристиках. Для этого задаются несколькими значениями напряжений $U_{кз} = U_{k1}$, U_{k2} и т. д., а по ним находят соответствующие им токи $I_{k1} = P_{k \text{ макс}}/U_{k1}$; $I_{k2} = P_{k \text{ макс}}/U_{k2}$ и т. д. По точкам (U_{k1}, I_{k1}) , (U_{k2}, I_{k2}) и т. д. строят кривую допустимой мощности.

Окончание следует

В № 3 журнала в статье В. Цветкова индексы э, к, б к параметрам U, I, R, r, h даны прописными буквами.

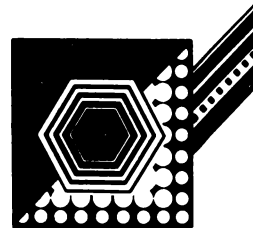



Мое мнение

А. ИВАНОВ,
ст. инженер кинотеатра «Родина»

Я окончил Загорский кинотехникум давно и уже более двадцати лет — на руководящей технической работе. Думаю, что имею право высказаться по вопросам качества подготовки, подбора и расстановки кадров в киносети, правильно и своевременно поднятым на страницах журнала (см.: «А ваше мнение?» — «Киномеханик», 1987, № 9, с. 45).

Безусловно, киномеханик с дипломом кинотехника — это невыгодно для государства, да и самолюбие человека бывает задето. А с другой стороны, лично я не считаю зазорным такое положение. Толковый, грамотный специалист всегда будет замечен и долго не засидится на рядовой должности, престиж его не упадет и опыт пригодится в дальнейшей работе. Чаще всего выпускники очных отделений кинотехникумов в силу своей молодости, незрелости не могут самостоятельно решать как технические, так и организационные вопросы. Хорошие результаты бывают в тех случаях, когда человек поступает учиться, имея уже стаж работы в киносети, зато потом заслуженно и уверенно шагает вверх по служебной лестнице.

Не вызывает сомнения, что кинотехник, например, должен свободно читать различные схемы, грамотно в них разбираться. А иногда получается парадокс: человек, имеющий специальное техническое образование, может назвать детали электросхемы, а ее работу толком объяснить не умеет. Я не утверждаю, что это относится к большинству, но, к сожалению, некоторые действительно имеют слабую теоретическую и практическую подготовку и могут работать только киномеханиками. Мне кажется, что при приеме специ-

алистов на руководящую техническую должность необходимо подвергать проверке или аттестации их деловые качества.

Бытует мнение, что нужно на месте прививать практические навыки, помогать молодым. Это, конечно, так, но, с другой стороны, ведь специалист сразу должен умело выполнять свои обязанности — времени на «раскачку» нет. И вместе с тем я знаю киномехаников, которые, не имея специального образования, обладают хорошими навыками и знаниями, вполне соответствуют занимаемой должности кинотехника.

В Загорском кинотехникуме в свое время были замечательные преподаватели, да и сейчас наверняка есть, и они, уверен, квалифицированно ведут обучение. Непонятно только, почему некоторые выпускники достаточными знаниями не обладают. Нужно, мне кажется, увеличить срок практики, чаще проводить ее в других регионах страны, реже — по месту жительства учащихся, где некоторые из них ухитряются отлынивать от дела и получать незаслуженные положительные характеристики. Да и руководителей практики надо обязать серьезнее относиться к ней.

Мне иногда в порядке шефской помощи приходится бывать на сельских киноустановках, оборудованных аппаратурой не только типа КН, но и 23КПК, их эксплуатация требует от обслуживающего персонала хороших знаний, особенно электротехники. А работают там зачастую совместители (трактористы, шоферы, козегары). Легче найти директора киносети, чем киномеханика, и во избежание простоев киноустановок администрация вынуждена идти на компромисс — принимать на работу слабо подготовленных. Не только в сельской, но и в городской киносети киномеханик — профессия дефицитная. И именно поэтому инженеры наших кинотеатров часто работают за постами кинопроекторов, не считая это унизительным, а в случае производственной необходимости едут с кинопередвижкой или на дополнительные киноустановки: сеансы не должны срываться из-за нехватки кадров.

И еще одно обстоятельство. Неплохо бы директору киносети или кинотеатра иметь диплом кинотехника или киноинженера — думаю, со мной многие согласятся. Я знаю одного руководителя, который может устранить аварийную ситуацию, конкретно помочь технической службе. Как полезны такие люди, но они — большая редкость. Было бы здорово, если бы наши руководители стремились к овладению техническими знаниями.

Я настоятельно рекомендую свердловским товарищам, желающим испытать себя на ответственной технической должности, сначала проанализировать свои способности и возможности, а уж затем предъявлять претензии. Принять на работу «неумеху» легко, но расстаться с ним очень трудно...

г. Великие Луки
Псковской обл.

отвечаем на ваши вопросы

Наши читатели интересуются, какие издания выпустит В/О «Союзинформкино» в текущем году. На этот вопрос мы попросили ответить главного редактора объединения Ю. КОМАРОВА.

В этом году будут по-прежнему выходить такие издания, как «Кино: прокат, реклама, методика, практика» (4 вып.), «Кино и зритель» (2 вып.), «Кино — детям» (4 вып.), ежеквартальные информационные сборники «Кинопублицистика и современность», аннотированные каталоги художественных фильмов, буклеты, посвященные ведущим картинам года и крупным киномероприятиям. Информационные листки теперь печатаются традиционным типографским способом.

В помощь киноработникам, особенно методистам, вновь запланирована серия о создателях фильмов, выпускаемых в 1988 году. Это творческие портреты К. Муратовой, М. Хуциева, Н. Губенко, В. Жалакявичюса, Р. Балаяна, И. Туманян, А. Митты, Э. Ишмухамедова, И. Масленникова, Л. Марягина. Готовится к печати творческий портрет А. Тарковского.

В 1987 году вышла первая часть аннотированного каталога «Литература и кино», в нынешнем появится вторая, заключительная. Совместно с Министерством юстиции СССР подготовлен аннотированный каталог «Человек и закон».

В прошлом году в некоторых номерах сборника «Новые фильмы» были напечатаны так называемые рекламные паспорта на несколько ведущих фильмов — комплекты разнообразных текстовых и иллюстративных материалов. У эксперимента оказалось много сторонников, и мы решили подобные комплекты выпускать отдельным изданием «Думайте о рекламе», которое будет выходить раз в два месяца. В каждом таком сборнике будем рассказывать о трех-четырёх фильмах — отечественных и зарубежных. Предложенные нами тексты можно цитировать в местной печати, листовках и пр., но лучше все же на основе этого материала создавать свои — применительно к времени, месту и событию. Планируется, что это издание будет оформлено своеобразным иллюстрированным приложением — плакатом-«раскладушкой» «Крупным планом». Если кинофакторы поддержат нас в этом начинании, оно будет продолжено.

●
Художественно-технический редактор
И. К. КРЮЧКОВА
Корректор **Л. А. СИНЮХИНА**

●
Сдано в набор 18.02.88.
Подписано к печати 16.03.88. А 06368

●
Формат 70×100 ¹/₁₆
Печать офсетная
Гарнитура литературная
Бумага тип. № 1 «Сыктывкар»

●
Усл. печ. л. 3,9+0,325 (обл.)
Уч.-изд. л. 6,44
Усл. кр.-отт. 8,61

●
Тираж 63926 экз.

Заказ 67
Цена 40 коп.

●
В/О «Союзинформкино»
109017, Москва, Б. Ордынка, 43
тел. 231 11 33

●
Адрес редакции:
103006, Москва, Воротниковский пер., 12
тел. 200 10 70

●
Ордена Трудового Красного Знамени
Чеховский полиграфический комбинат
ВО «Союзполиграфпром»
Государственного комитета СССР
по делам издательств,
полиграфии
и книжной торговли
142300, Чехов Московской области



абулет

2 — ОБРАЗОВАНИЕ (1940) МОЛДАВСКОЙ ССР

Фильмы студии «Молдова-фильм»
При проведении мероприятий, связанных с этой датой, рекомендуем использовать статью В. Андона «Дойны, написанные кинокамерой. Зазвучат ли они вновь?» («Киномеханик», 1987, № 9).

3 — ПРИНЯТИЕ (1940) ЛИТОВСКОЙ ССР В СОСТАВ СОЮЗА ССР

Фильмы Литовской студии
Рекомендуем использовать статью С. Мацайтиса «Свершения и проблемы литовского кино» («Киномеханик», 1987, № 4).

5 — ПРИНЯТИЕ (1940) ЛАТВИЙСКОЙ ССР В СОСТАВ СОЮЗА ССР

Фильмы Рижской студии
Рекомендуем использовать статью И. Сосновского «В титрах — Рижская киностудия» («Киномеханик», 1986, № 11).

6 — ПРИНЯТИЕ (1940) ЭСТОНСКОЙ ССР В СОСТАВ СОЮЗА ССР

Фильмы студии «Таллинфильм»
Рекомендуем использовать статью В. Калды «Мастера эстонского кино» («Киномеханик», 1986, № 12).

7 — ДЕНЬ ЖЕЛЕЗНОДОРОЖНИКА

Художественные фильмы
«Поезд вне расписания», «34-й скорый»

Здесь и к датам 13, 14, 21, 28 августа названы фильмы, вышедшие на экран с 1985 года

13 — ДЕНЬ ФИЗКУЛЬТУРНИКА

Художественные фильмы
«Арена неистовых», «Баллада о спорте», «Везучая», «Вторая попытка Виктора Крохина», «За явным преимуществом...», «... и прекрасный миг победы», «Парашиотисты», «Соперницы»

Документальные и научно-популярные фильмы

«Ахиллесова пята», «Биатлонисты», «Боксеры», «Брызги на том берегу», «Вперед, боб!», «Движение и дети», «День, которого ждали все», «Десять лет спустя», «Досуг», «И все сначала каждый раз», «Игры нашего детства», «Игры одного лета», «Клятва олимпийцев*», «Крылатые коньки», «Кто придет на стадион?», «Льягата», «Натиск», «Непрофессионал», «Пальван», «Радуга спортивных надежд», «Разбег», «Раз ступенька, два ступенька...», «Своя игра», «Сезон зрелости», «Сочинение на льду», «Спорт для ленивых», «Старты за околицей». Звездочкой здесь и далее отмечены полнометражные документальные и научно-популярные фильмы.

14 — ДЕНЬ СТРОИТЕЛЯ
Художественные фильмы
«Встретимся в метро» (две серии), «Гидростанция», «Говорящий родник», «Зина-Зинуля», «Катастрофу не разрешаю», «Ледяные цветы», «На перевале», «Позывные «Вершина», «Поручить генералу Нестерову...», «Прорыв»

Документальные и научно-популярные фильмы
«8000 метров под водой», «Дорога, которая будет», «Друзья», «Идем на рекорд», «И рядом звезды», «Литовский почерк», «Молодые», «Нужны Платоновы!», «Отряд Твердохлебова проходит разлом», «Портрет не закончен», «Построить дом», «Пятая высота», «Разговор по совести*», «Судьба одного открытия», «Что построим мы?»

21 — ДЕНЬ ВОЗДУШНОГО ФЛОТА СССР

Художественные фильмы
«Грубая посадка», «Размах крыльев», «Три процента риска»

Документальные фильмы
«Взлетная полоса», «Воздушные корабли», «Избранник народа», «Камарад», «Орлята учатся летать», «После заката — взлет», «Тридцать девятое лето после войны»

22 — 90 ЛЕТ СО ДНЯ РОЖДЕНИЯ Д. Н. МЕДВЕДЕВА (1898—1954), ОДНОГО ИЗ РУКОВОДИТЕЛЕЙ ПАРТИЗАНСКОГО ДВИЖЕНИЯ В ГОДЫ ВЕЛИКОЙ ОТЕЧЕСТВЕННОЙ ВОЙНЫ, ПИСАТЕЛЯ, ГЕРОЯ СОВЕТСКОГО СОЮЗА

Художественный фильм
«Сильные духом» (две серии)

23 — ДЕНЬ ОСВОБОЖДЕНИЯ (1944) РУМЫНИИ ОТ ФАШИСТСКОГО ИГА. НАЦИОНАЛЬНЫЙ ПРАЗДНИК РУМЫНСКОГО НАРОДА

Фильмы кинематографистов СРР

26 — ОБРАЗОВАНИЕ (1920) КАЗАХСКОЙ АССР, С 1936 ГОДА — СОЮЗНАЯ ССР

Фильмы студии «Казахфильм»
Рекомендуем использовать статью Б. Нугербекова «Становление казахского кино» («Киномеханик», 1988, № 3).

27 — ДЕНЬ СОВЕТСКОГО КИНО

Художественные фильмы
«Аплодисменты, аплодисменты...», «Весна», «Воспоминание», «Вспомним, товарищ!», «Встречи с Игорем Ильинским», «Голос», «Девочка, хочешь сниматься в кино?», «Жизнь одна...», «Звезда экрана», «Зудов, вы уволены!», «... которого любил все», «Любовь Орлова», «Мир Николая Симонова», «Начало пути», «Петр Мартынович и годы большой жизни», «Пока живем...», «Профессия — киноактер», «Раба любви», «Репортаж с линии огня», «Рядом с другом», «Украли жениха», «Я научу вас мечтать...», «Человек с бульвара Капуцинов»

Документальные и научно-популярные фильмы

«Благословен мой день», «Будапештская встреча», «Веление времени», «Кино: пути перестройки», «Михаил Ромм. Исповедь кинорежиссера*», «Профессия — оператор», «Роман Кармен, которого мы знаем и не знаем*», «Сергей Эйзенштейн. Предисловие», «Сергей Эйзенштейн. Постскриптум», «Сорок лет спустя», «Фильмы необычной судьбы», «Юрий Тарич»

Из документальных и научно-популярных фильмов за недостатком места здесь названы лишь выпущенные на экран с начала 1985 года.

28 — ДЕНЬ ШАХТЕРА

Художественный фильм
«Тихие воды глубоки» (две серии)

Документальные фильмы
«Зажги свою звезду», «Уголь и бронза Михаила Чиха»

**КИНО
КАЛЕНДАРЬ**

КИНО
МЕХАНИК

ЦЕНА 40 коп.
ИНДЕНС 70431



В репертуаре

мая

ДЖИНДЖЕР И ФРЕД
Италия, Франция, ФРГ. Сценарий Ф. Феллини, Т. Гуэрры, Т. Пинелли. Постановка Ф. Феллини.

Герои фильма — бывшие «звезды» эстрады. Через много лет они встречаются вновь, чтобы в новогоднем шоу исполнить свой коронный танцевальный номер.

В главных ролях — Д. Мазина и М. Масторянни.



ДРУГ

«Мосфильм». Сценарий Э. Акопова. Постановка Л. Квинихидзе.

Грустная комедия о пропавшем человеке и собаке, которая умела говорить.

В главной роли — С. Шакуров.

