

КИНО МЕХАНИК

ISSN 0023-1681



4'92



КАРНАВАЛ

Девчонке из провинции очень хотелось стать актрисой. И едва закончив школу, ринулась она в Москву. Но сказка про Золушку не повторилась. На бал удачи Нина из Оханска не попала. Провалившись на экзаменах в театральное училище, вынуждена была пробавляться в столице случайными заработками. А потом... вернулась домой. Однако карнавал на экране все-таки состоялся — в мечтах девчонки, где она блистала на сцене то в одном, то в другом наряде: пела, танцевала, скользила на роликах...

«Карнавал» — это рассказ о пути в искусство, наверное, не только героини фильма, но и многих из нас, работающих в нем. Это разговор не только о судьбе художника, но и о жизни, о пути к любимой профессии. Моя собственная жизнь — почти один к одному история, рассказанная в картине», — признавалась ее постановщик Татьяна Лиознова.

Ей, как и героине «Карнавала», пришлось преодолеть немало барьеров, понять, что не на счастливый случай надо полагаться, а только на саму себя, на свои силы, терпение, работу ума и сердца. Сначала, подавшись уговорам семьи, поступила Лиознова в авиационный институт. Но после первого же курса ушла оттуда — во ВГИК, на режиссерский. А через год встал вопрос об отчислении ее как не справившейся с экзаменом по мастерству. Но Татьяна не отступилась от мечты и сумела доказать право на дальнейшую учебу. Окончив ВГИК в 49-м, восемь долгих лет проработала ассистентом и вторым режиссером, пре-



де чем получила, наконец, самостоятельную постановку: фильм «Память сердца» стал данью памяти ее отца, не вернувшегося с фронта.

Ныне в активе Лиозновой — замечательные и очень разные по стилистике картины. Здесь и лирическая мелодрама «Три тополя на Плющихе», и политический детектив «17 мгновений весны», и сатирическая гротесковая лента «Мы, нижеподписавшиеся». «Карнавал» (время рождения — 1982-й, июнь) — музыкальная комедия, веселая, изящная и мудрая. Песни из нее композитора Максима Дунаевского на слова Роберта Рождественского очень быстро обрели самостоятельную жизнь.

А главная удача картины — образ Нины Соломатиной, созданный Ириной Муравьевой. Сердца миллионов покорили непосредственностью,

жизнерадостностью, простодушие экранной героини. Кстати, ее проблемы были довольно близки самой исполнительнице. После школы Ирина тоже не прошла в театральный институт, но не сдалась. Спустя год поступила в Студию при Центральном детском театре, потом много лет играла на его сцене. Сейчас она — одна из ведущих актрис Государственного академического театра имени Моссовета.

У исполнительницы главной роли — прекрасные партнеры: Александр Абдулов, Юрий Яковлев, Вера Васильева, Клара Лучко, Валентина Титова, Александр Михайлов.

«Все равно счастливой стану», — поет Нина Соломатина. В этих словах — главный смысл фильма, очень светлого, несмотря на крушение иллюзий его героини.

КИНО МЕХАНИК

4'92

Ежемесячный
массово-технический
журнал

Выходит с апреля
1937 года

Учредители — Комитет кинематографии СССР и трудовой коллектив редакции журнала



Главный редактор
А. П. МУРАШКО

Редколлегия:

А. М. БЫКОВ,
А. С. ДАВЫДОВ,
В. В. ЕГОРОВ,
М. И. ЖАБСКИЙ,
К. З. КОЧУАШВИЛИ,
В. М. КРУПИЦКИЙ,
М. М. ЛИСОГОР,
Л. Л. ЛУЖИНСКАЯ
(зам. гл. редактора),
В. М. МУХИН,
В. Я. НЕСТЕРЧУК,
С. Л. ПЕТРОВА
(отв. секретарь),
А. П. ПИГИДИН,
И. А. ПРЕОБРАЖЕН-
СКИЙ,
И. С. РЫКОВ,
В. Г. СЕРЕБРОВ,
Ю. П. ЧЕРКАСОВ

Москва

СОДЕРЖАНИЕ

ОРГАНИЗАЦИЯ И ЭКОНОМИКА

Нашу смену нам и воспитывать

- 2 Урицкий Н. Вчера, сегодня.., а завтра?
- 5 «Нерентабельное» детство
- 8 Коловоротная Т. Школа передового опыта

Информация

- 10 II Российский кинорынок

Это интересно

- 11 Из Книги рекордов Гиннеса

Школа киноменеджера

- 12 Рыков И. Документы малых предприятий

КИНОТЕХНИКА

Начинающему киномеханику

- 16 Электропитающие устройства ксеноновых ламп кинопроекторов

Видеотехника

- 21 Видеоманитофон «Электроника ВМ-12». Ремонт

Повышение квалификации

- 25 Клушин Г. Тиристорные схемы выпрямления

КИНОПАНОРАМА

- 30 В репертуаре

Документальный экран

- 32 «Славянский детектив»

- 35 Кино в датах

Портрет юбиляра

- 36 Майя Булгакова

Звезды мирового экрана

- 39 Амитабх Баччан

- 42 На фестивальной орбите

ТВОРЧЕСТВО ЧИТАТЕЛЕИ, КМ

- 44 Нестеров А. Принимаю вину на себя (киносценарий)

ЧИТАТЕЛЬ И ЖУРНАЛ

- 47 Всем спасибо!

На 1-й с. обложки:

на съемках фильма «Одна на миллион» («Сигма-фильм» и «Эком-2»).



*нашу смену
нам и воспитывать*

Вчера, сегодня.. а завтра?

Н. УРИЦКИЙ,
отличник народного просвещения

Детские кинотеатры! О них мечтали и педагоги, и работники киносети и кинопроката. И когда в 1927 году первый такой кинотеатр открылся в Москве, затем — и в Ленинграде, Казани, Пскове и других крупных городах страны, их встретили с радостью, на них возлагали большие надежды. Репертуар специализированных кинотеатров сначала составлялся особой комиссией Наркомпроса РСФСР из фильмов, предназначенных детям, а также из других, вполне пригодных и даже полезных для подрастающего поколения. Педагоги, обученные на специальных курсах, устраивали выставки, проводили беседы на различные темы, встречи ребят с мастерами кино, концерты и т. п. Юные зрители вовлекались в актив кинотеатра и в кружки художественной самодеятельности.

РАВНЕНИЕ НА ПЕРЕДОВЫХ

Эти тенденции нашли широкое развитие в работе с детьми в последующие, осо-

бенно 60—70-е годы. К тому времени фонд картин для юных зрителей насчитывал более 400 игровых, 500 документальных и научно-популярных, 1,5 тыс. мультипликационных и сотни кинолент из общего проката, рекомендованных Госкино СССР для показа на специальных сеансах.

Я работал тогда методистом городской фильмотеки Главного управления народного образования Москвы и помню, как плодотворно использовался этот фонд в детских кинотеатрах.

Взять, к примеру, «Дружбу». Здесь внимание ребят привлекали стенды и витрины, посвященные детскому кино, творчеству мастеров экрана, шашки, свежие газеты и журналы. Педагог не давала скучать перед началом сеансов: то — игры, танцы, викторины, а то садилась за рояль и предлагала вместе спеть известные песни из фильмов. Нередко она рассказывала о картине, которую предстояло посмотреть, о киностудии, где фильм снимался, о творческом коллективе. Иногда на премьеру новой художественной ленты приходили ее создатели. Когда однажды на премьеру киносказки «Морозко» явились постановщик фильма А. Роу и исполнитель роли Бабы Яги актер Г. Милляр, с какой радостью, какими бурными аплодисментами встретили их юные зрители!..

В кинотеатре «Дружба» действовали киноклубы, их занятия строились дифференцированно для каждой возрастной группы школьников. Так, ребятам средних классов был предназначен «Клуб интересных встреч». Сюда приходили кинематографисты, писатели (например, Л. Кассиль), спортсмены (Ю. Власов). Старшеклассники охотно посещали киноклуб «Сириус». Им руководили студенты ВГИКа. В программе занятий — беседы по истории кино и актуальным проблемам киноискусства, просмотра и обсуждения лучших советских фильмов и первых работ вгиковцев.

А, например, в «Березке» эффективно функционировали восемь кинолекториев и четыре киноклуба по интересам для учащихся школ и ПТУ Перовского района столицы. Особой популярностью пользовался кинолекторий «В помощь учебной программе по литературе», где выступали литературоведы, киневеды и педагоги, демонстрировались экранизации произведений, изучаемых на уроках и рекомендованных для внеклассного чтения. По утверждению учащихся, занятия помогали им в усвое-

нии литературных произведений и в работе над сочинениями.

Да что перечислять! Все это еще живо в памяти киноработников, как и всесоюзные кинофестивали «Сказка» и «Здравствуй, школа!».

Опыт передовых кинотеатров широко распространялся, проходили смотры-конкурсы, на их победителей старались равняться коллективы кинофикаторов по всей стране. И хотя сегодня мы на многое смотрим другими глазами, нельзя не признать: такая работа с юными кинозрителями отвлекала ребят от «улицы», помогала родителям в воспитании своих чад. Многие делалось и для пропаганды лучших отечественных фильмов, для кинообразования школьников.

Опираясь на многолетний опыт лучших кинотеатров, Госкино СССР в 1985 году разработал Типовое положение о специализированном детском кинотеатре, в котором были определены штаты, задачи и содержание работы. Следовало бы ожидать дальнейшего ее совершенствования, но, к великому огорчению, этого не произошло...

БЕЗНАДЗОРНЫЕ КИНОТЕАТРЫ

Недавно после длительного перерыва я вновь посетил «Дружбу», «Березку» и другие детские кинотеатры столицы. То, что я

там увидел, вызвало глубокое разочарование и даже тревогу.

В «Дружбе» не оказалось ни одного стенда, посвященного детскому кино и текущему репертуару. Столики в фойе стояли, но уже не было на них ни шашек и других настольных игр, ни свежих газет и журналов. Дети предоставлены самим себе. Одни в ожидании начала сеанса сидели на скамейках с мрачными лицами, другие, чтоб рассеять тоску, бегали друг за другом, третьи затевали какие-то «игры» на деньги...

В «Пионере» — то же самое. Правда, изредка администратор кинотеатра включал телевизор небольшого формата, укрепленный на стене в центре фойе. Но подобное «мероприятие», на мой взгляд, вредно для детей. Ведь телевизор они смотрят и дома. А здесь им предстоит еще и полтора часов просматривать фильм. Такое длительное «глазение» на экран (теле- и кино), может оказать отрицательное влияние на зрение ребят и их нервную систему. Репертуар этого кинотеатра состоял из случайных картин, главным образом иностранного производства, оторванных от учебно-воспитательных задач школ, не ориентированных на возраст юных зрителей.

Побывал я в специализированных кинотеатрах и во время кинофестиваля «Здравствуй, школа!» в канун 1991/92 учебного года. И в его программе — в основном зарубежные картины, ни одной — о



школе и жизни наших ребят. В фойе не проводилось, как бывало, ни интересных встреч с творческими работниками кино, ни концертов детской художественной самодеятельности, ни игр и танцев...

Что же произошло? Почему так резко ухудшилось обслуживание юных зрителей даже в детских кинотеатрах?

Думаю, ответ на эти вопросы вам известен: детское кино стало невыгодным, и киностудии страны, в том числе и Центральная студия детских и юношеских фильмов имени М. Горького, перестали выпускать картины для ребят. По этому поводу в 1987 году бил тревогу на V съезде кинематографистов СССР известный режиссер и актер Р. Быков: «Кинематограф для детей и юношества как таковой перестал существовать. Ни для кого не секрет, что юный зритель смотрит в основном зарубежное кино для взрослых».

Это, естественно, не могло не отразиться на качестве репертуара специализированных кинотеатров. В результате произошел отток юных зрителей, что сказалось на финансовом положении кинотеатров.

— Не стало хватать денег на оплату лекторам, — пожаловалась при встрече администратор «Юности». — Пришлось отказаться от кинолекториев, а их у нас было пять: «Сказка» и «Светофор» — для младших классов, «Мир фантастики и приключений» — для среднего школьного возраста, «Мир и молодежь» и «До 16 и старше» — для старшеклассников. Порой нет даже средств на зарплату сотрудникам... Чтобы как-то «продержаться», мы были вынуждены пойти на сокращение педагога-методиста. А без него, известно, некому заниматься культурно-массовой работой с юными зрителями...

Вот так детские кинотеатры Москвы оказались в состоянии глубокого кризиса.

МОЖНО ЛИ С ЭТИМ МИРИТЬСЯ?

Я считаю — нельзя. Руководителям киностудий, которые много говорят о небрежении проката отечественным кино, стоило бы подумать, не сами ли они повинны в этом. Следует помнить, что лишая детей картин, предназначенных именно им, мы тем самым толкаем их во взрослые кинотеатры и видеосалоны на просмотры всякой «чернухи» и «порнухи», которые оказывают губитель-

ное влияние на мировоззрение, психику и нервную систему подрастающего поколения. Оно — наше будущее, и во имя его счастья и процветания необходимо возобновить выпуск детских фильмов на всех киностудиях страны. Сейчас, похоже, этим занимается только Всесоюзный центр кино и телевидения для детей и юношества. Но этого явно недостаточно.

И руководителям киноорганизаций, кинотеатров тоже не стоило бы экономить на детях. Без педагога, методиста специализированные кинотеатры как бы опустели, оказались безнадзорными.

Огорчает, что иные руководители детских кинотеатров смирились с этим и даже стали изобретать «теории», оправдывая свое бездействие.

— Назначение детского кинотеатра — лишь показывать кино, — утверждают они. — Ведь теперь он не только детский, но и взрослый...

— Нет, нет! — возражал я им при встречах и хочу заявить об этом публично. — Юный и взрослый зритель — не одно и то же: купил билет, посмотрел фильм и ушел. Дети, пришедшие в кинотеатр, требуют к себе внимания и очень нуждаются в педагогическом руководстве. С ними надо заниматься... Отсюда назначение кинотеатра для детей — не только демонстрировать фильмы, но и одновременно, как было показано выше на примерах деятельности детских кинотеатров в 60—70-х годах, эффективно использовать прогрессивные формы кинообслуживания и киновоспитания.

Я убежден, что, возродив хотя бы то лучшее, прогрессивное, что имело место на разных этапах развития детского кино и кинообслуживания юных зрителей, мы сможем вывести специализированные кинотеатры из того кризиса, в каком они находятся сейчас.

Нужно приложить все усилия, чтобы детские кинотеатры стали для юных зрителей родным домом, клубом, где они могли бы посмотреть интересные ленты, с пользой провести досуг, приобрести новые знания, повысить нравственный уровень, эстетический кругозор и вкус.

А в заключение хочу предложить вам стихотворение Л. Щипахиной «Мальчик хочет в кино» — как информацию к размышлению.

*...Мальчик хочет в кино.
Он у кассы считает монеты.*

Чтобы слиться с великим!
 Чтобы, сжав кулаки,— не дышать,
 Чтобы выиграть битву!
 Познать напряженье момента
 И тревожные судьбы
 Уметь справедливо решать.
 Мальчик хочет в кино!
 Мальчик в небо взлетает шальное.
 И зовет высота,
 И полет безупречен давно,
 Мальчик занят!
 Пускай подождет остальное.
 Мальчик учится жить
 И поэтому — хочет в кино.

Москва

«Нерентабельное» детство

Журналист **Л. БОГОПОЛЬСКАЯ** беседует с директором детского кинотеатра «Веснушка» (С.-Петербург) **И. УСТИНОВОЙ**.

Л. Б. Ирина Алексеевна, вы сравнительно недавно, год назад, стали директором этого кинотеатра. Где раньше работали и что побудило согласиться на новую должность?

И. У. Закончила ЛИКИ. Работала в Производственном объединении «Ленкиноvideо» инженером. Когда предложили возглавить «Веснушку», с радостью согласилась: конкретная, более интересная, живая работа. А главное — лучше виден результат труда. И еще одно преимущество — общение с самой приятной для меня аудиторией.

Л. Б. В каком виде вы застали этот маленький, на 192 места, детский «микрорайонный» киноцентр (давайте условно назовем его так)?

И. У. Он был создан в 1980 году, когда обустроивался весь наш новый микрорайон. Назвали «Веснушкой», ибо это филиал кинотеатра «Весна». Застала я его, к сожалению, в плачевном состоянии: не было произведено ни одного, даже косметического ремонта. Деревянные кресла и экран требовали незамедлительной замены. Единственная «воспитательная» работа, которая

проводилась с юными зрителями, — продажа абонементов (шесть вариантов) на просмотр детских фильмов. В фойе — ничего, кроме шашек. На 1991 год не было выписано ни одной детской газеты, ни одного журнала.

Л. Б. Все мы знаем, что тот духовный, нравственный потенциал, который закладывается в детстве, будет «преследовать» человека на протяжении всей жизни. Соответствует ли этой задаче нынешнее детское кино? А детские кинотеатры — отвечают ли сегодня своему назначению?
И. У. Новых фильмов для ребят сейчас выпускается крайне мало. Старые же — в принципе недефицитны, могу заказать, сколько хочу. И юные зрители обладают счастливой особенностью по многу раз смотреть одно и то же. К тому же подрастают все новые поколения. Стараюсь брать сказки — в них больше житейской мудрости и нравственного начала. Но, положив руку на сердце, должна признаться: нет хороших детских фильмов, а если и есть, то мизер. Ролан Быков на съезде Аскина СССР, год назад, говорил о сложности создания, например, даже сказки: эффекты, которые там требуются, слишком дороги и накладны.

Л. Б. Сколько детских кинотеатров было в Ленинграде раньше и сколько осталось после вхождения в «рыночные» отношения со зрителем?

И. У. Было 30. Несколько закрыли. Чисто «детских» оставили пять: «Веснушку», «Чайку», «Факел», «Маяк», «Уран». Остальные — из бывших «полудетских» стали «четвертьдетскими»: дают один — два сеанса для ребят, причем чаще там, где есть два зала.

Л. Б. Отчего так?

И. У. Нерентабельно. Не возьмешь же с ребенка полтора-два рубля за билет...

Л. Б. Детство — время узнавания, «все мы родом из детства». Мне, например, в моем довоенном детстве нравились фильмы о приключениях девочки Маши (забыла название). Она была умная, добрая и рассудительная, и мне очень хотелось ей подражать. Какие картины пользуются успехом у ребят сегодня?

И. У. Конечно, как всегда, «мультимики», ну и боевики с фантастическими сюжетами. В «любимцах» у них — «Кинг-Конг», «Приказ 027», из «взрослого» проката нам передали «Разящих богомоллов» (Гонконг) — успех был шумный.

Л. Б. Что, на ваш взгляд, нужно сегодня, чтобы реконструировать нравственную атмосферу детского кино? Семья, то бишь родители, многого в наше время дать не могут. Люди работают до изнурения, да еще везде — очереди. Времени на детей практически не остается. К тому же повысилась плата за различные кружки (подчас доходит до 50 руб. в месяц!). Но, слава Богу, билет в кино для ребят стоит пока сравнительно недорого, так что детское кино «приняло удар на себя». Кинотеатр — место доступного досуга и тем самым становится одной из важнейших опор воспитания.

И. У. Да, пока за билет надо платить 30 коп.*. Боремся, чтобы сохранить эту цену. Но, если прижмет, будем брать и 50. Это чтобы «реконструировать атмосферу», как вы выразились. Встречи с режиссерами, актерами, обсуждения фильмов обходятся, увы, во «взрослую» копейку. Вместо педагога-организатора и методиста (две штатные должности) ищут одного на 300 руб. и не могут найти. На этого человека ляжет ответственность за работу с детьми в межсеансовое время. А теперь 300 руб. уже не кажутся солидной суммой...

Л. Б. «Давайте отменим вселенскую гонку, давайте прокрутим назад кинолентку», как писала поэтесса Лариса Миллер. Какие хорошие детские фильмы, показ которых можно бы возобновить сегодня, оставили нам в наследство предшествующие 70 с лишним лет? Ведь вечны же Маршак, Чуковский, Барто... И есть ли реальная возможность возродить эти картины (то есть реставрировать), коли ныне детское кино в кризисе?

И. У. Конечно, такие фильмы есть. «Золушка», «Маленький найденный», «Дети капитана Гранта»... Но наши ребята не хотят смотреть черно-белые ленты, привыкли к цветным. У Госфильмофонда богатый архив. Пусть подумают, что может быть сегодня интересно юным зрителям. Ведь телевизор кинотеатра не заменит! Ребята не любят одиночества, хотят смотреть фильмы, общаясь друг с другом, делясь мнениями. Детское кино в кинотеатрах — это и атмосфера общего праздника. Наверно, и правда, можно найти в прошлом интересные картины, которых не коснулась политика, и возродить их для нового показа.

Л. Б. Не секрет, что за рубежом лич-

ность воспитывают с раннего возраста. Так, дети летом работают чуть ли не с 8—10 лет, хотя растут подчас и в очень состоятельных семьях. У нас же, увы, положение пока иное. А ведь если юный человек не может реализовать энергию с достоинством, он бьет стекла, портит вагоны электричек (что и делали недавно в нашем городе два «поджигателя» 8-ми и 10-ти лет) и многое другое, не вызывающее восторга и не требующее перечисления. Таких ненормальных выходов детской энергии сегодня, к сожалению, в стране больше, чем возможности честно заработать хотя бы минимум. Между тем каждый стремится в чем-то выразить себя, и это естественно... Есть ли у нас сегодня хоть один фильм, который показал бы ребятам, как воплотить эту, в общем, изначальную потребность человека — трудиться, как только представится такая возможность?

И. У. На этот вопрос ответить не могу. Таких картин не знаю.

Л. Б. Появились на экранах в изобилии секс, эротика. Я не ханжа. Но как-то надо, наверно, оградить детей от этого! Чтобы они учились любить, создавать впоследствии нормальные семьи. Ведь ныне почти в каждом фильме раздеваются и знакомят зрителя с физиологией больше, чем любой медицинский справочник. Понимаю, это нужно прокату. Но каков урон для юных?

И. Устинова



* Беседа происходила осенью прошлого года.

И. У. В детских лентах этого нет. А ограничить вход подростков на взрослые картины сложно.

Но тут я с вами не согласна. Моя девятилетняя дочь нормально реагирует на «раздевание» в телефильмах. Она просто видит красивое человеческое тело. Думаю, с определенного возраста ребенок должен знать все. Сверстники «просветят» его хуже, чем приличный эротический фильм. Так что в этом мы с вами расходимся.

Л. Б. Исчезает и интеллигент в прежнем значении этого слова. Ему на смену идет бизнесмен, деловой человек. Бесспорно, он нужен обществу. Но может ли отправляться по этим рельсам детское кино? Имеет ли оно сегодня право стать кооперативным, перейти на хозрасчет?

И. У. Абсурд. При всем желании не может. Прогорим мгновенно. Дети ходят в кино, пока оно для них дешево. Так что без дотации не обойтись.

Л. Б. Можно ли ввести видеосалоны в детских кинотеатрах?

И. У. Видеоаппаратура (я имею в виду показ видео на экране) — дорогое удовольствие. Она у нас никогда не окупится.

Л. Б. У меня возникла идея, возможно, и не реальная. Как известно, наш город не отказывается от продуктовой и вещевой помощи, поступающей из Германии и других стран. А может, обратиться к ним за гуманитарной помощью иного рода: попросить подарить нам или одолжить для проката хорошие мультики и детские фильмы? Уж голос переводчика за кадром — недорогое удовольствие! Как вы думаете, кто из деятелей культуры или представителей органов власти в Санкт-Петербурге мог бы осуществить эту благородную миссию?

Уверена, зарубежные кинофирмы не откажут. Планка их милосердия много выше нашей. А перед просмотром можно сообщить детям, что фильм подарен такой-то фирмой. Это и реклама ей, и урок милосердия ребятам...

И. У. Не верю в милосердие такого рода: там кинорынок — в полном смысле этого слова. Бесплатно не дадут ничего. (Тут я с Ириной Алексеевной не согласна. Берут же за рубежом на бесплатное лечение черныбыльских ребят! Капиталисты, как ни покажется нам странно, очень пекутся о подрастающем поколении, «детская» благотворительность там очень развита.— **Л. Б.**) Хотя, впрочем, наверно, город-

ское Киновидеообъединение могло бы попробовать осуществить такую акцию.

Л. Б. Киношники, к сожалению для нас, родителей, поняли, что из каждых десяти кинорублей только один связан с кинопроизводством, остальные — с прокатом. Мне кажется, первой жертвой новой бешеной гонки за дорогим прокатом стали дети, посещавшие свои кинотеатры. Успокоилось ли на 30—50 коп. за детский билет ваше Объединение? И не «прижимает» ли вас город в жажде выжать из кинотеатра побольше? В частности, имею в виду арендную плату — как тут обстоят дела?

И. У. В нашем кинотеатре билеты только 30-копеечные. Объединение это устраивает. Арендная плата пока 7 тыс. руб. в год. Город через «Ленкиновидео» (так оно называлось до переименования города на Неве) осуществляет дотацию (ведь кинотеатр не окупается). Надеюсь, что так будет и впредь. Правда, с нас хотели запросить арендную плату 70 тыс. руб. Вопрос пока висит в воздухе. Но город (Комитет по имуществу при горсовете) обещал решить в нашу пользу. Думаю, это не останется лишь обещанием.

Л. Б. Общеизвестно, каков зритель, таков и прокат. Хочешь индийское кино — плати и получай. Дети желают боевики, стрельбу, «наших» и «не наших». Стоит ли идти у них на поводу? Или надо уметь повести корабль по другому курсу? Поднять сознание детей до образцов высокой культуры? Детские кинотеатры могли бы стать друзьями, скажем, учителей литературы, в учебное время прокатывая программный материал: Толстого, Чехова, Гончарова, Тургенева, Достоевского. Да Господи, сколько у нас прекрасных экранизаций классики, пылящихся на полках! Реально ли приглашать учеников разных классов и школ на такие просмотры по предварительному заказу?

И. У. Конечно. Если бы учителя обратились к нам с подобной просьбой, представив свои учебные планы, мы охотно пошли бы на контакт. Для этого требуется весной подать заявки. Но почему-то к нам не обращаются, хотя мы обзвонили школы, предлагали свои услуги.

Л. Б. Понимаю, легче предлагать, чем осуществлять. Но — еще одна идея: создать в больших городах свои прокатные «детские» конторы, которые будут работать не только на кинотеатры, но и на школы, где есть киноустановки. Их обязанность — дер-

жать связь друг с другом, осуществлять обмен кинолентами и даже заказывать, допустим, «Ленфильму», «Мосфильму» и т. д. картины определенной тематики. Например, экранизировать «Приключения Тома Сойера...» М. Твена. Ведь там глубочайшее содержание в прелестной, легкой рамке! А Детский фонд пусть раскошелится, выделит часть средств на эти нужды. Как вы к такой задумке относитесь?

И. У. Не стоит витать в облаках в век практицизма. Достаточно того кинопроката, который есть, там имеется сотрудник, занимающийся продвижением детских фильмов. Но кинопрокат — хозрасчетное предприятие, которое на предложенный вами эксперимент не пойдет. Где гарантия, что он окупится? Все новое внедряется у нас в стране долго и трудно. Осуществить что-либо необычное — дело столь сложное, что никто за него не возьмется.

Л. Б. Детям врать нельзя. А подсовывать дешевую продукцию — значит обманывать их. Что, допустим, вы сегодня изъяли бы из проката? Что не нужно ребятишкам?

И. У. Я просто не возьму плохую продукцию. Например, картины, перенасыщенные драками. А таких, увы, много. Пусть каждый директор и методист кинотеатра, составляя тематический план, решает этот вопрос для себя индивидуально.

Л. Б. Давайте предпринимательским «находкам» (эротика, боевик) противопоставим свои. Надо же бороться за детей! Нельзя пассивно наблюдать за тем, что происходит на экране. Думаю, каждый детский кинотеатр должен найти своего спонсора. Согласны? Забудем про лозунг «все для кассы!», если на нас смотрят глаза малышей или подростков! Да и не столько — на нас, сколько — на экран, которому верят больше, чем маме с папой. На Московском кинофестивале один польский режиссер (видела в телевизионной передаче) назвал нашу страну «рыночной». У нас, действительно, не рыночная, а «рыночная» экономика. Идем варварским путем, по «трупам». Но нельзя же забывать о «слезе ребенка», которая заставляла так страдать Достоевского. Думаю, от всего этого страдаете и вы — человек, близкий детям...

И. У. Мне кажется, спонсорство, которое поможет нам получить то, что хотим, а может, и купить за рубежом (скажем, американские и японские мультики), — дело реальное. Но мы еще не дошли до

этого. Город, и не только наш, конечно, мог бы помочь детским киношникам найти спонсоров.

Л. Б. За рубежом деньги часто используют, чтобы финансировать культуру, а у нас культуру — чтобы добывать деньги. Так по какому же пути пойдете вы, Ирина Алексеевна, памятуя о том, что первым указом Президента Б. Н. Ельцина стал указ «О первоочередных мерах по развитию образования в РСФСР»? Каким мыслится вам детский кинотеатр как центр досуга и дом радости для детей? Давайте попробуем в нашем Кировском районе создать показательный детский кинотеатр, который мог бы стать моделью для других городов и весей. Благо, помещение позволяет. И будем рассчитывать на здравый смысл сотрудников Госкинофонда РСФСР*. Пусть они постараются изыскать способ выжить детскому кино в нашей «рыночной» стране.

И. У. Я, конечно, «за». В ближайшее время планирую косметический ремонт, а потом и капитальный. Первоочередная задача — «подъем» зрительного зала, ведь он вначале строился как актальный. Хочу организовать в фойе сменные выставки детских изделий: мягкой игрушки, рисунков и др. Хочу проводить небольшие концерты перед сеансами силами ребятишек. Хочу встреч с полюбившимися им актерами и режиссерами. Хочу создать совет активистов-детей, любителей кино. Они во всех мероприятиях станут моей «правой рукой». Одним словом, «хочу, хочу, хочу...» А вот осуществится ли все это — покажет время.

Школа передового опыта

Т. КОЛОВОРОТНАЯ,
ст. методист Житомирского КВО

Школой передового опыта работы с юными зрителями уже много лет по праву считается житомирский детский кинотеатр име-

* Теперь — Комитет кинематографии при правительстве России.

ни И. Франко.

Его дирекция заключила договоры с 20 школами города. Это в значительной степени решает проблему привлечения зрителей. Из актива школ и ряда общественных организаций Житомира и области сформирован Совет киноорганизаторов. В него входят представители школ, ведущие внеклассную работу, Совета воинов-интернационалистов, правоохранительных органов, лекторы. Совет собирается обычно, когда требуется оперативно решить какие-то вопросы, связанные с подготовкой тех или иных мероприятий. И обязательно — в начале и конце учебного года. Вместе со своими добровольными помощниками директор кинотеатра Валентина Васильевна Путрова и педагог-организатор Светлана Владимировна Сидлецкая разрабатывают план на весь учебный год: утверждается тематика кинолекториев и кино клубов, намечаются иные мероприятия, подбираются их ведущие — киноведы, работники культуры, народного образования, ветераны войны и труда, наставники молодежи из рабочих коллективов и пр. Затем в типографии заказываются новые абонементы. Если с этим запоздать, не удастся своевременно распространить абонементы, тогда места в кинозале будут пустовать. Но такого здесь не бывает: все делается оперативно, спор.

Среди предсеансовых мероприятий — уроки мира, мужества, искусства, литературы, киноутренники, кинофестивали. Важно не только выбрать форму, но и наполнить ее содержанием, интересным для ребят того или иного возраста. И — подобрать фильмы, что сегодня совсем не просто.

Расскажем, как готовится, например, традиционный кинофестиваль «Сказка». Заблаговременно начинается рекламная кампания. О предстоящем детском кинопразднике сообщают газета и радио, информация помещается и в школьных киноуголках. Затем через киноорганизаторов распространяются в школах абонементы с кинобилетами. Собираются на совещание те члены Совета киноорганизаторов, которые отвечают за художественную самодеятельность. Обговариваются программа концертов, состав их участников. Это, к примеру, вокальные ансамбли «Улыбка» или «Ручеек», хореографический — «Светофор», детский духовой оркестр, учащиеся музыкальной школы.

И вот настает день открытия кинофестиваля. В фойе ребят и взрослых встречают ... новогодняя вьюга, записанная на магнито-

фонную пленку, а также и дед Мороз, и Снегурочка, и старуха Шапокляк, и Баба Яга, и другие сказочные герои детских фильмов. Около наряженной елки — театрализованное представление, в котором участвуют все юные кинозрители.

На протяжении десяти лет перед каждым (!) сеансом проходит развлекательная программа. В кинозале — ни одного свободного места.

Естественно, в дни школьных каникул коллектив кинотеатра работает особенно интенсивно. Заранее распространяются киноабонементы «Веселые каникулы», а те, кто их не приобрел, приглашаются посмотреть фильмы текущего репертуара или побывать в Клубе выходного дня. Здесь также часто выступают детские коллективы художественной самодеятельности, проводятся киновикторины, игры, конкурсы.

Популярны у житомирских школьников и разнообразные киноутренники. Один из них, например, посвящался Дню Победы над фашистской Германией. На него был приглашен ветеран Великой Отечественной войны, научный работник областного краеведческого музея П. Следзюк. Свой рассказ о ратных подвигах советских людей на Житомирщине он проиллюстрировал фотоснимками из фонда музея. Перед показом фильма детский вокальный коллектив городского Дома культуры исполнил песни военных лет.

На премьере мультипликационной ленты «Смех и горе у Белого моря» ветеран труда, бывший режиссер самодеятельной киностудии «Полісся» А. Слинько увлекательно рассказал, как делается рисованный фильм.

Перед сеансами научно-популярных и хроникально-документальных фильмов обычно выступают соответствующие специалисты. Скажем, перед тематическим показом по безопасности движения — работник ГАИ.

В работе кино клубов и кинолекториев в прошлом учебном году приняли участие 48 100 школьников, это почти на 3 тыс. больше, чем в предыдущем. Кроме того, работники кинотеатра организовали дополнительно восемь школьных кинотеатров. Как правило, в каждом из них ежедневно проводится два-три сеанса. За год в школьных кинотеатрах состоялось 510 сеансов, на которых побывали 43 тыс. юных зрителей. Работает и кинопередвижка «Малютко», она обслуживает детские сады.

Опыт кинотеатра имени И. Франко получил распространение в других городах области и на селе.

информация

II РОССИЙСКИЙ КИНОРЫНОК

В январе в Сочи, в гостинице «Жемчужина», состоялся II Российский кинорынок. Организаторами его стали Госкинофонд Российской Федерации, который буквально сразу после закрытия рынка по решению правительства России был преобразован (с Госкино СССР) в Комитет кинематографии, коммерческое представительство «Кредо — Аспект» и акционерная компания «Студия «Пирамида».

Благодаря их усилиям кинорынок получился довольно представительным и интересным по разнообразию и качеству программ, а их было 81. Это — мнение как кинокритиков, оценивавших художественные достоинства фильмов, так и социологов, предсказавших достаточно высокий потенциал зрительского успеха если не большей, то весьма значительной части картин.

Устроители кинорынка приложили немало усилий, чтобы 450 покупателей (а всего на рынке было аккредитовано 650 участников) помимо выполнения основной своей задачи — ознакомления с кинопрограммами и заключения сделок, смогли обменяться мнениями по наиболее актуальным проблемам функционирования современного кинематографа. И, судя по всему, им это удалось.

В рамках кинорынка прошли заседания Делового клуба, который вел его президент доктор философских наук кинокритик В. Толстых. Участники кинорынка обсудили три наиболее важных вопроса.

Разговор об отечественной кинокультуре в условиях перехода к рыночной экономике стал темой первого заседания Делового клуба. Его кроме президента вели известный кинокритик И. Гращенкова и социолог Л. Фуриков. В выступлениях отмечалось, что наш кинематограф находится сейчас в самом начале пути к рыночным отношениям — рынка как такового пока нет, а есть только отдельные его элементы. В отрасли — глобальный дефицит всего, чего ни коснись: пленки, материалов, аппа-

ратуры. И нет средств для того, чтобы снимать картины. Мы проходим этап первоначального накопления капитала, но средства, полученные от кинобизнеса, пока очень слабо реинвестируются в кинопроизводство. В результате отечественное киноискусство находится на грани серьезных испытаний.

Если раньше государство было основным заказчиком, цензором и меценатом, то сегодня эта задача ложится на плечи предпринимателей. Они должны не просто покупать и продвигать картины к зрителю, но и отвечать за состояние культуры, поддерживать финансово те фильмы, которые объединяют нас в созидательной деятельности, повышают нравственный уровень народа.

С участием представителей ВРИП «Рекламфильм» А. Федотова и Н. Ивлевой на заседании Делового клуба была обсуждена тема «Реклама и кинорынок». Отмечалось, что вопросами рекламы плохо занимаются в первую очередь сами творческие объединения — производители фильмов, которые не заинтересованы в результатах проката своих картин, рассчитывая просто продать их на кинорынке перекупщику или альтернативному прокатчику. При этом не готовится комплект рекламных материалов на стадии производства киноленты, и впоследствии ни одно рекламное агентство, включая и ВРИП «Рекламфильм», не имеет возможности наверстать упущенное, организовать и провести на должном уровне рекламную кампанию.

На последнем заседании Делового клуба состоялся большой и заинтересованный разговор о разгосударствлении и приватизации в кинематографии.

Запутанность ситуации в этом вопросе, многочисленность и противоречивость законодательных актов по приватизации в последнее время повергли в растерянность работников киносети и кинопроката. И поэтому очень своевременным оказалось насыщенное информацией выступление президента Ассоциации кинопродюсеров Г. Вагиной. Она подробно рассказала о всех последних законодательных актах, в соответствии с которыми должно проводиться разгосударствление, об основных положениях программы приватизации государственных и муниципальных предприятий в Российской Федерации на 1992 год.

В результате руководители КВО получили общую систематизированную схему для ориентации в этом сложном вопросе,

а уж после тщательной проработки законодательных актов и с учетом местных условий каждый выберет свой путь.

В рамках кинорынка был проведен конкурс фильмов, учредителями которого стали Госкинофонд РФ, коммерческое представительство «Кредо — Аспект», СП СССР — Испания «Аспект», акционерная компания «Студия «Пирамида» и спонсор Российского кинорынка Е-Арт ЛТД (Екатеринбург). Победителей конкурса определило жюри по результатам анкетного опроса участников кинорынка.

Приз за лучший отечественный фильм кинорынка получил «Гений», созданный на студии «Ладога» Ассоциации «Ленфильм» (сценарий И. Агеева, режиссер В. Сергеев). Картину представило ТОО «Вилон» (С.-Петербург).

Лидером среди отечественных комедий стала лента «Ночные забавы» производства Центрального телевидения при участии ТПО «Паритет» (сценарий В. и М. Мережко, режиссеры В. Краснопольский и В. Усков), представленная ТПО «Паритет».

Самым коммерческим фильмом признан на кинорынке «Игра на миллионы», созданный ЭТО «Ладья» киностудии имени М. Горького (сценарий А. Тимма при уч. Г. Байсака, режиссер Г. Байсак) при участии акционерной компании «Студия «Пирамида». Она и представила картину.

И специальный приз жюри кинорынка (с денежной премией) «За коммерческий риск в продвижении некоммерческого кино» присужден фирмам-владельцам: МП «Самар» за ленту «Проклятые» «Арменфильма» (сценарий Э. Хачикяна, режиссер Д. Кесаянц) и Пермской студии детских и юношеских фильмов — за «Любофф» (сценарист и режиссер Ю. Горохов).

О количестве и суммах сделок ничего сказать не можем — как всегда, коммерческая тайна.

Генеральная дирекция кинорынка приняла решение определить постоянным местом его проведения в нынешнем году Сочи. III Российский кинорынок состоится 3—11 мая.

А. М.



это интересно

Из Книги рекордов Гиннеса

Самый дорогой костюм

Соболья шуба, в которой Констанция Беннет появилась в картине «Мадам X» (США), стоила 50 тыс. долларов. Самым дорогим нарядом, специально сделанным для съемок, стал обошедшийся фирме «Парамаунт» в 35 тыс. долларов танцевальный костюм из норки с блестками. В нем снялась Джинджер Роджерс в фильме «Леди в темноте» (США). Украшенные рубинами тапочки, в которых была Джуди Гарланд в картине «Волшебник из Оз» (США, 1939), неизвестный покупатель приобрел, в 1988 году на аукционе в Нью-Йорке за 165 тыс. долларов.

Рекорд по смене костюмов

В «Клеопатре» Элизабет Тейлор меняла наряды 65 раз, и они обошлись в 130 тыс. долларов.

Самый популярный киноперсонаж

Это Шерлок Холмс — герой произведений Артура Конан Дойля. Его роль исполнили 70 актеров в 197 картинах в период с 1900-го по 1988 год. Самый популярный персонаж фильмов ужасов — граф Дракула, который появлялся в 155 лентах, а его ближайший «конкурент» чудовище Франкенштейн — лишь в 109.

В самом продолжительном поцелуе за всю историю кинематографа

слились Реджис Туман и Джейн Уайман (впоследствии жена президента США Р. Рейгана) в американском фильме «Теперь ты в армии» (1940) — 185 секунд.

Самый длинный фильм

Это лента Рейнера В. Фасбиндера «Берлин, Александерплац» (ФРГ), которая идет 15 ч. 21 мин. Полностью она была показана в голливудском кинотеатре «Виста» 6—7 августа 1983 года с двухчасовым перерывом на ужин.

Самый дорогой фильм

Это «Рэмбо III» (США, 1988), съемки которого обошлись в 69 млн. долларов. Исполнитель главной роли Сильвестр Сталлоне, получивший за работу в этой картине 10,5 млн. фунтов стерлингов, стал, в свою очередь, самым высокооплачиваемым в истории кинематографа актером. Фильм «Клеопатра» (США, 1963) стоил 44 млн. долларов, что соответствовало 176,5 млн. долларов 1990 года.

школа киноменеджера

Документы
малых предприятий

И. РЫКОВ

За последние два года заметно активизировался процесс перехода на новые условия хозяйствования в непроизводственной сфере. Однако руководители и коллективы предприятий испытывают трудности при реорганизации существующих структур и создании новых из-за отсутствия методик, типовых положений и прочей документации, необходимой для разработки уставов, договоров, трудовых соглашений и контрактов.

Наиболее приемлемая форма структурной перестройки киновидеоорганизаций — малые предприятия, способные оперативно реагировать на изменения потребительского спроса и расширение конкуренции, преодолевать отраслевой и региональный монолизм.

Материал по вопросам создания, оформления и учреждения таких предприятий был опубликован в «Кинемеханике» в прошлом году (№ 4). Однако, как выяснилось, этого недостаточно. И по многочисленным просьбам читателей мы даем в журнале разъяснения по разработке устава, договора и других документов, а также образцы их.

На оформление и регистрацию малых предприятий в районные Советы народных депутатов представляются следующие документы:

заявление с просьбой о регистрации малого предприятия;

решение учредительного собрания работников о создании такого предприятия (когда его учредителем является одно физическое или юридическое лицо, представляется его решение (приказ) о создании предприятия);

договор предприятия с учредителем;

платежные поручения об уплате регистра-

ционного сбора;

устав предприятия;

договор между юридическим лицом и руководителем малого предприятия о предоставлении юридического адреса или о продаже (выкупе, аренде, передаче в собственность) помещения.

Юридический адрес может быть установлен по месту жительства одного из руководителей предприятия по его письменному заявлению. Подпись при этом заверяется либо в районном Совете народных депутатов, либо в нотариальном учреждении или организацией-учредителем.

Что касается предпринимателей, осуществляющих свою деятельность без образования юридического лица, то в соответствии с п. 3 постановления Верховного Совета СССР «О введении в действие Закона СССР «Об общих началах предпринимательства в СССР» постановлением СМ СССР от 27 июля 1991 года № 520* утвержден временный порядок их государственной регистрации. Определено, что граждане, изъявившие желание осуществлять предпринимательскую деятельность без образования юридического лица, подают в исполнительный комитет соответствующего Совета народных депутатов письменное заявление по следующей форме.

**Исполнительному комитету
Совета народных депутатов
от (ф. и. о.)**

ЗАЯВЛЕНИЕ

Прошу зарегистрировать меня в качестве предпринимателя, осуществляющего (указывается точное и полное наименование видов деятельности).

Указанную предпринимательскую деятельность я намереваюсь осуществлять без образования юридического лица.

Сообщаю сведения о себе:

1. Год рождения ..., паспорт серия ... № ..., выдан (кем, когда).

2. Социальное положение (рабочий, служащий, пенсионер, студент, домохозяйка и др.).

3. Постоянное место работы и должность (если есть — указывается полное наименование и адрес).

4. Место жительства (указывается по паспорту).

5. Другие сведения, необходимые для рассмотрения заявления.

Подпись и дата

* Многие постановления ВС СССР и других бывших союзных структур еще действуют в пределах СНГ.

Исполком должен произвести регистрацию не позднее 30 дней с момента подачи заявления и выдать предпринимателю свидетельство о государственной регистрации по следующей форме.

Исполнительный комитет ...
Совета народных депутатов

**СВИДЕТЕЛЬСТВО № ...
О ГОСУДАРСТВЕННОЙ РЕГИСТРАЦИИ
ПРЕДПРИНИМАТЕЛЯ,
ОСУЩЕСТВЛЯЮЩЕГО СВОЮ
ДЕЯТЕЛЬНОСТЬ БЕЗ ОБРАЗОВАНИЯ
ЮРИДИЧЕСКОГО ЛИЦА**

Настоящим свидетельствуется, что гражданин (ф. и. о.), проживающий (ая) по адресу (указывается по паспорту), зарегистрирован (а) исполнительным комитетом ... Совета народных депутатов в качестве предпринимателя, осуществляющего свою деятельность без образования юридического лица. Предприниматель осуществляет следующие виды деятельности (перечисляется точное и полное наименование всех видов его деятельности).

Заместитель председателя исполкома
Совета народных депутатов

Подпись и дата

Заявление предприятия в исполком оформляется на фирменном бланке этой организации или заверяется угловой печатью с ходатайством (в произвольной форме) перед исполкомом о регистрации с указанием места нахождения предприятия.

**ВЫПСКА ИЗ ПРОТОКОЛА СОБРАНИЯ
(КОНФЕРЕНЦИИ) ТРУДОВОГО
КОЛЛЕКТИВА ПРЕДПРИЯТИЯ
город (район)**

Дата

Всего членов трудового коллектива ... чел.
На собрании присутствовало ... чел.
Избрано делегатов на конференцию ... чел.
Присутствовало ... чел.
Председатель собрания (конференции) ... (ф. и. о.)
Секретарь ... (ф. и. о.)
Слушали:

О переходе предприятия на арендные отношения с собственником имущества (или о создании малого предприятия).

Постановили:

1. Создать арендное (малое) предприятие (его наименование).

2. Принять Устав предприятия.

Голосовало:

за .. чел.
против ... чел.
воздержалось ... чел.

Председатель
Секретарь

Подписи и печать

**УЧРЕДИТЕЛЬНЫЙ ДОГОВОР
О СОЗДАНИИ МАЛОГО
(ГОСУДАРСТВЕННОГО, ОБЩЕСТВЕННОЙ
ОРГАНИЗАЦИИ) ПРЕДПРИЯТИЯ**

«...»
город (район)

«...» ... 199... г.

... (полное наименование организации-учредителя) в лице ...

... (должность и ф. и. о.), в дальнейшем именуемого «Учредитель», с одной стороны, и малое (государственное, общественное) предприятие «...» в лице Директора (ф. и. о.), в дальнейшем именуемое «Предприятие», с другой стороны, на основании Закона РСФСР «О предприятиях и предпринимательской деятельности» и постановления Совета Министров РСФСР «О мерах по поддержке и развитию малых предприятий», заключили настоящий договор о нижеследующем.

Статья 1. Предмет Договора

1. Учредитель* образует малое (государственное, общественное) предприятие «...», именуемое в дальнейшем «Предприятие».

2. Юридический адрес: ...

3. Предприятие учреждается на неограниченный или определенный срок деятельности (скажем, с 1 августа 1992 г. по 1 августа 1997 г.).

Статья 2. Виды деятельности Предприятия

Предприятие осуществляет следующие виды деятельности: ...

Предприятие может осуществлять также виды деятельности в порядке диверсификации, не противоречащие действующему законодательству.

Статья 3. Юридический статус Предприятия

1. Предприятие является юридическим лицом**

* В числе учредителей малых предприятий могут выступать граждане, члены семей, юридические и другие лица, совместно ведущие трудовое хозяйство. Устав малого предприятия может быть утвержден указанными методами без привлечения в качестве учредителей других предприятий и организаций. Свидетельствование подлинности подписей граждан-учредителей на соответствующих документах относится к компетенции нотариальных контор, а подлинность подписей руководителей органов управления учредителей заверяется имеющимися у них печатями, может быть заверена и нотариально. Свидетельствовать верность копий документов и выписок из них входит также в компетенцию исполкомов местных Советов народных депутатов.

** Для выполнения своих задач малое предприятие должно обладать статусом юридического лица. В соответствии с «Гражданским кодексом РСФСР» юридическими лицами признаются организации, которые обладают обособленным имуществом, могут от своего имени приобретать имущество и личные имущественные права и нести обязанности, быть истцами и ответчиками в суде, арбитраже или третейском суде. Порядок назначения или избрания органов юридического лица определяется Уставом.

по действующему законодательству. Правовое положение Предприятия определяется этим законодательством, учредительным Договором и настоящим Уставом.

2. Предприятие для достижения установленных целей своей деятельности имеет право заключать от своего имени сделки, приобретать имущество и личные имущественные права и нести обязанности, быть истцом и ответчиком в суде, арбитраже и третейском суде.

3. Предприятие осуществляет владение, пользование и распоряжение своим имуществом в соответствии с целями своей деятельности и назначением имущества.

4. Предприятие имеет самостоятельный баланс и действует на основании полного хозяйственного расчета, самофинансирования и самокупаемости, в том числе в иностранной валюте.

5. Предприятие отвечает по своим обязательствам всем принадлежащим ему имуществом. Государство не отвечает по долгам Предприятия. Предприятие не отвечает по долгам государства.

6. Предприятие имеет право в порядке, установленном действующим законодательством, самостоятельно совершать экспортные и импортные операции, необходимые для его уставной и хозяйственной деятельности.

7. Предприятие может открывать филиалы, дочерние предприятия и представительства в стране и за рубежом. Создаваемые филиалы, дочерние предприятия Предприятия, являющиеся юридическими лицами, не отвечают по обязательствам Предприятия. Предприятие не отвечает по обязательствам таких дочерних филиалов и предприятий.

8. Предприятие имеет печать, штампы и бланки со своим наименованием, товарный знак, эмблему и другие реквизиты.

Статья 4. Учредитель Предприятия

Учредителем Предприятия является (полное наименование, юридический адрес, расчетный счет) ...

Статья 5. Порядок образования имущества Предприятия

1. Для обеспечения деятельности Предприятия за счет взносов Учредителя образуется Уставной фонд в размере ... рублей. Учредитель обязан внести полную сумму взноса в Уставной фонд Предприятия в течение ... месяцев с момента открытия расчетного счета Предприятия.

2. Учредитель имеет право внести дополни-

тельные взносы в Уставной фонд с согласия высшего органа Предприятия.

3. Взносы в уставной фонд могут вноситься основными и оборотными средствами, выраженными в стоимостном исчислении.

Статья 6. Порядок распределения прибыли Предприятия

1. Прибыль, остающаяся у Предприятия после уплаты налогов и других платежей в бюджет (чистая прибыль), поступает в полное его распоряжение.

2. ... % чистой прибыли Предприятия перечисляет Учредителю, а остаток — распределяется в соответствии с решением высшего органа Предприятия.

3. В порядке, указанном в п. 2 настоящей статьи, подлежит распределению прибыль как в рублях, так и в иностранной валюте.

Статья 7. Порядок перечисления прибыли Учредителю

1. Предприятие осуществляет перечисление суммы прибыли, указанной в п. 2 ст. 6 настоящего Договора ежеквартально, не позднее 25 числа первого месяца квартала, следующего за отчетным.

2. За просрочку платежа Предприятие платит пеню в размере 1 % размера платежа за каждый день просрочки. Уплата пени не освобождает от выполнения обязательств по настоящему Договору.

Статья 8. Порядок покрытия убытков и ответственность Учредителя

1. Убытки, которые могут возникнуть в ходе деятельности Предприятия, покрываются за счет фондов Предприятия и дополнительных взносов Учредителя в части, не покрытой за счет имеющихся фондов.

2. Внесение дополнительных взносов является исключительным правом Учредителя Предприятия. Ни Предприятие, ни другие государственные и общественные органы не могут требовать внесения дополнительных взносов с Учредителя в обязательном порядке.

3. Учредитель Предприятия несет ответственность по долгам Предприятия в сумме взноса, внесенного в Уставной фонд Предприятия.

Статья 9. Органы Предприятия

На Предприятии создаются высшие, исполнительные и контрольные органы. По решению высшего органа могут быть созданы другие органы Предприятия.

Статья 10. Обязанности сторон

1. Для выполнения предмета настоящего Договора Учредитель обязуется:

своевременно произвести взнос в Уставной фонд Предприятия;

содействовать организации Предприятия;

Продолжение сноски. Начало на с. 13.

Что касается предпринимателей, осуществляющих свою деятельность без образования юридического лица, то после оформления документов в соответствии с законодательством (как было отмечено выше) они обладают теми же правами, что и юридические лица.

Приложение №

Перечень имущества, передаваемого с баланса на баланс малому предприятию «.»

(название организации-учредителя)

Наименование имущества	Балансовая стоимость на дату передачи	Износ на дату передачи	Техническое состояние	Примечание
------------------------	---------------------------------------	------------------------	-----------------------	------------

нести расходы, связанные с созданием Предприятия до регистрации его Устава и открытия счета в банке;

до изготовления печати Предприятия предоставить ему право пользоваться печатью Учредителя;

предоставить работникам Предприятия возможность состоять на учете в имеющихся у Учредителя общественных организациях и пользоваться социальными благами, предусмотренными для работников Учредителя;

содействовать Предприятию в проведении его хозяйственной деятельности;

своевременно осуществлять контроль за деятельностью Предприятия.

2. Предприятие принимает на себя обязательства:

осуществлять свою деятельность в строгом соответствии с Уставом и настоящим Договором; обеспечивать сохранность находящегося в его распоряжении имущества;

предоставлять Учредителю преимущественное право размещения заказов и получения услуг Предприятия;

не позднее 25 числа месяца, следующего за отчетным кварталом, производить отчисление от прибыли в пользу Учредителя;

своевременно и в установленные сроки производить расчеты с бюджетом.

Статья 11. Порядок выкупа имущества Предприятия

1. Трудовой коллектив Предприятия имеет право на выкуп имущества Предприятия в коллективную собственность по остаточной балансовой стоимости его фондов через ... года после его учреждения по решению собрания трудового коллектива или ранее с согласия Учредителя.

2. С момента выкупа Предприятия настоящий Договор считается утратившим силу.

Статья 12. Вступление в силу Договора

1. Настоящий Договор вступает в силу с момента его подписания.

2. Предприятие считается образованным после его государственной регистрации с момента внесения в государственный реестр.

Совершено в трех экземплярах, каждый из которых имеет одинаковую силу.

Юридические адреса сторон: ...

ПРИКАЗ № ...

«...» ... 199... г.

1. В связи с производственной необходимостью учредить малое предприятие «...».

2. Наделить малое предприятие «...» Уставным фондом в размере: ...рублей путем перечисления суммы в размере ... рублей на расчетный счет малого предприятия «...» и передачи с баланса на баланс имущества в соответствии с Приложением.

3. Определить в качестве юридического адреса: ...

4. Утвердить Устав малого предприятия «...».

5. Подготовить учредительный Договор.

6. Назначить директором малого предприятия «...» ...

7. Направить письмо в исполком по месту юридического адреса малого предприятия «...».

8. Контроль за исполнением настоящего приказа возложить на ...

Руководитель

Подпись и дата

Продолжение следует

Вниманию деловых людей!

Мы публикуем рекламные объявления и информацию по заказу организаций, предприятий, кооперативов, совместных предприятий, иностранных фирм.

Для оформления заказа необходимо направить гарантийное письмо, скрепленное печатью и завизированное руководителем и главным бухгалтером, указав свои почтовые и банковские реквизиты, по адресу: 103877 Москва, М. Гнездииковский пер., д. 12, редакция журнала «Кинемеханик». Наш телефон: 229-37-74.



начинающему киномеханику



Рис. 7. Внешний вид блока питания 50ВУК-120-1

Электропитающие устройства ксеноновых ламп кинопроекторов

Конструктивно выпрямительное устройство выполнено в виде стойки-рамы с двумя дверцами — большой 1 и малой 2 (рис. 7, 8). Верхняя крышка 3, задняя стенка 4 и поддон 5 — съемные. Все основные сборочные узлы и детали установлены на раме корпуса.

Силовой трансформатор 6 крепится к основанию рамы; дроссели насыщения 7, дроссели фильтра 8, выпрямительный силовой мост 9, блок конденсаторов фильтра 10, панель 11 с пускателем $K4$ и датчиком тока TA , панель 12 с блоком регулятора тока (блок $A3$) и выпрямителем подпитки (блок $A2$) фиксируются на вертикальных швеллерах рамы.

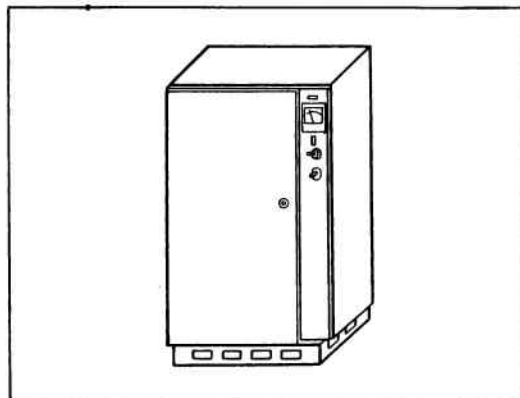
Амперметр P , переключатель $S2$, переменный резистор $R6$, добавочный резистор $R5$ установлены на малой дверце 2.

Нагрузка подключается к зажимам «+» и «-», расположенным справа на панели 11; фазы питающей трехфазной сети и нулевой провод — к плате $X6$ на этой же панели.

Плата $X7$ для подключения кнопочной станции дистанционного управления выпря-



Рис. 8. Расположение оборудования и точных узлов в корпусе 50ВУК-120-1: 1 — большая дверца; 2 — малая дверца; 3 — верхняя крышка; 4 — задняя стенка; 5 — поддон; 6 — силовой трансформатор $T2$; 7 — дроссели насыщения $TS1$ и $TS2$; 8 — дроссели фильтра $L1, L2$; 9 — выпрямительный мост $V1 - V6$; 10 — блок конденсаторов $C1, C4$; 11 — клеммные панели $X6, X7, X10$; 12 — панель (блоки $A2$ и $A3$ и трансформатор $T1$); 13 — плата $X10$; 14 — болт заземления; 15 — предохранитель F ; 16 — каркас; 17 — амперметр P ; 18 — резистор $R6$; 19 — переключатель $S2$

мителя и вентилятора кинопроектора находится выше платы $X6$. Плата $X10$ (13) для подключения переменного резистора тока расположена на боковом швеллере внизу. Выпрямительный мост 9, состоящий из шести диодов на охладителях, установлен в заднем отсеке корпуса устройства, в его

Продолжение. Начало см. в № 2—3.

верхней части. Переключатель режимов работы *S1* — на верхней раме.

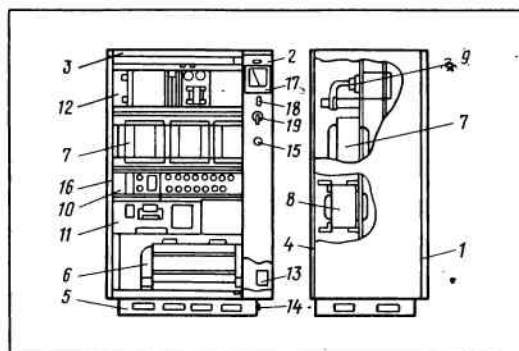
Наружное защитное заземление устройства производится с помощью болта *14* на правой стороне рамы. Для лучшего охлаждения крышка устройства и задняя стенка перфорированы, а поддон имеет по контуру прямоугольные отверстия.

При эксплуатации выпрямителя 50ВУК-120-1 необходимо соблюдать меры безопасности. Запрещаются работы с незаземленным устройством, при открытых дверцах и крышке. В рабочем режиме нельзя заменять регулятор тока при положении переключателя *S2* «Автоматическое». Ремонт и техническое обслуживание устройства следует производить только когда он выключен, так как на платах *X6* и *X7*, сетевых *RC*-цепочках и контактах пускателя может быть напряжение 380 В, опасное для жизни.

Порядок работы при первом подключении питающего устройства:

установите выносной регулятор тока в среднее положение, переключатель *S2* — в положение «Автоматическое»;

кнопкой «Пуск» на пульте управления кинопроектора включите выпрямитель, при этом на малой дверце устройства загорится сигнальная лампа *H* и начнется формирование напряжения холостого хода бло-

ка подпитки. После пробоя лампы напряжением блока зажигания ксеноновая лампа должна загореться;

установите резистором регулятора необходимый ток лампы в соответствии с ее паспортом. Если лампа не зажигается, переключатель *S2* переведите в положение «Ручное», а *S1* — на необходимый диапазон регулирования тока. Резистором *R6* установите требуемую величину тока, если лампа все-таки не зажигается, найдите неисправность и устраните ее, руководствуясь табл. 4.

Основные режимы элементов питающего устройства приведены в табл. 5.

Режимы, указанные в таблице, должны быть измерены при номинальном напряжении питающей сети и могут отличаться от приведенных значений на $\pm 20\%$. Для измерений воспользуйтесь тестером.

Техническое обслуживание выпрямителя надо производить регулярно, не реже одного раза в месяц, чтобы держать под контролем надежность контактов. Все болтовые токовые соединения следует проверять на нагрев рукой: сразу после выключения устройства они не должны быть теплее подводящих проводов. При необходимости болты и гайки деталей, узлов, плат и соединений надо подтянуть.

Таблица 4

Неисправности выпрямителя ВУК-120-1 и способы их устранения

Признак неисправности	Вероятная причина	Метод устранения
Выпрямленный ток мал и не регулируется переменным резистором регулятора, но регулируется резистором <i>R5</i> Малы пределы регулирования тока в автоматическом режиме	Обрыв в цепи переменного резистора регулятора тока Неисправен регулятор тока (блок <i>A3</i>) Резистор регулятора тока, установленный на кинопроекторе, не соответствует требуемому номиналу	Восстановить цепь Регулятор тока заменить запасным или отремонтировать его при обеспеченном устройстве Установить типовой резистор 680 Ом мощностью более 2 Вт
Не зажигается ксеноновая лампа	Неисправна ксеноновая лампа	Заменить лампу
	Неисправен блок зажигания кинопроектора Сгорела вставка предохранителя <i>F</i>	Отрегулировать или отремонтировать блок зажигания Заменить вставку предохранителя
	Неисправен блок подпитки (блок <i>A2</i>) Напряжение холостого хода меньше 140 В	Отремонтировать блок подпитки Проверить напряжение 220 В на тиристоре <i>V1</i>

Таблица 5

Основные режимы элементов выпрямителя ВУК-120-1

Параметр	Номинальный режим	Режим холостого хода
Ток нагрузки, А	110	—
Напряжение на нагрузке, В	38	140—160
Напряжение на выходе силовой части при отключенной подпитке, В	—	64
Напряжение между клеммами 1—2, 1—3, 2—3 платы X9, В	38,5	38,5
Напряжение (линейное) на вторичной (силовой) 5—6 обмотке трансформатора T2 (выводы 8), В	47,5	47,5
Напряжение между клеммами 1—4 платы XI, В	183	183
Выпрямленное напряжение на конденсаторе C5, В	25	25
Напряжение между точками 3—4 и 5—6 платы выпрямителя подпитки A2, В	20	20

ВЫПРЯМИТЕЛЬ 50ВУК-100

Он представляет собой модернизированный выпрямитель 50ВУК-120-1 и выполнен с некоторыми изменениями по той же электрической схеме (рис. 9).

Эксплуатация выпрямителя 50ВУК-120-1 выявила его слабое звено — конденсаторы сглаживающего фильтра C1 (см. C1 на рис. 6). Поэтому в схеме применен LC-фильтр (LC2).

Уменьшена типовая мощность понижающего силового трансформатора (понижено напряжение обмотки 5—6 трансформатора T2). Номинальная выходная мощность питающего устройства стала 3,2 кВт (вместо 4 кВт у 50ВУК-120-1). Изменен диапазон регулирования тока лампы: 65...110 А вместо 68...115 у 50ВУК-120-1.

Уменьшена масса питающего устройства — 195 кг против 215 кг.

Изменены пределы регулирования тока

Таблица 6

Основные режимы выпрямительного устройства 50ВУК-100

Параметр	Номинальный режим
Ток нагрузки, А*	100
Напряжение на нагрузке, В*	32 (185 — в режиме холостого хода)
Напряжение на выходе силовой части при отключенной подпитке, В*	— (64 — в режиме холостого хода)
Напряжение между контактами 1—2, 1—3 и 2—3 платы X9, В*	38
Напряжение между контактами 1—4 платы XI, В*	181
Напряжение между контактами 3—4 платы XI, В*	107
Линейное напряжение на вторичной обмотке 5—6 трансформатора T2, В*	43,5
Выпрямленное напряжение на конденсаторе C8, В*	25
Напряжение между точками 3—4 и 5—6 платы выпрямителя подпитки A2, В*	19,5
Напряжение между точками e—d выпрямителя A2, В**	110
Напряжение на обмотках подмагничивания TS1, TS2 между выводами 2 платы X4 и 2 платы X3 при работе регулятора тока A3 (среднее значение), В**	2
Ток подмагничивания дросселей насыщения при работе регулятора тока A3 (среднее положение), А**	0,12

* Режимы могут отличаться от приведенных на $\pm 10\%$.

** Режимы могут отличаться от приведенных на $\pm 30\%$.



Рис. 9. Электрическая схема 50БУК-100

переключателем *S1*: в положении I — от 80 А и ниже, в положении II — от 80 до 110 А.

Конструктивно выпрямительное устройство выполнено в виде шкафа с двумя дверцами — большой 1 и малой 2, верхней крышкой 3, задней стенкой 4 и поддоном 5 (рис. 10, 11). Основные узлы и моточные детали установлены на внутренней раме шкафа. Трансформатор *T2* (6 на рис. 11) крепится к основанию рамы.

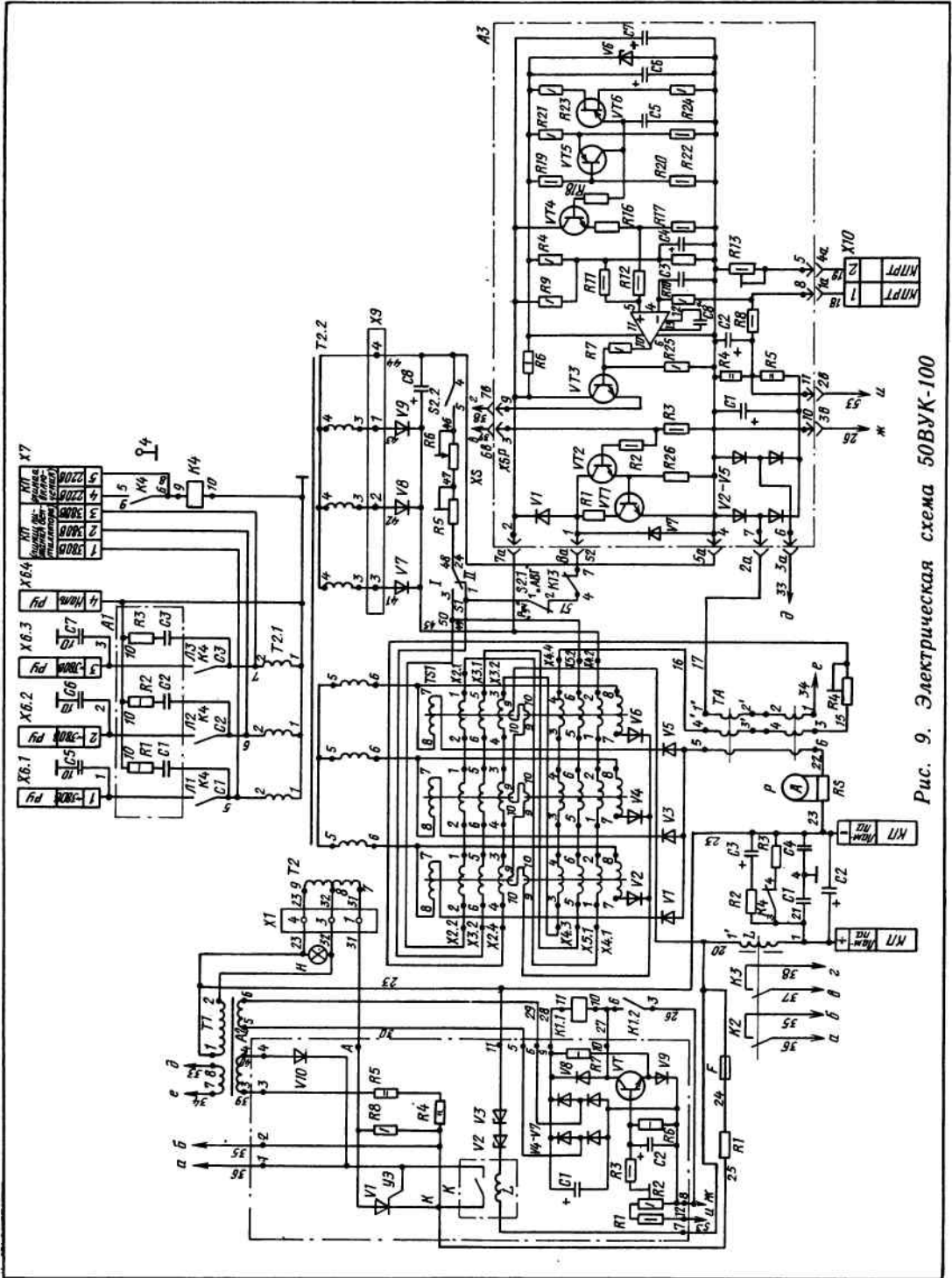

Рис. 10. Внешний вид блока питания 50ВУК-100

Остальные детали фиксируются на вертикальных и горизонтальных швеллерах рамы. На панели 7 установлены плата регулятора тока *A3*, плата выпрямителя подпитки *A2*, трансформатор *T1*, резистор балластный *R1*. На панели 8 — клеммная плата *X6* для подключения питающей сети, клеммная плата *X7* для подключения цепи дистанционного устройства и питания вентилятора кинопроектора, плата защитных RC-цепочек *A1*, реле *K1*, магнитный пускатель *K4*, датчик тока *TA*, шунт *RS*, зажимы «+» и «-» выхода устройства. Выпрямитель 9 на диодах *V1—V6* с охладителями крепится в верхней части шкафа со стороны задней стенки. Ниже выпрямителя — сглаживающий дроссель и выпрямитель на диодах *V7—V9*, конденсаторы *C2, C3, C8*. Дроссели насыщения *II* — на горизонтальных швеллерах со стороны дверей шкафа.

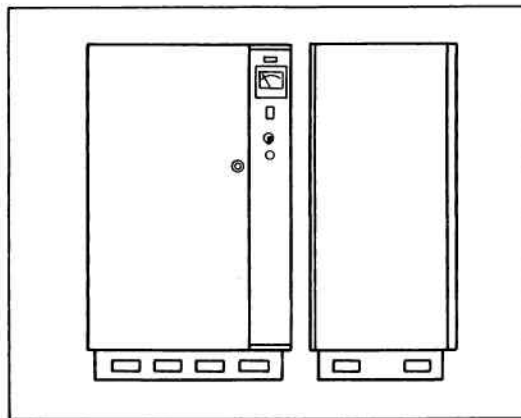

Рис. 11. Расположение оборудования и моточных узлов в корпусе 50ВУК-100:

1 — большая дверца, 2 — малая дверца; 3 — верхняя крышка; 4 — задняя стенка; 5 — поддон; 6 — трансформатор *T2*; 7 — панель с платами блоков *A2, A3*, трансформатором *T1* и резистором *R1*; 8 — панель с клеммными платами внешнего подсоединения *X6, X7*, платой *A1*, пускателем *K4*, датчиком *TA*, шунтом *RS*, зажимами «+» и «-» выхода выпрямителя; 9 — выпрямительный мост *V1—V6*; 10 — дроссель фильтра *L*; 11 — дроссели насыщения *TS1* и *TS2*; 12 — зажим для наружного заземления; 13 — шкаф; 14 — сигнальная лампа *H*; 15 — амперметр *P*; 16 — резистор *R6*; 17 — переключатель *S2*; 18 — предохранитель *F*; 19 — выпрямитель *V7—V9*, конденсаторы, *C2, C3, C8*; 20 — плата *X10*

Основные режимы выпрямительного устройства при номинальном напряжении питающей сети приведены в табл. 6.

Продолжение следует

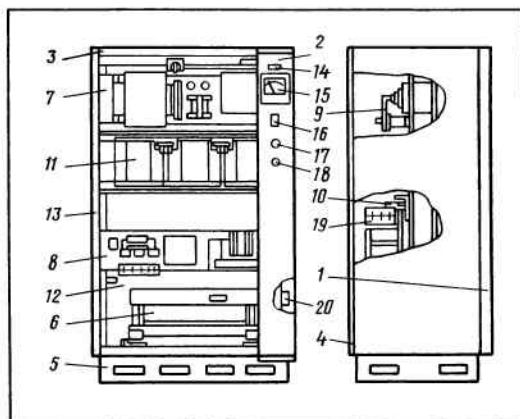
Световые указатели «Вход» и «Выход»

продолжает выпускать Барановичское РПП «Кинотехпром». Цена одного указателя — 60 руб. Минимальная отгрузочная партия — 30 штук.

Заявки направляйте по адресу: 225320 Республика Беларусь, Брестская обл., г. Барановичи, ул. Спортивная, 12.

видеотехника

ВИДЕОМАГНИТОФОН «ЭЛЕКТРОНИКА ВМ-12»

Ремонт

ПОСЛЕДОВАТЕЛЬНОСТЬ РАЗБОРКИ ВИДЕОМАГНИТОФОНА

Порядок разборки видеомагнитофона для доступа к его узлам и деталям (обязательным при обслуживании) показан на рис. 1. Сборка производится в обратной последовательности.



Рис. 1. Порядок разборки видеомагнитофона:

1 — крышка контейнера; 2 — верхняя крышка; 3 — передняя панель; 4 — кассетодержатель; 5 — направляющая кассеты; 6 — поддон; 7 — рама с печатными платами (комбинированный блок); 8 — кассетный отсек

Чтобы снять **крышку контейнера**, отвинтите два винта *A* (рис. 2), поднимите контейнер, нажав клавишу подъема контейнера, и снимите крышку.

Чтобы снять **верхнюю крышку**, отвинтите

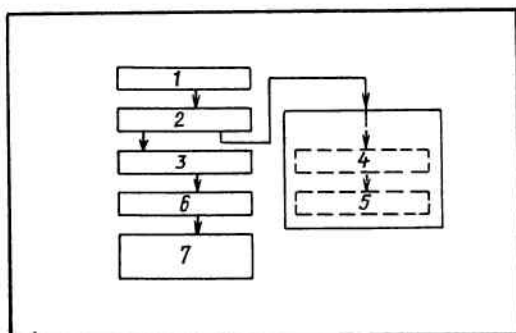
Продолжение. Начало см. в № 3.

Продолжение цикла. Начало см. в № 12, 1990; № 1—12, 1991; № 1—3, 1992.

два винта *B* (рис. 3), осторожно поднимите заднюю часть крышки и сдвиньте ее назад.

Чтобы снять **переднюю панель**, отвинтите пять винтов *C* (рис. 4), отомкните затвор, расположенный в середине верхней части передней панели. Придерживая правую и левую стороны панели, поверните осторожно ее верхний край на себя, сдвиньте немного вверх и снимите панель. При установке ее на место следите, чтобы все отверстия на панели совпали с выступами на шасси.

Чтобы снять **поддон**, положите магнитофон верхней крышкой вниз (желательно подложить мягкую прокладку во избежание повреждения крышки) или поставьте его на бок, затем отвинтите шесть винтов *Г* и снимите поддон (рис. 5).

Чтобы открыть **раму с платами**, отвинтите восемь винтов *G* (рис. 6), нажмите на переднюю часть рамы в направлении, указанном на рисунке стрелками, приподнимите раму и откройте ее.

МЕТОДИКА НАХОЖДЕНИЯ НЕИСПРАВНОСТЕЙ

Перед проведением ремонтных работ визуально проверьте состояние лентопротяжного механизма (ЛПМ), сняв для этого верхнюю крышку видеомагнитофона. Поверхности деталей, соприкасающихся с магнитной лентой, должны быть зеркальными, без задиров, царапин и раковин.

Включите магнитофон в сеть. Если светодиоды (указатель выбранной ТВ-программы) не загораются, не светится индикатор измерителя времени, не включаются режимы работы видеомагнитофона, проверьте подачу напряжения сети на трансформатор *T1*, работу стабилизатора *A4*.

Установите кассету в видеомагнитофон и опробуйте его работоспособность в режимах прямой и обратной перемотки и транспортирования магнитной ленты в режиме «Воспроизведение». Если эти режимы не вклю-



Рис. 2. Снятие крышки контейнера



Рис. 3. Снятие верхней крышки

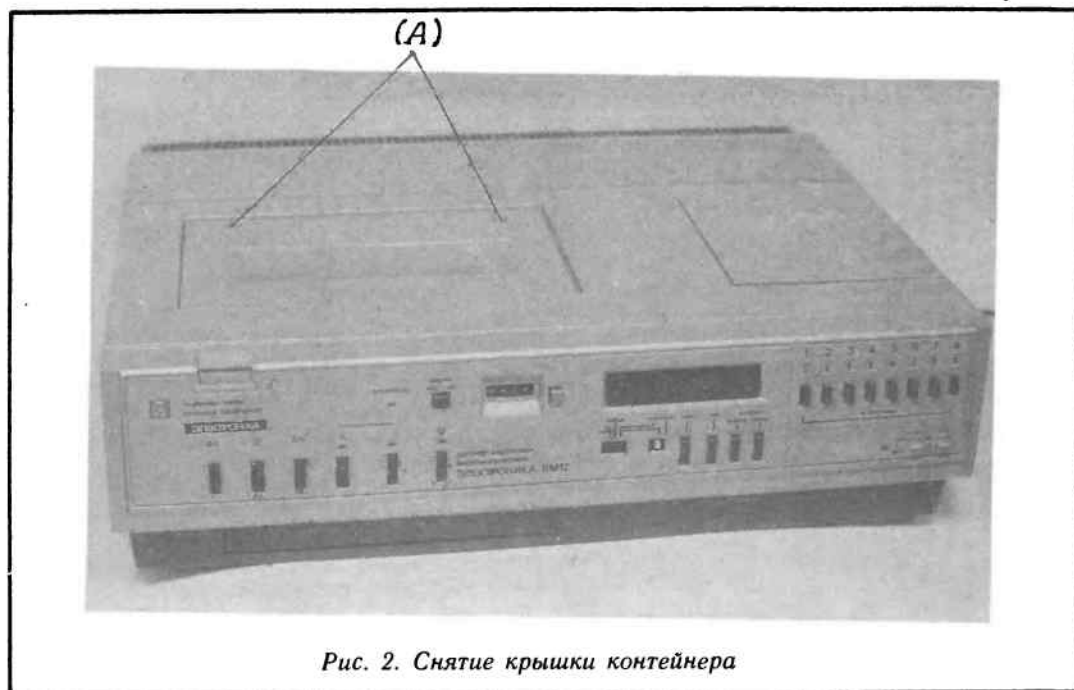

Рис. 4. Снятие передней панели

Рис. 6. Открывание рамы с платами

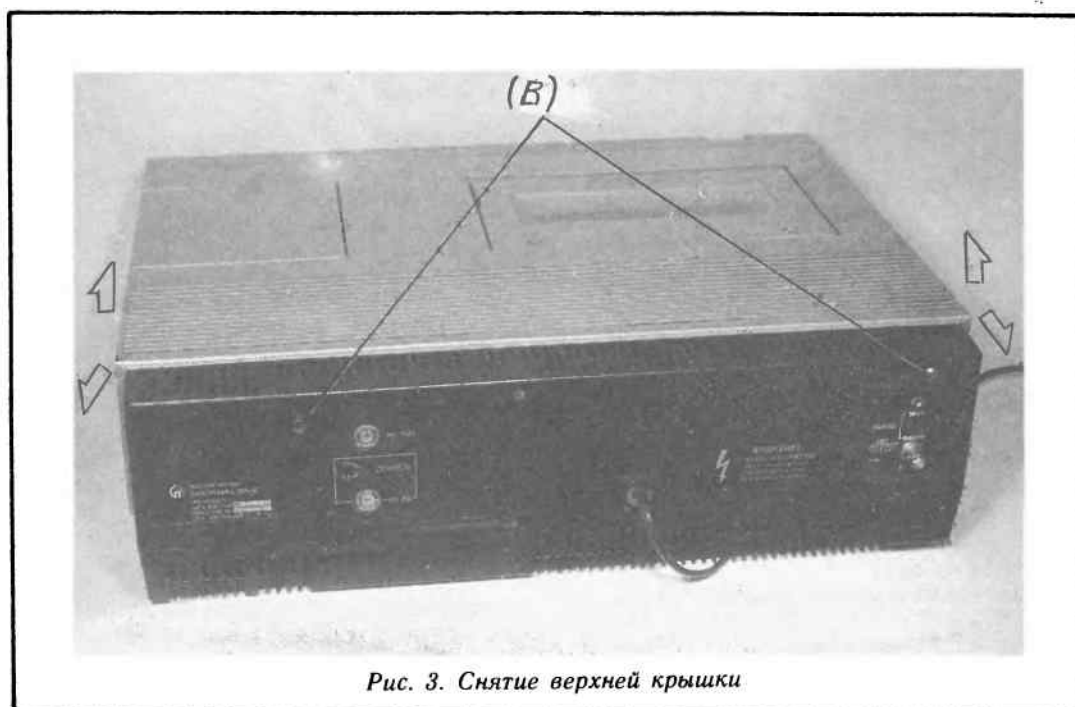
Рис. 5. Снятие поддона

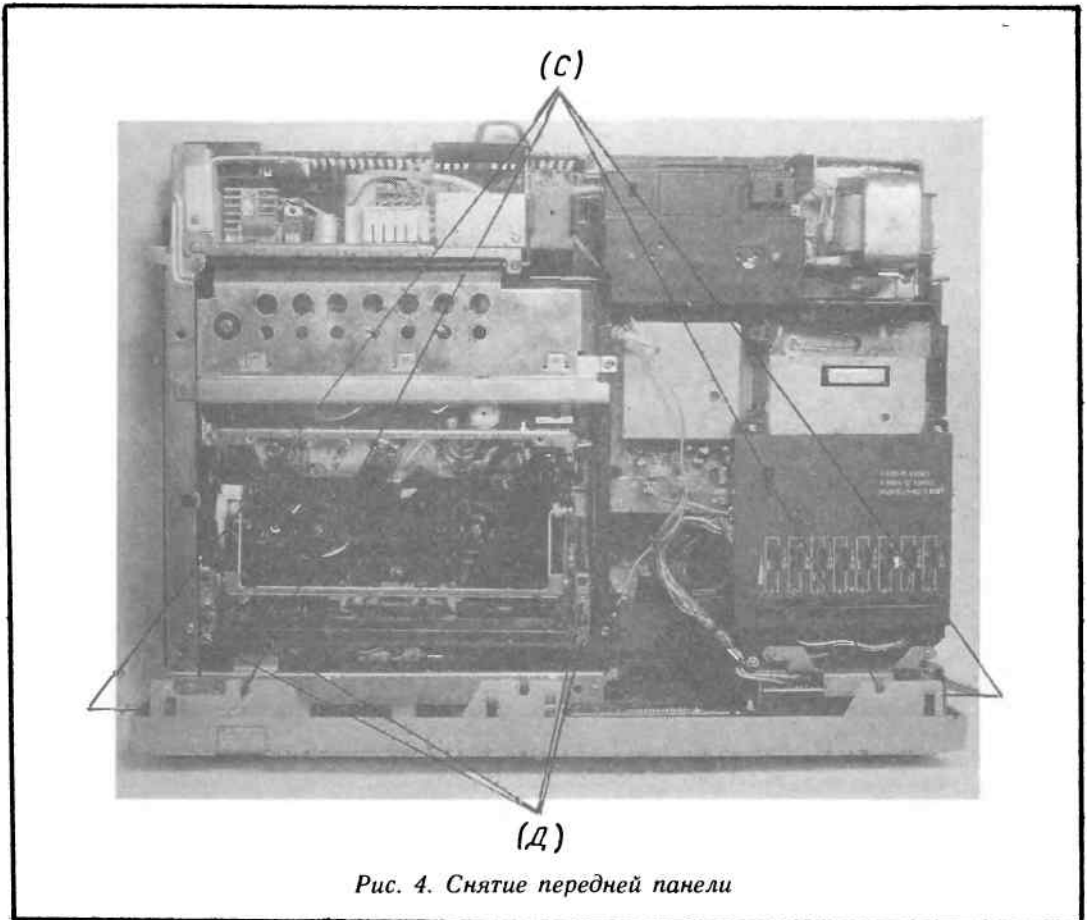
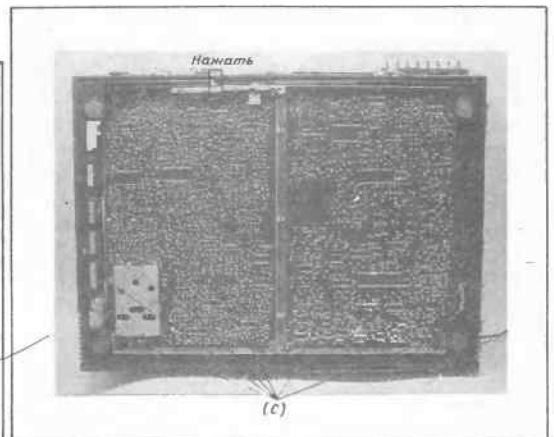
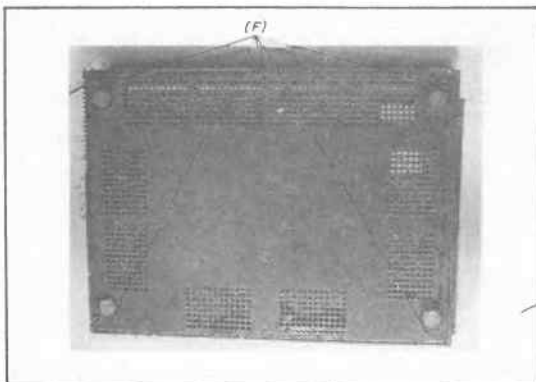

чаются, проверьте срабатывание переключателя блокировки SA2 — фиксации контактейнера, подачу напряжений питания на блок управления (БУ) A5, прохождение команд и срабатывание кнопок блока коммутации (БК) A9, подачу напряжений на двигатели заправки и ведущего вала (ВВ) (блок A8), установку программного переключателя SA3. Если в режиме «Воспроизведение» магнитная лента заминается на стойках, неплотно «сидит» на блоке вращающихся головок (БВГ), отрегулируйте ЛПМ*.

Установите кассету с записью. Включив режим «Воспроизведение», подключите осциллограф к контрольной точке 3.1-X10 блока видео- и звукового каналов (БВЗ). Форма сигнала, считываемая видеоголовками, должна быть без провалов и спадов. Если они есть — отрегулируйте ЛПМ. В контрольной точке 3.1-X14 БВЗ при воспроизведении цветовой записи должен быть полный цветовой ТВ-сигнал. При его отсутствии проверьте работу цветowego канала БВЗ A3.2*. Если нет яркостного сигнала, проверьте в канале яркости A3.1 прохождение его по каналу воспроизведения. При отсутствии сигналов звукового сопровождения проверьте работу канала звука A3.3 БВЗ, работу магнитной головки E1.1. Если изображение неустойчивое, проверьте работу БУ A5*.

Подключите антенный вход ТВ-приемника к ВЧ-выходу видеоманитфона. Переключатель «Цвет — авт — тест» поставьте в положение «Тест» и настройте ТВ-приемник в диапазоне 6, 7-го каналов на прием радиочастотного сигнала видеоманитфона. Если ТВ-приемник не принимает сигналов, проверьте наличие испытательного сигнала размахом 1 В в контрольной точке 3.1-X13 БВЗ, работу согласующего ВЧ-устройства A1.2* и антенного распределителя A1.1.

Подключите к антенному входу видеоманитфона ВЧ-выход транзитеста TR-0884 или ТВ-антенну (переключатель «Вх. видеотюнер» поставьте в положение «Тюнер») и, контролируя сигнал по подключенному ТВ-приемнику, произведите настройку тюнера на подаваемые сигналы. Видеоманитфон при этом может находиться в режиме «Стоп». Если настроиться на сигнал не удастся, проверьте работу приемно-передающего устройства (ППУ) A1*, работу переключателя 3-SA1 БВЗ.

Произведите запись ТВ-программы с тю-

нера или сигналов с генераторов TR-0884 и ГЗ-102, подав сигналы на соответствующие входные разъемы. Если собственная запись не воспроизводится или воспроизводится неустойчиво, проверьте прохождение сигналов на запись в блоке A3 БВЗ, работу БУ A5 в режиме «Запись», подачу коммутирующих напряжений с A5 на блок A3. Если искажены сигналы звука, проверьте работу канала звука и работу генератора стирания — подмагничивания.

Продолжение следует

РЕКЛАМА

Внимание специалистов кино- техники, киносети, кинопроката!

Издательство «Искусство» выпустило книгу кандидата химических наук **Г. И. Бурдыгиной «ФИЛЬМОКОПИИ (СВОЙСТВА, ПРОФИЛАКТИКА, РЕСТАВРАЦИЯ, ХРАНЕНИЕ)».**

Здесь рассматриваются свойства фильмокопий, условия их эксплуатации, причины износа, а также различные методы реставрации и профилактической обработки фильмокопий, способствующие повышению эксплуатационного ресурса последних. Указываются оптимальные условия хранения фильмокопий.

Издание предназначено для инженерно-технических работников киносети, кинопроката и других специалистов кинематографии.

Цена книги с пересылкой — 25 руб. 40 коп. Наложением платежом она не высылается!

Желающим приобрести книгу следует отправить **заказ** (после предварительной оплаты, указав дату и номер платежного документа) **по адресу: 125167 Москва, Ленинградский проспект, 47. ОНТИ НИКФИ. Расчетный счет НИКФИ № 364904 в Ленинградском филиале МИБ г. Москвы, МФО 201069.** В платежном документе просьба указать: «За книгу. Субсчет 61-0-701».

Справки по тел.: 158-61-65

* Как это сделать, будет описано в следующих номерах.

повышение квалификации

Тиристорные схемы выпрямления

Г. КЛУШИН

Для питания ксеноновых ламп отечественная промышленность выпускает трехфазные выпрямители с дроссельным регулированием типа ВУК. Однако они по ряду характеристик не обеспечивают оптимальных режимов электропитания. Основные их недостатки: инерционность включения лампы, большая масса узлов регулирования тока, составляющая 32—40 % общей массы активных элементов выпрямителя, относительно невысокие коэффициенты полезного действия и мощности.

Применение в схемах выпрямления тиристоров дало возможность создать источники электропитания ксеноновых ламп с более высокими эксплуатационными показателями, меньшей массой на 1 кВт мощности, лучшими статическими и динамическими характеристиками, более высоким КПД. Благодаря малой массе и компактности тиристорных выпрямителей удешевляются комплектация и монтаж киноустановок в киносети.

Однако применение тиристоров привело к некоторому усложнению схем управления и регулирования выпрямителей, что требует более высокой культуры обслуживания и профилактики устройств.

Первостепенное значение приобретает ознакомление работников киносети с особенностями тиристорных схем выпрямления.

Выпрямители преобразуют переменный ток в постоянный. В киносети применяют в основном трехфазные схемы выпрямления. Они относятся

Рис. 1. Мостовая трехфазная схема выпрямления устройства ВКТ

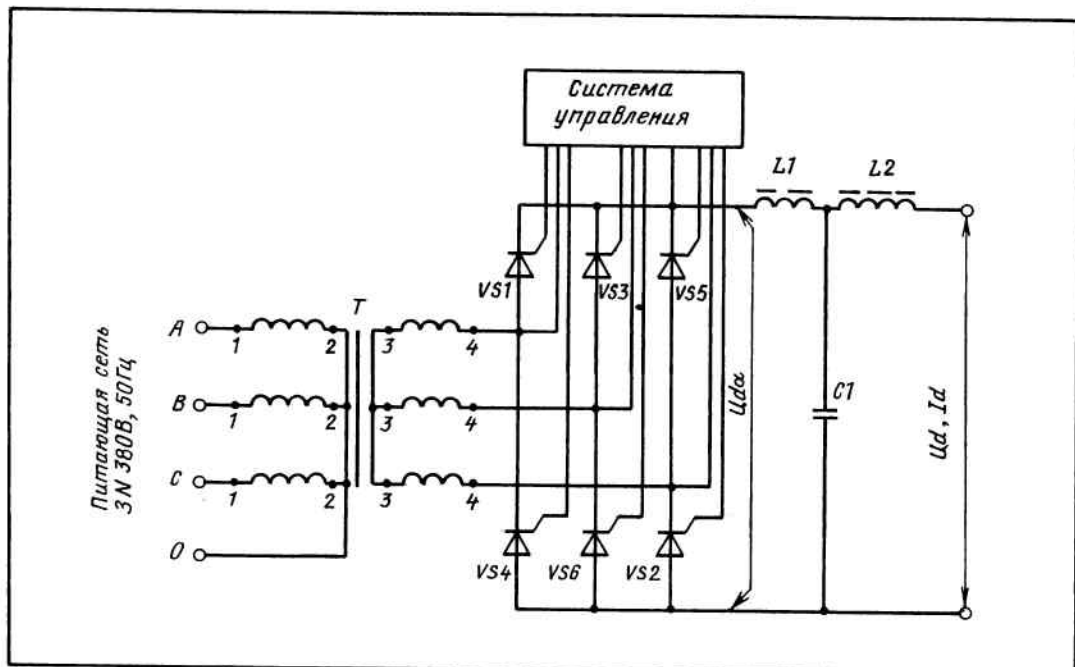

к схемам с естественной коммутацией (схемой переключения) тиристорov. Выключение тиристорov здесь происходит за счет уменьшения тока через них при изменении полярности питающего напряжения.

В выпрямителях для питания ксеноновых ламп могут использоваться три разновидности трехфазных схем выпрямления: мостовая; мостовая несимметричная, содержащая три тиристора и три диода; со средней точкой преобразовательного трансформатора.

Трехфазная схема выпрямления со средней точкой применялась в серийном выпрямителе ВКТ90-120У, который выпускался в середине 70-х годов. Хотя по сравнению с мостовыми схемами в ней меньше тиристорov, схема управления проще, но ее массо-габаритные показатели хуже, так как типовая мощность преобразовательного трансформатора здесь на 30 % больше, чем в мостовой схеме выпрямления.

Основная частота переменной составляющей выпрямленного тока в этой схеме — 150 Гц, в мостовой же — 300 Гц, а уменьшение частоты пульсации выпрямленного напряжения в схеме выпрямления со средней точкой требует более мощных фильтрующих элементов, что вызывает увеличение их массы и габаритов.

Несимметричная мостовая схема выпрямления (схема с неполным числом управляемых вентилей) имеет ограниченный диапазон регулирования. В такой схеме при некоторых значениях

угла управления ($\alpha \text{ упр.} \geq 30^\circ$ или $\frac{\pi}{6}$) частота

основной пульсирующей составляющей выпрямленного тока становится равной 150 Гц, что также ведет к повышению массы и габаритов сглаживающего фильтра.

Силовая часть мостового тиристорного выпрямителя состоит из трансформатора T , блока тиристорov $VS1...VS6$ и сглаживающего фильтра (рис. 1). Выпрямление осуществляется тиристорами $VS1...VS6$, соединенными в мостовую схему выпрямления. Управление тиристорами производится с помощью схемы управления. Управляющий сигнал подается на тиристор, когда напряжение на его аноде положительное. Он должен иметь амплитуду и длительность, достаточные для включения тиристора, и действовать в течение времени проводимости тиристора в схеме. В зависимости от вида схемы выпрямления и ее режима используются узкие одиночные, узкие сдвоенные или широкие импульсы управления.

Рассмотрим работу тиристорной трехфазной мостовой схемы выпрямления. Тиристоры $VS1$, $VS3$, $VS5$ объединены в катодную группу, а

$VS2$, $VS4$, $VS6$ — в анодную. Общая точка катодной группы является положительным выходом моста, анодной — отрицательным. При работе схемы ток проводят одновременно всегда два тиристора: один — в катодной группе, другой — в анодной. В первой будет открыт тот тиристор, потенциал которого выше потенциалов анодов других тиристорov группы, а в анодной — тот, потенциал катода которого ниже потенциалов катодов других тиристорov группы. Потенциал электродов тиристора определяется по отношению к общей (нулевой) точке вторичных обмоток трансформатора T . Коммутация тока с одного тиристора на следующий, очередной в данной группе, происходит в моменты пересечения синусоид фазных напряжений вторичной обмотки трансформатора (в так называемых точках естественного отпирания). Угол начала проводимости α тиристорov измеряют по отношению к точке их естественного отпирания.

Для тиристорov катодной группы $VS1$, $VS3$, $VS5$ угол $\alpha=0$ соответствует точкам пересечения положительных нарастающих участков фазных напряжений с фазными напряжениями; предшествующими им, согласно порядку следования фаз U_A , U_B , U_C (рис. 2). Для тиристорov анодной группы $VS2$, $VS4$, $VS6$ угол $\alpha=0$ соответствует точкам пересечения отрицательных спадающих участков фазных напряжений с предшествующими им, согласно последовательности фаз, фазными напряжениями U_A , U_B , U_C . Так, для тиристора $VS1$ катодной группы точка естественного переключения наступает в момент t_0 пересечения фазных напряжений U_C и U_A (т. А), а для тиристора $VS4$ анодной группы точка естественного переключения (т. В) — в момент пересечения фазных напряжений U_A и U_C .

С помощью системы управления тиристорov в мостовой схеме можно задерживать момент отпирания каждого тиристора по отношению к точке естественного отпирания ($\alpha=0$). При этом сдвигается момент перехода тока от одного тиристора к другому. На временных диаграммах показаны фазные напряжения преобразовательного трансформатора, выпрямленное напряжение на выходе тиристорного моста U_d при разных углах управления α и последовательность работы тиристорov за период питающего напряжения. Угол проводимости тиристора — 120° . При увеличении α среднее напряжение на нагрузке снижается. Среднее значение выпрямленного напряжения U_d становится равным нулю при $\alpha=90^\circ$.

Выпрямленное напряжение определяется ординатами, заключенными между верхней и нижней огибающими фазных напряжений. Эти ординаты



Рис. 2. Диаграммы напряжения на выходе тиристорного моста VS1...VS6: а — при $\alpha_{упр} = 0^\circ$; б — при $\alpha_{упр} = 30^\circ$; в — при $\alpha_{упр} = 60^\circ$

являются разностью мгновенных значений фазных напряжений. При углах управления $\alpha > 0$ незаштрихованные участки фазных напряжений (см. рис. 2) не участвуют в формировании выпрямленного напряжения. При углах управления

$\alpha > \frac{\pi}{6}$ эти участки составляют значительную величину, что соответствует уменьшению выпрямленного напряжения.

Кратность пульсаций выпрямленного напряжения в мостовой схеме выпрямления по отношению к частоте сети равна шести. На рис. 3, б приведены кривые напряжений на тиристоре VS1 за один период питающей сети.

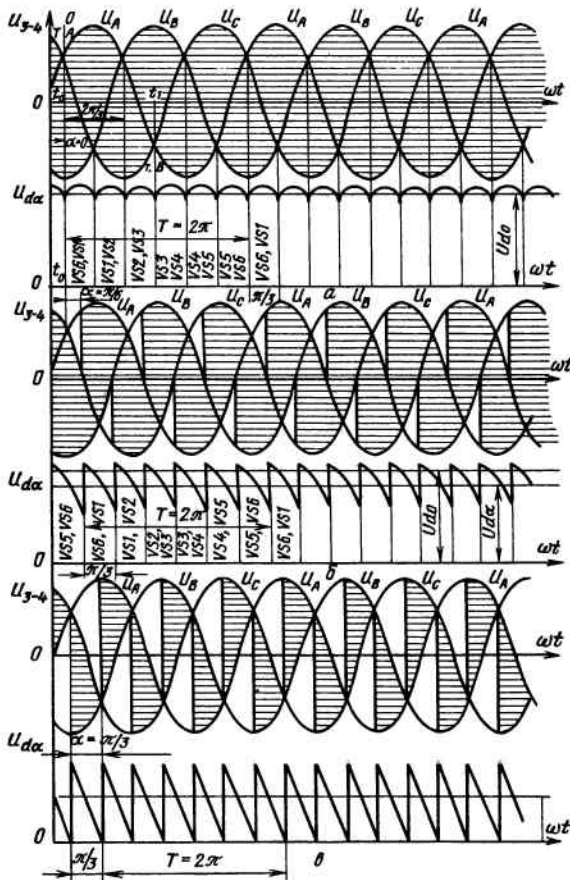
К тиристору за время $t_0...t_1$ прикладывается положительное (прямое) напряжение $U_{пр}$, а за $t_2...t_3$ — отрицательное (обратное). Максимальное значение обратного напряжения равно амплитуде линейного напряжения вторичной обмотки трансформатора. В промежутке $t_1...t_2$ тиристор VS1 находится в состоянии проводимости, и напряжение на нем составляет 1...2,5 В, что зависит от конструкции тиристора и в малой степени — от протекающего по нему тока. По максимальному отрицательному напряжению при повышенном значении питающей сети определяется класс тиристора по напряжению. Напряжение на тиристоре VS4, принадлежащем к анодной группе, приведено на рис. 3, в и повторяет форму напряжения тиристора VS1, только со сдвигом на 180° .

Рис. 3. Напряжения силовой схемы выпрямителя: а — фазные напряжения вторичных обмоток трансформатора; б — на тиристоре VS1; в — на тиристоре VS4

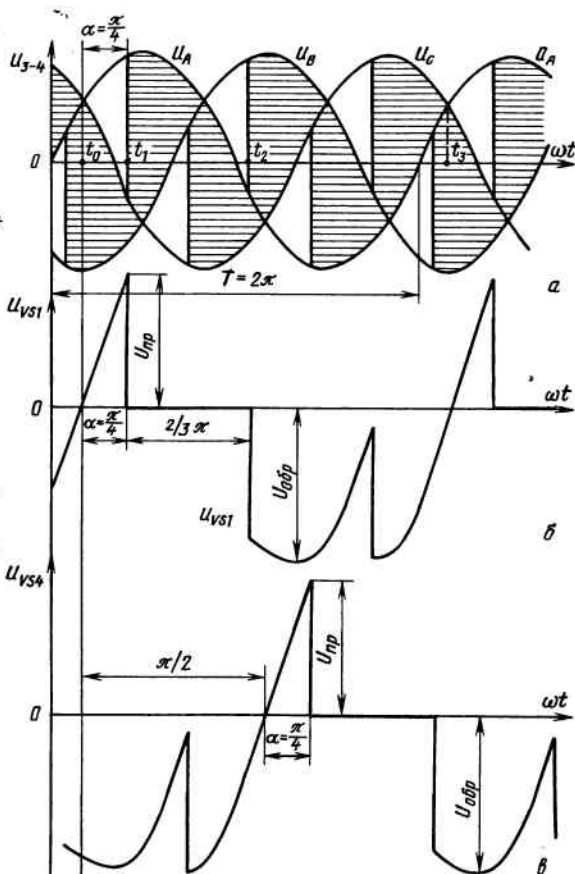

Для работы мостовой схемы на тиристоры необходимо подавать управляющие импульсы шириной более 60° ($\frac{\pi}{3}$) или сдвоенные.

При использовании одиночных импульсов управления шириной менее 60° не обеспечивается пуск выпрямителя, так как при этом не смогут включиться одновременно два тиристора в анодной и катодной группах. При углах управления $\alpha > 60^\circ$ в кривой выпрямленного напряжения и тока появляются паузы, что нарушает нормальную работу схемы. Поэтому одновременно с подачей управляющего импульса на очередной тиристор необходимо посылать повторный управляющий импульс на соответствующий тиристор в противоположном плече или использовать импульсы длительностью более 60° .

На рис. 4 показана последовательность подачи широких импульсов управления на тири-

Рис. 4. Временные диаграммы формирования последовательности управляющих импульсов тиристоры мостовой схемы выпрямления

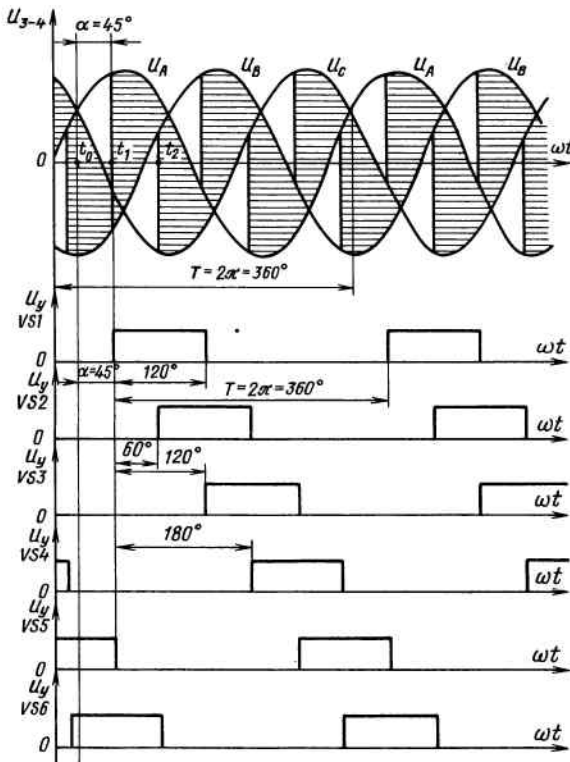

сторы мостовой схемы. Импульсы направляются на тиристоры катодной и анодной групп со сдвигом в 60° . Порядок отпирания тиристоров соответствует последовательности: от тиристора VS1 к VS6. Система управления должна обеспечивать регулирование сдвига импульсов управления относительно момента естественного включения тиристоров до 90° для полного закрывания последних.

На всех приведенных временных диаграммах показаны напряжения на выходе тиристорного моста и тиристорах при условии, что переход тока с тиристора на тиристор происходит мгновенно. В реальной схеме тиристорного выпрямителя это не представляется возможным из-за наличия в контуре переключения индуктивности, равной сумме индуктивности питающей сети, приведенной ко вторичной обмотке трансформатора, и индуктивности рассеяния его обмоток. Во время коммутации в состоянии проводимости находятся одновременно не два тиристора, а три. Время, в течение которого происходит переход тока с одного тиристора на другой, называется временем коммутации. Наличие процесса коммутации вносит существенные изменения в работу реальной схемы выпрямления: изменяются формы кривых токов и напряжений на элементах выпрямителя, уменьшается среднее значение выпрямленного напряжения, появляются высшие гармоники в кривой выпрямленного напряжения и потребляемого из питающей сети тока.

Кривые напряжений на элементах мостовой схемы выпрямления источника постоянного тока типа ВКТ приведены на рис. 5 (а — фазное напряжение вторичной обмотки трансформатора; б, в — напряжение на тиристорах VS1 и VS4; г — напряжение на выходе тиристорного моста). Как видно из временных осциллограмм, в кривых напряжений есть провалы и выбросы напряжений, обусловленные явлением коммутации. Длительность этих коммутационных участков может достигать 0,2—0,5 мс и зависит от величины выпрямленного тока и индуктивности контура переключения. Осциллограммы, показанные на рис. 5, сняты при работе тиристорного выпрямителя ВКТ-5 в режиме номинальной нагрузки ($P_n = 5$ кВт) при напряжении питающей сети 380 В.

Выпрямленное напряжение на выходе тиристорного моста представляет собой пульсирующую кривую, содержащую постоянную и переменные составляющие. Для уменьшения пульсаций напряжения на нагрузке выпрямителя применяются сглаживающие фильтры, которые включаются между выходом тиристорного моста и нагрузкой. Функция фильтра — обеспечение заданной степени сглаживания напряжения или тока нагрузки



Рис. 5. Напряжения на элементах силовой схемы выпрямителя ВКТ-5: а — фазные напряжения вторичной обмотки трансформатора; б — напряжение на тиристоре VS1; в — напряжение на тиристоре VS4; г — напряжение на выходе тиристорного моста VS1...VS6

во всех режимах работы выпрямителя, на которые он не должен оказывать существенного влияния.

При выборе сглаживающего фильтра в выпрямителях типа ВКТ для ксеноновых лам важным требованием оказалось обеспечение оптимальных пусковых характеристик питающего устройства. С учетом этого был применен индуктивно-емкостный фильтр LCL. На осциллограммах, показанных на рис. 6, приведены кривые напряжений на входе сглаживающего фильтра L1 C1 L2, сглаживающем конденсаторе C1 и на нагрузке (в номинальном режиме тиристорного выпрямителя ВКТ-5). Частота пульсирующей составляющей выпрямленного напря-

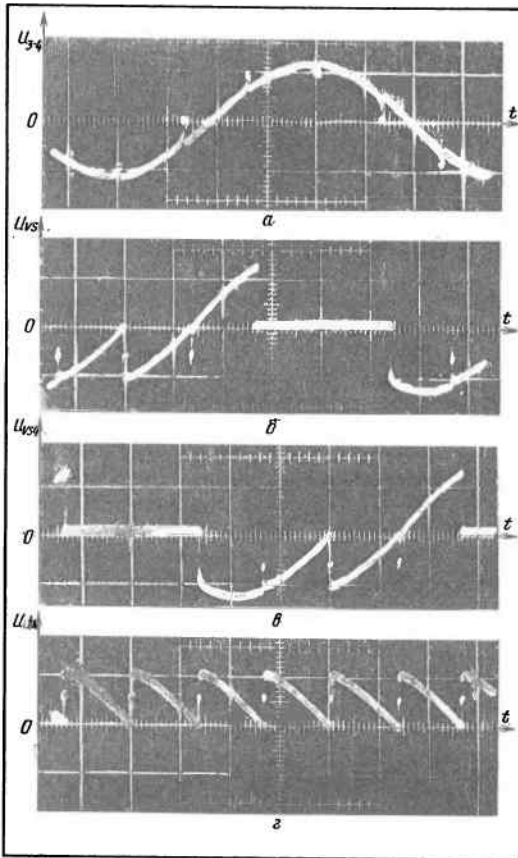

Рис. 6. Напряжения на элементах сглаживающего фильтра выпрямителя ВКТ-5: а — на входе L1, C1, L2 фильтра; б — на конденсаторе фильтра C1; в — на нагрузке

жения в мостовой трехфазной схеме равно 300 Гц. Из-за несимметрии питающего напряжения в кривой выпрямленного напряжения появляется еще и 50 Гц-составляющая, которую трудно сгладить фильтром, рассчитанным на основную частоту пульсации. Поэтому в мостовых схемах выпрямления большое значение приобретают качественное изготовление силового преобразовательного трансформатора и хорошая симметрия управляющих импульсов тиристорных мостовых схем управления.

Применение тиристорных схем выпрямления по сравнению с дроссельными выпрямителями позволяет увеличить КПД источника питания ксеноновых лам в среднем на 5—7%, уменьшить габариты устройства на 30—40%, а также повысить быстродействие пусковых характеристик при зажигании лам. Система управления тиристорных выпрямителей дает возможность осуществить быстродействующую защиту при коротких замыканиях в нагрузке.

Для более глубокого изучения поднятой в статье темы рекомендуем книгу В. И. Преображенского «Полупроводниковые выпрямители» (М., 1986).

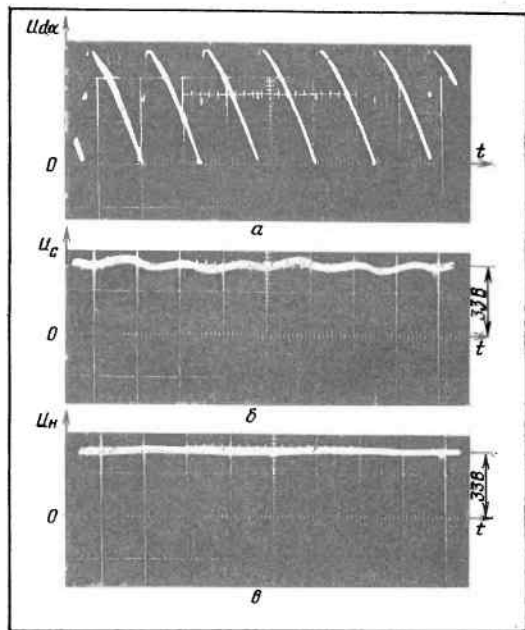

в репертуаре

Среди новой *отечественной* кинопродукции — фильмы самых разных жанров.

Многочисленные забавные недоразумения — в центре лирической комедии **«ВЛЮБЛЕННЫЙ МАНЕКЕН»** (ЭТПО «Актер кино», стерео, моновариант, цв., 8 ч., кдс), рассказывающей о любви молодых людей — скромного работника кооперативного кафе и финалистки конкурса красоты. По сценарию Анатолия Шайкевича поставил фильм Виталий Макаров. В ролях — Константин Пахомов, Анна Тихонова, Борис Щербаков, Михаил Светин, Илья Олейников, Светлана Немоляева.

В основе сюжета картины **«РАБЭ ВУМЕН»** (ст. «Сегур-Т» при уч. «Мосфильма», цв., 7 ч., кдс), созданной по мотивам пьесы Т. Уильямса «Кукла», лежат отзвуки древней легенды о скульпторе, изваявшем из мрамора прекрасную женщину и силой своего чувства оживившем ее. Герой этого грустного фильма, действие которого происходит в наши дни, одинокий и не очень молодой скульптор, всей душой полюбил искусственную женщину, присланную ему другом-эмигрантом. Сценарий и режиссура Сергея Гурзо. Среди исполнителей — Эдуард Марцевич, Нина Русланова, Сергей Никоненко, Тамара Семина, Наталья Гурзо.

Герои еще одной любовной драмы, **«ШОУ-БОЙ»** (АКК «Мир», ст. им. М. Горького, МАИБ, Госфильмофонд, ВО «Союзкинорынок», цв., 9 ч., кдс), молоды и кра-

сивы. Он — солист популярного рок-ансамбля, окруженный восхищенными поклонниками. Она — сотрудница концертной фирмы, обязанная по долгу службы улаживать выгодных иностранных импрессарио. Но любовь их, начавшаяся возвышенно и чисто, окончилась весьма печально... Режиссер — Виктор Волков, он же — соавтор сценария, написанного вместе с Владимиром Портновым и Александром Исаевым. В фильме снялись Павел Овчаров, Ирина Маркова, Юрий Дроздов, Игорь Муругов, Екатерина Гольтипина.

О сердечной страсти рассказывает и лента **«ОПЫТ БРЕДА ЛЮБОВНОГО ОЧАРОВАНИЯ»** («Ленфильм», цв., 11 ч., кроме детей до 16). Главные действующие лица — пациенты сумасшедшего дома, напоминающие... шекспировских Ромео и Джульетту. Поставил фильм по собственному сценарию Валерий Огородников. Среди актеров — Маша Пыренкова, Сергей Афанасьев, Александр Романцов, Александр Воробьев, Светлана Гайтан.

Как легко догадаться по названию фильма **«ПУТАНА»** (Одесская ст., «Даль-Ф», цв., 8 ч., кроме детей до 16), его героиня — представительница первой древнейшей профессии. После того как молодая женщина поняла, что такое настоящая любовь, она решает изменить свою жизнь... Автор сценария и режиссер — Александр Исаев. В главной роли — Елена Шевченко («Армавир», «Блэк энд уайт»).

Лента режиссера-дебютанта Юрия Манусова (он же — автор сценария) **«ВЫКИДЫШ»** («Киноцентр» и ТО «Алан» г. Наб. Челны при уч. Одесской ст., цв., 9 ч., кроме детей до 16) — о трагедии молодого интеллекта, в недавнем прошлом одаренного физика, не нашедшего себя ни в жизни, ни в науке и решившего покончить с собой. Исполнитель главной роли — Николай Пархоменко.

Очевидная абсурдность, заключенная в названии картины **«ПУТЕШЕСТВИЕ ТОВАРИЩА СТАЛИНА В АФРИКУ»** («Грузия-фильм», АСК, цв., 8 ч.), — ключ к ее жанровому прочтению. Перед нами — трагический фарс последних дней правления «вождя всех времен и народов». Придумал эту историю и воплотил на экране Ираклий Квирикадзе. В фильме заняты Рамаз Чхиквадзе, Жанри Лолашвили, Зураб Кипшидзе, Рамаз Гиоргобиани.

Любителям «клубного» кино адресована

Кдс — кроме специальных сеансов для детей.

картина-фантазия **«СТАРУ-ХА-РМСА»** (ст. «Курьер», «Тонап», цв., 10 ч., кроме детей до 16), снятая по повести самобытного писателя Даниила Хармса «Старуха». Огромную роль в выборе стилистики и изобразительного ряда ленты сыграла личность Хармса, человека многосторонне одаренного, склонного к самым эксцентричным выходкам и трагически погибшего во время ленинградской блокады. Фабула кинопроизведения не поддается точному описанию. Его герой — литератор, с которым происходят странные превращения... Режиссер — Вадим Гемс. Автор сценария — Евгений Козлов. В персонажах перевоплощались Евгений Герчаков, Юрий Михельсон, Сергей Максачев, Евдокия Германова.

Поставленный Хусейном Эркеновым по собственному сценарию фильм **«ХОЛОД»** (ст. «Эрхус», цв., 8 ч., кдс) воссоздает трагедию карачаевского народа в тяжелые годы сталинского беззакония. Среди исполнителей — Николай Еременко, Леван Пилпани, Тамара Схиртладзе, Александр Краснов, Александр Числов.

Трагическая судьба мальчика, вынужденного жить в школе-интернате, среди унижений и оскорблений, страдающего от осознания своей ненужности и одиночества, — в центре ленты азербайджанских кинематографистов **«ОКНО»** (цв., 8 ч.). Режиссеры — Гасан и Энвер Аблучи. Автор сценария — Иси Мелик-заде. В ролях — Илхим Бабаев, Валех Керимов, Яшар Нури.

По мотивам рассказа Ф. Искандера «Дудка старого Хасана» создана картина **«РАССТАНЕМСЯ, ПОКА ХОРОШИЕ»** (ст. «Круг», АО «Пирамида-Менатеп», 15 ч., кдс). Основной ее персонаж — бесстрашный и благородный горец, желающий людам только добра и счастья. Столкнувшись с низостью и предательством, он не видит иного выхода, кроме смерти... Режиссер и автор сценария — Владимир Мотыль. В фильме снялись Георгий Дрчиашвили, Людмила Потапова, Сергей Максимов, Галина Умпелова, Владимир Сичкар.

За драматическим сюжетом ленты **«ИСКАДИЕ АДА»** (ТХО «Скифы», цв., 9 ч., кдс) стоит фигура человека, оставившего заметный след в истории революционного движения России в начале XX века. Это — Борис Савинков, по мотивам повести которого «Конь бледный» и поставлен фильм Василием Паниным. Герой картины — решительный и властный руководитель подпольной террористической группы, чело-

век, не знающий угрызений совести. Создатели сценария — Леонард и Игорь Толстые. Интересен актерский ансамбль: Георгий Тараторкин, Кирилл Лавров, Владимир Самойлов, Анна Самохина, Екатерина Андреева.

Снятая по мотивам рассказа А. Куприна «Штабс-капитан Рыбников», лента **«ЖЕРТВА ДЛЯ ИМПЕРАТОРА»** (Кино-студия первого и экспериментального фильма, «Такт», «Ленфильм», цв., 9 ч., кдс) и повествует об офицере японского штаба, внедрившемся в военные круги Петербурга во время русско-японской войны. Парадокс этой истории заключается в том, что разоблачил шпиона не профессиональный сыщик, а обыкновенный репортер уголовной хроники одной газеты. По сценарию Виталия Москаленко поставила фильм Роза Орынбасарова. В ролях — Александр Спорыхин, Сергей Кушаков, Алексей Гуськов, Дао Дэ, Светлана Свирко.

Действие картины армянских кинематографистов **«ЗАГНАННЫЕ»** (цв., 9 ч., кроме детей до 16) происходит в так называемые застойные времена, когда представители номенклатурной мафии чувствовали себя настоящими хозяевами жизни. Об одном из таких процветающих и всевластных функционеров республиканского значения и повествует лента. Режиссер — Сергей Израелян. Сценарий написал Эверт Паязат при содействии Карине Зурабовой и Вадима Сухачевского. Среди исполнителей — Левон Кукулян, Георгий Баян, Игорь Кащинцев, Тигран Нерсисян, Карине Кочарян.

После дорожной аварии молодой парень, любитель быстрой езды на мотоцикле, чудом остался жив, но начисто потерял память. Случайно выясняется, что он обладает феноменальным даром — воздействовать на других людей, подчинять их своей воле. Действие фильма **«ПО ТАГАНКЕ ХОДЯТ ТАНКИ»** (ТО «АРС», цв., 8 ч., кдс) происходит в психиатрической лечебнице и на улицах столицы. Это режиссерский дебют актера Александра Соловьева («Случай в аэропорту», «Гу-га», «И черт с вами»), он же — исполнитель главной роли. В остальных ролях заняты Эммануил Виторган, Лариса Кузнецова, Александр Фатюшин, Сергей Агапитов. Создатель сценария — Лев Корсунский.

События остросюжетной захватывающей ленты **«ДОМ СВИДАНИЙ»** (ст. «Телефильм» «Мосфильма» при уч. ст. «Д», цв., 9 ч.) разворачиваются на роскошной

загородной вилле — в подпольном борделе, куда проникли под видом сотрудников правоохранительных органов члены мафиозной группировки. Они пытаются получить важную информацию о высокопоставленных клиентах сего сомнительного заведения. Сочинили эту историю Эдуард Хруцкий и Анатолий Степанов, а на экране воплотил Вадим Дербенев, мастер детективного жанра. Среди актеров — Борис Щербаков, Михаил Жигалов, Елена Хмельницкая, Ирэна Кокрятская, Лариса Полякова.

Героиня детектива **«ЛИЧНОЕ ОРУЖИЕ»** (ТПО «Союзтелефильм», ст. им. А. Довженко, цв., 9 ч., ксдс) — молодая женщина, которая приезжает из Москвы в провинциальный городок, чтобы помочь милиции раскрыть преступление. Однако местные коррумпированные власти всячески мешают расследованию... Режиссер — Анатолий Буковский, он же — соавтор сценария, написанного вместе с Ларисой Захаровой и Владимиром Сиренко. В фильме снялись Лидия Ежовская, Андрей Градов, Нина Антонова, Станислав Молганов, Наталия Наум.

Зрителям хорошо известны картины азербайджанского режиссера Расима Оджагова «Допрос», «Другая жизнь», «Перед закрытой дверью», «Парк», «Храм воздуха», обращенные к проблемам нравственности. Его новую работу, сделанную совместно с кинематографистами США, **«СЕМЬ ДНЕЙ ПОСЛЕ УБИЙСТВА»** (цв., 10 ч.) можно охарактеризовать как «психологическую драму на социальную тему». Эта чрезвычайно загадочная история разворачивается вокруг убийства генеральской дочери. Автор сценария — Рустам Ибрагимбеков. В съемках участвовали Татьяна Лютаева («Гардемарины, вперед!»), Фахрадин Манафов, Алексей Блохин, Донатас Банионис, Юрий Яковлев.

Героиня приключенческой ленты **«ШАЛЬНАЯ БАБА»** (ст. им. М. Горького, ТО «Контакт», АО «Пирамида-Менатеп», цв., 9 ч., ксдс) — наша современница, молодая москвичка, неожиданно для себя вступающая в смертельный поединок с мафией ради спасения своего маленького сына. Поставил фильм Александр Трофимов, а сценарий сочинили Сергей Валяев, Александр Хван и Сергей Соловьев. В главной роли — Елена Яковлева. В картине также заняты Андрей Соколов, Владимир Мащенко, Петр Ступин, Валерий Шальных, Вадим Ледогоров.

документальный экран

СЛАВЯНСКИЙ ДЕТЕКТИВ

«Откуда есть пошла земля Русская?» и «Кто такие русские, когда и на каких землях появились, как жили и во что верили?» — на эти вопросы далеко не каждый человек сегодня может ответить. Да и нет точного ответа, есть лишь различные гипотезы. Происхождение и становление славянских народов, в том числе русского, — одна из еще не разгаданных загадок мировой цивилизации.

Авторы фильма попытались провести настоящее расследование с привлечением уникального археологического, фольклорного, научного материала. Они пригласили специалистов, причем в один ряд поставили мнения представителей самых разных областей знаний: от популярного ныне астролога Павла Глобы до выдающегося ученого Льва Николаевича Гумилева. Их

В кадре — Павел и Тамара Глоба



суждения далеки от академических. И если вы после просмотра обратитесь к серьезным, авторитетным трудам Н. Карамзина, В. Ключевского, С. Соловьева, современных историков, то перед вами предстанет противоречивая картина человеческих размышлений или, скорее, догадок о жизни древних славян.

Сквозь мглу веков доходят до нас подчас случайные свидетельства опустошительных войн, которые оканчивались исчезновением целых племен и народов, отголоски давних ритуалов и культов, легенды и предания о великих переселениях, первобытных знаниях и верованиях. П. Глоба, легко оперирующий космическими цифрами, рассказывает с экрана о древнейшей цивилизации Хайрат, существовавшей на территории от Карпатских гор до Урала много тысяч лет до н. э., создавшей великую культуру Авесты, которую, как считает Глоба, унаследовали все славянские народы.

А один из потомков князей Ростовских, разбирая родовой архив, обнаружил в древнейших рукописях другую, очень красивую и поэтическую версию. Наши предки, полагает В. Ростовский, сначала жили в Месопотамии. И вот однажды пришла беда: большая вода затопила их землю. Пошли люди к своей богине Матери Лете и увидели вдруг, что нет у Леты рук. Испугались и позвали Веруна, и молвил он: «Во сне я ночью видел Лету. Она сказала: «Мне на сей земле для рук уже работы больше нету. Но ты людей при этом успокой. Для вас я под стоячею зарей совсем иную землю сотворила. Так ты скажи, народ туда иди, как тут не быть ни зверю, ни колосью, а в новой той земле идут дожди и травы по утрам покрыты росью». Народ двинулся в путь и в 2097 году до н. э., так высчитал Ростовский, добрался до реки, которую называли Рось. Привезли и свою безрукую богиню, рисунки и наковки на статуэтках которой о многом поведали ученым. Но самое удивительное, что только этой сказочной легендой можно хоть как-то объяснить загадку обнаруженного в конце прошлого века недалеко от Киева, у села Триполье огромного поселения начала третьего тысячелетия до н. э., не уступающего по своему развитию Вавилону:

Все эти интереснейшие сведения относятся все-таки к дославянской истории, так как этническое название «славяне» по-

явилось лишь где-то в начале нашей эры. Л. Гумилев утверждает, что этот небольшой народ располагался в восточной Венгрии и в верховьях Вислы и за короткое время — каких-нибудь 500 лет — занял колоссальную территорию, приняв участие в великом переселении народов. Славяне состояли из различных племен, которые, ведя постоянные захватнические войны, перемешивались с покоренными племенами, а также и с теми, кто одерживал победу над ними. «Предка у народа не может быть, — говорит Гумилев, — их минимум два — папа и мама; два народа, а то и три, четыре составляют следующий народ, который является монолитом, он ребенок, он же и монолит».

История оставила множество загадок и несуразностей. Сегодняшняя жизнь с ее национальными конфликтами и братоубийственными войнами так же будет занимать наших потомков, которые захотят для решения своих задач опереться на опыт предков, то есть на наш с вами. В знании много печали, оно не позволяет предаваться иллюзиям. Дай Бог, чтобы размышления над славянской историей предостерегли человечество от новых бед.

Предлагаемый рекламный текст.

Для афиши

Несколько версий загадочного происхождения славянских народов.

Для анонского объявления

Авторы фильма «Славянский детектив» — люди знаменитые. Режиссер Сергей Лосев, обладатель многих призов, всегда стремится к точной эстетической разработке темы, выявляющей напряженное движение научной мысли. Сценарист Юрий Аликов — один из основателей киевской школы научно-популярного кино. Двухлетней давности картина «Сталинский синдром», поставленная по его сценарию, в которой ученые и публицисты делали прогноз развития событий в нашей стране, с каждым днем становится все актуальнее, ибо многое предсказанное в ней сбывается на глазах. Обращение таких художников к теме происхождения славян, становлению национальных характеров, различиям национальностям основных ветвей славянства — восточной, западной и южной — очень своевременно.

Внешнеторговое объединение киноконцерна «Мосфильм»

представляет лирическую мелодраму

«СТЕЛЛА»

Совместное производство компаний «Самуэль Голдвин Компани» и «Такстоун Пикчерз» (США)



Режиссер — **Джон Эрман**. Автор сценария — **Роберт Гетчел**.

Оператор — **Билл Уиллиамс**.

Трогательная, окрашенная светлыми тонами история жизни молодой женщины, ее самопожертвования ради счастья дочери.

..Насмешливая барменша, гордая и независимая Стелла, живущая надеждой на лучшие времена, не соглашается выйти замуж за красавца доктора Стефана, даже когда узнает, что беременна. Она решает сама воспитать дочь. Удивительно складываются отношения между матерью и Дженни: полное взаимопонимание, доверие и, конечно, нежная любовь.

Идут годы, девочка взрослеет, а лучшие

времена все не наступают, да и положение в обществе по-прежнему незавидное. Только отец может дать Дженни то, о чем мечтает Стелла. И женщина решается на отчаянный шаг...

Замечательный актерский ансамбль возглавляет популярная эстрадная певица и кинозвезда **БЕТТИ МИДЛЕР**. Другие исполнители — **Трини Альвараро, Стефен Коллинз, Джон Гудман, Марша Мэйсон**.

Всем заинтересованным организациям с предложениями о приобретении фильма, правах и условиях его проката следует обращаться по адресу: 119858 Москва, Мосфильмовская ул., 1. Справки по телефонам: 143-86-04, 143-93-63.

ИНКОМБАНК — спонсор рекламной кампании

кино в датах

МАЙ

1 — 75 лет со дня рождения режиссера-мультипликатора **Федора Хитрука** («История одного преступления», «Гоптыжка», «Каникулы Бонифация», «Отелло-67», «Человек в рамке», «Винни Пух», «Равновесие страха», «Остров», «Икар и мудрецы», «Дарю тебе звезду», «О спорт, ты — мир!», «Олимпиадики», «Лев и Бык», «Снеговик»). 1 — 50 лет со дня рождения режиссера **Эльера Ишмухамедова** («Нежность», «Влюбленные», «Встречи и расставания», «Птицы наших надежд», «Какие наши годы!», «Юность гения», «Прощай, зелень лета...», «Шок»). 2 — 70 лет со дня рождения французского актера **Сержа Реджани** («Мари-Октябрь»*, «Все по домам»*, «Отверженные»*, «Искатели приключений»*, «Сова появляется днем»*). 5 — 55 лет со дня рождения актера **Юрия Назарова** («Поэма о море», «Где ты теперь, Максим?», «Андрей Рублев», «Красная палатка», «Горячий снег», «Земля Санникова», «Фронт за линией фронта», «Трактир на Пятницкой», «Ветер странствий», «Поворот», «Демидовы», «Ворота в небо», «Признать виновным», «Очень важная персона», «Двойной обгон», «Прощание славянки», «Бармен из «Золотого якоря», «Голова Горгоны», «Давай поженимся», «Маленькая Вера», «Криминальный квартет», «Лошади в океане», «В городе Сочи темные ночи», «Уроки в конце весны», «Кошмар в сумасшедшем доме», «Призраки», «Круг обреченных»). 6 — 60 лет со дня рождения актера **Александра Беляского** («Спасите наши души!», «Иоланта», «Это случилось в милиции», «Иду на грозу», «Их знали только в лицо», «Июльский дождь», «Таинственный монах», «24-25» не возвращается», «Главный свидетель», «Цена быстрых секунд», «Таланты и поклонники», «Свет в конце тоннеля», «Дорогой мальчик», «Ирония судьбы, или С легким паром», «Сто грамм для храбрости», «Юность Петра», «В начале славных дел», «На Гранатовых островах», «Тревожное воскресенье», «Зудов, вы уволены!», «Секунда на подвиг», «Голова Горгоны», «Пронсшествие в Утиноозерске», «Частный детектив, или Операция «Кооперация», «Небеса обетованные», «Под маской Беркута», т/ф «Крах инженера Гарина», «Четыре танкиста и собака», «И снова Анискин», «Место встречи изменить нельзя», «О бедном гусаре замолвите слово»). 8 — 55 лет со дня выхода на экран филь-

ма «Тринадцать» (реж. М. Ромм). 9 — 70 лет со дня рождения режиссера **Роланда Калниньша** («Афера Цеплиса», «Каменистый путь», «Если мы все это перенесем...»). 9 — 60 лет со дня рождения актера **Игоря Ледогорова** («Николай Бауман», «Наши знакомые», «Переходный возраст», «Засада», «Тройная проверка», «Баллада о Беринге и его друзьях», «Пятьдесят на пятьдесят», «Горячий снег», «Товарищ генерал», «Георгий Седов», «Небо со мной», «Отроки во Вселенной», «Фронт без флангов», «От зари до зари», «Легенда о Тиле», «Жизнь и смерть Фердинанда Люса», «По волчьему следу», «Фронт за линией фронта», «Шестие золотых зверей», «Поздняя ягода», «Поэма о крыльях», «Твой сын», «На ринг вызывается...», «Через тернии к звездам», «Они были актерами», «Голова Горгоны», «Пусть я умру, господа...», «Частный визит в немецкую клинику», т/ф «Овраги», «Войди в каждый дом»). 11 — 55 лет со дня рождения режиссера **Георгия Шенгелая** («Пиромани», «Мелодии Верейского квартала», «Приди в долину винограда», «Путешествие молодого композитора», «Хореба и Гоги»). 14 — 50 лет со дня рождения режиссера **Геннадия Базарова** («Материнское поле», «Засада», «Первый», «Приют для совершеннолетних»). 16 — 45 лет со дня выхода на экран фильма **«Золушка»** (реж. Н. Кошеверова и М. Шапиро) 19 — юбилей актрисы **Майи Булгаковой** («Повесть пламенных лет»⁴, «Воскресение», «Люди и звери», «Скверный анекдот», «Крылья», «В огне брода нет», «Преступление и наказание», «Посланники вечности», «Егор Булычов и другие», «Лето ярого Дедова», «Ринг», «Так начиналась легенда», «Подранки», «Прыжок с крыши», «Женитьба», «Чужие письма», «Старые долги», «Расследование», «Баллада о доблестном рыцаре Айвенго», «Короткие рукава», «Через все годы», «Рябиновые ночи», «Дайте нам мужчин!», «Проверка на дорогах», «Право любить», «Прощание славянки», «Скакал казак через долину», «Соломенные колокола», «Очарованный странник», «Убийство на монастырских прудах», «Бес», «Похороны Сталина», «Дина», «Овен», «Прощение», т/ф «Цыган», «Возвращение Будудлая», «Варькина земля», «Перевод с английского»). 19 — 55 лет со дня рождения режиссера **Али Хамраева** («Белые, белые аисты», «Чрезвычайный комиссар», «Седьмая пуля», «Человек уходит за птицами», «Триптих», «Телохранитель», «Жаркое лето в Кабуле», «Невеста из Вуадилы», «Я тебя помню», «Сад желаний»). 21 — 55 лет со дня рождения актрисы **Софики Чнаурели** («Наш двор»⁴, «Хевсурская баллада», «Не горюй!», «Тепло твоих рук», «Древо желания», «Мелодии Верейского квартала», «Несколько интервью по личным вопросам», «Легенда о Сурамской крепости», «Миллион в брачной корзине», «Загон», «Ашик-Кериб», «Блуждающие звезды», т/ф «Берега», «Аривик», «Ищите женщину»). 22 — 85 лет со дня рождения английского актера **Лоренса Оливье** («Леди Гамильтон»*, «Ричард III»*, «Спартак»*, «Сестра

⁴ — фильмы, имеющиеся только в централизованном фонде;

* — зарубежные фильмы, которые были в нашем прокате.

Керри)*, «Комедиант», «Король Лир»). 25 — 50 лет со дня рождения актера **Александра Калягина** («Пятнадцатая весна», «Каждый день доктора Калининковой», «Свой среди чужих, чужой среди своих», «Чудо с косичками», «Раба любви», «Ярослав Домбровский», «Жизнь и смерть Фердинанда Люса», «Подранки», «Неоконченная пьеса для механического пианино», «Смятение чувств», «Допрос», «Верой и правдой», «Перед закрытой дверью», «Парк», «Прохиндиада, или Бег на месте», «Последняя дорога», «Заячий заповедник», «Другая жизнь», «Крейцера соната», «Комедия о Лисистрате», «Мы странно встретились», т/ф «Золотая мина», «Здравствуйте, я ваша тетя!», «Вариант «Омега», «Ночь ошибок», «Старый Новый год», «Эзоп», «Кукла», «Дело Сухова-Кобылина»). 26 — 65 лет со дня рождения режиссера **Фрунзе Довлатяна** («Карьера Димы Горина»¹¹ (с Л. Мирским), «Здравствуй, это я!», «Хроника ереванских дней», «Рождение», «Живите долго», «Одинокая орешина», «Госка»). 29 — 65 лет со дня рождения актера **Игоря Дмитриева** («Тихий Дон», «Гамлет», «Последние дни Помпеи», «Пароль не нужен», «Николай Бауман», «Ошибка Оноре де Бальзака», «Старая, старая сказка», «Любовь Яровая», «Даурия», «Открытая книга», «Звезда пленительного счастья», «Доверие», «Обратная связь», «Ярославна, королева Франции», «По улицам комод водили», «Мой папа — идеалист», «Идеальный муж», «Без видимых причин», «У опасной черты», «Анна Павлова», «Выигрыш одинокого коммерсанта», «Осенний подарок фей», «Мужчины есть мужчины», «Русь изначальная», «Штаны», «А был ли Каротин», «Фуфель», «Битва трех королей», «И черт с нами», «Когда святые маршируют», т/ф «Строговы», «Овод», «Стакан воды», «Собака на сене», «Покровские ворота», «Сильва»). 30 — 55 лет со дня рождения актера **Александра Демьяненко** («Ветер»¹², «Все начинается с дороги»¹³, «Взрослые дети», «Карьера Димы Горина»¹⁴, «Мир входящему», «Бей, барабан!», «Учитель пения», «Последний день Помпеи», «Здравствуй и прощай», «Иван Васильевич меняет профессию», «Открытая книга», «Журавль в небе...», «Первый троллейбус», «Сотрудник ЧК», «Операция «Ы» и другие приключения Шурика», «Кавказская пленница», «Не забудь... станция Луговая», «Мой добрый папа», «Приваловские миллионы», «Все решает мгновение», «По улицам комод водили», «Жена ушла», «Соловей», «Путешествие в Кавказские горы», «Пропавшие среди живых», «Девушка и Гранд», «За счастьем», «Эхо дальнего взрыва», «Милый, дорогой, любимый, единственный...», «Три процента риска», «На острие меча», «Муж и дочь Тамары Александровны», «Каталажка», «И черт с нами», т/ф «Шаги императора», «Угрюм-река»).

портрет юбиляра

Майя Булгакова



Кинематограф второй половины 50-х годов богат на открытия новых имен. Вместе с обращением к проблемам современности пришло молодое поколение актеров, в корне изменившее бытовавшие представления о красоте на экране и киногеничности, о пределах актерской раскованности и естественности перед камерой. Экран открыл множество незнакомых ранее человеческих типов, индивидуальностей, которым не было места в фильмах предыдущих лет.

Майя Булгакова оказалась одной из тех, кто начинал в то бесспорно счастливое для киноискусства время. И все же ее редкое драматическое, трагедийное дарование оставалось невостребованным кинематографом поры молодости актрисы. Булгакову охотно снимали, были пусть небольшие, но интересные роли, работа с известными режиссерами — Г. Рошалем (трилогия «Хождение по мукам», «Вольница», «Суд сумасшедших»), С. Герасимовым («Люди и звери»), Ю. Солнцевой («Повесть пламенных лет»), М. Швейцером («Воскресение»)... Любое появление Майи на экране дарило радость встречи с человеком незаурядным,

талантливым, умевшим находить даже на малом драматургическом пространстве эпизода возможности наделить своих героинь запоминающейся индивидуальностью, характерностью, и в то же время доказывало ее способность солировать в фильме. Иными словами, творческий потенциал актрисы заметно превышал предложения сниматься, которые она получала. История во многом типичная (актерская профессия — из числа зависимых), но имеющая счастливое продолжение.

Вспоминает Майя Григорьевна Булгакова:

«Во ВГИКе я училась на курсе, руководимом Б. Бибиковым и О. Пыжовой, создавшими свою школу, воспитавшими замечательных актеров — Н. Мордюкову, В. Тихонова, Р. Нифонтову, Л. Куравлева... Эти великие педагоги научили нас не только профессии, но и умению не сдаваться, когда фортуна не благоволит, что нередко случается в богемной среде. Ведь одаренность зачастую беззащитна.

После окончания института, в 1955 году, пришла работать в Театр-студию киноактера, в штате которого состою и сегодня. На второй год работы пресловутая тройка (администрация, партком, местком) решила меня сократить. Кто-то из знакомых посоветовал подать задним числом заявление об отпуске без сохранения содержания на два года, что я и сделала. Композитор Юрий Саульский организовал в те годы джаз-ансамбль при ЦДРИ, и я стала петь. На Международном фестивале молодежи и студентов в Москве (1957) даже получила серебряную медаль, разделив эту награду с другими участницами коллектива. А потом вернулась в свой театр. Люди, которые утверждали, что меня не будут снимать, и сейчас там работают. По-моему, они чувствуют себя неловко...

Экран предрасположен к крупным планам и «выявляет» актера сразу же. Прежде я считала, будто красота все же может его спасти, и переживала, что не обладаю внешностью «первой героини». Позже пришли стремление и умение использовать собственную фактуру, желание делать это разнообразнее, стараясь не повторяться, не эксплуатировать однажды найденное. Уверена: важнейший компонент мастерства актера — пластическое решение роли, которое должно быть строго индивидуальным. Поворотом плеча, руки, походкой, просто мимикой, жестикуляцией можно мно-

гое сказать с экрана».

Есть картины, приносящие артистам успех, популярность и признание или же неожиданно и счастливо меняющие их сложившийся «имидж». А бывают фильмы — откровения. По истечении времени они воспринимаются его характернейшими приметами, но принадлежат не только прошлому, ибо обозначают проблему, неоднозначность и мучительный драматизм которой еще и сегодня волнуют души, и ждут вдумчивого исследования. При этом они становятся нередко и «звездным часом» для актера.

Таким фильмом для Майя Булгаковой стали «Крылья» режиссера Л. Шепитько (1966). Сохранившая о войне детские впечатления, актриса естественно и органично проживает на экране судьбу человека иного, чем она, жизненного опыта, сформированного историческими обстоятельствами. Ее героиня — Надежда Степановна Петрухина, в прошлом боевой летчик Великой Отечественной, ныне заслуженный человек, депутат, директор училища. Поколение, к которому она принадлежит, еще полно сил и надежд. Однако созданный актрисой образ в корне противоречил «общепринятым» представлениям о судьбах фронтовиков после Победы. По-разному складывались их биографии, и те, чей жизненный и военный опыт был наиболее горек и труден, не без сложностей и проблем входили в мирную жизнь. Судьба героини

«Проверка на дорогах»



Булгаковой даже в этом ряду — случай не частый, но все-таки типичный. Она целиком осталась в жестком и романтическом времени, которое дало ей возможность полностью выразить себя. Теперь же ее удел — непонимание одних, неприязнь других, жалость третьих.

Актриса лишь ей доступными средствами открывает за внешней сухостью, педантизмом своей героини ее искренность, ранимость, беззащитность и вместе с тем — святую убежденность и веру в принципы, которыми она не может поступиться, как бы ни складывались обстоятельства. Булгакова тонко исследует противоречивый характер Петрухиной, истоки ее душевной неуспокоенности и внутреннего недовольства собой, в которых с наибольшей полнотой и силой проявляются нравственная порядочность и духовное богатство.

Говорит Майя Григорьевна:

«Когда я снималась в «Крыльях», мне исполнилось как раз 33 года, возраст Христа. Знаю, что на эту роль было много претенденток. Но Шепитыко умела находить собственных актеров и тонко чувствовать природу их индивидуальности...»

Удивительно артистична Майя Булгакова в роли санитарки Марии в фильме Г. Панфилова «В огне брода нет», нетрадиционно трактуящем, казалось бы, уже хорошо разработанную в нашем кино тему революции, гражданской войны. Ее героиню отличают свобода и непринужденность,

естественность жизненного поведения, над которыми не властны катаклизмы, неиссякаемый темперамент, женственность, раскованность, умение устраивать и налаживать быт в условиях, когда нормы вековой морали оказались забытыми, отброшенными за ненадобностью. И никакой патетики, пафоса, героики и романтизма, что для 1968 года (время выхода фильма) было далеко не обычным.

Булгакова снимается теперь много и успешно, охотно соглашается даже на эпизод, если чувствует свою необходимость. Ей интересно работать. Этапной для Майи Григорьевны становится роль Катерины Ивановны Мармеладовой, одной из хранительниц нравственного идеала по Достоевскому, в картине Л. Кулиджанова «Преступление и наказание» (1970).

И снова — слово Булгаковой:

«Во времена моей юности Достоевский не поощрялся, иметь его книги в домашней библиотеке считалось если не крамольным, то не принятым. Но, помню, в студенческие годы женская часть нашего курса мечтала о Сонечке Мармеладовой. Мне повезло — я «прикоснулась» к великому писателю, сыграв глухонемую в фильме А. Алова и В. Наумова «Скверный анекдот». Бог послал вслед за этим роль Катерины Ивановны. Она — потрясающий персонаж, женщина, наделенная истинно русской душой, самоотдачей. Все ее поступки, деяния — не во зло. Она трагически уходит из жизни, но ее смерть не так страшна: Соня не бросит детей, которых оставляет Катерина Ивановна. В них — надежда, это очень современно. Дети и тогда и сейчас — наша надежда.

У меня был период, когда долго не снималась. Появилось время почитать, сосредоточиться, набраться житейской мудрости, лучше разобраться в жизни, в себе, в людях. Но не люблю творческих пауз. По-моему, не бывает ролей маленьких и больших, все на любой, даже «эпизодной» работе должны быть классными артистами. Только так и может создаваться настоящий актерский ансамбль. По собственному впечатлению скажу — те, кто не пренебрегал ролью в эпизоде, сейчас самые уважаемые люди в нашем кино. С большой любовью я, например, отношусь к своему эпизоду в прекрасном фильме А. Германа «Проверка на дорогах».

Мне везло на партнеров. Снимаясь в «Преступлении и наказании», с удовольст-

«Прощание славянки»



вием наблюдала, как работают И. Смоктуновский и Г. Тараторкин. Играя в фильме С. Соловьева «Егор Булычов и другие», удалось пообщаться с М. Ульяновым. Учиться нашему ремеслу можно всю жизнь...

Сейчас все непросто, но у меня отчаяния нет. Должен быть всплеск духовности, и он обязательно произойдет. Наш кинематограф непременно вернется к простым человеческим отношениям, вечным истинам и ценностям.

А сегодня я очень надеюсь на родной театр, который после реорганизации называется Московский театр «Киноактер». Есть уверенность, что будем работать, и причем интересно.

В мечтах, как и подобает человеку моего возраста, веду себя очень степенно — надеюсь, что буду нужна нашему зрителю. Главное — не потерять чувство времени, в завтрашнем дне вижу надежду.

Из последних своих работ в кино назову фильм «Медовый месяц» режиссера С. Иванова, где у меня прекрасный партнер Б. Брондуков. По фильму мы супруги, бывшие партизаны, живем на пасеке. Вспомнив молодость, даем достойный отпор новооявленной мафии, рэкетирам. В ходе съемок пришлось освоить умение обращаться с разнообразной военной техникой. Сыграла старуху в фильме Ю. Кандеева «Овен» — о понсках драгоценностей русских купцов. Совершенно неожиданную, необычную для себя роль получила в белорусской картине режиссера В. Дудина «Бес». Запомнились съемки во французской телевизионной ленте «Красная мафия» (реж. М. Сибра), где я создала образ русской женщины драматичнейшей судьбы, дальнего потомка рода Шереметьевых.

И еще несколько слов в заключение. Мне множество раз доводилось встречаться с работниками киносети и кинопроката. С почтением и уважением отношусь к ним. Они — самые бескорыстные люди, каких я встречала, первые мои зрители, коллеги. Низкий поклон им».

Е. ГАПОНОВ

звезды мирового экрана

Амитабх Баччан



Имя этого актера хорошо известно не только на его родине, но и за ее рубежами, особенно в нашей стране, где так много поклонников индийского кино.

Я вспоминаю случай, произошедший на одном из Ташкентских фестивалей. Среди осаждавших гостиницу многочисленных почитателей кинозвезд особо выделялись две девушки, приехавшие из Грузии. От остальных «фэнов» они отличались какой-то удивительной молчаливой настойчивостью. Стояли и ждали... И было совершенно ясно, что ничто и никто не заставит их покинуть свою «вахту». Наконец они встретились с тем, кого буквально боготворили: приехал Амитабх Баччан... Но девушки хотели не только увидеть актера, пожать ему руку или получить автограф. Нет, они желали преподнести подарок Баччану. И когда из свертка была извлечена кукла, то и сам артист, и все присутствовавшие не смогли удержаться от изумленных возгласов — кукла оказалась миниатюрной копией Амитабха.



Сходство было столь велико, а работа так хороша, что невольно подумалось: сколько же любви и терпения понадобилось мастерам, чтобы создать этот маленький шедевр, вышить бисером костюм, раскрасить лицо, придать его чертам живость. Впоследствии выяснилось, что подруги смотрят все фильмы с участием Баччана, собирают фотографии, интересуются мельчайшими фактами его биографии. На вопрос, чем же их так привлекает творчество артиста, одна из них ответила: «Просто он помогает мне жить!» Что ж, таким признанием может гордиться любой художник.

И самое интересное, что безыскусный и искренний ответ поклонницы Баччана недалек от истины, ибо за свою долгую и напряженную жизнь в кинематографе Амитабх играл в основном роли сильных, добрых и великодушных людей, к которым хотелось обратиться в трудную минуту. Его герой всегда готов прийти на выручку слабому, наказать злодея, заступиться за обиженного. На экране Баччану, как никому другому, удалось воплотить характер человека, который борется с несправедливостью, с тем, что мешает людям быть счастливыми. Не удивительно поэтому, что для многих зрителей, а вернее зрительниц, не имевших, быть может, в жизни реальной опоры, Амитабх Баччан олицетворял собой

«Черный принц»



образ идеального мужчины.

Природа щедро одарила этого человека. Он красив, строен, высок, атлетически сложен, а его бархатный баритон настолько выразителен, что даже трудно представить, как иначе бы могла сложиться его судьба. А ведь поначалу ничто не предвещало юноше кинематографической карьеры, хотя детство его прошло в богомной среде.

Амитабх родился 11 октября 1942 года. Его отец — известный поэт Хариванш Рай Баччан, стихи и поэмы которого знают во всем мире (кстати, у нас они переведены, а также была опубликована монография о его творчестве). То, что семья Баччана жила в Аллахабаде, одном из крупных политических и культурных центров страны, сыграло в жизни Баччана значительную роль. Его родители и он сам были не только знакомы, но и дружны с Джавахарлалом Неру, Индирой и Фирозом Ганди, их сыновьями Санджаем и Радживом. И этой дружбе суждено длиться долгие годы. Амитабх всегда был с ними рядом, причем не только в минуты торжества, но и в дни тревог и печали...

В доме Баччанов собирались интересные люди: писатели, художники, политические деятели, профессора университета, где поэт преподавал английский язык. Тяга к лицедейству у юного Амитабха проявилась довольно рано, и сейчас он с улыбкой вспоминает, как часами репетировал роль перед зеркалом, чтобы потом блеснуть в домашнем театре. Но подлинной его страстью стало кино. Он готов был по многу раз смотреть полюбившиеся фильмы...

Однако, окончив школу, Амитабх по настоянию семьи, считавшей, что сын должен получить фундаментальное образование, поступает в колледж при Делийском университете, где прилежно «грызет» технические науки в течение трех лет. Не испытывая особой любви к учебе, студент тем не менее добросовестно посещает лекции, сдает экзамены и наконец получает диплом.

Но само по себе наличие свидетельства об образовании отнюдь не означает получения работы, и Баччану пришлось, подобно многим выпускникам колледжа, долго искать применение своим знаниям. Можно сказать, что ему очень повезло, когда, пройдя сложнейшее собеседование в Калькутте, он получил место в англо-индийской фирме. Затем — шесть лет упорного труда простым делопроизводителем, и вот Амитабх добивается солидной должности, компания



«Ступенька»

предоставляет ему персональный автомобиль, высокий оклад и бесплатную квартиру.

Но материальное благополучие не всегда приносит душевное спокойствие. Амитабху понадобилось время, чтобы окончательно убедиться в том, что кино по-прежнему влечет его. И потому, лишь прослышав, что известный индийский режиссер Х. А. Аббас ищет исполнителя главной роли в фильме «Семь индийцев», Баччан в тот же день увольняется с работы и летит в Бомбей. Режиссер остался доволен пробой и уже был готов заключить контракт с дебютантом, как вдруг выяснилось, что Аббас хорошо знаком с отцом Амитабха. Срочно потребовалось письменное позволение родителей. К счастью, в семье Баччана всегда были внимательны к желаниям ее членов. Отец телеграфировал о своем согласии, и начало актерской карьеры Амитабха было положено...

Баччану повезло вдвойне: он снялся в картине талантливого режиссера, который многому научил непрофессионала. Успех «Семи индийцев» привлек внимание к молодому актеру с яркой запоминающейся внешностью других постановщиков. Сразу же последовали приглашения и затем съемки в фильмах «Решма и Шера», «Мотылек»,

«Хитрый ход»... Интересно, что в двух последних лентах Амитабха пробовали на роль отрицательных персонажей, но... обе картины в прокате провалились, к счастью для Баччана, ибо иначе амплу злодея окончательно закрепилось бы за ним, а индийский кинематограф весьма и весьма постоянен в своих привязанностях, и актер, зарекомендовавший себя в ролях одного плана, практически не имеет возможности изменить свой имидж. Зрители этого просто не поймут...

Главное — Баччан уже был замечен киномастерами, на него делалась определенная ставка, да и следующие его работы — «Торговец» и «Ананд» — оказались удачными. Однако самого актера сыгранные роли не во всем удовлетворяли, и прежде всего ему не imponировали предлагаемые характеры. В натуре Баччана было так много воли, решимости, страсти, а ему предлагалось перевоплощаться в благородных страдальцев, покорно принимающих удары судьбы.

К счастью, начало 70-х годов внесло существенные перемены в тематику индийских фильмов. Влияние зарубежного кино, и в первую очередь американского, не прошло даром. И вот на смену традиционным добрым, инфантильным персонажам пришел герой совершенно иного склада — смелый завоеватель, не ждущий терпеливо подарков от судьбы, а сам вершащий ее. Этот типаж идеально ложился на творческую индивидуальность актера, и огромный коммерческий успех, выпавший на долю картин «Мечь и закон» и «Затянувшаяся расплата», — тому подтверждение.

На экране предстал новый Баччан — красивый, сильный, уверенный в себе. Такому герою хотелось подражать. Он учил зрителей бороться за свое счастье, за любовь. Это был настоящий Мужчина, верный в дружбе и готовый отдать жизнь за близких ему людей.

Актеру понадобилось не более трех лет, чтобы полностью покорить индийскую аудиторию, и десятилетие прошло практически под «звездой Баччана». Более того, и по сей день, когда ему вот-вот минет 50, а рядом молодые «соперники» — Митхун Чакраборти, Говинда, Анил Капур, Амитабх остается признанным «героем № 1», о котором с одинаковым уважением говорят и зрители, и критики.

Баччан работал с лучшими режиссе-

рами страны: Прокашем Мехрой, Рамешем Сиппи, Яш Чопрой. За двадцать лет он снялся почти в сотне картин. По индийским масштабам — это не так уж и много. Зрители хорошо помнят его в картинах «Амар, Акбар, Антоний», «Владыка судьбы», «Стена»...

Помимо творческой деятельности, Баччан успешно занимается и общественно-политической: в декабре 1984 года он стал членом индийского парламента...

Люди знают и любят Амитабха. Когда во время съемок фильма «Кули» с актером случилось несчастье — он неудачно упал

на острый край стола и очутился в больнице, то каждое утро по радио передавали информацию о его самочувствии. Этот факт красноречиво доказывает, насколько дорог Баччан своим согражданам.

С возрастом актер стал меньше сниматься, постепенно уходя от исполнения главных ролей, но это никак не отражается на его популярности. Умный, красивый и интеллигентный Амитабх Баччан навсегда останется в истории индийского кино. Это очевидно.

И. ЗВЕГИНЦЕВА

на фестивальной орбите

Частный кинофестиваль САЛОН на границе Европы и Азии

Год назад мы рассказывали о первом фестивале «Лики», больше известном как смотр «нестыдного кино», который проходил в Заречном — небольшом городе близ Екатеринбурга. За прошедшее время очень многое изменилось в нашей действительности. И, разумеется, судьбу фестиваля-младенца трудно было предсказать, даже несмотря на то, что «первый блин», по признанию кинематографистов, получился очень удачным. А нынче — «либо — пан, либо — пропал», в зависимости от коммерческих дел советско-французского СП «Корус». Но, ко всеобщей радости, это многопрофильное предприятие упрочило свои позиции, а его директор Андрей Бриль, кинолюбник в прошлом, не только не утратил любви к десятой музе, но укрепил, скажем так, ее материальную основу. Фестиваль зажил новой жизнью.

Обновилось название. На этот раз ключевым в нем стало слово, находящееся как бы у всех на устах, но все еще не имеющее широкого бытования: частный. Может быть, именно поэтому кинофестиваль привлек внимание не только отечественных знаменитостей, но и мировых кинодеятелей. Среди гостей таких великих было двое. Один — французский оператор Анри Алекан, вхо-

дящий в десятку крупнейших киномастеров (он начал снимать фильмы еще в 1929-м). Другой — Марсель Мартен, критик и теоретик, бессменный (до нынешнего года) президент ФИПРЕССИ.

По условиям смотра, автор каждой из 19 игровых и неигровых конкурсных лент должен был находиться здесь же, рядом со своим «детисцем». Отсюда — большое количество режиссеров среди приглашенных.

Членами профессионального жюри были известные постановщики: Валерий Рубинчик, Карен Геворкян, Герасим Дегальцев и другие. Ареопаг критиков представляли киноведы: Владимир Дмитриев, Вера Шитова, Виктор Божович. В Большое зрительское жюри входили все участники и гости фестиваля.

Здесь стоит сказать о том, что внутри самой программы фильмов сложился особый жанр. Организаторы фестиваля удачно обозначили его как «объяснение в любви», имея в виду присутствие великолепных актрис Нонны Мордюковой, Ирины Мирошниченко, Маргариты Тереховой, Валентины Теличкиной. Ну, конечно, признавались в основном им, но и они... Вообще на празднике хватало всяких разговоров и с режиссурой, и с публикой, и с критиками. Объяснений с выяснением отношений не было. В фестивальной гостининой происходило куда более важное: общее кинематографистов. Как правило, дома возможности совместного времяпрепровождения режиссеры, критики, философы лишены. Отсюда у них те обстоятельность или полемический задор, или растерянность, или радость при отстаивании, оспаривании точек зрения на те или иные фильмы.

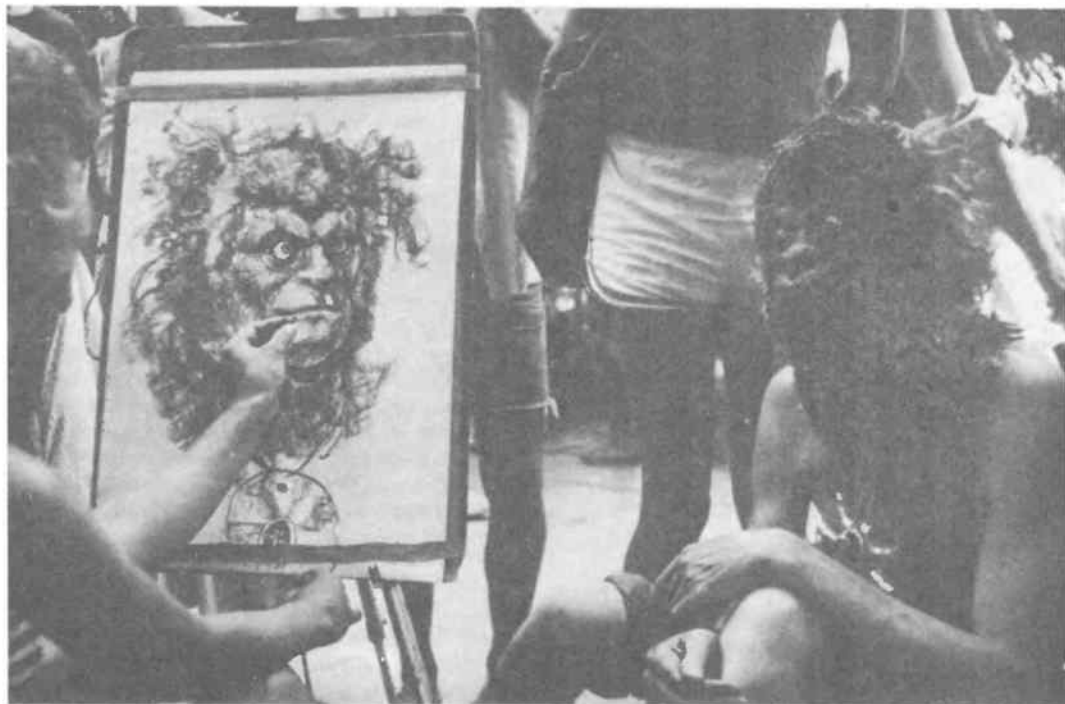

«1991 ТУТ»

Постепенно, день за днем, конкурсная программа исчерпала себя, и Большое зрительское жюри составило рейтинговую таблицу и определило победителей.

Первое место завоевал фильм **«Счастливые дни»** (реж. Алексей Балабанов). Стиль картины определен мотивами произведений Сэмюэля Беккета, известного мастера абсурдизма. Дебютант заточил героев ленты в особое реально-ирреальное пространство для чудаков и сумасшедших, где ваза может использоваться как горшок, любовь проявляться в ненависти, где много фантомов, неопределенностей, неясностей и... лодки, плывущие вверх по течению.

Второе место заняла рукотворная в прямом смысле мультипликационная лента из Санкт-Петербурга Ирины Евтеевой **«Лошадь, скрипка и... немножко нервно»**. Это небольшое эссе о взаимоотношениях искусства и художника с действительностью. Один из героев — В. Маяковский, чья стихотворная строка и дала название фильму. По собственному признанию И. Евтеевой, каждый кадр поставлен, изготовлен, рассвечен ею самой. Это и восхитило.

Среди призеров — и картина одессита Михаила Каца **«Пустыня»**, мощно прозвучавшая и уверенно финишировавшая. Она, можно сказать, взорвала толщу модных ныне фильмов на библейскую тему ощущением не наигранной, не воссозданной, а настоящей жизни и вечности, которые всегда

с нами. Лента «подняла планку» профессионального режиссерского мастерства конкурсных фильмов. Преодолеть ее, по мнению участников смотра, никому не удалось.

Я назвала три фильма, ибо таково количество призов. Но нельзя не сказать о работах, оставшихся без вознаграждения, ибо они тоже определяли лицо фестиваля: «Любовь» Валерия Тодоровского, «Сады Скорпиона» Олега Ковалова, «Кикс» Сергея Ливнева, «Герои и предатели» Елены Саканян, «Я ехала домой» Людмилы Улановой, «1991 ТУТ» Владимира Кобриня. Об этом режиссере чуть подробнее. В прошлом году в Заречном он стал лауреатом «Лики», получив спецприз Андрея Бриля. В этот раз его лента награждена дипломом «Агротехнополиса» за философское осмысление в формах неигрового кино проблем человечества в условиях современной цивилизации. На мой взгляд, учредители диплома и прилагаемого к нему приза-акции в 25 тыс. руб. смогли уловить в картине и оценить ту ироничную легкость, которая определяет отношение художника ко всему окружающему. И помогает сохранить себя в наших непростых условиях без ужасающей серьезности, слишком часто присутствующей и в жизни и на экране.

Г. ЕВТУШЕНКО



А. НЕСТЕРОВ

Принимаю вину на себя

киносценарий

Киноаппаратная. Филипп вытирает пыль с проекторов. Полюбовавшись, как блестят, включил магнитофон и вышел на площадку перед кинобудкой.

Отсюда хорошо видна аллея, по которой стекается к клубу молодежь. Здесь и подростки, и совсем малышня.

От одной компании отделилась девушка и подбежала к лестнице, ведущей к Филиппу.

— Привет кинщику! — крикнула она. — Слушай, народ волнуется — что это за фильм «Позови меня в даль светлую?»

— Дина, ты? Откуда? Поднимайся сюда — расскажу...

Девушка мигом взлетела по лестнице.

— Дай сигарету, — попросила она.

Филипп достал пачку, задымили вдвоем.

— Ты где пропадал?

— В загранке, на острове Пасхи.

— Трепач... Скажи лучше — про что фильм?

Филипп стрельнул окурком и недовольно хмыкнул.

— А черт его знает! Это шеф все умничает — подбирает всякую муру. Но его целую неделю не будет — на какие-то курсы послали, и я попросил привезти что-нибудь другое.

— Можно, я посмотрю с тобой кино? — спросила Дина. Филипп обнял ее за талию.

— Можно, только за особую плату...

— Но-но, не уверен — не обнимай, — Дина попыталась освободиться от руки парня, спустившейся уже ниже талии, но... не слишком активно.

Сумерки прорезали два длинных световых луча — подъехал старенький «газик» с надписью «Госкино», из него вывалился толстый низкорослый мужчина.

Продолжение. Начало см. в № 2—3.

— Ура! — раздался чей-то голос. — Дашь кино!

— Здорово, народ, — поднял руку мужчина. — Прошу тишины...

Он громко икнул и, смачно сплюнув, продолжал:

— Хочу предупредить — «Светлую даль» я не смог раздобыть. Зато привез... — достает коробку, читает: — «Крепкий орешек».

— Ура! — взревела толпа и бросилась к кассе.

Сельская библиотека. У окошка с надписью «Абонемент» толпятся ребяташки. Направо — читальный зал. Там пусто, если не считать, парочки, которая, похоже, пришла сюда не ради чтения. Входит Марат.

— Здравствуйте, Вика! Можно к вам?

Девушка в замешательстве подняла большие серые глаза, пытается вспомнить, где видела этого мужчину.

— Что, не узнаете? Марат я, сосед ваш.

— Ах, вспомнила... — Вика звонко рассмеялась. — Я к вам за спичками заходила. Что-то давно вас не видно?

— На курсах был, повышал знания... Но все по техническим вопросам. А вот как работать со зрителем, с фильмами — так ничего и не сказали. У вас ничего не найдется на эту тему?

— Пойдем посмотрим... — Вика повела Марата в глубь помещения. — Здесь должно быть...

— Черт знает, как заманить эту публику в кино, особенно на серьезные картины. Подавай им либо про убийства, либо про секс.

Вика пододвинула стремянку и, поднявшись на несколько ступенек, стала ртыться на верхней полке. Марат следил за ее руками, но постепенно его взгляд сполз на стройные ножки. Будто спохватившись, он опустил голову. Как раз в это время из рук Вики вырвалась толстая книга и упала прямо на Марата.

— Ой!.. — вскрикнули оба. Она — от неловкости. Он — от неожиданности и боли.

Марат поднял книгу.

— «История советского кино», — прочитал он, потирая ушиленное место. — Да... так можно стать жертвой родного кинематографа...

— Извини, Марат, мне так неудобно...

— Так и быть, на первый раз прощаю... Впрочем, не просто так — ты должна мне помочь провести кинобечер...

— А что нужно делать?

— Ничего особенного... Представить несколько фильмов, текст я напишу.

— Ой, Марат, что ты — я боюсь!

— Чего? Приходи завтра пораньше в клуб, порепетируем... Кстати, захвати свежие газеты...

— А Чинара нам потом не «порепетирует»? — кокетливо спросила Вика.

— Исключено! Она мне верит, как себе, — вполне серьезно отозвался Марат.

День только начался, а Филипп уже в киноаппаратной. Опять усердно трет бока кинопроекторов, поминутно выглядывая в окно. Чувствуется, что нервничает в ожидании Марата.

Достал из кармана пачку денег и, подойдя к окну, стал пересчитывать. Снова бросив взгляд в окно, увидел Марата, торопливо отложил несколько купюр и спрятал в карман. Оставшиеся сунул в книгу, лежавшую на столе.

Марат вошел, положил на диван рулончик бумаги, протянул напарнику руку.

— Привет, юноша! Как работалось, все в порядке?

— Все и даже больше.

— Больше не надо... Месячный план ты уже сделал, как мне сказали. Чем же работал?

Марат обошел аппаратуру, потрогал ее пальцем, проверяя чистоту. Сел на диван. Филипп протянул ему журнал регистрации фильмов.

Марат пробежал его глазами.

— Так... «Спасите наши души», «Порог»... Подожди, Филипп, что случилось с нашими зрителями? Как это картиной «Позови меня в даль светлую» тебе удалось проработать три дня и собрать почти месячный план?

— Да нет, мне «Крепкий орешек» привезли.

— Понятно... Час от часу не легче... — вдруг вскинулся Марат. — Что это — «Челюсти», «Звездные войны», «Тарзан»?.. Откуда ты их достал?

— Все законно, — горделиво протянул Филипп. — Есть тут одна организация, Культурный центр называется, вот они и помогли мне, а я — им...

— Знаю этих дельцов, с ними надо поосторожнее...

— Я тоже не из простых. За неделю не только план сделал, но кое-что и нам с тобой осталось...

Филипп достал из книги деньги, протянул их Марату.

— Держи — возвращаю долг...

— Это — долг?! — Марат взял деньги и стал считать. — Сто пятьдесят рублей! Что, ворованные?

— Нет, восстановленные по закону социальной справедливости...

— Законник, — усмехнулся Марат. — Пять рублей, что занимал, вернешь из зарплаты. А эти завтра же сдай в Фонд милосердия.

— Дурак ты, Марат, и не лечишься... Хочешь, на эти деньги купи для школы темные шторы — и совесть твоя будет чиста, и в школе, наконец,

кинозал откроется.

— Это идея, — согласился скрепя сердце Марат. — Так и сделаем. Но чтобы в первый и последний раз! Теперь — о деле. В субботу проведем киновечер «Не лезь в бутылку» — ударим по алкашам. Возьми несколько афиш, билеты и прогуляйся по селу, проведи рекламную пропагандистскую работу... Я попозже тоже подключусь — у меня сейчас репетиция с ведушей.

Филипп медленно шел по широкой сельской улице, окаймленной высокими пирамидальными полями.

По всему было видно, что задание не очень ему нравилось. Он не знал, с чего начать. Наконец, увидев напротив одного из домов телеграфный столб, приколот афишу. Постучал в калитку. Злобным лаем отозвалась собака, затем появился молодой мужчина.

— Слушай, друг... В субботу хорошее кино показываем. Называется...

— Какое кино?! — не дослушав Филиппа, возмущенно заговорил мужчина. — Я телевизор купил, жену купил — откуда деньги на кино возьму? Проходи, дорогой...

Настроение Филиппа окончательно испортилось. Пройдя еще немного, он устало опустился на скамеечку у большого красивого дома.

Открылась калитка, и показалась средних лет женщина — контролер клуба.

— Ха! Вот это здорово, — Филипп встал и подошел к ней. — Билетик в кино не купите, товарищ контролер?

— Филипп, здравствуй! Ты чего пришел?..

— Билеты предлагаю на субботний киновечер. Извините, что потревожил. Не знал, что эти хоромы — ваши.

— Какие уж там хоромы... Может, зайдешь? Кваску выпьешь? Устал, наверно.

— Ну что ж... Отказываться от кваса — просто грех.

Хозяйка провела Филиппа в просторную кухню.

— Присаживайся, я сейчас.

Филипп огляделся. В кухне все было массивно, прочно. Сквозь открытую дверь, ведущую в комнату, виднелись ковры на полу и стене.

Хозяйка вошла с графином, наполненным темно-вишневой жидкостью, и с тарелкой, на которой лежали хлеб, колбаса, яблоки.

— Квасок-то, оказывается, не готов еще. Вот наливочка вишневенькая — вкусная получилась. Выпей стаканчик!

— Да не знаю, крепкая она, наверно...

— Что ты, лимонад, и все, — налила стакан, поставила его перед Филиппом.

Юноша, поколебавшись, взял стакан и выпил.

К нашим читателям

— Молодец... Вот закуси колбаской, яблочками.— Она снова наполнила стакан и пододвинула его к Филиппу.— Ну и как, много продал билетов-то?

— Маловато... Только приступил.

— Пустое все это, Филипп, по дворам таскаться... Люди здесь нехорошие живут — злые, жадные. Ахмед-то мой немало себе крови попортил. И вот благодарность... Выпей еще стаканчик.

Филипп, теперь более уверенно, взял стакан и залпом осушил его.

— Да, Розалия Лукмановна, смачно вы живете... Можно позавидовать,— сказал он, закусывая яблоком.

— Не жалуемся... Марат-то как, не обижает тебя?

— Я не девушка, Розалия Лукмановна, могу и сдачи дать... в случае чего.

— Это конечно... Только уж больно умным он себя считает. Вроде он один — человек, а остальные — так, никто. Хочет, верно, в начальники выбиться...

— Хочет ли начальником стать, не знаю, но что человеком хочет прожить — это точно...— не спрашивая разрешения, Филипп налил себе еще стакан и выпил.

— Кто же не хочет быть человеком?..

— Так-то оно так, да не совсем так,— Филипп уже захмелел, язык стал заплетаться.— Он хочет быть человеком с большой буквы...

— Это ж как понять-то? — недоуменно спросила хозяйка.— Что-то ни в одном кинотеатре я тако-го не встречала...

— И не встретите, дорогая Розалия, потому что не любите наши родные отечественные фильмы, а все время смотрите туда, на гнилой Запад...

— Кажется, наливка моя и вправду крепкая,— обидчиво проговорила Розалия Лукмановна и протянула руку к графину.

Филипп, чувствуя, что драгоценная влага сейчас исчезнет, опередил хозяйку.

— Минутку, коллега... Последний глоток...— схватив графин, наполнил стакан снова и выпил.— Ну вот, теперь можно и идти со спокойной совестью... Спасибо, Лукмановна, согрела ты мне душу... Не забуду.

— Чего уж там — свои люди...

— Свои, в доску свои, драгоценная Розалия... Пока...

— С Богом, сынок... Заходи, когда что надо.

Продолжение следует

Дорогие друзья, вы все, конечно, знаете, в каком сложном положении оказалась нынче пресса. Не стал исключением и наш «Кинемеханик». Мы не повысили его стоимость на этот год, и в связи с подорожанием буквально всего денег, собранных на годовую подписку, хватило лишь на три номера.

Сейчас достигнута договоренность с нашим издательством — российским агентством «Информкино» — о выпуске № 4—6 (за счет самого агентства — практически в долг), которые вы, к сожалению, получите с некоторым опозданием. Но на второе полугодие вынуждены повысить цену журнала до 8 руб. за номер и объявить переподписку. **Те, кто хотят получать «Кинемеханик» до конца 1992 года, должны заново оформить подписку на июль — декабрь, заплатив 48 руб. Наш подписной индекс — 70431.**

Мы получаем от вас множество писем, авторы которых, понимая наше положение, выражают готовность оказать своему журналу финансовую поддержку. Вот лишь одно из них — от заведующей киновидеозалом «Юность» (г. Орск Оренбургской обл.) Н. Широковой: «Просим редакцию сообщить свой счет, чтобы киновидеозал «Юность» смог переслать вам небольшую сумму денег на содержание журнала».

Мы признательны всем, кто прислал подобные письма, и с благодарностью приняли бы вашу помощь. Но прежде всего рассчитываем на поддержку крупных киноорганизаций, тем более что многие руководители КВО уже выразили свое согласие перевести на наш счет приемлемые для них суммы.

Направлять их надо в ОПЕРУ Мосбизнесбанк Р. С. 364405 МФО 299093, Участник 2С (РА «Информкино» для «Кинемеханика»).

Мы понимаем: наше решение провести переподписку может сократить число читателей, но все же надеемся, что большинство не откажется от своего журнала.



Всем спасибо!

Время, в которое мы вступили, очень сложное. Как любой переходный период, оно несет с собою множество новых, весьма непростых проблем, в том числе в кинематографии. И решать их предстоит всем вместе.

Коммерциализируется не только киноискусство, но и система проката и киносети. В этих условиях особенно трудно приходится сельской киносети. Из государств и СНГ, и Балтии поступают в редакцию сообщения о сокращении количества сельских киноустановок, увольнении киномехаников. Еще недавно их остро не хватало, а сегодня и многие из тех, кто, несмотря на крайне низкие заработки, остались верны своему делу, оказались не нужны...

Ряд писем на эту тему опубликован в журнале. А вот еще одно — от работников Кореневской районной киносети Курской области: «У рынка свои законы. Цены подскочили буквально на все — на электро- и теплоэнергию, кинопродукцию и рекламные материалы, коммунальные и другие услуги. И стало ясно, что при раздробленности киноорганизаций некоторые кинотеатры и киноустановки, особенно сельские, не выдержат и будут ликвидированы, вследствие чего киномеханики останутся без работы, а зрители — без кино. Надо поставить вопрос о сохранении имеющейся структуры. Нам крайне нужна единая областная система управления киносетью. Мы категорически против того, чтобы отдавать киноустановки в частные руки или превращать их в пивбары, шашлычные и т. д.»

Вопрос о целесообразности приватизации кинотеатров очень живо обсуждается сейчас поистине повсеместно. Ведь существует поистине страшная опасность того, что количество

«киноточек» станет уменьшаться даже в городах, и в конце концов негде будет посмотреть фильм!

Авторы письма из Волхова (Ленинградская обл.) утверждают: на сельские киноустановки не дают «настоящее современное кино», ибо доходы от показа — мизерные. Это, конечно, одна из серьезнейших сегодняшних проблем. Нынче уже не только кинематографисты, но и зрители сетуют на «оккупацию» наших экранов третьесортным американским кино. Им практически вытеснены отечественные картины, особенно серьезные, буквально выцарапанные неимоверными усилиями энтузиастов-прокатчиков и активистов местных кино клубов. А тут еще и сокращение количества киноустановок... Многие читатели справедливо указывают и на нравственную сторону такого опасного поворота событий. Надо, по их мнению, добиваться создания в бюджете спецфонда на покупку фильмов для села, иначе его жители вообще не увидят кинолент — ни отечественных, ни зарубежных.

Мы очень заинтересованы в обратной связи с читателями журнала. Их письма зачастую подсказывают нам темы для публикаций. Так, по предложениям работников киносети и кинопроката составлена программа Школы киноменеджера. С просьбой поместить на страницах «Киномеханика» материалы по 16-мм киноаппаратуре (интерес к ней явно растет) обратились к нам В. Кирьянов из Пензенской области, Ю. Долгов из Семипалатинска, К. Савельев из Воронежской области, С. Марков из Смоленска. Ряд читателей нуждается в разъяснении особенностей эксплуатации новой проекционной аппаратуры. Начинаящие киномеханики хотели бы найти в журнале ответы на экзаменационные вопросы, которые ранее были помещены в журнале. Редакция готовит такие материалы. Мы очень благодарны вам за подобные «подсказки».

Много писем приходит и с просьбами рассказать о любимых мастерах экрана, отечественных и зарубежных — Любови Орловой, Майе Булгаковой, Жане-Луи Трентиньяне, Жане Маре, Настасье Кински, Джеке Николсоне. Фавориты кинозрителей — индийские актеры Митхун Чакраборти, Рекха, Говинда, Амитабх Баччан. О некоторых из них вы уже читали в журнале, о других — обязательно расскажем позже.

Нередко к нам обращаются с жалобами на конкретных руководителей, с частными вопросами. Что касается жалоб, то самый

прямой путь добиться справедливости — обратиться в суд. Редакция же, к сожалению, не в состоянии (прежде всего — из-за нехватки средств) командировать по России или в соседние государства своих сотрудников, чтобы они разобрались в ситуации. Пересылать же ваши письма на места — как правило, ныне бесполезно.

Советского Союза уже нет, единого для СНГ свода законов не существует. Свои — сегодня не только в каждом государстве Содружества, но чуть ли не на любом предприятии, в организации. А в редакцию по-прежнему приходят письма с просьбой ответить на такие, например, вопросы: какая зарплата должна быть у киномехаников или шоферов, сколько дней оплаченного отпуска им полагается, нужна ли на конкретной киноустановке целая ставка кассира или половина. К сожалению, сегодня ответить на подобные вопросы из Москвы невозможно. Так что рекомендуем обращаться непосредственно в вышестоящую организацию либо в свой профком.

Но это не значит, что к нам не стоит больше обращаться. На сложные, проблемные вопросы мы все же постараемся отвечать — в основном через журнал. И будем вам благодарны за такие письма.

Благодарим также всех, кто остался верен своему журналу, выписал его и на 1992 год. Количество подписчиков, вопреки нашим опасениям, даже несколько выросло по сравнению с концом прошлого года. Особенно много их — и это естественно — в России: 15 915 человек. Из этого числа наибольшая часть приходится на Башкортостан — 615 читателей, затем идут Краснодарский край — 518, Ростовская область — 484, Московская — 437, Челябинская — 416 и т. д. На Украине на «Кинемеханик» подписались 4256 человек, в Казахстане — 2731, в Беларуси — 1155, в Узбекистане — 700, в Туркменистане — 427, в Таджикистане — 384, в Кыргызстане — 326, в Молдове — 241, в Латвии — 98, в Грузии — 58, в Азербайджане — 51, в Эстонии — 45, в Армении — 42, в Литве — 30.

Всем спасибо!

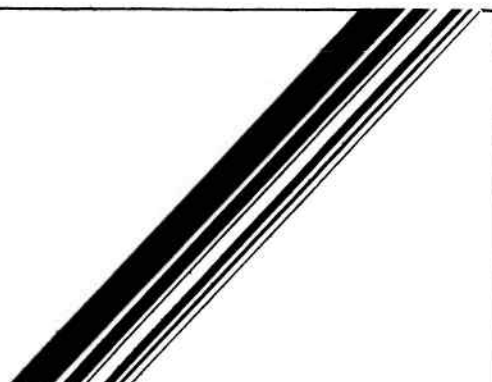

●
Художественно-технический редактор

И. К. Крючкова

Корректор **Т. А. Цветаева**

●
Сдано в набор 19.02.92.

Подписано в печать 22.04.92.

●
Формат 70×100 1/16

Печать офсетная

Гарнитура литературная

Бумага тип. № 1. «Сыктывкар»

Усл. печ. л. 3,9+0,325 (обл.)

●
Тираж 28665 экз.

Изд. № 312

Заказ 39

Цена 80 коп.

●
Адрес редакции:

103877 Москва, М. Гнездиновский пер., 12

тел. 229-37-74

●
© Киномеханик 1992

●
Ордена Трудового Красного Знамени

Чеховский полиграфический комбинат

Министерства печати и информации

Российской Федерации

142300 г. Чехов Московской области

●

«Кинорынок» представляет

художественный фильм

«Дезертиры»

Совместное производство польских и венгерских кинематографистов.

Режиссер — Януш МАЕВСКИЙ.

Авторы сценария — Януш МАЕВСКИЙ и Павел ГАЙНЫ.

Оператор — Витольд АДАМЕК.

В ролях — Марек КОНДРАТ, Золтан БЕЗЕРЕДИ, Виктор ЗБОРОВСКИЙ, Яцек САС-УГРИНОВСКИЙ, Роберт КОЛТАИ.



В основе фильма — повесть Казимежа Сейды «Императорские дезертиры», напоминающая знаменитый роман Я. Гашека «Похождения бравого солдата Швейка». Действие картины происходит в последний год первой мировой войны. Ее главные персонажи — группа солдат: поляк Каня, еврей Хабер, венгр Бенедек, чех Худей, итальянец Бальдини. Армейскую жизнь им отравляли не только враги, но и собственное начальство. Поэтому они разработали план операции «Перина», цель которой — сбежать из армии и «отсидеться под периной» до конца войны. Поначалу все шло как по маслу, но через неделю brave дезертиры были пойманы. Их ждало суровое наказание, однако... все закончилось просто замечательно.



КИНО
МЕХАНИК

Индекс 70431
80 коп.



В ^{члр. 202-2}
репертуаре

«Безумная Лори»

Российский Центр кино и телевидения для детей и юношества.

Режиссер — Леонид НЕЧАЕВ. Он же вместе с Владимиром ЖЕЛЕЗНИКОВЫМ написал сценарий по мотивам повести американского писателя Пола Гэллико «Томасина».

Оператор — Андрей КИРИЛЛОВ.

В ролях — Юозас БУДРАЙТИС, Ольга ЗАРУБИНА, Зина ОБОРНЕВА, Виктор ПЛЮТ, Екатерина ВАСИЛЬЕВА.

Трогательная история произошла в крохотном городишке на берегу моря. Умерла кошка, и от горя и тоски заболела ее маленькая хозяйка... Всех спасла затворница Лори, которую люди называли колдуньей...

Права проката принадлежат Межрегиональному центру «Кинорынок»

