

КИНО МЕХАНИК

ISSN 0023-1681

"Елена технолоджи трейдинг
инвестментс инк." представляет
фильм Федора Петрухина

4' 93



"На Муромской дорожке"

В ролях: Юрга Кураускайте, Сейдулла Молдаханов, Аристарх
Ливанов, Елена Кондулайнен, Ли Ми Джи.

По вопросам реализации и проката обращаться по телефону и факсу в Москве: 202-83 64.





Актуальная тема

Кино-93

Заканчиваем публикацию ответов на нашу анкету. В ней было всего три вопроса:

1. Какой вам видится ситуация в нашей кинематографии в 1993 году?
2. Какой вы хотели бы ее видеть?
3. Что, по-вашему, нужно сделать, чтобы желаемое реализовалось?

Л. ФУРИКОВ,
социолог, прогнозист

1. Сначала немного о недавнем прошлом. 1989 год стал рубежом, который отсек прежние времена от нынешних. Оборвалась обратная связь с посетителями кинозалов. Рухнула отлаженная система сбора информации - по количеству зрителей на кинокартину, на фильмокопию, по тиражам в разрезе студий, страны в целом. И профессионалы кино как бы ослепли.

О 1989 году мы еще кое-что знаем. Советские и зарубежные фильмы впервые сравнились количественно - по 154 названия. Впервые же (по статистике) "иностранцы" обошли "хозяев" по числу зрителей: 767 млн. против 531 млн. за первый год проката. И это при том, что половина зарубежных картин была из "соцстран", не очень-то привлекавших зрителей. 86,3% наших картин опустились в разряд аутсайдеров зрелищности (собрали менее 5 млн. зрителей). Из них 116, или 139 программ в односерийном исчислении, застопорили перед планкой 3 млн., а

39,1% остались ниже предела в 1 млн. И только "Интердевочка" (45 млн. на серию) одиноко несла флаг зрелищности.

Суховатые "статданные" достаточно эмоционально свидетельствуют: наше кино в глазах зрителей потеряло престиж еще перед активным вторжением "инофильмов", начавшимся в 1990-м, и встретило конкурентный вал безоружным.

За три года (1987 - 1989) свобода тематического, жанрового, стилистическо-изобразительного самовыражения, бесцензурного творчества резко раздвинула возможности авторов, но и отдалила их от тех, для кого они вроде бы работали. Агрессивная, почти всегда художественно убедительная, остроумная "чернуха" опустошила кинотеатры. Виновником, как и всегда прежде, был объявлен кинопрокат.

Новые рекорды ожидали нас в 1991 году. Отечественное кино достигло количественной вершины: 353 фильма! Зарубежных, в основном американских, вышло на экран 260.

Невиданный выбор! А сколько новых имен! Такого множества дебютантов не было за предшествующие 20 лет! Казалось бы, радоваться надо, однако мастеров, общественность кино охватило вполне понятное раздражение: фильмы, получив прокатные удостоверения, исчезли, как в "черной дыре".

Битва за массового зрителя, начавшаяся со "своих" фильмов против "своих", "своих" против "чужих", вскоре свелась только к "зарубежному междусобойчику". По моим сведениям, в 1992 году отечественные картины смотрела мизерная часть посетителей кинотеатров.

Наступила пора поменять "виновника" бед отечественного кино. На этот раз роль козла отпущения была отведена "провинциальному", "третье-сортному", "жестокому", "аморальному" (эпитеты из газет) американскому кино. Даже наши "кассовки" вроде динамичной эксцентрической комедий "Действуй, Маня!", и то идут со скрипом. Относительным успехом пользовались "Так жить нельзя", "Обнаженная в шляпе", "Виват, гардемарин!", "Сердца трех". Но единичные прорывы к зрителю наших "Мань" ни в какое сравнение не шли с победным шествием "предосудительных иностранцев".

Десяткам "трудных", "элитарных" оте-

чественных фильмов помогли выплыть из небытия фестивали - "Некушленного кино", "Кинотавр", "Некоммерческого кино", а также деятельность киноцентров. Но аудитория их все же огорчительно мала.

Новые неприятности "местного розлива" настигли кинематограф в 1992 году. Затраты на фильм среднепостановочной сложности взмыли с 1 - 3 аж до 50 млн.руб. Плюс примерно 10 млн. - на тираж, рекламу ("низовые" прокатчики считают, что именно она играет решающую роль в продвижении картин).

И это - без гарантии зрительского успеха. В то же время за американский "боевик" ("Полет черного ангела", "50 на 50", "Косильщик лужаек") запрашивают 18 - 20 млн.руб., то есть обходятся они значительно дешевле.

Производство и прокат наших картин и раньше не сулили особых прибылей. Но тогда за их "спиной" стояло государство. Несмотря на издержки плановой экономики, мастера кино чувствовали себя в относительной безопасности. Теперь же, хотя Кинокомитет РФ субсидирует некоторое количество картин, кино - зона повышенного финансового риска. В результате наблюдается отток спонсоров, сокращается производство фильмов, исчезают недавно народившиеся private киностудии. Полагаю, эти тенденции будут развиваться в 1993 году.

Кинопрокат, в первую очередь, кинотеатры и фильмотеки, никогда не купались в роскоши. Изношена проекционная аппаратура, жуткие условия фильмохранения, разбит транспорт; бензин, электроэнергия, тепло и прочее - "кусаются". Даже простой косметический ремонт кинотеатра сегодня недоступен. Киновидеообъединения сели на "картотеку". Вот и крутятся-вертятся, кто как сумеет. Сдают в аренду отнюдь не лишние квадратные метры, вступают в "совместную деятельность" с различными фирмами. В одном провинциальном кинотеатре сэкономили на дворнике: его заменила бригада пацанов. Они же присматривают за порядком. Плата - возможность вволю смотреть фильмы. Воистину - голь на выдумки хитра!

Все без исключения прокатчики, с которыми доводилось мне беседовать

(их - сотни), уверены: квотирование и обложение зарубежных фильмов повышенным налогом не увеличат приток зрителей на отечественную продукцию, а вот кинотеатры разорят. "Тогда вообще негде будет показывать фильмы", - в один голос утверждают они.

Между тем мучается наш кинематограф и застарелыми проблемами, которые в постперестроечной неразберихе гипертрофированы. Общий профессиональный уровень режиссуры, драматургии всегда оставлял желать лучшего. Нынче же, похоже, режиссером у нас может стать любой, кто подыскал щедрого спонсора. Были, разумеется, художественные удачи. Но в основном дебютанты озабочены созданием "творческого имиджа", заняты самовыражением, до массового зрителя им и дела нет. Посмотрите вы, к примеру, "Солнце, воздух и ... "На-на" или "Звезды на море", и всякий "третьесортный" американский фильм покажется верхом профессионального совершенства.

Выше упоминались "трудные" фильмы, единицами продававшиеся в застойные годы сквозь идеологический частокол. Теперь они выпускаются отрядами в несколько десятков в год. При чем далеко не все "трудно" талантливы, но все "трудно" доступны...

Получается, как ни печально, что "антиспросовое" кино держится на трех разномастных китах: откровенно депрофессиональные, "чернушечные" и "трудные" картины (последние две группы перетекают друг в друга). Они составляют 96 - 98% годового репертуара.

Да простят мастера кино зрителя - таков уж он есть, что с этим поделаешь! Вот несколько примеров его разборчивости: "Ашик-Кериб" (0,6 млн. зрителей за год проката) - "Спасите наши души" (0,2 млн.), "Балкон" (0,6) - "Диссидент" (0,4), "Эти три верные карты" (0,3) - "Недолгий танец любви" (0,2). Их художественная ценность полярна, зрительское же отношение совпадает...

2. Естественно, я хотел бы видеть отечественное кино конкурентоспособным, привлекательным для зрителей. Как этого добиться?

3. Предстоит долгий путь "пово-

рачивания" к зрителю. Долгий, трудный, но единственно верный. Не тяжбу надо затевать с американским кино - дело это бесперспективное и малопочтенное, а анализировать причины его успеха у наших соотечественников, кое-чему не грех и поучиться.

Кинопрестижность, в принципе, двулика, как Янус - божество входа и выхода, всякого начала. Одно лицо - художественность высокой пробы, другое - зрелищность, охватывшая массового зрителя. Первая - импульсивна, эмоциональна, достаточно нескольких призов, полученных на элитарных фестивалях, чтобы это лицо засветилось оптимизмом. Вторая, зрительская, не меняется под воздействием единичных кассовых успехов.

Массовый зритель консервативен в своих пристрастиях, но в то же время живо реагирует на перемены в структуре репертуара. Его запросам в киноафише 1990 - 1992 годов ближе оказались американские и примкнувшие к ним французские фильмы. Прежде всего - подросткам и молодежи, по традиции составляющим основу киноаудитории. Но и респектабельная городская публика тоже проявляет активность.

Трехлетний массивированный натиск зарубежных фильмов, да еще на фоне отечественного антизрелищного кино, бесследно не прошел. Зритель познал нечто такое новое и интересное, чего в "своих" фильмах не находил, - от двух "Терминаторов", двух "Крепких орешков", множества полицейских триллеров до "Дикой орхидеи", "Девяти с половиной недель", "Слияния двух лун" и т.д.

Практики проката улавливают, что зритель устал от американских фильмов, рад бы смотреть "свои". Но эти же прокатчики свидетельствуют: предлагаемые сегодня отечественные киноленты посещаются плохо, залы пустуют.

Так давайте подумаем, какие фильмы мы недодаем? И какого зрителя потеряли?

За 20 лет выпущено примерно 3,5 тыс. картин, из них только 22 собирали 50 и более млн. человек. Все они были доступны массовому зрителю, волновали большую часть киноаудитории. Это "Москва слезам не верит" (84,5 млн. зрителей на серию), "Табор уходит в

небо" (64,9), "Калина красная" (62,5), "Мачеха" (59,4), "Русское поле" (56,2), "Маленькая Вера" (56), "Судьба" (57,8 на серию) и "Любовь земная" (50,9), а также "Прости" (38), "Мужики!.." (32,5), "Зимняя вишня" (32,5). Олимпийских высот зрелищности достигали и эксцентрические комедии: "Афоня" (62,2), "Джентльмены удачи" (65), "Спортлото-82" (55,2), "Невероятные приключения итальянцев в России" (49,2), "Человек с бульвара Капуцинов" (50,6).

Простая арифметика утверждает, что снять фильм, захватывающий интерес широких зрительских слоев, ничуть не проще, чем "трудный", художественно выдающийся, но зрелищно "аутсайдерский". Причин много. Главная из них - автору необходимы творческая интуиция, понимание массового зрителя, проникновение в его запросы. А это не всем дано...

Но есть, есть у нас такие мастера! Это В.Меньшов, Э.Лотяну, Е.Матвеев, В.Пичул, А.Митта, А.Прошкин. Только, похоже, сегодня и они выпали за борт корабля зрелищности. А фильмы новых режиссеров не потрясают чувств зрителей, не поражают их воображения.

В год Пегуха все же ожидаются картины, которые, на мой взгляд, не затеряются в бурном потоке, захлестнувшем наши экраны. Несколько из них, полагаю, превысят средний рейтинг "купли-продажи" для отечественного кино, а возможно, и зарубежного (соответственно 1-2 млн. зрителей и 6 - 8 за первый год проката). Это "Чтобы выжить" (режиссер В.С.Плоткин), "Тридцатого уничтожить" (дебют В.Доценко), "Сказка на ночь" (Ю.Волкогон), "Удачи вам, господа!" (В.Бортко), "Устрицы из Лозанны" (В.Шамшурин), "Америкэн бой" (Б.Квашнев).

На студии "Слово" ("Мосфильм") запущена в производство эротическая комедия "Личная жизнь королевы", на "Ленфильме" - картина "Ай гоу ту Хайфа" по сценарию В.Кунина. Есть основания рассчитывать на их успех у зрителей.

Борьба продолжается!

В начале 50-х наше кино переживало "период малокартинья". Всего семь

фильмов было выпущено, к примеру, в 1952 году. На экране дружно "выступали" трофейные ленты, доставившие советским зрителям море удовольствия. В ту пору и появилась где-то за рубежом карикатура: великолепный Тарзан вытаскивает из болота министра кинематографии СССР Ивана Большакова. Нынешнее "многокартинье" не убергло наш кинематограф от болота. И теперь уже технически современные "терминаторы" показывают примеры захвата интереса массового зрителя.

А где же "тот самый Мюнхгаузен", который вытаскивает себя из киноболота?

А что у вас?

Своя ноша не тянет

Пока шла по Невскому проспекту к набережной Фонтанки, где находится ПО "Ленкиноvideо", разглядывала афиши кинотеатров. Названия фильмов ("Выстрел в гробу" и т.п.) скорее отпугивали, чем привлекали. Впрочем, может, только подобных мне людей среднего возраста, отягощенных высшим образованием и любовью к искусству кино? Однако и толп подростков, зеленой молодежи у касс я тоже что-то не заметила. Говорят, отечественное кино в кризисе... И вот в такое-то время пришел к руководству "Ленкиноvideо" Виталий Николаевич Лозинский. Не удивительно, что в первую очередь я спросила у него, почему взвалил он на себя эту тяжелую ношу.

- Я киношник по призванию и по образованию. Четверть века назад окончил ВГИК. Некоторое время работал на студии документальных фильмов, а потом - в системе проката. Там прошел не такой уж длинный путь от старшего редактора до заместителя директора областной конторы. Вопросы репертуарного планирования, рекла-

мирования фильмов, их пропаганды: стали, можно сказать, "родными". Затем около десяти лет был заместителем начальника Управления кинофикации облисполкома, заместителем генерального директора областного КВО.

Ну, а прошлым летом Совет директоров кинотеатров Санкт-Петербурга пригласил меня возглавить "Ленкиноvideо". Я согласился. Почему? Ведь знал же, что выхожу на очень трудный путь... Но уж очень импонировало сплочение директоров ряда кинотеатров, желающих, чтобы кино в нашем великом городе было достойно его. Мне оказали большое доверие - так я понял это приглашение. Отказаться было невозможно. Надеюсь, в новом качестве смогу сделать что-то полезное.

- И с чем же вы столкнулись, вступив в новую должность?

- Не берите раны! Конечно, не предполагал, что окупюсь в такой водоворот трудностей. Первая: страшно обюрокрачен весь аппарат. Чтобы добиться какого-то решения, да просто подписать бумажку, нужна огромная пробивная сила, на пустяки затрачиваешь массу времени. Это наследие прошлого с усердием, достойным лучшего применения, тащат во все новые структуры. Сегодня у руководителей должно быть куда больше свободы и власти. Мы же пока чувствуем себя связанными по рукам и ногам. Вот, например, кто должен отвечать за киносеть и кинопрокат в нашем городе? Считаем: руководство ПО и Совет директоров кинотеатров. Всякое постороннее вмешательство лишь мешает нам выполнять то, что намечено.

- Постороннее вмешательство? Это вы о чем?

- Дело в том, что наше Объединение входит в городской Комитет по культуре. Мы же уверены, что оно должно стать самостоятельным территориальным органом координации и регулирования кинодела, тогда все проблемы будут решаться проще и быстрее. Это естественно - у Комитета по культуре слишком большой круг задач.

Надо сказать, мы нашли поддержку у руководства города - сейчас наш вопрос в стадии решения. Думается, подобные

структуры разумно создавать во всех крупных городах, краях и областях России. В нынешних условиях для регулирования разлаженных механизмов в сфере кино необходим орган, имеющий исполнительную власть, каким и должен стать региональный Комитет по кино.

Сегодня каждый кинотеатр формирует репертуар самостоятельно. Тем самым разрушена монополия государственного кинопроката. Такой шаг был оправдан, ибо монополия - всегда тормоз: нет необходимости совершенствовать свою деятельность, двигаться вперед. А альтернативные фирмы, "дышащие в затылок", заставляют (это вам не моральный стимул или социальное соревнование!) постоянно искать новые, наиболее рациональные и эффективные варианты функционирования проката.

Но пока, к сожалению, не созданы, не отработаны механизмы регулирования проката фильмов, да и еще многое, необходимое для того, чтобы, к примеру, составлять репертуар, не раздвывая донага "соседа". Когда разрушается старое, нужны законы и установления, регулирующие новые процессы. У нас же обыкновенный беспредел: бесконтрольно показывают что угодно и где угодно. Репертуарные и другие важные вопросы сферы проката и демонстрации кино- и видеопродукции требуют координации. Заниматься этим может только орган государственного регулирования как исполнительная власть города.

- У вас есть конкуренты, которые действительно уже "дышат в затылок"?

- Сколько угодно! Появляется частная киносеть, есть профсоюзная, ведомственная. Полуподпольное кабельное телевидение. Частные прокатные фирмы, товарищества, акционерные общества - всего и не перечислишь...

- Так зачем ваш комитет при таком изобилии "альтернативщиков"? Чтобы запретить, закрыть их?

- Ни в коем случае! Чтобы регулировать профессиональные вопросы. В финансово-хозяйственную деятельность этих фирм вмешиваться не собираемся. Но вот следить за соблюдением правил, законов необходимо.

К примеру, запрещен прокат фильмов без разрешительного удо-

стоверения, на деле же - сплошь и рядом. Даже на кинорынках такие картины появляются! Кто же должен все это контролировать? Сейчас такие функции возложены на налоговую инспекцию. Но там же нет профессионалов в области кино, а наше дело тонкое, сложное, с ходу во всех деталях не разберешься. Есть "тайны", которые легко скрыть от налоговой инспекции, она "просмотрит" ситуацию, требующую, скажем, более высокого налога.

-Виталий Николаевич, меня как зрителя волнует такой вопрос: на экранах - масса новых фильмов, а смотреть нечего. Картины крайне слабые в художественном отношении, отнюдь не способствующие ни эстетическому, ни нравственному воспитанию нашей молодежи. В чем же дело? И еще: то ли копии изношенные, то ли аппаратура не в порядке, я не очень разбираюсь, но зачастую и тут мы, зрители, в явном проигрыше...

-Вот-вот! Сами видите: регулирования требуют и другие профессиональные вопросы. Мы, готовя документы, определили их около сорока. Это отслеживание и контроль выполнения технических и технологических норм киноvideопоказа, состояния фильмокопий; определение основных правил киноvideослуживания населения Санкт-Петербурга, территориальных и возрастных параметров проката киноvideопродукции; разработка целевых программ в области кино; подготовка нормативно-правовой базы деятельности кинопредприятий; внесение в органы представительной и исполнительной власти инициативных документов; формирование и распределение внебюджетных средств на сферу кино и многие другие. Планируется введение государственного регистра на все прокатные и зрелищные кинопредприятия, что позволит, с нашей точки зрения, обеспечить выполнение всех этих функций в городе.

А теперь ответу на первую часть вашего вопроса. Сегодня любое предприятие может купить фильм у кого угодно и продать кому угодно. Приобретается преимущественно то, что подешевле, иногда и через третьи страны. Поэтому и хлынула на наши

экраны волна третьесортной продукции. И прибыль приносит. Кинокомитет России, наверное, может запретить показ картин, откровенно пропагандирующих жестокость, насилие, или порнографических, однако они все-таки "проскакивают" на экраны незаконно.

- А как вы поступите с эротическим кино, которое вызывает нынче много споров?

- Я не ханжа, но считаю, что показ этих лент надо регулировать, как на "диком" Западе. Там картины подобного рода идут в трех-четырех небольших кинотеатрах, расположенных не в центре города. Дети, подростки до 18 лет в такие кинотеатры не допускаются. На эту тему у нас уже был разговор с мэром города А.Собчаком, он готов нас поддержать.

-Газеты, радио, телевидение кричат о кризисе отечественного кино. Что вы думаете по этому поводу?

- И я так же думаю: наше кино в кризисной ситуации. Определила ее экономическая сторона дела. Раньше у киностудий не было заботы зарабатывать деньги - шла дотация. Сейчас иное положение: входим в рынок. Кино - уникальное соединение искусства с экономикой, промышленностью. Советское - 70 с лишним лет ориентировалось на производство конъюнктурного кино и элитарного, рассчитанного на узкий круг зрителей. Если честно, хороших картин было мало. 90% прокатных организаций как планово-убыточные получали государственную дотацию. Так же и киносьез. И вот мы перешли на хозрасчет - не фиктивный, а реальный, вступили в рынок, а это борьба! Материальной поддержки, кроме, если повезет, спонсорской, никакой. И вот со студий хлынул поток "чернушных", дешевых, иногда на грани пошлости, фильмов, которые к тому же обходятся дороже американских и других зарубежных. Ведь расходы на производство картин - это миллионы! А еще от студий до кинотеатров фильмы проходят через несколько посредников, обрастая "накруткой", делающей эти ленты в прямом смысле "золотыми".

У кинотеатров - свои экономические проблемы. Большая часть - на грани банкротства. В Санкт-Петербурге средняя цена кинобилетов за первую поло-

вину прошлого года составила 7-8 руб. (есть 20-рублевые билеты, есть и детские за 2 руб.). Поэтому фильмы приходится брать для "дохода" - те, на которые народ пойдет, иначе не выжить. Тут уж не до идеалов!

Расходы кинотеатров выросли в сотни раз, и сегодня, даже по самым скромным нашим расчетам, билет должен стоить 200-300 руб. Но ведь это нереально! Да, в Германии цена кинобилета - в среднем 10 марок, в США - 5-8 долларов, но она соответствует благосостоянию населения. У нас же введение таких цен однозначно приведет к закрытию кинотеатров.

Каким же видится выход из этой ситуации? Прежде всего - это повышение качества отечественной кинопродукции. Сегодня на кинорынках с трудом найдешь одну-две отечественных картины, на которые не стыдно заключить контракты. Да и то зачастую эти фильмы, обладая высокими художественными достоинствами, имеют весьма низкий коммерческий потенциал, что в условиях рынка неприемлемо. Их смогут прокатывать только очень богатые фирмы. Но альтернативный прокат, как правило, интересуют только деньги, поэтому подобных картин он не покупает, а государственному - не под силу заниматься меценатством.

Думаю, что введение особого налога для кинотеатров на прокат зарубежной кинопродукции не спасет отечественное кино. Во-первых, оно пока неконкурентоспособно, и отказ от зарубежных фильмов приведет и без того разбалансированную экономику кинотеатров к печальному итогу. Во-вторых, 70-80% кинотеатров не имеют прибыли, а потому отрегулировать налогом "зарубежный" прокат не удастся. В третьих, киносьез снова будет вынуждена заниматься липой, как было раньше: показывать одни фильмы, а в отчетах указывать другие. Потому, считаю, предложенная Союзом кинематографистов модель спасения отечественного кино - утопия.

Реально же - поднять плату за ввоз зарубежных фильмов. Кинокомитету России при выдаче разрешительных удостоверений - жестко контролировать права проката картин на территории

республики. Контроль за наличием прокатных удостоверений поручить профессиональным органам кино на местах. И, самое главное, госдотацию пустить не только на производство фильмов, но и на их прокат, демонстрирование. Госпрокат должен закупать и прокатывать по экономически обоснованным тарифам лучшие образцы отечественного и мирового кино, заниматься проведением фестивалей, ретроспективных и иных показов произведений ведущих мастеров, студий, стран. Но на это нужны средства.

Сегодня мы, несмотря на серьезные трудности, стараемся в нашем городе проводить именно такую политику, закупать кинопродукцию высокого качества, чтобы восстановить доверие зрителей. "Ленкиновидео" выпустило в последнее время на экраны фильмы "Чувствительный милиционер" К.Муратовой, "Урга. Территория любви" Н.Михалкова, "Ближний круг" А.Кончаловского, "Удачи вам, господи!" В.Бортко и ряд других, высоко держащих планку искусства. Проведены ретроспективный показ произведений А.Вайды, фестивали польского, китайского, швейцарского, финского, японского кино, международный фестиваль детских фильмов в дни зимних каникул.

Думается, именно такая деятельность - прокат лучших отечественных и зарубежных фильмов, неигрового и детского кино - и есть главная для госпроката. Но, честно говоря, долго осуществлять подобную политику без ассигнований из бюджета, на чистом энтузиазме невозможно. Хочется верить, что Кинокомитет России окажет государственному прокату необходимую поддержку, и тогда альтернативное кино, работающее на самоокупаемости и регулируемое в городе в зависимости от уровня и доступности лент между кинотеатрами, возрастными категориями

и зрителей и временем демонстрации, займет свое место.

Говорят: пусть выбирает зритель. Но надо, чтобы было из чего выбирать. Пока же киносеть России показывает в основном однотипное и низкопробное западное кино. Для нас это очень серьезная проблема, учитывая, что Санкт-Петербург - культурная столица России и его кинорепертуар должен быть особенно разнообразным и интересным.

- Каким же кинотеатрам должна достаться госдотация?

- Детским, неигрового кино - во всех цивилизованных странах они под покровительством государства. Наше в первую очередь заботится о малоимущих, думаем о них и мы. 1 октября во всех кинотеатрах проводили для пенсионеров бесплатные сеансы - с утра до вечера. Везде были аншлаги. А первый утренний сеанс у нас всегда для пенсионеров - льготный.

- Как в Санкт-Петербурге будет проходить приватизация кинотеатров?

- Ее программа подготовлена нами вместе с Комитетом по культуре мэрии. Она уже прошла согласование в комиссиях по культуре и собственности Петросовета. Это поэтапная программа. Часть государственных кинотеатров, детские и "тысячники" микрорайонов пока, по крайней мере, приватизации не подлежат. Восемь кинотеатров приватизируются в первую очередь их коллективами. Остальные - намечено акционировать или приватизировать при обязательном условии: не менять профиль в течение 25 лет. От продажи кинотеатров на аукционах мы отказались. Таким образом надеемся сохранить кинотеатры для жителей нашего города.

Беседовала Л.БОГОПОЛЬСКАЯ
Санкт-Петербург

Школа киноменеджера

Внеэкономическая деятельность. Налоги и пошлины

И.РЫКОВ

Общие положения

В соответствии с Указом Президента РФ "О либерализации внешнеэкономической деятельности на территории РФ" от 15.11.91. N 213 всем зарегистрированным на территории РФ предприятиям и их объединениям, независимо от форм собственности, разрешено осуществлять внешнеэкономическую деятельность, в том числе и посредническую, без специальной регистрации. Отменены ограничения на участие граждан и юридических лиц, зарегистрированных на территории РФ, в проведении валютных операций через уполномоченные банки, включая ограничения на покупку наличной валюты по рыночному курсу ЦБ РФ, но только для целей импорта товаров и услуг (проведения текущих операций). Покупка и продажа инвалюты, минуя банки, не допускается. Запрещены и расчеты и платежи между юридическими лицами, между юридическими лицами и гражданами на территории РФ в инвалюте (за исключением оплаты труда и расчетов в магазинах, имеющих экстерриториальный статус), минуя уполномоченные банки. Все текущие операции резиденты (юридические и физические лица РФ) и нерезиденты (юридические и физические лица иностранных государств) осуществляют без ограничений через уполномоченные банки. Без ограничений они могут ввозить и вывозить валютные ценности, принадлежащие им, ранее переведенные, вывезенные ими или законно приобретенные (при соблюдении таможенных правил и условий, установленных ЦБ РФ и правительством РФ).

В соответствии с Указом Президента РФ от 14.06.92. N 629 все предприятия,

независимо от форм собственности, включая СП, осуществляют обязательную продажу 50% всей валютной выручки от экспорта товаров (работ, услуг) на внутреннем валютном рынке РФ через уполномоченные банки по рыночному курсу рубля.

После обязательной продажи инвалютных средств оставшаяся их часть перечисляется по поручению предприятия с транзитного на текущий валютный счет и может использоваться на любые цели, в соответствии с решением (лицензией) Банка РФ на проведение этих операций, так как порядок осуществления платежей в инвалюте между резидентами РФ устанавливается Банком РФ.

Предприятия, полностью принадлежащие иностранным инвесторам и СП, имеют право все 50% валютной выручки, подлежащей обязательной продаже, реализовывать самостоятельно на внутреннем валютном рынке по свободному курсу. Срок обязательной продажи инвалюты для всех резидентов - 14 календарных дней с момента поступления выручки.

Обязательной продаже не подлежат следующие поступления в инвалюте от нерезидентов:

взносы в уставный капитал (фонд), доходы (дивиденды), полученные от участия в капитале, от продажи ценных бумаг, и доходы (дивиденды) по ценным бумагам;

поступления в виде пожертвований на благотворительные цели, привлеченных кредитов (депозитов, вкладов), суммы, поступающие в погашение кредитов, включая начисленные проценты, а также платежи, поступившие от резидентов за счет средств, оставшихся после обязательной продажи или купленных на внутреннем валютном рынке, и средства в инвалюте от продажи товаров (работ, услуг) гражданам на территории РФ.

Постановлением правительства РФ от 06.11.92. N 854 с 1 января введен единый порядок лицензионного регулирования экспорта и импорта товаров на территории РФ в 1993 году. В перечень лицензируемых входят четыре группы товаров:

1) товары, лицензии на экспорт которых выдаются в пределах, ус-

тановленных государством КВОТ, исходя из потребностей государства для выполнения международных экономических обязательств РФ. Это стратегически важные сырьевые, топливно-энергетические товары. цветные металлы и сырье для их производства, деловая древесина, минеральные удобрения, синтетический каучук, сера, аммиак, рыба и рыбопродукты. Лицензии на них выдает Министерство внешних экономических связей отраслевым министерствам и ведомствам или региональным органам власти, которые доводят их непосредственно до предприятий. Другие предприятия (не получившие лицензии) могут приобрести такие товары на аукционах, их размер также определяется централизованно, но доводятся они до экспортеров на коммерческих условиях (продаются);

2) специфические товары (работы и услуги), экспорт которых осуществляется без количественных ограничений. Это дикие животные и дикорастущие растения, лекарственное сырье, коллекционные материалы по минералогии и биологии, информация о недрах по районам и местонахождениям топливно-энергетического и минерального сырья на территории РФ. Решение о выдаче лицензий на экспорт этих товаров принимают соответствующие отраслевые министерства и ведомства;

3) специфические товары, импорт которых также осуществляется без квот по лицензиям, выдаваемым МВЭС РФ на основе разрешений отраслевых министерств и ведомств. В этот список включены две группы товаров: химические средства защиты растений и промышленные отходы;

4) товары, экспорт и импорт которых осуществляется по лицензиям в порядке, определяемом Президентом или правительством РФ. Это вооружение и военная техника, ядерные материалы, драгоценные металлы и камни и изделия из них, наркотики, яды, сырье, материалы, оборудование и научно-техническая информация, применяемые при создании вооружений и военной техники.

Для получения лицензии необходимо иметь подписанный или парафированный контракт, но это не яв-

ляется единственным и достаточным основанием. Как уже отмечалось, требуется разрешение соответствующего министерства, ведомства или регионального уполномоченного МВЭС РФ. Мотивированный отказ уполномоченного МВЭС в выдаче лицензии, который оформляется в письменной форме, может последовать в случае, если заявление неверно оформлено или возникают сомнения в достоверности сделки. При экспорте квотируемых товаров предприятия, полностью принадлежащие иностранным инвесторам и СП, экспортирующие собственную продукцию, освобождаются от необходимости получения квот. Также освобождается вывоз товаров по соглашениям о международной кооперации производства и для переработки двальческого сырья. Во всех остальных случаях экспорт продукции предприятиями с иностранными инвестициями осуществляется на общих основаниях.

Тарифное регулирование экспорта

В соответствии с порядком, установленным Указом Президента РФ от 14.06.92. N 629, постановлением правительства РФ от 30.06.92. N 461 и приказом ГТК от 11.12.92. N 603, определены ставки экспортного тарифа на вывоз товаров с территории РФ в 1993 году. Основные положения следующие:

экспортными пошлинами будут облагаться всего 53 товарные группы, они изложены в приложении к Указу;

в зависимости от вида товара ставки пошлин устанавливаются в экю (от 1 до 80000 экю) за тонну вывозимой продукции или в процентах (от 5 до 70%) от ее таможенной стоимости;

экспортный тариф состоит из двух колонок ставок, первая колонка - базовая, основная, вторая - применяется для расчета размера экспортной пошлины при вывозе товаров в рамках товарообменных (бартерных) операций. С января 1993 года превышение бартерных ставок над базовыми составляет 50% (было 30%);

размер базовых ставок пошлин по основным товарам (названных выше в четырех группах) следующий: нефть -

30 экю за тонну, уголь - от 1 до 4 экю, газ - 18, удобрения - 5-10, лесоматериалы - 6-8; черные металлы - 15-130; цветные и редкие металлы - 100-48000 экю; руды и концентраты цветных и редких металлов - 5-80000.

Взимание экспортной пошлины, как правило, производится в рублях, суммы пошлины в экю подлежат перерасчету по курсу рубля, котируемому Банком РФ на дату таможенного оформления сделки до момента или одновременно с принятием грузовой таможенной декларации, и оформлению с предоставлением (в отдельных случаях) отсрочки по оплате сроком до 60 дней при условии гарантии уполномоченного банка. При этом за предоставление отсрочки платежа взимается плата в размере 0,2% суммы платежа за каждый день отсрочки, включая день платежа. Если экспортная пошлина уплачивается в валюте, то в случае предоставления отсрочки плата за это взимается в размере 0,01%.

Тарифное регулирование импорта

В соответствии с Указом Президента РФ от 14.06.92. N 630 и от 07.08.92. N 825, постановлением правительства РФ от 05.08.92. N 553 и приказом ГТК РФ от 24.06.92. N 219 и от 21.08.92. N 367 порядок взимания пошлины зависит от вида ввозимой продукции, стран и регионов, даты заключения импортных контрактов.

Основные правила тарифного регулирования импорта, введенные с 1 сентября 1992 года:

импортные пошлины уплачивают все импортеры - в процентах от таможенной стоимости товаров в рублях с пересчетом по их курсу, котируемому Банком РФ на день таможенного оформления сделки, или в СКВ по желанию импортера;

импортный тариф введен по 14 товарным позициям, и ставки пошлины состоят из трех колонок: первая - ставки пошлин, применяемые к ввозу товаров из развивающихся стран (101 страна), за исключением наименее развитых (базовые ставки, уменьшенные вдвое);

вторая - базовые ставки пошлин, уровни которых дифференцированы от 15 до 100%. Они применяются к товарам, происходящим из 119 стран или их союзов, пользующихся в РФ режимом наибольшего благоприятствования (Европейское экономическое сообщество и Европейское сообщество по атомной энергии);

третья - ставки пошлин, применяемые к импорту из регионов, не пользующихся таким режимом (базовые ставки, увеличенные вдвое, от 30 до 200%);

импортные пошлины должны взиматься до или в момент таможенного оформления сделки. Отсрочка уплаты пошлины предоставляется таможенными органами на срок не более 30 дней и только под залог имущества или гарантию уполномоченного банка.

Указанные ставки действуют с сентября 1992 года по контрактам, заключенным после 14 августа (дата опубликования Указа Президента РФ от 07.08.92. N 825). По товарам, ввозимым по контрактам, заключенным до этого срока, импортные пошлины уплачиваются по ставкам, утвержденным с 1 июля 1992 года (от 5 до 25% - базовые ставки по товарам из 120 стран, пользующихся в РФ режимом наибольшего благоприятствования, и от 10 до 50% - по товарам из стран, не пользующихся таким режимом).

Кроме того, с августа прошлого года введен беспошлинный импорт товаров по 45 наименованиям (продовольствие, фармацевтические товары, детская одежда, товары для инвалидов, печатная продукция, приборы и устройства, применяемые в медицине) независимо от стран-экспортеров. Импорт любых товаров, ввоз которых происходит из наименее развитых 47 стран, также осуществляется беспошлинно. Данный порядок распространяется и на товары, ввозимые в РФ по контрактам, заключенным до 14 августа. Постановлением правительства РФ от 13.10.92. N 782 от уплаты импортных таможенных пошлин освобождаются предприятия, импортирующие за счет централизованных валютных средств продукцию для научно-исследовательских и производственных целей. С введением указанного импортного тарифа

все ранее предоставленные освобождения не применяются, за исключением названных освобождений, установленных законодательством РФ и ее международными договорами.

Определение таможенной стоимости ввозимых товаров

В связи с тем, что все таможенные пошлины, сборы, налоги, платежи и штрафные санкции установлены на базе таможенной стоимости товаров, постановлением правительства от 05.11.92. N 856 и приказом ГТК РФ от 03.12.92. N 577 утверждено шесть методов определения таможенной стоимости товаров:

1) "по цене сделки" заявленной декларантом, под которой понимается как цена фактически уплаченная, так и подлежащая уплате за ввозимые товары. В нее могут включаться отдельные дополнительные расходы по доставке товара до места таможенного оформления;

2) "по цене сделки с идентичными товарами", то есть при отсутствии документов, подтверждающих цену товаров, но они одинаковы во всех отношениях (по назначению, качеству, фирме и стране происхождения) и проданы на тех же условиях, что и оцениваемые ранее по документам;

3) "по цене сделки с однородными товарами" - похожими на предыдущие. Не однородные во всех отношениях, но сходные по характеристике и назначению могут быть взаимозаменяемыми;

4) по методу "вычитания стоимости", то есть когда отсутствует цена идентичных и однородных товаров, но известна та, по которой он был продан в России. В этом случае из указанной цены вычитают расходы, которые могли бы быть понесены при ввозе товара (пошлины, сборы и т.п.) и расходы по его реализации в России;

5) метод оценки на основе "сложения стоимости", то есть калькулирования примерных затрат на производство за рубежом с добавлением суммы возможной прибыли экспорта в результате

его поставки в Россию;

б) "резервный" метод, при невозможности применения пяти методов, стоимость товара обосновывается "с учетом мировой таможенной практики" на основе ценовой информации.

Указанные методы определения таможенной стоимости проводятся с 1 января 1993 года по ограниченному кругу товаров (они приведены в приложении N 2 к приказу ГТК РФ от 03.12.92. N 577). Это рыбопродукты, шоколад, алкоголь, сигареты, одежда из кожи и меха, ювелирные изделия, ковры, автомобили, посуда, антиквариат. По остальным товарам данный порядок будет применяться в том случае, если заявленная стоимость товара значительно (на 30% и более) отличается от сложившегося уровня цен.

Данные правила распространяются как на юридических, так и на физических лиц.

Кроме того, в соответствии с приказом ГТК РФ от 12.12.92. N 612 с 1 января 1993 года введен временный порядок ввоза в РФ товаров, для которых требуется подтверждение их безопасности (для населения РФ). Сюда входят товары бытовой химии, минеральные удобрения, транспортные средства, охотничье и спортивное оружие, товары для детей, продукты питания, товары, контактирующие с пищевыми продуктами, косметика, парфюмерия и т.п. Зарубежный товар должен соответствовать требованиям безопасности, ГОСТу, иметь соответствующее подтверждение на основе сертификата, предъявляемого экспортером. Указанный порядок не распространяется на товары, производимые в странах СНГ.

С государствами бывшего СССР в 1993 году введен порядок таможенного контроля, который предусматривает:

таможенное оформление экспорта и импорта всех товаров, вывозимых из РФ во все республики бывшего СССР и ввозимых из них в РФ; обязательное взимание сборов за таможенное оформление товаров;

льготный режим по таможенному оформлению сделок с девятью странами СНГ: предоставление грузовой тамо-

женной декларации требуется лишь при поставках и закупках стратегически важных сырьевых товаров; экспорта и импорта товаров, подлежащих кво-тированию и лицензированию; товаров, облагаемых экспортными и импорт-ными пошлинами; ввозимых и выво-зимых для переработки;

экспортными пошлинами не облага-ются отдельные товары, вывозимые из РФ в государства СНГ, поставляемые для государственных нужд на кли-ринговой или взаимосвязанной основе в соответствии с межправитель-ственными соглашениями о сотрудни-честве в пределах предусмотренных в них объемов.

В соответствии с Указом Президента РФ от 27.10.92. N 1306 установлен опре-деленный порядок реализации граж-данам на территории РФ товаров (работ, услуг) за инвалюту. Реализация их гражданам (резидентам и нерези-дентам) может осуществляться только предприятиями, являющимися юриди-ческими лицами - резидентами РФ, получившими соответствующие разр-шения Банка РФ по следующим видам товаров (работ, услуг):

товары зарубежного производства, за-купленные за инвалюту в безналичном порядке у нерезидента непосредственно или у Российской внешнеторговой по-среднической организации, закупившей эти товары у нерезидента;

услуги гостиниц, баров, ресторанов, по страхованию жизни и здоровья граж-дан, выезжающих за рубеж, их транспортных средств, багажа, при-обретенных товаров зарубежного произ-водства, по перевозке в международном сообщении пассажиров и их багажа, по международной связи, международному туризму, по организации обучения на-ших граждан за границей и ино-странных граждан в РФ.

Запрещена реализация за СКВ товаров, произведенных на территории РФ, а также купленных на рубли.

Права уполномоченного предприя-тия, предусмотренные в разрешении, не могут принадлежать и осуществляться другими лицами.

Не допускается перепродажа товаров за СКВ третьим лицам, то есть закупка одним юридическим лицом-резидентом за СКВ на территории РФ у другого

юридического лица-резидента для даль-нейшей реализации за СКВ третьему лицу-резиденту.

Не допускается реализация товаров (работ, услуг) на территории РФ не-резидентами (кроме случаев реализа-ции по внешнеторговым договорам в безналичном порядке товаров с тамо-женных складов, не прошедших тамо-женной очистки).

Уполномоченное предприятие долж-но принимать в оплату (по выбору поку-пателя) как инвалюту, так и рубли без ограничений за реализуемые импорт-ные товары (работы, услуги), в без-наличном порядке и за наличный расчет (если последнее оговорено в раз-решении Банка РФ).

Информация

Создана Ассоциация российских кинодистрибьюторов

На пресс-конференции, посвященной этому событию, учредители Ассоциа-ции (в их числе такие известные фир-мы, как "Инициатива", "Шанс", "Кредо - Аспек", "Пирамида", "Фора" и др.) по-старались разъяснить свои цели и зада-чи, а также причины, побудившие их к объединению. Главная из них - необхо-димость вместе отстаивать интересы своего "цеха".

А основной из этих интересов - со-хранение отечественной кинематогра-фии. В последние годы ей нанесен серьезный ущерб. Разрушена прежняя отлаженная система проката фильмов, исчезла информационная база, закры-ваются кинотеатры, что особенно трево-жит дистрибьюторов. Кинокомитет, по мнению учредителей Ассоциации, сли-шком слаб, чтобы навести порядок: объявить решительную борьбу с кино- и видеопиратством, создать условия для перехода к цивилизованному рынку, восстановить региональный прокат. Ас-

социация готова оказать Кинокомитету содействие.

Есть еще у нас очень сильные государственные прокатные организации, на которые можно опереться. Их руководителей (в частности, была названа Т.Иванова из Самары) следовало бы ценить и поддерживать. Ломать все, что осталось от прошлого, - абсурд.

Сегодня все очень дорого - производство и закупка фильмов за рубежом (особенно - хороших), печать тиражей, реклама и пр. Ассоциированные фирмы могли бы в каких-то случаях кооперировать свои средства. Рассчитывают они и на государственную материальную помощь.

"Настало время, - сказал О.Чесноков ("Инициатива"), - всем объединиться, чтобы стащить с мели корабль российской кинематографии".

Хорошая новость

пришла из Америки. Ассоциация, объединяющая крупнейшие кинокомпании США (МРА), которая два года назад, накануне XVII Международного кинофестиваля в Москве, объявила бойкот СССР из-за разгула кино- и видеопиратства в стране, готова снять его. Причем показательно, что МРА намерена иметь дело только с государственными структурами - Кинокомитетом, "Совэкспортфильмом". Им уже направлен список фильмов, предлагаемых для продажи.

Хотите

успешно продать или отдать на прокат свой фильм? Тогда рекламируйте его в журнале "Кинемеханик": наши читатели - ваши покупатели.

Новые фильмы

Июнь - сентябрь 1992 года

"Танец дьявола", 1992

К/с "Арк-фильм", Объединение музыкальных фильмов при участии международной ассоциации деятелей культуры "Новое время". Сцен. и реж. Олег Григорович. Права проката у ВЭПТО музыкальных фильмов Кинокомитета России. Цв., 10ч., ГРУ N 1107692 от 20.07.92. Без срока, для всякой аудитории, ксдс.

В ролях: Елена Гребнева, Рашид Мамин, Гали Абайдулов, Игорь Соловьев, Андрей Кулагин и др.

Музыкально-пластическая киноверсия повести Н.В.Гоголя.

"Танцующие призраки"

К/с "Гранат-фильм". Сцен. Юрий Коротков, реж. Ефим Резников, Юрий Коротков. Права проката у к/с "Гранат-фильм". Цв., 11ч., 103 мин.

В ролях: Анна Пономарева, Алексей Ясулович, Нина Сиянко, Галина Чайка, Ирина Метлицкая и др.

Невидимые миру быт, смех и слезы балетного "рассадника". Стоит ли балет, даже "большой", тех жертв, что ему добровольно приносят в этих стенах?!

"Тартюф", 1992

По одноименной комедии Ж.Мольера. К/с "Петрополь" при уч. "СТФ", ассоциации "Санкт-Петербург". Сцен. и реж. Ян Фрид при уч. Б.Рацера и В.Константинова. Права проката у Ассоциации "Санкт-Петербург". Цв., 11ч., 91 мин. ГРУ N 1105892 от 30.06.92. Без срока, для всякой аудитории, ксдс.

В ролях: Михаил Боярский, Владислав Стржельчик, Лариса Удовиченко, Ирина Муравьева, Игорь Дмитриев, Виктория Горшенина, Анна Самохина, Игорь Сяяр, Александр Самохин, Герман Орлов.

"Трава и вода", 1992

К/с Первого и экспериментального фильма киноассоциации "Ленфильм". Сцен. и реж. Виктор Тихомиров. Права проката у ПиЭФ к/а "Ленфильм". Цв., 5ч., 47 мин. ГРУ N 1106792 от 09.07.92. Без срока, для всякой аудитории, ксдс.

В ролях: Юрий Назаров, Веня Кравчик, Наташа Тихомирова, Ольга Толстецкая, Владимир Козлов.

Окончание. Начало в N1-3.

Камерная история отца и сына, снятая в "митьковской" эстетике.

"Трактористы-II", 1992

К/с "Курьер", "Аскин-Россия", Центр "СКИП". Сцен. Глэб Алейников, Рената Литвинова, реж. братья Алейниковы (Глеб и Игорь). Права проката у центра "СКИП", "Аскин-Россия", к/с "Курьер". Цв., 9ч., 81 мин. ГРУ N 1106292 от 02.07.92. Без срока, для всякой аудитории, ксдс.

В ролях: Лариса Бородина, Евгений Кондратьев, Александр Белявский, Анатолий Кузнецов, Борис Юхананов.

Парафраз классической картины Ивана Пырьева. Гротеск, доведенный до абсурда.

"Удар на удар", США

Сцен. Д.Фаллон, реж. Д.Друри. Права проката у ТО "Класс". Цв., 10ч., озв. ГРУ N 1803892 от 16.06.92. до 25.03.97. Для всякой аудитории, ксдс, исключая ТВ и видео.

В главной роли Т.Шэффен.

Захватывающая динамизмом боксерских боев история борьбы героя с дельцами из спортивной мафии.

"Успеть вспомнить", США

Сцен. и реж. Э.Нешер. Права проката у "ЕА ЛТД", г.Екатеринбург. Цв., 10ч., дубл. ГРУ N 1806592 от 08.09.92. на 5 лет с даты первого выпуска, включая ТВ и видео. Для всякой аудитории, кроме детей до 16 лет.

В ролях: М.Биин, П.Кенси, Р.Джакуэлс, Р.Джордан, Т.Скоггинс, Р.Калп.

Остросюжетный фильм о военном эксперименте: создании суперагентов-зомби.

"Фанданго для мартышки", 1991

ТО "Одесса". Сцен. Сергей Пархонов, реж. Александр Бурко. Права проката у ХТПО "Одесса". Цв., 9ч., 82 мин. ГРУ N 1106692 от 07.07.92. Без срока, для всякой аудитории, ксдс.

В ролях: Владимир Носик, Семен Фарада, Сергей Никоненко, Игорь Богодух, Михаил Светин, Борислав Брондуков и др.

Комедия. Приобретение пианино одним из героев становится первым звеном в цепной реакции все разрастающейся путаницы.

"Цена сокровищ", 1992

Совместное производство к/с "12-A" и TWELVE L.A.Inc (New York). Сцен. Галина Копалина, Мария Тарасова, Сергей Тарасов. Реж. Сергей Тарасов. Права проката у к/с "12-A". Цв., 9ч., 81 мин. ГРУ N 1108892 от 10.08.92. Без срока, для всякой аудитории, ксдс.

В ролях: Надия Боргесани, Александр Кознов, Александр Иншаков, Лариса Лузина, Виктор Григорьев, Павел Винник, С.Тарасов, Е.Дегтяренко.

Приключенческий фильм. Начало века. Англо-бурская война свела вместе немало

романтиков. Среди них певица-связная и русский офицер, отправляющиеся искать сокровища, чтобы купить оружие для повстанцев. По пятам за ними идет банда, случайно узнавшая тайну...

"Чекист", 1992

По мотивам повести В.Зарубина "Щепка". Совместное производство к/с "Троицкий мост", Санкт-Петербург, "La sept" и фирма "Sadaperaga", Париж. Сцен. Жак Байнак, реж. Александр Рогожкин. Права проката у к/с "Троицкий мост". Цв., 9ч., 82 мин. ГРУ N 1108492 от 31.07.92. Без срока, для всякой аудитории, кроме детей до 16 лет.

В ролях: Игорь Сергеев, Алексей Полуян, Михаил Вассербаум, Сергей Исавин, Василий Домрачев, Александр Медведев, Виктор Хозяинов, Александр Харашкевич, Нина Усатова.

Психологический портрет идейно убежденного революционного палача на фоне жуткого конвейера "красного террора".

"Черный снег", США

Сцен. и реж. Ф.Пэтерсен. Права проката у АКП "Московский". Цв., 10ч., озв. ГРУ N 1806292 от 27.08.92. до 27.08.97., для всякой аудитории, кроме детей до 16 лет, исключая ТВ и видео.

В главных ролях: Д.Бадлер, П.Ширяко, Д.Монтгомери.

Брат героя погиб, не оставив сведений о судьбе большой партии наркотиков. Главари конкурирующих банд убеждены, что он знает тайну...

"Черный шериф", США

Сцен. Ф.Уильямсон, реж. Д.Арнольд. Права проката у ТОО "Нина". Цв., 10ч., озв. ГРУ N 1805892 от 13.08.92. до 31.12.94., для всякой аудитории, ксдс, исключая ТВ и видео.

В ролях: Ф.Уильямсон, У.Смит, Д.Мартен.

Двое смельчаков вступают в борьбу с бандой, терроризирующей город.

"Шестьдесят беллецов (Алдан Дургун)", 1991

ТПО "Зов" Свердловской к/с. Сцен. Сергей Зорин, Барас Халзанов, Рамиль Ямалеев, при уч. Чьлыгычи Ондара, реж. Барас Халзанов. Права проката у ТПО "Зов". Цв., 9ч., 81 мин. ГРУ N 1108592 от 04.08.92. Без срока, для всякой аудитории, ксдс.

В ролях: Борис Ооржак, Александр Ондар, Эйр-Ооа Монгуш, Марат Даржап, Ляна Ондур, Александр Салчак.

В конце XIX века тувинские араты восстали против ноионов-поработителей и ушли в горы. Восстание было жестоко подавлено, герои остались в народной памяти как 60 богатырей.

Хит-парад

На экранах Москвы

В течение многих лет в западных киножурналах дается информация для прокатчиков, показывающая, насколько успешно идут на экранах новые фильмы. Мы сочли, что подобные сведения могут быть полезны и отечественным прокатчикам, которые нынче также работают в рыночных условиях.

К сожалению, получить централизованно сведения о количестве зрителей, просмотревших каждую из картин, пока нет возможности. Поэтому для начала предлагаем данные о количестве сеансов, которые те или иные фильмы "выдержали" в кинотеатрах Москвы. Полагаем, что они помогут вам понять, вызвали ли эти ленты интерес у зрителей.

Такую информацию планируем ежемесячно предоставлять читателям нашего журнала.

Редакцию интересует ваше мнение о

представленных сведениях, будем благодарны за любые замечания и предложения. Какая еще информация может заинтересовать современного прокатчика?

Напоминаем наш адрес: 109017 г.Москва, ул.Б.Ордынка, 43. Тел: 233-31-85. Пишите, звоните!

Январь

В этом месяце в кинотеатрах Москвы демонстрировалось 102 новых фильма, из них 19 отечественных и совместного производства (18,6%), 16 - иностранных, кроме американских (15,6%); 67 - американских (65,8%).

В приведенных ниже таблицах даны условные обозначения жанров: Д - детективы, фильмы с криминальным сюжетом; К - комедия; И - исторический фильм; МД - мелодрама; П - приключенческий фильм; СК - сказка, легенда; Т - триллер, фильм ужасов; Ф - фантастический фильм; Э - экранизация; ТК - трагикомедия.

Знак хх - показывает, что на данный фильм не допускаются дети до 16 лет.

Фильмы в январе

Название фильма	Жанр	1-я неделя		2-я неделя		3-я неделя		4-я неделя		Итого января
		Кол-во залов	Кол-во сеансов	Кол-во залов	Кол-во сеансов	Кол-во залов	Кол-во сеансов	Кол-во залов	Кол-во сеансов	
Голая мишень (США)	К	18	643	12	409	9	294	2	79	1425
Безжалостные люди (США)	К	8	289	8	274	8	240	7	169	972
Почему я?., или Лакомый кусочек (США)	К	8	294	10	235	9	325	3	111	965
Дикая орхидея-2 (США)	МД(хх)	11	35	10	357	11	301	2	68	761
У каждого свои недостатки (США)	К	2	70	6	247	6	194	6	227	73
Однажды преступив закон (США)	П	-	-	-	-	-	-	20	695	695
Кошмар на улице Вязов (США)	Т	-	-	3	90	8	233	7	202	444
Покоритель Атлантиды (Ит)	Ф-П	6	149	4	70	5	104	5	91	414
Смертельное пари (США)	П	-	-	-	-	8	213	6	184	397
Любовные похождения инопланетян (США)	Ф-К	1	18	1	35	3	84	6	209	346
Империя страсти (Фр.-Япон.)	(хх)	5	135	5	83	2	42	4	59	319

Жестокая слава (США)	П	1	20	5	163	3	91	2	29	303
Ярость в наследство (США)	Д	3	52	3	42	3	97	3	111	302
Луна-парк (Рос.-Фр.)		4	78	3	111	1	41	3	48	278
Эммануэль (Фр.)	(хх)	1	28	3	90	6	128	1	12	258
Любишь ли ты меня? (Гр.)	(хх)	-	-	1	35	4	154	3	67	256
Однажды укушенный (США)	К	4	82	2	63	1	41	2	63	249
Тотальная слежка (Фр.)	К	3	85	2	70	1	18	3	65	238
Сокровища Монте-Кристо 2 сер.(Инд.)	П	4	33	3	47	-	-	3	31	222
Мы не ангелы (Герм.-Гонконг)	П-К	4	84	2	72	4	81	-	-	207
Убить "Голландца" (США)	П	5	80	4	126	-	-	-	-	206
Отдых по раздельности (США)	К	3	63	4	82	-	-	3	59	204
Вторжение в тайну (США)	МД	1	35	1	42	3	76	2	46	199
Неверный возлюбленный 2 сер. (Инд.)	МД	-	-	-	-	3	70	2	28	196
Война нинзя (США)	п-мд	4	77	4	61	4	42	1	4	184
Сегун Моэда (Самурай-телохранитель) (США)	И-П	6	138	1	35	-	-	-	-	173
Папа - мой любовник (Фр.)	К	2	63	1	23	2	51	1	28	170
Аморальные истории (Фр.)	(хх)	-	-	-	-	3	82	3	76	158
Маленький гигант большого секса (Россия)	К	3	29	5	42	1	17	3	68	156
В погоне за татуировкой (США)	К	-	-	-	-	-	-	5	144	144
Богатые тоже любят (Англ.)	(хх)	-	-	3	29	2	63	1	21	113
Стервятники (США)	П-К	3	70	1	7	3	30	-	-	107
Бабник-2 (Россия)	К	4	68	-	-	3	37	-	-	105
Искушение (Ит.)	(хх)	-	-	4	79	1	14	1	9	102

Представлены фильмы, которые демонстрировались более, чем на 100 сеансах в течение месяца

Лидеры января (по количеству сеансов)

1. Голая мишень (США) - 1425
2. Безжалостные люди (США) - 972
3. Почему я? .. или Лакомый кусочек (США) - 965
4. Дикая орхидея-2 (США) - 761
5. У каждого свои недостатки (США) - 738
6. Однажды преступив закон (США) - 695
7. Кошмар на улице Вязов (США) - 444
8. Покоритель Атлантиды (Италия) -

414

9. Смертельное пари (США) - 397
10. Любовные похождения инопланетян (США) - 346

Из отечественных фильмов лучший прокат имели:

1. Луна-парк - 278
2. Маленький гигант большого секса - 156
3. Бабник-2 - 105
4. Завтра - 99
5. Идеальная пара - 84

Февраль

Из 111 фильмов, бывших на экране - 25 (22,5%) отечественных, 29 (26,1%) -

американских, прочих иностранных - 25 (26,1%).

Лидеры февраля (в скобках указано

Фильмы в феврале

Название фильма	Жанр	1-я неделя		2-я неделя		3-я неделя		4-я неделя		Итого февраля
		Кол-во залов	Кол-во сеансов	Кол-во залов	Кол-во сеансов	Кол-во залов	Кол-во сеансов	Кол-во залов	Кол-во сеансов	
Тот, кто меня бережет (США)	МД	-	-	-	-	23	822	19	608	1430
Однажды преступив закон(США)	П	21	700	13	387	3	84	-	-	1171
Наемный убийца (США)	п	1	42	11	405	8	233	5	152	832
Путешествие в рай (США)	к	-	-	-	-	1	42	23	798	840
Купи - продай (США)	к	10	331	9	303	3	103	1	35	772
Вторжение в тайну (США)	МД(хх)	7	198	7	209	3	77	2	25	509
Мольба о смерти (США)	П(хх)	-	-	7	277	7	174	3	47	498
Идеальная пара (Россия)	к	6	238	2	56	4	97	3	94	485
Любишь ли ты меня? (Гр.)	МД(хх)	5	140	4	86	3	77	4	133	436
У каждого свои недостатки (США)	к	6	164	6	169	3	70	1	21	424
Кошмар на улице Вязов (США)	Т	6	139	5	91	5	104	4	76	410
Стелла.(США)	МД	2	58	2	28	6	182	6	112	380
Любовные похождения инопланетян (США)	Ф-к	6	89	6	182	4	55	2	28	354
В погоне за татуировкой (США)	К	4	98	5	168	4	78	-	-	342
Дикая орхидея-2 (США)	МД(хх)	6	118	7	117	5	88	2	4	327
Неверный возлюбленный 2 сер.(Инд.)	МД	4	91	2	40	1	28	-	-	318
Вампир в полночь (США)	Т	5	132	4	51	4	63	2	23	269
Кто кого (Фр.)	к	4	118	1	14	3	77	3	56	265
Калифорнийский Казанова (США)	К	1	13	5	91	4	82	3	77	263
Льжный патруль (США)	к	-	-	2	70	2	59	4	134	263
Кошмар на улице Вязов-2 (США)	Т	-	-	-	-	5	130	5	132	262
Война в небоскребе (США)	п	-	-	-	-	4	89	5	138	227
Любовь и пули (США)	п	1	42	4	98	2	70	1	14	224
Реванш крестного отца (США)	П-МД	-	-	-	-	3	121	4	98	219
Аморальные истории (Фр.)	(хх)	3	62	5	104	14	14	21	21	201
Плохие парни (США)	к	2	41	4	63	4	76	1	16	196
Ночь воина (США)	п	1	30	-	-	-	-	5	151	181

Луна-парк (Фр.-Россия)	п	4	90	2	28	2	47	1	14	179
Дьяволица (США)		5	91	3	44	2	28	1	14	177
Папа - мой любовник (Фр.)	к	1	21	2	69	1	42	1	38	170
Смертельное пари (США)	п	2	37	3	43	2	4	3	84	168
Безжалостные люди (США)	к	3	42	4	55	3	56	2	4	157
Анкор, еще анкор!(Россия)	тк	-	-	-	-	2	36	6	120	156
Мания величия(Фр.)		3	55	2	52	1	12	2	35	154
Отдых по										
раздельности (США)	К	2	43	-	-	2	56	3	52	151
Бабник-2 (Россия)	к	1	38	2	70	1	28	1	14	150
Эммануэль (Фр.)	(хх)	3	56	2	25	2	42	1	14	137
Тотальная слежка (Фр.)	к	3	82	1	38	-	-	-	-	120
Ребенок к ноябрю (Россия)	к	-	-	-	-	-	-	4	117	117
Зверь (Фр.)	(хх)	1	28	1	19	1	28			
Война нинзя (США)	п-мд	-	-	2	42	2	23	2	35	110
Жестокая слава (США)	п	4	91	1	14	-	-	2	42	107
Центр паутины (США)		-	-	1	31	-	-	-	-	105
Пришествие (США)	ф-т	1	35	2	35	2	33	2	74	105

Представлены фильмы, которые демонстрировались более, чем на 100 сеансах в течение месяца

суммарное количество сеансов для фильмов, которые находились на экране в январе и феврале)

1. Тот, кто меня бережет (США) - 1430
2. Однажды преступив закон (США) 1171 (1866)
3. Наемный убийца - 832
4. Путешествие в рай (США) - 798
5. Купи - продай - 772 (877)
6. Идеальная пара (Россия) - 485 (596)
7. Любишь ли ты меня? (Греция) - 438 (694)
8. Неверный возлюбленный (Индия) 2 серии - 318 (514)
9. Кто кого (Франция) - 265 (278)
10. Аморальные истории (Франция) - 201 (359)

Помимо "Идеальной пары" из отечественных фильмов лучший прокат имели:

1. Луна-парк - 179 (457)
2. Анкор, еще анкор! - 156 (за одну неделю проката!)
3. Бабник-2 - 150 (255)
4. Ребенок к ноябрю - 117 (за одну неделю проката!)

Из жанров зрители предпочитают комедии, мелодрамы и приключения.

Информация

Объединение по поставкам материалов, инвентаря и оборудования продает кинооборудование

Выпрямитель 50ВУК	7834,40 руб.(2 шт)
Выпрямитель БАЗ 3М	737,50 руб.(16 шт)
Кинопроектор 23КПК	30400,00 руб.(67 шт)
Кинопроектор "Радуга-2"	6250,00 руб.(46 шт)
Киноустановка "Украина-7"	1561,00 руб.(51 шт)
Люкметры 1ЛКП	202,50 руб.(154 шт)
Механический занавес МПЗ-1	1520,00 руб.(29 шт)
Распределитель РУК-503	6057,00 руб.(8 шт)
Пресс 35Л-2	312,50 руб.(100 шт)
Звук Т2-50-2	15541,25 руб.(2 шт)

Отпуск и отгрузка производится оптовыми партиями по предварительной оплате согласно Вашей заявке с полными отгрузочными реквизитами.

Наш адрес: г.Реутов, Московской области, ул.Заводская 1/2.
Телефоны: 528-05-62 и 528-13-67.

ТОО "РАКУРС" представляет
"ИСКУССТВО СМЕРТИ"

производства "ПМ Энтертайнмен", цветной, 10 частей, 90 мин.

Автор сценария - **Джозеф Мерфи**, режиссер - **Винг Хаузер**, композитор - **Джон Гонзалес**.

"Великие режиссеры Скорсезе и Хичкок никогда не останавливались на достигнутом!" - с этими словами Роско вонзил огромный нож в последнюю жертву. Кинокамера продолжала работать...

Захватывающее расследование загадочных немотивированных убийств в стране киногрез - Голливуде проводит молодой полицейский офицер (эту роль с блес-

ком исполнил популярный актер американского кино Винг Хаузер). Преступнику удастся заманить в ловушку любимую девушку героя. Ее ожидает изощренное аутодафе.

Изобретательная операторская работа, роскошные интерьеры, костюмы, океанские пляжи и красивые женщины не оставят зрителей равнодушными.

К тому же в кинокартине - замечательный актерский ансамбль: помимо **Винга Хаузера** - **Кетлин Кинмот**, **Майкл Поллард**, **Саран Дуглас** и др.

**ТОО "Ракурс": 113191 Москва,
 Б.Тульская, 2 - 251, тел.: 236 15 06.**

Вы работаете в кино. А знаете ли вы, что такое **КИНОСЦЕНАРИЙ**?

Это короткая, очень динамичная повесть для кино, с крутыми поворотами сюжета и яркими персонажами, в роли которых вы можете себе представить своих любимых артистов. Конечно, ведь когда вы читаете сценарий - вы сами себе режиссер!

Иллюстрированные кадрами из фильмов, лучшие сценарии отечественных и зарубежных фильмов, в том числе и не проходивших по нашим экранам, публикуются в журнале **"КИНОСЦЕНАРИИ"**.

Кроме того, на страницах этого журнала вы найдете интересную информацию о самих кинодраматургах, рассказы о звездах нашего и зарубежного кино, советы начинающим сценаристам и бизнесменам от кино.

Вам, профессионально работающему в кинематографе, журнал **"КИНОСЦЕНАРИИ"** просто необходим!

Журнал выходит шесть раз в год. Подписная цена одного номера на вторую половину 1993 года - 85 руб, на 3 номера - 265 руб. Индекс 70434.



*Начинающему
киномеханику*

Блоки питания БПК=500 и БПН=500

Конструктивно источник питания БПК=500 выполнен в виде шкафа со съемными передней и задней стенками (рис. 12).

На верхней крышке каркаса расположены ручки для переноски. На панели 1 размещены разъемы для подсоединения осветителей и другой аппаратуры, два предохранителя и тумблер переключения режима работы, клеммник для подключения питающей сети. Внутри каркаса установлено шасси, на котором находятся основные узлы блока.

На лицевой стороне шасси - основные узлы: блок фильтра 2, включающий радиофильтр $L1$, $C2$, сигнальную лампочку $HL1$, автоматический выключатель $QF1$; выпрямитель 3, содержащий датчик тока $L7$, тиристор подпитки $VS3$; диодно-тиристорный узел 4, включающий в себя тиристоры инвертора $VS1$, $VS2$, диоды выходного выпрямителя $VD6$, $VD7$ и развязывающий диод $VD9$; магнитный пускатель ($K1$) 5; входной выпрямитель - 6, содержащий диоды $VD2$ - $VD5$, защитные RC -цепочки $R3$, $C4$ - $R6$, $C7$; входной сглаживающий дроссель ($L2$) 7; конденсаторы входного фильтра ($C8$, $C9$, $R7$)

8; конденсаторы выходного фильтра ($C17$, $C18$) 9.

На задней стороне шасси расположены датчик тока ($R16$) 10, блокировочные конденсаторы ($C20$, $C21$) 11; вспомогательный трансформатор ($TV1$) 12, сглаживающий трансформатор ($TV2$) 13; дроссели выходного сглаживающего фильтра ($L5$, $L6$) 14; коммутирующий конденсатор ($C14$) 15; ячейка управления ($A3$) 16. Под платой ячейки управления находятся платы импульсных трансформаторов $A2$ и стабилизатора питания цепей управления $A1$. Шасси крепится к основанию каркаса, а панели для подключения сетевого напряжения и блоков автоматики и звуковоспроизводящих усилителей, а также подсоединения осветителя - непосредственно к корпусу устройства. Внешняя питающая сеть подключается в верхней части каркаса.

Источник питания БПК-500 - сложное электротехническое устройство, содержащее много современных полупроводниковых элементов, и в процессе эксплуатации возможен выход из строя какого-либо из них. Для надежности БПК-500 необходимо соблюдать определенные правила при подготовке блока к работе и в процессе его эксплуатации.

При пуско-наладочных работах резистор "Регулятор тока" на кинопроекторе следует установить в среднее положение, а тумблер "Режим работы" $SA1$ - в нейтральное. Подключение к питающей сети производится переводом автоматического выключателя $QF1$ в положение "Включено". При этом загорается сигнальная лампочка $HL1$. Затем тумблер $SA1$ переводится в положение "Местное". Включается пускатель $K1$ (должен быть слышен громкий щелчок). Устройство переходит в режим частотного запуска силовой части и формирования напряжения холостого хода с помощью блока подпитки. Этот переход определяется на слух - в течение 1-2 с изменяется частота звука, издаваемого при запуске магнитными элементами силовой части устройства, от низкой к более высокой.

Когда напряжение холостого хода на выходе устройства достигнет напряжения 140...160 В, сработает зажигающее устройство в осветителе кинопроектора, и источник питания перейдет из режима холостого хода в режим горения лампы. После этого регулятором нужно установить величину тока,

Продолжение. Начало в N1-3.

соответствующую паспортным данным ксеноновой лампы, и дать ей в течение 5-10 минут поработать. Возможно, напряжение на лампе изменится и станет отличным от паспортного. Тогда регулятором нужно выставить такой ток лампы, чтобы она работала в режиме номинальной мощности.

Опытная эксплуатация ксеноновых ламп показала, что при их работе в течение 1000 часов напряжение на некоторых уже через 300-400 часов может измениться на 2-3 В в сторону увеличения напряжения на лампе. Произойдет это из-за изменения расстояния между электродами вследствие



Рис. 12. Конструктивное расположение узлов силовой схемы и системы управления БПК-500:

1-панель; 2-блок фильтра; 3-выпрямитель; 4-диодно-тиристорный узел; 5-магнитный пускатель; 6-входной выпрямитель; 7-аходной сглаживающий дроссель; 8-конденсаторы выходного фильтра; 9-конденсаторы выходного фильтра; 10-датчик тока; 11-блокировочные конденсаторы; 12-вспомогательный трансформатор; 13-согласующий трансформатор; 14-дроссель выходного сглаживающего фильтра; 15-коммутирующий конденсатор; 16-ячейка управления

Таблица 1

Неисправности в блоке БПК-500 и способы их устранения

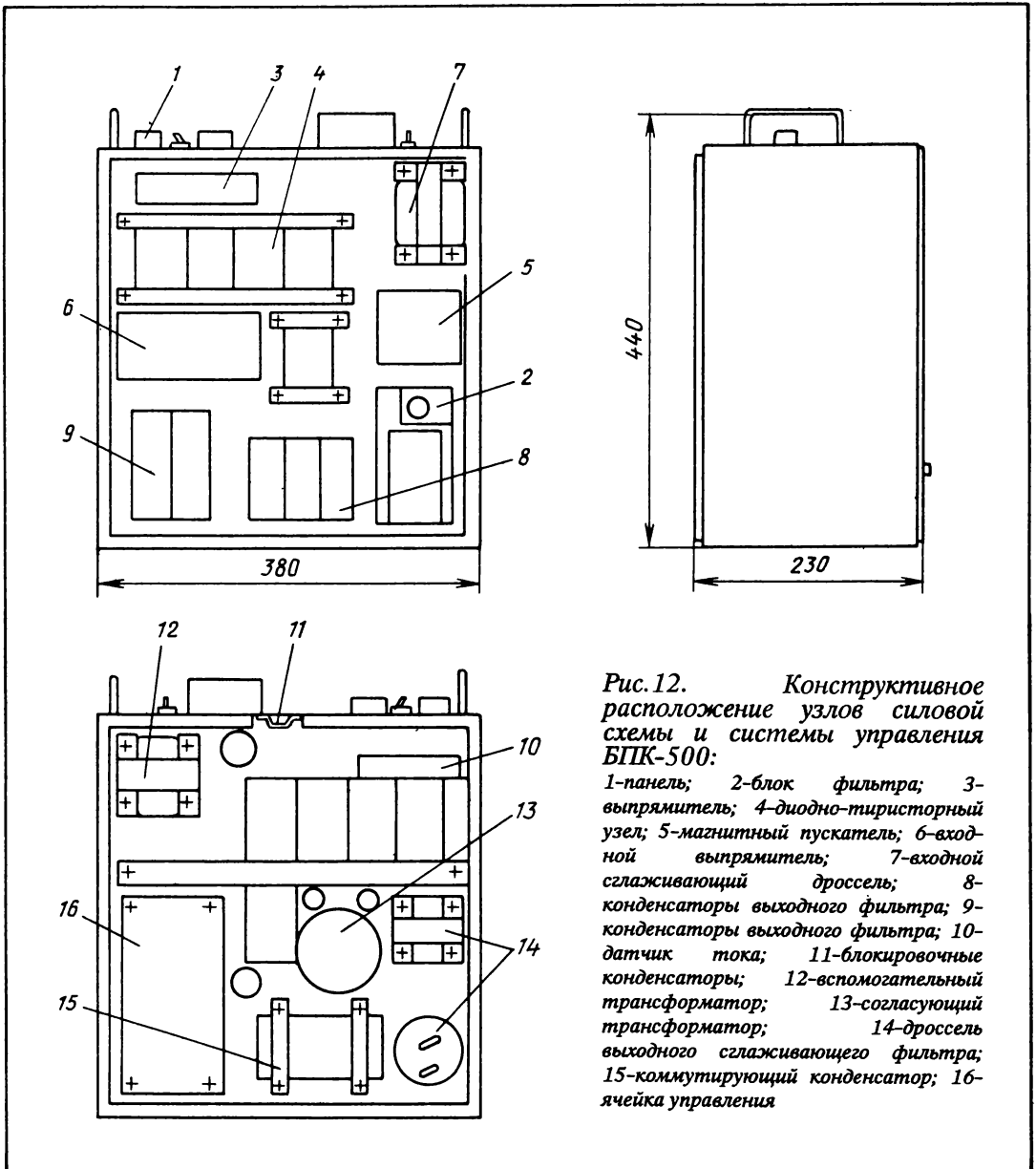
Неисправность	Причина неисправности	Способ ее устранения
Часто срабатывает автоматический выключатель <i>QF1</i>	Сбилась настройка холостого хода	Включите устройство на холостой ход, отпаяв предварительно провод от анодного вывода тиристора <i>VS3</i> . Переменным резистором <i>R12</i> на ячейке управления установите напряжение холостого хода 30-34 В. Припаяйте провод к аноду <i>VS1</i> и проверьте работоспособность устройства
	Напряжение питающей сети ниже 170 В	Проверьте напряжение сети на входе блока питания
	Нет плавного частотного запуска инвертора	Проверьте качество замыкания контактов 7-8 пускателя <i>K1</i> , исправность конденсатора <i>C4</i> ячейки управления. При необходимости - замените
Лампа вспыхивает, но не загорается	Сбилась настройка холостого хода	Проверьте напряжение холостого хода
	Не работает ячейка управления либо блок импульсных трансформаторов	Отключите питание от инвертора - отсоедините провод 1 реактора <i>L3</i> от схемы. Отпаяйте провод от анода тиристора <i>VS3</i> и, включив устройство, проверьте наличие импульсов управления на управляющих электродах тиристоров <i>VS1</i> и <i>VS2</i> относительно катодов при помощи осциллографа. Проверьте сигналы на контрольных точках ячейки управления: <i>KT9</i> , <i>KT10</i> , <i>KT7</i> , <i>KT8</i> относительно <i>KT11</i> ; на <i>KT2</i> , <i>KT3</i> , <i>KT5</i> относительно <i>KT1</i> . Неисправный элемент ячейки управления замените. Восстановите силовую часть схемы устройства, подсоединив вывод 1 реактора <i>L3</i> , проверьте напряжение холостого хода силовой схемы. Подпаяв затем анод тиристора <i>VS3</i> , проверьте работоспособность устройства
	Отсутствуют напряжения +40 В или +33 В на выходе выпрямителя <i>A1</i>	Проверьте напряжение на выходе <i>A1</i> и замените неисправные элементы
Лампа не вспыхивает, устройство включается	Неисправен предохранитель <i>FU2</i>	Замените предохранитель
Лампа не вспыхивает, на выходе устройства напряжение 30-32 В	Не работает узел подпитки	Проверьте элементы узла подпитки: тиристор <i>VS3</i> , диод <i>VD8</i> , геркон <i>K2</i> , цепь заряда конденсатора <i>C19</i>

обгорания и разрушения вольфрама. Поэтому для поддержания номинальной мощности необходимо регу-

лярно ее контролировать на лампе и при необходимости регулировать ток. В случае выхода из строя элементов

силовой части и управления БПК-500 срабатывает автоматический выключатель *QF1*. Это может произойти при разрегулировке подстроечных резисторов *R8, R12, R16, R50* ячейки управления. Обслуживающему персоналу киноустановки категорически запрещается самостоятельно регулировать их.

При эксплуатации киноустановки возможен выход из строя ксеноновых ламп, их разгерметизация. Тогда пробои лампы происходит, но она не зажигается. В таком случае источник питания необходимо выключить и затем повторно подключить к питающей сети, проверяя при этом прохождение разряда через лампу. Если прослушивается частотный запуск силовой части устройства, то БПК-500 исправен, а лампа вышла из строя. Обслуживающему персоналу киноустановки следует помнить, что длительная (более 30 с) работа устройства в режиме холостого хода запрещается, так как могут выйти из строя элементы маломощного блока подпитки (балластный резистор *R12*, тиристор *VS3*).

Если лампа не загорается и при этом не прослушивается частотный запуск силовой схемы устройства, значит, вышли из строя элементы узла управления источника БПК-500. В таком случае необходимо в первую очередь проверить вставку предохранителя *FU2* в цепи трансформатора *TV1*. Если она цела, то неисправны элементы системы управления, источника питания или цепи управления тиристоров *VS1, VS2* инвертора. Как показала эксплуатация опытных образцов БПК-500, выход из строя элементов узла управления, источника питания и блока импульсных трансформаторов усилителей мощности выходных каскадов управления ведет обычно к срабатыванию (отключению) автоматического выключателя. Сигнальная лампа при этом гаснет. Наладку и регулировку узлов управления и силовой части в этом случае должны производить квалифицированные специалисты.

При работе с источником питания БПК-500 необходимо соблюдать **правила безопасности**.

Запрещаются работы с незаземленным устройством, святыми передней и задней стенками и крышкой

клеммной колодки.

Контролировать состояние элементов силовой схемы источника питания разрешается только спустя 15 мин после отключения устройства от питающей сети, так как в это время на конденсаторах сетевого сглаживающего фильтра *C8* и коммутирующем конденсаторе *C14* сохраняется высокое напряжение.

Последовательность работ при первом подключении питающего устройства такова:

установите источник питания в стойку кинопроектора;

подключите защитное заземление;

подключите устройство к кинопроектору, блоку автоматики и питающей сети;

регулятор тока на кинопроекторе установите в среднее положение;

тумблер *SA1* установите в положение "*Дистанционное управление*";

включите автоматический выключатель *QF1*;

нажатием кнопки на пульте управления включите лампу;

регулятором тока установите величину тока, соответствующую паспортным данным ксеноновой лампы.

Если лампа не загорается или обнаружена другая неисправность, установите ее, руководствуясь табл.1.

Продолжение следует

Вы еще не продлили подписку на "Кинотехник"?

Поспешите сделать это, чтобы не просматривать журнал на ходу, взяв у коллег, а читать не спеша и сохранить: кое-что может вам пригодиться и в дальнейшем.

Подписка принимается с любого очередного номера. Наш журнал вы найдете в каталоге "Роспечати". Подписной индекс - 70431.

Повышение квалификации

Качество кинопоказа. Основные показатели и их оценка

С.ПРОВОРНОВ,
профессор ЛИКИ

При выполнении указанных в табл.4 требований к равномерности освещенности зритель не будет замечать неравномерности яркости (освещенности) при переводе взгляда от центра экрана к его краям.

Учитывая существенное влияние яркости экрана на качество экранного изображения, рассмотрим способ контроля осветительно-проекционной системы кинопроектора.

Световой режим киноустановки контролируется в соответствии с ГОСТ 17813-76 "Кинопроекторы для 16-, 35- и 70-мм фильмов. Методы испытаний."

Сначала необходимо тщательно отрегулировать осветительно-проекционную систему кинопроектора, очистить оптические поверхности объектива и проекционное окно. Во время испытаний должен поддерживаться номинальный режим горения источника света.

В фильмочный канал проверяемого кинопроектора устанавливается кашета из универсального инспекторского набора с отверстиями в пределах кадра. Причем для контроля освещенности экрана при демонстрации обычного фильма нужна кашета с 9 рабочими отверстиями 1 (рис.15, а), а широкоэкранный кашетированный и широкоформатный - с 15. Кашеты имеют четыре контрольные краевые отверстия 2 для правильной установки относительно кадрового окна. Если кашета в фильмочном канале уста-



Рис.15. Кашета для контроля освещенности:

а - при демонстрации обычного фильма;

б - при демонстрации широкоэкранный кашетированный и широкоформатный фильмов

1 - рабочие отверстия; 2 - контрольные краевые отверстия

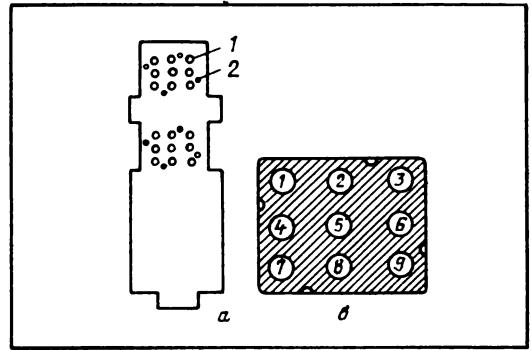
новлена правильно, на экране видны только половинки изображений контрольных краевых отверстий.

Кинопроектор включают вхолостую и фокусируют изображение кашеты на экран. Таким образом, на экране формируются 9 (или 15) зон, в которых измеряют освещенность люксметром из универсального инспекторского набора. Для этого селеновый фотоэлемент закрепляют на сборной штанге и вносят последовательно во все освещенные зоны. Необходимо следить, чтобы рабочая поверхность фотоэлемента была параллельна плоскости экрана и

Выбрав из измеренных максимальную и минимальную освещенности зон, определяют равномерность освещенности экрана по формуле:

$$\eta = \frac{E_{\text{мин}}}{E_{\text{макс}}}$$

и сравнивают полученный результат с данными табл. 4.

Значительное превышение η по сравнению с данными табл. 4 свидетельствует об излишней равномерности освещенности экрана из-за увеличенного размера светового пятна на кадровом окне, то есть излишней потере света и снижении полезного

светового потока кинопроектора. При значениях η , меньших указанных в табл. 4, зритель будет наблюдать заметное снижение яркости, особенно в углах и на краях экрана при проекции светлых планов фильмокопии. И в том, и в другом случае осветительно-проекционную систему необходимо отъюстировать, а затем снова проверить равномерность освещенности экрана.

По результатам контроля светового режима кинопроектора и измерений освещенности в центре проверяется яркость экрана по формуле:

$$L = \frac{\rho E}{\pi}$$

где ρ - коэффициент отражения беломатового экрана;

E - освещенность экрана, в лк;

π - постоянная величина, равная 3,14.

Если величина яркости экрана ниже требуемой, необходимо найти по результатам измерений величину полезного светового потока Φ_{Π} (в люменах). Она определяется при работающем кинопроекторе (без фильма) по формуле:

$$\Phi_{\Pi} = E_{\text{ср}} S = \frac{E_1 + E_2 \dots + E_n}{n},$$

где E_1, E_2, E_n - освещенность в зонах;

n - число зон (точек) измерения;

S - площадь экрана.

Измеренная величина Φ_{Π} контролируемого кинопроектора сравнивается с его номинальной величиной по техническому паспорту. Если измеренная величина полезного светового потока близка к паспортным данным, кинопроектор работает в нормальном режиме, и пониженная яркость вызвана неправильным подбором кинопроектора для установленного экрана. Для достижения нормируемой яркости экрана в этом случае надо установить кинопроектор с большей величиной полезного светового потока.

Если же по результатам измерений величина полезного светового потока значительно ниже указанной в паспорте, световой режим работы кинопроектора ненормален. Причинами этого могут быть:

загрязнение оптических элементов осветительно-проекционной системы;

снижение габаритной яркости тела

накала лампы и частичное разрушение лицевого и отражающего слоев отражателя из-за длительной их работы;

нарушение электрического режима работы источника света;

плохая юстировка осветительно-проекционной системы.

Продолжение следует

Читатели предлагают

Маленькие хитрости

А.ГЕВЛИЧ

Предлагаю на кинопроекторах типа КН в регулирующей головке на неподвижном кронштейне укрепить резиновый наконечник (амортизатор). Тогда правая (передняя) крышка кинопроектора при открывании не ударяется о стойку колонки и не деформируется. Укрепить такой наконечник при желании нетрудно (рис. 1).

Резиновые наконечники можно снять с устаревшей модели кинопроекторов типа КН-11, КН-13, КН-15-2: три ножки в нижней части их корпуса (одна из которых служит для изменения угла наклона оптической оси кинопроектора при установке его на столе) снабжены резиновыми наконечниками.

В кинопроекторах типа КН-17М, КН-20А от продолжительной работы иногда на пульте управления западает кнопка включения "Проекция", что затрудняет переход с одного поста на другой. Вставьте конусную пружину между кнопкой (клавишей) и микровыключателем, и надежный переход с поста на пост обеспечен. Пружина не только препятствует западанию кнопки, но и возвращает ее на свое место.

Можно использовать конусную пружину от подающей или приемной кассеты кинопроектора КН-17. Она крепится к проектору тремя байонетными



Рис. 1. Крепление резинового наконечника

Датчик окончания части

В.КРЮЧКОВ

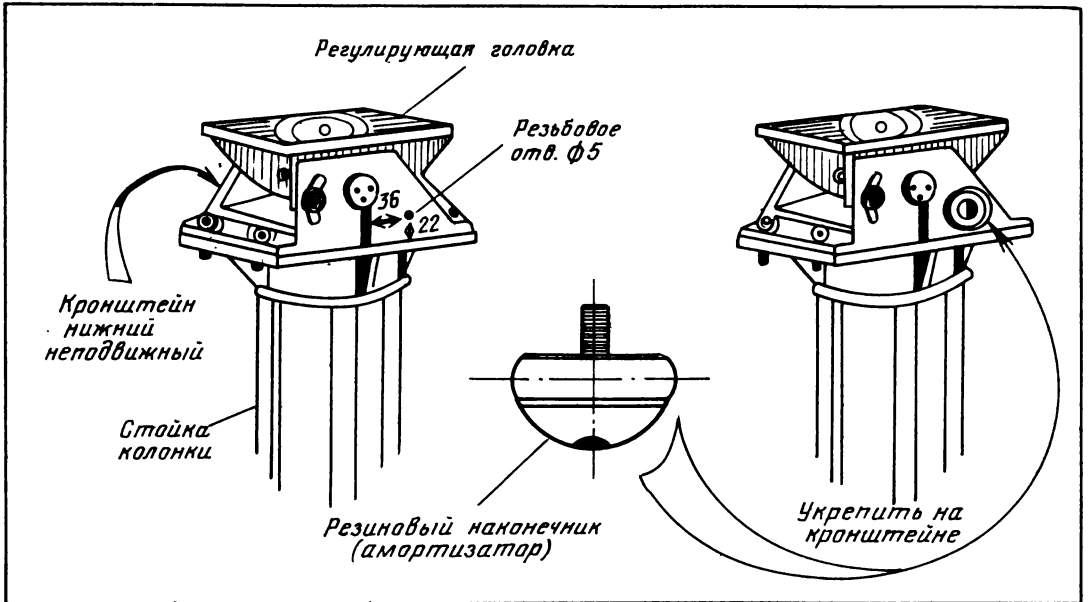

Рис. 2. Крепление конусной пружины

штифтами и фиксируется тремя не выпадающими винтами со вставленной в них конусной пружиной (рис. 2).

г.Севастополь

Конструкция такого датчика представлена на рисунке. В прорезанном окне 1 на заднем фланце 2 бобины 3 установлен на оси подпружиненный рычаг 4. На кронштейне тормозного устройства 5 установлен датчик 6. При перемотке части фильма с конца на начало киномеханик, намотав на сердечник 7 бобины 3 конечный ракорд и три-четыре витка пленки, вводит рычаг 4 внутрь бобины, повернув его на оси (ось и пружинка, расположенные у основания рычага 4, малы и на рисунке не показаны), а затем остальную часть фильма 11 наматывает поверх рычага 4. При этом пленка удерживает рычаг 4 от самопроизвольного поворота. Далее бобина с частью фильма заряжается в кинопроектор обычным способом. По-

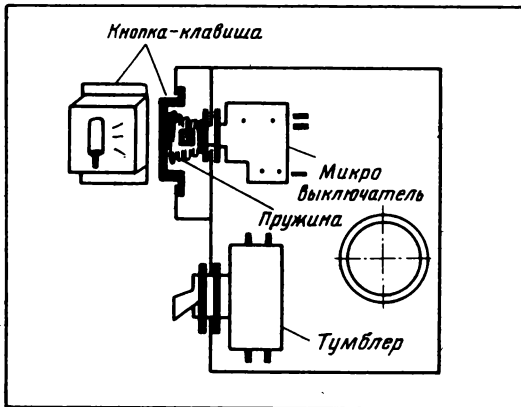
сле того как работающий кинопроектор выберет пленку, рычаг 4 освобождается и под действием пружинки поворачивается на определенное число градусов. Датчик 6 фиксирует поворот рычага 4 и вырабатывает сигнал об окончании части фильма.

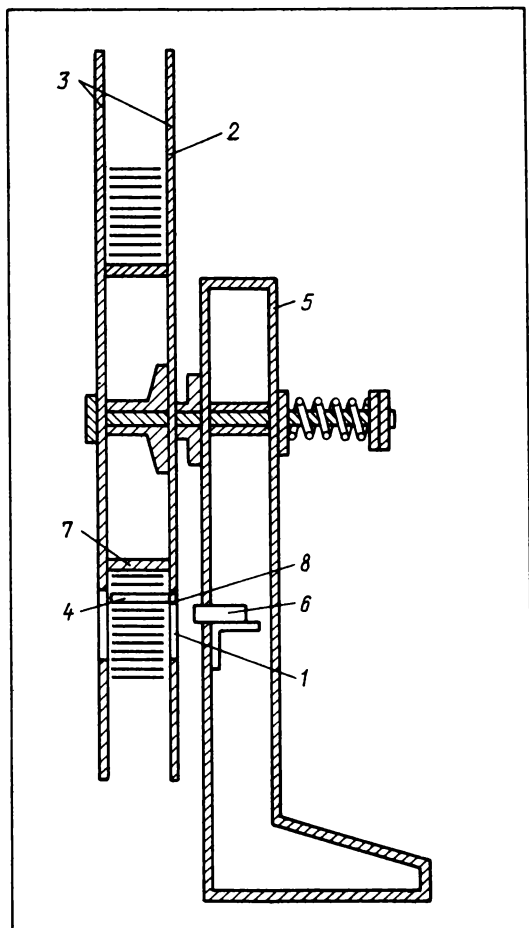

Датчик окончания части

Применение описанного датчика избавляет от необходимости пользоваться фольгой и липкой лентой, ускоряется процесс подготовки фильмокопии к автоматизированному показу. Особенно удобен такой датчик на киноустановках с быстро меняющимся репертуаром.

**г.Ивантеевка
Московской обл.**

реклама

MURATA
MACHINERY

*Рекомендовано для
сетей СНГ*

*Телефакс MURATA
с конвейеров японской фирмы
MURATA MASHINERY Ltd
нового поколения от самых
простых моделей до IBM-
совместимых
компьютеризованных станций*

MURATA F-1

Надежный высокоскоростной переносной аппарат для домашнего и офисного использования. Отличается современным дизайном, простотой конструкции и удобством эксплуатации.

MURATA F-15M

Факсимильный аппарат с расширенными возможностями для организаций среднего уровня. Автоматический листопитатель и номеронабиратель, память на 16 страниц позволяют эффективно работать в факс-сетях, что существенно облегчает ведение переписки.

MURATA F-40M

Настольный офисный телефакс позволяет организовывать факсимильную связь по замкнутой сети с функциями парольного кода. Повышенная ширина сканирования и высокая разрешающая способность делает их незаменимыми в организациях, где необходимо передать бухгалтерскую или иную документацию увеличенного формата.

Рекомендовано для сетей СНГ

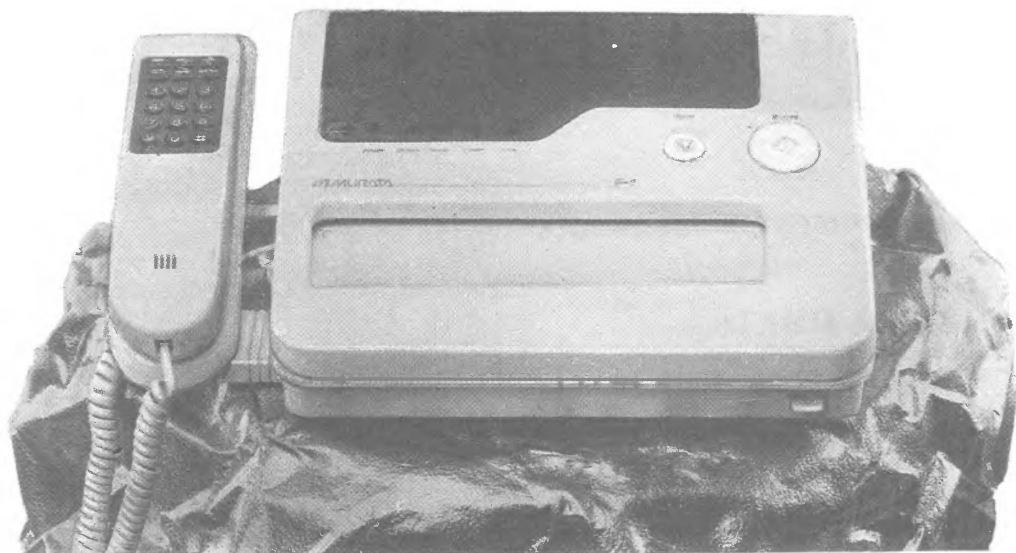

MURATA F-51

Многофункциональная, с высокими техническими характеристиками, IBM-совместимая станция. Емкость памяти 62, 124, 248 листов и 100 хранящихся телефонных номеров делает станцию незаменимой в качестве узловой в факсимильной сети, что значительно облегчает связь между головной и подчиненными организациями, сберегает время и повышает надежность передачи информации.

MURATA F-75

Факсимильный аппарат с оптическим принтером на обычных листах формата А 4. Интерфейс сопряжения с компьютером позволяет использовать его как настольную компьютерную систему с возможностями печати, передачи и копирования информации.

*Все справки по адресу: 125413 Москва,
Фестивальная 46, корпус 1.
Телефон: 456 35 80
Факс: (095) 453 81 72*

повышенные требования к надежности

высокая скорость передачи данных

защита информации

организация автоматизированных факс-сетей

**Гарантия 12 месяцев
Поставка расходных материалов**

Geotek®



Вопрос - ответ

А ЛЬГОТЫ НИКТО НЕ ОТМЕНЯЛ

Директор Волховской киновидеосети (Ленинградская обл.) В.ФОМИН прислал в редакцию письмо с вопросом, который интересует всех сельских киноработников.

Вот что он пишет: "Сельские киномеханики в последние годы пользовались коммунальными льготами. Киновидеодирекции оплачивали их квартиры, электроэнергию, предоставляли бесплатно топливо. Теперь сельская кинотеатр перешла в муниципальную собственность, и коммунальные услуги в смету расходов не закладываются: говорят, Постановление по этому вопросу было принято в СССР, а его уже нет.

Убедительно просим ответить, как нам быть с оплатой коммунальных услуг сельским киномеханикам и нашим ветеранам, которые ушли на отдых и пользовались коммунальными услугами, а сейчас и пенсия мала и льгот нет?".

Мы попросили главного специалиста юридического отдела Кинокомитета РФ А.ДУДИНА прояснить ситуацию.

"Кинематография отнесена действующим законодательством к областям культурной деятельности, на которые распространяется применение Основ законодательства Российской Федерации о культуре от 09.10.92г. (ст.4 Основ), закрепивших принципы государ-

ственной политики в культуре, в том числе по оплате труда, социальным гарантиям, нормам и льготному материальному обеспечению работников.

На все категории работников и специалистов организаций культуры (кинематографии), расположенных в сельской местности (рабочих поселках, поселках городского типа), распространяются льготы, предусмотренные для работников агропромышленного комплекса (ст.55 Основ; ст.24 Закона РСФСР "О социальном развитии села" от 21.12.90.), в том числе по первоочередному обеспечению жильем и продуктами питания.

Специалистам культурной сферы, работающим на селе, установлены повышенные на 25% оплаты и тарифные ставки по сравнению со ставками специалистов, занимающихся этими видами деятельности в городских условиях (ст.22 Закона и п.5 Постановления Президиума Верховного Совета РСФСР "О мерах по социально-экономической защите культуры и искусства в условиях перехода к рыночным отношениям" от 19.04.91.). В частности, киномеханикам, входящим в состав штатных работников культурно-просветительных учреждений, должны быть предоставлены названные льготы в соответствии с п.1 Постановления Совета Министров РСФСР и Всесоюзного Центрального совета профессиональных союзов "О предоставлении льгот штатным работникам культурно-просветительских учреждений, проживающим в сельских местностях и рабочих поселках" от 26.01.88. N31..

Советы Министров республик, районные, областные, краевые органы исполнительной власти и областные советы профсоюзов должны обеспечить льготы. Заключаются они в том, что соответствующие органы исполнительной власти, учреждения, предприятия, организации обязаны предоставить киномеханикам бесплатные квартиры с отоплением и освещением в натуре. При отсутствии свободных квартир в жилищном фонде жилая площадь с отоплением и освещением предоставляется в наемных жилых помещениях с оплатой за счет соответствующих органов исполнительной власти, учреждений, организаций по действительной стоимости. Необходимые средства включаются в смету этих учреждений, организаций, предприятий. Жилая площадь предоставляется по нормам, опреде-

ленным для данных местностей.

Кроме того, органы государственной власти и управления, местного самоуправления, предприятия, организации и общественные объединения имеют право за счет собственных ресурсов предоставлять работникам культуры (кинematографии) дополнительные льготы, не установленные законодательством России и республик в ее составе.

Что касается вопроса пенсионного обеспечения работников кинematографии, работавших на селе, то на них распространяются общие основания для назначения трудовых и социальных пенсий в соответствии с Законом РСФСР "О государственных пенсиях в РСФСР" от 20.11.90. Пенсии, назначенные и выплачиваемые в соответствии с названным Законом, налогом не облагаются (ст.9 Закона).

Кроме общих льгот, определенных этим Законом, местная администрация (поселковая, сельская и районная) назначает за счет собственных и привлеченных средств пособия и доплаты к пенсиям (п.4 ст.53 и п.1 ст.64 Закона РСФСР "О местном самоуправлении в РСФСР" от 06.07.91.).

Пенсионеры полностью освобождены от уплаты налога на строения, помещения и сооружения (п.2 ст.4 Закона РСФСР "О налогах на имущество физических лиц" от 09.12.91) и от земельного налога (п.7 ст.12 Закона РСФСР "О плате за землю" от 11.10.91).

Необходимо иметь в виду, что акты органов СССР, изданные до 24 октября 1990 года, действуют на территории России, если они не приостановлены Верховным Советом или Советом Министров - Правительством Российской Федерации (ст.4 Закона РСФСР "О действии актов органов Союза ССР на территории РСФСР" от 24.10.90), и, следовательно, работники и специалисты кинematографии, работающие (или вышедшие на пенсию) в сельской местности, обладают льготами, пособиями, дотациями, доплатами и иными дополнительными видами социального обеспечения, которые были определены для названной категории работников союзными государственными органами.

Льготы, о которых пишет В.Фомин, никто не отменял, а значит - они

действуют.

При определении суммы дотации на финансируемый период киновидеодирекции необходимо учитывать затраты, связанные с предоставлением льгот и повышением зарплаты на 25% в соответствии с действующими нормативными актами."

После работы

Советы хозяйкам

Как определить дату выпуска консервов

На стеклянных банках штамп с датой консервов ставится на обороте этикетки. На доньшке металлических банок штампуются индекс - буквы "К" (плодоовощные и овощные консервы), "Р" (рыбные консервы), "М" (мясные и молочные консервы).

На крышке банки или на доньшке (второй строкой) стоит ряд цифр с буквой в середине. Расшифровать штамп следует от буквы, которая обозначает месяц изготовления консервов (например, "А" - январь, "Б" - февраль и так далее по алфавиту, исключая букву "З").

Цифры, стоящие справа от буквы, - ассортиментный номер данного вида консервов, две цифры слева от нее - число изготовления, а цифра перед датой - номер смены (если предприятие работает в одну смену, цифра перед датой не ставится). Рыбные заводы иногда указывают свой номер (первая строка), год изготовления консервов (вторая строка) и их ассортиментный номер (третья строка).

Как определить, свежая ли рыба

Свежая рыба тверда на ощупь, глаза ее прозрачны, чешуя блестящая и отделяется с трудом. Опущенная в воду, свежая рыба тонет.

Несвежая рыба - мягкая, покрыта слизью, глаза мутные. Такая рыба, опущенная в воду, легко всплывает.



КИНО МЕХАНИК

ИНДЕНС 70431

Номер подготовили:
Л.Л.Лужинская,
Т.В.Маргос, И.К.Крючкова

254 - 78

Ежемесячный
массово-технический
журнал

Подписано в печать 29.03.93
Формат 70 x 100 1/16
Печать офсетная
Гарнитура "Таймс"
Усл.печ.л. 2,6
Тираж 5658 экз.
Заказ 376

Адрес редакции:
109017 Москва, Б.Ордынка,43
тел.233 31 85

с "Кинотехник" 1993

Ордена Трудового Красного Знамени
Чеховский полиграфический комбинат
Министерства печати и информации
Российской Федерации
142300 г.Чехов Московской области

Редколлегия:
Богущий Ю.Г.
Веракса Л.С.
Голубь С.П.
Дорожкин Ю.М.
Жабский М.И.
Лужинская Л.Л.
(отв. за выпуск)
Машкин Ю.Л.
Переходов В.А.
Преображенский И.А.
Рыков И.С.
Черкасов Ю.П.



Москва
РА "Информкино"

Выходит с апреля 1937 года

Учредители:
Комитет РФ по кинематографии,
Российское агентство "Информкино"
Кинокомитета России

СОДЕРЖАНИЕ

ОРГАНИЗАЦИЯ И ЭКОНОМИКА

<i>Актуальная тема</i>	
Кино - 93	2
А что у вас?	5
<i>Школа киноменеджера</i>	
Рыков И. Внешнеэкономическая деятельность.	
Налоги и пошлины.....	9
<i>Информация</i>	13
<i>Новые фильмы</i>	14
<i>Хит-парад</i>	16

КИНОТЕХНИКА

<i>Начинающему киномеханику</i>	
Блоки питания БПК-500 и БПН-500	21
<i>Повышение квалификации</i>	
Проворнов С. Качество кинопоказа Основные показатели и их оценка.	25
<i>Читатели предлагают</i>	26

ЧИТАТЕЛЬ И ЖУРНАЛ

<i>Вопрос - ответ</i>	
А льготы никто не отменял	30
<i>После работы</i>	31