

КИНО МЕХАНИК

ISSN 0023-1681

*"Плащ Казановы" —
претендент на приз "Ники"
за 1993 год*

4/94



Актуальная тема

Вторичные кинорынки в России

**Д.АНТОНОВ,
А.СУРОВЕГИН,**
сотрудники Управления государственного
регулирования и поддержки
киновидеопредпринимательства
Роскомкино

В последние годы во всем мире вторичные кинорынки, к которым относятся и видеобизнес, и кабельное ТВ, играют огромную роль в формировании доходов киноиндустрии. Так, в США доходы от них стабильно перекрывают сборы от проката фильмов в кинотеатрах. Однако простота и доступность распространения кинокартин на видеокассетах вызвали к жизни поистине глобальную проблему — видеопиратство. Даже в развитых странах доля "черного" видеорынка достаточно внушительна — до 30-40% всех видеопрограмм в некоторых государствах западной Европы.

"Черный" видеорынок

В СССР пиратский рынок видеопродукции стал складываться в самом начале 80-х годов — с появлением в стране первых кассетных видеомэгнитофонов. Распространение домашней видеоаппа-

ратуры сделало возможным для ее владельцев, их друзей и знакомых получение самой разнообразной информации, недоступной по другим каналам в условиях существования "железного занавеса". Растущее с каждым годом число потребителей видеопродукции требовало постоянного пополнения репертуара обращающихся на кассетах программ и повышения их технического качества. При отсутствии легального государственного видеопроката это привело к возникновению подпольного тиражирования видеофильмов.

Во времена перестройки при ослаблении идеологических препонов, получив солидную финансовую подпитку из источников ВЛКСМ (хозрасчетные комсомольские организации имели льготное налогообложение), многочисленные отечественные видеобизнесмены смогли легализовать свои

предприятия. По всей стране стали возникать видеосалоны, видеокафе, а позднее — пункты проката, продажи и записи видеокассет. В соответствии с существовавшим тогда законодательством достаточно было выплачивать из своего дохода в ВААП восьмипроцентные отчисления в городе и шестипроцентные на селе в качестве авторских гонораров.

Постепенно несколько меняя свои очертания, советский, а теперь уже российский видеорынок пришел к своему нынешнему состоянию. Но одна деталь оставалась постоянной: не более 5% видеoinформации распространялось в соответствии с международно признанными нормами права.

Что же представляет собой наш видеорынок сегодня? Потребление видео в РФ приобрело массовый характер. Наметилась устойчивая тенденция к насыщению внутреннего рынка видеоаппаратурой и видеокассетами. По некоторым данным, каждая десятая семья имеет домашнее видео.

Цены на видеотехнику (в т.ч. на видеокассеты) по сравнению с ценами на другие товары народного потребления выросли незначительно, а на некоторые ее виды даже снизились (с учетом темпов инфляции).

Так, осенью 1993 года видеоплеер стоил 180-250 тыс. руб., видеомэгнитофон 250-450, импортный телевизор 300-500, чистая видеокассета 3-4 в зависимости от класса и качества продукции. Стоимость отечественной аппаратуры несколько ниже.

Видео становится более доступным широким слоям населения в основном за счет заполнения рынка аппаратурой производства Южной Кореи и стран Юго-Восточной Азии.

Распространение домашнего видео повлекло за собой изменение в структуре рынка потребления видеопрограмм. Если еще лет пять назад основным способом приобщения потребителей к миру видео было посещение видеосалона, то сейчас фактически повсеместно (за исключением села) эта форма организации досуга полностью изжила себя. Ныне существуют три основных вида распространения видеопрограмм: видеозапись, видеопрокат и продажа готовых кассет с фильмами. Однако прежде всего видеoinформация должна попасть к нам из-за рубежа. Быстрота, с которой осуществляются поставки, поражает. В некоторых случаях (как было недавно с "Парком Юрского периода", реж. С.Спилберг) фильмы по-

падают в РФ уже через неделю после выхода на экраны кинотеатров США.

Существует несколько способов, обеспечивающих такую оперативность. Наиболее многообещающие в коммерческом смысле фильмы (типа "Скалолаза" или "Последнего киногероя") появляются вначале такими "экзотическими" способами, как съемка фильма на видеокамеру с экрана кинотеатра (качество такой "тряпочной" — из "слэнга" видеопиратов — копии крайне низкое) или тиражирование видеоконвертов, предназначенных только для служебного пользования (получить такие кассеты сложно, но вполне реально). Достаточно удовлетворительного качества копии получают записью с эфирного или спутникового телевидения. Однако рекламные врезки, фирменные знаки телекомпаний на экране и некоторая ограниченность репертуара не сделали этот способ популярным у отечественных видеопиратов. И наконец, самые качественные копии, обращающиеся на нелегальном видеорынке РФ, тиражируются с лазерных видеодисков и видеокассет-книжек, приобретаемых специальными "агентами" в странах Запада.

Следующее звено цепочки — изготовители "пиратских" кассет, осуществляющие их перевод на русский язык и другую подготовку к выходу видеофильмов на экраны, в том числе транскодирование фильмов, записанных в системе NTSC в систему PAL. В их распоряжении сейчас огромные производственные мощности, включая дорогое профессиональное оборудование для тиражирования, транскодирования, дубляжа; услуги лучших переводчиков; различные помещения, транспорт и т.д. Наиболее крупные изготовители видеопродукции для черного рынка РФ — так называемые "Студия N 1", "Студия N 2", "Лазер видео" и "Америкэн видео". В последнее время, после принятия закона об авторских и смежных правах и постановления правительства № 396 "О регистрации киноvideofilmов", видеобизнесмены стали выступать в качестве физических лиц, используя марку и реквизиты некоторых предприятий.

От них растиражированные в ограниченном количестве так называемые "нулевые" копии поступают в сеть более мелких дистрибьюторов, которые на своих мощностях размножают копии фильмов, поступающих затем в розничную торговлю — в магазины, коммерческие киоски, пункты записи и проката. Эти структуры и доводят до конечного потребителя имеющиеся в наличии видеофильмы.

Репертуар кинолент, попадающих в пиратский видеопрокат в нашей стране, достаточно разнообразен. Здесь представлены фильмы любых жанров, удовлетворяющие вкусы и предпочтения практически всех групп и слоев населения.

Во-первых, это — "сверхсвежие" блокбастеры, появляющиеся в кратчайшие сроки после копирования с нетрадиционных носителей. Во-вторых — достаточно новые фильмы, вышедшие на видео за рубежом. И в-третьих — ленты, повторно (в лучшем качестве или в лучшем переводе) тиражирующиеся на российском видео.

В основном, конечно, американские картины, хотя встречаются и европейские, и австралийские, и фильмы производства стран Юго-Восточной Азии. Отечественное кино также появляется на пиратском видео. Это как новые ленты, так и фильмы прошлых лет, чаще всего жанров, пользующихся особой популярностью у зрителей, — комедии, боевики, детективы.

Приведем несколько цифр, характеризующих состояние пиратского рынка в РФ. В среднем на нем появляется около 10-20 новых фильмов в неделю (из них один-два отечественных). Один дистрибьютор изготавливает обычно от одной до десяти тысяч экземпляров кассет в месяц. Цена на видеокассету с записью колеблется (в зависимости от качества копии и кассеты) от 4 до 9 тыс. руб. Услуги видеозаписи обходятся потребителю в 800-2000 руб. в час (обычно это одна-две копии). Учитывая размеры черного видеорынка, можно с уверенностью сказать, что суммы средств, обращающихся на нем, чрезвычайно велики и исчисляются миллиардами рублей.

Легальный видеорынок

Рынок лицензионных видеопрограмм в России крайне ограничен и не имеет развитой, рассчитанной на продолжительные сроки структуры. Лишь отдельные фирмы, занимающиеся легальным лицензионным видеобизнесом, рискуют вступить в конкурентную борьбу с видеопиратами.

Среди таких предприятий можно отметить "Варус видео", распространяющее в основном никому не известные, с незнакомыми актерами фильмы иностранного производства, правда, в отличном оформлении (красочные обложки-книжки), с хорошим качеством и по вполне доступным ценам — 3,5-4 тыс.руб. за кассету.

За последний год заявила о себе фирма "Виста хоум видео" (подразделение "Виста коммюни-

кейшна»), выпустившая несколько кассет в ярких обложках и хорошего качества с популярными лентами киноконцерна "Мосфильм" (по два фильма на кассете): "Операция Ы и другие приключения Шурика", "Кавказская пленница", "Невероятные приключения итальянцев в России" и др. Стоимость каждой кассеты — около 8 тыс.руб. Кроме того, "Виста х.в." предложила покупателям кассеты с известными мультфильмами и предлагает выпуск приблизительно 100 фильмов производства США (по договору с американской фирмой "Видео форс") категории Б, в том числе с участием Д.Де Вито, Д.Фостер, Д.Литтоу и др.

Корпорация "Видеофильм" владеет правами на некоторые иностранные фильмы, но их тиражированием на видеокассетах не занимается, а лишь продает лицензии на их трансляцию по каналам эфирного и кабельного телевидения.

Рынок сетей кабельного телевидения

Сегодня в Москве, например, существует развитая сеть студий кабельного телевидения. Их вещанием охвачено большинство районов города. Относясь к средствам массовой информации, такие студии имеют некоторые особенности в порядке регистрации и ведения своей деятельности. Согласно закону о средствах массовой информации, предприятие, решившее создать студию кабельного телевидения, обязано учредить и зарегистрировать редакцию. Затем в технической комиссии "Останкино" необходимо получить разрешение на эксплуатацию оборудования, выдаваемое после его проверки. И наконец, последний этап в регистрации студии — получение разрешения на использование частотного канала в Государственной комиссии по радиочастотам при Министерстве связи России. Сейчас в дополнение к этому вновь создаваемые и уже зарегистрированные студии должны получить лицензию на данный вид деятельности.

Являясь коммерческой организацией, студия кабельного телевидения взимает определенную плату за просмотр своих программ. В среднем у каждой студии насчитывается 10-30 тыс. платящих абонентов. Помимо ежемесячной платы за пользование кабельным телевидением (она составляет 300-500 руб.) необходимо приобрести специальный дешифратор, поскольку большая часть студий кодирует поступающий к абоненту сигнал. Другой важный источник дохода для сту-

дий кабельного телевидения — размещение рекламы в виде рекламных роликов и телетекста. Несмотря на ограниченное число абонентов, размещение рекламы на кабельном телевидении привлекает рекламодателей оперативностью выхода информации в эфир и несравнимо с эфирным телевидением низкими расценками.

Несколько слов о репертуаре студий кабельного телевидения. Он состоит в основном из игровых и мультипликационных фильмов зарубежного производства. Обычно в день демонстрируется две — четыре картины. Источники поступления видеокопий (обычно одна-две копии) — самые разнообразные. Студии контактируют с различными фирмами, занимающимися тиражированием видеопroduкции, приобретают и берут в аренду копии у частных лиц. Практически все фильмы поступают с черного рынка. В условиях отсутствия контроля за деятельностью кабельного телевидения подобный подход становится основным в выборе репертуара студии. Однако несмотря на абсолютное преобладание западной кинопродукции, многие студии включают в свой репертуар картины отечественного производства. Они, в отличие от зарубежных, демонстрируются по кабельному телевидению чаще всего на основе приобретаемых лицензий. Стоимость такой лицензии устанавливается на договорной основе — так же, как и число показов. Например, объединение "Крупный план" предлагало права на показ одной кассеты с фильмом по кабельному телевидению по цене 9 долларов США. Корпорация "Видеофильм" продавала лицензии на фильмы, собственником прав на которые является, по цене 10 тыс. руб. — час эфирного времени.

Сейчас многие студии, имеющие достаточно большой опыт работы в своей сфере, приступают к созданию собственных программ. Различные телевикторины, тематические передачи, информационные блоки — все это значительно обогащает репертуар студии. Транслируются такие программы в некодированном виде и доступны всем.

Итак...

Изучив и проанализировав состояние вторичных кинорынков, можно сделать следующие выводы.

Роль видеобизнеса и сетей кабельного телевидения на территории РФ чрезвычайно велика. Аудитория потребления их продукции огромна, охватывает все слои населения и с каждым годом увеличивается. Оборот капиталов и производст-

венных мощностей, вовлеченных в эту сферу бизнеса, очень велик.

Видеобизнес и сети кабельного телевидения в России существуют практически полностью за счет черного рынка видеопрограмм. Удельный вес лиц, занимающихся лицензионным видео, в общем числе видеодистрибьюторов ничтожно мал.

В последнее время наметилась достаточно устойчивая тенденция к повышению интереса зрителей к попадающему на видео отечественному кино.

Видеобизнесмены, принявшие участие во встречах, проведенных за время нашего исследования, проявили заинтересованность в переходе к выпуску в видеопрокат иностранных и, в первую очередь, отечественных фильмов на основе лицензий и прокатных удостоверений, при наличии сбалансированного законодательства и соответствующего контроля за его выполнением. Они выразили готовность к установлению контактов с представителями органов государственной власти, в том числе Роскомкино, и иностранными и отечественными киноvideокомпаниями, занимающимися выпуском лицензионной киноvideопродукции.

Задача Роскомкино и других заинтересованных организаций — создание условий для возникновения и развития цивилизованного бизнеса в области функционирования вторичных кинорынков путем подготовки и внедрения соответствующей законодательной базы, разработки действенного, отлаженного механизма киноиндустрии, связывающего воедино все отрасли киноvideопредпринимательства.

Не хочу быть "пиратом"!

П.КРЕМС,
ген.директор фирмы "Викомп-Лимитед"

Все, как известно, начинается с малого. Так, покупке видеомангитофона предшествует порой всего лишь желание быть не хуже соседа. Но раз вы его купили, то хочется хоть иногда что-то посмотреть. Для этого, понятно, нужна видеокассета с записью. Видеомангитофон, как известно, изобретение не отечественное, а значит, нашей госсистеме чуждое. И обеспечивать зрителя фильмами на видео никто не собирался. А раз у

нас в государстве чего-то нет, но это что-то вам очень нужно, тут приходит на помощь "черный" рынок. Не исключение и видеofilмы.

После снятия формальных барьеров для широкомасштабных спекуляций (читай — бизнеса по-советски) "черный" рынок, следуя законам, определенным классиками марксизма, быстро отреагировал предложением на резко возросший спрос, и зритель наконец-то смог увидеть в достаточном количестве, как красиво бьют друг друга по морде "их" гориллы-киногерои, занимаются любовью с кем только можно и всевозможными способами "их" секс-бомбы и распутывают изощренные убийства, совершенные маньяками-садистами, "их" полицейские. Через некоторое небольшое время зритель, пересмотрев практически все киноленты, которые Голливуд снял за последние 15-20 лет, стал более разборчивым и требовательным. У него появились любимые актеры, режиссеры и даже переводчики. И несмотря на всю оперативность, с которой "черный" рынок обеспечивает поступление новых фильмов в Россию, их стало не хватать. Вот тут зритель и вспомнил, как он хохотал над "Кавказской пленницей", не отрываясь смотрел "Семнадцать мгновений весны" и "Место встречи изменить нельзя" и почти каждый Новый год встречал с "Иронией судьбы...". Более того, новые отечественные фильмы оказались смотреть не менее интересно, чем западные.

Здесь на авансцену выступил ваш покорный слуга. Имея некоторые связи и доступ к аппаратуре, я и несколько сотоварищей пустились в плавание в бурном море "пиратского" видеобизнеса, занявшись тиражированием на видео классических советских и новых отечественных фильмов. Надо сказать, что дело это непростое. С западными картинками легче: достал лазерный видеодиск или фирменную кассету, заплатил переводчику и на нескольких бытовых аппаратах сделал тираж. С отечественным кино сложнее, но, преодолев некоторые трудности, мы стали в небольших объемах тиражировать наши фильмы. Доходы от пиратской деятельности вполне устраивали. Нельзя сказать, что мы могли купить себе "мерседесы", но на приличную жизнь хватало.

Не устраивало другое. Во-первых, работая подпольно, мы не можем удовлетворить весь спрос, а он велик. Во-вторых, такая работа сказывается на качестве видеокопий — не всегда удается "достать" качественный оригинал. Ну и в-третьих, все-таки это — нелегальная деятельность, а хочется нормальных условий. Тогда мы и

обратились к кинематографистам с предложениями о совместной работе.

Суть наших предложений состоит в организации цивилизованной, законной системы тиражирования и распространения фильмов на видеоносителях. Основными принципами этой системы должны стать:

1) предоставление зрителю свободы выбора фильмов на видеокассетах и обеспечение простого и доступного способа получения этих видеокассет через магазины, видеопрокат, видеосалоны и т.п.;

2) создание механизма, при котором производители фильма получали бы деньги от любой коммерческой операции с их произведением: продажи видеокопий, показа фильма по кабельному телевидению, использования фрагментов кинофильма в рекламе и т.д.;

3) разумная ценовая политика, при которой, с одной стороны, зрителю были бы финансово доступны видеокопии, просмотр кабельного ТВ и пр., а с другой — не оказались бы ущемлены коммерческие интересы производителей и распространителей киноvideопродукции.

Конечная цель организации новой системы распространения киноvideопродукции — такое положение вещей, при котором производители фильмов смогли бы получить выгоду от тиражирования их фильмов на видео или хотя бы частично окупить затраты на производство, зритель простым и недорогим способом получить картину для просмотра на видеокассете, а организации, занимающиеся цивилизованным видеобизнесом, получали бы прибыль от распространения и тиражирования фильмов на видео.

Наша фирма и была организована с целью наладить законное тиражирование фильмов на видео в крупных масштабах и в широком репертуаре. При этом изначально ставились две цели: соблюдение всех "авторских" прав и организация нашей деятельности таким образом, чтобы она была выгодна и для нас, и для потребителя. Имея опыт работы на пиратском видеорынке, мы утверждаем: начинать работу и получать какие-то пусть небольшие, но прибыли можно уже сейчас даже без ликвидации пиратского "черного" рынка. Решение этого вопроса кроется в соотношении качества и цены на продукцию, которую мы собираемся выпускать. По нашим расчетам, можно тиражировать и продавать видеокассеты по цене чуть выше существующей на пиратские копии, но значительно более высокого качества. При этом и зритель сможет, немного переплатив, получить

существенно лучшую копию, и производители с распространителями фильма получают прибыль. Надо отметить, что наши предполагаемые цены практически не отличаются от цен на продукцию фирм, уже занимающихся подобным бизнесом, но по качеству наши видеокопии должны существенно превосходить их.

Безусловно, на данном этапе и в существующих условиях нельзя рассчитывать на большие прибыли и тем более на окупаемость фильмов только через видео. Пока речь может идти только о единицах миллионов рублей на каждую конкретную картину. Дело в том, что наш принципиальный подход к этому вопросу — процентные отчисления собственнику фильма за право тиражирования его на видео. На первом этапе эти отчисления не могут составить более 10-15% конечной стоимости нашей продукции. Сейчас же дистрибьюторам видеofilьмов потребуются большие материальные вложения на развитие производства, организацию рекламной кампании и т.д. Лишь после того, как будет ликвидирован или хотя бы существенно ограничен "пиратский" рынок, развита широкая система продажи и проката фильмов на видеокассетах, организована широкая рекламная кампания, можно говорить о существенных прибылях. В этом случае можно будет поднять в полтора-два раза процентные отчисления собственнику фильма, а дистрибьюторские фирмы будут получать деньги за счет большего тиража. Все предпосылки для этого существуют:

а) с каждым днем увеличивается количество владельцев видеомагнитофонов, а следовательно, уменьшается потенциальное количество кинозрителей и растет потребность в фильмах на видеоносителях;

б) в последнее время существенно увеличился спрос на советские-российские фильмы;

в) количество "пиратских" видеокопий, продаваемых ежемесячно в пределах только Москвы, говорит о возможном успехе мероприятия с коммерческой точки зрения.

При этом не стоит ограничиваться только отечественными картинами. Можно и нужно получать деньги для нашего кинематографа от тиражирования на видео импортных фильмов. И здесь не стоит бояться конкуренции со стороны "пиратского" рынка. Во-первых, есть области кинематографа, которые им практически не охвачены (например, европейское кино), а во-вторых, соотношение качества и цены на нашу предполагаемую продукцию сделает ее конкурентоспособной по

отношению к "пиратским" копиям. Наши предложения можно свести к следующему:

1) организация крупномасштабного по объему и репертуару тиражирования киноvideофильмов на бытовые видеоносители. При этом обязательным условием должно быть высокое качество изготавливаемых видеокопий. Это касается и изображения, и звука (перевод, дубляж);

2) организация в России сети дистрибьюторов видеофильмов, включающей в себя видеопрокат и организации, занимающиеся продажей видеокопий. При этом можно использовать возможности существующей сети кинопроката, коммерческих видеопрокатов и коммерческой системы распространения аудио и видеопродукции;

3) создание правовых и налоговых условий для развития в России цивилизованного законного видеобизнеса. Тогда существующие "пиратские" фирмы смогут заниматься легальным бизнесом в области видео, то есть естественным образом уменьшится "черный" видеорынок. Крайне необходимо добиться отмены варварского 70%-ного налога на видеосалоны, уравнив их в налоговом отношении с кинотеатрами. То есть надо сделать все, чтобы стало выгодно работать легально;

4) организация широкой, продуманной рекламы новых фильмов и организаций, занимающихся их распространением на видеоносителях. Издание соответствующей печатной продукции;

5) ликвидация "пиратского" видеорынка. Борьба с ним должна вестись по двум направлениям:

а) экономическое — путем конкурентной борьбы высококачественной и доступной по цене легальной продукции с "пиратскими" копиями;

б) правовое — привлечение к материальной и юридической ответственности организаций и частных лиц, занимающихся нелегальным тиражированием видеопродукции.

Это можно делать на основе закона "Об авторском праве и смежных правах" через судебные и исполнительные органы. Тиражированием видеоригиналов (носителей, с которых делается тираж "простым пиратом") занимаются несколько конкретных физических лиц и организаций. Они практически все известны, так как не скрывают свою деятельность и их насчитывается всего один-два десятка. Если они перейдут в легальный бизнес или их деятельность будет прекращена, то автоматически ликвидируется и вторичный "черный" видеорынок.

В конце — небольшой хит-парад отечественных фильмов, исходя из спроса на них на "пиратском" рынке. Среди классики советского кинема-

тографа лидерами, безусловно, являются фильмы Л.Гайдая и популярные комедии — "Здравствуйте, я ваша тетя", "Свадьба в Малиновке" и др. На втором месте картины Э.Рязанова, Г.Данелии и некоторые старые черно-белые ленты — "Весна на Заречной улице", "Максим Перепелица", "Волга-Волга" и т.п. Далее — фильмы Н.Михалкова, М.Захарова, многосерийные ленты ("Место встречи изменить нельзя", "Семнадцать мгновений весны"). Список можно продолжить.

Надо сказать, что практически не существует ни одной картины, начиная от "Броненосца "Потемкина" и заканчивая последними СНГовскими, на которую не было бы заказов. На последние российские фильмы в течение нескольких месяцев со времени появления их на видео существует ажиотажный спрос. Лидерами видеопроката за минувшее лето были такие ленты, как "На Дерибасовской хорошая погода...", "Тридцатого — уничтожить!", "Гений", "Увидеть Париж и умереть", "Анкор, еще анкор!". Из последних хитов назову "Окно в Париж". Особой популярностью пользуются фильмы известных режиссеров или нашедшие широкий резонанс в масс-медиа, российские боевики, комедии. Через некоторое время спрос на них снижается.

Информация

Знаете,

какой по счету Международный кинофестиваль для детей и молодежи состоялся нынешней зимой в нашей стране? Разница в ответах на этот вопрос огромна: от первого до... двадцать пятого! Почему? Да все уже и забыли, когда и каким по счету был предыдущий фестиваль. И, пожалуй, мало кто верил, что состоится этот. А он все же открылся в Москве в назначенный срок.

Во время подготовки к этому кинопразднику президент Фонда развития кино и телевидения для детей и юношества Ролан Быков обратился к коллективам кинотеатров Москвы с предложением: давайте покажем в дни школьных каникул (а они совпали с фестивалем) детские фильмы, порадуем наших мальчишек и девчонок, их пап и мам, бабушек и дедушек! Ответ был таким: нам это не нужно, это нужно вам. Печально такое



"Рождественский переполох"

разделение в кинематографической среде... Но не будем в короткой информации разбираться, кто такие "мы" и "вы". Главное — фестиваль состоялся. Развеян миф о том, что детского и юношеского кино в нашей стране больше нет, что оно умерло.

Есть, живо! Свидетельство тому — почти сто картин, украсивших фестивальный экран, в том числе немало — из России. "Массовая дебилизация

"Пустельга"



июного населения страны не пройдет!" — так определил сегодняшнюю ситуацию Р.Быков, много сделавший для того, чтобы этот кинофорум состоялся.

Помимо конкурсного показа прошли ретроспективы "100 лет кино", "70 лет "Мосфильму", "40 лет кукольной мультипликации". Были показаны лучшие, любимые детьми разных поколений фильмы. Среди них — "Чучело", которому исполнилось 10 лет, и на фестивале отпраздновали этот маленький юбилей.

Кинофестиваль подарил и юным, и взрослым зрителям встречу с Радостью, Счастьем, Переживанием, Трагедией — с тем, что каждый человек присваивает в раннем возрасте и оставляет себе на всю жизнь. Вряд ли кто-то забудет просмотр "Амаркорда", перед которым выступил красивый и мудрый Тонино Гуэрра, сценарист и соратник великого Федерико Феллини.

Три жюри работало на фестивале: детское, взрослое (профессиональное) и христианское. Они предназначили свои награды разным фильмам, хотя были и совпадения. Главный приз "Солнечный Пегас" отдал югославской картине "Аргентинское танго". Отмечены также киноленты "Пустельга" (реж. С.Русакон, Казахстан), "Счастливый неудачник" (реж. В.Быченков, Россия), "Колыбельная" (реж. Н.Джанелидзе, Грузия).

Среди анимационных фильмов победили сразу три: "Сон смешного человека" (реж. А.Петров,



"Балерина"

Россия), "Племянник кукушки" (реж. О.Черкасова) и "Месяц" (реж. Е. и В.Петкевичи, оба — Беларусь). Отмечены и английская картина "Адам" (реж. П.Лорд), киргизская "Время небесных рыб" (реж. Э.Гузайров) и украинская "Мастера слова" (реж. Н.Марченко).

Открывали и закрывали фестиваль в прошлом очень популярные юные актеры, ставшие ныне взрослыми: король — Федор Стуков и королева — Кристина Орбакайте. В их сказочном дворце участники и гости фестиваля веселились и грустили, встречались с друзьями, любимыми киногероями, делали кинооткрытия. Здесь можно было побеседовать со старейшими кинематографистами Б.Рыцаревым, Ф.Хитруком, с восходящими "звездочками" Настей Миськовой, Танечкой Шаровской и другими.

К этому кинопразднику, XVI Международному кинофестивалю для детей и молодежи, мы шли пять долгих лет. Благодаря Фонду Р.Быкова и спонсорам, среди которых "Логоваз", "Менатеп" и "Мост", он состоялся. Будем ждать следующего!

Г.ЕВТУШЕНКО

Школа киноменеджера

Налогообложение прибыли (дохода) юридических лиц

Включаются ли в выплаты, связанные с районным регулированием, при определении нормируемой величины расходов на оплату труда надбавки за непрерывный стаж работы?

При определении нормируемой величины расходов на оплату труда выплаты, связанные с районным регулированием заработной платы, включая надбавки за непрерывный стаж работы на предприятиях, расположенных в районах Крайнего Севера и приравненных к ним местностях, осуществляемые по решениям Правительства, принимаются в начисленных суммах от всей суммы, начисленной на оплату труда работникам основной деятельности, включаемую в себестоимость продукции (работ, услуг).

Как составляется расчет налога с суммы превышения расходов на оплату труда по сравнению с их нормируемой величиной?

Начиная с 01.01.93 указанный расчет составляется ежеквартально нарастающим итогом с начала года.

С 01.01.93 предприятия уплачивают в бюджет налог с суммы превышения расходов на оплату труда по сравнению с их нормируемой величиной. В связи с тем, что исчисление этой суммы производится по разным ставкам (по основной ставке 32% или 45% и за превышение фактических расходов на оплату труда сверх удвоенной нормируемой величины — в размере 50%), в каких процентах должна распределяться общая сумма налога между республиканским бюджетом Российской Федерации и местными бюджетами? Как распределяется между бюджетами налог на доходы, установленный статьей 10 Закона Российской Федерации "О налоге на прибыль предприятий и организаций", при ставках 90%, 70% и 15%?

Окончание. Начало в N 3.

Законом Российской Федерации от 14.05.93 № 4966-1 "О республиканском бюджете Российской Федерации на 1993 год" (ст.5) предусмотрено зачислять в 1993 году в республиканский бюджет налог на прибыль исходя из ставки 10%. В связи с этим налог на прибыль (доходы) предприятий и организаций в бюджеты национально-государственных и административно-территориальных образований зачисляется в размере остальной части ставки. Налог с суммы превышения фактических расходов на оплату труда по сравнению с их нормируемой величиной распределяется между бюджетами исходя из указанной пропорции по зачислению налога на прибыль в бюджеты.

Что понимать под льготой в части средств, направленных на финансирование капитальных вложений непроизводственного назначения, если это финансирование производится в течение длительного времени — нескольких лет? Обновление и приобретение основных средств (квартир, автомобилей и др.) подходит ли под эту льготу? Должно ли это приобретение предусматриваться в титульном списке по капитальным вложениям?

Начиная с 1 января 1993 года в соответствии с Законом Российской Федерации "О налоге на прибыль предприятий и организаций" подлежит освобождению от налогообложения прибыль предприятия, фактически направленная на финансирование капитальных вложений производственного и непроизводственного назначения. Если финансирование капитальных вложений осуществляется на протяжении нескольких лет, то при этом учитываются фактически произведенные в отчетном периоде затраты по счету 08 "Капитальные вложения" за вычетом сумм износа, начисленного по основным средствам, принадлежащим предприятию, с начала года на отчетную дату по счету 02 "Износ основных средств". Расходы по обновлению и приобретению основных средств учитываются при определении льготы, если они отражаются по дебету счета 01 "Основные средства" и кредиту счета 08 "Капитальные вложения".

Указанная льгота предоставляется предприятиям, осуществляющим развитие собственной производственной и непроизводственной базы (включая обновление и приобретение основных средств — квартир, автомобилей и др.).

Льгота по прибыли, направляемой на капитальные вложения, принимается в сумме фактически произведенных затрат и расходов на капитальные вложения за счет сумм прибыли,

остающейся в распоряжении предприятия, за минусом износа по основным средствам, начисленного с начала года. А если кроме износа источником капитальных вложений являются заемные средства и средства, выделяемые из бюджета? В случае неполного использования заемных и бюджетных средств уменьшается ли в этой доле прибыль, подлежащая освобождению от налогообложения?

Льготы по налогу на прибыль предоставляются в суммах фактически произведенных затрат и расходов на капитальные вложения за счет прибыли, остающейся в распоряжении предприятий, за минусом износа по основным средствам, начисленного с начала года. При определении размера льготы заемные и бюджетные средства ее не уменьшают.

Пунктом 9 статьи 7 Закона Российской Федерации "О налоге на прибыль предприятий и организаций" право предоставления налоговых льгот дано органам государственной власти в пределах сумм налоговых платежей, зачисляемых в их бюджеты. Причем льгота может быть предоставлена только отдельным категориям плательщиков. Могут ли такие льготы предоставляться отдельным плательщикам?

Льготы устанавливаются отдельными категориями плательщиков, расположенных на территории района, города, области, по видам деятельности или по отраслевому признаку независимо от количества предприятий, относящихся к данному виду деятельности или отрасли. Если к данному виду деятельности или отрасли относится только одно предприятие, то на него также распространяются эти льготы.

В какой последовательности предоставляются льготы по налогу на прибыль?

Последовательность предоставления льгот определяет плательщик налога. При этом налоговые льготы, установленные пунктами 19 (кроме подпунктов "е" и "и"), 22 (подпункт "а") и 24 инструкции Госналогслужбы России от 6.03.92 № 4 с учетом изменений и дополнений, не должны уменьшать фактическую сумму налога, исчисленную без учета льгот, более чем на 50%. После предоставления льгот в указанном размере оставшаяся прибыль может быть направлена на льготы, предусмотренные подпунктами "е" и "и" пункта 19 без какого-либо ограничения.

Если по результатам работы за 1992 год получены убытки, то прибыль 1993 года подлежит уменьшению, начиная с I квартала 1993 года или в целом по году?

Указанная льгота применяется с I квартала 1993 года и учитывается в расчетах по налогу на прибыль нарастающим итогом с начала года в порядке, предусмотренном пунктом 24 инструкции Госналогслужбы России от 06.03.92 № 4.

Образовательное учреждение учитывает при исчислении льготы по налогу на прибыль, предусмотренной подпунктом "е" пункта 1 статьи 7 Закона Российской Федерации "О налоге на прибыль предприятий и организаций", суммы, накапливаемые для последующего приобретения дорогостоящего оборудования. Предоставляется ли льгота по налогу в размере указанной суммы прибыли или считать ее заниженной прибылью?

Предоставление указанной льготы производится в размере фактических затрат образовательного учреждения на нужды обеспечения, развития и совершенствования образовательного процесса.

Завышение размера льгот по налогу на прибыль не является занижением (сокрытием) объекта налогообложения.

На основании статьи 47 Закона Российской Федерации "Основы законодательства Российской Федерации о культуре" платные формы культурной деятельности культурно-просветительских учреждений не рассматриваются как предпринимательские, если доход от них полностью идет на их развитие и совершенствование данных учреждений. Подлежат ли обложению налогом на прибыль вышеуказанные доходы (полностью или частично направленные на развитие и совершенствование культурно-просветительских учреждений), учитывая, что Законом Российской Федерации "О налоге на прибыль предприятий и организаций" данной категории плательщиков не предусмотрено предоставление льготы в части средств, направленных на их развитие?

Постановлением Верховного Совета Российской Федерации от 10.07.92 № 3255-1 "О некоторых вопросах налогового законодательства в Российской Федерации" предусмотрено, что размеры ставок и налоговые льготы по федеральным налогам устанавливаются только законодательными актами Российской Федерации по вопросам налогообложения. Изменение режима налогообложения

по федеральным налогам осуществляется путем внесения изменений и дополнений в действующий законодательный акт по конкретному налогу. Налоговые льготы, указанные в Основах законодательства Российской Федерации о культуре, в настоящее время не нашли отражения в Законе Российской Федерации "О налоге на прибыль предприятий и организаций". Таким образом, при рассмотрении вопроса необходимо исходить из налогового законодательства.

Однако в соответствии с подпунктом "а" пункта 1 статьи 7 Закона Российской Федерации "О налоге на прибыль предприятий и организаций" налогоплательщик имеет право уменьшать налогооблагаемую прибыль на суммы, фактически направленные за счет прибыли, остающейся в распоряжении предприятия, на финансирование капитальных вложений производственного и непроизводственного назначения. Эта льгота предоставляется предприятиям, осуществляющим развитие собственной производственной и непроизводственной базы, при условии полного использования ими сумм начисленного износа (амортизации) на последнюю отчетную дату. Следовательно, данное культурно-просветительское учреждение имеет право на такую льготу, если удовлетворяет всем условиям ее предоставления.

В соответствии с подпунктом "е" пункта 19 Закона Российской Федерации "О налоге на прибыль предприятий и организаций" облагаемая налогом прибыль уменьшается на суммы, направленные государственными, муниципальными и негосударственными образовательными учреждениями непосредственно на нужды обеспечения, развития и совершенствования образовательного процесса (включая оплату труда) в данном образовательном учреждении.

а) Какие выплаты работникам образовательных учреждений следует учесть при применении указанной льготы?

б) Будут ли считаться направленными на нужды образовательного процесса средства, расходуемые на содержание объектов культурно-бытового назначения (столовые, дома культуры, находящиеся на балансе образовательного учреждения)?

а) При применении названной льготы из налогооблагаемой прибыли следует исключить выплаты работникам образовательных учреждений, которые в соответствии с п. 7 Положения о составе

тыс. руб.

Варианты	Авансовые платежи согласно справке	Внесено в счет авансовых платежей	Отсрочено авансовых платежей	Причит. налог по фактически полученной прибыли	Сумма налога, к которой применен процент ЦБ РФ
1	100	70	30	80	-(80-70-10)
2	100	70	30	120	+20(120-70-30)
3	100	90	10	80	-10(80-90)
4	100	50	10	80	+20(80-50-10)

затрат включаются в состав затрат на оплату труда.

б) Средства, расходуемые на содержание объектов культурно-бытового назначения, могут уменьшать налогооблагаемую прибыль в соответствии с подпунктом "е" пункта 1 статьи 7 Закона Российской Федерации "О налоге на прибыль предприятий и организаций" как средства, направленные на нужды образовательного процесса, поскольку к образовательному процессу согласно ст.12 Закона Российской Федерации "Об образовании" относятся реализация одной или нескольких образовательных программ и (или) обеспечение содержания и воспитания обучающихся воспитанников.

В соответствии с подпунктом "е" пункта 1 статьи 7 Закона Российской Федерации "О налоге на прибыль предприятий и организаций" прибыль, направленная образовательными учреждениями на нужды обеспечения, развития и совершенствования образовательного процесса, исключается из налогообложения, вне зависимости от того, от каких видов деятельности получена прибыль. Согласно Закону Российской Федерации "Об образовании" (ст.40, 45, 46) не являются доходами от предпринимательской деятельности, а следовательно, не подлежат налогообложению только доходы от платных дополнительных услуг.

Каким Законом следует руководствоваться?

Постановлением Верховного Совета Российской Федерации от 10.07.92 N 3255-1 "О некоторых вопросах налогового законодательства в Российской Федерации" предусмотрено, что размеры ставок и налоговые льготы по федеральным налогам устанавливаются только законодательными актами Российской Федерации по вопросам налогообложения. Изменение режима налогообложения по федеральным налогам осуществляется путем внесения изменений и дополнений в действующий законодательный акт по конкретно-

му налогу. Следовательно, необходимо руководствоваться Законом Российской Федерации "О налоге на прибыль предприятий и организаций".

Сохраняются ли на 1993 год указания Минфина России и Госналогслужбы России от 28.10.92 N 100; ВГ-6-01/385 в части невнесения бюджетными организациями авансовых платежей по налогу на прибыль. Следует ли корректировать сумму налога, подлежащую взносу в бюджет, по фактически полученному превышению доходов над расходами, на банковский процент?

По бюджетным учреждениям авансовые перечисления налога на прибыль не производятся и корректировка суммы налога не осуществляется.

Предприятию предоставлена отсрочка по уплате налога на прибыль в городской бюджет. В каком порядке применять процент Центрального банка России за пользование банковским кредитом с разницы между суммой, подлежащей внесению в бюджет по фактически полученной прибыли, и авансовыми взносами налога на прибыль?

Расчет следует производить исходя из суммы налога, причитающегося от фактически полученной прибыли и суммы фактических авансовых платежей, в следующем порядке (см. табл.).

Доход, полученный от проведения концертно-зрелищных и массовых мероприятий, в 1992 году облагался по ставке 50%. С 1993 года этот пункт инструкции отменен. Каким образом облагаются эти доходы в 1993 году?

В составе общей прибыли по ставке 32%.

От редакции. Эти разъяснения следует учесть при формировании отчета о финансовой деятельности в 1993 году, который составляется в начале текущего. По мере поступления новых разъяснений мы постараемся познать с ними читателей.

Новые фильмы

1993 год

"Живой щит"

ГСПУ № 1806093 от 10.04.93. Производство США. Права проката у МГП "Кинком". Цв., 10 ч., 1 час 25 мин. Сроком на 3 года, исключая ТВ и видео, для всякой аудитории, ксдс.

Сцен. Манн Рубин. Реж. Тед Пост.

В ролях: Майкл Дудикофф, Томми Хинкли, Хан-на Азулей-Хасфари.

Капитан спецподразделения ЦРУ нелегально возвращается в Ирак, чтобы освободить своего похищенного брата.

"Ваши пальцы пахнут ладаном"

ГСПУ № 1105493 от 13.04.93. Производство АО "Дизайн", студия "Зов". Права проката у СП "Дизайн". Цв., 11 ч., 1 час 41 мин. Без срока. Для всякой аудитории, ксдс.

Сцен. Андрей Романовский. Реж. Николай Чирок.

В ролях: Анатолий Васильев, Ольга Неодовина, Любовь Полищук, Евгений Жариков и др.

Пародия на мистический триллер. Подруга героини найдена без сознания, со следами укусов на шее. Героиня начинает расследование...

"Последний отсчет"

ГСПУ № 1805993 от 13.04.93. Производство США. Права проката у "Екатеринбург-Арт". Цв., 10 ч., 1 час 33 мин. Сроком на 5 лет, включая ТВ и видео. Для зрителей старше 16 лет.

Сцен. Трой Нейборс, Стивен Файнберг, Дейвид Винабл, Терри Куртис Фокс. Реж. Стюарт Гордон.

В ролях: Кристофер Ламберт, Куртвуд Смит, Лорин Локлин, Линкольн Килпатрик и др.

Фантастика. Земля во власти искусственного разума. За право иметь ребенка герой вступает в смертельный поединок с тиранией роботов.

"50 на 50" ("Фифти-фифти")

ГСПУ № 1806293 от 14.04.93. Производство США. Права проката у МГП "Кинком". Цв., 10 ч., 1 час 41 мин. Сроком на 3 года, исключая ТВ и видео. Для всякой аудитории, ксдс.

Сцен. Денис Шриах, Майкл Батлер. Реж. Чарльз Мартин Смит.

В ролях: Питер Уэллер, Роберт Хейз, Чарльз Мартин Смит.

Два друга, оказавшись на службе у противоборствующих политических группировок, объединяются, чтобы свергнуть диктатуру...

"Горячие тела-2"

ГСПУ № 1806392 от 15.04.93. Производство США. Права проката у ТОО "Алмор". Цв., 10 ч., 1 час 20 мин. Сроком на 3 года, исключая ТВ и видео. Для всякой аудитории, ксдс.

Сцен. Марк Гриффитс, Куртис Скотт Уилмот. Реж. Марк Гриффитс.

В ролях: Бред Зутот, Фэбиана Уденто, Джеймс Карен, Алба Франческа, Брэнда Бакк и др.

Комедия о молодом актере, снимающемся в эротическом фильме.

"Мужская работа"

ГСПУ № 1806493 от 16.04.93. Производство США. Права проката у ТОО "Алмор". Цв., 12 ч., 1 час 31 мин. Сроком на 3 года, исключая ТВ и видео. Для всякой аудитории, ксдс.

Сцен. и реж. Эмилио Эстевез.

В ролях: Чарли Шин, Эмилио Эстевез, Лесли Хойп, Кит Дэвид, Даррел Ларсон и др.

Два беспечных молодых мусорщика обнаруживают в бочке тело известного комиссионера. Претерпев массу приключений, они находят убийцу.

"Богачка"

ГСПУ № 1806793 от 20.04.93. Производство США. Права проката у МОГП "Киновидеосервис". Цв., 10 ч., 1 час 36 мин. Сроком на 2 года, исключая ТВ и видео. Для всякой аудитории, ксдс.

Сцен. Роберт Эллиот. Реж. Джозел Бендер.

В ролях: Джил Шолен, Майкл Пол, Син Кэнэн, Рон Карабацос, Чери Кари и др.

О любви девушки, ушедшей из дома к талантливому рок-музыканту.

"Пылкое лето"

ГСПУ № 1806893 от 20.04.93. Производство Франции. Права проката у ТО "Инициатива". Цв., 9 ч., 1 час 13 мин. Сроком на 5 лет, исключая ТВ и видео. Для всякой аудитории, ксдс.

Сцен. и реж. Филипп Барб.

В ролях: Силу, Жан-Пьер Томасини, Нэнси Шилб, Филипп Капони и др.

Эротическая комедия о приключениях четырех подружек-школьниц.

"Полное разоблачение"

ГСПУ № 1806993 от 21.04.93. Производство США. Права проката у фирмы "Мирабель". Цв., 10

ч., 1 час 28 мин. Сроком на 3 года, исключая ТВ и видео. Для зрителей старше 16 лет.

Сцен. Линн Дальгрэн, Джон Квин. Реж. Джон Квин.

В ролях: Майкл Нури, Сизи Хабли, Кристиан Бошер, Роберт Прентисс, Дебора Дриггс и др.

Детектив. Девушка-шантажистка работает фотомоделью...

"Риск без контракта"

ГСПУ № 1105793 от 21.04.93. Производство ТПО "Паритет". Права проката у ТПО "Паритет". Цв., 8 ч., 1 час 15 мин. Без срока. Для всякой аудитории, ксдс.

Сцен. Василий Шлыков. Реж. Игорь Муругов.

В ролях: Василий Шлыков, Татьяна Скороходова, Лидия Вележева, Валерий Порошин, Юрий Новохижин, Евгений Дворжецкий и др.

Остросюжетный фильм. Безработный каскадер попадает в сети мафии...

"Присутствие"

ГСПУ № 1105893 от 21.04.93. Производство и права проката ТПО "Паритет". Цв., 11 ч., 1 час 35 мин. Без срока. Для всякой аудитории, ксдс.

Сцен. Юрий Арабов. Реж. Андрей Добровольский.

В ролях: Алексей Петренко, Александра Буторина, Александр Адабашьян, Ольга Антонова и др.

Загадочная мистическая история встречи сына со своей покойной матерью.

"Когда Гарри встретил Салли"

ГСПУ № 1807093 от 22.04.93. Производство США. Права проката у ТО "Инициатива". Цв., 10 ч., 1 час 28 мин. Сроком на 5 лет, исключая ТВ и видео. Для всякой аудитории, ксдс.

Сцен. Нора Эфрон. Реж. Роб Райнер.

В ролях: Билли Кристал, Мэг Раян, Кэрри Фишер, Бруно Кирби и др.

О любви, которая так долго вела героев друг к другу...

"Сесилия"

ГСПУ № 1807193 от 22.04.93. Производство Франции. Права проката у ТО "Инициатива". Сроком на 5 лет, исключая ТВ и видео. Для зрителей старше 18 лет, на сеансах после 20.00 в кинотеатрах, определенных муниципалитетами и администрацией городов.

Сцен. Марио, Пьер Торок. Реж. Клод Пло.

В ролях: Кристиан Драго, Франс Жордан, Пьер

Тейлу, Оливье Мато, Ришар Дарбуа.

Эротическая мелодрама.

"Свидание с ангелом"

ГСПУ № 1807293 от 23.04.93. Производство США. Права проката у АО "Аргус". Цв., 10 ч., 1 час 36 мин. Сроком на 3 года, исключая ТВ и видео. Для всякой аудитории, ксдс.

Сцен. и реж. Том Маклохлин.

В ролях: Майкл Найт, Феб Кейтс, Эммануэль Берт, Дэвид Дьюкс и др.

Необычный любовный треугольник. Накануне женитьбы в бассейн молодого композитора упал... ангел со сломанным крылом в обличье очаровательной девушки...

"Тракс"

ГСПУ № 1807393 от 23.04.93. Производство США. Права проката у АО "Аргус". Цв., 9 ч., 1 час 23 мин. Сроком на 3 года, исключая ТВ и видео. Для всякой аудитории, ксдс.

Сцен. Гарри де Вор. Реж. Джером Гэри.

В ролях: Роберт Дэви, Шадой Стивенс, Присилла Барнс, Уиллард И.Пью, Джон Ханкок и др.

Комедийный остросюжетный приключенческий фильм о борьбе местного "Рембо" с местной же мафией в стиле "Лимонадного Джо".

"Хозяйка полуночи"

("Хозяйка лунного света")

ГСПУ № 1807493 от 26.04.93. Производство Франции — Германии. Права проката у ТО "Инициатива". Цв., 8 ч., 1 час 15 мин. Без срока, исключая ТО и видео. Для зрителей старше 16 лет.

Сцен. и реж. Вольфганг Беккер.

В ролях: Роз-Мари Клибычек, Вероник Вендел, Фредерик Йолаф и др.

Детектив. Муж решил убить жену, но события разворачиваются так, что "охотник" и жертва меняются местами...

"Маленькие драконы"

ГСПУ № 1807593 от 26.04.93. Производство США. Права проката у ТО "Инициатива". Цв., 10 ч., 1 час 23 мин. Без срока, исключая ТВ и видео. Для любой аудитории.

Реж. Куртис Хенсон.

В ролях: Чарльз Лейн, Анн Сотерн, Пат Патерсон, Салли Бойден и др.

Комедия. Трое американских бомжей — мать и два сыночка — решили разбогатеть на похищении детей...

"Веселенькое заведеньеце, или Держись, Джек!"

ГСПУ № 1807693 от 26.04.93. Производство Англии. Права проката у ТО "Инициатива". Цв., 9 ч., 1 час 18 мин. Без срока, исключая ТВ и видео. Для всякой аудитории, ксдс.

Сцен. Дерик Форд, Алан Стивен. Реж. Дерик Форд.

В ролях: Марк Джонс, Сью Лонгхруд и др.

Комедия. Унаследовав от тетушки бордель, актер, чтобы не оставить девушек без работы, преобразуется в покойную родственницу...

"Тайна королевы Анны, или Мушкетеры тридцать лет спустя"

ГСПУ № 1105993 от 26.04.93. Производство киностудии "Катран", "Финист-банк". Права проката у киностудии "Катран". Цв., 17 ч., 2 часа 23 мин. Без срока. Для всякой аудитории, ксдс.

По мотивам романа А.Дюма "Виконт де Бражелон".

Сцен. Георгий Николаев, Георгий Юнгвальд-Хилькевич. Реж. Георгий Юнгвальд-Хилькевич.

В ролях: Михаил Боярский, Вениамин Смехов, Валентин Смирнитский, Игорь Старыгин, Дмитрий Харатьян, Андрей Соколов, Алиса Фрейндлих, Павел Винник, Юри Ярвет и др.

О подвигах и приключениях верных друзей-мушкетеров. В 1-й серии они заняты возвращением престола законному наследнику. Во 2-й — раскрывают тайну Железной Маски...

"Танец смерти"

ГСПУ № 1106093 от 26.04.93. Производство США и киностудии "Ленфильм". Права проката у киностудии "Ленфильм". Цв., 10 ч., 1 час 28 мин. Без срока. Для всякой аудитории, ксдс.

Сцен. и реж. Грейдон Кларк.

В ролях: Роберт Ингланд, Мишель Зайтлин, Марианна Мозн, Жулен Рене, Нина Голдман и др.

При загадочных обстоятельствах погибают одна за другой ученицы хореографической академии, та же участь постигает и журналиста, попытавшегося проникнуть в тайну...

"Сибуэт в окне напротив"

ГСПУ № 1106193 от 26.04.93. Производство ТОО "Группа "Мост", студия "Арена". Права проката у "Группы "Мост". Цв., 14 ч., 1 час 08 мин. Без срока. Для зрителей старше 16 лет.

По одноименной повести Николая Псурцева. Сцен. Николай Псурцев. Реж. Рейн Либлик.

В ролях: Игорь Волков, Юрий Буров, Стефания Станюта, Рамаз Чхиквадзе и др.

Эстетизированное модернистское действо с претензией на философию. Однажды герой стал свидетелем самоубийства и очень захотел понять что это такое...

"Блеск твоих глаз"

ГСПУ № 1807893 от 28.04.93. Производство АРЕ. Права проката у В/К "Совэкспортфильм". Цв., 12 ч., 1 час 50 мин. Для всякой аудитории, ксдс.

В ролях: Адиль Адхам, Фифи Абдо, Махмуд аль-Джунжи, Мухаммед Тауфик и др.

Сцен. Вахид Хамид. Реж. Хусейн Камаль.

Брат и сестра мстят убийцам отца...

Хит-парад

На экранах Москвы

ЯНВАРЬ

Из 70 фильмов московского экрана в январе американских — 37 (52,9%), отечественных — 20 (28,6%), западно-европейских — 10 (14,3%), стран азиатского региона — 3 (4,2%). В активном репертуаре (более 100 сеансов в месяц) из американских картин было 25 (67,6%), отечественных — 3 (15%), стран Западной Европы — 5 (50%) и азиатского региона — 1 (33,3%). То есть отечественное кино по-прежнему зрители практически не смотрят.

Рекордсмены января:

1. Один дома (США) — 1080
2. Пришельцы (Франция) — 734 (869)*
3. Хищник-2 (США) — 731 (776)
4. Жестокий инстинкт (США) — 719
5. Самоволка (США) — 536 (1999)
6. Династия Дракулы (США) — 482
7. Горячие головы (США) — 436 (1098)
8. Оргии Клеопатры (Франция-Италия) — 417
9. Школа стюардесс (США) — 348 (881)
10. Аромат любви. Фанфан (Франция) — 347

* В скобках указано количество сеансов с начала проката.

Название фильма	Жанр	3-16 января		17-23 января		24-30 января		Итого января
		кол-во залов	кол-во сеансов	кол-во залов	кол-во сеансов	кол-во залов	кол-во сеансов	
Один дома (США)	К	19	580	11	274	9	226	1080
Пришельцы (Франция)	Ф-К	19	452	9	141	9	141	734
Хищник-2 (США)	Ф	16	386	7	205	7	140	731
Жестокий инстинкт (США)	Б(хх)	12	316	10	214	10	189	719
Самоволка (США)	Б	16	406	3	49	4	81	536
Династия Дракулы (США)	Т	8	238	5	118	5	126	482
Горячие головы (США)	К	13	262	6	119	4	55	436
Оргии Клеопатры (Франция-Италия)	(хх)	3	112	5	161	5	144	417
Школа стюардесс (США)	К	9	161	6	133	3	54	348
Аромат любви. Фанфан (Франция)	МД	1	28	9	203	8	116	347
В постели с врагом (США)	МД	-	-	2	38	8	285	323
Ночь ревущего зверя (США)	П	5	152	5	86	5	76	314
Секс под звездами (Франция)	К(хх)	8	146	4	87	5	75	308
Солдаты на отдыхе (США)	К	8	139	5	84	4	67	290
Девять граммов обаяния (США)	К	9	223	2	32	2	28	283
Опасная игра (США)	(хх)	8	139	3	56	4	82	277
Падение (Россия)	Б	8	119	5	77	5	65	261
Женская тайна (США)	(хх)	7	154	4	97	-	-	251
Преступив черту (США)	Б	1	4	2	70	6	155	229
Коммандо (США)	Б	5	147	1	14	3	49	210
Аромат женщины (США)	МД	6	132	3	35	3	42	209
Мои друзья ковбои (США)	П	7	128	3	49	1	21	198
Юми, принцесса-Дракон (Япония)	Б	8	117	3	49	2	21	187
Бетховен (США)	К	8	158	2	21	-	-	179
Джон Ф.Кеннеди. Выстрелы в Далласе (США)	Д	-	-	-	-	9	173	173
Палач из Капобланки (США)	П	5	85	3	63	1	21	169
Молодая леди Чаттерли-2	(хх)	-	-	1	35	4	131	166
Стрелец неприкаянный (Россия)	Д	5	98	3	28	2	28	154
Близнец (Двойняшки) (Франция)	К	4	77	3	49	-	-	126
Бай, бай, бэби (США)	К	2	21	2	35	3	63	119
Американские самогонщики (США)	К	6	105	-	-	1	14	119
Тело как улика (США)	(хх)	2	24	4	58	2	28	110
Американский дедушка (Россия)	К	3	56	1	14	3	35	105
Беглый огонь (США)	Б	5	89	1	14	-	-	103

Представлены фильмы, которые демонстрировались более чем на 100 сеансах в течение месяца.

Азы кинотехники

Основные элементы кинопроектора

Детали лентопротяжного тракта

Зубчатые барабаны служат для продвижения киноленты в лентопротяжном тракте кинопроектора. Они должны обеспечить надежное зацепление с перфорациями киноленты вне зависимости от ее усадки и не вызывать быстрого износа межперфорационных перемычек. Зубчатые барабаны классифицируют по назначению на тянущие, задерживающие и комбинированные.

зубьев для 35-мм и 20 — для 70-мм фильмов, потому что на один кадр приходится соответственно по 4 и 5 перфораций, а за один оборот мальтийского креста протягивается 4 кадра.

Для тянущих и задерживающих барабанов 35-мм кинопроекторов оптимальное количество зубьев 24. В сравнении с ранее применявшимися 16-зубыми барабанами 24-зубые обеспечивают более плавный изгиб киноленты, лучшее прохождение склейки, а также имеют больше зубьев в зацеплении с перфорациями фильма при том же угле охвата. В двухформатных барабанах 30 зубьев для 70-мм киноленты. В комбинированных барабанах кинопроекторов КН 32 зуба. Благодаря увеличенному размеру этих зубчатых барабанов в них создается необходимое зацепление с ветвями фильма при небольших углах их охвата. Для 16-мм кинопроекторов применяют 12-зубые барабаны.

Чтобы обеспечить надежное зацепление с перфорациями киноленты независимо от величины ее



Рис. 18. Типы зубчатых барабанов: а — тянущий, б — задерживающий, в — комбинированный

Тянущими барабанами называются такие, при работе которых набегающая ветвь киноленты натянута больше, чем сбегающая (рис.18,а). У задерживающих барабанов, наоборот, набегающая ветвь натянута меньше сбегающей (рис.18,б). У комбинированного одна часть зубьев выполняет функцию тянущего, а другая — задерживающего барабана (рис.18,в).

Важнейшими параметрами зубчатого барабана (рис.19) являются: шаг барабана t , наружный диаметр опорного пояса D_0 , размеры и профиль зуба.

Число зубчатых венцов зависит от расположения перфорационных дорожек на фильмокопии. У барабанов 35-мм и двухформатных кинопроекторов по два зубчатых венца на каждый формат фильма, барабаны 16-мм кинопроекторов имеют один зубчатый венец. У скачковых барабанов 16

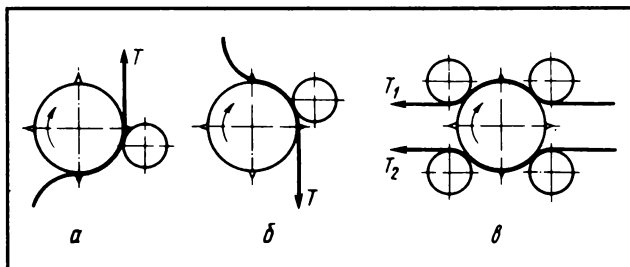
усадки, шаг зубчатого барабана должен быть выбран в зависимости от выполняемых зубчатым барабаном функций. Если один зуб коснулся кромки перфорации, то остальные должны распо-

Рис. 19. Параметры зубчатых барабанов

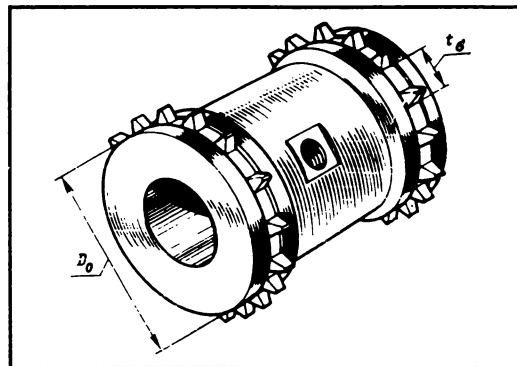

Продолжение. Начало в N 1-3.

лагаться в соседних перфорациях свободно, с некоторыми зазорами. Величины зазоров между зубьями и кромками перфорации при неравенстве шагов барабана и перфорации будут меняться от зуба к зубу. И если шаг барабана выбран неверно, то зубья, наиболее удаленные от первого, могут уже не войти в перфорации, а уткнуться между ними в перемычки.

Для тянущего зубчатого барабана (рис.20,а) правильное зацепление с кинолентой, когда шаг зубчатого барабана больше шага перфорации. При этом из всех зубьев, находящихся в зацеплении, лишь первый в контакте с перфорационной перемычкой — это рабочий зуб. Все последующие зубья в пределах угла охвата свободно расположены в перфорациях и имеют между ними зазоры. Между вторым зубом и перемычкой второго перфорационного отверстия есть зазор — a , перед третьим зубом — $2a$ и т.д. Такие зазоры возможны, если шаг тянущего барабана равен шагу перфорации фильма, имеющего наименьшую усадку.

Для задерживающего барабана (рис.20,б) необходимо, чтобы шаг барабана был меньше перфорации; то есть равен шагу перфорации фильма, имеющего максимальную усадку. Тогда последний из находящихся в зацеплении зубьев будет в контакте с нерабочим краем перфорации и сдер-

живать киноленту, а другие свободно расположатся в перфорационных отверстиях с возрастающими зазорами до нерабочей кромки перфорации по мере удаления от этого зуба. Величина шага комбинированного барабана должна быть равна шагу перфорации фильма, имеющего среднюю усадку.

Зубчатые барабаны изготавливают и укрепляют на валах с такой степенью точности, чтобы не создавать дефекты при демонстрации фильма и не наносить повреждения перфорациям фильмокопий. У зубчатых барабанов обеспечивается строгая концентричность посадочного отверстия и цилиндрического опорного пояса. Наличие диаметального биения у скачковых и звуковых барабанов вызывает соответственно вертикальную неустойчивость кадра и ухудшение качества звуковоспроизведения фильма. Поэтому у таких барабанов допускается диаметральное биение не более $0,01...0,02$ мм.

Для уменьшения износа фильма выбирается такой эвольвентный профиль зуба барабана, чтобы зазор в зацеплении между очередным зубом и перфорационной перемычкой начинал уменьшаться еще до выхода ведущего зуба из перфорации. Зубчатые барабаны должны иметь высокую чистоту поверхностей, соприкасающихся с филь-



Рис.20. Зацепление с перфорациями фильма барабанов:
а — тянущего, б — задерживающего

мом, что достигается электрополировкой зубьев и шлифованием опорных поясков.

К конструктивно-эксплуатационным показателям зубчатых барабанов относятся: удобство замены и регулирования их в лентопротяжном тракте, а также необходимая износоустойчивость. Это обеспечивается соответствующими способами крепления барабанов на валах, их изготовлением из высокопрочной стали и термической высококачественной закалкой зубьев барабанов.

Ролики в сочетании с другими деталями обеспечивают прохождение киноленты по заданной схеме лентопротяжного тракта с необходимой точностью положения ее осевой линии. К ним предъявляются следующие требования: от соприкосновения с кинолентой ролики должны легко вращаться; конструкция их должна быть выполнена так, чтобы ролик соприкасался с фильмом рабочими поясками только по его перфорационным дорожкам, не задевая поверхности киноленты с изображением и фонограммой (за исключением фетрового прижимного ролика); ролики должны иметь благоприятные конструктивно-эксплуатационные показатели — износоустойчивость, удобство замены, регулирования в лентопротяжном тракте, смазки.

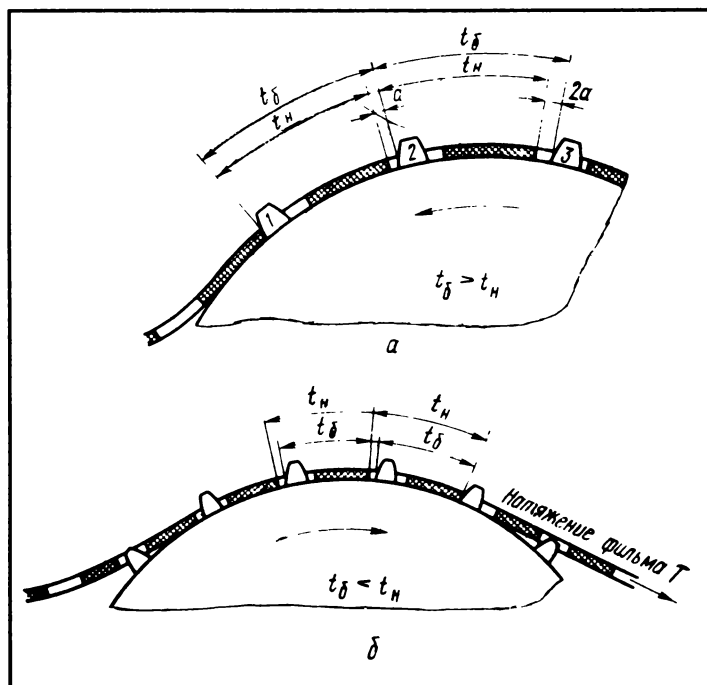
В соответствии с выполняемыми функциями ролики подразделяют на придерживающие, продольно-направляющие, поперечно-направляющие, прижимные. Для сокращения количества деталей в лентопротяжном тракте и по конструктивным соображениям отдельные ролики выполняют несколько функций.

Придерживающие ролики (рис. 21,а) предотвращают сход киноленты с зубчатых барабанов. Они имеют кольцевые канавки, которые дают возможность свободно проходить зубьям барабана. Ролики устанавливаются в каретке и вместе с ней отводятся от зубчатого барабана при зарядке фильма. При работе кинопроектора между рабочими поясками ролика и зубчатого барабана должен быть зазор, равный двойной толщине пленки (0,3 мм). Он необходим для свободного прохождения склеек киноленты. В конструкциях кареток предусмотрена регулировка этого зазора.

Поперечно-направляющие ролики (рис. 21,б) обеспечивают строго определенное положение базового края фильма в фильмовом канале и звукоблоке кинопроектора. Такой ролик состоит из двух частей: неподвижной, реборда которой соприкасается с базовым краем киноленты, и



Рис.21. Ролики: а — придерживающий, б — поперечно-направляющий, в — продольно-направляющий, г — прижимный

подвижной, находящейся под воздействием сжатой пружины.

В нерабочем состоянии расстояние между ребрами ролика несколько меньше ширины киноплёнки. При зарядке киноплёнки подвижная часть ролика отходит и прижимает фильм к неподвижной реборде. Таким образом, киноплёнка независимо от усадки всегда правильно ориентирована относительно оси кадрового окна или читающего штриха.

Продольно-направляющие ролики (рис. 21,в) служат для направления киноленты в лентопротяжном тракте кинопроектора. С их помощью создаются необходимые углы охвата зубчатых и гладкого барабанов, входа киноленты в фильмовый канал и поступления на принимающую бобину. Эти ролики бывают подпружиненными, их применяют в двухзвенных стабилизаторах скорости, а также для сглаживания рывков наматывателя.

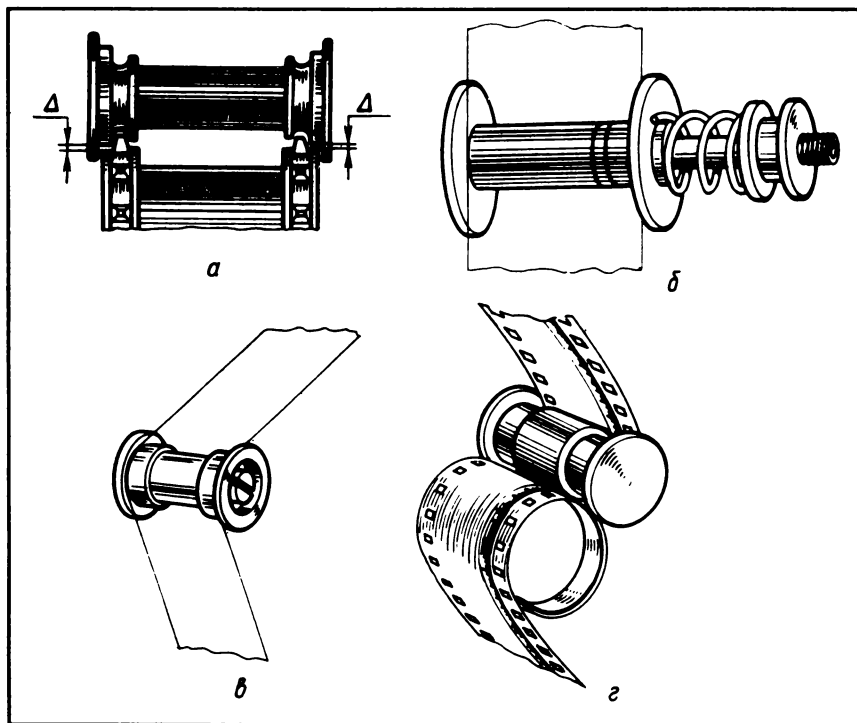
Прижимный ролик (рис. 21,г) гладкого барабана, оказывая давление определенной величины, обеспечивает требуемую силу трения между кинолентой и поверхностью гладкого барабана, необходимую для нормальной работы стабилизатора скорости. Эти ролики выполняют функции поперечно-направляющих и продольно-направляющих. В каретках прижимных роликов предусмотрена корректировка положения читающего штриха относительно фонограммы, что используется при юстировке звукочитающих систем.

От качества эксплуатации роликов во многом зависит сохранность фильмокопий. Несвоевременная проверка и смазка, а также неправильная установка могут привести к их заеданию, смещению рабочих поясков и, как следствие, к преждевременному износу и порче фильмокопии.

Продолжение следует

Эффективна и выгодна реклама в "Киномеханике"

О вашем товаре (фильмах, киноаппаратуре, запчастях к ней, плёнке и пр.) смогут узнать те, кому адресованы ваши предложения.

По вопросам размещения рекламы звоните по телефону в Москве: (095) 231 49 48.

Наш адрес: 109017, Москва, ул.Б.Ордынка, 43, РА "Информкино" — для журнала "Киномеханик".

Вопросы эксплуатации

Киноустановка КН-20А

Тормозное устройство и наматыватель

Тормозное устройство показано на рис.21. Разборная бобина 4 емкостью 600 м на валу 8 фрикционного устройства крепится защелкой 1. Тормозное устройство состоит из кронштейна 2, на основании которого имеются байонетные штифты. Кронштейн крепится к кинопроектору винтом 3. Вал 6 вращается во втулках. Фрикционная шайба 8 с помощью спиральной пружины 7 упирается в торец втулки 9, чем достигается торможение вала. Сила трения регулируется гайкой 5. Устройство закрывается съёмным кожухом 10.

Наматыватель (рис.22) состоит из кронштейна и укрепленного на нем литого корпуса, внутри которого помещен механизм. На основании кронштейна — байонетные штифты для крепления на проекторе.

Передача вращения на наматыватель осуществляется через гибкий вал и зубчатые колеса 6 и 7 и палец 15 на муфту 17. Паза на полумуфте соединяются с пальцем. При износе одного паза палец устанавливается в другой. Муфта 17 связана через фрикционное кольцо 5 с муфтой 1, жестко посаженной на вал 3. На валу имеются поводок 2 и защелка 4 для установки разборной бобины.

Вал наматывателя вращается в шарикоподшипниках 19, закрепленных на рычаге 13, свободно подвешенном на оси 16. Винт 18 крепит ось 16 в рычаге. Винт 14 ограничивает поворот рычага 13 против часовой стрелки. Ось 8 является упором для рычага 13 с валом 3 через шарик 20. Поворотом винта 10 вправо или влево при ослабленной гайке 9 устраняется перекос бобины. Трение между фрикционным кольцом и муфтами 1 и 17 создается массой бобины, рулона киноленты, а также усилием пружины 12.

С помощью гаек 11 регулируется сила трения, а следовательно, и натяжение киноленты.

Окончание. Начало в N 1-3.



Рис. 21. Тормозные устройства:

1 — защелка, 2 — кронштейн, 3 — винт, 4 — разборная бобина, 5 — гайка, 6 — вал, 7 — спиральная пружина, 8 — фрикционная шайба, 9 — втулка, 10 — съемный кожух

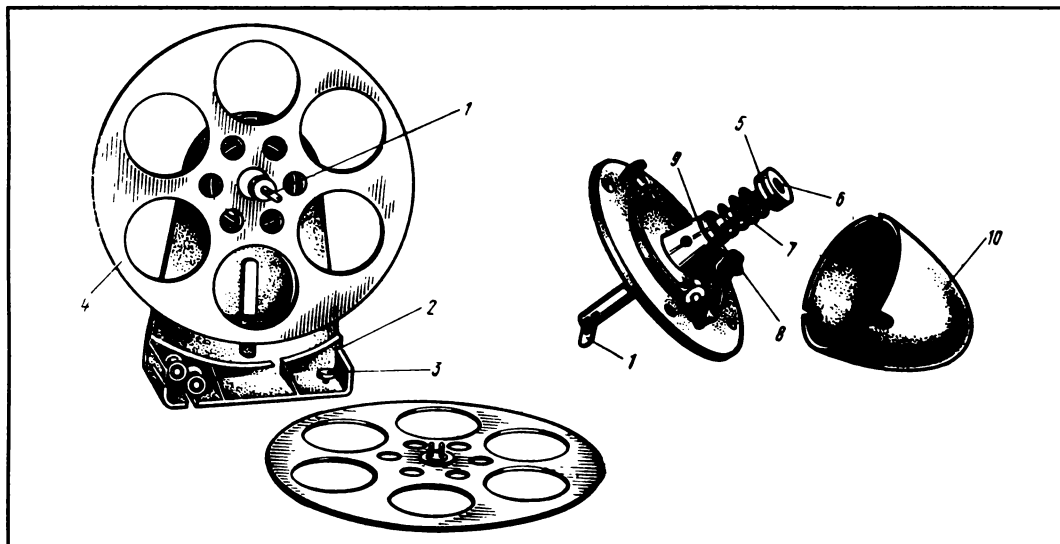

Рис. 22. Наматыватель:

1, 17 — муфты, 2 — поводок, 3 — вал, 4 — защелка, 5 — фрикционное кольцо, 6, 7 — зубчатые колеса, 8, 16 — оси, 9, 11 — гайки, 10, 14, 18 — винты, 12 — пружина, 13 — рычаг, 15 — палец, 19 — подшипник, 20 — шарик

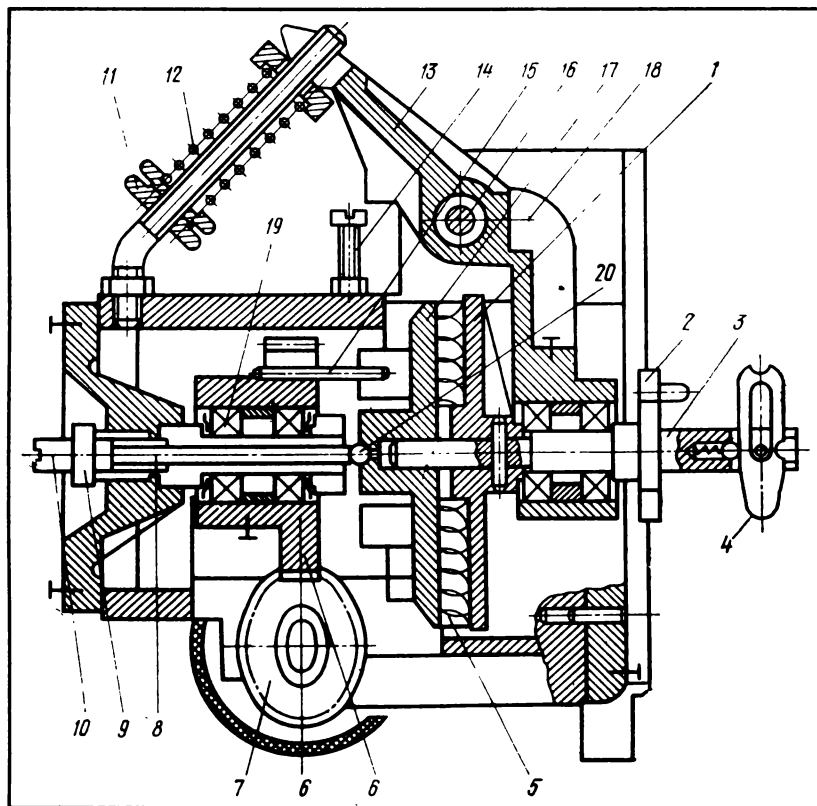

Рис.23. Кронштейн с наматывателем:

1 — наматыватель, 2 — подвижный ролик, 3 — направляющий ролик, 4 — ролик, 5 — согласующее устройство, 6 — кронштейн, 7 — втулка, 8 — винт

Кронштейн с наматывателем (рис.23) служит для установки наматывателя 1, который осуществляет намотку в рулоны киноленты, прошедшей через лентопротяжный тракт.

На кронштейне наматывателя 6 установлен бесконтактный многофункциональный датчик ДБМ-1 (ДБМ-2) и наматыватель 1. Датчик ДБМ-1 состоит из ролика 4, внутри которого расположены электроэлементы блока, обеспечивающие возникновение сигнала при прохождении сигнальной метки из фольги по ролику. Направляющий ролик 3 обеспечивает необходимый угол охвата киноленты на подвижном ролике 2 (обрыв или окончание части).

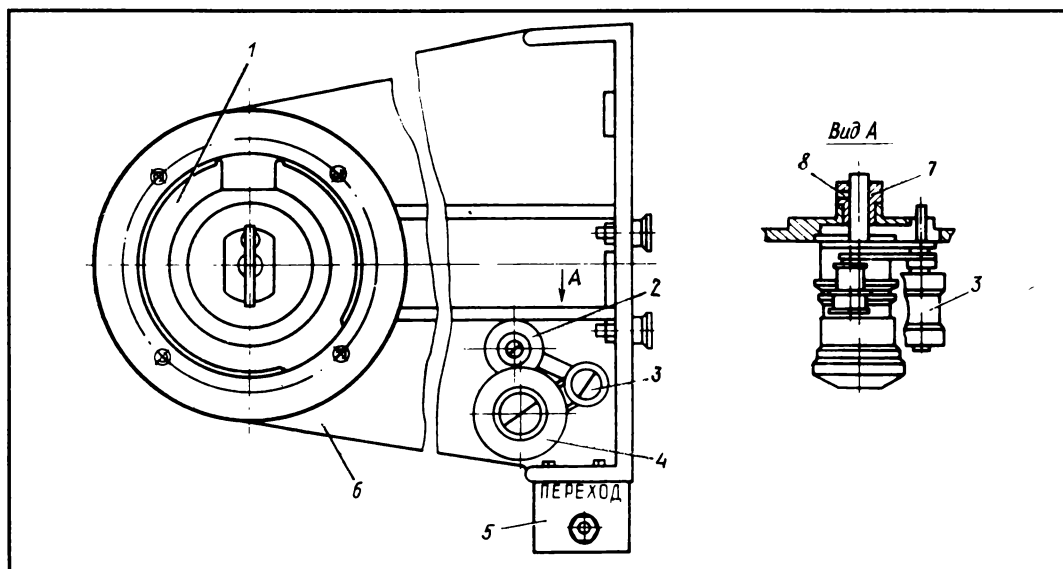
Датчик ДБМ-1 (ДБМ-2) установлен во втулке 7 с возможностью выставки по ширине киноленты. Винт 8 фиксирует положение датчика после выставки. Согласующее устройство 5 служит для работы при отсутствии сигнальной метки из фольги на киноленте. Нажатие кнопки имитирует сигнал, даваемый датчиком при прохождении сигнальной метки.

Электрическая схема киноустановки КН-20А состоит из схемы двух кинопроекторов КН-19, блока управления БУ-1, двух датчиков ДБМ-1, установленных на кронштейнах с наматывателями, схемы звуковоспроизводящего устройства

КЗВП-14, блока питания БПК-08-78УЗ и соединительных кабелей.

С блока питания снимаются напряжения: переменное 220 В — для питания электродвигателя АБЕ-052-4М, катушки магнитного пускателя ПМЕ-111-220 и лампы подсветки РН220-15 кинопроекторов и усилительного устройства; переменное 30 (33) В — для питания проекционной лампы КЗ0-400, переменное 4 В — для предварительного поднакала проекционной лампы неработающего кинопроектора; постоянное 5,5 В — для питания читающей лампы К6-30 (6 В, 30 Вт).

Питание блока управления БУ-1 киноустановки КН-20А осуществляется через встроенный блок питания, преобразующий 30 (33) В переменного тока в 24 В постоянного для подачи напряжения на реле времени, датчик ДБМ-1, через его согласующие элементы и схемы управления.

Электрическая схема (рис.24) кинопроектора КН-19 состоит из двигателя М1, приводящего в движение механизм кинопроектора; магнитного пускателя Р1 контакты которого замыкают и размыкают цепи питания читающей и проекционной ламп; лампы подсветки; тумблера В4 для автономного включения читающей лампы; тумблера В3 для включения электродвигателя с пульта кинопроектора; кнопок для включения проекционной лампы с пульта кинопроектора; светодиода Дд,



Рис.24. Электрическая схема кинопроектора КИ-19

конденсаторов $C_1, C_4 \dots C_8$ и резисторов для защиты звуковоспроизведения от помех, возникающих при коммутационных операциях; конденсатора C_3 для пуска электродвигателя и конденсатора C_2 , подключаемого кратковременно через контакты магнитного пускателя для увеличения пускового момента электродвигателя.

В цепь питания читающей лампы введен транзисторный регулятор напряжения, позволяющий плавно регулировать напряжение на читающей лампе для выравнивания уровней громкости с двух постов. Регулировка осуществляется с помощью переменного резистора R_3 .

Блок управления БУ-1 (рис.25) предназначен для автоматизации кинопоказа при переходе с поста на пост. Он состоит из элементов печатной платы, на которой расположены блок питания и элементы реле времени, кнопок 2, предохраните-

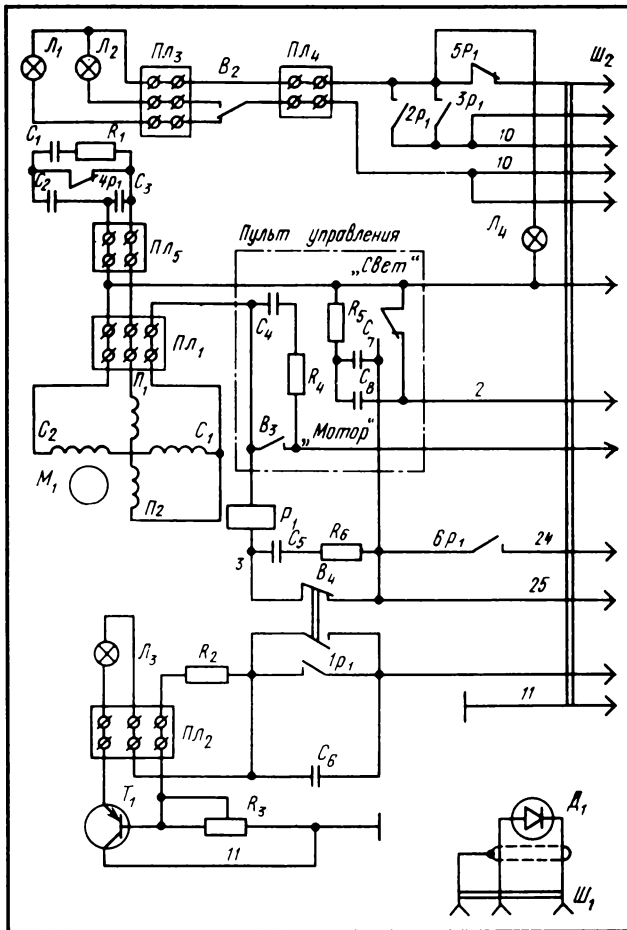
лей 1, лампочки 3, сигнализирующей о работе блока управления в автоматическом режиме, панели 4, 5 режима работы устройства, колодок 6 для подключения кабелей от кинопроектора, разъемов 8 для подключения кабелей к частотным датчикам, разъема 9 питания БУ-1 от блока питания БПК08-78УЗ и разъема 10 для питания усилительного устройства типа КЗВП. Разъем 7 служит для подключения заземления усилительного устройства.

Киноустановка КИ-20А может работать в режимах: автоматический переход с поста на пост; полуавтоматический переход через реле времени; полуавтоматический переход без реле времени.

Автоматический переход с поста на пост осуществляется только при наличии на фильмокопии метки перехода из фольги. Электрическая схема блока управления дана на рис.26.



Рис.25. Блок управления БУ-1:

1 — предохранитель, 2 — кнопки, 3 — лампочка, 4,5 — панели, 6 — колодки, 7,8,9,10 — разъемы

Подготовка к работе в автоматическом режиме заключается в следующем: разъем переключения режимов перехода на блоке управления устанавливается в положение "Автомат", и тумблеры В₃ на пультах управления кинопроекторов переводятся в положение "Мотор". При нажатии на кнопку "Пуск" блока управления напряжение питания 24 В постоянного тока с блока питания поступает на катушку реле Р₁. Реле Р₁ срабатывает.

Контакт ЗР₄, включенный параллельно кнопке "Пуск", замыкает цепь питания катушки реле Р₁ и реле времени (транзисторы Т₁...Т₃, резисторы R₁...R₆, конденсатор С₇, реле Р₁, диод D₈). Контакт 2Р₄ замыкает цепь питания двигателя М₁ первого поста. При отработке реле времени 7 срабатывает реле Р₁.

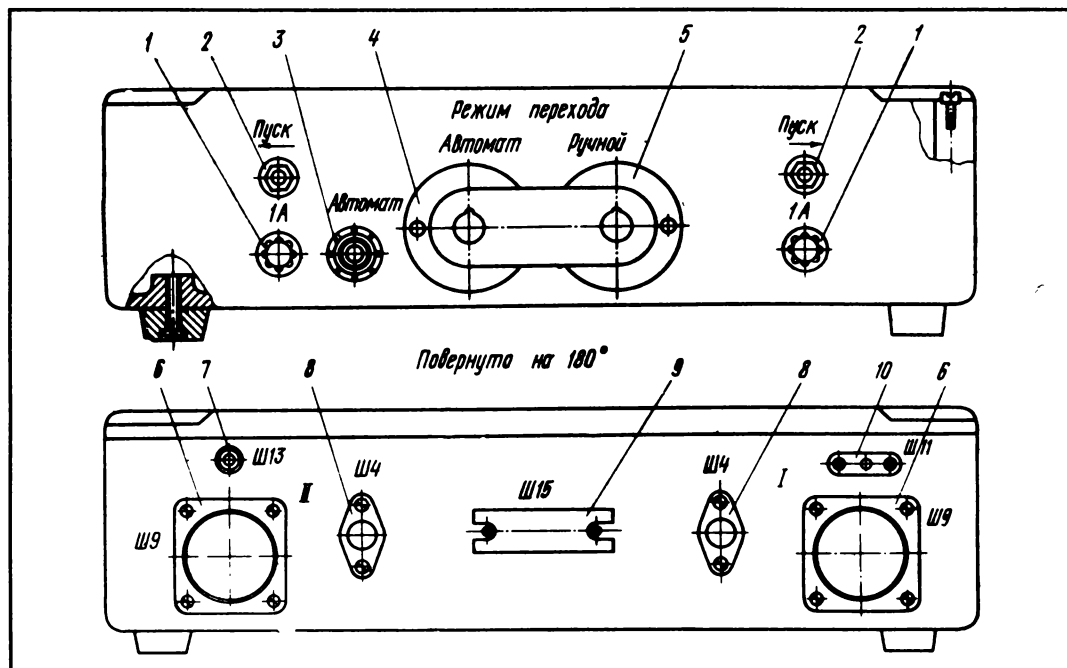
Контакт 1Р₁ замыкает цепь питания катушки магнитного пускателя Р₁, контакт 2Р₁ блокирует реле времени (транзисторы Т₉...Т₁₁, резисторы R₁₉...R₂₄, конденсатор С₈, реле Р₈, диод D₁₅) второго поста, т.е. замыкает конденсатор С₈. Срабатывает магнитный пускатель Р₁ первого поста, и пост включается в работу.

При прохождении сигнальной метки, наклеенной на фильмокопию, через датчик ДБМ-1 сраба-

тывает реле Р₃, контакт 2Р₃ которого разблокирует реле времени второго поста, подготавливая его к работе, а контакт 1Р₃ замыкает цепь питания реле. Реле Р₅ срабатывает и контактом ЗР₅ ставится на самоблокировку. Одновременно по этой цепи поступает напряжение 24 В на реле времени, а контакт 2Р₅ замыкает цепь питания двигателя второго поста. Фильм приходит в движение.

При отработке реле времени 7 срабатывает реле Р₈, контакт 2Р₈ замыкает цепь питания катушки магнитного пускателя Р₁ второго поста, одновременно контакт 1Р₈ блокирует реле времени первого поста, т.е. проекционная и звукочитающая лампы первого поста выключаются, а второго — включаются, при этом двигатель первого поста продолжает работу до выхода фильмокопии из кинопроектора. При этом срабатывает реле Р₂, контакт 1Р₂ размыкает цепь питания Р₁ и реле времени. Первый пост готов к зарядке следующей части фильмокопии.

При демонстрации последней части и наличии звукового ракорда тумблером В₄ кинопроектора, с которого идет демонстрация фильмокопии, размыкается цепь катушки магнитного пускателя Р₁ и замыкается цепь читающей лампы.



Рис.26. Электрическая схема блока управления

При выходе фильмокопии из кинопроектора тумблер В₄ переводится в положение "Выкл.". При отсутствии звукового ракорда тумблер В₃ кинопроектора ставится в положение "Вкл." до выхода фильмокопии из кинопроектора (для исключения

шума в динамике при прохождении ракорда и мелькания полос на экране).

Имеющиеся в блоке управления контакты 4P₄, 4P₅ служат для блокировки схемы от ложного срабатывания на последней части фильмокопии,

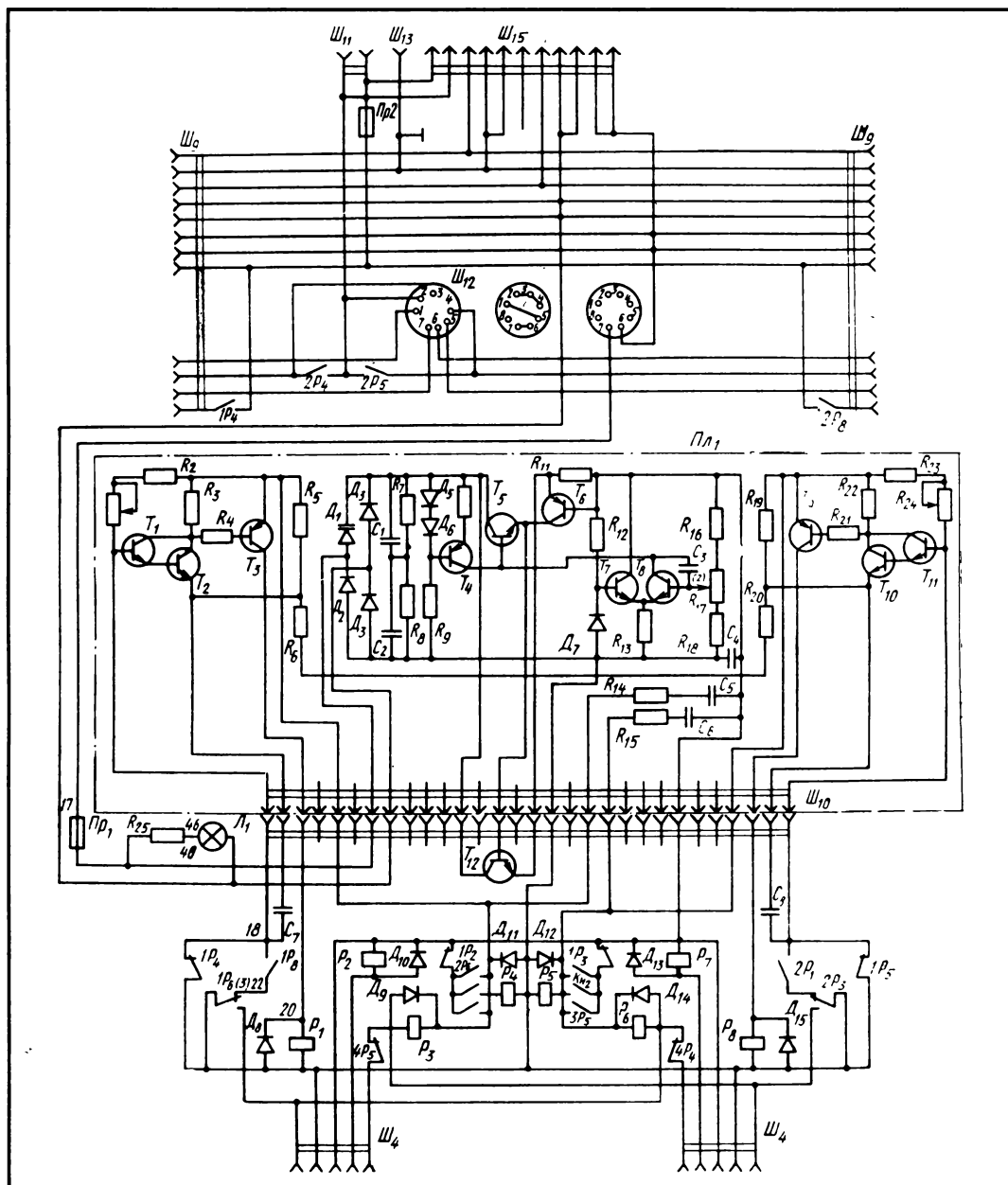
а контакты 1P₄, 1P₅ — для стабильной работы реле времени.

Предохранители ВП1-1-1А, установленные в блоке управления, служат для защиты следующих цепей: Пр1 для защиты от токов короткого замыкания блока питания, блока управления; Пр2 для выключения электродвигателя в случае заклинивания.

Полуавтоматический переход с поста на пост через реле времени происходит точно так же, как и при автоматическом переходе. Этот режим не требует переналадки управляющих элементов и применяется в случае отсутствия сигнальной метки на фильмокопии.

По первой сигнальной точке на экране нажимают кнопку "Переход" на согласующем устройстве датчика ДБМ-1, находящемся на кронштейне наматывателя неработающего поста, имитируется сигнал прохождения метки через датчик. Вся дальнейшая работа происходит в той же последовательности, как и в автоматическом режиме.

Работа в полуавтоматическом режиме без реле времени предусмотрена для аварийных ситуаций, например при выходе из строя элементов блока управления. Переналадка на этот режим осуществляется следующим образом: разъем переключателя режимов перехода на блоке управления устанавливается в положение "Ручной", при этом не должна гореть сигнальная лампа "Автомат". Тумблеры В₃ на пультах управления кинопроекторов устанавливаются в положение "Выкл.". После зарядки фильмокопии в кинопроектор тумблер В₃ переводится в положение "Мотор". После прохождения ракорда необходимо нажать на кнопку Кн₁ кинопроектора и начнется демонстрация фильма.

После зарядки фильмокопии второго поста при переходе с поста на пост производят следующие действия.

При появлении в правом верхнем углу экрана первой сигнальной метки необходимо включить тумблер В₃ второго поста, двигатель М₁ включится. При появлении на экране второй сигнальной метки необходимо нажать на кнопку Кн₁ второго поста, при этом цепь питания катушки магнитного пускателя первого поста разомкнется, а второго — замкнется, т.е. на первом посту отключаются проекционная и читающая лампы и включается на полное напряжение лампа подсветки, а на втором посту включаются проекционная и читающая лампы, а лампа подсветки переключается на пониженное напряжение. При выходе фильмокопии из первого кинопроектора необходимо тумблером В₃

отключить двигатель М₁. Первый пост готов к зарядке следующей части. При окончании демонстрации фильмокопии необходимо тумблером В₄ поставить в положение "Вкл.", при этом разомкнется цепь катушки магнитного пускателя Р₁ и замкнется цепь питания читающей лампы Л₃. При выходе фильмокопии из кинопроектора тумблером В₃ отключить двигатель М₁, а тумблер В₄ вернуть в исходное положение после окончания музыкального ракорда.

Информация

Конференция Российского кино- видеотехнического общества

**И.ПРЕОБРАЖЕНСКИЙ,
Н.ФРОЛОВ**

Многие читатели нашего журнала помнят, что осенью 1991 года в Пятигорске произошло знаменательное событие — состоялась Учредительная конференция Российского киноvideотехнического общества (РКВТО). Около двухсот специалистов киноvideотехников со всей России пришли к единому мнению о необходимости создания профессионального общества, объединяющего наиболее активную часть огромной армии технических работников киноvideоиндустрии, главным образом — киносети и киноvideопроката, оказывающихся обычно как-то за бортом существующих объединений.

Образование РКВТО — частный случай общей генеральной тенденции специалистов различных отраслей техники к объединению по профессиональным интересам. При этом вопросы социальной защиты не являются главенствующими (хотя и не иск-

лючаются, конечно). Главная, на наш взгляд, причина — естественное стремление каждого специалиста (настоящего специалиста, профессионала) к общению с "себе подобными", к обмену профессиональной информацией, техникой, общими организационными заботами. Процесс этот в нашей стране (где многие естественные стремления подавлялись) невероятно запоздал и проявился только несколько лет назад в создании Гильдии кинотехников Союза кинематографистов СССР. Однако эта Гильдия ничем знаменательным себя пока не проявила. С одной стороны, для нее характерна определенная элитарность — для вступления необходимы рекомендации членов Союза кинематографистов, она близка к этому влиятельнейшему творческому союзу и находится как бы под его эгидой. С другой же стороны — члены Гильдии кинотехников, не являющиеся в то же время членами Союза кинематографистов как такового, по сути дела абсолютно бесправны и не имеют даже элементарной возможности зайти в Центральный или какой-либо другой Дом кино по своим (впрочем, вполне красивым) членским билетам.

И это не случайно. Техника в кинематографе и, вероятно, в телевидении чаще всего считается некоторой первоначально заданной реальностью, существующей как бы сама собой. Действительно, кто же добровольно вспомнит об огромной армии ее работников, если свет на съемочной площадке не гаснет, звук пишется нормально, а в кинотеатре на экране всё в порядке?! Увы, только те, кто обеспечивает нормальный кинопроизводственный процесс и доводит художественное произведение до зрителя своей энергией, своим интеллектом, своими руками — это, простите, мы — киновидеотехники всех уровней.

В "предперестроечные" годы организующим началом для кинотехников, например, были соответствующие управления Госкино — техническое и снабжение. При всех известных недостатках и извращенности административно-командной системы она могла,

в конкретных случаях, объединять специалистов и направлять их усилия в одну сторону. Децентрализация и деинтеграция последних лет и вызвала естественное желание к объединению по производственно-профессиональному признаку — в РКВТО.

Что же сделано Обществом за прошедшие два года?

Ничего особенного. И многое.

Самое главное — идея Общества не умерла. Сделаны все формально необходимые действия — зарегистрирован Устав; РКВТО является официальной общественной организацией и даже могло на прошедших в декабре 1993 года выборах выдвигать своих кандидатов в Государственную Думу! Является юридическим лицом, имеет свой счет в банке и свою печать.

Однако счет в банке пустой, а печать ставить особенно и некуда. Потому что бескорыстная общественная деятельность (если она не связана с политикой) сейчас непопулярна, денег нет, а возможности людей к общению урезаются монопольным взвинчиванием цен транспортниками и связистами.

Но Общество существует, раз так решили две сотни наиболее активных кино- и видеотехников.

Съезжаться в прежних масштабах и по прежним маршрутам уже невозможно. И потому правление РКВТО решило провести очередную конференцию достаточно скромно, совместив ее с проведением семинар-совещания ИТР регионов России по охране труда под Москвой, в Белых Столбах.

Председатель правления Н.Фролов рассказал о работе, проделанной Обществом за два года. Участники конференции заслушали отчет председателя ревизионной комиссии М.Митрофанова.

Состав Совета Общества явно нуждался в обновлении, так как часть его членов изменила свой статус или вообще покинула нашу систему. Поэтому был избран новый Совет, куда вошли 18 человек во главе с председа-

телем — **Иваном Аркадьевичем Преображенским**.

Председателем правления РКВТО остался **Николай Александрович Фролов** — заместитель начальника Управления развития материально-технической базы Роскомкино.

От редакции. Если **Николай Александрович Фролов** — человек в кинотехнике и особенно в киносети известный и популярный, то **Ивана Аркадьевича Преображенского**, заместителя директора по научной работе НИКФИ, следует, вероятно, представить широкому кругу наших коллег.

Родился в 1945 году. В киноаппаратной — с 1958 года; киномеханик 1-й категории. Высшее образование — с 1969 года; кандидат технических наук — с 1975 года. В системе Госкино работает с 1983 года (заведующий лабораторией кинопоказа НИКФИ); заместителем директора — с 1993 года. Действительный член Международного общества кинотелеинженеров (СМГПИ).

Непосредственный участник или автор:

подготовки к производству и внедрения облегченной киноаппаратуры СК, ПК (взамен КН);

идеологии комплексной автоматизации киноаппаратной, в том числе систем автоматической диагностики и контроля качества изображения на экране (повсеместно развивающейся сейчас на Западе);

системы аттестации кинотеатров и видеозалов на категории по уровню обслуживания зрителей и, соответственно, отраслевым стандартам.

Имеет шесть авторских свидетельств в области кинотехники. Член редколлегии журнала "Киномеханик".

Заместителями Председателя Совета РКВТО утверждены **Э.Мойсевич** — ведущий специалист Управления развития материально-технической базы Роскомкино; **А.Соколов** — проректор Санкт-Петербургского института кино и телевидения по на-

учной работе; **Б.Прокофьев** — заместитель председателя кинодепартамента мэрии Санкт-Петербурга.

Главным же вопросом, естественно, было обсуждение **основных направлений деятельности РКВТО**.

Наивно было бы ожидать в ближайшие год-два активной работы Общества по всем пунктам раздела его Устава "Основные задачи и функции". Председатель Совета предложил участникам конференции сосредоточить в ближайшее время внимание на выполнении следующих скромных, но зато вполне реальных задач:

1) регулярный выпуск небольшого по объему (5-6 машинописных страниц) бюллетеня с информацией об участии РКВТО в мероприятиях Роскомкино, а также с информацией об организационной деятельности Общества. Возможны и несколько рекламных абзацев. Бюллетень рассылается всем зарегистрированным членам бесплатно;

2) активное привлечение членов Общества к созданию системы аттестации кинотеатров в соответствии с разработанными ОСТАми, к самим процессам аттестации и ранжирования киноvideопредприятий. Это приобретет особое значение при проведении аттестации в дальних регионах;

3) рассмотрение Советом Общества и его активом планов госбюджетного финансирования НИОКР и их корректировка с соответствия с реальной обстановкой "на местах";

4) содействие проведению Роскомкино различных семинаров, привлечение к участию в них широких кругов специалистов;

5) попытка развернуть **легальную** коммерческую деятельность по прокату художественных фильмов, в первую очередь — снятых по госзаказу;

6) активное участие в подготовке и праздновании 100-летия кинематографа и, в первую очередь, в выпуске научных и исторических изданий.

Участники конференции не сомневались, что выполнение поставленных задач достаточно актуально и важно, и пожелали энер-

гии и успеха правлению РКВТО и его новому Совету.

И последнее. Годовой членский взнос РКВТО установлен в размере 5% минимальной заработной платы в России. Вступительный — 10% минимальной заработной платы. Порядок их приема, так же как и приема новых членов в Общество, уточняется.

В феврале состоялось очередное заседание Совета РКВТО, на котором обсуждались проекты новых нормативно-технических документов, подготовленных Роскомкино для киносети, таких, как "Правила киновидеооб-

служивания населения Российской Федерации", "Требования, предъявляемые к кино-театрам и киноустановкам для установления их разрядности" и др. После утверждения в Минюсте эти документы будут представлены киносети.

Были рассмотрены предложения по плану научно-исследовательских и опытно-конструкторских работ с тем, чтобы определить приоритетные направления для государственного финансирования.

Особо на Совете РКВТО обсуждался вопрос о подготовке к празднованию 100-летия кинематографа.

Дорогие друзья!

В 1995 году весь мир будет торжественно отмечать 100-летие кино

Совет РКВТО намечает ряд мероприятий, которые достойно представили бы кинотехнику на этом празднике. Такая знаменательная дата должна, очевидно, отмечаться не только в столице и в крупных городах, но везде, где люди любят и смотрят кино. Работники киносети, киномеханики должны стать инициаторами проведения этого праздника. Подготовить ретроспективный показ лучших отечественных фильмов, устроить выставку, которая напомнит о славном пути советского кинематографа, вспомнить о наших ветеранах, позаботиться о памятных подарках — все это в наших силах. А может быть, кто-то обнаружит что-нибудь из старой кинотехники и сумеет устроить выставку? Время еще есть, но течет оно быстро. Начинать нужно уже сейчас.

Если у вас появятся интересные идеи по поводу проведения кинопраздника, сообщите в редакцию!

Мы будем рады ими воспользоваться.

После работы

КРОССВОРД

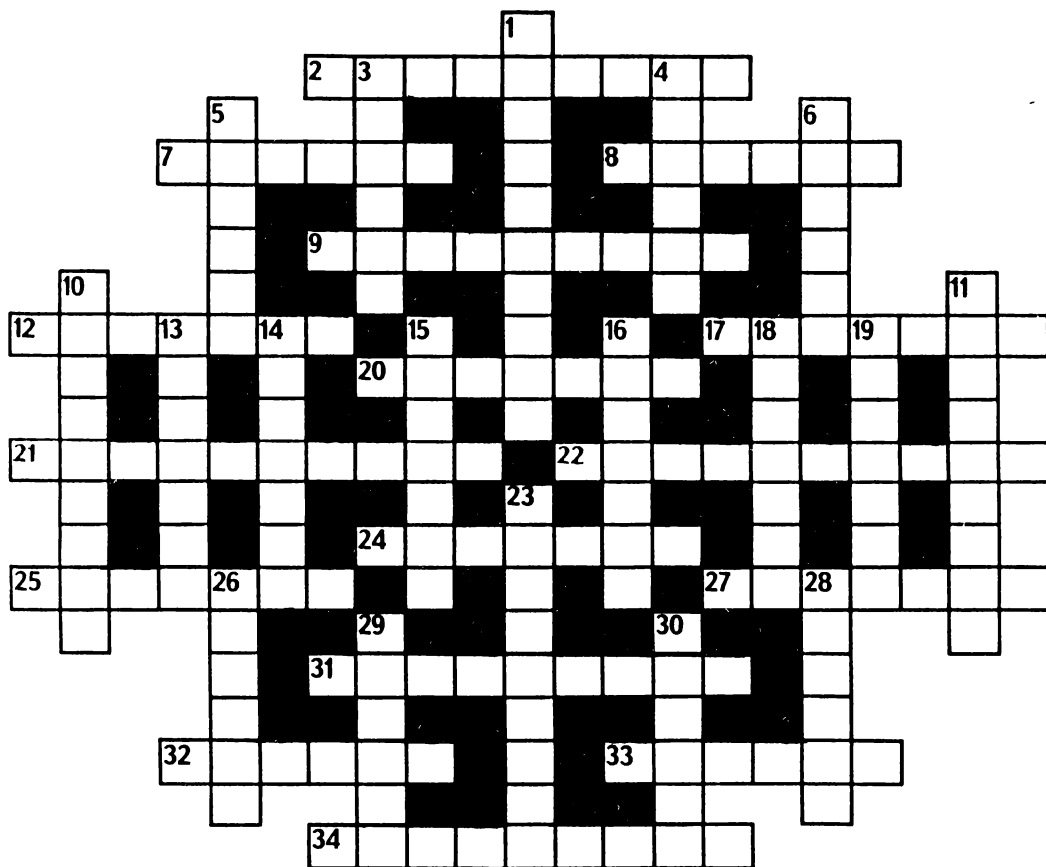

По горизонтали. 2. Исполнительница ролей в фильмах "Торпедоносцы", "Устрицы из Лозанны", "Преферанс по пятницам". 7. Кинокомедия Г. Даниели (1978). 8. Исполнитель роли Атоса в телесериале "Д'Артаньян и три мушкетера". 9. Режиссер фильмов "И на камнях растут деревья", "Из жизни Федора Кузькина". 12. Фильм с участием М. Монро (1953, реж. Г. Хатауэй). 17. Криминальный фильм режиссера В. Дербенева (в главной роли А. Михайлов). 20. Видеоконтрольное устройство. 21. Кинолента А. Тарковского (1983, поставлена в Италии). 22. Один из создателей кинофильма. 24. Режиссер фильмов "Свеаборг", "Помни имя свое", "Мать Мария". 25. Научное сочинение. 27. Известная ан-

глийская газета. 31. Чешская киностудия. 32. Роман лауреата Нобелевской премии Э. Хемингуэя. 33. Знаменитый фильм Боба Фосса с участием Л. Миннелли (1972, премия "Оскар"). 34. Исполнитель ролей в фильмах "Однажды двадцать лет спустя" (Отец), "Жестокий романс" (Вожеватов).

По вертикали. 1. "Отец" популярного мультсериала "Ну, погоди!". 3. Город, где родился Чарли Чаплин. 4. Персонаж многих "фильмов ужасов". 5. Элемент актерского искусства. 6. "Ночной..." (нашумевший фильм Лилианы Кавани с участием английских актеров Дерка Богарда, Шарлотты Рэмплинг, 1974). 10. Жанр музыкального фильма.

11.Областной центр России. 13.Художественный прием в искусстве. 14.Краткое замечание, возражение. 15.Актер, мастер отечественного театра и кино (фильмы "Парад планет", "Слуга", "По главной улице с оркестром"). 16.Кинолента И.Авербаха с участием М.Глузского, М.Нееловой, М.Тереховой. 18.Скандально известная рок-певица и киноактриса ("Шанхайский сюрприз", "Бродвейские страсти", "Их собственная лига"). 19.Древнегреческий поэт-драматург, автор трагедий "Электра", "Медея". 23.Выдающийся российский актер и режиссер, крупнейшая кинопостановка которого удостоена премии "Оскар" (1968). 26.Амплуа актера в старом театре. 28.Изображение предмета или фигуры в перспективе. 29.Часть мест в зрительном зале. 30.Итальянский писатель, автор популярных книг для детей.

Наши советы

Весной все мы чаще болеем — сказывается долгая холодная бессолнечная зима, отсутствие витаминов. Тут-то и набрасывается на нас простуда с надоедливым насморком и изнуряющим кашлем. Надеемся, наши советы помогут вам быстрее справиться с хворями.

Как избавиться от кашля

Сок моркови с медом в соотношении 1:1 принимать по одной-две столовых ложки 2-3 раза в день.

Вытереть грудь сухой суконной тряпочкой, затем втирать досуха внутреннее свиное сало или топленое масло. Если есть, то добавить сосновое масло.

Мелко порезать и варить десять луковиц и одну головку чеснока в пастеризованном молоке до мягкости. Затем добавить немного сока мяты и меда. Принимать по одной столовой ложке в час в течение всего дня.

При бронхите эффективен следующий рецепт: сок алоэ — 15 г, смалец свиной или гусиный — 100 г, масло сливочное (несоленное) — 100 г, мед — 100 г, можно добавить какао — 50 г. Принимать по одной столовой ложке на стакан горячего молока 2 раза в день.

Это полезно знать

Витамин В₂ необходим для нормального обмена белков и углеводов в организме. При недостатке витамина в пище наблюдаются сухость и трещины губ, а также глубокие трещины на коже пальцев.

Наибольшее количество витамина В₂ содержится в дрожжах, печени, молоке и молочных продуктах. Витамин устойчив к нагреванию, но легко разрушается на свету.

Свекольный сок благотворно влияет на работоспособность. Он улучшает память, полезен при нервных перегрузках, бессоннице, стрессовых состояниях. Является одним из наиболее эффективных природных лекарственных средств при гипертонической болезни. Лучше всего принимать свекольный сок вечером, перед сном.

Какой хлеб полезнее: свежий или черствый? Слегка зачерствевший хлеб лучше пропитывается слюной и пищеварительными соками, поэтому он быстрее переваривается. Такой хлеб рекомендуется при некоторых заболеваниях желудка, кишечника, печени. Для здорового человека — это дело вкуса.

Внимание!

Подписка на журнал "КИНОМЕХАНИК"

на вторую половину года уже идет.

Поспешите оформить ее в отделениях связи.

Цена одного номера по каталогу 480 руб.

Подписной индекс — 70431.

Ежемесячный
массово-технический
журнал

Выходит с апреля 1937 года

Учредители:

Комитет РФ по кинематографии,
Российское агентство "Информкино"

СОДЕРЖАНИЕ

Организация и экономика

Актуальная тема

- Антонов Д., Суrowегин А.
Вторичные кинорынки в России 2
Кремс П. Не хочу быть "пиратом"! 5

- Информация 7, 26

Школа киноменеджера

- Налогообложение прибыли (дохода)
юридических лиц 9

- Новые фильмы 13

- Хит-парад 15

Кинотехника

Азы кинотехники

- Основные элементы кинопроектора 17

Вопросы эксплуатации

- Киноустановка КН-20А 20

Читатель и журнал

- После работы 30

Номер подготовили:
**Л.Л. Лужинская, Т.В. Мартос,
И.К. Крючкова**

Подписано в печать 05.03.94.

Формат 70x100 1/16

Печать офсетная

Гарнитура "Гельветика"

Бумага тип. "Сыктывкар"

Усл.печ.л. 2,6

Тираж 3900 экз.

Цена по каталогу 100 руб.

Адрес редакции:
109017 Москва, Б.Ордынка,43
тел. 231 49 48

© "Кинотехник" 1994

Типография
103012 Москва, Ветошный пер., д. 2
Заказ 2388

Редколлегия:
Богущий Ю.Г.
Веракса Л.С.
Голубь С.П.
Дорожкин Ю.М.
Жабский М.И.
Лужинская Л.Л.
(отв. за выпуск)
Машкин Ю.Л.
Переходов В.А.
Преображенский И.А.
Рыков И.С.
Черкасов Ю.П.