

КИНО МЕХАНИК

ISSN 0023-1681



5'92

КМ

Центр «Кинорынок» представляет

грузинский художественный фильм

«ОСАДА»

Автор сценария и режиссер — Омар ГВАСАЛИЯ.

Операторы — Вадим АЛИСОВ и Гурам САДЗАГЛИШВИЛИ.

В ролях — Зураб КИПШИДЗЕ, Гурам ПИРЦХАЛАВА, Гурам ПЕТРИАШВИЛИ, Вахем ЧУБНИДЗЕ.



«События, происходящие в фильме, выдуманы, но, безусловно, в сценарии отдаленно отразились различные моменты истории и сегодняшнего дня Грузии», — говорит О. Гвасалия.

Действие картины разворачивается в осажденном городе, где война стала повседневным бытом. Защитники осыпают врагов камнями и стрелами, льют с крепостных стен кипящую воду. Но силы иссякают, продовольствие на исходе. И тогда люди решаются на отчаянный шаг — открыть ворота и атаковать врага. Но прежде надо вывести из города потайным ходом детей. Куда? Туда, где они вырастут свободными

людьми. Мир безграничен. А Бог милостив...

...Горстка оставшихся в живых воинов бросается на врага. А дети бегут прочь от горящего города. Но вот, обернувшись, видят они, как польхают их дома. И тогда один мальчик, взобравшись на крепостную стену, бросается в огонь... Происходит чудо — пламя гаснет. Рассеивается дым, и среди развалин мы видим детей и цветущее наперекор судьбе деревце.

Снова — слово постановщику картины: «Мне кажется, что эта коллизия дает возможность поразмышлять о национальном характере, стремлении к свободе, о долге и жертвенности».

КИНО МЕХАНИК

5' 92

Ежемесячный
массово-технический
журнал

Выходит с апреля
1937 года

Учредители — Комитет
кинематографии СССР и
трудоустрой коллектив редак-
ции журнала



Главный редактор
А. П. Мурашко

Редколлегия:

А. М. БЫКОВ,
А. С. ДАВЫДОВ,
В. В. ЕГОРОВ,
М. И. ЖАБСКИЙ,
К. З. КОЧУАШВИЛИ,
В. М. КРУПИЦКИЙ,
М. М. ЛИСОГОР,
Л. Л. ЛУЖИНСКАЯ
(зам. гл. редактора),
В. М. МУХИН,
В. Я. НЕСТЕРЧУК,
С. Л. ПЕТРОВА
(отв. секретарь),
А. П. ПИГИДИН,
И. А. ПРЕОБРАЖЕН-
СКИЙ,
И. С. РЫКОВ,
В. Г. СЕРЕБРОВ,
Ю. П. ЧЕРКАСОВ

Москва

СОДЕРЖАНИЕ

9 мая — День ПОБЕДЫ

Очерк на конкурс

- 2 Нестерова Р. По законам совести
- 5 Жидков В. На всю жизнь
- 7 Уварова И. Хранить в себе человека честного

Организация и экономика

Интервью

- 11 Человек — не прямая линия, а уникальный мир

14 *Информация*

Школа киноменеджера

- 16 Рыков И. Документы малых предприятий

Кинотехника

Начинающему кинотехнику

- 19 Электропитающие устройства ксеноновых ламп кинопроекторов

Видеотехника

- 23 Видеомагнитофон «Электроника ВМ-12». Ремонт

Информация

- 28 Кинотехники объединились!
- 30 Устав РКВТО

Кинопланирование

34 *В репертуаре*

Портрет юбиляра

- 38 Владимир Грамматиков

42 *Кино в датах*

Творчество читателей КМ

- 45 Нестеров А. Принимаю вину на себя (киносценарий)

- 46 Кикоть В. Память. Автограф 45-го (стихи)

Читатель и журнал

- 47 Самое массовое? Да полно...

На 1-й с. обложки:
кадр из фильма «Стелла» (США). В главной
роли — Бетти Мидлер.

очерк на конкурс

По законам совести

Р. НЕСТЕРОВА

Мы живем в такое время, когда ниспровергаются авторитеты, а многие научные теории, владевшие умами людей на протяжении десятилетий, подвергаются критике. Идет бурный процесс очищения от всего того, что мешало стране двигаться по пути к прогрессу.

Естественно, что этот процесс не мог не повлиять и на отношение к своей истории, к нашим ветеранам. Слышишь порой, что они разменяли свое боевое прошлое на борьбу за пайки и привилегии, что не все были честными на разных этапах своей жизни. Но вот ведь что интересно: чем острее подобная критика, тем сильнее желание найти людей, которые не искали славы, наград, превыше всего ценили человечность и доброту, жили в ладу со своей совестью.

Вот мне и захотелось рассказать о таком человеке. Это Александр Давыдович Лиллак. Он участник войны. Много лет проработал директором Горнозаводской дирекции киносети. Среди коллег выделялся скромностью, воспитанностью и какой-то особой интеллигентностью. Чувствовалось, что он — неординарная личность.

Александр Давыдович часто бывал в Перми на разных совещаниях и семинарах. А тут я отправилась в поселок Пашня, где Лиллак после выхода на пенсию стал работать кино-механиком. Его небольшой деревянный дом с надворными постройками ничем не отличается от других домов. Во дворе — машина. Несколько лет назад ее выделили Александру Давыдовичу как участнику войны.

— За руль сажусь редко, — говорит Лиллак. — Сами видите, какие у нас дороги. Зимой все заметено снегом, весной — непролазная грязь.

— Александр Давыдович своей машине

предпочитает лыжи, — говорит В. Кин, шофер киностудии, и, заметив мой недоуменный взгляд, поясняет: — Клуб находится в трех километрах от его дома; да и поселок растянулся почти на пять, а ведь рано утром надо в нескольких местах развесить афиши. И это в 67 лет!

— Родом я из Ленинградской области, — рассказывает Александр Давыдович, — из деревни с любопытным названием Родня. Отец и мать были выходцами из Эстонии, но так уж случилось, что своей родиной я считаю Урал.

— Почему же ваши родители решили перебраться в наш суровый край? — спрашиваю.

— Сами они никогда бы не отважились на такое далекое путешествие с четырьмя маленькими детьми, — отвечает Лиллак. — Но в то время очень многие делали не то, что хотели. В 1935 году после убийства Кирова началась волна арестов в Ленинграде и Ленинградской области. Мой отец был выслан...

Память Александра Давыдовича хранит долгую изнурительную дорогу до поселка Шишиха в Чусовском районе. Здесь семью временно поселили в бараке, а отец вместе с другими раскулаченными и высланными стал возводить жилье.

— В наскоро выстроенный дом мы переезжали на лодке-шитике, — вспоминает Александр Давыдович. — В поселке были больница, школа, где я начал учиться. Однако через три года, в 1937-м отца арестовали и увезли. С тех пор семья его больше не видела. Мать в это время лежала в больнице, но потом взяли и ее. Впоследствии она рассказывала детям, что ее обвинули в поджоге конюшни. Остались мы без родителей. Старшая сестра Линда в свои 13 лет пошла работать почтальоном. А нас с братом отправили в Воронежский детский дом.

Годы, проведенные в нем, Лиллак вспоминает как счастливые. Я, привыкшая смотреть на жизнь обитателей детских домов и школ-интернатов с позиции сегодняшнего дня, с трудом верю ему. Но, видимо, так и было. Двенадцатилетнему мальчишке, успевшему хлебнуть немало горя, и детский дом мог показаться раем.

— Среди нас было много ребят репрессированных родителей, — говорит Александр Давыдович. — А возглавлял детский дом сын Кагановича — Арон Лазаревич. Очевидно, он попал в немилость и сам был «выслан» из Москвы в Воронеж. К нам директор относился очень хорошо, как, впрочем, и многие воспитатели и педагоги. Наверняка, понимали, что в стране делается что-то не то...

Школу Саша закончил в 1941 году. Как многие мальчишки в то время, мечтал стать летчиком, подал заявление в авиаучилище, но вызова все не было. А тут пришла разрядка для поступления в кинотехникум.

В субботу Александр вместе с товарищами и сопровождавшим их воспитателем выехали в кинотехникум, а в воскресенье началась война. Он помнит площадь и сотни людей, которые, стоя под репродуктором, слушали эту страшную весть. В магазинах сразу исчезли все продукты, но «свежеиспеченные» студенты не очень расстраивались по этому поводу: их стипендии едва хватало на кильку и хлеб. Через четыре месяца ребятам выдали удостоверения об окончании курсов киномехаников и отправили по распределению.

Свой трудовой путь Александр начал в небольшом городке Богучар Воронежской области. Однако проработал здесь всего несколько месяцев. Вскоре стали бомбить. Директора кинотеатра ранило, старший инженер ушел на фронт. Предприятия срочно эвакуировались.

— А нас с товарищами и на фронт не брали, так как возраст не призывной, и не эвакуировали — команды не было, — рассказывает Александр Давыдович. — Когда в городе появился немецкий десант, мы сделали плот, переплыли на нем Дон и стали ждать, когда Красная Армия освободит Воронеж. Никто тогда не думал, что война продлится четыре года...

Оказавшись на станции Филоново, ребята

стали работать в колхозе, потом рыли окопы.

В мае 1943-го Лиллак был призван в армию. Присягу он принимал в городе Каменске Ростовской области. Александр попал в 37-й Донской казачий кавалерийский полк и в его составе прослужил до конца войны. Сначала был коноводом, ухаживал за лошадьми, а потом стал наводчиком боевого орудия.

— Форма у нас была красивая, — вспоминает Лиллак, — лампасы... Каждому выдали автомат, гранаты. Но порой ходили в атаку с саблями. Обычно мы били из своего орудия по немецким танкам и бронемашинам после атаки пехоты. Начиная с 1943 года Советская Армия в основном наступала, и наши потери были минимальными по сравнению с тем, что происходило в начале войны.

Боевой расчет, в котором воевал Александр, был дружным. С некоторыми из своих боевых товарищей Лиллак переписывается до сих пор. В апреле 1945 года Александра ранило, но он не поехал в тыловую госпиталь, а остался в части.

— Мы находились в то время в Альпах, и по всему чувствовалось, что война скоро кончится, но все равно весть о победе при-

А. Лиллак в кругу семьи — с сестрой, дочерью и внучкой



ла как-то неожиданно. 8 мая я дежурил по обозу и вдруг услышал стрельбу. Долго мы не могли понять, кто и откуда стреляет. Позднее узнали, что это свои — от радости, что кончилась война. А потом установилась такая тишина, какой я не слышал больше ни разу в своей жизни...

Коллеги Александра Давыдовича говорят, что он не любит рассказывать о войне. Когда спрашивают, тяжело ли было на фронте, отвечает, что тогда не думал об этом. «Мы получали паек, нередко отбивали у немцев обозы. Труднее было людям из освобожденных нами сел. Им приходилось начинать жизнь заново на пепелищах, где торчали одни печные трубы. Из писем родных я знал, что в тылу, на Урале, живется тоже нелегко».

Я спросила, какие события военной поры ему особенно памятны, и Лиллак рассказал, как однажды в часть привезли фильм «Два бойца». Только начали демонстрировать его, налетели немецкие самолеты. Картину досмотрели уже после бомбежки. В тот день у всех было какое-то светлое, радостное настроение. «Может быть, тогда я понял, что выбрал неплохую профессию».

В 1945 году полк, где служил Лиллак, перевели в Каменск Ростовской области. Здесь Александра назначили кинорадиомехаником. В его ведении были радиоузел и киноаппаратура. Особенно запомнился Александру Давыдовичу день, когда он получил картину «В шесть часов вечера после войны». Он продемонстрировал ее в полку и повез в подшефный детский дом. А потом пришла делегация шахтеров с просьбой дать и им возможность посмотреть фильм.

— Я не выходил из аппаратной до четырех часов утра, так как все новые группы шахтеров приходили со смены, просили показать картину, и у меня не было сил отказать им, — вспоминает Лиллак.

В 1947 году он демобилизовался. Мог остаться в Ростовской области, где ничто не напоминало, что он из семьи репрессированных. В полку у Александра было много друзей. Некоторые звали его поехать на их родину. Однако на Урале ждали мать, сестры, и Лиллак отправился к ним.

Поселок Шайтан, где они жили, оставался местом ссылки, и, как выяснилось, устроиться на работу здесь можно было только в лагере. Александру предложили должность надзирателя. Вполне понятно, что он отка-

зался. Вскоре в культурно-воспитательную часть лагеря поступила кинопередвижка, и Лиллак получил возможность заняться своим любимым делом.

Постепенно налаживался быт. Но через три года Александр Давыдович стал безработным: вышло постановление о том, что бывшие репрессированные и их дети не имеют права работать в лагерях. Пришлось снова искать место. Лиллак поехал в районный центр, обратился в отдел культуры.

— Заведующей в то время была Ольга Ивановна Шардина. Столько лет прошло, а я помню ее, — говорит Александр Давыдович. — Она предложила устроить меня киномехаником передвижки в Пашийском леспромхозе и даже адрес своей сестры дала, чтобы остановиться у нее на первое время.

Людей, подобно Ольге Ивановне принявших участие в его судьбе, было, к счастью, немало.

Киномехаником в Пашийском леспромхозе Лиллак проработал четыре года. Снова, как в годы войны, не расставался с лошадей. Обслуживал семь лесоучастков. В каждом поселке его знали и ждали.

— Время было тяжелое, но люди жили весело. Пока я заряжал пленку, девушки обычно пели, а после сеанса всегда устраивали танцы, — говорит Александр Давыдович. — Сейчас работать стало труднее. Большинство предпочитает смотреть фильмы по телевизору. У людей исчезла потребность прийти в клуб просто для того, чтобы пообщаться. Особенно остро это чувствуется в небольших поселках, где мало молодежи. И найти какой-либо выход из создавшегося положения очень сложно. Последнее время я стал уделять больше внимания рекламе. Каждый раз выхожу на сцену и рассказываю о фильме, который буду демонстрировать на следующий день. Ну, а молодежь в дирекции киносети старается внедрять новые формы привлечения зрителей.

Сейчас Горнозаводскую дирекцию киносети возглавляет А. Первушин — бывший воспитанник Александра Давыдовича. Он много экспериментирует. Трудится творчески, хотя не все у него еще получается.

— Мы часто спорим с Александром Давыдовичем, — говорит Андрей Евгеньевич, — и это помогает мне в работе. Совсем недавно с его помощью пересмотрели кольца, в результате дирекция добилась значительной экономии эксплуатационных расходов. А буквально на днях Лиллак предложил мне попробовать новинку — киновидеосеансы. Чувствуется, что он по-прежнему живет своей работой, поэтому с ним интересно.

— А я ценю в Александре Давыдовиче человечность и доброту, — говорит директор

кинотеатра «Русь» Татьяна Викторовна Панькова. — Он много лет возглавлял киносеть, руководил десятками людей, и никто из его подчиненных не может вспомнить случая, чтобы он обидел кого-нибудь или просто повысил голос. В дирекции царил атмосфера доброжелательности. При нем у нас родилась традиция отмечать дни рождения работников киносети.

Люди уважают Александра Давыдовича, говорят о нем с какой-то особой теплотой. Я почувствовала это не раз. Ценят за скромность. Рассказывают, что он долгое время отказывался от благоустроенной квартиры, которую ему выделяли в Горнозаводске как участнику войны, и продолжал ездить на работу из Паши. Совсем недавно отказался от новой машины, объяснив это тем, что у него еще старая в хорошем состоянии. Продолжает работать, потому что не мыслит своей жизни без труда.

Я смотрю на него и думаю: есть люди, которые с детских лет мечтают о карьере и шаг за шагом идут к намеченной цели. Зачастую для них доброта, человечность и другие нравственные категории не имеют большого значения. А есть такие, для кого именно это — главное, по законам чести, совести строят свою жизнь. Как правило, у них бывают нелегкие судьбы, но только таких людей любят и уважают.

Один из них — Александр Давыдович Лиллак. И мне хочется сказать ему спасибо за все: за терпение, за скромность, за доброжелательность и человечность, за труд.

Пермская обл.

На всю жизнь

В. ЖИДКОВ

Как, пожалуй, все ребята до войны, Миша Волков был увлечен кино — этим едва ли не единственным тогда окном в большой мир. Но — в отличие от многих других сверстников — он хотел не только смотреть, но и показывать фильмы. И потому в девятом классе расстался со школой и стал учеником киномеханика в ставропольском кинотеатре «Гигант». Михаилу довелось поработать еще на «немой» аппаратуре. А в 1940 году он поступил в Воронежскую школу киномехаников звукового кино.

Учеба любознательному пареньку давалась легко, год пролетел незаметно.

22 июня Михаил купил репродуктор, принес его домой и включил в сеть. И тут услышал голос Молотова, оповещавшего страну о начале Великой Отечественной войны...

После учебы Волков вернулся в свой кинотеатр, однако понимал, что не надолго: скоро придется и ему взяться за оружие, защищать Отчизну. Когда Михаила призвали в армию, он попал в полк связи, там закончил трехмесячные курсы связистов-телеграфистов. Затем в составе 167-го отдельного линейного батальона связи участвовал в освобождении от гитлеровцев Северного Кавказа, Украины, Польши, Германии, Чехословакии...

...Это было на Сандомирском плацдарме в 1944 году. После тщательной артподготовки и штурмового удара с воздуха отдельные батальоны нашей пехоты, одолев широкую Вислу, закрепились на ее берегу и стойко отбивали яростные атаки противника. Но силы оказались неравными. Тяжело

М. Волков. Фотография военных лет



ряды храбрецов. Им нужны были патроны, поддержка авиации и артиллерии. А это значит — требовалась четкая координация действий, которая могла осуществиться только при надежной связи.

Командир роты капитан Виноградов вызвал в блиндаж ефрейтора Волкова. Когда тот явился, капитан сказал:

— Я, Михаил, давно тебя знаю, потому и вызвал — уверен, не подведешь.

Михаил кивнул, хотя, конечно, не догадывался, какое задание ему предстоит. А оно оказалось чрезвычайно важным, сложным и ответственным. Надо было медленно перебраться на другой берег Вислы и во что бы то ни стало наладить связь.

— Я уже посылал туда троих связистов — не дошли, — сказал капитан. — А ты должен пойти обязательно...

Волков вытянулся:

— Приказ будет выполнен, товарищ капитан!

Еще перед началом операции вездесущий связист случайно обнаружил в густых зарослях камыша лодку. Сейчас, вспомнив о находке, решил ее использовать. Правда, не был уверен, что лодка на месте: прошло уже не меньше недели. Но она лежала там же — видно, никто кроме Михаила ее не заметил. Пока было светло, ефрейтор законопатил щели, нашел весла. А когда наступила ночь, отчалил от берега.

Падал пушистый снег. Во тьме над рекой то и дело вспыхивали вражеские ракеты. Михаил в такие минуты ложился на дно своего суденышка и не подавал признаков жизни. Немцы, если и заметили лодку, то, вероятно, думали, что ее просто сорвало с причала. Но лишь наступала темень, как лодка снова скользила по воде.

И все же, когда до берега оставалось метров двадцать, немцы обнаружили смельчака. По корпусу лодки ударили пулеметные и автоматные очереди, почти одновременно рядом разорвались несколько гранат. Лодку, словно скорлупку, подбросило и перевернуло, и ефрейтора накрыло деревянным панцирем. Волкова сильно стукнуло бортом по голове, из раны текла кровь, но он вроде бы и не почувствовал боли. Мысли были заняты одним: как спасти катушку с проводом? Не перебит ли он? Придерживаясь за борт одной рукой, Михаил второй нащупал провод и по легкому его

натяжению понял: цел. Однако радоваться было рано... Река в этом месте оказалась неглубокой — по шею. Но вода — ледяная, долго в ней не продержаться. А надо было выждать, пока прекратится стрельба.

Минут через пятнадцать немцы, видно, уверились, что русский убит. Обстрел стих. Тогда Волков набрал в легкие побольше воздуха, поднырнул под лодку и вместе с ней двинулся к заросшему камышом и мелким кустарником берегу. Затаился, прислушался: неподалеку шел бой. По автоматной стрельбе — стреляли короткими очередями, по всей вероятности, берегли патроны — определил, где примерно находятся свои.

Волков бросился вперед. Легонько поскрипывала закрепленная на спине катушка, провод, виток за витком, ложился на запорошенную снегом землю.

Подоспел Михаил вовремя: фашисты, понимая, что боеприпасы у горсточки наших смельчаков на исходе, лезли уже нагло, самоуверенно. Волков залег рядом с пехотинцами на небольшом бугорке. Позиция оказалась удобной и выгодной: на белом открытом месте хорошо были видны темные фигуры приближавшихся врагов. Когда они оказались совсем рядом, ефрейтор ударил из автомата. Строчил, пока не кончились патроны. Потом в ход пошли гранаты. Фашистская цепочка колыхнулась, дрогнула и, потеряв несколько десятков убитых и раненых, попятилась назад...

В ту ночь немцы больше не предпринимали атак: по всей видимости, решили, что на этот участок русские перебросили крупное подкрепление. А Волков, воспользовавшись затишьем, наладил связь со штабом полка. Потом он корректировал артиллерийскую стрельбу, давал сведения, необходимые для авиации.

Связисты — уши и глаза армии, говорили на фронте. И это верно: они первыми узнавали о готовящейся операции, к ним поступали самые свежие новости с других фронтов и из армий. Первыми слышали они — и Волков в том числе — о капитуляции фашистской Германии. К тому времени наш земляк был награжден многими медалями, и дважды — «За отвагу». Одна из этих наград появилась у Михаила после Сандомирского плацдарма.

В родной Ставрополь Волков вернулся лишь спустя два года после Победы. И снова стал к кинопроектору — верен был избранной, можно сказать, в детстве и на всю жизнь профессии. Ветеран и нынче продолжает трудиться. У него много учеников, которые, как и Волков, любят свое дело.

Хранить в себе человека честного

9 мая — день победы

И. УВАРОВА

...Долго не могла понять, что же в этом человеке, Григории Павловиче Ключнике, главное, основное. Отчего кажется, будто живет он в другом измерении? То чему-то, вполне рядовому, радуется без меры, то готовится в бой по любому поводу...

Недавно случилась у Григория Павловича беда — погиб в армии его ученик, друг, молодой помощник. «Надо бороться, надо найти бандитов, надо написать об этом! — требовал Григорий Павлович. Потом, оставив, сказал: — Это был хороший парень. Он умней хранить в себе человека честного.

Тогда и поняла — вот оно, то самое, что важнее всего для Ключника — хранить в себе человека честного...

Дальше рассказывать о нем будет уже просто — вся жизнь Григория Павловича много лет состоит из трех забот. О маме, Полине Федоровне. О работе — он киномеханик во Дворце культуры химиков. О группе «Поиск» — а значит, о нашей памяти, общей для всех и своей, личной, для каждого.

Все эти заботы так тесно связаны между собой, что разделить их трудно. Полина Федоровна помогает в меру сил группе «Поиск». Поисковая деятельность привела к тому, что Ключник стал киномехаником. А работа киномеханика и связанные с нею поездки незаменимы для оперативных действий «Поиска». Ну и кроме того, Полина Федоровна, конечно, любит смотреть «Гришкино кино».

А если по порядку, то начинать надо со Смоянки. Есть такое село в Криничанском районе, там родился Григорий Павлович. Невелика Смоянка, но красоты необычайной — раздолье степное, хатки сахарные, беленькие, мальвы под окнами. Все здесь друг другу — если не родня, то кумовья.

— Нас у мамы было пятеро, — рассказывает Григорий Павлович. — Получила она похоронку на отца и думала — все, кончена наша жизнь. Но спасла коровка. И небольшой огород еще был. А как же иначе в селе? Не проживешь на 20 рублей в месяц...

Многих мужиков потеряла Смоянка на войне. Всем селом растила хлеб, поднимала сыновей, жила негромкой своей, размеренной, рассчитанной жизнью. Главные новости — письма от сыновей-дочерей из

города, а уж если кто женился-родился — это не просто новости, а великий для всех праздник.

Как-то в начале 60-х нагрянула на Смоянку радость — не радость, беда — не беда, а событие большое — установка обелиска в честь павших на войне в этих местах солдат. Старики-смоянчане помнили: захоронены в разных могилах вокруг села почти 300 бойцов. Но приехала комиссия из района — прах едва из 15 могил перенесли в общую братскую. И все, дело сделано: «Будет памятник неизвестному солдату», — сказали. «Как так, неизвестному? — возмутился Ключник. — Там же фамилии были!»

Поднял односельчан, добрался до областного начальства и начал, по его словам, «ставить вопросы». Удалось найти документы многих бойцов, по истлевшим письмам определили полевую почту. Затем обратился Григорий Павлович в Институт военной истории. Оттуда пришел ответ, что воевал в этих краях 480-й полк 152-й стрелковой дивизии. Узнали фамилии командиров. А из района все торопят — устанавливайте обелиск.

Пришлось тогда Ключнику писать на телевидение самому Смирнову Сергею Сергеевичу. Ответа приготовились с односельчанами ждать долго, да и, честно сказать, не очень надеялись, что такой занятой человек найдет и для них время. Но письмо от Смирнова пришло быстро, и были в нем не только необходимые данные, но и советы: как вести поиск, куда и о чем делать запросы. В конце письма просил Сергей Сергеевич сообщать ему, что и кто мешают работать, обещал помочь.

...Поставили обелиск, пригласили на открытие родственников погибших, собралось общее на все село застолье, и благодарили «Гришеньку родненького», и вспоминали каждый своего, и плакали...

Работал Григорий Павлович тогда трактористом.

— Председатель колхоза, — рассказывает он, — увидел однажды, как почтальон выгружает для меня пачки писем. Поинтересовался, что пишут, откуда, нужна ли в чем-то помощь. Потом на правлении колхоза посоветовались и решили: раз уж я такой общественник, надо бы мне должность повыше придумать. И послали на курсы

киномехаников в Днепропетровск. А кино-механик на селе — это, знаете ли, — важное лицо. С утра читаю на полевом стане газеты колхозникам, в клубе — первый всему «хозяин»: и танцам, и художественной самодеятельности, и кино. Новости из района и области раньше правления узнаю.

Служебная «карьер» была у Григория Павловича стремительной. Сначала в клубе совхоза «Баглейский», куда он перешел работать, прибавилась к должности киномеханика еще одна — библиотекаря. Потом сбежал заведующий, и стал Ключник называться «киномеханик — библиотекарь — завклубом». Плюс нагрузка — председатель добровольной народной дружины. Последнее назначение может показаться нелогичным только горожанам. Сельским все понятно — раз в клубе танцы, значит, там и драки, кому же, как не завклубом, их разнимать. Кстати, против драк придумал Григорий Павлович два простых средства. Парням достал такую музыкальную аппаратуру, какой и в городе тогда не было. «И каждому драчуну вручил по гитаре», — объяснил он. А второе простое средство — индийское кино. Старался в клуб привозить и крутить почаще индийские фильмы. Драк после них обычно не бывало: все уходило домой умиротворенные. Но все это — уже потом, когда клуб привели в порядок.

А достался он Григорию Павловичу в очень плохом состоянии («не клуб, а фильм ужасов», — так он сказал). Поехал Ключник в областное Управление культуры — беспокоить начальство. Умолял, требовал — не помогает: денег нет, и все тут. Дальше было, как в кино. Сел у кабинета: не уйду, пока своего не добьюсь. Где уж нашло Управление средства — неизвестно, только сначала привез Ключник в клуб метров 70 дорогой ткани на портьеры, потом — светильники, кресла для кинозала. А ремонт, сказали в Управлении, делайте своими силами, тут уж ничем не поможем.

Легко сказать — «своими силами». Колхозникам работы хватает и в поле, и дома, а тут еще какой-то клуб! Но удалось Григорию Павловичу найти энтузиастов (на помощников ему всегда почему-то везло), и за пару месяцев починили сцену, убрали печь-буржуйку, оклеили стены обоями, покрасили полы. Затем избрали штаб клуба. Энтузиасты были, прекрасные ребята, хотя немножко формалисты — назначили себя

ответственными за все на свете: за порядок на танцах, за уровень художественной самодеятельности, даже за цветы и чистоту стен в клубе.

А уж сам Ключник занялся с удовольствием зелеными насаждениями. Посадил вокруг клуба деревья, разбил клумбы — все выходные копался на участке.

В один из таких выходных приехал проверять его работу областное начальство и, как с гордостью вспоминает Григорий Павлович, «благодарно пожало мою руку, выпачканную землей». Мне этот эпизод не показался таким уж значительным, на что Григорий Павлович обиделся: «Человеку нужно, чтобы его уважали за дело, которым он занимается, и похвалой умного, делового руководителя, считаю, можно только гордиться».

...Заманчиво было бы поговорить на примере Ключника о сельской интеллигенции вообще, да, боюсь, для неохватной этой темы не достанет ни времени, ни места. Скажу только, что очень интересны и точны замечания Григория Павловича о расстоя-

Г. Ключник



нии между крестьянином и землей, о «земских» докторх-спасителях, о специалистах, попадающих в опалу за отстаивание принципов и агроправил. Они мало чем отличаются друг от друга — сельские и городские интеллигенты. Общие корни, общие традиции, общий набор — «стол, стул, Даль», общий характер — сопротивление грубости, дилетантству, беспорядку. Разница — в условиях жизни. Я не говорю о неравенстве возможностей сельского и городского интеллигента в «подпитке» своих потребностей — филармонии, театры, библиотеки, широкий круг общения, здесь в явном выигрыше городской человек. Я говорю об отношении к ним. Сельского ценят, но пойдут за ним с опаской, с оглядкой, с расчетом. Потому-то, наверное, и говорят о деревенских интеллигентах — «подвижники».

Односельчане тянулись к Григорию Павловичу. Сначала привлекла его грамотность — «Почитай, Гриша, заметку, объясни, как жить будем». Потом на селе появилось много людей образованных, но осталась в дефиците душевность. И ходили к нему уже за защитой — «Напиши, Гриша, в область про наш магазин, спаси сад от вырубки».

О письмах, которые Григорий Павлович получает как руководитель группы «Поиск», — особый разговор. Приходят они ежедневно десятками со всех концов страны. Чтобы ответить всем, иной раз приходится целую ночь за столом просиживать. Обращаются к нему родственники погибших, просят разыскать могилы солдат. Прослышали о нем и его поисковой работе аж на Дальнем Востоке и в Сибири, пишут ему люди, потерявшие друг друга во время войны.

Картотека Григория Павловича расширяется с каждым годом. Ответы на запросы, записи рассказов ветеранов войны и очевидцев боев на территории Днепропетровщины, данные различных музеев, архивов, фотографии, карты, схемы. Собраны у него документы о перезахоронениях; продолжает он искать места массовых расстрелов; находит сведения об угнанных в Германию. Это — тысячи имен, причем только по одной области.

Главное, что удалось сделать Григорию Павловичу, — собрать группу единомышленников, таких же подвижников, как он сам, для которых слова «память», «родословная» — не пустой звук. Работа группы «Поиск» — забота и о памяти, и о чести павших солдат. Ведь формулировка «пропал без вести» долгое время означала чуть ли не предательство. Во всяком случае, семья пропавшего без вести не могла рас-

считывать даже на тимуровскую звездочку на воротах...

— На мой век могил хватит, — говорит Ключник. И он, к сожалению, прав.

Почти каждая его командировка — по зову авторов писем. «Дорогой сыночек! Пишет тебе мать солдата Криворучко. Спасибо тебе сердечное, низкий поклон за то, что нашел могилу моего сына, Петра Ивановича. Лет мне уже много, давно живу одна, и приехать на могилу сил никаких нету. Так, может, ты, Гриша, соберешься и приедешь ко мне? Земли горсть привезешь с могилы, расскажешь, какая там есть оградка и кто за могилкой ухаживает. Только собирайся скорей, долго ждать не могу, старая уже очень». «Уважаемый Григорий Павлович! В нашем колхозе взялись возле кладбища буртовать навоз, а там же рядом братская могила! Кому ни жаловались, помощи нет. Приезжайте в село, разберитесь». «Здравствуйте, Григорий Павлович! Юные следопыты нуждаются в вашей помощи. Мы собираем данные о погибших односельчанах, хотим сделать школьный музей. Документов очень мало, несколько фотографий, а из вещей только каска и котелок. Не могли бы вы приехать к нам и рассказать, как вы работаете?»...

Ключник приезжает, помогает людям, восстанавливает чужие родословные, защищает чужие могилы. Впрочем, чужие ли? Могут ли быть чужими матери погибших солдат, могилы, в которых эти солдаты похоронены?!

Иногда приходилось восстанавливать Григорию Павловичу правду и честь в ситуациях, когда и фамилия не пришедшего с фронта известна и родственники о нем знают. Но вот помнить не хотят.

— Во время одного из перезахоронений нашли мы документы погибшего бойца, — рассказывает Ключник. — Для группы это не просто открытие нового имени, это праздник святой. Как положено, сообщили родственникам, ждали от них письма-весточки. Не пишут, не едут. Собрался в дорогу сам — вдруг, думаю, остались у бойца только старенькие отец или мать. Приехал, подхожу к дому. «Живут здесь такие-то?» «Да, — отвечают, — мы и есть». «А помните, был у вас такой родственник?» «Отчего же был — есть он. В огороде копается». «Как копается? Он же погиб в 41-м!» «Нет, живой».

Действительно, все совпадает: и год рождения, и фамилия, имя-отчество. В общем, выяснили потом, оказались документы живого «двойника» поддельными: много лет жил по ним родной брат погибшего. До сих пор не понимаю, как так могло случиться.

«Исходящая документация» — письма, которые Григорий Павлович рассылает по инстанциям, не всегда бывает бесстрастной. «На ваш №... вторично прошу сообщить, почему не была привлечена к работам по перезахоронению группа «Поиск», обнаружившая место массовых расстрелов. Кроме того, имеются сведения о допущенных нарушениях при проведении работ по перезахоронению. Это полное безобразие!»

Трудно бывает в таких случаях Григорию Павловичу придерживаться строго делового стиля...

— Чего мне только не приходится выслушивать в военкоматах, архивах! И мешаю им работать, и лезу не в свое дело, говорит Григорий Павлович. — Кто вы такой? — постоянно задают вопрос. Киномеханик, — отвечаю, — человек. Но все-таки решил зарегистрировать свою поисковую группу. Получили мы свидетельство, теперь кое-где и относиться стали по-другому, не так бездушно.

...Хранить в себе человека честного — трудное, для многих почти непосильное дело. Откуда берет силы на это Ключник?

— Родная Смоленка соврать не даст, — улыбается он. — И мама у нас необыкновенная. В голодное лихолетье кто-то из братьев стащил на чужом огороде картофелину. Мама была такой суровой, какой мы никогда ее не видели. Сказала: «Дети мои, никогда-никогда не берите чужого, не заглядывайтесь на чужое добро! Берегите честь, будьте честными людьми».

Полине Федоровне уже 86 лет, но она старается Грише своему помогать. Читает письма, советует, как лучше ответить. Жалеет сына, когда тот очень устает, но сама же и совестит потом: «Люди ждут ответа, а ты отдыхаешь». Положено доживать свой век матери у младшего сына — считает Григорий Павлович. И потому, когда уезжал из деревни (так уж сложились обстоятельства — пришлось переехать в город), забрал из деревни маму к себе. Долго привыкала она к городскому укладу,

но сейчас уже довольна, все в доме радостно. А Григорий Павлович приноровился к новому месту сразу. Он уже успел доказать здешнему руководству, что и городскому киномеханику мало просто «открутить» фильм, не успев услышать из зала «сапожник». Надо о зрителе заботиться «предметней». Вот месяца три назад выбил для зала кондиционеры, на очереди — что-то еще. И поисковиков здесь многих новых нашел. Дела идут. «А все равно, — говорит Григорий Павлович, — сельским себя уже не чувствую, но еще и не совсем городской. Оказался как раз посерединке, на той самой грани, которую все стирают между городом и селом». Смеется: «Грань — Бог с ней, а мне стираться нельзя».

Конечно, нельзя — он и в городе всем нужен: звонят из редакции, музея, зовут в школы. И тут людям нужна защита от бездушия, беспамятыства, поруганного достоинства.

Хранить в себе человека честного — это не одному ему необходимо, чтобы чувствовать себя человеком. Это нужно и Полине Федоровне — чтобы гордиться сыном. И Смоленке его родной — чтоб собой гордиться. И нам всем.

Днепропетровская обл.

К нашим читателям

Дорогие друзья! В предыдущем номере мы уже известили вас о необходимости переподписки на второе полугодие на наш журнал. Повторим еще раз: **те, кто хотят получать «Киномеханик» до конца года, должны заново оформить подписку на июль — декабрь, заплатив 48 руб. Наш подписной индекс — 70431.**

Киноорганизациям, которые готовы оказать журналу финансовую помощь, напоминаем: *деньги можно переводить в ОПЕРУ Мосбизнесбанк Р. С. 364405 МФО 299093, Участник 2С (РА «Информкино» для «Киномеханика»).*

Очень надеемся на ваше понимание и поддержку.



интервью

Человек — не прямая линия, а уникальный мир

Арво Ихо — эстонский режиссер и оператор. Его картины «Игры для детей школьного возраста» и «Наблюдатель» широко известны. Сейчас на пути к зрителям — третья игровая лента мастера, «Только для сумасшедших».

С А. Ихо беседует Г. ЕВТУШЕНКО.

Г. Е. Довольны ли вы, Арво, прокатной судьбой «Игр...» и «Наблюдателя»?

А. И. Вполне. Особенно «Игр...». Картина стала в 1987 году второй по популярности в Советском Союзе. Она получила множество призов у нас и за рубежом и Государственную премию 1987 года за лучший фильм о молодежи. «Наблюдатель», правда, сильно пострадал оттого, что прошел третьим экраном. Не знаю, по каким причинам, но его очень мало рекламировали, далеко не везде демонстрировали. Может быть, в нем оказались какие-то двойные «точки», которые кого-то задевали...

Г. Е. Как вы считаете, живы ли и сегодня ваши первые фильмы?

А. И. Думаю, живы. Я их делал с любовью, с сердцем. Нет, точнее, мы вкладывали туда и свой ум, и душу, и личный опыт. С картиной «Только для сумасшедших» более сложно. Поскольку это был изначально

но не мой материал, а сценариста Марины Шептуновой, то мне надо было его «освоить». Вообще-то люблю снимать быстро. Тут не получилось. Может быть, из-за трудностей нового времени, может быть, из-за отсутствия у меня опыта работы с большими актерами. Нам с Маргаритой Тереховой работалось нелегко, скажем так. Тоже — по разным причинам.

Г. Е. Как появился замысел новой картины?

А. И. Это чисто Маринина история. После ВГИКа она не могла найти работу и два года проработала в Институте Склифасовского, в отделении, куда доставляют самоубийц. И там была медсестра, которая восстанавливала большим психическое равновесие таким, как героиня фильма, естественным способом. Она многих людей, что называется, поставила на ноги. Вот такая история...

Г. Е. Вы изменяете сценарий в процессе работы?

А. И. Изменяю. Но остаюсь верным его духу. Стараюсь вчитаться и вжиться в этот мир, много копаюсь в литературе, посвященной проблематике фильма, словом, делаю все, чтобы сценарий как бы стал «моим», чтобы понять его тончайшие нюансы, заложенные во втором и третьем слоях.

Г. Е. Марина Шептунова присутствовала при съемках?

А. Ихо



А. И. Нет. На пробах — да, когда мы читали текст сценария — да. А на съемках отсутствовала. По разным обстоятельствам, но так уж получилось...

Г. Е. Когда вы ставите картину, имеете в виду какого-то конкретного зрителя?

А. И. Да. Как правило, имею. Я — человек наивный и апеллирую к зрителю, который думает вместе с автором. Есть зрители пассивные, не желающие проделывать такую работу. Кстати, этот тип зрителей наиболее распространен в Америке. Я же рассчитываю на других — с развитым интеллектом. Мой главный посыл — желание достучаться до души, до сердца, получить эмоциональный отклик. Чтобы зритель, уходя из кинотеатра, продолжал думать: что же это ему показали на экране и почему именно так? Чтобы была пища для его внутренней работы потом. В этом смысле очень хотел бы, чтобы мои фильмы смотрели широко, не считали их просмотры пустым времяпрепровождением.

Г. Е. Вы рассчитывали на успех картины у жителей разных стран?

А. И. Надеюсь, что она будет иметь успех, особенно в России. Только жаль, что лента дойдет до зрителя в искаженном варианте. В ее оригинале звучат три языка. Люди понимают друг друга с полуслова. Они свободно переходят с языка на язык. Для меня как для художника и человека очень важны взаимопонимание и взаимоуважение разных людей и разных культур, то есть респектабельность и отсутствие какого бы то ни было насилия. В это грязное, смутное время у людей как будто «крыша поехала». Отовсюду брызжут ненависть, нетерпение, и это очень-очень печально. Я надеюсь, когда волна неразберихи уляжется, и люди, и народы обязательно придут к большому взаимоуважению. По моему, принципиально порочным и неправильным было то, что диаметрально противоположные народы — туркмены, чукчи или эстонцы — должны были находиться в одном государстве и почему-то жить по одному образцу. Такого не может быть. Это насилие.

Г. Е. Ваша съемочная группа разделяет такую позицию?

А. И. Я стараюсь работать с одними и теми же людьми постоянно. Как правило, они поддерживают меня и на творческом, и на идейном уровне. Мне не безразлично, что думает, например, человек, который толкает тележку. Потому что для меня каждый

фильм — поступок: и человеческий, и гражданский, если хотите. Новой картиной я навлек на себя довольно большую волну негодования узко настроенных людей. Дело в том, что я пытался показать: принадлежность к какому-то народу, нации еще ничего не определяет. Не обязательно, если ты эстонец, то всегда благородный и хороший. И — очень культурный. Это поверхностный взгляд. Все решают вечные ценности: страдание, сочувствие, простая помощь человеку в беде. Мне адресовали такие, к примеру, упреки: что же это ты, черт, делаешь? Русская у тебя — святая, а эстонца выставляешь пигмеем! Я не согласен с подобной однобокой оценкой. Надеюсь, что в героях фильма, как в людях вообще, есть не только белая или черная краска.

Г. Е. Чувствовали ли вы себя как художник в тот момент, когда делали последнюю картину, свободнее, чем при съемках, скажем, «Игр...»?

А. И. Когда мы снимали «Игры...», это, можно сказать, вообще была партизанщина. Сначала нам Госкино запретило сценарий, мы его переделали и представили в эту организацию специальный вариант — с овалами вместо углов и спрятанными концами. А для себя, для работы, оставили другой. Съемки вели в самых отдаленных уголках, чтобы и студийное руководство не добралось до нас. И втихую, быстро все сделали. «Игры...» явилась одной из первых перестроечных картин. В ней была честно поставлена проблема детских домов.

После этого фильма сразу стало легче. Во-первых, наши люди поверили, что мы можем делать настоящее кино. Как правило, эстонцы крайне критически относятся к собственным национальным лентам. Грузины, например, очень любят свое кино, а эстонцы сильно иронизируют по его поводу. Это был первый случай — фильм, признанный и критиками, и публикой. Говорили, что он и человеческий, и глубокий, и интересный.

Г. Е. Поэтому, вероятно, после двух следующих картин стало гораздо сложнее?

А. И. Да, вы угадали. Потому что в обеих звучит тема советского и эстонского человека или, скорее, так: советского и более европейского толка человека. Там уже возникли проблемы, потому что кое-кому не понравилось, что я русскую женщину показал с огромным сочувствием, не побоюсь этого слова, с любовью. У героини Светланы Тормаховой в «Наблюдателе» вроде бы не слишком привлекательный характер. Но

вспомним о таком понятии, как амбивалентность. Я очень дорожу этим понятием, позволяющим как бы в отрицательном выявить нечто положительное. Это, безусловно, не те категории — отрицательное и положительное. Они как-то упрощают настоящую сложность. Ведь во всяком человеке есть и ангел, и сатана. Человек — не прямая линия, а уникальный мир. У меня есть уважение к любому персонажу. Мне хотелось бы, чтобы и зритель это почувствовал.

Г. Е. Какую же реакцию вызвала картина «Только для сумасшедших»?

А. И. Почти скандал. Но я уже сказал в художественной форме, что человек — это более значимо, более свято, чем принадлежность к какой-то национальности. Надо же, в конце концов, нам стать гражданами мира, если так можно выразиться, стать людьми.

Г. Е. В настоящий момент начинается прокатная жизнь ленты. Ваша работа закончена. Есть ли у вас новые замыслы?

А. И. Да. Я сейчас работаю над сценарием, который называется «Хромая сказка». Он абсолютно другого толка. Я не хотел бы делать драматическую историю, потому что людям и так трудно живется. Повторю: я — человек наивный. В жизни столько грязи, насилия и темноты, что еще увеличивать их нашим искусством не стоит.

Г. Е. А на каком материале вы решаете тему?

А. И. Охо-хо... Она еще не решена. Мы как бы пытаемся решать, но никак не могу прийти к решению. Там проблема памяти. Если говорить обобщенно, о чем бы мне хотелось снять фильм, то опять же — о довольно глубоких человеческих вещах. То, о чем мечтали и что пережили в детстве, действует на нас в течение всей жизни. Это вещи, которые

Кадр из фильма «Только для сумасшедших»

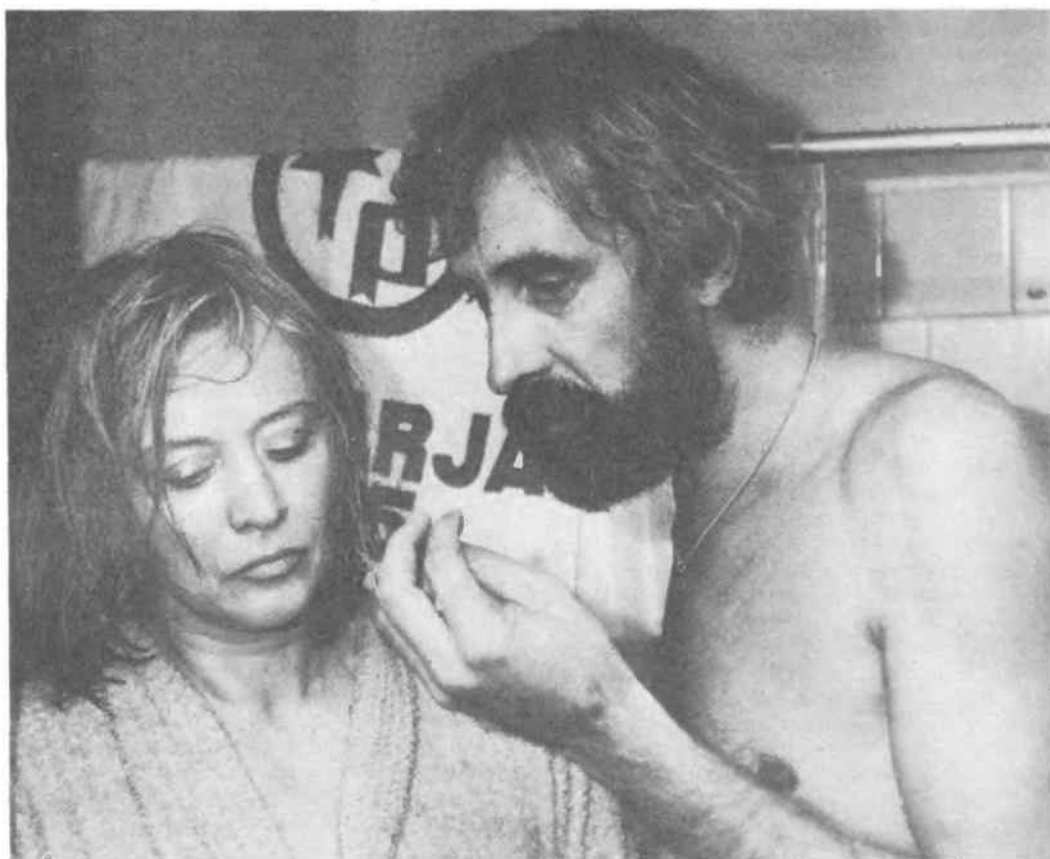

не потрогаешь рукой: сны, воспоминания, мечты. Они формируют материальную сторону нашей жизни, в конце концов, нашу судьбу. Мне захотелось в этом покопаться. И еще, очень личное. Не может человек, как бы он ни старался, освободиться от тени своего отца. И от святости, тепла и света, которые идут от матери. У меня — так. Я считаю необходимым об этом сказать в кино.

Г. Е. Возвратимся к ленте «Только для сумасшедших». В ней трагический финал: смерть Риты. Думали ли вы о том, чтоб сохранить героине жизнь?

А. И. Да. Мы даже спорили с Мариной Шептуновой об этом. Но она настаивала на трагическом финале. Может быть, она права. Мне же не хотелось делать нечто чрезмерно драматическое, чрезмерно удручающее. В новом фильме все будет светлее, музыкальнее, что ли...

информация

Надежда умирает последней...

Как уже известно многим читателям журнала, 5 февраля 1992 года Президент Российской Федерации Б. Н. Ельцин подписал указ об организации — в целях развития отечественной кинематографии как единого творческо-производственного комплекса — Комитета кинематографии при правительстве России. Он создан на базе упраздненных Госкинофонда и Госкино СССР. Председателем Комитета назначен Армен Николаевич Медведев.

Ему 54 года. В 1960-м окончил ВГИК. Кинокритик, кандидат искусствоведения. Много печатался, выпустил несколько книг. Был главным редактором журналов «Советский фильм» и «Искусство кино», первым заместителем председателя Госкино СССР;

руководил отделом культуры и народного образования в Совмине СССР. Словом, вся жизнь Армена Николаевича связана с кино.

В первые же дни своей работы в качестве председателя Кинокомитета России А. Медведев провел консультации с руководителями КВО, районных кинодирекций, кинотеатров. Цель этих встреч — совместно разобраться в проблемах и бедах киносети и кинопроката, возникших при перестройке отрасли, общими усилиями выработать концепцию кинообслуживания населения.

Сейчас в ряде регионов происходит интеграция кино с культурой. Ликвидируются киноvideообъединения и районные дирекции киносети. Кинотеатры переходят в муниципальную собственность, приватизируются, при этом можно ожидать и прекращения их деятельности. Резко сокращается сельская киносеть. Киномеханики остаются без работы, да и те, что не уволены, разбегаются: зарплата у большинства — 342 руб. Киноорганизации перестали заказывать аппаратуру, оборудование, запчасти, а это грозит перепрофилированием выпускающих их заводов. Крайне сложное положение и с закупкой фильмов — из-за нехватки средств приобретает минимальное количество и картин, и копий; на село новые киноленты практически не попадают...

Что же делать в этой весьма непростой ситуации?

Общее мнение: первоочередная задача — в условиях коммерческой деятельности сохранить кинопромышленность и киносеть (хотя бы и не на прежнем уровне). С местной администрацией определить кинотеатры (ориентировочно — свыше 600 мест), которые будут переданы в ведение Кинокомитета и областных органов управления киноделом. Просить ее с особым вниманием отнестись к приватизации киносети, дабы избежать перепрофилирования. Разработать налоговую систему, позволяющую вести кино- и видеопокан без убытков. Организовать инспекцию по качеству киноvideопокан — для защиты прав потребителей. КВО вряд ли стоит оставлять в нынешнем виде, скорее, нужны прокатные и технические сервисные службы. А вот районные кинодирекции необходимо сохранить.

Благая весть: на II квартал выделяется дотация. Так что есть надежда, что кино в России выживет.

Снова в Сочи

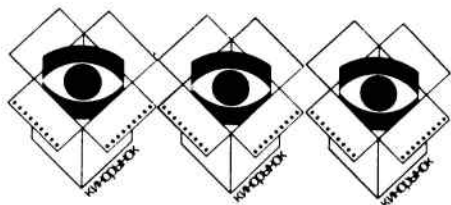

Сочи, похоже, стал уже столицей кинорынков — они проходят здесь один за другим. В феврале состоялся XIII Межгосударственный — бывший Всесоюзный.

Он был, пожалуй, самым необычным из всех проведенных Объединением «Союзкинорынок», которое ныне стало Межрегиональным центром «Кинорынок». 86 организаций-продавцов предложили около 150 фильмов и видеопрограмм. Закупали их 211 организаций практически из всех регионов бывшего СССР. Не приехали только представители Эстонии и Латвии, так как в эти же дни проводился и Таллиннский кинорынок, да Грузии. Всего в работе XIII Межгосударственного приняло участие более 650 человек.

Дефицит экранного времени и рабочих мест в первые дни создавал некоторую нервозность. Однако усилиями организаторов и местных коллег эти недостатки быстро были устранены.

В итоге XIII Межгосударственный кинорынок, по отзывам большинства его участников, оказался плодотворным и успешным.

Следует отметить, что из 150 фильмов и видеопрограмм, предъявленных к торгам, 90 были зарубежного производства (в том числе 75 американских) и только 60 — из стран СНГ.

Ощущался дефицит картин комедийных и фантастико-приключенческих. Было представлено семь комедий, девять мелодрам, пять исторических, две детские, две короткометражные научно-популярные ленты, девять — на современную тематику, остальные — «боевики», в основном зарубежного производства.

Наибольший интерес участников кинорынка вызвали фильмы «Привидение» (реж. Д. Цукер, США), «Коктейль» (реж. Р. Дональдсон, США), «Крестный отец III» (реж. Ф. Коппола, США), «Умирать не страшно» (реж. Л. Кулиджанов, ТО «Ладога» кино-

студии им. М. Горького) и «Любовь» (реж. В. Тодоровский, ТТЛ «Зодиак»).

Отсутствие валютных средств в 1991 году у бывшего Госкино СССР на закупку зарубежных фильмов значительно ослабило программу, представленную «Кинорынком»: из 11 названий 10 — из бывших социалистических стран и так называемых развивающихся. Они не пользовались большим спросом. «Альтернативные» фильмовладельцы в связи с этим заметно увеличили стоимость зарубежных «крутых» картин.

Кроме того, монополизм в производстве позитивной киноплёнки на двух химзаводах, либерализация цен, очередное увеличение стоимости (на 1 февраля — более 5 руб. за 1 м) массовой печати фильмокопий на копировальных фабриках, сокращение, а в некоторых регионах и полное прекращение финансирования из местных бюджетов кинопрокатных организаций отрицательно сказываются на покупательной способности партнеров «Кинорынка», особенно из государственного сектора. Это ведет к значительному сокращению тиражей приобретаемых фильмов, уменьшению закупок детских картин. «Вымываются» из репертуара документальные и научно-популярные ленты. Рушится сельская киносеть. В ряде регионов Российской Федерации закрываются отделения кинопроката.

Участники прошедшего кинорынка из различных регионов бывшего СССР (в основном — руководители республиканских, краевых, областных КВО и профсоюзных киноцентров) настаивают на создании единого межгосударственного кинорынка, на котором они могли бы приобретать продукцию по доступным ценам. Через эту организацию хотели бы на долевом участии и заказывать фильмы, и финансировать производство, и закупать киноленты за рубежом.



школа киноменеджера

Документы
малых предприятий

И. РЫКОВ

При разработке Устава предприятия кроме местных (индивидуальных) особенностей, излагаемых в произвольной форме, нужно предусматривать обязательные статьи, которые приводятся ниже.

Примерная (типовая) форма Устава

Зарегистрировано
решением исполкома
... районного
Совета народных депутатов
Решение № ...
от «...»... 199 г.

Утверждено
приказом ...
от «...»... 199... г.
(должность руководителя
организации-учредителя
и ф. и. о.)

Устав

Малого предприятия ...
....199... г.

Этот текст размещается на первой странице Устава, на следующих — излагается его содержание.

Статья 1. Назначение, местонахождение, срок деятельности

1. Малое государственное (частное) предприятие (полное название), именуемое в дальнейшем «Предприятие», создается на основании приказа Учредителя в соответствии с Законом РСФСР «О предприятиях и предпринимательской деятельности» и постановления СМ РСФСР № 406 от 18.07.91 г. «О мерах по поддержке и развитию малых предприятий в РСФСР»*.

2. Юридический адрес Предприятия:

3. Учредитель малого предприятия:

Продолжение. Начало см. в № 4.

* Подобные законы приняты и в ряде других государств — членов СНГ.

4. Предприятие создается на неограниченный срок деятельности (или на другой, конкретно указанный срок).

Статья 2. Виды деятельности Предприятия

1. Основной целью деятельности Предприятия является наиболее полное удовлетворение потребностей отечественных и иностранных предприятий и граждан в продукции (работах, услугах), производимой Предприятием, в соответствии с уставными видами деятельности.

2. Видами деятельности Предприятия являются: (указываются точные и полные наименования всех видов деятельности).

3. Деятельность Предприятия не ограничивается оговоренной в Уставе. Сделки и договоры, выходящие за пределы уставной деятельности, но не противоречащие действующему законодательству, признаются действительными.

Статья 3. Юридический статус Предприятия

1. Предприятие является юридическим лицом по действующему законодательству. Правовое положение Предприятия определяется республиканским законодательством, решением (приказом) о создании, учредительным Договором и настоящим Уставом.

2. Предприятие для достижения установленных целей своей деятельности имеет право заключать от своего имени сделки, договоры и соглашения, приобретать имущество и личные имущественные права, продавать свое имущество, передавать его в аренду и на прокат, нести обязанности, быть истцом и ответчиком в суде, арбитраже и третейском суде.

3. Предприятие осуществляет владение, пользование и распоряжение своим имуществом в соответствии с целями своей деятельности и назначением имущества.

4. Предприятие имеет самостоятельный баланс и действует на основании полного хозяйственного расчета, самофинансирования и самоокупаемости, в том числе в иностранной валюте.

5. Предприятие отвечает по своим обязательствам всем принадлежащим ему имуществом. Государство не отвечает по долгам Предприятия. Предприятие не отвечает по долгам государства.

6. Предприятие имеет право в порядке, установленном действующим законодательством, самостоятельно совершать экспортные и импортные операции, необходимые для уставной и хозяйственной деятельности.

7. Предприятие может открывать филиалы, дочерние предприятия и представительства на территории СНГ и за рубежом. Создаваемые филиалы, дочерние предприятия, являющиеся юридическими лицами, не отвечают по обязательствам Предприятия. Предприятие не отве-

чает по обязательствам таких дочерних филиалов и предприятий.

8. Предприятие имеет печать, штампы и бланки со своим наименованием, товарный знак, эмблему и другие реkvизиты. На печати Предприятия на русском и иностранном* языках следуют название Предприятия, его местонахождение и воспроизводится товарный знак.

9. Отношения между Предприятием и собственником имущества, переданного Предприятию на право полного хозяйственного ведения, определяются настоящим Уставом.

Статья 4. Уставной фонд Предприятия

1. Для обеспечения деятельности Предприятия за счет взноса Учредителя образуется Уставной фонд Предприятия в размере рублей.

2. Вкладом Учредителя Предприятия могут быть здания, сооружения, оборудование и другие материальные ценности, ценные бумаги, права пользования землей, водой и другими природными ресурсами, а также иные имущественные права, в том числе на интеллектуальную собственность (права на промышленные образцы, товарные знаки, на «ноу-хау», на использование изобретения, авторские права и т. д.), денежные средства в отечественной и иностранной валюте. Взносы в Уставной фонд могут вноситься основными и оборотными средствами, выраженными в стоимостном исчислении.

3. Учредитель Предприятия должен оплатить (внести) полную сумму Уставного фонда Предприятия не позднее 30 дней (или другого срока) с момента его регистрации и открытия счета в качестве юридического лица.

4. Учредитель вправе увеличить Уставной фонд с согласия высшего органа (собрания) Предприятия. Увеличение Уставного фонда осуществляется за счет внесения дополнительных взносов Учредителя либо за счет прибыли по решению Учредителя.

Статья 5. Фонды Предприятия

1. На Предприятии образуются следующие фонды: фонд накопления (развития), фонд потребления (включающий в себя фонд оплаты труда, поощрения и социального развития), представительский фонд, благотворительный, резервный и др.

2. Средства фондов находятся в полном распоряжении Предприятия и изъятию не подлежат.

Статья 6. Порядок распределения прибыли Предприятия

1. Прибыль, остающаяся у Предприятия после уплаты налогов и других платежей в бюджет (чистая прибыль), поступает в полное его рас-

поряжение*.

2.% чистой прибыли Предприятие перечисляет Учредителю, а остаток чистой прибыли, в соответствии с решением высшего органа Предприятия, распределяется по фондам Предприятия.

3. Часть чистой прибыли передается в собственность членов трудового коллектива Предприятия в соответствии с Положением о распределении чистой прибыли в долевой фонд трудового коллектива, принимаемым высшим органом Предприятия.

4. Сумма прибыли, принадлежащая члену трудового коллектива, образует вклад в имущест-

** Вопросы, связанные с порядком и размерами распределения дохода (прибыли) малого предприятия между его учредителями и другими лицами, определяются учредительским Договором. Действующим законодательством не оговорен какой-либо специальный порядок, он зависит от материального вклада, объема работ и услуг, которые оказывает Предприятие. Часто малое предприятие необходимо Учредителю для закрепления за собой сферы влияния в культурно-воспитательной области, решения социальных и других задач. В этом случае целесообразно не изымать дополнительную прибыль Предприятия, а направлять эту сумму на его развитие.*

В целях расширения сферы влияния возможно и образование дочерних предприятий. Они создаются также Учредителем, то есть тем Предприятием, которое в них заинтересовано. Дочерние предприятия являются юридическими лицами, обладают такой же самостоятельностью, как и любое другое Предприятие. Основы взаимоотношений с Предприятием-учредителем должны быть конкретно отражены в Уставе дочернего предприятия, который утверждается Предприятием-учредителем, а также в учредительном Договоре. При этом Предприятие-учредитель может выступать гарантом дочернего предприятия (если до своего создания оно было планомерно убыточным или находилось в переходном периоде становления и развития). Оно также может принять решение, что стороны не несут финансовой ответственности друг за друга. Если дочернее предприятие по своим критериям (численности работников) будет соответствовать малому предприятию, то на него распространяются в полном объеме все льготы, предусмотренные для таких предприятий. Кроме того, коллектив любого предприятия, подразделения может выделиться из состава объединения (кинотеатр, киновидеоустановка, отделение кинопроката — из состава КВО). В данном случае не существует каких-либо универсальных рецептов, но всегда необходимы профессиональный подход к делу, технико-экономический расчет, обоснование целесообразности. Главными аргументами являются право коллектива принимать такое решение в соответствии с Законом РСФСР «О предприятиях и предпринимательской деятельности» и финансово-экономическое обоснование деятельности будущего Предприятия, подтверждающее правильность позиции коллектива. Ведь возникающие у собственника в этих случаях опасения главным образом связаны с тем, что он может потерять материальные средства и сферу влияния. Но, как показывает практика, он при этом не проигрывает, а, напротив, приобретает, так как при большей материальной заинтересованности коллектива эффективность его деятельности повышается.

* При создании Предприятия совместно с иностранными инвесторами.

во Предприятия. На сумму вклада члену трудового коллектива могут быть выданы акции или другие ценные бумаги. Предприятие ежегодно выплачивает члену трудового коллектива проценты (дивиденды) в размерах, определяемых Положением о выплате процентов (дивидендов), но не менее ...% годовых. Проценты (дивиденды) должны быть выплачены не позднее ... месяцев со дня окончания финансового года.

5. Член трудового коллектива по своему желанию получает полностью свой вклад при увольнении, потере трудоспособности, уходе на пенсию, реорганизации или ликвидации Предприятия и в иных случаях по его заявлению в дирекцию Предприятия. Сумма вклада должна быть выдана в течение одного месяца со дня подачи заявления.

6. В порядке, указанном в пп. 2, 3, 4, 5 настоящей статьи, подлежит распределению прибыль как в отечественной, так и иностранной валюте.

Статья 7. Права Предприятия

1. Предприятие имеет право продавать и передавать другим отечественным и иностранным юридическим и физическим лицам, обменивать, сдавать в аренду, предоставлять займы и в бесплатное пользование здания, сооружения, оборудование, транспортные средства, инвентарь и другие материальные ценности, а также списывать с баланса основные фонды, если они изношены или морально устарели.

2. Предприятие имеет право продавать, сдавать в аренду физическим лицам средства производства и иные материальные ценности, а также по решению Учредителя безвозмездно передавать материальные ценности со списанием их с баланса.

Статья 8. Собственность Предприятия

1. Форма собственности Предприятия — государственная, общественных организаций.

2. Собственностью Предприятия являются принадлежащие ему средства производства и иное имущество, необходимое для достижения уставных целей. Предприятию могут принадлежать здания, сооружения, машины, оборудование, транспортные средства, произведенная продукция, товары, денежные средства и иное имущество в соответствии с целями его деятельности.

3. Имущество Предприятия формируется за счет денежных и материальных взносов его Учредителя, членов трудового коллектива, произведенной продукции, доходов, получаемых от ее реализации, услуг, а также иной деятельности, частных пожертвований и благотворительных взносов отечественных и иностранных юридических и физических лиц.

4. Собственностью Предприятия является имущество создаваемых им предприятий и орга-

низаций, а также межхозяйственных предприятий и организаций в соответствии с долевым участием.

Статья 9. Трудовой коллектив Предприятия, его права и обязанности

1. Трудовой коллектив Предприятия составляют все граждане, участвующие своим трудом в его деятельности на основе трудового Договора.

2. Трудовой коллектив Предприятия в силу своих правомочий:

решает вопрос о необходимости заключения с администрацией коллективного Договора, рассматривает и утверждает его проект;

рассматривает и решает вопросы самоуправления трудового коллектива в соответствии с Уставом Предприятия;

определяет перечень и порядок предоставления работникам Предприятия социальных льгот из фондов трудового коллектива;

определяет и регулирует формы и условия деятельности на Предприятии политических партий, религиозных и других общественных организаций.

3. Члены трудового коллектива Предприятия обязаны:

соблюдать Устав Предприятия и выполнять решения руководящих органов и должностных лиц Предприятия;

выполнять свои обязательства перед Предприятием в области трудовых и имущественных отношений;

беречь собственность Предприятия; использовать передовые методы и формы труда; обеспечивать разработку новой техники и технологий, методов и приемов в сфере деятельности Предприятия, повышать свою квалификацию; соблюдать сроки выполнения работ и обеспечивать их высокое качество;

нести ответственность за нанесение Предприятию материального ущерба, возмещать его;

рационально использовать и беречь принадлежащие Предприятию материально-технические и природные ресурсы;

не разглашать конфиденциальные сведения, касающиеся коммерческих или иных сторон деятельности Предприятия.

Окончание следует





начинающему киномеханику

Электропитающие устройства ксеноновых ламп кинопроекторов

ЭКСПЛУАТАЦИЯ ПИТАЮЩИХ УСТРОЙСТВ ВУК

Надежная работа блоков питания в течение длительного времени может быть обеспечена при строгом соблюдении правил эксплуатации, приведенных в их паспорте. Выпрямители рассчитаны на эксплуатацию в закрытом помещении при температуре окружающей среды от $+5^{\circ}$ до $+35^{\circ}\text{C}$ и относительной влажности не более 80%. Допустимое фазное напряжение питающей сети — от 187 до 242 В. Работа выпрямителей при напряжении выше указанного предела приводит к перегрузке полупроводниковых элементов транзисторного регулятора и перегреву моточных элементов. Если же питающее напряжение ниже 187 В, нарушается стабилизация тока, и запуск устройства невозможен из-за несрабатывания магнитного пускателя.

Основное условие нормальной работы выпрямителей — обеспечение симметрии фаз питающего напряжения. По ГОСТ 13109—

67 перекос фаз не должен превышать 2% номинального значения (это требование обычно не выполняется, особенно в системах электропитания сельских киноустановок).

Запрещается работа выпрямителей при отсутствии одной из фаз питающей сети. Возрастающая при этом пульсация выпрямленного тока ведет к выходу из строя ксеноновой лампы, а также электролитических фильтровых конденсаторов в выпрямителях БПК-1000Д, 50ВУК-120-1, 50ВУК-100. Работа выпрямителя на двух фазах питающего напряжения заметна по миганию света на экране.

Наличие трех фаз питающей сети проверяется измерением фазного напряжения на клеммной панели питающей сети вольтметром переменного напряжения с пределом 300 В (годится и тестер). Для этой же цели можно применить электроизмерительные клещи Ц91, которыми определяют входной ток выпрямителей без разрыва цепи. Измерять токи пофазно удобнее в проводах, подходящих непосредственно к входной панели выпрямителя. Показания прибора в трех фазах должны быть одинаковыми. При отсутствии одной фазы токи в остальных двух возрастают почти вдвое. Величины токов сети при наличии всех фаз и работе выпрямителей в режиме номинальной мощности приведены в табл. 7.

Во избежание перегрузки выпрямителя и ксеноновой лампы по мощности рекомендуется периодически сравнивать показатели амперметров выпрямителя и кинопроектора. Если разница значительная, необходимо провести контрольные измерения тока и напряжения заведомо исправным амперметром и вольтметром первого класса точности, а затем с помощью графиков, приведенных на рис. 12, проконтролировать мощность работающей лампы. Любая точка на графике соответствует номинальной мощности лампы, то есть произведению величины тока лампы на напряжение. Например, напряжение на ксеноновой лампе ДКсЭл-3000 равно 28 В (измеряется спустя 5 мин после начала горения лампы). Пользуясь графиком на рис. 12, в, определяем ток лампы — 105 В, который надо установить для ее работы в режиме номинальной мощности — 3 кВт.

Известно, что срок службы ксеноновых ламп зависит от уровня пульсации тока, поэтому необходимо контролировать коэффициент пульсации тока. Его значения при ра-

Продолжение. Начало см. в № 2—4.

Таблица 7

Выходные параметры выпрямителей в режиме номинальной мощности

Тип выпрямителя	Номинальное значение				Коэффициент пульсации тока, %, не более
	выходная мощность, кВт	выпрямленный ток, А	выпрямленное напряжение, В	ток сети, А	
50ВУК-50	1	48	22	8,2/4,8*	10
50ВУК-50М	1	46	22	4,2	10
БПК-1000Д	1	45	22	4,0	8
59ВУК-90У	2	85	24	13,2/7,6	9
50ВУК-120	3	120	25	18,6/10,7	8
50ВУК-120-1	4,2	110	38	13,7	6
50ВУК-100	3,2	100	32	10,4	6
49ВК-160У	5	160	31	32,7/19	10
49ВК-160	5	160	31	32,7/19	10
56ВУК-300	10	270	37	65/37,5	9

* Первое значение тока — для сети 3×220 В, второе — для сети 3×380 В. Одно указанное значение тока — для сети 3×380 В.

боте выпрямителей в режиме номинальной мощности также приведены в табл. 7.

Коэффициент пульсации тока измеряют флюктометром (марка — L004), а также осциллографом, позволяющим определять напряжения 30—75 мВ на шунте.

При измерении пульсаций флюктометром шунт включают в цепь лампы последовательно. Шунты используются стандартные, с падением напряжения 45 или 75 мВ. При работе с флюктометром следует учитывать, что прибор чувствителен к электромагнитным полям моточных узлов выпрямителя. Для исключения влияния электромагнитных полей силового трансформатора, дросселей насыщения, сглаживающего фильтра на показания флюктометра пульсации тока рекомендуется измерять на шунте, вынесенном за пределы выпрямительного устройства на расстояние не менее 1 м с подсоединенными к нему проводами длиной не менее 1 м и сечением по меди не менее 16 мм² на измеряемые токи до 100 А, 25 мм² — до 150 А, 70 мм² — до 300 А. Для подключения шунта в линию питания ксеноновой лампы отсоединяют провод, идущий в осветитель кинопроектора к электроду ксеноновой лампы от одной из выходных клемм выпрямителя, и подключают к ней один из проводов шунта. Другой его конец болтом скрепляют с отсоединенным проводом. Место подключения следует заизолировать. Подключенный шунт относят от выпрямителя и размещают на изолирующей от металлических частей подставке или прокладке. Дальнейшее измерение пульсаций тока выполняется согласно

инструкции по эксплуатации флюктометра.

Следует помнить, что во избежание выхода из строя флюктометра его подключают к шунту после зажигания ксеноновой лампы. Сначала флюктометр калибруют, а затем измеряют коэффициент пульсаций в процентах.

Если флюктометра нет, пульсации тока можно измерить осциллографом и милливольтметром постоянного напряжения со шкалой 200—500 мВ. Чтобы исключить влияние электромагнитных полей на измерительный кабель осциллографа, необходимо подсоединить последовательно проводами соответствующего сечения три—четыре стандартных шунта на 75 мВ и вынести их на расстояние 1 м от корпуса выпрямителя. Затем включают ксеноновую лампу и измеряют переменную составляющую выпрямленного тока на колеброванном входе (полный размах переменной составляющей), а также падение напряжения на измерительном шунте с помощью милливольтметра постоянного напряжения (можно воспользоваться тестером с пределом измерения постоянного напряжения — 1 В). Коэффициент тока лампы рассчитывают по формуле:

$$K_{п1} = \frac{\Delta U_{\sim} \cdot 100}{\Delta U_{-}} (\%),$$

где ΔU_{\sim} — переменная составляющая тока, ΔU_{-} — падение напряжения на шунте, измеренное милливольтметром.

Эксплуатация выпрямительных устройств с дроссельным регулированием показала их



Рис. 12. Вольтамперные характеристики ксеноновых ламп мощностью 1, 2, 3 и 5 кВт

высокую надежность и стабильность выходных параметров. Однако имеются отдельные случаи нарушения работоспособности устройств. В силовой части дроссельных выпрямителей иногда выходят из строя кремниевые полупроводниковые диоды. Причины их отказов разные: либо нарушена технология изготовления (плохой контакт гибкого вывода внутри корпуса диода с полупроводниковой кремниевой пластиной, отслоение этой пластины от корпуса), либо это дефект сборки выпрямительного блока (диоды не до конца ввернуты в охладители, в результате чего их охлаждение ухудшается и возникает

повышенный перегрев полупроводниковой структуры, приводящий к ее повреждению).

Различают два вида повреждений полупроводниковой структуры диодов: пробой, или короткое замыкание, и обрыв. Для проверки пробоя, или короткого замыкания, измеряют сопротивление перехода анод — катод в прямом и обратном направлениях (омметром тестера). При наличии дефекта показания прибора близки к нулевому значению (могут быть и единицы Ом). Обрыв определяют таким же образом. Сопротивление при наличии дефекта равно бесконечности*.

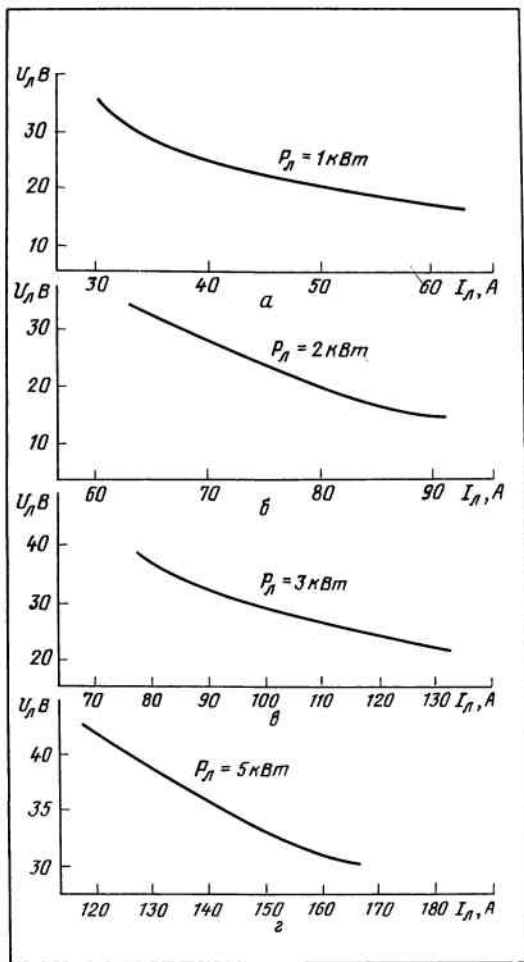
Пробой диода в блоке питания вызывает рост тока ксеноновой лампы выше номинального значения, не поддающийся регулированию. Неисправный диод легко обнаружить: он перегревается сильнее остальных. Гибкий вывод перегревшегося диода отсоединяют от схемы устройства и омметром тестера проверяют его сопротивление в прямом и обратном направлениях. Обрыв в диоде выпрямительного блока приводит к снижению тока ксеноновой лампы. Неисправный диод в отличие от исправных — холодный. Чтобы убедиться в работоспособности диода, его проверяют омметром тестера, отсоединив от схемы выпрямительного блока. Характерные возможные неисправности в системе управления и способы их устранения приведены в паспорте каждого типа выпрямителя.

В схемах управления выпрямителей 53ВУК-50, 53ВУК-50М и 59ВУК-90У может быть нарушен контакт в цепи обмотки подмагничивания: в селеновом выпрямителе либо в резисторах, включенных последовательно с обмоткой подмагничивания. При таком дефекте ток ксеноновой лампы становится ниже номинального значения и не регулируется. Обрыв в цепи подмагничивания определяется омметром тестера.

В выпрямительных устройствах с автоматической стабилизацией тока лампы транзисторным регулятором нарушения в работе источников питания связаны в основном с выходом из строя его элементов, обычно выходного транзистора мощности.

Поиск неисправности в транзисторном регуляторе тока начинают с его внешнего осмотра — проверяют пайки элементов и наличие обрывов проводников. Затем ом-

* Сопротивление перехода анод — катод исправного диода в прямом направлении тока составляет десятки Ом, в обратном — бесконечно большое.

метром тестера проверяют транзисторы и диоды, сравнивая их с элементами заведомо исправного блока (например, на работающем выпрямителе).

Если в транзисторном регуляторе дефектов нет, проверяют внешние цепи управления: обмотки подмагничивания, выносной переменный резистор, установленный на пульте управления кинопроектора, линии внешних соединений.

Для нормальной работы схемы автоматической стабилизации тока необходимо, чтобы величина переменного сопротивления регулятора тока соответствовала значениям:

для 53ВУК-50—47 Ом (60 Вт);
для 53ВУК-50М, БПК-1000Д — 47 Ом (ППБ-25Д);

для 59ВУК-90У — 33 Ом (ППБ-50Г);
для 50ВУК-120, 50ВУК-120-1, 49ВК-160У, 49ВК-160, 50ВУК-100—680 Ом (ППБ-2В);
для 56 ВУК-300—560 Ом (ППВ-12).

Напряжение холостого хода в выпрямительных устройствах, необходимое для кратковременного включения блока зажигания осветителя кинопроектора и образования маломощного дугового разряда, предшествующего режиму нормального горения ксеноновой лампы, создается блоком формирования напряжения холостого хода (блоком подпитки). В выпрямителях 53ВУК-50, 53ВУК-53М в этот блок входят: обмотка трансформатора, балластный резистор и селеновый выпрямитель, с выхода которого напряжение постоянного тока подается параллельно выходным клеммам выпрямительного устройства. Включается блок подпитки только на время зажигания лампы двухступенчатой кнопкой, установленной на кинопроекторе (одновременно она включает и магнитный пускатель питающего устройства).

Отказы в работе блока подпитки могут быть вызваны нарушением контактных соединений в элементах блока питания и кнопки.

В выпрямителях 53ВУК-50М, выпускаемых с 1985 года, блок формирования напряжения холостого хода питается от обмотки силового трансформатора через тиристор Т10-10, а цепь его управления — от вспомогательной обмотки, намотанной на той же катушке силового трансформатора и сфазированной с силовой обмоткой. Напряжение на управляющий электрод тиристора подается через диод и резистор. После зажигания лампы блок подпитки отключается магнитоуправляемым контактом, рас-

положенным над зазором дросселя сглаживающего фильтра и включенным параллельно переходу управляющий электрод — катод тиристора. Для более надежного зажигания ксеноновой лампы конденсатор (МБГО 30 мкФ) на выходе устройства заменен пусковой RC-цепочкой с конденсатором емкостью 1000 мкФ.

В выпрямителе 59ВУК-90У блок подпитки включает в себя: обмотку силового трансформатора; селеновый выпрямитель; токоограничивающий резистор; реле, контакты которого включены в цепь питания блока подпитки; магнитоуправляемый контакт, установленный над зазором дросселя сглаживающего фильтра, и предохранитель. При включении выпрямителя на его выходе появляется напряжение холостого хода не менее 80 В. После пробоя межэлектродного промежутка лампы с образованием маломощного дугового разряда начинается нормальный процесс горения лампы. Ток создает в зазоре дросселя фильтра магнитное поле, магнитоуправляемый контакт замыкает цепь питания катушки реле, которое, включаясь, размыкает своими контактами цепь питания селенового выпрямителя. Блок подпитки отключается. В выпрямителях 59ВУК-90У более позднего выпуска реле заменено тиристором. Работа блока подпитки аналогична его действию в устройстве 53ВУК-50М. Отличие заключается в том, что магнитоуправляемый контакт при протекании тока лампы через дроссель фильтра замыкает цепь управления тиристора, вследствие чего тиристор закрывается и отключается напряжение подпитки.

Нормальная работа блока подпитки нарушается в основном из-за несрабатывания магнитоуправляемого контакта после включения ксеноновой лампы. Это означает, что блок подпитки не отключается и работает параллельно с основным выпрямителем силовой части. В результате элементы блока подпитки, рассчитанные на кратковременное действие, перегружаются по току и выходят из строя. Для устранения неисправности необходимо разместить магнитоуправляемый контакт над зазором дросселя фильтра так, чтобы он срабатывал при токе лампы 25—30 А.

Схемы блоков подпитки питающих устройств 50ВУК-120, 49ВК-160У, 49ВК-160 и 56ВУК-300 — однотипные и различаются только мощностью и выходными напряжениями. Обмотки трехфазного трансформатора в схеме через балластные емкости со-

единены в треугольник, выпрямление осуществляется трехфазными селеновыми выпрямителями, их выход подключен к выходным клеммам выпрямительного устройства. Внешняя вольтамперная характеристика блока подпитки благодаря балластным емкостям — крутопадающая. Наиболее часто встречающаяся неисправность в блоке подпитки — нарушение контактных соединений в селеновом выпрямителе.

Блок подпитки выпрямителей 50ВУК-120-1 и 50ВУК-100 включает в себя обмотку силового трансформатора, токоограничивающий резистор, тиристор и элементы его управления.

Принцип работы блока подпитки заключается в следующем. При включении выпрямителя открывается тиристор, начинается заряд конденсаторов фильтра $C1$ и конденсатора $C4$ пусковой RC -цепочки до напряжения срабатывания блока зажигания (120 В). При пробое межэлектродного промежутка лампы конденсаторы, разряжаясь через нее, создают мощный импульс тока, способствующий безотказному включению лампы. При протекании тока лампы через дроссель фильтра срабатывает магнитоуправляемый контакт, укрепленный над воздушным зазором дросселя, и замыкает цепь управления тиристора. Тиристор закрывается, и напряжение подпитки отключается.

Случаи выхода из строя блока подпитки в основном связаны с нарушением режима работы выпрямительного устройства — частыми включениями и отключениями лампы. В кинопроекторе 23КПК существует дежурный режим горения ксеноновой лампы на пониженном токе около 30 А, для чего в цепь автоматического регулятора тока выпрямителя включается резистор $R12$ (см. электрическую схему кинопроектора). При токе менее 50 А магнитоуправляемый контакт, коммутирующий цепь управления тиристора и расположенный в магнитном поле дросселя фильтра выпрямителя, не удерживается во включенном состоянии. Тиристор при этом открывается, блок подпитки, рассчитанный на кратковременный режим работы, остается продолжительное время подключенным через токоограничивающий резистор к ксеноновой лампе, что, естественно, приводит к перегрузке и нарушению теплового режима элементов блока подпитки и выходу их из строя. Чтобы этого не случилось, необходимо исключить дежурный режим работы кинопроектора.

Надежность блоков питания зависит от обслуживающего персонала киноустановок, от того, как выполняются рекомендуемые условия эксплуатации выпрямительных устройств.

Продолжение следует

видеотехника

ВИДЕОМАГНИТОФОН «ЭЛЕКТРОНИКА ВМ-12»

Ремонт

РЕГУЛИРОВКА И НАСТРОЙКА ЛЕНТОПРОТЯЖНОГО МЕХАНИЗМА

ЛПМ насыщен узлами и деталями, и снятие одних невозможно без предварительного снятия других. Поэтому определенная последовательность разборки обязательна.

Верхняя сторона (рис. 7). Снимайте в указанном ниже порядке:

блок *вращающихся головок* 1 (БВГ), отвинтив три винта крепления;

блок *магнитных головок* (БМГ), отвернув гайку крепления 2;

кронштейн с демпфером 3;

сервомеханизм 4;

левый обводной ролик 5, *стирающую головку* 6, *правый обводной ролик* 7, *кронштейн крепления лампочки**;

подающий подкаатушник узла 8, отжав

Продолжение. Начало см. в № 3, 4.

Продолжение цикла. Начало см. в № 12, 1990; № 1—12, 1991; № 1—4 за этот год.

** Если в одном пункте указаны несколько узлов, значит, строгая последовательность их снятия в пределах пункта не обязательна.*



Рис. 7. Лентопротяжный механизм. Вид сверху:

1 — блок вращающихся головок; 2 — гайка; 3 — кронштейн с демпфером; 4 — сервомеханизм; 5 — левый обводной ролик; 6 — стирающая головка; 7 — правый обводной ролик; 8 — подкатушный узел; 9 — плита заправки; 10, 11 — стоповые тормоза; 12 — кронштейн для кассеты; 13 — кронштейн выбора магнитной ленты; 14 — левый кронштейн крепления контейнера; 15 — шкив перемотки; 16 — блок электродвигателей; 17 — правый узел навески контейнера; 18 — прижимной ролик; 19 — узел подмотки

предварительно в крайнее левое положение подтормаживающую систему подкатушника;

плиту заправки 9, отвернув восемь винтов крепления;

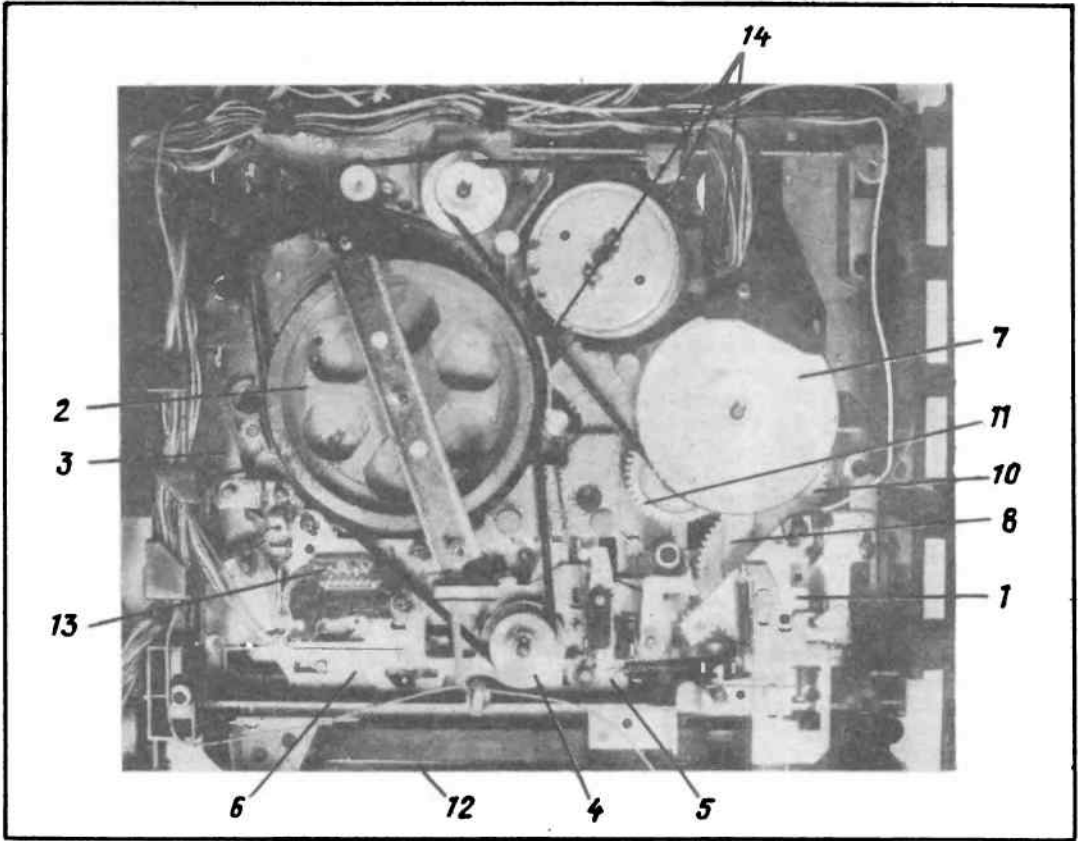
стоповые тормоза 10, 11;

кронштейн для кассеты 12;

кронштейн выбора магнитной ленты 13;

подтормаживающую систему подающего подкатушника;

левый кронштейн крепления контейнера 14;

кронштейн с зубчатым сектором регулирования усилия сервомеханизма;

шкив перемотки 15, блок электродвигателей 16, приемный подкатушник узла 8,

правый узел навески контейнера 17;

кронштейн расфиксации передней крышки кассеты с газорезистором и кронштейн

крепления правого фототранзистора;

пружину прижимного ролика и сам прижимной ролик 18;

кронштейн фиксации кассеты;

узел подмотки 19.

Ступица и кронштейн крепления муфты перемотки снимаются после снятия маховика и муфты перемотки.

Нижняя сторона (рис. 8). Снимайте в следующей очередности:

экраны, переключатель режимов работы, кронштейн крепления маховика, замок контейнера 1;



Рис. 8. Лентопротяжный механизм. Вид снизу:

1 — замок контейнера; 2 — маховик; 3 — кронштейн; 4 — муфта перемотки; 5 — рычаг блокировки перемотки; 6 — блокировочная пластина; 7, 10, 11 — шестерня заправки; 8 — зубчатый сектор; 9 — программная шестерня; 12 — программная планка; 13 — переключатель режимов работы; 14 — винты крепления БВГ

ремни;
маховик 2, промежуточные ролики ремней;

кронштейн 3;
муфту перемотки 4;
пружину и рычаг блокировки перемотки 5;

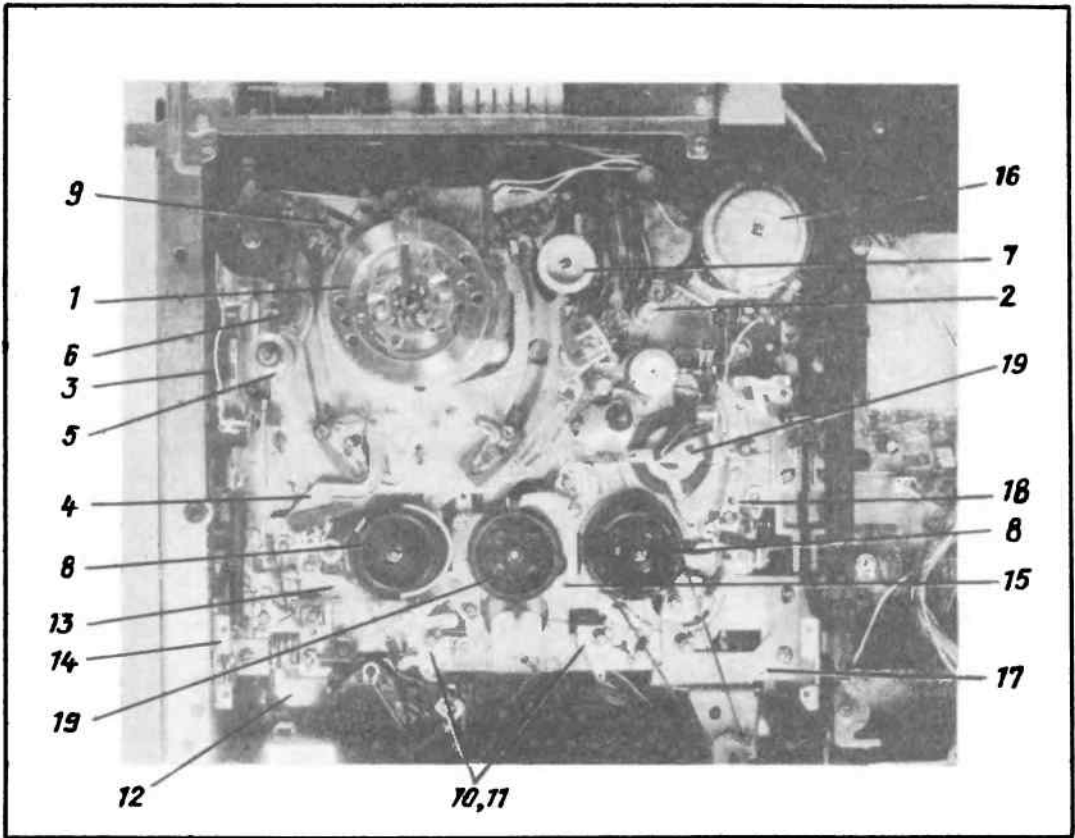
блокировочную пластину 6;
шайбу;
шестерню заправки 7;
зубчатый сектор 8;
программную шестерню 9 и две оставшиеся шестерни из системы заправки 10, 11;
программную планку 12.

Сборку ЛПМ производите в обратном порядке.

Регулировку и настройку ЛПМ необ-

ходимо осуществлять в определенной технологической последовательности. Прежде всего нужно отрегулировать:

программный механизм и переключатель режимов;

положение опоры кассеты;
высоту подкатушников;
упоры плиты заправки;
высоту направляющих стоек магнитной ленты;

положение рычага сервомеханизма.

Затем следует проверить:
регулировку момента торможения;
момент подмотки;

усилие прижима прижимного ролика.
После этого нужно измерить и отрегулировать натяжение магнитной ленты и про-

верить высоту синхрозвуковой головки. Заканчивают настройку ЛПМ регулировкой взаимозаменяемости при воспроизведении записей, выполненных на отечественных или зарубежных видеомагнитофонах.

Снятие контейнера кассеты. Поскольку контейнер кассеты при вторичной установке не требует регулировки и винты, расположенные в центре, ранее не ослаблены, для ремонта или настройки узлов, находящихся под ним, снимите контейнер полностью в сборе. Для этого отвинтите два винта Д (см. рис. 4) на каждой стороне контейнера и снимите его.

Внимание! Не отвинчивайте винты в центре, законтренные краской.

Регулировка программного механизма и переключателя режимов. Снимите контейнер и его замок. Поворачивая шестерню 7 (см. рис. 8), связанную ремнем с двигателем заправки (не прикладывайте при этом чрезмерных усилий!), выведите колодки плиты заправки в положение «Расправлено». Затем установите программную шестерню так, чтобы отверстие в ней совпало с отверстием в программной планке 12.

Программный переключатель режимов работы 13 выставьте таким образом, чтобы V-образная метка на его движке совпала с такой же на его корпусе. Затем переключатель режимов работ закрепите и законтрите.

Установите замок контейнера, а затем и сам контейнер, вставьте кассету и включите последовательно режимы «Воспроизведение», «Перемотка прямая» и «Перемотка обратная».

Рис. 9. Регулировка опоры кассеты; 1 — ведущий вал; 2 — опора кассеты; 3 — винт

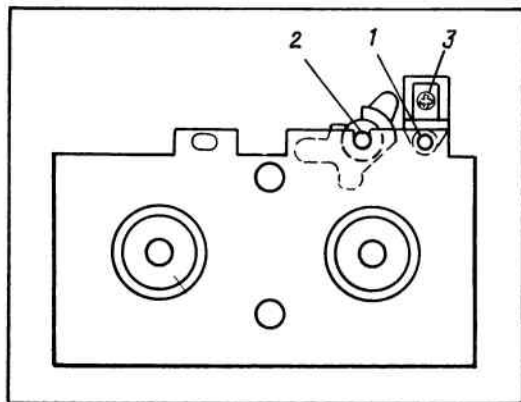

Регулировка положения опоры кассеты. Для этой работы понадобится опорная пластина ВВ 8.070.861.

Снимите крышку контейнера, верхнюю крышку и контейнер, а затем узел прижимного ролика, удалив предварительно разжимную шайбу и пружину.

Используя опорную пластину, установите опору кассеты 1 (рис. 9) в отверстие пластины и передвиньте ее так, чтобы ведущий вал 2 вошел в паз. После этого опору кассеты затяните винтом 3.

Регулировка высоты подкатушников. Здесь потребуются пластины 9.106.254 регулировочного устройства и приспособление для снятия разжимных шайб ПР-17-43.

Установите пластину регулировочного устройства, механизм заправки при этом должен находиться в положении «Расправлен» (рис. 10). Поместите наконечник индикатора 1 в выемку на регулировочной пластине, а показания индикатора — на «Ноль».

Разместив наконечник индикатора на опорной плоскости подкатушника, проверьте его показания. Убедитесь, что разница в показаниях индикатора при установке его наконечника в выемку пластины (положение 2 на рис. 11) и на опорную плоскость подкатушника (положение 3) находится в пределах 0—0,2 мм.

Если результаты показаний выходят за эти пределы, отрегулируйте высоту подкатушников, используя для этого шайбы толщиной 0,25 мм. Чтобы убрать или поставить шайбу под приемный подкатушник, снимите пассив счетчика 1 (рис. 12), разжимную шайбу 2 и подкатушник. Для ре-

Рис. 10. Установка пластины и индикатора; 1 — индикатор

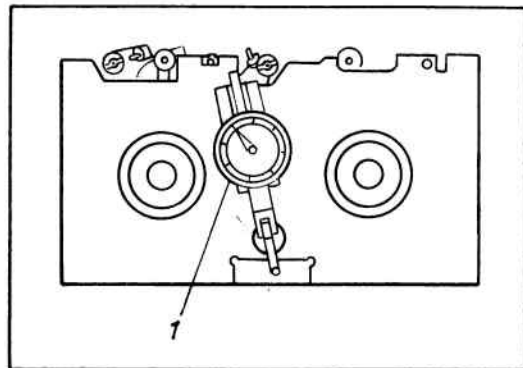



Рис. 11. Измерение высоты подкатушника



Рис. 12. Регулировка по высоте подкатушников:

1 — рычаг сервомеханизма; 2 — пассив счетчика; 3 — разжимная шайба

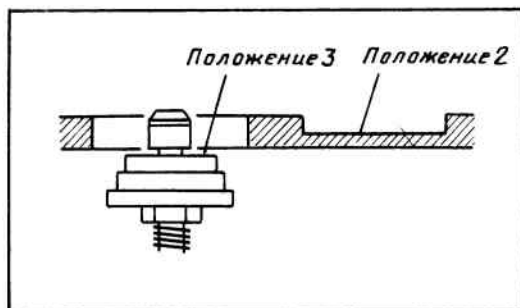

Рис. 13. Регулировка упоров:
1 — установочная стойка; В — винт

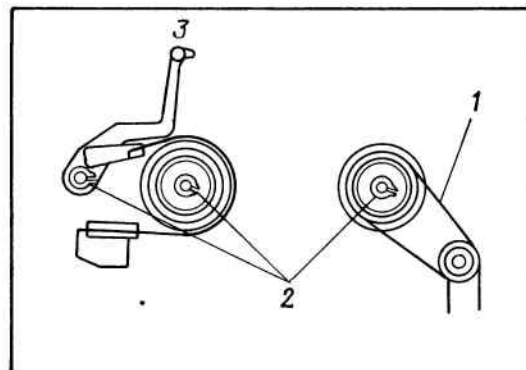
гулировки по высоте подающего подкатушника предварительно снимите рычаг сервомеханизма 3.

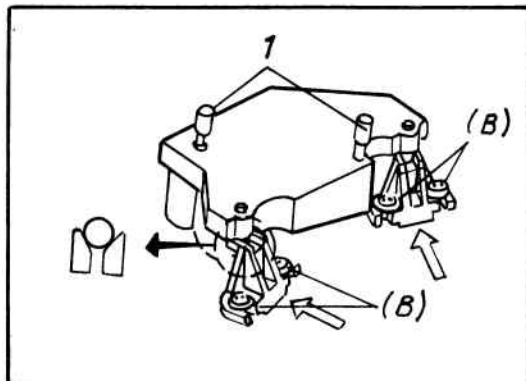

Рис. 14. Положение магнитной ленты на стойках:

1, 3 — неправильное; 2 — правильное

Регулировка упоров плиты заправки.

Потребуется пластина 4.123.671.

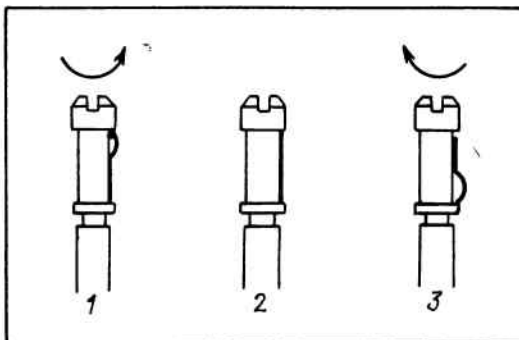
Разберите видеомаягнитофон и откройте раму с платами (см. «Последовательность разборки видеомаягнитофона»). Отвинтив три винта 14 (см. рис. 8), осторожно снимите БВГ. Ослабив четыре винта В (рис. 13) крепления упоров, установите регулировочную пластину 4.123.671, прижмите упоры к штырям пластин и закрепите винты. Убедитесь, что направляющие стойки механизма заправки в крайнем положении касаются упоров. Магнитная лента при этом не должна заминаться ни у нижней, ни у верхней кромок стоек (рис. 14).

Продолжение следует

Уважаемые авторы!

Направляя материалы в редакцию, сообщайте, пожалуйста, свои имя и отчество полностью, а также домашний адрес с почтовым индексом (аналогичные данные нужны об авторах фотографий). Требуется также сведения о наличии детей (для выплаты гонорара). Участников Великой Отечественной войны просим указывать номера удостоверений.

информация

Кинотехники объединились!

В октябре 1991 года в Пятигорске состоялась Учредительная конференция Российского киноvideотехнического общества (РКВТО), на которой присутствовало более 150 представителей республиканских, краевых, областных киноvideообъединений, районных и городских кинодирекций, кинопромышленных предприятий и учебных заведений. И вот 10 февраля 1992 года РКВТО официально зарегистрировано. Наш корреспондент побеседовал с В. ПЕРХОДОВЫМ — председателем Совета и Н. ФРОЛОВЫМ — председателем правления РКВТО.

Корр. Прежде всего позвольте поздравить вас с началом работы Общества. Что явилось причиной его создания? Ведь уже существуют гильдия кинотехников Союза кинематографистов, АСКИН.

В. П. Инженерно-технические работники — основной костяк кинопромышленности, киносети, кинопроката и даже киностудий. Это круг людей, обслуживающих технику, работающих на ней. В гильдию кинотехников, как и в Союз кинематографистов, принимают далеко не всех, в основном работников творческих профессий. Туда не так-то просто вступить. А членом нашего Общества могут стать инженеры, техники, киномеханики, фильмопроверщики, слесари КИП и автоматики, инженеры научно-исследовательских институтов, работники кинотехнических предприятий, преподаватели, словом, тот большой слой профессионалов, которые никогда и никем не были объединены. У всех нас одна цель — используя тот технический арсенал, которым мы владеем, доносить произведения наших мастеров до зрителя. По сути дела, именно «технари» являются посредниками между творцами и зрителями. Однако они — всегда за кадром.

Основной идеей создания Общества было

консолидировать научно-технических работников, независимо от ранга, должности, а только по профессиональной принадлежности к кинотехническому цеху.

Н. Ф. Хочу добавить, что появление Общества также связано с той нестабильной ситуацией, которая на протяжении последних трех-четырёх лет существует в отрасли. С одной стороны, старые государственные структуры управления постоянно находятся в состоянии реорганизации. Это приводит прежде всего к разрушению отлаженных связей по разработке, производству кинотехники и оснащению ею кинематографии. С другой стороны, новые структуры создаются без учета комплексности отрасли и в основном сосредоточивают свое внимание на коммерческой деятельности, а вопросами развития киносети не занимаются. На предприятиях, выпускающих кинотехнику, из-за нестабильной ситуации в отрасли маркетинговые службы отсутствуют или малозффективны. В киносети и на киностудиях в связи с ростом цен бьетует мнение: «Сегодня проживем на старой кинотехнике, а завтра — посмотрим». В результате уже сейчас существование кинопромышленности в стране оказалось под вопросом.

Корр. Вы полагаете, что определенную стабильность сможет обеспечить Общество?

Н. Ф. Общество намерено с помощью местных организаций Кинокомитета открывать свои предприятия или быть их соучредителем, выкупать кинотеатры — одним словом, сохранить то, что уже создано, и развивать отрасль.

Следует отметить, что основной задачей мы видим защиту и поддержку интересов кино- и видеозрителей. Их потребности определяют нашу политику.

Корр. В недавно опубликованной в журнале статье о количественной оценке качества кино- и видеопозказа Российскому киноvideотехническому обществу предлагалось стать организацией, которая может производить аттестацию работы кино- и видеозалов для присвоения им категории качества. Как вы относитесь к этому предложению?

Н. Ф. Общество объединяет профессионалов и могло бы взять на себя оценку кинотеатров и видеозалов с разработкой предложений, как и что нужно сделать, чтобы обеспечить в них соответствующий уровень качества. Более того, мы могли бы параллельно с государственными структу-

рами предложить свои услуги по приведению в порядок того или иного кинотеатра или видеозала, сделать обоснование научно-технической или конструкторской разработки и т. д. Это создало бы здоровую конкуренцию на профессиональном уровне.

Корр. Какие еще задачи ставит перед собой Общество?

В. П. Одна из важнейших — объединение усилий наших рационализаторов и изобретателей. Мне по роду службы часто приходится бывать в командировках, и я каждый раз увожу самые добрые и светлые впечатления о людях, которые трудятся сегодня в кинотеатрах, отделениях кинопроката. Не умаляя достоинств конструкторов, инженеров и ученых, создающих киноаппаратуру, скажу, что существенную доводку и шлифовку эта аппаратура получает именно на местах. Наши мастера и умельцы, на которых держатся вся киносеть и кинопрокат, нуждаются в поддержке.

Н. Ф. Очень важно, чтобы эти люди получали материальное вознаграждение за свои изобретения или рационализаторские предложения. Наша задача — оказать помощь в оформлении изобретений и доведении их до изготовителя.

Корр. Для пропаганды лучших изобретений и рационализаторских предложений можно шире использовать журнал. Мы всегда с радостью публикуем такие материалы.

В. П. Я вообще считаю, что Общество и журнал должны быть очень тесно связаны. Я знаю, какие трудности вы сейчас испытываете. Если Общество встанет на ноги и будет иметь средства, то, безусловно, внесет свою лепту в финансирование деятельности редакции.

Корр. Ставит ли Общество перед собой задачу способствовать сохранению сельской киносети?

Н. Ф. Я думаю, что сельская бюджетная киносеть и рыночная экономика — вещи несовместимые. Если установятся рыночные отношения, сельская киносеть однозначно прекратит существование. Ни один коммерсант не будет финансировать дело, которое приносит ему убытки. И здесь свое слово должно сказать государство. Если оно заинтересовано в том, чтобы сельские жители, особенно подрастающее поколение, имели достойный досуг, то должно взять на себя и заботы об этом. Затраты на эксплуатацию сельской киносети сейчас очень большие. Только доставка фильмокопий по почте на одну киноустановку составляет в среднем

150 руб. (в оба конца). Конечно, никакое повышение цен на билеты не спасет сельскую киносеть. Должна быть государственная дотация на поддержание культуры на селе.

Корр. Такая дотация будет, вы думаете?

Н. Ф. Сейчас подобные вопросы решаются местными властями. В некоторых районах они изыскивают возможности финансировать сельскую киносеть, а кое-где, например в таких областях, как Ярославская, Кировская, складывается очень тяжелое положение. Но и там людям нужны защита и поддержка. Очевидно, надо интенсивнее внедрять другие виды зрелищ: видео, спутниковое и кабельное телевидение.

Корр. Короче говоря, этот вопрос вне сферы внимания Общества?

Н. Ф. Конечно, если будет возможность кого-то поддержать, мы попытаемся ее использовать, но решить данную проблему никакое Общество не в состоянии. Сейчас это под силу только государству.

Вместе с тем Общество в меру своих возможностей будет способствовать сохранению сельской киносети и прежде всего в части сокращения расходов на эксплуатацию, снижения затрат на изготовление новой кинотехники, рационального использования имеющейся базы, поддержки 16-мм киносети, внедрения новых форм организации труда по эксплуатации, техническому обслуживанию кинотехники, автотранспорта и фильмокопий.

Корр. О каких задачах Общества вы хотели бы еще сказать?

Н. Ф. Общество будет развивать и поддерживать международные, межреспубликанские и межотраслевые связи, заботиться о защите и реализации социальных и интеллектуальных прав своих членов.

В. П. Если мы сумеем развернуться, будем правильно поняты и на местах, и в наших киноорганизациях, то за счет вступительных взносов, помощи спонсоров можем образовать небольшой фонд. Конечно, мы не в состоянии помочь всем без исключения, но инвалидам, больным людям, которые всю жизнь посвятили нашему делу и сейчас получают жалкие копейки, Общество, я думаю, сможет выплатить какие-то единовременные пособия. А когда мы сумеем что-то зарабатывать, а это предполагается — за счет издательской деятельности, проката фильмов, тогда сможем материально поддержать людей, которые являются фундаментом нашей отрасли.

Я глубоко убежден, что мы переживем это трудное время и еще увидим киноцвет процветающей.

Корр. На этой жизнерадостной ноте позвольте и закончить нашу беседу. Благодарю вас и желаю успеха!

Устав Российского киновидеотехнического общества (РКВТО)

Статья 1. НАЗВАНИЕ

1.1. Организация называется Российское кино-видеотехническое общество (в дальнейшем — РКВТО).

Статья 2. ОБЩИЕ ПОЛОЖЕНИЯ

2.1. РКВТО является общественной организацией, основанной на добровольных началах и общности интересов инженерно-технических работников кинематографии Российской Федерации.

РКВТО осуществляет деятельность на территории Российской Федерации и с этой целью создает свои отделения на местах.

2.2. РКВТО создается в целях:

защиты и поддержки интересов кинозрителей путем определения и распространения технических и инженерных принципов, применяемых в кино;

расширения межрегиональных, международных связей инженерно-технических работников в области киноидеотехники;

защиты и реализации социальных, профессиональных и интеллектуальных прав инженерно-технических работников отрасли.

2.3. В своей деятельности РКВТО руководствуется: Законом бывшего СССР «Об общественных объединениях», действующим законодательством России и настоящим Уставом.

2.4. РКВТО является юридическим лицом, действует на основе полного хозрасчета и самоуправления, имеет самостоятельный баланс, печать со своим наименованием, эмблему и другие реквизиты.

2.5. РКВТО осуществляет право владения, пользования и распоряжения находящимся в его владении имуществом в соответствии с назначением и целями деятельности.

Статья 3. ОСНОВНЫЕ ЗАДАЧИ И ФУНКЦИИ

3.1. Главными задачами РКВТО являются: консолидация специалистов в области развития киноидеотехники и технологии, мобилизация их творческих возможностей на обогаще-

ние киноискусства новейшими достижениями науки и техники, содействие в решении насущных и перспективных инженерно-технических проблем кинематографии.

3.2. Развитие технического творчества и научно-технического прогресса кинематографии на основе передовых достижений науки и техники посредством формирования концепций развития кинотехники, установления приоритетных направлений и разработки программ совершенствования технических средств и материально-технической базы кинематографа с учетом тенденций развития и достижений в этой области передового опыта.

3.3. В случаях и порядке, предусмотренных Законом, представление и защита законных интересов членов Общества в государственных и общественных органах.

3.4. Участие в работе по совершенствованию и развитию сети кинозрелищных, киноидеопрокатных и других предприятий и организаций кинематографии.

3.5. Содействие реализации научно-технических программ по развитию и совершенствованию кинотехнических средств и общественный контроль за выполнением наиболее важных работ.

3.6. Содействие укреплению деловых связей между предприятиями, киностудиями, учебными заведениями, научными и конструкторскими организациями.

3.7. Пропаганда прогрессивных направлений развития кинотехники и киноидеотехнологии, новейших кинотехнических средств и процессов. Организация и развитие издательской деятельности Общества и его учреждений.

3.8. Содействие росту профессионального мастерства, общеобразовательного уровня научных и инженерно-технических кадров, улучшению подготовки специалистов-киноидеотехников.

3.9. Участие в становлении, осуществлении международных связей и контактов специалистов в области кинотехники с целью обмена информацией, профессиональной стажировки, участие в выставках по киноидеотехнике, технологии производства и тому подобных мероприятиях.

3.10. В случаях и порядке, предусмотренных Законом, участвует в формировании органов государственной власти и управления.

3.11. Просветительская и благотворительная деятельность.

3.12. Финансирование производства учебных, технических и других фильмов, прокат художественных кинолент.

3.13. Оказание помощи членам Общества в разрешении проблем профессиональной, творческой, изобретательской и рационализаторской деятель-

ности.

3.14. Осуществление прямых международных контактов и различных форм сотрудничества с зарубежными кинематографистами и профессиональными объединениями, фирмами, организациями в соответствии с действующим законодательством о внешнеэкономической деятельности.

Статья 4. МЕТОДЫ И ФОРМЫ РАБОТЫ

4.1. Организация и проведение собраний и конференций членов Общества с привлечением творческих работников и специалистов для обсуждения и принятия решений по основным проблемам научно-технического прогресса в области кинематографии.

4.2. Проведение добровольной, совместно с государственными и другими заинтересованными организациями экспертизы нормативно-технической документации, качества выпускаемой продукции и киноvideопоказа.

4.3. Формирование критериев и оценка творческого вклада отдельных работников кинотехнической науки и киноинженеров, а также групп и коллективов в развитие киноvideотехники и технологии, в совершенствование кинопоказа, механизацию и автоматизацию ручного труда, присуждение им призов, представление к другим поощрениям.

4.4. Заключение с государственными, кооперативными и общественными организациями и отдельными гражданами договоров на выполнение работ и услуг по киноvideобслуживанию в интересах деятельности Общества.

4.5. Рассмотрение конфликтных ситуаций внутри Общества и принятие по ним решений, входящих в компетенцию Общества, защита прав членов Общества в судах и арбитраже.

4.6. Выплата пособий и ссуд пенсионерам, многодетным семьям, семьям инвалидов и другим нуждающимся членам Общества из собственных средств.

4.7. Общество вправе осуществлять и другие виды деятельности, не запрещенные законодательством и не противоречащие данному Уставу.

Статья 5. ОРГАНИЗАЦИОННАЯ СТРУКТУРА

5.1. РКВТО является республиканским объединением, создается и действует на основе добровольности, равноправия ее членов, самоуправления, законности, гласности и строится по территориальному признаку. В структуре организации могут быть республиканские (в составе России), областные, краевые отделения, которые руководствуются в работе своими Уставами, не противоречащими настоящему Уставу.

5.2. Высшим руководящим органом Общества является Российская Конференция. Конференция созывается не реже одного раза в течение

пяти лет по решению Совета.

Конференция считается правомочной, если на ней присутствует не менее 2/3 избранных делегатов. Решение Конференции считается принятым, если за него проголосовало не менее половины присутствующих.

Внеочередная Конференция может быть созвана по решению не менее 1/3 республиканских, областных, краевых отделений Общества или по решению Совета.

5.3. Конференция РКВТО:

определяет основные направления деятельности Общества;

утверждает Устав, вносит в него дополнения;

избирает Совет, Ревизионную комиссию, Председателей Совета и Ревизионной комиссии;

устанавливает размеры членских взносов, принципы формирования и порядок расходов денежных средств;

заслушивает и обсуждает отчет о работе Председателей Совета и Ревизионной комиссии, принимает по ним соответствующее решение; принимает решение о реорганизации или ликвидации РКВТО.

5.4. В период между конференциями руководство Обществом осуществляется его Советом, избираемым тайным (открытым) голосованием делегатов конференции на пятилетний срок.

Численность членов Совета Общества (отделения) определяется Конференцией.

5.5. Главой Совета является его Председатель, избираемый Конференцией на пятилетний срок. Одно и то же лицо не может быть избрано на эту должность более чем на два срока.

Председатель Совета представляет Совету на утверждение кандидатов на пост заместителей Председателя (но не более трех).

5.6. Совет РКВТО:

избирает Председателя Правления на пятилетний срок;

заслушивает отчеты Председателя Правления; по необходимости создает постоянные и временные комиссии, рабочие группы и другие подотчетные ему органы;

решает вопросы организации и координации деятельности учреждений, организаций, предприятий, включая совместные, являющиеся собственностью РКВТО;

вносит предложения в руководящие государственные органы Российской Федерации, общественные организации по вопросам деятельности РКВТО;

осуществляет контроль за работой Правления и координирует работу отделений РКВТО;

согласовывает с Правлением Положение о

Правлении РКВТО, а также уставы отделений РКВТО и положения их исполнительных органов;

Совет РКВТО созывается его Председателем по мере необходимости, но не реже одного раза в год. Внеочередное заседание Совета РКВТО проводится по предложению не менее 1/3 его членов или Ревизионной комиссии.

Решение Совета принимается большинством голосов. В случае равенства голосов голос Председателя РКВТО является решающим. Решение Совета Общества считается правомочным, если в его заседании участвуют не менее 2/3 членов Совета.

5.7. Правление РКВТО:

рассматривает и решает вопросы деятельности Общества в соответствии со своим Положением.

5.8. Правление РКВТО правомочно решать вопросы на его рассмотрение, если в заседании участвует не менее 1/2 членов Правления.

Решения принимаются большинством голосов. При равенстве голосов голос Председателя Правления считается решающим.

При несогласии с принятым решением члены Правления РКВТО имеют право сообщить свое мнение Совету Общества.

5.9. Председатель Правления РКВТО:

руководит всей оперативной и текущей деятельностью РКВТО;

утверждает структуру и численность работников Правления РКВТО;

представляет на утверждение Совета нормативы по труду и размеры расходов на содержание аппарата, в том числе штатное расписание и персональные надбавки;

утверждает положения о структурных подразделениях Правления;

заключает договоры, контракты, соглашения, в том числе с иностранными фирмами, банками; на контрактной основе решает вопросы подбора, расстановки работников Правления, принимает к ним меры поощрения и взыскания;

без договоренности действует от имени Правления РКВТО, представляет его интересы в органах хозяйственного управления, суде, прокуратуре, арбитраже, распоряжается имуществом Правления РКВТО, выдает доверенности;

открывает в банках расчетные и другие счета, пользуется правом распоряжения средствами;

издает приказы, дает указания, обязательные для всех штатных работников Правления; информирует о проделанной работе членов Общества.

Статья 6. ЧЛЕНЫ ОБЩЕСТВА, ИХ ПРАВА

И ОБЯЗАННОСТИ

6.1. Членами РКВТО могут быть инженеры, техники, киномеханики, фильмопроверщики, мастера, слесари КИП и А киновидеосети и киновидеопроката, инженеры и техники кинопромышленных предприятий и киностудий, научные работники, преподаватели института киноинженеров, кинотехников, работники других кинотехнических специальностей. Коллективными членами РКВТО могут быть коллективы заинтересованных организаций, признающие и выполняющие Устав Общества и содействующие его развитию.

6.2. Граждане, желающие вступить в члены РКВТО, подают об этом письменное заявление, а коллективные члены — выписку из протокола собрания в выборный орган РКВТО.

Решение о принятии в члены Общества в период между конференциями принимается Советом Общества (Советом отделения) простым большинством голосов при наличии заявлений и уплате вступительных взносов.

Принятому в члены РКВТО выдается членский билет.

Отказ в приеме в члены РКВТО может быть обжалован в вышестоящие органы РКВТО.

6.3. Члены РКВТО имеют право:

избирать и быть избранными в состав выборных органов управления РКВТО;

получать информацию о работе органов и организаций РКВТО;

участвовать в обсуждении вопросов на собраниях и конференциях РКВТО, обращаться с предложениями, заявлениями и жалобами в вышестоящие органы Общества;

принимать личное участие в работе любого органа РКВТО, когда обсуждаются его предложения или его деятельность;

пользоваться в полном объеме правами, предусмотренными настоящим Уставом, независимо от стажа пребывания в Обществе. После выхода на пенсию член РКВТО имеет право оставаться в нем, сохраняя все права.

6.4. Члены РКВТО обязаны:

руководствоваться в своей деятельности Уставом РКВТО, соблюдать Устав РКВТО;

принимать активное участие в работе организаций РКВТО и мероприятиях, осуществляемых по его инициативе;

выполнять решения выборных органов РКВТО, принятые в пределах их компетенции;

своевременно уплачивать членские взносы.

6.5. В случае грубого нарушения членом РКВТО Устава может быть принято решение об исключении его из членов РКВТО, которое считается принятым, если за него проголосовало не менее 2/3 членов выборного органа.

Исключенный из членов РКВТО имеет право подать апелляцию в соответствующую Ревизионную комиссию в течение месяца.

6.6. Прекращение членства в Российском кино-видеотехническом Обществе производится:

по личному письменному заявлению члена РКВТО;

в случае исключения из членов РКВТО;

в случае смерти члена РКВТО.

Статья 7. ФИНАНСОВО - ХОЗЯЙСТВЕННАЯ ДЕЯТЕЛЬНОСТЬ

7.1. Денежные средства и имущество Общества формируются за счет:

20 %-ных отчислений отделений РКВТО от вступительных, ежегодных взносов членов Общества;

поступлений отчислений от прибыли хозрасчетных формирований, связанных с Обществом договорными отношениями;

добровольных отчислений организаций и взносов частных лиц;

доходов от издательской деятельности и рекламы научно-технических достижений;

прочих поступлений деятельности Общества, не противоречащих Уставу и Закону.

7.2. Денежные средства поступают на счета Общества и отделений РКВТО.

7.3. Расходование финансовых ресурсов осуществляется на основании сметы, утвержденной Советом Общества (Советом местного отделения).

Средства Общества расходуются:

на осуществление различных программ, содействующих реализации уставных задач и целей;

на содержание исполнительного аппарата;

на административно-хозяйственные и культурно-бытовые нужды;

на подготовку, переподготовку и повышение квалификации кадров;

на другие текущие нужды Общества и его отделений, связанные с выполнением уставных целей и задач.

Средства Общества не могут перераспределяться между его членами и используются только для выполнения уставных задач.

7.4. Общество не несет ответственности по обязательствам республиканских, краевых, областных отделений и других предприятий Общества, являющихся юридическими лицами. Отделения и другие предприятия РКВТО не несут ответственности по обязательствам Общества.

Статья 8. РЕВИЗИЯ И ПРОВЕРКА ДЕЯТЕЛЬНОСТИ РКВТО

8.1. Ревизия деятельности РКВТО осуществляется Ревизионной комиссией РКВТО, избираемой Конференцией на пятилетний срок.

В состав Ревизионной комиссии не могут быть избраны члены Совета или Правления РКВТО, а также другие лица, занимающие какие-либо штатные должности в Обществе.

В ходе выполнения возложенных на Ревизионную комиссию функций комиссия может привлекать экспертов из числа лиц, не занимающих каких-либо штатных должностей в РКВТО.

Ревизии проводятся по плану, утвержденному Ревизионной комиссией.

8.2. Ревизионная комиссия работает на общественных началах. Оплата может производиться только в размере фактических расходов, вызванных проведением ревизии. Все расходы, связанные с деятельностью комиссии, относятся за счет средств Правления и должны предусматриваться в ее смете.

Ревизионная комиссия проверяет соблюдение Правлением, Советом Общества законодательных актов, регулирующих деятельность РКВТО, постановку внутри Общества контроля кредитных, расчетных, валютных и других операций, проведенных Правлением в течение проверяемого срока (сплошной проверкой или выборочно), состояние кассы и имущества.

Ревизионная комиссия представляет Конференции, а между конференциями — Совету, в копии — Правлению отчет о проведенной ревизии, сопровождаемые в необходимых случаях рекомендации по устранению недостатков, а также заключение о действительном состоянии дел в Правлении.

Статья 9. ПРЕКРАЩЕНИЕ ДЕЯТЕЛЬНОСТИ

9.1. Прекращение деятельности РКВТО может быть произведено путем реорганизации (слияния, присоединения, разделения) или его ликвидации.

Реорганизация РКВТО осуществляется по решению Конференции. Регистрация уставов вновь образованных после реорганизации общественных объединений осуществляется в порядке, установленном Законом.

Ликвидация РКВТО осуществляется по решению Конференции либо на основании и в порядке, предусмотренных Законом.

Имущество РКВТО, ликвидированного по решению Конференции, направляется на цели, предусмотренные его Уставом.





в репертуаре

Давно уехавший из нашей страны режиссер Михаил Калик (известный по фильмам «Человек идет за солнцем», «До свидания, мальчики!», «Любить») написал сценарий и поставил картину-воспоминание **«И ВОЗВРАЩАЕТСЯ ВЕТЕР...»** (Фонд развития кинематографии, ст. «Зодиак», «Беняев констракшн компани» — США, 14 ч., цв., кдс), где передает собственные впечатления детства, ранней юности, эвакуации во время войны, учебы во ВГИКе, размышляет о событиях далеких лет хрущевской оттепели. Среди исполнителей — Алла Балтер, Борислав Брондуков, Владимир Валов, Эммануил Виторган, Станислав Говорухин.

Главный герой фильма **«НЕВОЗВРАЩЕ-НЕЦ»** (ст. «Троицкий мост», цв., 13 ч., кдс) — популярный тележурналист, которому неизвестный передал секретные документы и планы готовящегося военного переворота в стране. Одержимый идеей предупредить о трагических событиях, он становится «прокаженным» для окружающих... Поставил фильм Сергей Снежкин — по сценарию, написанному им совместно с Александром Кабаковым (автором одноименного бестселлера). В ролях — Юрий Кузнецов, Надежда Живодерова, Николай Еременко-старший, Юрий Оськин, Виктор Аристов.

В основе сюжета фильма **«КАРАВАН СМЕРТИ»** (ст. «Ментор синема», цв., 8 ч., кдс) — столкновение отряда пограничников с диверсионной группой, перешедшей

границу. По сценарию Геннадия Орешкина поставил картину Иван Соловов. В ролях — Александр Панкратов-Черный, Борис Хмельницкий, Виктор Павлов, Елена Кондулайнен, Джамия Агамуратова.

Новая работа молодого режиссера Валерия Тодоровского (он же и автор сценария) **«ЛЮБОВЬ»** (ст. им. М. Горького, ст. ТТЛ, ст. Зодиак, цв., 11 ч., кдс) — о романтической любви вчерашних школьников. В фильме заняты Евгений Миронов, Наталья Петрова, Дмитрий Марьянов, Татьяна Скороходова.

В Москву после многолетнего отсутствия возвращается известный дирижер, мировая знаменитость. Познакомившись с дочерью своего давнего друга, талантливой пианисткой, он начинает вместе с ней выступать. И вот между ними возникает взаимное чувство... Такова сюжетная канва мелодрамы **«СЛЕД ДОЖДЯ»** (ЭПТО «Эгида», цв., 10 ч., кдс). В качестве режиссера дебютировал Владимир Нахабцев-младший. Сценарий создали Сергей Белошников и Надежда Смирнова (она же — исполнительница главной женской роли). В картине снялись Юозас Будрайтис, Леонид Куравлев, Екатерина Васильева, Евгений Герцаков.

Еще одна мелодрама, **«БЕГУЩАЯ МИШЕНЬ»** («Казахфильм», цв., 9 ч., кдс), рассказывает о встрече на железнодорожном переезде двоих одиноких людей — пожилой женщины, работающей на этой станции, и студента, скрывающегося от преследования властей. Режиссер — Талгат Темнов, он же — соавтор сценария, написанного вместе с Олегом Манджиевым. В главной роли — Нонна Мордюкова. Другие исполнители — Канат Ахатов, Ашир Чокубаев, Жанат Чайкина, Раймбек Сейтменов.

В основе сюжета картины **«ЛЮБОВНИКИ ДЕКАБРЯ»** (фирма «Скиф студио», цв., 10 ч., кроме детей до 16) — традиционный треугольник: муж, жена и любовник. По сценарию Марины Дроздовой и Александра Киселева фильм поставил Калыкбек Салыков. В ролях — Вячеслав Баранов, Юлия Тархова, Виталий Петров, Райхан Айкожанова, Людмила Дмитриева.

Герои психологической мелодрамы **«ГРАФИНЯ»** (ОХК «Логос», цв., 8 ч., кдс) — молодой талантливый писатель и обычная женщина, далеко не юная, но сохранившая красоту и обаяние. Возникшее между ними чувство становится для обоих серьезным испытанием... Режиссер — Дмитрий Шинкаренко. Авторы сценария — Людмила и Ва-

Кдс — кроме специальных сеансов для детей.

лерий Демины. Среди актеров — Людмила Чурсина, Евгений Сидихин, Владимир Аникин, Александра Захарова, Ольга Аросева.

В ленте **«УСТАВШИЕ»** (ЭМТО «Дебют» «Мосфильма», цв., 8 ч., ксдс) — драма потерянного поколения, разочаровавшегося в идеалах юности, страдающего от равнодушия и нравственной усталости. Герой картины — молодой врач, жизнь которого на экране показана параллельно с жизнью его деда, белогвардейского офицера. Режиссер — дебютант Адель Аль-Хадада. Он же участвовал в создании сценария (его соавторы — В. Пугашкин и Р. Мельничук). В ролях — Виталий Бабенко, Ольга Шукшина, Александр Терешко, Елена Фадеева, Евгения Додина.

Неординарные и трагические судьбы главных действующих лиц картины **«ПЛУТОНИЙ-239»** (А/О «Полиимпекс» при уч. «Беларусьфильма», цв., 8 ч., ксдс) — водителей, перевозящих смертоносные грузы на атомной станции, — тесно переплетены с проблемами безопасности атомной энергетики. Сценарий и режиссура Зыгмунта Мальяновича. Исполнители — Ежи Камас, Ежи Мольга, Татьяна Сосна-Сарно.

Самобытному азербайджанскому поэту-песеннику Вахиду, который жил в 30—40-е годы нашего столетия, посвящена картина **«ГАЗЕЛХАН»** (ст. «Ама-фильм», совместное с Германией предприятие «Бакуинвест», цв., 16 ч., ксдс). По собственному сценарию поставил ленту Шахмар Алекперов. В ней заняты Логман Керимов, Мирана Агаев, Гаида Омарова, Нюбар Новрузова.

Историческая картина **«ГИБЕЛЬ ОТПАРА»** («Казахфильм», 17 ч., ксдс) повествует о событиях XIII века, когда центр кочевой цивилизации древний город Отрар был осажден монгольскими завоевателями. Недавно на кинофестивале в Монреале эта работа была удостоена премии ФИПРЕССИ. Режиссер — Ардак Амиркулов. Авторы сценария — Светлана Кармалита и Алексей Герман. В ролях — Доха Кыдыралиев, Тунгышбай Джаманкулов, Болотбек Бейшеналиев.

В основе фабулы ленты **«ГЛАС ВОПИЮЩИЙ»** («Арменфильм», цв., 14 ч., ксдс) — судьба странствующего в поисках истины и смысла жизни армянского монаха. Режиссер — Виген Чалдранян (он же — исполнитель главной роли). Автор сценария — Агаси Айвазян. В съемках участвовали Микаэл Погосян, Марине Гукасян, Карен Джанибекян.

Картина **«ПАПА, УМЕР ДЕД МОРОЗ»** («Ленфильм», ст. Первого и экспериментального фильма, 8 ч., ксдс) создана по мотивам повести А. К. Толстого «Семья Вурдалака», действие которой, перенесенное на современную почву, приобрело ироническую окраску. Главный герой приезжает в деревню и попадает в необычный мир, населенный странными людьми, не понятными ему и не понимающими его. Поставил фильм Евгений Юфит по сценарию, написанному им совместно с Владимиром Масловым. В ролях — Анатолий Егоров, Иван Ганжа, Людмила Козловская, Борис Ильясов, Максим Грибов.

В основе сюжета детектива **«КРЫСЫ, ИЛИ НОЧНАЯ МАФИЯ»** (ТО «Ритон», цв., 9 ч., ксдс) — реальные факты: выступление московских таксистов против поборов и бесчинства рэкетиоров. Режиссеры и сценаристы — Юрий Музыка и Евгений Васильев. В картине снялись Мартиньш Вилсонс, Иван Рыжов, Наталья Полищук, Александр Яковлев, Иван Аракелов.

Остросюжетная лента **«СЧАСТЛИВОГО РОЖДЕСТВА В ПАРИЖЕ!»** (Центр творческой инициативы ЛО СФК, цв., 8 ч., кроме детей до 16) рассказывает о компании обаятельных злоумышленников, которые вымогают деньги у уважаемых мужчин. Неожиданно эта «деятельность» юных красавиц трагически обрывается... Поставила фильм по своему сценарию Ольга Жукова. Среди актеров — Алика Смехова, Владимир Толоконников, Соня Клименко, Юлия Лобанова, Инна Хрулева.

В центре политического детектива **«ТЕЛОХРАНИТЕЛЬ»** (А/О «Пирамида — Менап», ст. им. А. Довженко, ст. «Радуга», цв., 9 ч., кроме детей до 16) — судьба человека, отвечавшего за безопасность первых лиц государства в брежневские времена. Однажды он попытался разрушить порочную систему и тем самым подписал себе смертный приговор... Постановщик — Анатолий Иванов. Автор сценария — Сергей Валяев при участии Н. Ильинского. В главной роли — Владимир Селихов. Другие актеры — Николай Прокопович, Александр Мартынов, Георгий Дрозд, Ирина Феофанова, Александр Игнатуша.

В основе комедии положений **«VENIKS. ПОЛОВЫЕ ЩЕТКИ»** (Ассоциация «Новое время», 14 ч., цв., кроме детей до 16) — злоключения молодого художника, страстного поклонника женщин, который стремится любыми способами поправить свое финансовое

положение. Режиссер и автор сценария — Иван Васильев. В ролях — Ольга Жулина, Евгений Редько, Александр Лазарев, Светлана Немоляева, Екатерина Дурова, Валентина Григорьева, Георгий Милляр.

Алкоголик со стажем, то и дело попадающий в различные, порой непредсказуемые ситуации, — главное действующее лицо эксцентрической комедии **«ЧЕРТОВ ПЬЯНИЦА»** (ПТО «Грааль», цв., 8 ч., ксдс). Поставил ее по своему же сценарию Юрий Манусов. В актерском ансамбле — Спартак Мишулин, Петр Щербаков, Наталья Хархорина, Вадим Захарченко, Валерий Войтюк, Юрий Саранцев.

История сельского труженика, обманутого и обобранного советской властью, но не смирившегося и готового трудиться на собственной земле, — в центре киноповести с элементами трагикомедии **«ПОКА ГРОМ НЕ ГРЯНЕТ»** (ТХО «Скифы» Екатеринбургского отд. КФ, цв., 14 ч., ксдс). Режиссер — Евгений Васильев. Авторы сценария — Леонард Толстой и Иосиф Богуславский. В ролях — Сергей Паршин, Екатерина Васильева, Михаил Глузский, Лариса Данилина, Юрий Кузьменков.

Юным зрителям адресована новая работа Владимира Грамматикова — **«СКАЗКА О КУПЕЧЕСКОЙ ДОЧЕРИ И ТАИНСТВЕННОМ ЦВЕТКЕ»** (ст. им. М. Горького, ТО «Контакт», СП «Старлайт», «Альянс-фильм», «Юниссифильм», цв., 8 ч.). Сценарий по мотивам замечательной сказки Сергея Аксакова «Аленький цветочек» написали Иван Бирюков и Вильям Олдридж при участии Валерия Залотухи и Елены Лобачевской. В персонажах перевоплотились Екатерина Темникова, Руслан Шегуров, Владимир Городничев, Юлиана Иванова, Анастасия Яковлева, Егор Грамматиков.

Новая лента Александра Згуриди и Наны Клдиашвили **«СОБАЧЬЕ СЧАСТЬЕ»** (ТО «Орбита», «Центрнаучфильм», цв., 7 ч.) повествует об удивительной дружбе мальчика и рыжего пуделя по кличке Малыш, однажды потерявшегося в большом городе. Среди исполнителей — Дима Мосолов, Надежда Бутырцева, Александр Овчинников, Николай Ермаков.

О приключениях в огромном городе другого симпатичного песика — Шена, посланца далекого созвездия, — рассказывает комедия **«ЩЕН ИЗ СОЗВЕЗДИЯ ГОНЧИХ ПСОВ»** (ТО «Ладья», цв., 7 ч.). Режиссер — Эдуард Гаврилов. Он же и писатель-

ница Лилия Неменова (в основе сценария — ее одноименная повесть) сочинили киносказку. А героев сыграли Борис Шувалов, Евгения Добровольская, Вера Воронкова, Валентин Смирнитский, Спартак Мишулин.

Теперь о **зарубежных** фильмах.

Венгерская лента **«ВЕРА АНГИ»** (цв., 10 ч., исключая теле-, видеоправа, кроме детей до 16) удостоилась многих наград и призов на кинофестивалях в Канне, Сан-Себастьяне, Чикаго, Риме, а в ряде стран — почетного титула «лучший иностранный фильм года». В основе сюжета — судьба молодой женщины, любовь которой была подвергнута серьезному испытанию, а потом и вовсе искалечена эпохой 40—50-х годов, загонявшей «в подполье» все человеческое в людях. Режиссер — Пал Габор (с его творчеством наши зрители познакомятся впервые). В ролях — Вероника Папп, Эржи Пастор, Тамаш Дунай, Ева Сабо.

Несколько лет назад мы с удовольствием смотрели фильм знаменитого французского режиссера-комедиографа Клода Зиди «Откройте, полиция!». И вот на экране — продолжение полюбившейся ленты, **«КТО КОГО?»** (каш., цв., 11 ч., ксдс). Зрителей ожидает встреча со старыми знакомыми — парочкой незадачливых полицейских в исполнении Филиппа Нуаре и Тьерри Лермита.

Герои американской картины **«ЛУЧШИЙ ИЗ ЛУЧШИХ»** (цв., 10 ч., исключая теле-, видеоправа, ксдс) — члены сборной команды США по каратэ, которым предстоит труднейший матч с южнокорейскими профессионалами... Режиссер — Боб Рэдлер. В ролях — Эрик Робертс, Джеймс Эрл Джонс, Салли Керкленд.

Герой фильма **«СУПЕРАГЕНТ АЛЕКС ПРОТИВ ГАНСТЕРОВ»** (США, цв., 8 ч., кроме детей до 16) получает секретное задание похитить профессора, открывшего новые нефтяные месторождения, и переправить его за границу... Режиссер — Андреа Калиа. В ролях — Ларри Даниэльс, Хелен Натаниэль, Алкис Джинакис.

Любители кун-фу с удовольствием посмотрят остросюжетную американскую ленту **«ЧЕСТЬ И КРОВЬ НИНДЗЯ»** (цв., 9 ч., кроме детей до 16). Герою ее удается обезвредить опасного преступника, которым оказался... инспектор полиции. Режиссер — Годфри Хо. Роли исполняют Брюс Байрон, Пьер Трамбле, Ричард Берман.

Внешнеторговое объединение киноконцерна «Мосфильм»
представляет новый американский боевик

«Назад в СССР»



...1991 год. Американский турист Арчер, стремясь понять загадочную и неизвестную Россию — настоящую, а не лубочную, оказывается «на дне» московского общества, среди заправил черного бизнеса и контрабандистов. Молодого человека втягивают в запутанную интригу, связанную с похищением и вывозом за рубеж бесценной русской иконы, обвиняют в воровстве и даже в убийстве.

Когда американское посольство и столичная милиция бросают Арчера в беде, ему неожиданно протягивают руку помощи сомнительные, на первый взгляд, благодетели: местные мафиози, дельцы подпольного бизнеса, загадочная русская девушка Лена... И последний день пребывания американца в Москве превращается для него в невероятный поединок между добром и злом, светом и тенью...

Режиссер — Деран САРАФЬЯН.

Автор сценария — Линдсей СМИТ при участии Илмара ТАСКИ.

В ролях — Фрэнк УЭЛЛИ, Наталья НЕГОДА, Роман ПОЛАНСКИЙ.

По вопросам проката обращайтесь по адресу: 119858 Москва, Мосфильмовская ул., 1. Телефоны для справок: 143-86-04, 143-93-63.

Владимир Грамматиков



Не сразу определился он в своем призвании. Окончив школу, пошел сначала в технический вуз. Однако увлекся не науками, а ... самодеятельностью. И через полтора года бросил институт. Поступил в Театр-студию пантомимы и почти одновременно — в ГИТИС. Сценическая жизнь, насыщенная гастрольями, увя, не оставила времени на учебу. Пришлось и на этот раз со студенческой скамьи расстаться. А тут — призыв в армию. С группой сопровождения военных грузов довелось рядовому Грамматикову исколесить за три года почти всю страну: жизнь, людей узнать, впечатлений набраться. Созрело дерзкое желание стать кинорежиссером. И завершив службу, отнес он заявление во ВГИК. Но — не приняли. Следующей осенью — снова осечка. Еще через год — тот же результат. Только с четвертого захода прорвался!

Пока не подпускал заветный вуз, Вла-

димир не позволял себе расслабляться, поддаваться унынию. Драгоценная школа пантомимы помогла реализовать свои силы в качестве режиссера-хореографа — при постановке ряда спектаклей на столичной сцене и на периферии. А главное событие той его поры — дебют на экране. Впервые мы увидели Грамматикова в «Не самом удачном дне» — в роли Гранатикова, специально для него написанной. Почти сразу последовали Волошин в фильме «Я солдат, мама», Марфутенко — «Это было в разведке» (более поздние актерские работы — Джойс в «Острове сокровищ», тренер — «Ни слова о футболе», корреспондент — «Риск — благородное дело», Павлик в «Шестом» и др.).

Итак, во ВГИК пришел 29-летний молодой человек, к будущей профессии подготовленный и жизненным, и творческим опытом.

«Во время занятий Володя старался придумать что-то интересное, необычное. Его актерские и режиссерские этюды отличались своеобразием, великолепным владением пластикой, точностью и выразительностью», — отзывался о своем ученике известный мастер Е. Зиган. Он-то и посоветовал Грамматикову поработать с детьми.

Его первая курсовая работа — немой этюд по рассказу А. Чехова «Злой мальчик». Затем — сюжет для «Ералаша» («Полночный крик»). Дипломная короткометражка — «Тайфун, фас!» по рассказу Ю. Сотника о юных дрессировщиках пса. Детский материал — особенный, требующий открытости стихии игры и фантазии, душевной щедрости, легкости в общении. Это отвечало органике Грамматикова, и его студенческие работы получились очень удачными. Он был распределен на киностудию имени М. Горького.

«Фильм «Усатый нянь» дался мне с огромным трудом. Первая самостоятельная картина и столько экспериментов!» — признается Владимир Александрович. Сценарий (А. Вейцлера и А. Мишарина) попал к нему случайно: заболел постановщик фильма, и попробовать свои силы предложили новичку. Работа предстояла непростая. Персонажи — совсем маленькие, дошколята. Легко ли найти на их роли исполнителей? Герой — непутевый Кешка, вчерашний десятиклассник, взятый в детсад ночной няней, должен был уметь не только петь, плясать да на гитаре играть, но и проказничать с малышкой на равных. Требование контактности с трехлетками ока-

залось камнем преткновения для многих претендентов на роль. Но, наконец, нашелся такой, который все сумел, — театраль- ный артист Сергей Проханов. А на роли «бармалейчиков» Грамматиков отобрал самых озорников, полагая, что они-то никакой камеры не постесняются. Так и случилось.

Таланты Кешки дружно оценили зрите- ли — от малолеток до бабушек и деду- шек. «Но «усатым нянем», — признает исполнитель этой роли, — прежде всего был, конечно, сам режиссер. Не только потому, что у него прекрасные усы, но прежде всего именно он был воспитателем, орга- низатором, затейником, утешителем...» Наз- вание фильма надолго слилось на кино- студии с фигурой молодого человека в джин- сах, вечно окруженного галдящей ватагой малышей, которых он играючи умел пре- вратить в послушных исполнителей своей воли.

Фильм удостоился призов зрителей и жи- ри на I ВКФ молодых кинематографистов.

Случаен ли успех дебютанта, должна бы- ла прояснить следующая его работа. И вот она — «Шла собака по роялю». Снова — комедия, но не эксцентрическая, как пер- вая, а лирическая. Про деревенскую дев- чонку Таньку Канарейкину, которой в 16 лет захотелось чего-то необыкновенного. При- шла пора влюбиться...

Но в кого? Не в одноклассника же Миш- ку? Ее избранник должен быть каким-то необычным. И он вдруг явился. Призем- лился на полянке вертолет, и вышел из него молодой летчик. Сел на пенек и заиграл... на трубе. А глаза — такие грустные, загадочные... Что тут началось! Какую бурную деятельность развернула Танька! Да все невпопад, кувырком! И... выдохлась, отступила.

Прелестная, с легкой иронией проза Виктории Токаревой (автора рассказа и сценария) нашла в лице молодого режис- сера тонкого интерпретатора. С улыбкой сумел передать он ту дивную пору юности, когда кажется, что весь мир принад- лежит только тебе и солнце, появляясь на горизонте, говорит персональное «Здравствуй», а голова полна всяческих причуд и несуразиц (в общем — собака ходит по роялю).

Фильм был отмечен почетными приза- ми и у нас, и за рубежом.

Избрав сферой своего творчества кино для юных зрителей, Грамматиков взял на се- бя и ответственность за подрастающее поко-

ление. Морально воспитанный человек никогда не перешагнет через моральные устои — вот что питало его граждан- скую позицию. А дабы уйти от отпу- гивающей прямой назидательности, искал он в арсенале экранных средств наиболее привлекательные для ребячьего вообра- жения.

«Дико приключенческий. Жутко фанта- стический. Страшно музыкальный. Сказоч- ный детектив», — гласили титры его ново- го фильма «Руки вверх!» по книге Л. Да- выдычева, где «врагом номер один» объяв- лялась детская леность. Это была история о том, как собрался тайно покорить мир один полковник — без танков и самолетов, а всего лишь с помощью препарата «бал- дин», призванного с детства обратить лю- дей в равнодушных бездельников. Пону- чительные уроки режиссер постарался пре- поднести в заманчивой упаковке, исполь- зуя элементы пародии и трюковой экс- центрики, вводя погони и перестрелки, изобретательно сталкивая фантастику с реальностью. Чего стоит хотя бы реше- ние сцены случайного «оболванивания» героини Татьяны Пельтцер, из робкой ба- були неожиданно превратившейся в воин- ствующую фурию, взгромоздившуюся на ме- таллоломную кровать и с гиканьем мча- щуюся по городу, аки ведьма на метле!

Мы уже успели убедиться в склонно- сти молодого режиссера к юмору, как и в том, что улыбка Грамматикова может

«Усатый нянь»



быть разной. И очередной его фильм явился тому подтверждением. Снова — комедия, на этот раз — лирико-ироническая. Тему первой любви, поэтически воспетую в литературе и на экране, режиссер (со сценаристом П. Лунгиным и сопостановщиком В. Фетисовым) решил обыграть по-своему, отбросив традиционный ореол романтики. Здесь — «Все наоборот» (так и называется картина).

«Я признаю любовь с первого взгляда. Ну, пусть это будет как вспышка», — заявляет готовность к серьезному чувству десятиклассник Андрей (арт. Михаил Ефремов) и останавливает свой выбор на сверстнице Наташе (Ольга Машная). Упоительное путешествие нежных влюбленных в город на Неве, клятвы в нерасторжимости сердец, сладостный плен иллюзий о счастливой совместной жизни, энергичная борьба со злодеями-родителями и... взаимное охлаждение. В общем, замахнулись герои на лавры Ромео и Джульетты, да не потянули! Прозвучавший с экрана призыв не торопиться связывать себя брачными узами, не успев разобраться в чувствах, был услышан. Фильм вызвал живой отклик.

Во всех лентах Грамматикова много музыки, и не случайно. Ее он считает важным каналом связи со своим зрителем. И находит единомышленника в лице талантливого композитора Алексея Рыбникова. Вместе они работали над картинами «Усатый нянь», «Шла собака по роялю», «Руки вверх!». Высшей ступенью этого содружества явилась музыкальная кинодрама «Звезда и Смерть Хоакина Мурьеты» по рок-опере композитора и пьесе в стихах П. Грушко.

Первооснова повествования — драматическая кантата чилийского поэта Пабло Неруды о давних событиях в истории народа его страны, когда тысячи чилийцев устремились в Калифорнию, прослышав о залежах золота. Среди искателей счастья — и молодой Хоакин. Правда, его влечет не столько жажда богатства, сколько романтическая надежда на встречу со своей Звездой. И явилась она на корабле, в облике прекрасной Тересы. Но рядом уже кружил призрак Смерти. «Там, где пахнет золотом, пахнет и свинцом», — пророчит она. И вот первая ее добыча — Тереса, преданная страшному поруганию на чужбине. Хоакин встает на путь мести — за жену, за их неродившегося ребенка, за униженных сооте-

чественников. Но пробил час благородного разбойника, и его кровью упиалась Смерть.

«Убежден: рок в кино должен звучать не только для развлечения молодежи, на этом близком и понятном языке можно говорить о серьезных проблемах дня» — позиция режиссера. В экранной истории он стремился акцентировать две важные мысли: насилие порождает насилие, а разрыв связей с родной землей губителен.

Итак, родилась первая отечественная кинорок-опера. Критика высоко оценила творческий эксперимент, отметив мастерство режиссера, сумевшего добиться интересного сочетания театральной стихии, народного балагана и современного мюзикла, высокий уровень операторской работы Александра Антипенко, актерские достижения Александра Филиппенко (Смерть) и Андрея Харитоновна (Хоакин). Грамматиков был удостоен почетного приза XVI ВКФ.

Работа над этим фильмом всколыхнула интерес художника к урокам истории. К страницам прошлого, но уже отечественного обращается он в картине «Вера, Надежда, Любовь» (по сценарию В. Залотухи, снова — в содружестве с А. Рыбниковым и А. Антипенко). Но, взявшись за традиционную для советского кинематографа тему гражданской войны, разрабатывает ее в необычной тональности. Повествование о том, как идут в начале боевых 20-х из далекой уральской дере-

«Шла собака по роялю»



вушки в Москву два Ивана, подернуто какой-то странной дымкой — словно взгляд на минувшее через замутненное стекло. Герои — крестьянин в солдатской шинели и подросток, наделенный поэтическим даром, — фигуры реальные и символические одновременно: Солдат и Поэт. Очень разные они. Один (арт. Владимир Стеклов) — крепкий, привычный ко всему. Другой (Сергея Бобровский) — хрупкий, чистый, незащищенный. С трудом находят они общий язык, но все же сближаются. Оба связывают со столицей светлые ожидания. И вот финал: Ивана отправляют на фронт, а Ваню — в детдом. Что же с музой его? Смят нежный росток. Стихи не пишутся. Остались ли в сердцах героев те Вера, Надежда, Любовь, что объединяли их в пути по истерзанной страданиями земле? Картина не дает ответа. Вопрос адресован нашему воображению...

Так ли раньше говорилось о том легендарном времени? Сомнительность позиции авторов фильма, естественно, не вызвала восторгов в официальных кругах. Он прошел в прокате незаметно. А ведь создан был всего шесть лет назад. Но время смелых переоценок наступило совсем недавно...

А потом — снова возвращение режисера в страну детства: «Я давно хотел сделать сказку. Сказка помогает говорить об очень серьезных вещах. Проблемы, которые затрагивает Астрид Линдгрен в своем

«Мио, мой Мио»



творчестве, вполне актуальны и сегодня... Поэтому я принял предложение шведских кинематографистов снять фильм по ее книге «Мио, мой Мио», которая в Швеции популярна и любима не менее, чем история про Карлсона и Пеппи Длинный-чулок».

...Плохо живется мальчику у приемных родителей. Не хватает тепла, любви, участия. И однажды происходит чудо: волею джинна отправляется он в сказочное королевство, которым правит его родной отец. Однако на пути в Желанную страну — множество препятствий. Мио мал и слаб, но одержимость мечтой и поддержка добрых сил помогают ему все преодолеть и обрести, наконец, отчий дом.

Картина постановочно непростая, очень зрелищная и эмоциональная, воздействующая и на малышей, напряженно следящих за опасными приключениями героя, и на взрослых, не остающихся равнодушными к теме детского одиночества. Впрочем, все фильмы Грамматикова с маленькими персонажами обращены и к родителям. Режиссер стремится как бы сблизить их с детьми, призывает сообща решать непростые ребячьи проблемы.

По-прежнему волнует художника и мир взрослеющей юности, где так много опасных переулков и коварных тупиков. Он создает драматический фильм с обманчиво нестрашающим на улыбку названием «Сестрички либерти» — впервые в его творчестве без права показа на специальных детских сеансах.

Двойняшки-пэтэушницы попадают в орбиту странных опытов одного художника, одержимого маниакальной идеей возродить модный в России начала века стиль модерн (либерти). Покоренные изысканными манерами Сержа, сестрички поддаются его фантазиям и становятся жертвами мнимого интеллигента. Фильм не так прост, как может показаться на первый взгляд. «Для меня во всей этой трагической истории главными были два плана, — поясняет суть картины режиссер. — Наши героини — двойняшки, что принципиально. Они вылуплены из одного яйца, представляют неразсторжимое целое. И пока вместе — жизнестойки, способны одолеть все невзгоды. Но как только единое дает трещину — тряпки ли не поделили, мужчину, обе становятся уязвимыми. Одну девочку постигает смерть физическая, другую — духовная. Второй план повествования связан со

кино в датах

значением корней в судьбе человека. Насильственное отторжение его от родной среды, искусственное перенесение в иную — губительно. Все равно что вырвать растение и пересадить в другую почву. Оно не даст корней». На смотре европейского кино в Роттердаме эти два плана были отчетливо прочитаны. Фильм получил высокую оценку.

Последняя работа Грамматикова — неожиданная по нынешним временам, лирическая киносказка «О купеческой дочери и таинственном цветке» по мотивам знаменитого «Аленького цветочка». На экране много музыки (композитор — Алексей Муравьев). В главных ролях — очень симпатичные дебютанты, которым по 13 лет, как и их героям. Да, да, аксаковские персонажи заметно помолодели.

Дети получили прекрасный подарок, столь редкостный сегодня, когда все работают только на рынок. Впрочем, именно у рыцарей детского экрана есть перспектива. Еще долго будет нужен нам замечательный «усатый нянь» по имени Владимир Грамматиков — и детям, и внукам, и правнукам нашим. Ибо поре детства всегда созвучна та атмосфера игры и веселого озорства, добра и света, что живет во многих лентах уважаемого юбиляра (1 июня ему исполнится 50).

Творческий азарт, вкус к нестандартности, свойственные этому художнику, питают наш не утихающий к нему интерес. Талантливому режиссеру удалось найти верную интонацию разговора и с дошколятами, и с подростками, и с юношеством, подобрать ключи к созданию «семейного» фильма. В стремлении овладеть многоликой пластикой киноязыка освоено им немало жанров. Каким же предстанет непредсказуемый Грамматиков в очередной своей картине? Веселым или задумчивым? Эксцентричным или лиричным? Поэтом или философом?..

С. ПЕТРОВА

ИЮНЬ

1 — 50 лет со дня рождения режиссера **Владимира Грамматикова** («Усатый нянь», «Шла собака по роялю», «Руки вверх!», «Все наоборот», «Звезда и Смерть Хоакина Мурьеты», «Вера, Надежда, Любовь», «Мио, мой Мио», «Сестрички либерти», «О купеческой дочери и таинственном цветке»). 2 — 70 лет со дня рождения актера **Станислава Чекана** («Сын полка», «Испытание верности»⁴, «На подмостках сцены»⁴, «Борец и клоун»⁴, «Две жизни», «Верьте мне, люди», «Эскадра уходит на запад», «Рабочий поселок», «Мы, русский народ», «Два билета на дневной сеанс», «Таинственный монах», «Повторная свадьба», «Шторм на суше», «Победитель», «Развлечение для старичков», «Судьба», «Гонки без финиша», «Инкогнито из Петербурга», «Любовь земная», «В мертвой петле», «Виринея», «Бриллиантовая рука», «Дикий мед», «Маленький беглец», «Первый троллейбус», «Человек-амфибия», «Чудотворная», «Жизнь прекрасна», «Серебряные озера», «Очень важная персона», «Первая конная», «Тайна Золотой горы»). 3 — 70 лет со дня рождения французского режиссера **Алена Рене** («Ван Гог», «Герника», «Гоген», «Статуи тоже умирают», «Хиросима, моя любовь»^{*}, «Провидение», «Мой американский дядюшка»^{*}, «Жизнь — роман», «Любовь до смерти», «Мелодрама»^{*}, «Я хочу домой»). 5 — 55 лет со дня рождения режиссера **Марка Осепьяна** («Три дня Виктора Чернышова», «Иванов катер», «Возвращение чувств», «Ришад — внук Зифы», «Однолюбы», «Стеклянный лабиринт»). 8 — 35 лет со дня выхода на экран фильма **«Мальва»** (реж. В. Браун). 14 — 90 лет со дня рождения режиссера **Николая Экка** (1902—1976), наиболее известный фильм которого — «Путевка в жизнь». 16 — 40 лет со дня премьеры фильма-спектакля **«Живой труп»** (реж. В. Венгеро). 18 — 90 лет со дня рождения режиссера **Бориса Барнета** (1902—1965), постановщи-

⁴ — фильмы, имеющиеся только в централизованном фонде;

* — зарубежные фильмы, бывшие в нашем прокате.



ка фильмов «Девушка с коробкой»⁴, «Окраина», «Подвиг разведчика», «Борец и клоун»⁵ (совм. с К. Юдиным) и актера («Необыкновенные приключения мистера Веста в стране большевиков»⁶, «Мисс Менд»⁷, «Подвиг разведчика», «Потомок Чингисхана»). 20 — 65 лет со дня рождения режиссера мультипликационного кино **Вячеслава Котеночкина** («Мы такие мастера», «Следы на асфальте», «Лягушка-путешественница», «Межа», «Старый трамвай», «Кто получит приз?», «Ну, погоди!» (серия фильмов), «Он попался!», «Пророки и уроки», «Старая пластинка», «Песня о юном барабанщике», «Котенок с улицы Лизюкова»). 21 — 60 лет со дня рождения актрисы **Изольты Извицкой** (1932—1971), снявшейся в фильмах «Тревожная молодость», «Первый эшелон»⁸, «Сорок первый», «Отцы и дети», «Мир входящему», «Армагеддон», «Цепная реакция», «По тонкому льду». 24 — 80 лет со дня рождения актера **Сергея Филиппова** (1912—1990), снявшегося в фильмах «Здравствуй, Москва!», «Выборгская сторона», «Член правительства», «Музыкальная история», «Золушка», «Запасной игрок»⁹, «Кортик», «Укротительница тигров»¹⁰, «Двенадцатая ночь», «Карнавальная ночь», «Медовый месяц», «Разные судьбы», «Олеко Дундич», «Неподдающиеся», «Осторожно, бабушка!», «Крепостная актриса», «Стряпуха», «Двенадцать стульев», «Иван Васильевич меняет профессию», «Царевич Проша», «Не может быть!», «За спичками», «Блокада», «Соловей», «Комедия давно минувших дней», «Спортлото-82», «В старых ритмах», «Ослиная шкура», «Опасно для жизни!», «Сказка про влюбленного мастера», «И вот пришел Бумбо...», «Пусть я умру, господи...». 25 — 55 лет со дня рождения актера **Альберта Филозова** («Вид на жительство», «Страх высоты», «Отклонение — ноль», «Смешные люди!», «Взлет», «Дикая охота короля Стаха», «Брелок с секретом», «Тегеран-43», «Ледяная внучка», «Вам и не снилось», «Черная Курица, или Подземные жители», «Идеальный муж», «Две главы из семейной хроники», «Капитан (Пиллигрима)», «Охота на дракона», «Последняя дорога», «Золотая баба», «Человек с бульвара Капуцинов», «Дама с попугаем», «Новые приключения янки при дворе короля Артура», «Трагедия в стиле рок», «Операция «Вундерланд», «Чужая Белая и Рябой», «Допинг для ангелов», «Затерянный в Сибири», «Битва трех королей», «Одиссея капитана Блада», «Фирма приключений», «Сыщик петербургской

полиции», т/ф «Великий укротитель», «И это все о нем», «Жизнь Бетховена», «Тихоня», «И вечный бой...», «Три года», «Транзит», «Никколо Паганини», «Рыжий, честный, влюбленный»). 25 — 55 лет со дня рождения актера **Болотбека Бейшеналиева** («Первый учитель», «Белые, белые аисты», «Андрей Рублев», «Материнское поле», «Джамия», «Где 042?», «Колония Ланфиер», «Без страха», «Захар Беркут», «Освобождение», «Поклонись огню», «Горячий снег», «Тайна забытой переправы», «Восход над Гангом», «Возвращение чувств», «Последняя охота», «Право на выстрел»). 26 — 65 лет со дня рождения режиссера **Владимира Мотыля** («Дети Памира», «Женя, Женечка и «катуша», «Белое солнце пустыни», «Звезда пленительного счастья», «Мерседес» уходит от погони», «Лес», «Честь имею», «Расстанемся — пока хорошие», т/ф «Жил-был Шишлов»). 30 — 70 лет со дня рождения актера **Владимира Дружников** («Без вины виноватые», «Каменный цветок»¹¹, «Сказание о земле Сибирской», «Константин Заслонов», «Адмирал Ушаков», «Корабли штурмуют бастионы», «Попрыгунья»¹², «Первые радости», «Необыкновенное лето», «Люди на мосту», «Две жизни», «Дуэль», «Три сестры», «Гиперболюид инженера Гарина», «Чрезвычайное поручение», «Таинственный монах», «Ватерлоо», «Офицеры», «Человек в штатском», «Без права на ошибку», «Трактир на Пятницкой», «Плата за истину», «У меня все нормально», «Они были актерами», Пробуждение», «Аукцион», «Жил отважный капитан», «Багратион», «Танцплощадка», «Глухомань»).

ИЮЛЬ

1 — 90 лет со дня рождения американского режиссера **Уильяма Уайлера** (1902—1981), постановщика фильмов «Сестра Керри», «Римские каникулы»¹³, «Как украсть миллион»¹⁴. 2 — 45 лет со дня премьеры фильма «Весна» (реж. Г. Александров). 4 — 65 лет со дня рождения итальянской актрисы **Джинны Лоллобриджи** («Ночные красавицы»¹⁵, «Собор Парижской богородицы»¹⁶, «Фанфан-Тюльпан»¹⁷, «Приключения Пинокио»¹⁸, «Хлеб, любовь и фантазия»¹⁹. 6 — 80 лет со дня рождения режиссера **Захара Аграненко** (1912—1960), постановщика фильмов «Бессмертный гарнизон» и «Ленинградская симфония». 7 — 70 лет со дня рождения актера **Ивана Лапикова**

(«Председатель», «Наш дом», «Андрей Рублев», «Журналист», «Братья Карамазовы», «Наши знакомые», «Любовь Серафима Фролова», «Посланники вечности», «Серебряные трубы», «Минута молчания», «Егор Булычев и другие», «Нежданный гость», «Истоки», «Самый жаркий месяц», «Они сражались за Родину», «Карусель», «Степь», «Фронт за линией фронта», «Отец Сергей», «Поэма о крыльях», «Отец и сын», «Здесь, на моей земле», «Мама, я жив!», «Желаю успеха», «Юность Петра», «В начале славных дел», «Родник», «Фронт в тылу врага», «Однолюбы», «Прежде, чем расстаться», «Утро обреченного прииска», «Борис Годунов», «Скакал казак через долину», «Пусть я умру, господи...», «Гулящие люди», «Сувенир для прокурора», «За что?», т/ф «Инженер Прончатов», «Вечный зов», «Возвращение Будудая», «Село Степанчиково и его обитатели»). 7 — 60 лет со дня рождения актера **Валентина Никулина** («Девять дней одного года», «Три толстяка», «Братья Карамазовы», «Волчья стая», «Иван-да-Марья», «Воздухоплаватель», «Русалочка», «Полковник в отставке», «Венок сонетов», «Расписание на послезавтра», «Подозрительный», «Особых примет нет», «Я хочу петь», «Циркачонок», «Добряки», «Шальная пуля», «Мы смерти смотрели в лицо», «Сицилианская защита», «Белый танец», «Товарищ Иннокентий», «Тайна виллы «Грета», «Осенний подарок фей», «Канкан в Английском парке», «Миллион в брачной корзине», «Лицом к лицу», «Честь имею», «Балкон», «Трагедия в стиле рок», «Отче наш», «А был ли Каротин?», «Процесс», «Без надежды надеюсь», «Шереметьево-2», «Блуждающие звезды», «Воздушный поцелуй»). 8 — 35 лет со дня выхода на экран фильма **«Миколка-паровоз»** (реж. Л. Голуб). 9 — 70 лет со дня рождения режиссера **Ильи Гурина** («Золотой эшелон», «Верьте мне, люди», «Дай лапу, Друг!», «Наши знакомые», «Встречи с Игорем Ильинским», «Запасной аэродром», «Старые долги», «Гулящие люди», «За что?», т/ф «Россия молодая»). 20 — 50 лет со дня премьеры фильма **«Александр Пархоменко»** (реж. Л. Луков). 22 — 70 лет со дня рождения кинорежиссера **Юлия Дунского** (1922—1982), участвовавшего в создании сценариев фильмов «Жили-были старик со старухой», «Служили два товарища», «Все-го одна жизнь», «Старая, старая сказка», «Гори, гори, моя звезда!», «Красная площадь», «Высокое звание», «Всадник с молнией в руке», «Сказ про то, как царь

Петр арапа женил», «Вдовы», «Псевдоним: Лукач», «Экипаж», «Сказка, рассказанная ночью», «Сказка странствий», «Каждый десятый», «И вот пришел Бумбо...», т/ф «Шерлок Холмс и доктор Ватсон». 23 — 70 лет со дня рождения итальянского режиссера **Дамиано Дамиани** («Губная помада», «Наемный убийца», «Остров Артура», «Скука», «Золотая пуля*», «Влюбленная ведьма», «Гринго», «Сова появляется днем*», «Довольно сложная девушка», «Признание комиссара полиции прокурору республики*», «Следствие закончено: забудьте*», «Человек на колених*», «Я боюсь*», «Предупреждение*», «Связь через бар-пиццерию», телесериал «Спрут»). 24 — 50 лет со дня рождения актрисы **Ирины Мирошниченко** («Я шагаю по Москве», «Их знали только в лицо», «Андрей Рублев», «Николай Бауман», «Ошибка резидента», «Миссия в Кабуле», «Дядя Ваня», «Пришел солдат с фронта», «Это сладкое слово — свобода!», «И другие официальные лица», «Страх высоты», «Комиссия по расследованию», «Любовь моя, печаль моя», «Вернемся осенью», «Вам и не снилось», «Шляпа», «Признать виновным», «Наследство», «Неудобный человек», «Тайны мадам Вонг», «Жалоба», «Зимняя вишня-2», «Мир в другом измерении», т/ф «Авария», «Вашингтонское убийство», «Старый Новый год», «Не сошлись характерами»). 24 — 80 лет со дня рождения актера **Николая Гриценко** (1912—1979), снявшегося в фильмах «Машенька», «Большая семья», «Шведская спичка»⁴, «Сестры», «Восемнадцатый год», «Хмурое утро», «Русский лес», «Мать и мачеха», «Человек без паспорта», «Два года над пропастью», «Анна Каренина», «Журавушка», «Я, Франциск Скорина...», «Счастье Анны», «Земля Санникова», «Таланты и поклонники», «Человек в штатском», «Черный принц», «Время ее сыновей», «Преступление», «Жизнь и смерть Фердинанда Люса», «Воскресная ночь», «Отец Сергей». 25 — 35 лет со дня выхода на экран фильма **«Наш двор»** (реж. Р. Чхеидзе). 26 — 80 лет со дня рождения актера **Николая Парфенова** («Сын полка», «Это начиналось так...», «Жестокость», «Председатель», «Дети Дон-Кихота», «Старики-разбойники», «Развлечение для старичков», «Афоня», «Сдается квартира с ребенком», «Моя Анфиса», «Желаю успеха», «Вечерний лабиринт», «Гражданин Лешка», «Инспектор ГАИ», «Витя Глушаков — друг апачей», «Полоса везения»). 28. — 55 лет со дня премьеры фильма **«Гаврош»** (реж. Т. Лукашевич).



А. НЕСТЕРОВ

Принимаю вину на себя

киносценарий

Войдя за калитку, Филипп остановился, не соображая, куда идти. Вдруг увидел выходящую из соседнего переулка Вика. Парень спрятался за дерево, а когда девушка подошла поближе, неожиданно появился перед ней.

— Ой! — испуганно вскрикнула Вика. — Как ты меня напугал!

— Привет, мадам, я тороплюсь по служебным делам. Вот здорово, как у Есенина получилось.

— Фу, да ты пьян, Филипп! Убери руки!

— Добрая женщина угостила, как отказаться! Вика, знаешь, ты хорошая девушка, ты мне нравишься..., клянусь, — Филипп мотал головой, брызгая слюной.

— Всю жизнь мечтала о таком объяснении. Отстань! Какая мерзость...

Оттолкнув Филиппа, девушка быстро пошла прочь.

— Вика! — протягивая к ней руки, крикнул Филипп. Потом, потоптавшись на месте, подошел к водоразборной колонке, стал поливать себе голову, шумно фыркая и отряхиваясь.

Сзади незаметно подошла Дина и закрыла ему ладошками глаза.

Филипп потрогал девичьи руки и радостно вскрикнул:

— Вика!

Девушка убрала руки и раздраженно шлепнула Филиппа.

— Все с ума посходили от Вики! И ты тоже...

— Да нет, — начал оправдываться Филипп. — Просто я только что видел ее здесь и подумал...

— Нужен ты ей больно... Она к Марату липнет — не замечаешь?

— Замечаю, — помрачнел Филипп, — ну и черт с ними. Нам и без них неплохо, правда?

Филипп обнял Дину за плечи и заглянул ей в лицо.

— Фу, — замахала руками Дина, — от тебя несет, как из протухшей бочки. Где набрался?

— Что вы все, ей-Богу! Стаканчик один дала Лукмановна, и все...

— Слушай, Филипп, пойдем к Киму, в видеосалон. У него новые кассеты есть — обалдеешь!

— Не могу — у меня задание...

— Мы недолго, ты там и протрезвеешь быстро.

На краю поселка, в стороне от дороги, спрятавшись в густой зелени, расположился большой добротный дом. Здесь нет ни рекламы, ни ярких плакатов, ни даже скромных объявлений вроде тех, что развешивал Филипп. Но чувствуется: этот дом известен многим. Во всяком случае, когда Дина и Филипп подходили к калитке, в нее торопливо вошли трое подростков.

Запахавшись от быстрого хода, Дина нажала кнопку на только что захлопнувшей калитке. Она через минуту осторожно приоткрылась, затем распахнулась, и парень, стоявший за ней, радостно воскликнул:

— Дина!

Но тут же умолк, увидев стоящего позади Филиппа.

— Кто это? — спросил он настороженно.

— Не бойся — свой! Филипп — он недавно из Алма-Аты вернулся. Мой товарищ...

— Ну, тогда проходите. Только тихо — уже началось.

Войдя в дом, Дина с Филиппом очутились в просторной полутемной прихожей. Здесь их встретил невысокий лысеющий мужчина. Цепким взглядом окинул вошедших, особенно Филиппа.

— Что сегодня показываете, Ким? — спросила Дина.

— «Девушка с открытым ртом», шведский, — ответил мужчина и, словно предупреждая следующий вопрос, добавил:

— За двоих — двадцать рублей.

Дина сунула ему две десятки. Он открыл дверь.

— Вот туда, в уголок проходите...

Здесь от оператора и режиссера потребуется большое мастерство, чтобы дать представление — что же за фильмы показывают подпольные видеобизнесмены. Изошренная жестокость, разнужданная порнография грязным потоком льются с экрана в юные, неокрепшие души...

Над селом опускался вечер. По улицам растянулись длинные тени, на скамейках у домов появи-

Продолжение. Начало см. в № 2—4.

лись бабушки, у клуба стала скапливаться молодежь.

На его фасаде — огромная афиша с надписью: «Не лезь в бутылку». Большой кино вечер с показом фрагментов из картин «Беда», «Улан», «Обвиняется свадьба». В заключение — художественный фильм «Хорошо сидим».

К афише подходят, читают.

— Ну что, может, пойдем? — лениво спрашивает парень у девушки, стоящей рядом.

— Да что здесь интересного? — недовольно отвечает спутница.

— Так все равно делать нечего... Хоть время убьем... И потом, говорят, смешная картина.

— Лучше к Киму ходим. У меня деньги есть.

— На чужие не хожу, — гордо отвечает парень.

Разговаривая, они подошли к кассе, возле которой уже образовалась очередь.

— А голые бабы в этом фильме есть? — кричит долговязый парень в красной рубашке в окошко кассы. — А то билеты потом верну...

Возле клуба появился Филипп. Он еще не совсем протрезвел, а потому старался не привлекать к себе внимания. Торопливо кивая на ходу знакомым, прошел к киноаппаратной, поднялся по крутой лестнице и исчез в открытых дверях.

Зал клуба переполнен.

Когда Вика с микрофоном в руке вышла на освещенную, красочно оформленную сцену, на нее устремились десятки любопытных взоров.

Девушке стало не по себе, перехватило дыхание.

— Дорогие друзья! — начала она дрожащим от волнения голосом. — Более трех тысяч войн прошло на земле. Но и те муки и страдания, что доставили они людям, наверно, меньше трагедий, которые ежедневно приносят пьянство, алкоголизм... И сегодня с помощью киноэкрана мы хотим показать вам, какой страшный вред наносит человеку пристрастие к вину. Мы хотим...

Из задних рядов раздались свист, крики.

— Кончай! Давай кино!

Вика растерянно остановилась. Овладев собой, попыталась продолжить.

— Мы хотим, чтобы каждый из вас, посмотрев эти фильмы...

Снова свист, мяуканье, смех. Это возмутило взрослых зрителей.

— Прекратите безобразие!

— Хулиганы! Вывести их!

Продолжение следует

Валерий КИКОТЬ

Память

«Никто не забудь,
ничто не забыто...»
Все помнит земля,
кровью алой полита.
Утесы Одессы
и камни Херсона —
Они еще помнят
и слезы, и стоны.
«Никто не забудь,
ничто не забыто...»
Мамаев курган,
солнцем ярким залитый.
Живые цветы
вокруг обелиска...
И головы в скорби
опущены низко.
В суровом молчанье
стоят ветераны,
Сердца их болят,
словно старые раны.
Застыли в строю
молодые солдаты —
Суровые лица...
суровые даты...

Автограф 45-го

Где только не пишут
автографы:
На фото, на книгах... — везде.
За подписью обращаются
К поэту и кинозвезде.
А мне довелось увидеть
Военный автограф России.
В Берлине его писали
Старшины и рядовые.
Хранится в альбоме
семейном
Слегка пожелтевшее фото,
Как на колоннах
рейхстага
Расписывалась пехота.
Пишут рукой огрубевшей
Советской страны солдаты,
Егоровы... Ивановы...
Мая победного даты.
В солдате, стоящем слева,
Узнал своего я деда.
Выводит он очень гордо
Короткое слово — «ПОБЕДА»!

Алтайский кр.



ЧИТАТЕЛЬ И ЖУРНАЛ

Самое массовое? Да полно...

Улучшения кинообслуживания, высокого качества отечественных кинофильмов уже, похоже, никто и не ждет. Не просит, не требует. Прекратились стенания в прессе, в специальных изданиях. А зрители «голосуют» рублями. И, как правило, — против. Только за 1991 год и лишь в нашем Волховском районе не досчитались 170 тыс. зрителей. Из них, что самое главное, — 50 тыс. детей. На мой взгляд, очень тревожный сигнал.

В чем тут причина? Их несколько. Основная — низкое качество картин. Сегодня «серый» фильм приспособливается: то надевает личину авангардного кино, то стремится ошарашить «чернухой». Но зрителя обмануть трудно.

В кино стала расхожей, а критикой усердно культивируется мысль о том, что кинопроцесс для зрителей нынче интереснее конкретных кинолент. Факты же показывают, что такое утверждение абсурдно. Зритель, особенно молодой или совсем юный, ходит не на мифический «процесс», а на фильм. И ругает или хвалит именно его.

Кажется, сегодня никто не хочет показывать на экране интересную историю, судьбу, человеческий характер. Диалог во многих картинах давно уже не обнаруживает принадлежности не только к высокой, но и вообще к литературе. Понятие стиля в кино исчезло напрочь.

Серьезные ленты демонстрируют подчас принципиальное отсутствие взаимодействия со зрителями. По большей части, они высокомерны, замкнуты в своей эстетической обособленности, демонстративно антизрелищны. Так что о массовости кино говорить уже не приходится.

Мне кажется, что все беды начались с переходом на «совковые» рыночные отношения. От-

ныне задача кинопроизводителей — создать кассовый фильм и продать его как можно дороже. Но у нас средств на закупку дорогих картин нет. Нет и согласованности между рынком и плановой поставкой кинолент для села. Вот и приходится сельской киносети довольствоваться крохами или «остатками» от города. Для механизаторов, доярок, здешней молодежи, мол, сойдет. Ан нет — и идут они в видеосалоны смотреть «порнуху», а кинозалы пустуют. Отсюда и вывод: без серьезных льгот, без государственных дотаций сельскому кино не выжить.

Можно, конечно, еще повисить цены билетов. Но это чревато дальнейшим снижением посещаемости. Тут надо действовать осторожно.

У нас есть проработки: установить — только на новые коммерческие фильмы — свободные цены. Ведь люди ходят в кино в среднем 11—15 раз в год. Это не мясо, которое мы едим через день... Еще одна задумка: со всех работающих в городе и районе удерживать ежемесячно небольшую сумму, а кино сделать бесплатным для зрителей. На эти деньги выпустить акции или другие бумаги, подтверждающие участие в финансировании кинопроизводства и проката.

Надо позаботиться и о сельских киномеханиках. Как часто именно они формируют отношение зрителей к новой ленте. Мы многого требуем от них. И не просто добросовестности, старательности, аккуратности. Киномеханик на селе — единственный представитель армии кинематографистов. Он выступает и как агитатор, пропагандист, социолог. Он прививает сельским жителям устойчивый, повседневный интерес к фильмам.

Я всегда говорил: «Мало обучить человека нашей профессии, нужно, чтобы он полюбил кино, прикипел всем сердцем к своей работе». У нас в районе много отличных киномехаников: Н. Кондрашева из Старой Ладogi, В. Борошнев из Паши, Г. Спирина из Кирикова... Настоящие энтузиасты! Я назвал лишь троих. А всего их у нас 46, притом все — высокой квалификации. И очень больно будет, если в период неразберихи мы потеряем свой «золотой» фонд. А это вполне реально: в Волховском районе еще 10 лет назад насчитывалось 144 киноустановки, сейчас их осталось всего 47, на селе — 37.

Выжить сельской киносети очень трудно. Сейчас вообще сложилась парадоксальная ситуация. Без всякого предупреждения, буквально накануне нового, 1992 года, было откано в дотации мелким и средним киноустановкам. В разряд нерентабельных попали все окраины района: Сторожно, Загубье, Кириково, Манихино, Карпино, Николаевщина, Масельга. Мы понимаем, что финансирование убыточной киносети местными

Советами воспринимается без энтузиазма. Но ведь надо же думать о людях, что живут на селе, кормят всю страну! Очень надеюсь, что это поймут, наконец, наши депутаты. Поймут и найдут средства, чтобы сохранить кино. Скучно будет без него на селе...

В. ФОМИН,
директор Волховской киноvideосети
Ленинградская обл.

реклама

Сергиевпосадский киновидеоколледж

объявляет прием учащихся

Обучение ведется по трем ступеням: 1-я — на киномеханика II категории (10 мес.); 2-я — на техника по эксплуатации видеоаппаратуры и кинотехники (2 года 7 мес.); 3-я — на младшего инженера по эксплуатации видеоаппаратуры и кинотехники (3 года 7 мес.).

В скобках указаны сроки обучения для выпускников средней школы, для лиц с неполным средним образованием они увеличиваются на один год.

На заочном отделении колледжа можно получить специальность техника по эксплуатации видеоаппаратуры и кинотехники.

Выпускники колледжа с квалификацией младшего инженера принимаются в Санкт-Петербургский институт киноинженеров на сокращенный курс обучения.

Условия приема — общие для всех техникумов. Вступительные экзамены — по математике (устно) и по русскому языку и литературе (письменно). Документы (аттестат об образовании, медсправка 086У, шесть фотографий 3×4 см, выписка из трудовой книжки) подаются с 1.06 по 31.07 — лицами с 9-классным образованием, с 1.06 по 14.08 — выпускниками 11-х классов. Вступительные экзамены — с 1 августа.

Наш адрес: 141300 Московская область, г. Сергиев Посад, пр. Красной Армии, д. 193. Проезд — электропоездом с Ярославского вокзала в Москве до станции Сергиев Посад. *Телефон приемной комиссии:* 2-58-18.

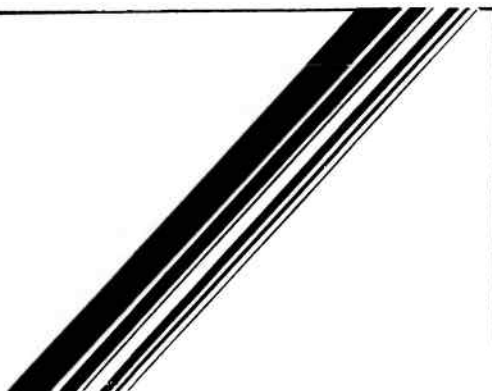

Художественно-технический редактор
И. К. Крючкова

Сдано в набор 19.03.92.
Подписано в печать 22.04.92.

Формат 70×100 1/16
Печать офсетная
Гарнитура литературная
Бумага тип. № 1 «Сыктывкар»

Усл. печ. л. 3,9+0,325 (обл.)
Тираж 28 672 экз.

Заказ 168
Цена 80 коп.

Адрес редакций:
103877 Москва, М. Гнездиновский пер., 12
тел. 229-37-74

© Киномеханик 1992

Ордена Трудового Красного Знамени
Чеховский полиграфический комбинат
Министерства печати и информации
Российской Федерации
142300 г. Чехов Московской области

Центр «Кинорынок» представляет

таджикский художественный фильм

«МУЖЧИНА И ДВЕ ЕГО ЖЕНЩИНЫ»

Режиссер — Маргарита КАСЫМОВА.

Автор сценария — Абурафи РАБИЗОДА.

Оператор — Константин РЕМИШЕВСКИЙ.

В ролях — Рано ЗАКИРОВА, Шавкат МУХАММАДИЕВ, Гульбегим МАМАД НАЗАРОВА.



«Сегодня, когда можно говорить обо всем, решила снимать не про сталинские лагеря, не про перестройку... Хочу говорить с экрана о том, что любовь приходит и уходит, что верность и неверность всегда рядом, хочу, чтобы зрители на этой картине плакали, переживали, сострадали героям», — представляет свой фильм М. Касимова.

...После войны вернулся Расул в родной кишлак, где его ждали жена и сын. Но так случилось, что полюбил он... соседскую де-

вушку, сироту Хайри. В один день обе женщины подарили Расулу детей. Однако Хайри не суждено было увидеть свою дочь. Повторив судьбу матери, умерла она во время родов. Девочке грозит голодная смерть, ибо никто в кишлаке не хочет прикасаться к незаконнорожденной.

Расул с отчаяния порывает с семьей и уезжает в город. Но Зайнаб по-прежнему любит мужа и ... забирает девочку к себе. Узнав об этом, возвращается домой Расул.

КИНО
МЕХАНИК

80 коп.
ИНДЕКС 70431

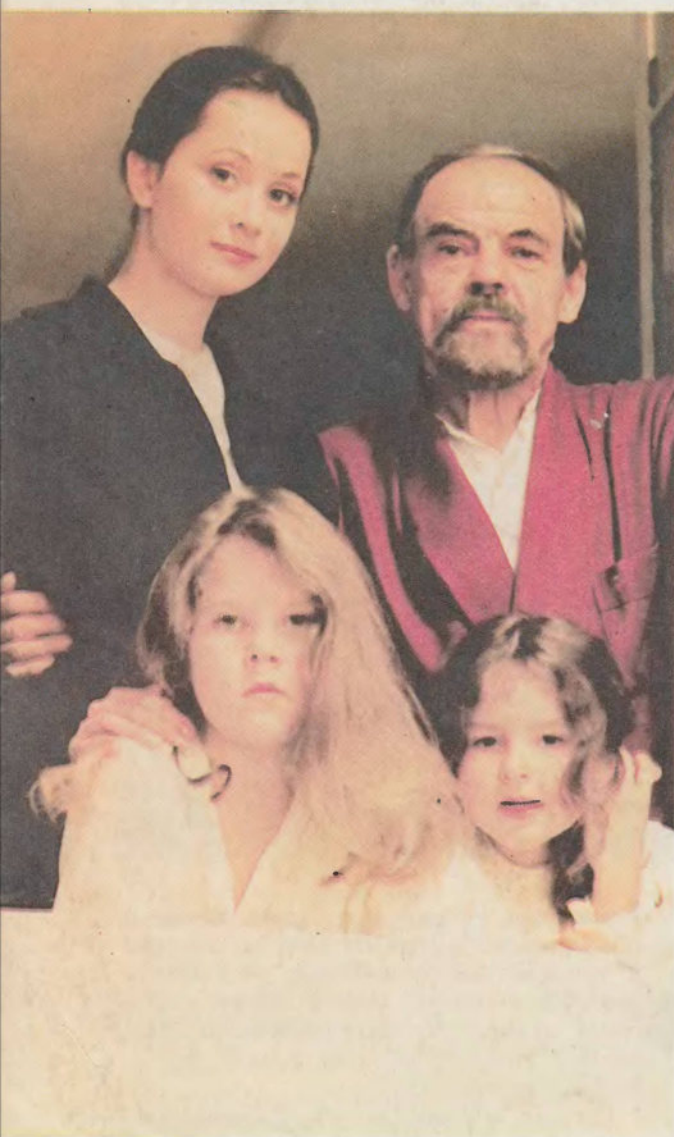

В *сер 202-2*
репертуаре

«УМИРАТЬ
НЕ СТРАШНО»

ЭТО «Ладья» студии имени М. Горького

*О сталинских репрессиях в конце
30-х годов.*

События картины охватывают всего несколько дней. Их оказалось достаточно, чтобы истребить целую семью — московских интеллигентов, людей благородных и достойных.

Поставил фильм по сценарию Натальи **ФОКИНОЙ** один из старейших наших режиссеров **Лев КУЛИДЖАНОВ**.

Оператор — **Сергей ОНУФРИЕВ**.

В ролях — **Ольга КАБО**, **Людмила ЧУРСИНА**, **Михаил ГЛУЗСКИЙ**, **Георгий ТАРАТОРКИН**, **Юрий БЕЛЯЕВ**, **Сергей НИКОНЕНКО**, **Катя** и **Женя КУЛИДЖАНОВЫ**.

Права проката принадлежат Межрегиональному центру «Кинорынок».

