

КИНО МЕХАНИК

ISSN 0023-1681

5/93



Л
Ы,
УН-
ЧЮ

х.
ме
1-
1-
х

СОДЕРЖАНИЕ

ОРГАНИЗАЦИЯ И ЭКОНОМИКА

Актуальная тема

Свиркин В. Завтра будет поздно!..... 2

А что у вас? 5

Школа киноменеджера

Тарасов К. Менеджмент крупным
планом 9

Новые фильмы 11

Хит-парад..... 13

КИНОТЕХНИКА

Начинающему киномеханику

Блоки питания БПК-500 и БПН-500 19

Повышение квалификации

Проворнов С. Качество кинопоказа. Основ-
ные показатели и их оценка 24

ЧИТАТЕЛЬ И ЖУРНАЛ

Вопрос-ответ..... 27

После работы 30

ТВОРЧЕСТВО ЧИТАТЕЛЕЙ КМ

Вспоминая войну 31

Ежемесячный
массово-технический
журнал

Выходит с апреля 1937 года

Учредители:

Комитет РФ по кинематографии,
Российское агентство "Информкино"



Актуальная тема

Завтра будет поздно!

З.СВИРКИН,
ам. директора "Рязкиновидеосервиса"

Трудный переход экономики России к рынку не мог не отразиться на культурной жизни страны, в том числе и кино. Предоставление кинопрокатным организациям и кинотеатрам свободы выбора в технической политике, в репертуаре привело (или приводит) зачастую к поиску сиюминутной выгоды в ущерб развитию отечественной кинематографии, к свертыванию производства киноаппаратуры и оборудования, некоммерческих фильмов, обесцениванию науки, оттоку специалистов, резкому снижению качества кинопоказа и, если смотреть дальше, к ухудшению здоровья кинозрителей из-за уменьшения освещенности экранов и снижения качества звуковоспроизведения. "Обвал" произошел по ряду причин, и главная из них, на мой взгляд, - желание Госкино РСФСР в конце 80-х годов угнаться за модой: если перестройкой "болеют" все, то и кино не должно остаться в стороне.

Предложенная поначалу схема объединения с культурой оказалась нежизнеспособной, так как она не предусматривала его и на уровне районов. Нарушилась вертикальная структура управления, а создание краевых и областных КВО привело к тому, что новые структуры при уменьшении финансирования из госбюджета оказались прос-

то банкротами, так как не были производственными организациями.

Передача основных средств, оборудования и транспорта, запасных частей проходила без должной подготовки, что вызывало их утерю, обезличку, снижение количества заявок на заводы-изготовители. Новая реорганизация в системе кинематографии России (уже третья за пять лет), разделение культуры и кино, разграничение собственности на государственную и муниципальную, передача сельской киносети в ведение органов культуры, предоставление полной самостоятельности киноремонтным предприятиям с их перепрофилированием привели к резкому уменьшению количества киноустановок, особенно сельских (в России только в 1991 году закрылось на селе 5620 киноустановок, а в городах - 2680. Число постоянных кинотеатров сократилось на 121), перепрофилированию предприятий кинопромышленности, а теперь к их практически полной остановке.

В Рязанской области, например, вместо 960 киноустановок сейчас осталось 540 - 560, половина всего автотранспорта. Из-за отсутствия средств на приобретение кинолент сокращается фильмофонд, обедняется репертуар. Отечественные картины не идут на экранах кинотеатров не потому, что этого не хотят прокатные организации на местах, - их не берут у нас кинотеатры и киноустановки. Ведь эти ленты просто не окупаются: демонстрируя их, кинотеатрам не выжить. А что же альтернативный кинопрокат? Где он? Как правило, там, где гарантирована большая прибыль - любой ценой. Такие фирмы, к великому сожалению, интересуются лишь крупными кинотеатрами, а не сельской киносетью. У деревенского жителя практически отобрали последний очаг культуры, общения - кинозал.

Предвижу возражения со стороны работников кинотеатров (особенно крупных, рентабельных), так и новоявленных предпринимателей в сфере кино. Что ж, не претендую на истину в последней инстанции. Но, думается, изнутри, из "глубинки" многое видно вернее.

Особо чувствительный удар по системе кинематографии был нанесен при разделе собственности и выходе кинотеатров из структуры КВО, обретении ими самостоятельности. В наиболее выгодном положении оказались коллективы тех, что расположены в "доходных"

местах, провели текущие и капитальные ремонты, успели (правда, по планам КВО) заменить оборудование и подготовить кадры. Те же, что находятся в "неудобных" местах, в микрорайонах, по не зависящим от них причинам впадают в жалкое существование. На мой взгляд, раздел надо было провести более цивилизованно, с перераспределением средств, чтобы создать всем приблизительно равные стартовые условия при входе в рынок. Тогда не произошло бы такого засилья иностранных фильмов на наших экранах, резкого скачка цен на кинобилеты, превращения коллег во врагов (случается и такое) и закрытия кинотеатров.

А ведь есть у нас и положительный опыт. Возьмем Орловское КВО. Разумный подход к данной проблеме руководителей всех уровней, общая экономическая заинтересованность в конечном результате, инициатива и предприимчивость позволили сохранить здесь эту структуру и избежать тех ошибок, которые приходится сейчас исправлять практически всем регионам России.

Правда, закрыт путь на экраны Орла и области фильмам типа "Калигулы", "Голой мишени", "В постели с Мадонной" из-за низких цен на билеты в кинотеатрах, нет у кинопредприятий полной экономической свободы, но есть главное - кино здесь осталось частью культуры, средством и воспитания, и развлечения.

Культура без государственной поддержки выжить не может, и это хорошо понимают руководители администрации Орла и области, поэтому и дотируют отрасль в размерах, необходимых для ее выживания. Кинокомитету обобщить бы этот опыт и рекомендовать его администрациям всех регионов Российской Федерации.

Но... Существует глубоко ошибочное, на мой взгляд, мнение, что в перспективе государственные региональные прокатные организации не будут нужны. Их место займет альтернативный (частный) прокат. Эту идею поддерживают и крупные кинотеатры, которым для безбедной жизни нужно всего четыре-пять кассовых фильмов в месяц. Их коллективы хотят вникнуть в нужды кинопромышленности, заботы проката и даже заглянуть в свой

завтрашний день.

Альтернативные прокатные организации уже сегодня встали перед проблемой хранения и дальнейшего, более "глубокого" проката фильмов. Для этого необходимы создание материально-технической базы, решение транспортных проблем и кадровых вопросов. И вот здесь мне видится точка соприкосновения интересов государственных прокатных организаций и частных фирм.

Что же нужно сделать для того, чтобы сохранить кино как частицу культуры, чтобы не превратилось оно окончательно в чисто коммерческую отрасль?

Во-первых, и это, на мой взгляд, самое основное - сохранить вертикальную структуру на всех уровнях. Здесь совсем не важно, в системе культуры или вне ее, главное - однородность. Заблуждаются те, кто примеряет модель американского кино к нашему отечественному кинематографу - от создателей фильмов до сельской киноустановки. Уровень техники, подготовленность кадров, масштабы России, даже природные условия - не те. Вертикальная структура будет необходима в нашей отрасли еще лет десять-пятнадцать. Если мы откажемся от нее сейчас, то надо признать прямо: из-за нашей недальновидной политики полностью закроется сельская киносеть, останется кинопромышленность. Будем вновь бороться с трудностями, которые сами создаем. Это мы уже проходили; правда, виновных никогда не было, только "стрелочники"...

Во-вторых, предоставление экономической свободы всем кинотеатрам (открытие расчетных счетов), но очень осторожный подход к их приватизации, чтобы не превратились они в биржи, казино и очередные "торговые точки". А печальные примеры уже есть. Так, в Иркутске из пяти кинотеатров, переданных другим структурам, по прямому назначению не действует ни один. Знаю, что подобное происходит и в Москве, Санкт-Петербурге и в других городах.

Оптимальным вариантом руководство Кинокомитета еще недавно считало такой: оставить несколько кинотеатров

города (области) в государственной, федеральной собственности, чтобы через них (при определенной финансовой поддержке) можно было доводить произведения отечественного кинематографа до массового зрителя. Но кинотеатры по всей России уже поменяли хозяев, и возврата быть не может. Правда, остался еще один вариант. Налоговое регулирование при прокате зарубежных и отечественных фильмов позволит несколько снизить сверхдоходы кинотеатров от картин зарубежного производства и оказать финансовую поддержку отечественному кино. Однако для этого нужен закон, единый для всех территорий России, что очень сложно в нынешней ситуации.

В-третьих, прямое финансирование кинопрокатных организаций (без посредников) из республиканского бюджета через Кинокомитет. Причем их следует оставить в государственной собственности, чтобы не допустить растаскивания, уничтожения фильмофонда, которое обязательно произойдет при приватизации или передаче таких организаций в муниципальную собственность. Приватизированные конторы кинопроката сразу же сократят число рабочих мест, уменьшат фильмофонд (чтобы не заботиться о его хранении и восстановлении, такой "опыт" уже есть в России) и откажутся от нерентабельных киноустановок. Снова проведем сокращение штатов, уволим людей предпенсионного возраста, проработавших в системе кино по 30-40 лет, пополним армию безработных...

Прямое финансирование, финансирование под определенные программы, под прокат отдельных картин, проведение фестивалей и других мероприятий, направленных на пропаганду истинных произведений киноискусства, сохраняют сельскую киносеть, дадут возможность снизить прокатную плату для кинотеатров с малыми доходами, сэкономят и их. Даже нынче, в тяжелых условиях "Рязкиновидесервис", например, имея мизерное финансирование, отказался от взимания прокатной платы с сельских киноустановок.

В-четвертых, в теперешней ситуации полного хаоса в технической политике, резкого снижения качества кинопоказа необходимо создание государственной

(региональной) службы контроля за соблюдением требований РТМ и ОСТов. Она должна охватить все структурные подразделения кинематографии - от организаций, создающих фильмы, до их проката, всю кинопромышленность, кинотеатры и киноустановки, независимо от принадлежности. Такая служба видится мне обязательно независимой, то есть заработная плата ее работников не может зависеть от чиновников киносети и кинопроката. Ей нужны высококлассные специалисты и приборы контроля, транспорт, иначе мы создадим очередную малоподвижную бюрократическую структуру. Наряду с контрольными функциями служба качества обязана заниматься и организацией кинопроцесса на всех его стадиях, оказанием практической помощи кинопредприятиям и киноустановкам.

Не могу не остановиться на недостатках в организации работы кинорынков. Они, в общем виде и понятии, - наиболее прогрессивная форма фильмопродвижения от создателя до потребителя. Рынки в полной мере определяют уровень спроса и предложения. Одним словом, они нужны, и прокатчики - за них, альтернативы им нет. Но, как и в любом серьезном деле, здесь не обойтись без устава, без четких "правил игры". Они должны быть разработаны всеми участниками, а контроль за их соблюдением необходимо возложить на учредителей и дирекции кинорынков, чтобы они не превратились в базар (да и на самом плохом базаре существует все же служба санитарного контроля, проверяются не только качество товара, но, при необходимости, пути его приобретения, то есть законность появления).

К великому сожалению, эти вопросы, мне кажется, не очень волнуют дирекции кинорынков, проводимых в разных городах и странах СНГ. Складывается впечатление, что для них главное - собрать продавцов и покупателей, разместить их и накормить. Хотелось бы видеть уже перед началом работы кинорынка официальные списки заявленных для просмотра фильмов, их владельцев,

чтобы была уверенность в законности их приобретения, наличии прокатных удостоверений. Отдельные ленты, демонстрируемые в просмотровых залах, имеют низкое качество изображения и звука, а это ведь образцы! Что же получают кинотеатры и киноустановки при массовой печати? Не последнюю роль в работе кинорынков должны играть юристы-консультанты и работники отдела выдачи прокатных удостоверений. Резонен вопрос об оплате их участия. Мне кажется, если пойти на некоторое снижение доходов организаторов кинорынков, то можно обойтись теми суммами, которые платят сейчас за участие в них продавцы и покупатели.

При официальном закрытии рынков (именно закрытии, а не произнесении дежурной фразы "До встречи там-то") стоит обнародовать "тайных" продавцов и перепродавцов, опубликовать списки фильмов без разрешительных удостоверений и их владельцев. Да, неприятная процедура, но бизнес должен быть честным, иначе не выбраться нам из порочного круга: в областях будут вновь появляться "левые" фильмы, кинотеатры - делать на них сверхприбыль, а дотационные деньги из бюджета - утекать в карманы "предпринимателей".

Хочется надеяться, что возникновение киновиржи или кинобизнесцентра поможет решить хотя бы часть поставленных вопросов. Но главная роль в организации кинорынков и фильмопродвижения, по-моему, все же отведена самой жизнью работникам Кинокомитета России. Они должны позаботиться, чтобы выжило кино в нашей "глубинке", да и кинотеатрам необходима их помощь. А не будет где и кому показывать фильмы, не понадобится кинопромышленность и киностудии... Ведь сельский кинемеханик и крестьянин ни одной коммерческой структуре кино не нужны, так как не могут дать доходов. И никто не повезет на село фильм с благотворительной целью.

Выход один: Кинокомитету России поскорее перейти от слов к делу. Повести активную работу по сохранению отрасли, введению регулируемого рынка в кино, опираясь на те малочисленные квалифицированные кадры, которые еще сохранились, на людей, которые отдали отрасли все свои знания и силы,

незвизрая на нищенские условия жизни.

Но действовать надо сегодня, завтра уже может быть поздно.

От редакции.

Публикуя эту статью, мы надеемся, что в обсуждении поднятых В.Свиркиным проблем и его предложений примут участие читатели журнала.

Вы, конечно, заметили: автор статьи часто говорит "мне кажется", "на мой взгляд" и т.п. Естественно, могут быть и другие мнения - хотелось бы обнародовать и их. Ждем ваших писем!

А что у вас?

Оставайтесь такой же!

Наше непростое время разрушило многие связи между людьми, разгородило коллег государственными границами. Поэтому встречи старых соратников, как правило, проходят особенно радостно как, к примеру, на недавнем кинорынке в Москве, где можно было увидеть группы оживленно беседующих людей, связанных многолетними узлами совместного труда. Центром этих групп часто была невысокая женщина с живыми глазами и приветливой улыбкой. Казалось, все ее хорошо знали, она нужна была здесь буквально всем. Это Фаина Ивановна ЛЮЦКО, старейший кинофигантор Беларуси, признанный наставник и друг молодежи.

Мы попросили Фаину Ивановну ответить на несколько вопросов, касающихся кинообслуживания населения Беларуси, сегодняшней ситуации в киносети и кинопрокате.

Корр. Но сначала, пожалуйста, немного о себе, Фаина Ивановна.

Ф.Л. Стоит ли? Моя жизнь, судьба ничем не примечательны, я - одна из многих...

Корр. Позвольте с вами не согласиться. Но, может быть, тогда поставим вопрос так: о чем вы вспоминаете в День Победы?

Ф.Л. Мне есть о чем и о ком вспомнить. Всех моих родных, друзей унесла война. Никого не осталось и у мужа. Он в армии с 16 лет, ушел добровольцем на фронт, защищал Ленинград, пережил блокаду. А я была в партизанском отряде. Меня там звали "старушкой": хотя я тогда была очень молода, но научилась улыбаться, сердце покрылось незаживающими рубцами.

Корр. А когда война закончилась, надо было жить дальше... Чем же вы занялись?

Ф.Л. Сперва работала с молодежью, это дало сил немного воспрянуть духом. Потом училась, закончила филологический факультет университета. Привлекало педагогическое поприще, но тут ничего не вышло: я заболела - и на долго.

Корр. Как же вы пришли в кино?

Ф.Л. В 1954 году в Минске открылся детский кинотеатр, который мне предложили возглавить - попробовался кто-то, в ком сочетался бы опыт работы с молодежью с педагогической подготовкой. Кинотеатр этот как зрелищное учреждение был несовершенен: он размещался во встроеном помещении, дети обслуживались только днем, вечерами шли фильмы для взрослых. И пришлось забыть о своем еще не совсем восстановленном здоровье и, засучив рукава, взяться за дело.

Прежде всего, конечно, требовалось новое помещение.хлопот по этому поводу выдалось немало.

Я устала обивать пороги учреждений: просила, требовала, была по столу кулаком, выступала в разных инстанциях. И наконец при поддержке Министерства культуры был объявлен конкурс на проект специализированного кинотеатра для детей.

Претворен он в жизнь был нескоро. Только в 1966 году выросло оригинальное здание из стекла и металла, с комфортабельными зрительными залами, просторными фойе, удобными кассовыми вестибюлями, живым уголком, комнатами для занятий кружков. К нам в "Пионер" приезжали коллеги со всей страны: интересовались киноклубами, работой с трудновоспитуемыми детьми и многим другим. На базе "Пионера" часто проводились семинары по обмену опытом. Рассказывая о себе, мы одновременно старались подхватить все но-



вое, дотоле не известное в непростом деле воспитания подрастающей смены при помощи киноискусства.

На I Всесоюзном совещании кинофикаторов опыт "Пионера" был поддержан и рекомендован к всеобщему распространению.

Корр. Но нам с вами, Фанна Ивановна, довелось встречаться в "Октябре" - ведущем кинотеатре белорусской столицы. Вы его возглавляли. Помните, мы тогда вместе готовили материал о нем для журнала? Наверно, это еще одна примечательная страница вашего трудового пути. Что из прежнего опыта вам представляется актуальным сегодня?

Ф.Л. Действительно, проработав более 20 лет в "Пионере", я в 1975 году приняла "Октябрь", самый крупный кинотеатр Минска. Если кратко сформулировать то, что считаю наиболее важным в его работе, это стабильное выполнение плана без привлечения так называемых боевиков, якобы "приманивающих" зрителей. Нет, они ходили в "Октябрь" не за этим...

Корр. А за чем же?

Ф.Л. Тут надо прежде всего учесть особенности зрительского контингента. Среди посетителей "Октября" преобладали студенты, молодежь. На весь город славился организованный при "Октябре" Клуб студентов. Постоянно обновляемые выставочные художественные

стенды на разные темы, интересные диспуты привлекали зрителей едва ли меньше, чем кинорепертуар. Вскоре, выдвинув главное, мы четко определили ориентацию "Октября". Он стал молодежным кинотеатром, как бы продолжателем того, что было начато "Пионером". С удовольствием и удовлетворением вспоминаю годы работы в "Октябре". Там я приобрела многих друзей, с которыми не расстаюсь до сих пор.

Корр. Но, как мы знаем, ваш опыт потребовался и на других участках работы по пропаганде и продвижению киноискусства...

Ф.Л. Да, действительно, в 1979 году меня перевели в Минский кинопрокат. До 1988 года наша контора снабжала фильмами и город, и область, затем мы разделились на два КВО - городское и областное.

Корр. Это было целесообразно?

Ф.Л. К сожалению, нет. Время показало, что от такого разделения проиграли все. Непонятно почему, фильмы стали покупать отдельно на город и на область, неправомерно выросли штаты.

Корр. В какое из КВО вы пошли работать? Что выбрали?

Ф.Л. Предпочла не искать легких путей, пошла туда, где сложнее - в областной киноvideoproкат. Здесь труднее, но интереснее. Тут у меня много единомышленников. Один из них - руководитель нашего объединения Иосиф Георгиевич Дорошкевич, который особое внимание уделяет работе сельских киноустановок, что соответствует и моему подходу к этой проблеме. Так же считают и другие наши сотрудники. Благодаря этому - могу с уверенностью утверждать - сельская киносеть области не захирела. Она насчитывает около тысячи киноустановок. Сеансы, как правило, хорошо посещаются. Зрителей привлекают и репертуар, за которым мы тщательно следим, и доступные цены на билеты.

Корр. А кто сегодня занимается проблемами киносети и проката в масштабах вашей страны?

Ф.Л. Отдела кино как такового в Министерстве культуры нет. Существует Совет, объединяющий всех директоров КВО республики. Его возглавляет на общественных началах Дорошкевич (его имя я уже упоминала). До недавнего

времени параллельно существовала так называемая исполнительная дирекция с привлекательной вывеской "Белкиноvideo", руководимая В.Матвеевым. Но деятельность этой организации ни в коей мере не удовлетворяла тех, кто занят практическими проблемами кинофикации и кинопроката Беларуси. Подлинная забота об успехе общего дела подменялась чистой коммерцией. Исполнительная дирекция претендовала на то, чтобы единолично закупать фильмы и распределять их между областными КВО. А в этом не было никакой необходимости. Зато в стороне оставались актуальные проблемы материально-технического снабжения киносети и кинопроката, выработка единой технической политики, защита интересов КВО в разных инстанциях. С закупкой фильмов они успешно справляются и сами. На кинорынках мы кооперируемся, приобретаем таким образом картины для всей республики, часто заключаем договоры с самими производителями кинолент.

Конечно, координирующий орган нужен был всегда, даже название "исполнительная дирекция", казалось бы, соответствовало ее задачам. Но вскоре выяснилось, что для решения серьезных вопросов на правительственном уровне нужна более солидная организация. Поэтому дирекция была ликвидирована.

Недавно в Беларуси создан Регистр при Министерстве культуры. Без его визы ни один фильм не получает разрешительного удостоверения. Решать все проблемы, связанные с этим, помогает квалифицированная экспертная комиссия, в которую входят ученые, кинокритики, социологи. Хотим, чтобы на местах, при КВО, существовали филиалы Регистра.

Решается вопрос о Республиканской кинокомпании при Министерстве культуры. Кино станет полноправной самостоятельной отраслью.

Позволила себе столь подробно остановиться на наших организационных проблемах, так как полагаю, что это может оказаться поучительным и для других регионов, где тоже, несомненно, идет борьба за сохранение кино как полноценной отрасли культуры.

Корр. Фаина Ивановна, а как вы в связи с этим относитесь к аренде, привати-

зации? Не кажется ли вам, что в результате кинотеатры могут лишиться возможности выполнять свои основные функции?

Ф.Л. Я не против сдачи кинотеатров в аренду, их приватизации. Странно было бы идти наперекор тенденциям сегодняшнего дня. Вопрос стоит, по-моему, иначе: кому мы отдаем то, что создавалось для каких-то определенных целей? Сможем ли как-то влиять на новые или даже на прежние, но действующие в иных условиях коллективы? Пока мы при сдаче кинотеатров в аренду оговариваем право определять время показа некоторых лент.

Приватизированный кинотеатр должен оставаться культурным центром. Проследить за этим - наша задача. Видимо, в Законе о кино надо оговорить особые арендные условия для кинотеатров, чтобы они не потеряли своего лица.

Корр. Нашим читателям, несомненно, будет интересно узнать, как ваше КВО влияет на формирование репертуара киноустановок. Стараются ли вы, например, продвигать фильмы, созданные киностудиями СНГ?

Ф.Л. Разумеется! Картина тут получается весьма неоднозначная. Взять, к примеру, зарубежные фильмы. Некоторые кинотеатры демонстрируют их, чтобы потом полученные деньги использовать для приобретения лент своих студий. Их показ пока прибылей не принесит, к сожалению. Надо, кроме того, оправдать ряд немалых расходов: на электроэнергию, топливо. Может быть, следует выдавать кинотеатрам дотацию на прокат фильмов отечественного производства? Недаром упорно говорят о необходимости госзаказа в прокате фильмов, как и в их производстве. Разговоры эти не праздные, для них есть основательные причины.

С репертуаром сельской киносети - просто беда! Не хватает средств на закупку картин специально для нее. Выделяемая мизерная дотация идет на содержание киноустановок - ведь эксплуатационные расходы растут. Но мы прилагаем максимум усилий, чтобы до села фильмы доходили поскорее, стремимся не "упустить" ни одной достойной внимания ленты.

В первую очередь, разумеется, мы

стремимся приобрести картины белорусских кинематографистов. Но ленты эти дорогие, не всегда хватает средств на их покупку. Тогда ищем выход из положения: например, берем копию на прокат.

Корр. А предмет стольких эмоций - фильмы эротические, незамысловатая приманка для определенной категории зрителей, как обстоит дело с их показом?

Ф.Л. По предложению нашего Совета показ ряда подобных картин регламентирован. Облсполком утвердил список кинотеатров, где разрешено на заранее оговоренных сеансах демонстрировать некоторые из подобных лент. Залы для этого выделены самые скромные, не престижные, сеансы в основном поздние.

Корр. В заключение, Фаина Ивановна, расскажите, пожалуйста, о ваших теперешних служебных обязанностях.

Ф.Л. В КВО, объединяющем 22 кинодирекции, я выполняю функции коммерческого директора. Стремлюсь, чтобы мои "подопечные" ориентировались в репертуаре, для этого каждую неделю устраиваю просмотры новых поступлений. Фильмофонд сконцентрирован в Минске, есть отделения в Молодечно, Слуцке, Борисове. Ежегодно фонд инвентаризируем и перераспределяем. Немало времени отнимает у меня посещение кинорынков, но это необходимо.

Штат КВО небольшой, и дел хватает всем. Организационные вопросы тесно переплетаются с финансовыми. У нас заведено, что при выполнении плана КВО премии получают все дирекции, как бы наши филиалы.

При всех трудностях сегодняшней жизни испытываю определенное удовлетворение. Источник его - сознание, что жизнь прожита все-таки не зря, если до сих пор стольким нужны твой опыт, душевные силы.

Корр. Как отрадно, что с кино не расстаются люди, подобные вам, Фаина Ивановна, - молодые душой, не унывающие, любящие свое дело, считающие интересы тех, ради которых мы трудимся, то есть зрителей, - кровной заботой. Желаем вам еще много-много лет оставаться такой же!"

Беседовала И. ПИВОВАРОВА

Школа киноменеджера

В материалах, опубликованных под этой рубрикой, речь в основном шла о конкретных вопросах, актуальных для сегодняшнего кинобизнеса. А вот основополагающие идеи менеджмента до сих пор почти не освещались, что, возможно, усложняло усвоение материала и поиск путей решения тех или иных проблем. Образовавшийся пробел мы решили восполнить, обратившись, в частности, к опыту зарубежных специалистов. Внимание читателей предлагается изложение главы "Менеджмент" из книги английского автора Дж. Торкильдсена "Менеджмент в сфере досуга и рекреации" (Лондон, 1983 г.) с оригинальным комментарием к конкретным положениям, иллюстрированным примерами из практики отечественного и зарубежного кино.

Менеджмент крупным планом

К. ТАРАСОВ

(социологический факультет МГУ)

К менеджменту на Западе подходят, как правило, с мерками экономической эффективности, немедленной финансовой отдачи. Считается, что он должен обеспечить те товары и услуги, которые желает потребитель. И по цене, которую тот готов заплатить. Но к удовлетворению своих потребностей стремятся не только те, кто "готов заплатить", но и малообеспеченные, инвалиды, разного рода меньшинства. Менеджмент может помочь им в этом, в чем уже проявляется его социальная отдача. Кстати, данный аспект менеджмента хорошо понимают многие руководители наших кинотеатров, организуя льготные сеансы для детей и пенсионеров, задумываясь о том, сможет ли инвалид чисто физически оказаться в просторстве кинозала при помощи своей коляски.

Процесс менеджмента

Менеджмент не является наукой, точных предсказаний и правил поведения на все случаи жизни здесь нет. Искусством его тоже не назовешь. Это и не профессия в смысле определенного кодекса этики, стандартов и идеалов. Можно сказать, что менеджмент вобрал в себя понемногу от каждой из этих составляющих, а менеджер рождается из слияния искусства и науки.

Прежде чем привести следующее, чрезвычайно важное положение западного учения о менеджменте, уместно обратить внимание на такой парадокс. Сутью своих перемен практика нашего кино устремлена в будущее, а вот сознание киноменеджеров, как правило, не идет дальше текущего дня, оно сиюминутно. Между тем западные теории утверждают: работа настоящего менеджера отнюдь не заключается в восстановлении или поддержании так называемого "нормального состояния". Главное - взглянуть в завтра, обеспечить успех в нем.

Здесь, правда, нужно оговориться. Для западного менеджера, действующего в стабильном обществе и в условиях цивилизованного рынка, исключительное стремление к такому состоянию чревато проигрышем в конкурентной борьбе. Для нашего же, работающего в условиях социально-организационного и правового хаоса, дезорганизованного кинохозяйства, оно зачастую - первейшая необходимость. Однако и ему надо уже думать о завтрашнем дне, и многие достигшие "нормального состояния" объективно могут и должны себе позволить позаботиться о "состоянии будущего". Такого рода заботы - условие возможности и реальности перемен, которые способны вывести дело из дня сегодняшнего в завтрашний. Настоящий менеджер, заметим, напоминает хорошего шахматиста. Он порой сознательно создает ситуацию, которая сама возникла бы лишь через несколько ходов. Именно таких людей ждет наше кино.

Конечно, менеджер не ограничивает свою задачу попытками понять, что может произойти в будущем. Он ставит перед собой определенные цели. И здесь

важно обратить внимание вот на что. Достигнуть своих целей можно двумя путями. Первый - непосредственный, "в лоб". Хорошая иллюстрация его - та самая "штурмовщина", которой прежде у нас заканчивался очередной месяц, квартал, год. Второй путь - опосредованные действия. Менеджер сосредотачивает усилия на обеспечении стабильных, долго действующих условий достижения цели. Он создает такие условия, при которых о цели уже не надо думать постоянно, она достигается как бы сама собой. При этом подходе менеджмент представляет собой единый, непрерывный процесс. С определенной структурой, набором ключевых элементов, основных функций. И логикой достижения целей. Ведь менеджмент, по сути, - это и есть средство достижения целей.

Впрочем, определение данного понятия - дело непростое. Одним истолкованием английского слова "менеджмент" тут не обойтись. Оно может означать "руководство", "управление", "влияние", "контроль", "подчинение", "придумывание", "использование чего-либо экономно и предусмотрительно", "решение проблем". Надо иметь в виду и то, что нет ни одного исключительного способа, ни одного готового приема или принципа менеджмента, срабатывающего в любой ситуации. Менеджмент - явление подвижное, поддающееся изменениям и имеющее много функций. Менеджер не создает вещей. Он планирует, предсказывает, ставит цели. Стимулирует людей к работе, руководит, принимает решения, наблюдает за их осуществлением, контролирует. Менеджмент - это выполнение реальных дел людьми и через людей. Как таковой он - социальный процесс.

Немного истории

На Западе менеджмент понимают и практикуют по-разному. В исторической ретроспективе практика и взгляды менялись. Принято выделять четыре направления, "школы". А именно - "научное движение", "движение человеческих отношений", "классическое движение" и так называемое "бихевиорист-

ское"*

С конца прошлого века до 20-х годов нынешнего господствовала "научная теория менеджмента", разработанная американцем Ф.Тейлором. Главная задача менеджера, работавшего в русле этой школы, - стандартизация методов работы, точный подсчет затрат и доходов, поиск научных, рациональных способов повышения прибыли предприятия. Интересной иллюстрацией работы менеджера такого типа в области кино может служить пример, приведенный американским социологом Д.Гомери в работе "Популярность кинопоисений в США в 1930 - 50-е годы". После второй мировой войны между компаниями "Мортон", "Кока-Кола" и несколькими владельцами кинотеатров было заключено довольно хитрое соглашение. В поп-корн, продававшийся в кинотеатрах, первая компания добавила особую соль, вызывавшую у зрителей усиленную жажду. А чтобы ее тут же утолить, вторая компания предлагала напитки. Все три стороны неплохо погрели руки...

В конце 20 - начале 30-х годов на смену "научному" направлению пришло "движение человеческих отношений", подчеркивавшее роль социальных условий в повышении производительности труда. Разработки этого направления для киноменеджера интересны в плане рационализации социальных отношений в трудовых коллективах и стиля руководства людьми. Они могут найти применение и в работе с публикой. Показателен следующий совет киноменеджеру из одного американского пособия: "В кинотеатрах с износившимися коврами, шторами, мебелью и с несколько поблекшими люстрами молодые симпатичные билетерши, привлекательно одетые, помогут отвлечь внимание публики от непривлекательных деталей". Впрочем, этот совет с таким же успехом могли дать и представители "научного движения".

В 40-е годы особое внимание было

- * *Бихевиоризм - от английского слова "бихевиор", то есть поведение.*
- ** *В ту пору в кинотеатрах США билетер выполнял функции своего рода дежурного в фойе и кинозале.*

уже обращено на эффективность самой структуры предприятия, его администрацию. Идеи по этому поводу принято называть "классической теорией". Представители данного направления выделили пять процессов менеджмента:

1) планирование - изучение будущего и составление плана действий (заметьте, что эта работа в наших киноорганизациях практически не ведется и, можно даже сказать, не признается);

2) организация - определение структуры коллектива и материальных ресурсов;

3) управление - использование инициативы, стимулирование людей и руководство;

4) координация - объединение и гармонизация действий;

5) контроль - обеспечение соответствия действий плану и установленным принципам.

"Классическая теория" настаивала на жестком распределении прав и обязанностей: "каждый сверчок знай свой шесток". Но у такого подхода есть "слабинка": плохо учитываются личные проблемы и потребности подчиненных менеджера, ослабляется внимание к неформальным отношениям между ними, что противоречит главной направленности менеджмента - на работу с людьми.

Этот пробел устраняет "бихевиористская теория менеджмента", появившаяся в конце 50-х годов. Она основана на определенном направлении в западной психологии, акцентирующем внимание на изучении поведения человека как простого ответа на внешние стимулы. Представители этой школы менеджмента считали, что один из основных стимулов поведения подчиненных - отношение к ним менеджера. Как объект воздействия подчиненные истолковываются двояким образом. В первом случае их считают ленивыми, неисполненными отвращения к работе и ответственности. Отсюда вывод: к работе их нужно принуждать "кнутом и пряником". "Пряник" - оплата, "кнут" - отсутствие гарантии оплаты. Во втором случае менеджер исходит из того, что его подчиненные способны к самоконтролю, стремятся приписать на себя ответственность, творчески подходят к решению проблем. Хороший менеджер,

полагали представители бихевиористского направления, должен учитывать, что работа подчиненного становится тем эффективнее, чем больше достижение целей, поставленных перед организацией, способствует удовлетворению личных интересов всех ее работников. Думается, к этому утверждению ныне склоняются и руководители наших киноорганизаций, действуя в новых хозяйственных условиях.

Продолжение следует

Новые фильмы

Сентябрь 1992 года (дополнительный список)

"А спать с чужой женой хорошо?!"

ГРУ N1110792 от 11.09.92. Без срока, ксдс. Российская киновидеокомпания "Ментор Синема". Сцен. Михаил Ворфоломеев, реж. Иван Соловьев. Права проката у киновидеокомпания "Ментор Синема". Цв., 9ч., 1 час 21 мин.

В ролях: Елена Проклова, Ольга Машная, Владимир Конкин, Борис Невзоров, Виктор Павлов, Анатолий Веденкин, Александр Цекало.

Очень нравоучительная комедия. Ее герой-журналист отдыхает на теплоходе с юной, искренне его обожающей возлюбленной. Выследившая неверного мужа жена с горя завязывает роман с крутым бизнесменом. Начинается война амбиций и идеалов.

"Белый король, красная королева"

ГРУ N111089 от 14.02.92. Без срока, ксдс. К/с "Курьер" киноконцерна "Мосфильм", "Инициаль Групп" (Париж), "Алена фильм" (Женева), "Метрополис фильм продукцион" (Берлин). Сцен. и реж. Сергей Бодров. Права проката у к/с "Курьер". Цв., 9ч., 1 час 18 мин.

В ролях: Андре Дюссолье, Татьяна Васильева, Алексей Жарков, Владимир Ильин, Татьяна Кравченко, Саша Туринцев, Андрей Ташков, Армен Джигарханян, Армен Годель.

Трагикомедия. Шахматист-эмигрант и бывшая партийная аппаратчица, некогда любившие друг друга, встречаются в Швейцарии...

"Грех"

ГРУ N1110492 от 07.09.92., ксдс. АК "Студия

"Пирамида", ЭТО "Ладья", при уч. к/с им.М.Горького. Сцен. Валентин Ежов, Павел Которобай, реж. Радомир Васильевский. Права проката у АК "Студия "Пирамида". Цв., 9ч., 1 час 17 мин.

В ролях: Анатолий Ромашин, Эдуард Марцевич, Георгий Юматов, Елена Добровольская, М.Филиппов, Д.Орлов, П.Степанов, М.Крепкогорская, С.Фарада, А.Серебряков, В.Носик, Н.Крачковская, П.Меркурьев.

Детектив. Не то в реальности, не то в воображении отставного следователя с Лубянки бывшие жертвы судят его.

"Дом на Рождественском бульваре"

ГРУ N1109992 от 01.09.92. К/с "Время" киноконцерн "Мосфильм". Сцен. Лев Проталин, реж. Борис Яшин. Права проката у к/с "Время" киноконцерн "Мосфильм". Цв., 8ч., 1 час 17 мин.

В ролях: Александр Збруев, Наталья Панина, Руслан Хабиев, Людмила Корюшкина, Александр Буклеев, Юрий Вольнец, Владимир Губанов, Елена Бушуева, Александр Шадхин.

Грустная история о попытке женщины спасти любовь.

"Официант с золотым подносом"

ГРУ N1110592 от 07.09.92., ксдс. К/с "Круг" киноконцерн "Мосфильм", ТПО "Паритет". Сцен. Тимур Зульфикаров, при уч. Романа Цурцумия, реж. Роман Цурцумия. Права проката у к/с "Круг". Цв., 9ч., 1 час 31 мин.

В ролях: Александр Абдулов, Александр Панкратов-Черный, Татьяна Кравченко, Лариса Полякова, Вацлав Дворжецкий, Виталий Варганов, Борис Мирза, Валентина Титова, Ю.Шумило, Николай Парфенов, Арчил Гомиашвили, Реваз Чхиквадзе.

Комедия о том, как официант решил жить честно и с достоинством.

"Проснуться в Шанхае"

ГРУ N1110992 от 18.09.92., ксдс. "Социальные инициативы", к/с "Флора" при уч. УЭМТО "Дебют". Сцен. и реж. Николай Седнев. Права проката у ЮЗО ЦЭНДИСИ-2. Цв., 8ч., 1 час 14 мин.

В ролях: Владислав Маслов, Алла Куц, Ирина Токарчук, Николай Токарь, Н.Батрак, И.Бондаренко, Д.Бибанг, Р.Голубенко, Д.Гандзий, К.Грозова.

История первой любви, расцветающей вопреки всему.

"Сердца трех"

ГРУ N1111192 от 29.09.92., для всякой аудитории. К/с им.Довженко, ТО "Радуга", Гильдия художников кино Украины, при уч. Ялтинской студии. По мотивам одноименного

романа Джэка Лондона. Сцен. Роман Фурман, Олег Колесников, реж. Владимир Попков. Права проката у ТО "Шанс". Цв., 11ч., 1 час 50 мин.

В ролях: Елена Хмельницкая, Владимир Шевельков, Сергей Жигунов, Рафаэль Котанджян, Гедиминас Гирдвайнис, Т.Кокоскерия, К.Шафренко, Х.Квициния, А.Масюлис.

Романтический любовный треугольник, верная дружба, экзотические приключения...

"Урга - территория любви"

ГРУ N1110292 от 03.09.92., ксдс. "Камера Уан", "Ашет Премьер", Франция, студия "ТРИТЭ", Россия. По оригинальной идее Никиты Михалкова. Сцен. Никита Михалков, Рустам Ибрагимбеков, реж. Никита Михалков. Права проката у "ТРИТЭ". Цв., 12ч., 1 час 55 мин.

В ролях: Бадема Баярту, Владимир Гостюхин, Бао Юнген, Ван Цзяян, Буририл.

В юрту монгольского скотовода попадает заблудившийся русский шофер. Два мира, два образа жизни сталкиваются, обнаруживая самоценность каждого через странность другого.

Октябрь 1992 года

"Анкор, еще анкор!"

ГРУ N 1113092 от 26.10.92. Без срока, ксдс. К/с "Круг" киноконцерн "Мосфильм", при уч. "Домино XXI" ЛТД. Сцен. и реж. Петр Тодоровский. Права проката у к/с "Круг". Цв., 10ч., 1 час 32 мин.

В ролях: Валентин Гафт, Ирина Розанова, Евгений Миронов, Елена Яковлева, Лариса Малеванная, Сергей Никоненко, Владимир Ильин, Андрей Ильин, Анатолий Веденкин, Ольга Лебедева, Александр Полиухин, Людмила Гнилова, Елена Котихина.

В замкнутом пространстве военного городка кипят шекспировские страсти. Начальник гарнизона, герой-фронтовик, при законной жене и детях распялся с "пж", а она влюбилась в молоденького лейтенантика...

"Безымянный король", Индия

ГРУ N 1809992 от 16.10.92. Сроком на 7 лет, включая видео, без права проката по ТВ, ксдс. Сцен. Икбал Дюрани, реж. Рави Шанкар. Права проката у ВК "Совэкспортфильм". Цв., 18ч., 2 часа 37 мин.

В ролях: Анил Кашпур, Джули Чавла, Рохини Хаттангади.

О наемном убийце, сердце которого смягчила любовь...

"Билет в красный театр, или Смерть

гробокопателя"

ГРУ N 1112792 от 21.10.92. Без срока. ТОО "Ю.С.Ф." и к/с детских и юношеских фильмов им. М. Горького, ТО ТВК. Сцен. Ариф Алиев, реж. Амурбек Гобашиев. Права проката у ТОО "Ю.С.Ф.". Цв., 10 ч., 1 час 32 мин.

В ролях: Олег Василяшвили, Александр Черкашин, Александр Числов, Александр Фатюшин, Виктор Ильичев, Евгений Лебедев, Леонид Невадомский, Николай Трофимов.

Реалистическая фантасмагория. Грабители могил случайно "раскапывают" тайну, охраняемую "органами"...

"Вверх тормашками"

ГРУ N 1112092 от 19.10.92. Без срока, ксдс. ТО "Евразия" Свердловской к/с. Сцен. и реж. Николай Гусаров. Права проката у ТО "Евразия". Цв., 8 ч., 1 час 16 мин.

В ролях: Владимир Антоник, Николай Гусаров, Борис Рубашкин, Валентин Голубенко, С.Тезов, М.Евтеева, Р.Галымов, Н.Шевкуненко, А.Сердюк, Ю.Алексеев, В.Пешков, О.Чудиновских, А.Морозов, П.Семина.

Фантастическая комедия.

"Воспитание жестокости у женщин и собак"

ГРУ N 1111892 от 06.10.92., ксдс. К/с "Слово" киноконцерта "Мосфильм". Сцен. Валентин Черных, реж. Инесса Селезнева. Права проката у к/с "Слово". Цв., 10 ч., 1 час 29 мин.

В ролях: Елена Яковлева, Андрис Лиелайс, Александр Сластин, Андрей Толубеев, Андрей Жигалов, Сергей Твердохлебов, Елена Арбузова, Ольга Тартаковская.

Мелодрама. Два беззащитных одиноких существа, жаждущих любви, объединяются, чтобы противостоять жестокости жизни.

"Игра"

ГРУ N 1112692 от 21.10.92. ЭТС "Бег". Сцен. Елена Галкина, реж. Борис Галкин. Права проката у ЭТС "Бег". Цв., 10 ч., 1 час 34 мин.

В ролях: Владислав Галкин, Игорь Григорьев, Игорь Клас, Валерий Захарьев, Татьяна Орлова, Виктор Бычков, Евгения Уралова, Лариса Курдюмова, Андрей Подошьян, Ирина Краюхина, Ольга Фадеева, Юрий Чернов, Валерий Приемыхов, Владимир Епископосян и др.

Каскадная комедия о том, как два молодых актера создают свой театр в условиях нашей парадоксальной действительности.

"Исповедь содержанки"

ГРУ N 1112592 от 21.10.92., ксдс. Студия "М" российско-голландского АО "Терра". Сцен. Александра Свиридова, реж. Борис Григорьев. Права проката у АО "Терра". Цв., 9 ч., 1 час 22 мин.

В ролях: Марина Зудина, Михаил Жигалов,

Людмила Нильская, Игорь Янковский, Всеволод Ларионов, Игорь Дмитриев, Игорь Кашинцев, Виктор Косых.

Мелодрама с криминальным уклоном о женской преданности и мужском предательстве.

"Искушительная жертва"

ГРУ N 1112992 от 26.10.92., ксдс. МАДК "Новое время", ТОО "Славянское кино", "Нижегородская биржа". Текст Рудольфа Тюрана, реж. Анатолий Иванов. Права проката у МАДК "Новое время", ТОО "Славянское кино". Цв., 11 ч., 1 час 41 мин.

В ролях: Геннадий Глаголев, Элеонора Казанская, Наталья Болдырева, Ольга Тартаковская, Юлия Ауг, Александра Аминова, Алексей Добыш, Мирослав Романчик, Владимир Князев, Геннадий Ворopaев, Галина Чигинская, Сергей Полежаев, Виктор Семеновский.

Хроника с игровыми досъемками. Рассказ о трагических событиях в России и последних днях семьи Романовых.

"Калитула", США - Италия

ГРУ N 1809792 от 16.10.92. Сроком на 5 лет, старше 18 лет, только на вечерние и ночные сеансы (не раньше 18 час.). Сцен. Г.Видал (по своему роману), реж. Тинто Брасс. Права проката у фирмы "Аспект" (г. Ярославль). Цв., 16 ч., 2 часа 23 мин.

В ролях: Малколм Макдауэл, Тереза Энн Савой, Хелен Миррен, Питер О Тул, Джон Гилгуд.

О саморазрушительной силе власти и трагедии слабого человека, концентрирующего в себе все пороки империи.

Окончание следует

Хит-парад**На экранах Москвы****Март**

В марте на экранах Москвы было 138 фильмов, из них отечественных - 35 (25,4%), американских - 63 (45,6%) и прочих иностранных - 40 (29%).

Название фильма	Жанр	1-7 марта		8-14 марта		15-21 марта		22-28 марта		29 марта-4 апреля		Итого марта
		Кол-во залов	сценсов	Кол-во залов	сценсов	Кол-во залов	сценсов	Кол-во залов	сценсов	Кол-во залов	сценсов	
Ход королевы (Фр.)	д	1	42	5	201	20	690	14	447	11	320	1700
Насмный убийца (США)	п	8	246	6	202	5	147	9	169	7	151	915
Путешествие в рай (США)	к	16	528	8	224	3	80	-	-	1	38	870
Я пришел с миром (США)	т-п	1	21	6	211	6	189	7	210	8	227	858
Льжный патруль (США)	к	12	365	5	152	5	125	4	104	2	35	781
У каждого свои недостатки (США)	к	6	183	6	146	6	164	5	101	-	-	594
Идеальная пара (Россия)	к	7	174	7	174	6	152	1	21	-	-	521
Кошмар на улице Вязов-3	т	-	-	-	-	5	184	6	147	6	149	480
Ребенок к ноябрю (Россия)	к	4	71	5	132	5	96	4	92	4	77	468
Любовь и пули (США)	к	4	66	5	91	2	34	5	133	3	104	428
Кошмар на улице Вязов-2 (США)	т	5	118	4	96	4	60	4	80	3	70	424
Обнаженное танго (США)	т	4	133	6	151	2	56	2	63	1	21	424
Рэмо (Универсальный агент)(США)	п	-	-	1	16	1	13	7	225	6	140	394
Тридцатого - уничтожить (Россия-Герм.)	п	-	-	-	-	2	52	7	171	6	148	371
Тот, кто меня бережет (США)	мд	7	217	2	49	2	37	1	38	-	-	341
Купи - продай (США)	к	5	103	3	77	3	70	3	78	-	-	328
Манья величия (Фр.)	к	3	66	4	72	1	42	4	68	3	70	318
Великий инквизитор (США)	к	-	-	-	-	4	130	2	53	4	135	318
Во всем виноват Рио (США)	п	2	63	4	77	1	21	5	83	-	-	244
Бабочка (Фр.)	п	5	140	3	79	3	48	-	-	2	32	299
Джинсовый полицейский (США)	п	1	28	-	-	3	70	5	123	4	77	298
Ночь война (США)	п	5	98	3	98	4	67	1	1	1	14	278
Эммануэль-5 (Фр.)	кк	-	-	-	-	4	107	3	55	5	112	274
Большое Саргассово море (США)	мд	-	-	1	2	1	27	5	99	5	126	254
Любишь ли ты меня? (Гр.)	мд(к)	4	70	5	126	1	35	-	-	1	14	245
Война в небоскребе (США)	п	2	63	4	77	1	21	5	83	-	-	244
Банкирша (Фр.)	мд	1	1	6	117	3	63	3	49	1	14	244
Центр паутины (США)	д	1	11	-	-	1	21	2	49	5	151	232

Искусство смерти (США)	Д	1	42	-	-	-	-	2	40	6	134	216
Новый Олеон (Россия)	К	2	56	4	63	-	-	-	-	4	90	209
Реванш крестного отца (США)	п-мд	1	4	4	77	3	63	1	14	3	49	207
Тай-Пен (США)	п	-	-	4	104	2	41	-	-	2	56	201
Горькая луна (Фр.)	мд	-	-	-	-	-	-	1	35	5	166	201
Дрожь в коленках (США)	тк	2	45	2	55	2	60	-	-	2	28	188
Анкор, еще анкор! (Россия)	к	4	97	2	18	4	52	2	5	1	13	185
Кто кого (Фр.)	к	2	56	3	95	-	-	4	7	1	14	172
Мольба о смерти	п(хх)	2	35	2	42	1	1	3	49	1	35	162
...И слоны бывают неверны (Фр.)	к	-	-	3	56	1	13	1	14	4	78	161
Расплата за преступление 2 сер.(Индия)	мд	-	-	1	28	1	14	1	21	1	17	160
Зверь (Фр.)	ххх	4	54	2	35	1	14	1	14	2	35	152
Ярость в наследство (США)	д	-	-	1	14	2	42	2	35	1	42	133
Затерянный в Сибири												
(Россия-Великобритания)						1	28	2	63	2	40	131
Эммануэль-6 (Фр.)	хх	1	14	-	-	2	40	1	21	3	56	131
В погоне за татуировкой (США)	к	2	43	1	15	1	21	1	21	1	28	128
Кошмар на улице Вязов (США)	к	2	30	3	12	2	16	3	63	-	-	121
Ревущий огонь (Маленький Тарзан)												
(США-Япония)	п	-	-	-	-	-	-	3	46	4	74	120
Аморальные истории (Фр.)	ххх	1	21	1	14	4	48	-	-	1	14	119
Долмен, или кукольный полицейский (США)	ф	1	40	-	-	1	35	-	-	1	42	117
Пришествие (Рожденная вновь) (США)	ф-т	-	-	1	35	1	28	2	49	-	-	111
Негде спрятаться (США)	т	-	-	-	-	1	21	2	53	2	35	109
Вампир в полночь (США)	п	-	-	4	86	1	21	-	-	-	-	107
Нинья императора (США-Япония)								2	42	3	63	105

Представлены фильмы, которые демонстрировались более, чем на 100 сеансах.

Лидеры марта (по количеству сеансов):

1. Ход королевой (Франция) - 1700
2. Наемный убийца (США) - 915 (1747)*
3. Путешествие в рай (США) - 870 (1668)
4. Я пришел с миром (США) - 858 (935)
5. Лыжный патруль (США) - 781 (1079)
6. У каждого свои недостатки (США) - 594 (1018)
7. Идеальная пара (Россия) - 521 (1090)
8. Кошмар на улице Вязов-3 (США) - 480
9. Ребенок к ноябрю (Россия) - 468 (585)
10. Любовь и пули (США) - 428 (676)

По итогам квартала десятка сильнейших выглядят следующим образом:

1. Однажды преступив закон (США) - 1916
2. Тот, кто меня бережет (США) - 1771
3. Наемный убийца (США) - 1747
4. Ход королевой (Франция) - 1700
5. Путешествие в рай (США) - 1668
6. Купи - продай (США) - 1205
7. Идеальная пара (Россия) - 1090
8. Лыжный патруль (США) - 1079
9. У каждого свои недостатки (США) - 1018
10. Я пришел с миром (США) - 935

Как видно только наши "Идеальная пара" и "Ребенок к ноябрю" могут серьезно конкурировать с американскими фильмами, с чем и поздравляем их создателей. Они верно уловили интерес большей части зрительской аудитории.

В этой "великолепной десятке" ровно половина - комедии. Прокатчики и создатели фильмов - делайте выводы!

* В скобках - количество сеансов за три месяца проката

Информация

ХУП Межгосударственный

Кинорынок прошел в Москве в конце марта. В нем участвовали более 650 продавцов и покупателей. К продаже было представлено 220 фильмов, из них 86 демонстрировалось в кинозалах комплекса "Измайловский".

Половина этих картин, как принято говорить, отечественные, то есть из стран СНГ. Среди них - исторические ленты (например, "Время собирать камни" - "Русь-фильм" или "Кремлевские тайны ХУI века" - студия "Слово" киноконцерна "Мосфильм"), мелодрамы ("Ванька-встанька" - киностудия им. М. Горького и "Ваш выход, девочки" - ТПЦ "Анфас"), комедии, в том числе музыкальные ("Быть влюбленным" - "Мосфильм") и, конечно, детективы ("Жажда страсти" и "Без улики" - обе "Беларусьфильм"). В зарубежной части представленных на рынок картин - аж три варианта экранизации широко известного сегодня и у нас романа Д.Г. Лоуренса "Любовник леди Чаттерлей" - французский, американский и японский, а также комедии, детективы, мистические драмы - в основном из США. В целом выбор был довольно широким.

В рамках кинорынка состоялась встреча его участников с секретарями Союза кинематографистов, руководителями гильдий. Позиции творцов и прокатчиков наконец-то стали сближаться. Обе стороны обеспокоены резким снижением художественного уровня отечественной кинопродукции, а заодно - и посещаемости кинозалов. От поисков виноватых переходят к поискам выхода из создавшегося положения, что вселяет надежду. И те, и другие рассчитывают на государственную финансовую поддержку не только в производстве фильмов, но и в прокате. На этой встрече прозвучал призыв к прокатчикам, работникам кинотеатров объединяться, создавать ассоциации, чтобы отстаивать интересы - свои и зрителей. Хотелось бы, чтобы его услышали и реализовали.

Подписка на "КИНОМЕХАНИК"

продолжается - можете оформить ее с любого очередного номера. Подписной индекс 70431.

Подписавшись на "Киномеханик", вы уберете свои деньги от инфляции. Цена одного номера по каталогу во II полугодии - 70 руб.

Уважаемые коллеги!

"ЭКРАН-ИНФОРМ" - деловая газета для профессиональных кинематографистов.

"ЭКРАН-ИНФОРМ" рассказывает о важнейших решениях "Роскомкино", Союза кинематографистов, гильдий и ассоциаций деятелей кино.

"ЭКРАН-ИНФОРМ" публикует законодательные и нормативные документы, так или иначе затрагивающие интересы кинематографистов.

"ЭКРАН-ИНФОРМ" представляет новые отечественные и зарубежные фильмы.

"ЭКРАН-ИНФОРМ" знакомит с ежемесячными результатами проката фильмов по регионам страны.

"ЭКРАН-ИНФОРМ" освещает все крупные киноярмарки и фестивали СНГ.

"ЭКРАН-ИНФОРМ" предоставляет свои страницы для рекламы вашей фирмы и выпускаемой продукции.

"ЭКРАН-ИНФОРМ" будет выходить не реже двух раз в месяц и рассылаться по адресам всех предприятий кинобизнеса России, по всем кинотеатрам и Домам культуры 150 городов России, а с июня 1993 года и по областным городам Украины и Беларуси.

Стоимость подписки на этот год - 600 рублей с учетом НДС и расходов на рассылку и доставку (из расчета 50 рублей за один номер).

Чтобы получать "ЭКРАН-ИНФОРМ" вам достаточно перечислить указанную сумму на расчетный счет 364405 в ОПЕРУ Мосбизнесбанка МФО 299093 Российскому агентству "Информкино". Наш адрес: 109017, г.Москва, ул.Б.Ордынка, 43, РА "Информкино".

Скончался Федор Федорович
БЕЛОВ



Это имя хорошо известно кинороботникам всего бывшего СССР. В кино Федор Федорович еще с довоенных времен. В 1941-м ушел на фронт, храбро сражался, был тяжело ранен, а подлечившись, вернулся к любимому делу.

Много лет Федор Федорович возглавлял Главное управление кинофикации и кинопроката Госкино СССР. Велик его вклад в расширение и укрепление киносети страны, в создание стройной и отлаженной системы проката фильмов, в улучшение их пропаганды, рекламирования.

Федор Федорович был начальником строгим и справедливым. Его уважали и любили, у него учились, а он охотно делился и знаниями, и опытом. Под "крылом" Ф.Ф.Белова выросла целая когорта молодых руководителей.

Федор Федорович умер на 85-м году, после тяжелой болезни. А на фотографии вверху он молодой и красивый. Мы специально выбрали этот снимок - пусть Ф.Ф.Белов таким останется в нашей памяти.

"Елена текнолоджи трейдинг инвестментс инк."

представляет

"НА МУРОМСКОЙ ДОРОЖКЕ"



В годы нэпа в Москве встретились молодой промышленник из Китая и русская девушка. Встретились, полюбили друг друга, обвенчались, однако судьба на долгие годы развела их. Казалось, весь безумствующий в азарте милитаризации мир ополчился против молодоженов. Но суровые испытания не смогли убить чувство героев фильма.

Производство: студия "Союз" киноконцерна "Мосфильм", компания "Континент", при участии Эм-Би-Си Арт Сентер, Санг ву трейд компани, Кореа стант ассошиэйн, Кореа арт экстра ассошиэйн (Республика Корея), Филмферлаг дер ауторен (Германия).

По заказу "Елена текнолоджи трейдинг инвестментс инк.", "Мурани текнолоджи трейдинг инвестментс инк." (Венгрия).

Сценарий и постановка Федора ПЕТРУХИНА.

Операторы-постановщики - Валерий Шувалов и Валентин Пиганов.

Художники-постановщики - Владимир Рогов, Владимир Фабриков, Юн Джин Кван (Корея).

Композитор - Евгений Дога.

Песню на стихи Ф.Петрухина исполнил Аристарх Ливанов.

В ролях: Юрга КУРАУСКАЙТЕ, Сейдулла МОЛДАХАНОВ, Аристарх ЛИВАНОВ, Елена КОНДУЛАЙНЕН, Ли Ми Джи.

По вопросам реализации и проката обращаться по телефону и факсу в Москве: 202 83 64.



Начинающему киномеханику

Блоки питания БПК-500 и БПН-500

Источник питания БПН-500

предназначен для питания стабилизированным напряжением кварцево-галогенной лампы накаливания мощностью 500 Вт (КГМ-36-500), применяемой в осветителях кинопроекторов облегченных киноустановок типа СК-500Н. По сравнению с обычными лампами накаливания эти имеют меньшие габариты, больший срок службы и на всем его протяжении постоянные световой поток и цветовую температуру. Особые требования к стабильности питания галогенных ламп обусловлены тем, что они работают при высокой цветовой температуре и даже небольшое повышение напряжения питания может резко сократить срок их службы.

Принципиальная схема силовой цепи блока питания БПН-500 приведена на рис. 13.

Сетевое напряжение 220 В через помехоподавляющий фильтр, состоящий из двухобмоточного дросселя $L1$ и комбинированного конденсатора $C3$, поступает на диодный выпрямительный мост ($VD2$ - $VD5$) и через сглаживающий

фильтр $L2$, $C9$ подается на инвертор, включающий тиристоры $VS1$ - $VS2$, защитные дроссели $L3$ и $L4$, коммутирующий конденсатор $C14$, первичную обмотку трансформатора $TV2$ и коммутирующий дроссель $L5$.

Изменяя частоту переключения тиристоров инвертора с помощью системы управления и регулирования, можно стабилизировать напряжение на лампе и изменять его в определенных пределах. Ячейка управления БПН-500 выполнена аналогично ячейке управления БПК-500 (см. рис. 10).

На вход системы автоматического регулирования поступают два сигнала обратной связи - напряжения с выхода устройства и с датчика тока (шунта $RI6$), включенного в минусовой вывод источника питания. Система автоматического регулирования устройства позволяет таким образом стабилизировать напряжение на лампе и ограничивать пусковой ток холодной лампы на уровне 1,5 In. При включении устройства на холодную лампу источник питания выходит на режим, близкий режиму короткого замыкания, так как сопротивление холодной лампы накаливания в 6-8 раз меньше сопротивления горячей в рабочем состоянии. При включении устройства на холодную лампу, а также при автоматической замене вышедшей из строя лампы новой система автоматического регулирования устройства переводится в режим стабилизации тока. Плавный частотный запуск инвертора при этом позволяет в течение 1-2 сек. повысить напряжение на лампе от 4-6 В до номинального без ее повреждения. При горении лампы система регулирования переходит в режим стабилизации напряжения на выходе устройства. Функцию выбора режима работы системы регулирования выполняет сумматор сигналов обратной связи, обеспечивая выбор из двух сигналов того, который в момент сравнения больше. Это позволяет, изменяя сигнал обратной связи, регулировать любой из двух параметров - ток или напряжение. Регулирование и стабилизация напряжения на лампе осуществляются при сравнении сигнала обратной связи по напряжению с опорным, задающим напряжение на лампе.

Защита элементов силовой схемы со стороны питающей сети при аварийных режимах в ней осуществляется с помощью автоматического выключателя $QF1$. Включается БПН-500 на лампу пускателем $K1$ дистанционно - с пульта управления кинопроектора или тумбле-



Рис. 13. Принципиальная схема силовой цепи блока питания БПН-500

ром "Режим работы" SA1. Резистор R2 служит для плавного заряда фильтрового конденсатора C9 при подключении автоматического выключателя к сети. Резистор R7 - разрядный для емкости C9 при выключении устройства.

На плате A1 располагается источник питания системы управления и регулирования устройства, который получает переменное напряжение с обмоток 4-5 вспомогательного трансформатора TV1. Для обеспечения высокой помехозащитности цепей управления тиристоров VS1, VS2 плата с импульсными трансформаторами A2 находится в непосредственной близости от них. Для этой же цели на управляющий переход - катод тиристоров включены конденсаторы C10, C11.

Автоматическая система регулирования устройства позволяет во время пуска на холодную лампу плавно повышать напряжение на ней от 4 В до 35,5 В, для чего в ячейке управления A3 служит RC-цепочка (R20, C4), подключенная ко входу 5 микросхемы DA3, а также размыкающий контакт 7 - 8 пускателя K1. Вход 5 микросхемы через R20, C4 и контакт 7 - 8 подключается к минусовой клемме источника питания (-12 В) сумматора обратной связи. При включении БПН-500 на лампу контакт пускателя 7 - 8 размыкается, начинаются плавный заряд конденсатора C4 и изменение потенциала входа 5 микросхемы. На выходе 10 микросхемы DA3 сигнал постепенно переходит от минусового потенциала к плюсовому, а на выходе 10 микросхемы DA4 частота возрастает до номинальной частоты работы инвертора. Напряжение на лампе при этом также плавно изменяется от минимального значения к номинальному в течение 1-2 сек.

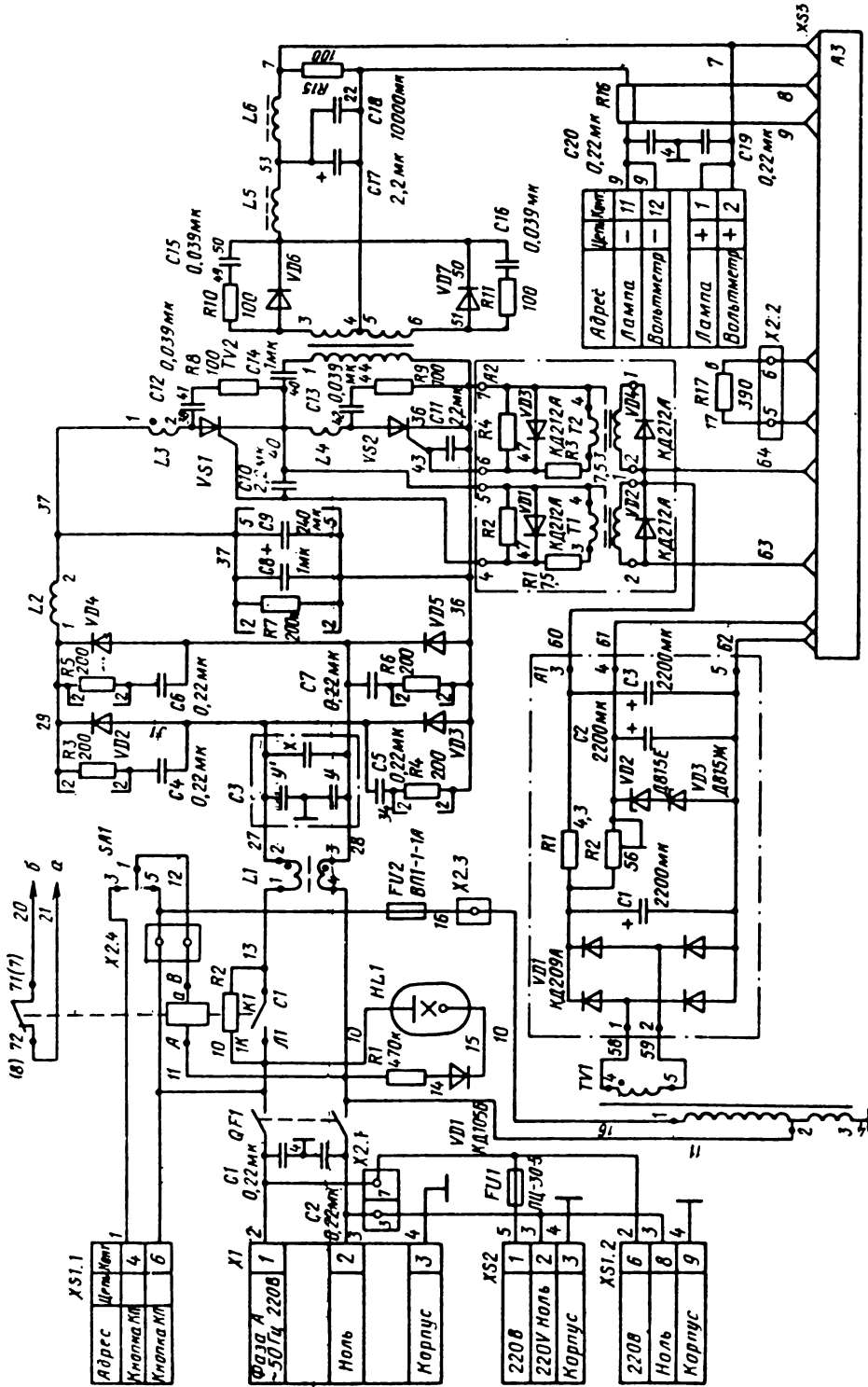
Основные технические характеристики источника питания БПН-500:

Напряжение питающей сети, В	220
Подсоединяемая мощность, Вт	500
Выпрямленный ток, А	14
Выпрямленное напряжение, В	35,5
Точность стабилизации выходного напряжения при изменении напряжения питающей сети в диапазоне от 187 до 253 В, %, не хуже	+ 2
Ток отсечки, не более, А	- 5,0
	25

Потребляемая мощность, Вт	720
Коэффициент полезного действия, %	70
Коэффициент мощности	0,75
Режим работы	продолжительный

Охлаждение	естественное, воздушное
------------	-------------------------

Габаритные размеры, мм	
высота	450
ширина	380
глубина	230
Масса, кг, не более	25

Источник питания БПН-500 конструктивно выполнен в виде шкафа со съемными передней и задней стенками (рис. 14).

На верхней крышке каркаса расположены ручки для переноски; в правой части крепится панель 1, на которой установлены разъемы для подсоединения осветителей и другой аппаратуры, два предохранителя и тумблер переключения режима работы, клеммник для подключения питающей сети. Внутри каркаса - шасси, на котором находятся все детали и узлы блока. На лицевой стороне шасси - основные узлы: блок фильтра 2, включающий в себя радиопередатчик L1, C3, сигнальную лампочку HL1, автоматический выключатель QF1; диодно-тиристорный узел 3 (с тиристорами инвертора VS1, VS2 и диодами выходного выпрямителя VD6, VD7); магнитный пускатель 4 (K1); входной выпрямитель 5, содержащий диоды VD2 - VD5, защитные RC-цепочки (R3, C4-R6, C7); входной сглаживающий дроссель 6 (L2); конденсаторы входного фильтра 7 (C8, C9); конденсаторы выходного фильтра 8 (C17, C18). На задней стороне шасси (рис.5,б) - датчик тока 9 (R16); согласующий трансформатор 10 (TV2); дроссели выходного сглаживающего фильтра 11 (L5, L6); коммутирующий конденсатор 12 (C14); ячейка управления 13 (A3); вспомогательный трансформатор 14 (TV1).

Под платой ячейки управления (A3) расположены платы импульсных трансформаторов (A2) и источника питания цепей управления (A1). Шасси крепится к основанию каркаса, а панель для подключения сетевого напряжения 15 и разъемы блоков автоматики и звуковоспроизводящих усилителей, подсое-

динения осветителя 16 - непосредственно к корпусу устройства. В верхней части корпуса находится также клемма 17 для подключения заземляющего провода.

Чтобы исключить возможность выхо-

да БПН-500 из строя, необходимо при подготовке к работе и во время эксплуатации перед подключением источника питания к сети проверить положение тумблера "Режим работы" SA1 - он должен находиться в нейтральном положении. Корпус устройства следует заземлить. БПН-500 подключается к питающей сети переводом автоматического выключателя QF1 в положение "Включено" - при этом загорится сигнальная лампочка HL1. Одновременно подается напряжение на вспомогательный трансформатор TV1, источник питания (плата A1) и систему управления (плата A). Импульсы управления тиристоров в это время не формируются - блок-контакт 7-8 пускателя K1 замкнут, и преобразователь "напряжение - частота" не генерирует импульсы.

Тумблер SA1 переводится в положение "Местное". При этом включается пускатель K1 (должен быть слышен щелчок). Устройство переходит в режим частотного запуска силовой схемы. Режим частотного запуска также определяется на слух - как изменение частоты звука, издаваемого при запуске магнитными элементами силовой части устройства в течение 1 - 2 сек. от низкой к более высокой. Напряжение на лампе должно плавно изменяться от 4 В до 35,5 В.

Обслуживающий персонал киноустановки должен иметь в виду, что все переменные резисторы ячейки управления выставляются при наладке на заводе, регулировать их не рекомендуется. Если при включении блока БПН-500 отсутствует щелчок, характерный для частотного запуска силовой схемы устройства, значит, вышли из строя элементы узла управления источника пита-



Рис. 14. Конструктивное расположение узлов в корпусе устройства БПН-500:

1 - панель; 2 - блок фильтра; 3 - диодно-тиристорный узел; 4 - магнитный пускатель; 5 - входной выпрямитель; 6 - входной сглаживающий дроссель; 7 - конденсаторы входного фильтра; 8 - конденсаторы выходного фильтра; 9 - датчик тока; 10 - согласующий трансформатор; 11 - дроссели выходного сглаживающего фильтра; 12 - коммутирующий конденсатор; 13 - ячейка управления; 14 - вспомогательный трансформатор

ния. Необходимо в первую очередь проверить вставку предохранителя *FU2* в цепи трансформатора *TV1*. Если она цела, могут быть неисправны элементы системы управления силовой части или цепей управления тиристоров *VS1*, *VS2* инвертора. Выход из строя элементов силовой схемы устройства обычно ведет к срабатыванию (отключению) автоматического выключателя *QF1* (сигнальная лампа *HL1* при этом гаснет). Налаживать и регулировать узлы управления и силовой части БПН-500 в этом случае

можно только хорошо подготовленным квалифицированным специалистам.

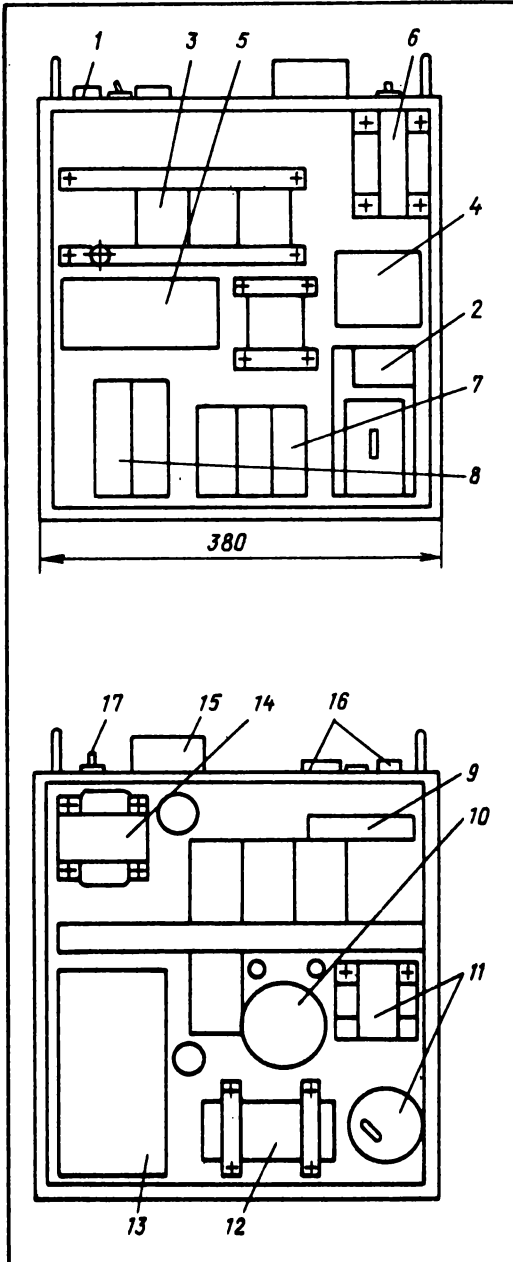
Порядок работы при первом подключении питающего устройства БПН-500 таков:

- установить распакованный источник питания в стойку кинопроектора;
- подключить защитное заземление;
- подключить устройство к кинопроектору, блоку автоматики и питающей сети;
- установить тумблер работы *SA1* в положение "Дистанционное управление";

Т а б л и ц а 2

Неисправности в блоке БПН-500 и способы их устранения

Признак неисправности	Причина неисправности	Способ устранения
Часто срабатывает автоматический выключатель <i>QF1</i>	Напряжение питающей сети ниже 176 В	Проверьте напряжение питающей сети на входе блока питания
	Нет плавного частотного запуска	Проверьте качество замыкания контактов 7-8 пускателя <i>K1</i> , исправность конденсатора <i>C4</i> ячейки управления. В случае неисправности - замените <i>C4</i>
Лампа не горит	Не работает плата ячейки управления	Снимите питание с инвертора. Для этого отсоедините вывод 1 реактора <i>L3</i> от схемы; включите устройство и проверьте наличие импульсов управления на управляющих электродах тиристоров <i>VS1</i> и <i>VS2</i> относительно катодов с помощью осциллографа. Проверьте сигналы на контрольных точках ячейки управления 9-10, 7-8 относительно <i>KT11</i> ; на <i>KT2</i> , <i>KT3</i> , <i>KT5</i> относительно <i>KT1</i> . Обнаружив неисправный элемент, замените его. После замены подсоедините вывод 1 реактора <i>L3</i> к схеме. Проверьте работоспособность устройства и напряжение на холостом ходу. При необходимости выставьте напряжение холостого хода блока питания в пределах 36 В, не более
	Неисправен предохранитель <i>FU1</i>	Замените предохранитель
	Отсутствуют напряжения +40 В или +30 В на выходе выпрямителя <i>A1</i>	Проверьте напряжение на выходе <i>A1</i> , замените неисправный элемент

включить автоматический выключатель *QF1* устройства;

включить лампу нажатием соответствующей кнопки на пульте управления кинопроектора.

Если лампа не зажигается или обнаруживаются другие неисправности, надо установить их, руководствуясь таблицей 2.

При работе с источником питания БПН-500 необходимо соблюдать меры безопасности: не разрешается работа с незаземленным устройством, со снятыми передней и задней стенками и крышковой клеммной колодки.

Разрешается контролировать состояние элементов силовой схемы только через 15 мин после отключения от питающей сети, так как на конденсаторе *C8* и коммутирующем конденсаторе *C14* некоторое время остается высокое напряжение.

Продолжение следует

Повышение квалификации

Качество кинопоказа. Основные показатели и их оценка

С.ПРОВОРНОВ
профессор ЛИКИ

Влияние геометрических искажений на качество экранного изображения

При оценке качества киноизображения надо учитывать перспективные и геометрические искажения.

В процессе съемки на киноплёнке зафиксированы объекты, изменения величины, очертаний и четкости которых соответствуют степени их удаленности от объектива съёмочной камеры.

Продолжение. Начало в N 1-4.

Для правильного восприятия перспективы изображения зритель должен видеть каждый его предмет под тем же углом, под которым он воспринимался оператором при киносъёмке. Точка его наблюдения (или съёмки) называется *центром перспективы*. Если это условие не выполняется, возникают перспективные искажения. Например, на рис. 16,а изображена железная дорога в перспективе. По мере удаления от наблюдателя (объектива съёмочной камеры) уменьшается высота телеграфных столбов, длина шпал и расстояние между ними. На рис. 16,б показан вид той же железной дороги при удалении точки рассматривания по сравнению с центром перспективы, а на рис. 16,в - при ее приближении.

Для восприятия правильных перспективных соотношений снятых предметов желательно, чтобы зритель видел их на экране под углом, равным углу поля изображения киносъёмочного объектива. Однако одновременно для всех зрителей это невозможно, так как они в разной степени удалены от экрана. Место в зрительном зале, с которого зритель воспринимает изображение правильно (без перспективных искажений), называется *центром перспективы кинотеатра*. Установлено, что он находится на оси, перпендикулярной плоскости экрана в его середине и удален от экрана на расстояние:

$$f = f'_c \beta$$

где f'_c - фокусное расстояние киносъёмочного объектива;

β - линейное увеличение при кинопроекции.

Если зритель находится ближе центра перспективы, он видит киноизображение больших угловых размеров, воспринимая его приближенно, кроме того, с уменьшенной глубиной и замедленным движением объектов при их взаимном перемещении в глубину снимаемой сцены.

При удалении зрителя от центра перспективы киноизображение воспринимается более удаленным, с большей глубиной снятой сцены и более быстрым движением при взаимном перемещении снятых объектов.

Учитывая, что разные планы кино-



Рис. 16. Перспективные искажения при различном удалении зрителя от экрана:
 а - точка рассматривания изображения - в центре перспективы;
 б - точка рассматривания - дальше центра перспективы;
 в - точка рассматривания - ближе центра перспективы

фильма снимаются при различных условиях и различных фокусных расстояниях киносьемочного объектива, положение центра перспективы в кинотеатре не является постоянным и изменяется при переходе от одного к другому плану демонстрируемой фильмокопии.

При киносъемке 35-мм кинофильма объективом с фокусным расстоянием 50 мм центр перспективы в кинотеатре находится на расстоянии от экрана, равном $2,5\Pi_0$, где Π_0 - ширина изображения на экране.

Изменение скорости движения киноизображения на + 25% даже для хорошо известных объектов не вызывает особого ощущения неестественности у зрителей, размещенных для рассматриваемого случая на расстоянии от экрана в пределах от $1,9\Pi_0$ до $3,2\Pi_0$.

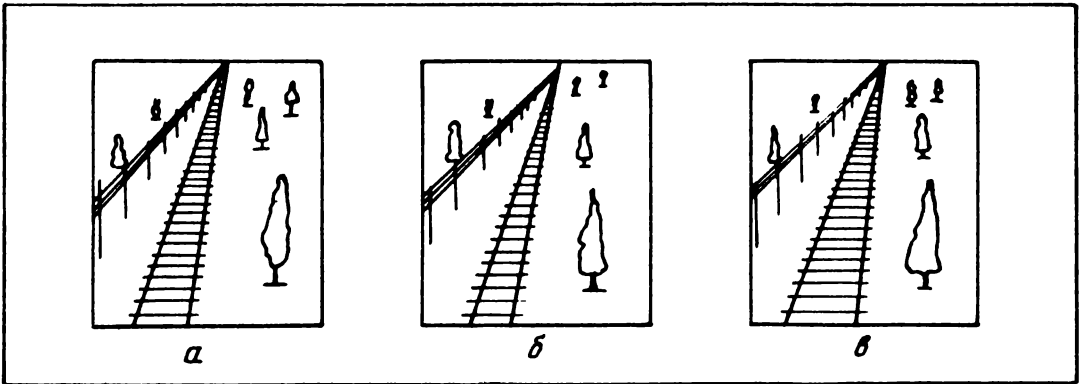
При проектировании кинотеатров глубина зрительного зала ограничивается, а также нормируется удаление от экрана первого ряда зрителей.

Согласно нормам строительного проектирования в кинотеатре для демонстрации обычного фильма, первый ряд зрительских мест должен быть удален от экрана на расстояние не менее $1,44\Pi_0$, а последний - примерно на $4\Pi_0$.

Геометрические искажения возникают также при кинопроекции, когда оптическая ось кинопроектора не перпендикулярна плоскости экрана или

зритель расположен в стороне от нормали к середине экрана.

Для исключения геометрических искажений изображения важно размещение аппаратной. На рис. 17 видно, что неправильное расположение ее может привести к тому, что оптическая ось

Рис. 17. Геометрические искажения формы экранного изображения при различном расположении киноаппаратной относительно экрана;

а - при проекции сверху вниз;
 б - при проекции снизу вверх

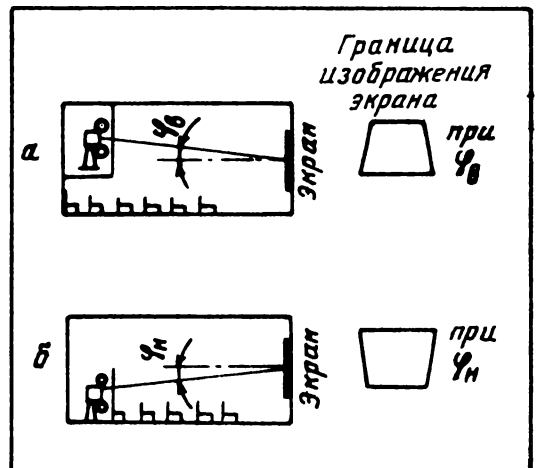

кинопроектора не будет перпендикулярна плоскости экрана.

Угол между нормалью к середине экрана и оптической осью кинопроектора, измеренный в вертикальной плоскости, называется *вертикальным углом проекции*. При проекции сверху вниз он обозначается $\varphi_{\text{В}}$, а при проекции снизу вверх - $\varphi_{\text{Н}}$. При наличии вертикального угла проекции границы изображения на экране приобретают трапециевидальную форму, кроме того, происходит некоторая потеря резкости в верхней или нижней части экрана (в зависимости от фокусировки изо-

бражения).

Если в кинопроекционной несколько кинопроекторов (рис. 18), различают горизонтальные углы проекции φ . При наличии такого угла проекции границы изображения на экране также приобретают трапециевидальную форму и неодинаковую резкость изображения на экране в горизонтальном направлении.

С учетом геометрических искажений и их восприятия зрителем нормировано предельное значение углов проекции. Согласно строительным нормам и правилам СНиП 11-73 - 76, вертикальный угол при проекции сверху вниз должен быть не более 9° , а при проекции снизу вверх - не более 3° ; горизонтальный угол проекции φ не должен превышать 9° .

Продолжение следует

Рис. 18. Геометрические искажения формы экранного изображения при расположении ряда кинопроекторов в киноаппаратной, оптические оси которых не перпендикулярны плоскости киноэкрана

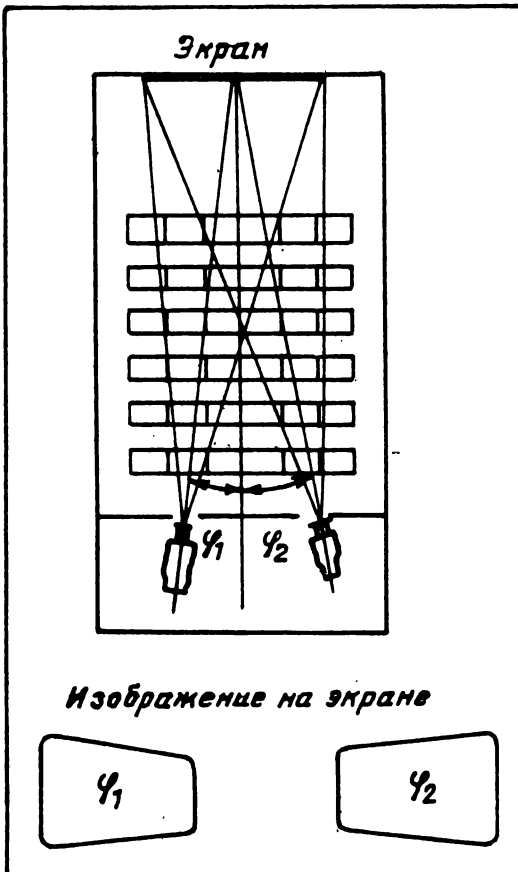

Информация

Российский кинобизнесцентр

открылся в апреле в Москве. Его учредители - Республиканский фильмокомбинат, кинофирма "Гамс" и кинокомпания "Триада". Они так определили свои цели: организация торговли товарами и результатами труда киноиндустрии, создание эффективной системы материально-технического обеспечения киноотрасли, содействие установлению организованного рынка товарных и трудовых ресурсов и регулирование на этой основе спроса и предложения, освоение разнообразных форм информационного обмена, реализация и внедрение в практику научных идей, результатов экспериментальных работ в области кино.

В РКБЦ еженедельно будет проводиться однодневные торги, раз в месяц - трехдневные. А сдать свою продукцию на реализацию, получить информацию о предлагаемых товарах и услугах, заключить договор о сотрудничестве с Кинобизнесцентром можно в любой день.

В рамках торгов намечены семинары и консультации.



ЧИТАТЕЛЬ И ЖУРНАЛ

Вопрос - ответ

В связи с применением постановления правительства РФ от 14 октября 1992 года N785 "О дифференциации в уровнях оплаты труда работников бюджетной сферы на основе Единой тарифной сетки" в редакцию поступает много вопросов.

Предлагаем вашему вниманию ответы, подготовленные Министерством труда РФ.

Вопрос. На работников каких учреждений, организаций и предприятий распространяется это постановление?

Ответ. Постановление распространяется на работников учреждений, организаций и предприятий образования, высшей школы, здравоохранения и социальной защиты населения, культуры и искусства, науки и научного обслуживания, физической культуры и спорта, сельского, водного, рыбного и лесного хозяйства, гидрометеорологической службы, охраны окружающей среды, а также работников учреждений, организаций и предприятий других отраслей, находящихся на бюджетном финансировании.

Вопрос. Когда должны осуществляться мероприятия, предусмотренные постановлением?

Ответ. В соответствии с постановлением правительства Российской Федерации от 8 ноября 1992 года N855 "О повышении уровня оплаты труда работников учреждений, организаций и предприятий бюджетной сферы" новые ставки и оклады работников бюджетных учреждений и организаций вводятся с 1 декабря 1992 года.

Вопрос. Каков порядок введения новых ставок и окладов на основе Единой тарифной сетки (ЕТС)?

Ответ. Постановлением установлено, что разрешение на введение Единой тарифной сетки в подведомственных учреждениях, организациях и предприятиях дают вышестоящие органы государственного управления после проверки готовности учреждения (организации, предприятия) и при наличии необходимых финансовых средств. Во всех случаях новые ставки и оклады устанавливаются после проведения в учреждении, организации и предприятии аттестации служащих и перетарификации рабочих.

Вопрос. Если учреждение, организация или предприятие, находящееся на бюджетном финансировании, не смогло до 1 декабря 1992 года закончить подготовительную работу, то с какого момента оно может вводить новые условия оплаты труда на основе Единой тарифной сетки?

Ответ. Постановлением правительства Российской Федерации от 8 ноября 1992 года N855 определен конкретный срок введения Единой тарифной сетки. Поэтому независимо от срока завершения подготовительной работы новые ставки и оклады всем работникам бюджетных учреждений (организаций, предприятий) должны быть выплачены с 1 декабря 1992 года.

Вопрос. Следует ли в новых условиях повсеместно применять отраслевой принцип оплаты труда? То есть оплачивать работников отдельных подразделений строго по условиям оплаты, предусмотренным для работников соответствующих отраслей народного хозяйства. Например, оплачивать по условиям культуры работников киноустановки вуза или больницы?

Ответ. Постановлением специально подчеркнуто, что для работников, выполняющих единые работы или имеющих единые профессии, во всех отраслях бюджетной сферы вводятся сквозные условия оплаты труда, суть которых состоит в равной оплате за равносложный труд независимо от места его приложения. Это касается работников автомобильного транспорта, редакций газет и журналов, образования и культуры, медицинских работников и т.д. Поэтому в бюджетном учреждении какой бы отрасли или ведомства они ни работали, их оплата всегда будет производиться по единым сквозным условиям. Так, работники киноустановок в составе учреждений и организаций других отраслей всегда будут оплачиваться по условиям работников культуры.

Вопрос. Переводятся ли на Единую тарифную сетку работники предприятий и организаций, осуществляющих свою деятельность на принципах коммерческих организаций, но получающих при этом бюджетную дотацию?

Ответ. Применение Единой тарифной сетки обязательно только для учреждений, предприятий и организаций, финансируемых из бюджета.

Предприятия и организации хозрасчетного сектора экономики, в том числе получающие бюджетную дотацию, самостоятельно устанавливают размеры тарифных ставок и должностных окладов в соответствии с Законом о предприятиях и предпринимательской деятельности. Вместе с тем Единая тарифная сетка может быть рекомендована хозрасчетным предприятиям и организациям как основа для заключения коллективных договоров.

Вопрос.Статьей 22 Закона Российской Федерации "О социальном развитии села" тарифные ставки и должностные оклады специалистов социально-культурной сферы повышаются на 25% по сравнению со ставками специалистов, занимающихся этими видами деятельности в городских условиях. В каком порядке устанавливаются ставки и оклады специалистов на селе в связи с введением Единой тарифной сетки?

Ответ.Порядок повышения ставок и окладов специалистов на селе сохраняется. Повышению на 25% подлежат ставки и оклады, определенные для специалистов социально-культурной сферы на основе Единой тарифной сетки.

Вопрос.Распространяется ли на работников органов представительной и исполнительной власти постановление правительства о введении Единой тарифной сетки?

Ответ.Единая тарифная сетка распространяется на работников учреждений, организаций и предприятий, находящихся на бюджетном финансировании, всех отраслей народного хозяйства за исключением работников органов представительной и исполнительной власти. Для этих работников разрабатываются в настоящее время новые должностные оклады применительно к ставкам ЕТС.

Вопрос.Распространяется ли ЕТС на рабочих, обслуживающих органы управления?

Ответ.Да. В соответствии с разъяснением Министерства труда РФ от 15 декабря 1992 года N4 Единая тарифная сетка распространяется и на рабочих, обслуживающих органы управления.

Вопрос.Может ли постановление правительства "О дифференциации в уровнях оплаты труда работников бюджетной сферы на основе Единой тарифной сетки" применяться для работников ведомственных учреждений социально-культурной сферы, например заводского дома культуры, профилактория и т.д.?

Ответ.Да, предприятия и организации, имеющие

на своем балансе объекты социально-культурной сферы, могут для работников своих социально-культурных объектов применять систему оплаты труда, основанную на Единой тарифной сетке. Однако указанное мероприятие по повышению ставок и окладов должно осуществляться за счет собственных средств этих предприятий.

Вопрос.Распространяется ли Единая тарифная сетка на работников централизованных бухгалтерий?

Ответ.В том случае, если централизованные бухгалтерии находятся при учреждениях и организациях здравоохранения, социальной защиты и культуры или являются кустовыми бухгалтериями при архивных учреждениях, постановление правительства РФ от 14 октября 1992 года N785 "О дифференциации в уровнях оплаты труда работников бюджетной сферы на основе Единой тарифной сетки" на них распространяется в полном объеме.

На работников централизованных бухгалтерий при органах государственного управления действие указанного постановления не распространяется. Оплата труда этих работников производится в соответствии с постановлением Минтруда России от 4 августа 1992 года N9 с последующими повышениями.

Вопрос.Постановлениями правительства РФ от 14 октября 1992 года N785 "О дифференциации в уровнях оплаты труда работников бюджетной сферы на основе Единой тарифной сетки" и от 8 ноября 1992 года N855 "О повышении уровня оплаты труда работников учреждений, организаций и предприятий бюджетной сферы" определена только ставка 1 разряда. Каким образом определяются ставки (оклады) других разрядов.?

Ответ.Ставки (оклады) работников 2-18 разрядов Единой тарифной сетки определяются путем умножения тарифной ставки (оклада) 1 разряда на соответствующий тарифный коэффициент.

Вопрос.Можно ли округлять и в какую сторону полученный по ЕТС оклад?

Ответ.Оклады, полученные в результате расчета по ЕТС, могут округляться. При этом, если образуются десятые доли копеек, то менее 50 копеек отбрасываются, а 50 и более - округляются до единицы.

Вопрос.Кем устанавливается ставка 1 разряда ЕТС?

Ответ.Тарифная сетка 1 разряда ЕТС в соответствии с примечанием 1 к приложению N1

постановления правительства РФ от 14 октября 1992 года N785 "О дифференциации в уровнях оплаты труда работников бюджетной сферы на основе Единой тарифной сетки" устанавливается правительством РФ.

Вопрос. В каком порядке производится оплата труда лиц, называвшихся ранее "рабочие-окладники" (уборщики, гардеробщики, лифтеры и т.п.)?

Ответ. Постановлением Минтруда России от 10 ноября 1992 года N31 эти должности отнесены к разрядам оплаты труда ЕТС.

Вопрос. Как устанавливаются должностные оклады заместителям руководителя?

Ответ. В соответствии с примечанием 3 к приложению N1 постановления правительства РФ от 14 октября 1992 года N785 должностные оклады заместителям устанавливаются на 10-20% ниже оклада соответствующего руководителя. Конкретные должностные оклады в пределах "вилки" устанавливаются руководителем учреждения, организации в зависимости от квалификации работника и возложенного на него объема работы.

Вопрос. Как следует тарифицировать главного бухгалтера?

Ответ. В соответствии с приложением N2 постановления правительства РФ от 14 октября 1992 года N785 главные специалисты, в том числе и главные бухгалтеры, тарифицируются с 13 по 17 разряд.

В том случае, когда главный бухгалтер в соответствии со штатным расписанием является заместителем руководителя учреждения, организации или предприятия, находящегося на бюджетном финансировании, его оклад устанавливается на 10-20% ниже оклада руководителя.

Вопрос. С введением ЕТС изменился ли порядок стимулирования работы с меньшей численностью?

Ответ. Нет, не изменился. При работе с меньшей численностью (совмещение профессий, должностей, расширение зон обслуживания, увеличение объема выполняемых работ), а также за выполнение обязанностей временно отсутствующего работника может использоваться вся экономия фонда заработной платы по ставкам и окладам высвобожденных работников.

Конкретный размер доплаты работнику определяется руководителем в зависимости от дополнительного объема работ, выполняемого работником.

Вопрос. Учитывается ли совмещение профессий (должностей) при присвоении разряда по ЕТС?

Ответ. Совмещение профессий (должностей) - самостоятельный фактор дифференциации оплаты труда, он не учитывается при присвоении разряда по ЕТС.

Вопрос. Сохраняется ли порядок установления доплат отдельным категориям работников (или учреждений) бюджетной сферы за стаж работы или выслугу лет после введения ЕТС?

Ответ. ЕТС регулирует главным образом тарифные условия оплаты труда, то есть размеры должностных окладов и ставок. Что касается доплат за стаж работы или за выслугу лет, то порядок их установления сохраняется.

Вопрос. Будут ли сохранены надбавки работникам учреждений, предприятий и организаций бюджетной сферы за высокую квалификацию и сложность работы?

Ответ. Пунктом 5 постановления правительства РФ от 14 октября 1992 года N785 установлено, что учреждения, предприятия и организации, находящиеся на бюджетном финансировании, в пределах выделенных бюджетных ассигнований самостоятельно определяют виды и размеры надбавок, доплат и других выплат стимулирующего характера, имея в виду, что квалификация работников и сложность выполняемых ими работ учтены в размерах ставок и окладов, определяемых на основе ЕТС. Таким образом, надбавки работникам учреждений, предприятий и организаций бюджетной сферы за высокую квалификацию и сложность работы с введением ЕТС отменяются.

Вопрос. За работу в ночное время была установлена доплата в размере 35% за каждый час работы в ночное время. Каков размер доплаты в настоящее время?

Ответ. В соответствии с законом РФ "О внесении изменений и дополнений в Кодекс законов о труде" статья 90 "Оплата работы в ночное время" изложена в следующей редакции: "Работа в ночное время оплачивается в повышенном размере, устанавливаемом коллективным договором (положением об оплате труда) предприятия, учреждения, организации, но не ниже, чем предусмотрено законодательством".

Таким образом, предприятие, учреждение или организация в пределах собственных средств могут увеличивать размер доплаты за работу в ночное время, установленный в законодательном порядке.

Окончание следует

После работы

Кроссворд

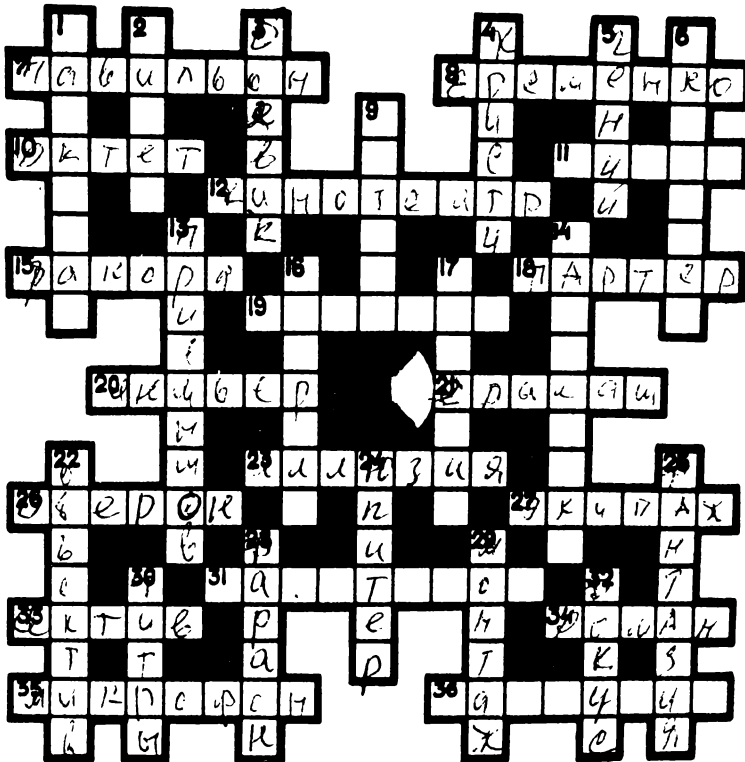

По горизонтали. 7. Специальное помещение для кино съемок. 8. Популярный актер кино и театра ("Ленком"). 10. Музыкальный ансамбль. 11. Известная актриса, исполнительница ролей в фильмах М.Антониони "Приключение", "Ночь", "Затмение", "Красная пустыня". 12. Зрелищное предприятие. 13. Зарядный (заправочный) участок киноленты. 18. Места в зрительном зале. 19. Личный кино механик Сталина, герой фильма А.Кончаловского "Ближний круг" (США-Россия). 20. Братья, изобретатели киноаппарата. 21. Детский киножурнал. 23. Несбыточная надежда, мечта (перен.). 26. Спутник планеты Уран. 27. Фильм А.Митты. 31. Режиссер фильмов "Летят журавли", "Красная палатка". 33. Часть бухгалтерского баланса. 34. Литературный жанр. 35. Устройство для преобразования звуковых колебаний в электрические. 36. Крупная кино звезда А.Петренко.

По вертикали. 1. Фильм-экранизация С.Герасимова, вошедший в золотой фонд отечественного кино. 2. В радиотехнике - линия передачи. 3. Общественное учреждение. 4. Английская писательница, "королева детектива". 5. Криминальный фильм В.Сергеева с участием А.Абдулова, Ю.Кузнецова, И.Смоктунковского. 6. Работник театра, киностудии. 9. Режиссер фильмов "Белое солнце пустыни", "Звезда пленительного счастья". 13. Исполнитель главных ролей в фильмах "Жена ушла", "Пацаны", "Попутчик" и др. 14. Фильм Г.Кеворкова, в главной роли Е.Стеблов. 16. Режиссер французского кино ("Милашки", "Мясник", "Кровные узы" и др.). 17. Фильм А.Зархи (в главной роли Л.Филатов). 22. Часть кино- или фотоаппарата. 24. Мощная дуговая электролампа, применяемая при кино съемке. 25. Способность к творческому воображению. 28. Исторический роман Б.Пруса, экранизированный Е.Кавалеровичем. 29. Творческий и технологический процесс, завершающий производство фильма. 30. Вступительные или заключительные надписи в кинофильме. 32. Оптический термин.



21 декабря 1942 года

И вот он - миг последний...
Кровавый снег в кювете...
А немцы к нам все ближе,
Все злее их свинец.
Я ранен...
Не поможет уже никто на свете.
- Хана, братва, сдаемся,-
Скулит один подлец.

И вдруг - разрыв снаряда
И - "Танки! Наши танки!"
(мне и сегодня слышен
ликующий тот крик).
Как в фильме довоенном
Чапаев на тачанке,
Приходит к нам спасенье
В последний самый миг.

Вспоминая войну...

В этом номере мы публикуем подборку стихов москвича Александра Аркадьевича ШЕНКМАНА.

*Восемнадцатилетним юношей ушел он
защищать нашу страну от гитлеровских
захватчиков, прошел с боями от Дона до
Дуная. Освобождал Украину,
Молдавию, Болгарию, Румынию,
Югославию...*

*После окончания МГПИ им.Ленина в на-
чале 50-х годов А.Шенкман пришел рабо-
тать в субтитровую мастерскую Глав-
кинопроката. В течение 25 лет, до ухо-
да на пенсию, был главным редактором
Республиканского фильмокомбината.
Наверно, поэтому в стихах А.Шенкмана
неразрывны темы войны и кинема-
тографа.*

*В фильмах хроники военной
Вы меня всегда найдете -
В тех нерезких старых кадрах,
Среди стриженных парней.
Вот я в танке... у "катюши",
Хоть войну прошел в пехоте,
Вот сражаюсь под Смоленском,
Хоть все время был южной.*

*Это я - с ногою в гипсе,
Хоть был ранен пулей в шею.
Это я пал смертью храбрых,
Это я - в строю опять...
Кинохронике - спасибо!
Хоть не встретился я с нею:
Всех солдат - живых и павших -
Невозможно было снять.*

*Мы тосковали по-мужичьи
На грубом нашем языке.*

К.Симонов

*Пехотинцы курили
На малом привале,
В рукавах
Самокруток укрыв огоньки,
И о женах, о женщинах
Вслух тосковали,
Вспоминая любимых своих
По-мужски.*

*Материли солдаты
Войну и разлуку.
Лишь молчал отрешенно
Москвич-паренек:
Зал "Урана"
И робкую девичью руку
Вспоминать "по-мужски"
Он не смел и не мог.*

*В плащпалатку завернули тело.
(До Балкан дошел он от Орла).
Женщина с убитым рядом села
И свечу в ногах его зажгла.*

*И покуда ищем мы лопату,
Еле слышно молится она...
Отдает последний долг солдату
Им освобожденная страна.*

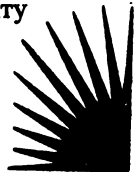

254-78

Реклама в "КИНОМЕХАНИКЕ"

- эффективна и выгодна. Благодаря информации в журнале о вашем товаре (фильмах, киноаппаратуре и оборудовании, запчастях к ним, пленке и пр.) узнают именно те, кому он нужен. Наши читатели - ваши покупатели.

По вопросам размещения рекламы звоните по телефону в Москве: 231 49 48.

Редколлегия:
Богоцкий Ю.Г.
Веракса Л.С.
Голубь С.П.
Дорожкин Ю.М.
Жабский М.И.
Лужинская Л.Л.
(отв. за выпуск)
Машкин Ю.Л.
Переходов В.А.
Преображенский И.А.
Рыков И.С.
Черкасов Ю.П.



Москва
РА "Информкино"



Номер подготовили:
Л.Л.Лужинская, Т.В.Мартос,
И.К.Крючкова

Подписано в печать 26.04.93.

Формат 70x100 1/16

Печать офсетная

Гарнитура "Таймс"

Бумага тип. "Сыктывкар"

Усл.печ.л. 2,6

Тираж 5700 экз.

Заказ 523

Цена по каталогу 10 руб.

Адрес редакции:
109017 Москва, Б.Ордынка, 43
тел. 231 49 48

© "Киномеханик" 1993

Ордена Трудового Красного Знамени
Чеховский полиграфический комбинат
Министерства печати и информации
Российской Федерации
142300 г.Чехов Московской обл.