

# КИНОМЕХАНИК

## НОВЫЕ ФИЛЬМЫ

ЕЖЕМЕСЯЧНЫЙ

РЕПЕРТУАРНО-ТЕХНИЧЕСКИЙ

ЖУРНАЛ

6/2002

Комплексное  
переоборудование  
кинотеатров

LICHTING - EDGE TECHNOLOGIES

# USHIO

Ксеноновые лампы  
для киноаппаратов



А.С.К. ГРУППА КОМПАНИЙ

**D.L.Lota Audio**  
109028, г. Москва,  
ул. Солянка, д. 9, стр. 1  
тел. (095) 258-0030  
факс (095) 923-6591,  
E-mail: [d.l.lota@mtu-net.ru](mailto:d.l.lota@mtu-net.ru)  
Internet: [www.dllota.ru](http://www.dllota.ru)

ИНДЕКС 70431

ISSN0023-1681

ВЫХОДИТ С АПРЕЛЯ 1937 ГОДА

**В  
ЭТОМ  
НОМЕРЕ...**

## **СОБЫТИЯ И ЛЮДИ**

Потенциальные короли в кинобизнесе...	2
Какое кино смотрят в Туле?	8
<i>И. Никитян</i> Они объединились, чтобы выжить	12
<i>А. Таскинов</i> Путевка в жизнь	14
<i>Л. Мухина</i> Вместе с вами	16

## **КИНОТЕХНИКА**

<i>А. Сырицо</i> УМЗЧ с защитой нагрузки без реле	19
<i>А. Сырицо</i> Индикация искажений в УМЗЧ	24
Для сохранности фильмокопии	26
Чуть-чуть любопытного	29
Стереokino: от кинолентки к цифровой видеопроекции	30
Охрана труда в кинотеатре	32

## **СНИМАЕТСЯ КИНО**

Новый фильм Сергея Соловьева	33
Упасть вверх	34

## **ПОЛУЧЕНЫ ПРОКАТНЫЕ УДОСТОВЕРЕНИЯ**

Башмачник	35
Охота на ангела	35

<b>ВИДЕО</b>	36
--------------	----

## **ФЕСТИВАЛИ**

И снова приплыла "Золотая рыбка"	42
IV Международный кинофестиваль детективных фильмов и программ правоохранительной тематики "Закон и общество"	43

## **ФИЛЬМ-ЮБИЛЯР**

Вертикаль	44
-----------	----

<b>ЮБИЛЯРЫ АВГУСТА</b>	46
------------------------	----

## ПОТЕНЦИАЛЬНЫЕ КОРОЛИ В КИНОБИЗНЕСЕ...

Весной в Москве состоялось Всероссийское совещание работников киносети и кинопроката, на котором рассматривались вопросы реформирования государственной системы кинопроката и выполнения Указа Президента РФ от 4 апреля 2001 года № 390 «О создании открытого акционерного общества «Российский кинопрокат». Также обсуждались вопросы, связанные с работой по выполнению подпрограммы «Кинематография России», шел разговор о внесении изменений и дополнений в Федеральный закон РФ «О государственной поддержке кинематографии в Российской Федерации» и другие вопросы.

Генеральный директор ОАО «Российский кинопрокат» **Виктор Глухов** рассказал о перспективах вновь созданной организации, в задачи которой входит: *формирование федеральной киносети, создание рынка легального видеопроката и возрождение отечественной кинопро-*

*мышленности.* «Роскинопрокат» предлагает кардинально изменить систему государственной поддержки кинопоказа. Они выступают с инициативой возможного выделения в этом году из государственного бюджета страны 457 млн. руб., а в период 2003 — 2005 годов 1 млрд. 200 млн. руб. для создания федеральной сети кинотеатров. Эти бюджетные средства будут возвращены государству примерно через три года.

Создание федеральной киносети включает в себя три направления: проект многозальных кинотеатров (мультиплексов) предусматривает строительство в течение пяти лет около 20 многозальных кинотеатров в крупнейших городах России с количеством залов от 5 до 10 вместимостью от 1 тыс. до 2,5 тыс. мест. Они будут строиться прежде всего в городах с населением не менее одного млн. жителей, величина капитальных вложений в строительство каждого кинотеатра составляет от 2 до 8 млн. долларов. Средний срок строительства одного многозального кинотеатра равен от года до полутора лет, срок его окупаемости — приблизительно два года (без учета периода строительства). На третий год работы мультиплекс после погашения кредита в размере двух млн. долл. начинает получать чис-



тую прибыль. За шесть лет функционирования один мультиплекс в среднем принесет чистую прибыль в размере примерно 11 млн. долларов.

Проект регионального кино предусматривает создание киносети путем реконструкции и переоборудования 250 кинотеатров от одного до четырех залов вместимостью примерно от 300 до 1 тыс. мест. Общая сметная стоимость этого проекта составляет 57 млн. долл., из них 10 млн. планируется вложить уже в этом году. На эти средства будет начата реконструкция 40 кинотеатров, из них 15 войдут в строй в текущем году. Срок окупаемости данного проекта составляет 3,2 года при условии постепенного ввода в строй 250 кинотеатров до середины 2007 года.

Следующее направление — цифровые кинотеатры. Они целесообразны в малых городах, где доход на душу населения очень низкий и реконструировать старые или строить новые нерентабельно. Цифровой кинотеатр «под ключ» стоит 180 тыс. долл., строительство занимает 3 — 4 месяца.

Несколько слов о закупке фильмов и их продвижении. Затраты на создание эффективной

системы дистрибуции включают в себя и расходы на первоначальную закупку пакета фильмов. В первый год планируется взять кредит 2,5 млн. долл. для приобретения 25 зарубежных фильмов. На второй год можно будет купить уже 70 фильмов и за счет дохода от первого и второго года погасить кредит. К этой работе «Роскинопрокат» готов. Уже есть два инвестора. Что же касается отечественных фильмов, то предполагается до конца текущего года представить в прокат 25 картин.

Национальный рынок видеопроката, формирование которого является одной из важнейших целей деятельности компании, будет основываться на законодательно закрепленных нормах и правилах, регулирующих правоотношения в области авторских и смежных прав, а также экономические правоотношения частных субъектов экономики и государства. Такая схема работы рынка эффективна прежде всего для государства, так как недополучение дохода в бюджет составляет 25% теневого оборота аудиовизуальной продукции, по разным оценкам это от 1 млрд. 200 млн. до 2 млрд. долларов. Формирование легаль-



ного рынка аудиовизуальной продукции должно проходить в несколько этапов, первым из которых станет обеспечение минимального присутствия лицензионной продукции в регионах.

В рамках предусмотренных мероприятий предлагается использовать федеральные, региональные и муниципальные библиотеки в качестве базы для создания видеотек, использующих видеопroduкцию для выдачи клиентам во временное возмездное или безвозмездное пользование. Механизм работы видеотек идентичен организации деятельности видеопрокатных пунктов, отличием является предоставление отдельных типов видеопroduкции для пользования на безвозмездной основе или по низким тарифам, это — образовательные, документальные ленты и другие категории программ и фильмов. Видеотеки будут создаваться за счет внебюджетных средств. Для организации одной точки видеопроката с 1000 наименований кассет требуется примерно 11 — 12 тыс. долл., с 2000 кассет — примерно 23 тыс. долларов. В первые три месяца реализации проекта в Москве будет открыто примерно 5 — 10 точек. Есть необходимость создать единую информационную электронную систему «Регионы», которая помогла бы проводить мониторинг по городам.

Единственная проблема — закупка лицензионных видеокассет, стоимость одной такой кассеты составляет 10 долларов. Срок окупаемости одного пункта с количеством 2000 кассет примерно 2,5 года. К третьему году работы чистая прибыль должна составить 4 тыс. долл., за 6 лет работы — 36 тыс. долларов.

Во исполнение Указа Президента РФ «Роскинопрокат» планирует проведение полной реструктуризации промышленных предприятий как имущественных комплексов, перестройку управленческих процессов и организацию совместно с отечественными и иностранными партнерами производства профильной для предприятия продукции с использованием современной промышленной технологии, которая до сих пор не применялась российскими предприятиями. Развитие их деятельности будет осуществляться по нескольким основным направлениям: звукотехническое, кинопроекционное и светотехническое оборудование, киноэкранные системы, кинотеатральные кресла. Планируется создавать почти во всех случаях совместные с зарубежными компаниями предприятия по выпуску кинопроекционного оборудования, киноэкранов и кинотеатральных кресел.



В. Глухов отмечает серьезные проблемы, связанные с кинопромышленностью. Налаживание эффективной работы здесь связано в первую очередь с инвестированием значительных объемов средств, как записано во всех документах и при подготовке указа, и при подготовке постановления правительства России. К сожалению, указ был подписан, а правительственное постановление не вышло, поэтому все просьбы вновь созданного ОАО остались не рассмотренными.

Для успешной реализации указа президента и развития ОАО «Роскинопрокат» предлагается подготовить необходимые материалы к заседанию Правительства РФ с просьбой предусмотреть в федеральном бюджете целевое финансирование создания сети кинотеатров, финансирование инвестиционного видеофонда библиотек и сети пунктов видеопроката, выделение денежных средств для покрытия просроченных кредиторских задолженностей и модернизацию оборудования передаваемых предприятий, финансирование текущих расходов «Роскинопроката» на проведение конструкторских разработок, технико-экономических обоснований и др. Эти пункты можно внести в программу «Культура России 2000 — 2005 годы», а также указать в отдельном постановлении правительства о выделении средств во исполнение Указа Президента РФ.

Обсуждая сообщение В. Глухова, участники совещания не поддержали предложения об устройстве в библиотеках видеопрокатных точек, считая, что таким образом будут поддерживаться и развиваться библиотеки, а не прокатные организации, для которых этот вид деятельности является основным. Был затронут также важный вопрос о месте сельской киносети в планах ОАО «Роскинопрокат». Судя по всему, сельской киносетью должны в первую очередь заниматься местные органы самоуправления.

«Роскинопрокат» — это коммерческая организация, которая должна зарабатывать деньги и

из этих средств, возможно, кого-то поддерживать. Никто никогда и не ставил вопроса о том, что будет создана всеохватывающая общероссийская система, в которую войдут все прокатные организации, все кинотеатры, киноустановки и т.д. Речь идет о том, что создается одна из систем, которая до поры до времени будет находиться под государственным контролем, выбирая, с кем выгоднее и интереснее работать в регионах.

Начальник отдела продвижения отечественных фильмов Департамента государственной поддержки кинематографии Министерства культуры России **Галина Строчкова** сообщила о том, что практически все обязательства Минкультуры РФ по отношению к региональным киноорганизациям в прошлом году были выполнены, за редким исключением. На создание и развитие Центров российской кинематографии из общей суммы 116 млн. руб. (которую потом сократили до 114) выделили 18 млн. рублей. На поддержку региональных кинопрокатных организаций (в 2001 году помогли 62 организациям) было дано 16 млн. рублей. В прошлом году также были поддержаны 24 игровых и один анимационный фильмы. Всего израсходовано на эти цели 24 млн. рублей. При государственной финансовой поддержке проводились 32 кинофестиваля и другие киномероприятия, которые обошлись в 33 млн. рублей.

К сожалению, не все благополучно с выполнением финансовых обязательств со стороны субъектов Федерации. В настоящее время при сборе заявок на 2002 год обязательно должно быть подтверждение финансового участия субъекта Федерации, муниципальных бюджетов и только после этого будут приниматься заявки к рассмотрению. Г. Строчкова говорила о сложностях с получением финансовых отчетов из субъектов Федерации за перечисленные им деньги. В этом году все прокатные организации, которые не представили документов за 2001 год, фи-

нансироваться не будут. Такая же проблема и с другими формами отчетности, в том числе и статистическими.

В текущем году не оказывается поддержка на пополнение фильмофонда. Теперь она предоставляется на прокат фильмов, услуги, предоставление кинопрокатной организацией подробного плана проката. Также остается поддержка Центров российской кинематографии и региональных кинопрокатных организаций по проведению мероприятий по популяризации отечественного киноискусства, фестивалей, продолжится финансирование мероприятий по реставрации и сохранению фильмофонда. Такой порядок сохранится и в 2003 году. Г. Строчкова обращает внимание руководителей киноорганизаций на тщательность подготовки заявок на каждое мероприятие.

Директор НИКФИ **Элеонора Виноградова** рассказала о результатах эксперимента электронной продажи билетов в некоторых региональных кинотеатрах, которые объединены через Интернет с центром, находящимся в НИКФИ. Прошел год и сегодня уже можно обобщить результаты. Пять кинотеатров — Центров российской кинематографии (в Москве, Великом Новгороде, Вологде, Самаре и Омске) дали выручку 65 млн. 232 тыс. руб., то есть более 2 млн. долларов. В них в течение года было показано 408 фильмов (в том числе 120 отечественных), на сеансах присутствовали 1 млн. 173 тыс. зрителей. Из пяти кинотеатров один, в Омске, частный, за год в нем показали только две отечественные картины. Всего отечественные фильмы посмотрели 4,2% зрителей. Выручка от их демонстрации составила 3,6% общей выручки, полученной кинотеатрами. И несмотря на то что фильмов было более четырех сотен, половину дохода дали всего 20 фильмов. Возможности анализа, который обобщается в НИКФИ, настолько велики, что позволяют доказать, что часть фильмов недобрали зрителей, потому что было запланировано

малое число сеансов, особенно это касается отечественных картин.

Первый заместитель министра культуры **Александр Голутва** говорил о необходимости расширять правовую базу сферы кинематографии. Сейчас очень актуален новый закон о кинематографии. Первоначально его пытались создать, проводили определенную работу, но пока собирались, обсуждали, за это время позиции высшего руководства страны, которое занимается вопросами кинематографической деятельности, по отношению к развитию законодательной базы изменились и сегодня чрезвычайно неохотно поддерживаются разного рода отраслевые законы, а чаще всего вообще не поддерживаются. Логика в том, что за прошедшие годы стали действовать базовые законы, ранее был введен гражданский кодекс, земельный, бюджетный, налоговый, в ближайшее время будет рассматриваться часть кодекса, который был посвящен индивидуальной собственности, авторским правам. Решено пойти по более простому пути — внести изменения и дополнения в закон о государственной поддержке кинематографии. В принципе все по-прежнему строится в направлении государственной поддержки. А.Голутва предлагает обсудить некоторые базовые положения, которые важны для системы проката и показа фильмов или, может быть, они не так важны, но являются спорными. Предупреждает, что прохождение изменений и дополнений в закон будет очень сложным и трудным, хотя все равно они будут пытаться придумывать какие-то протекционистские меры. Первый вопрос, внесенный на обсуждение — квотирование зарубежной кинопродукции. Один вариант — ограничения на покупку, например, не более 20 американских фильмов в год, другой — ограничения по времени показа. Мнение выступающих руководителей региональных киноорганизаций было неоднозначным — квоты вводить нельзя, но необходимо помнить о нравственном воспитании молодежи и ставить заслон некачественной кинопродукции из-за океана. Поддерживается необходи-

мость того, чтобы фильмы на телевидении и видео поступали по прошествии определенного времени, после того, как прошел кинотеатральный прокат. Поступило предложение, что надо поощрять тех, кто активно занимается продвижением отечественного кино. Обсуждение поправок и изменений в новый закон о кино превратилось в заинтересованную дискуссию.

Также рассматривались вопросы вступления в действие закона о приватизации и выяснилось, что не все интересы кинематографистов защищены. В этой связи поддерживается предложение о том, чтобы сейчас притормозить этот процесс и объявить, что не подлежат приватизации государственные организации, являющиеся хранителями фильмофондов. Кроме того, обсуждались вопросы о регистрации фильмов, о прокатных удостоверениях и о том, что необходимо выйти с предложением — все без исключения фильмы для любых видов проката, в том числе и на телевидении, подлежали регистрации и были обязаны получать прокатные удостоверения. Договорились также о том, что вопросы определения возрастной классификации фильмов должны получить законодательное подтверждение.

Участники совещания обратили внимание на необходимость активного использования механизмов лицензирования в кинематографии. Общее предложение — внимательно посмотреть Положение о лицензировании деятельности по публичному показу аудиовизуальных произведений, если указанная деятельность осуществляется в кинозале, и посмотреть, как можно расширить перечень лицензионных требований.

Статс-секретарь, заместитель министра культуры **Екатерина Чуковская** объявила, что хотя закон и суров, но это закон и к нему надо соответственно относиться. Она рассказала о том, что в последнее время много обращений и несколько судебных процессов спровоцировано Российским авторским обществом по поводу сборов. Первый этап — борьба с телеканалами. Сейчас эта про-

блема разрешена, поэтому нужно либо смириться, либо попытаться бороться с изменением законодательства и скоро будет пересматриваться закон об авторском праве и присоединении России к Всемирной торговой организации. Есть ряд требований, поправки к закону об авторском праве, в эту сессию они будут внесены на рассмотрение в Госдуму в первом чтении. И поэтому, если не выработать собственной позиции, считает Е. Чуковская, придется жить по тем требованиям, которые установлены действующим законодательством. Подробно рассказала о праве композитора на получение вознаграждения за исполнение музыкальных произведений при показе фильма в целом. Е. Чуковская высказала одно из пожеланий — компромиссным путем разрешать возникающие острые конфликтные ситуации.

**Александр Голутва**, подводя итоги, сказал, что те, кто хочет сотрудничать с ОАО «Российский кинопрокат», пусть сотрудничают, дело это добровольное и индивидуальное. Совместная работа возможна только вместе с регионами, руководители которых должны также проявлять заботу о людях.

«Мы знаем одно, — сказал А. Голутва, — наша система может действовать успешно только в том случае, если это система, обладающая большим пакетом фильмов и большой сетью прокатных организаций. При этом кинопрокатные организации будут играть огромную роль. У тех, кто занимается прокатом фильмов, если они найдут свое место в этой развивающейся системе, есть будущее, они короли, то есть вы — потенциальные короли в системе кинематографий, не производители фильмов, не владельцы кинотеатров, а владельцы прокатных пакетов. Поэтому у вас есть перспектива. Надо стиснуть зубы, нормально работать, строить взаимоотношения со своими руководителями регионов, быть у них в авторитете, защищать интересы кино, активно работать с Министерством культуры, с «Роскинопрокатом», и все будет нормально. Успехов вам!»



# КАКОЕ КИНО СМОТРЯТ В ТУЛЕ?

*На вопросы нашего корреспондента  
Л. Мухиной отвечает директор Тульского  
областного ГУП «Киноvideофонд» Алла  
Шаргородская*

**Город Тула и область считаются средним регионом, здесь проживают свыше двух миллионов человек. Алла Сергеевна, расскажите, пожалуйста, ходят ли люди в кинотеатры и что смотрят? Какие вы приобретаете фильмы и где на них деньги берет?**

Кинопоказ в Туле и области не отвечает современным требованиям ни по техническому оснащению, ни по интерьеру. В Туле работает 6 кинотеатров, в области — 14, в сельской местности функционируют 250 киноустановок. Народ в кино ходит неохотно. Социологи подсчитали, что среднестатистический житель Тулы посещает кинотеатр не более одного раза в году! Кинотеатры — старые, кинооборудование в них тоже. Пытаемся «латать дыры». Например, областное руководство выделило 180 тыс. руб. Центру российской кинематографии, но этих денег хватило лишь на косметический ремонт помещения. Что касается снабжения фильмами, то положение у нас хуже некуда.

## **Почему?**

На протяжении последних пяти лет в областном бюджете на кинематограф планировалась одна и та же цифра 205 тыс. рублей. Этих денег хватает только на два кассовых фильма в течение года. Такая статья называется «пополнение фильмофонда», и на сто процентов она исполняется только последние два года. Обычно мы



покупаем семь-восемь новых фильмов ежегодно, стараемся брать что подешевле, фильмы выпуска прошлых лет, сказки, экранизации литературных произведений. Раньше положение было лучше, потому что помогало Госкино. В прошлом году заключили договор со Службой кинематографии Министерства культуры РФ и нам выделили 300 тыс. руб., тогда удалось купить фильмы уже на общую сумму. Приобрели «Зависть богов», провели творческую встречу с В. Алентовой и В. Меньшовым. Очень актуальным оказался фильм «Триумф», посвященный борьбе с наркоманией. Пополнили репертуар экранизациями, детскими и анимационными лентами, несколькими зарубежными картинами, которые более-менее смотрит зритель.

Безусловно, мы совсем не удовлетворяем даже минимума возросших требований молодежи к кино. Современные зарубежные картины стоят слишком дорого для нас, но мы не можем купить даже новые отечественные фильмы, цена некоторых из них доходит до 150 тыс. рублей. На декабрьском Кинорынке в Москве нам предложили картину «Спартак и Калашников» за 60 тыс. руб., это показалось дорогим. На второй квартал нам выделили 70 тыс. руб., и уже на мартовском

Кинорынке мы все-таки взяли этот замечательный фильм, но он оказался у нас единственным! Если областной бюджет не будет заинтересован в пополнении фильмофонда, то возврата денег от кинопроката не дождемся, а сельские киноустановки как работали со старыми картинами, так и продолжают их крутить. Единственное, чем мы можем удивить молодое поколение, это «Ералашем», «Ну, погоди!» и сказками. Для подрастающих детей эти ленты в новинку. Билеты в городских кинотеатрах недорогие: от 5 до 20 рублей.

**Алла Сергеевна! А что, по вашему мнению, надо сделать, чтобы привлечь зрителей в кинотеатры?**

Главное, конечно, иметь хороший репертуар. Затем качественную кинопроекцию и современный звук Dolby. Не на последнем месте интерьер и сервисное обслуживание в кинотеатре.

В Туле существует альтернативный кинопоказ в ДК профсоюза, куда охотно ходит молодежь, которую привлекают дискотеки и другие развлекательные мероприятия, в том числе и кино. Московские предприниматели установили в зале новое звуковое оборудование, провели грамотную рекламную кампанию, и молодежь туда пошла, тем более что фильмы показывают зарубежные, самые зрелищные. Цена билетов высокая, но зрители есть. Муниципальные же кинотеатры простаивают.

**Вы не задумывались о вступлении в ОАО «Российский кинопрокат»? Появились бы фильмы, а с ними и надежда на изменение в лучшую сторону?**

Это очень сложный вопрос. К нам пока никто не обращался с предложениями. Может быть, переговоры ведутся на уровне больших кинотеатров в крупных городах? Мне кажется, организаторы акционерного общества сами еще не совсем четко продумали все вопросы. Например, неясно, каким образом имущество нашего городского кинотеатра «Родина» будет передаваться в «Роскинопрокат»? Где они возьмут зрелищные

картины, если акцент их деятельности направлен на популяризацию отечественного кино? Думаю, что самостоятельные кинотеатры не захотят войти в АО, частные тоже. Прежде всего необходимо решить вопросы имущественного характера.



В разговор вступает директор кинотеатра «Родина» **Елена Бутовская**, напомнившая, что лет пять назад режиссер Сергей Соловьев со своими единомышленниками уже пытался создать АО «Российский кинопоказ», но дальше разговоров дело не пошло, потому что никто не знал, как поступить с муниципальным имуществом.

— То же происходит и сейчас. Наш Дом кино является Центром российской кинематографии. Областное руководство взяло это здание у города в аренду сроком на 10 — 15 лет и если глава города будет заинтересован в новом проекте, его смогут убедить в полезности этого начинания, то, возможно, он согласится и дело пойдет на лад. Если глава города повернется лицом к кинематографу, это одно решение вопроса, если же нет...

**Я слышала, что, несмотря на объединение сфер культуры и кино, радости**

*взаимного общения не прибавилось. Многие киноработники жалуются, что, за редким исключением, руководители департаментов культуры равнодушно относятся к проблемам киносети и кинопроката, обделяют их своей заботой. У вас, Алла Сергеевна, как обстоят дела?*

Общеизвестный факт, что присоединение кино к культуре ничего хорошего киноотрасли не дало. Сейчас в наших условиях очень важен субъективный фактор, как говорится, роль личности в истории. Если руководитель грамотный, то с ним можно поговорить, объяснить, он поймет и будет помогать, значит, наши планы претворятся в жизнь. Если же руководитель не любит кино в частности и культуру в целом, то у него не будет желания и помогать.

*Не очень хочется говорить о грустном... Есть же в вашей работе что-то обнадеживающее, какие-то планы и мечты претворяются в жизнь?*

К счастью, не все так плохо. Есть действительно радостные моменты в нашей работе. В 2000 году мы возобновили работу киноклуба «Отклик», членами которого стали 100 человек. Самостоятельно формируем программы и с удовольствием их показываем всем любителям элитного кино. Заседания клуба проходят в кинотеатре «Родина», это наш самый постоянный и заинтересованный партнер. Здесь воплощаются в реальность наши задумки и от этого выигрывают зрители. Особенно радует, что на заседания приходит молодежь, среди которой много студентов, из них уже сформировался основной костяк киноклуба. Что удивительно: фильмы показываем не новые, а старые, давно известные. Часто заказываем картины в областном фильмофонде для определенной группы киноманов. Иногда проводим заседания в малом зале Киновидеофонда (50 мест), именно сюда приходят студенты на определенный фильм, перед ними

нередко выступают киноведы. Зрительные места не пустуют, да и билет стоит всего пять рублей. *Я знаю, у вас успешно прошел Правозащитный фестиваль «Сталкер». Расскажите подробнее о нем.*

Успехи киноклуба «Отклик» натолкнули нас на идею проведения фестиваля «Сталкер». Обратившись к его президенту Игорю Степанову, который поддержал нас, мы решили организовать и провести в Туле этот фестиваль. Конечно, требовалась финансовая помощь городской администрации. В этом начинании нам помог Комитет по кинематографии областного департамента культуры, искусства и кинематографии. Правда, денег, как всегда, было выделено мало (10 тыс. рублей). Практически на средства Пильдии кинорежиссеров при поддержке И. Степанова фестиваль состоялся. Кроме показа новых фильмов в двух кинотеатрах города, организовали расширенный «круглый стол» с общественностью города, различными организациями, органами исполнительной власти, медицинскими и правоохранительными работниками на тему: «Охрана здоровья и нравственность подрастающего поколения в свете конвенции ООН прав ребенка». Заместитель главы городской администрации И. Матьуженкова привлекла к этому «столу» не только тех, кто говорил о молодежи, но и молодых людей, активистов всевозможных движений, представителей различных партий, учащейся молодежи. В результате состоялся интересный разговор.

*А вы привлекали спонсоров и если да, то как они участвовали в подготовке этого мероприятия?*

Непосредственно для организации фестиваля мы не нашли спонсоров, но привлекли их к другому мероприятию, проходившему в рамках «Сталкера», — посещение колонии для несовершеннолетних детей под девизом «Кинематографисты России детям». Бумажная фабрика «Тулабумпром» выделила ребятам тысячу ученичес-

ких тетрадей. Тульская трикотажная фабрика подарила колонистам носки, что оказалось очень кстати. Эти спонсоры помогли нам на деле. Кроме того, Игорь Степанов привез в подарок очень много книг, альбомов, видеокассет с фильмами. Во время просмотра художественной самодеятельности в колонии он выбрал вокально-инструментальный ансамбль для участия в фестивале «Музыкальные ансамбли из мест лишения свободы». На деньги фонда Форда, который спонсирует этот фестиваль, наши тульские колонисты примут участие в конкурсе.

**Алла Сергеевна, скажите, а департамент культуры как-то помогал вам в организации и проведении таких важных акций, особо значимых для людей?**

Праздник состоялся, прошел успешно, кинозалы были полностью заполнены зрителями, это уже радует. Надеемся, что «Сталкер» будет у нас не последний. Нам очень хотелось, чтобы участие чиновников областного департамента культуры, искусства и кинематографии было бы более ощутимым, емким и заинтересованным еще на стадии подготовки.

Своими впечатлениями о фестивале поделилась и **Елена Бутовская**, отметившая, что в фестивале участвовало много молодежи и интеллигенции, давно уже переставшей ходить в кинотеатры.

— Это громадная удача «Сталкера». На кинофоруме удалось посмотреть фильмы, которые областной Киновидеофонд не имеет возможности приобрести. Еще одна отличительная черта — фестиваль был бесплатным. Это важно. Мы благодарны И. Степанову, который сразу высоко поднял планку фестиваля и заставил нас серьезно подойти к его организации, очень высоко оценивая тщательность подготовки. Фестиваль помог еще и тем, что сегодня в повседневной жизни мы мало общаемся друг с другом. В этом киномероприятии участвовали городские организации, с которыми мы не

встречались раньше. Оказалось, что областной Центр планирования семьи предоставил интереснейшую программу. Духовное Соборное движение, Еврейская община, тульский Комитет женщин и другие женские и общественные организации города объединились благодаря фестивалю и вместе делали благородное дело. Людям это оказалось нужно. Таким образом мы значительно расширили рамки фестиваля. Очень интересно было готовить эту программу, а еще интереснее участвовать в ней. И когда после сеансов зрители выходили из зала и благодарили, было приятно, радостно и легко. Вот этот эффект полного зрительного зала, единения друг с другом, он остается в душе и дает силы и энергию для дальнейшей работы.

**Алла Сергеевна! Вы проводите отдельно какие-то мероприятия для детей?**

Обязательно. Семь лет назад областной Киновидеофонд стал инициатором проведения летнего детского кинофестиваля «Эхо «Артека», потом он стал называться «Эхо «Орленка». Обычно фестиваль проходит на территориях пяти-шести районов области. Несколько тысяч детей с нетерпением ждут свой фестиваль. Для них это настоящий праздник, ведь в гости приезжают Б. Грачевский с «Ералашем», известные режиссеры с фильмами. Юные актеры знакомятся со своими сверстниками, разыгрываются целые спектакли, сочиняются стихи и поются песни. В этом году кинофестиваль для детей чуть не сорвался. По приказу директора областного департамента культуры, искусства и кинематографии запланированные и выделенные на проведение фестиваля 60 тыс. руб. были переданы на ремонт туалетных комнат в Доме кино! Стоит только нарушить традицию и неизвестно, как все сложится в следующий раз. Нас спасла Служба кинематографии Министерства культуры РФ, оказав не только моральную поддержку, но и материальную, выделив 100 тыс. руб. на проведение фестиваля «Дети России», который состоялся в феврале и запланирован также на конец этого года. Так что, надеемся, традиция сохранится.

# ОНИ ОБЪЕДИНИЛИСЬ, ЧТОБЫ ВЫЖИТЬ

В Краснодарском крае есть такая организация, которая называется Ассоциация организаций киноvideопроката «Аскин — Кубань», созданная в 1993 году. О ее целях и задачах рассказывает председатель Совета директоров ККАП «Аскин — Кубань», директор Новороссийского «Киноvideопроката», Отличник кинематографии СССР, почетный кинематографист России **Иосиф Никиян**.

— На территории Краснодарского края существует развитая сеть киноорганизаций: 63 кинотеатра, 245 киноустановок, 27 видеоустановок, 9 кинопрокатных предприятий, «Кубань-кинотехсервис». Все они имеют статус юридических лиц. Ассоциация «Аскин — Кубань» действует в соответствии с уставом. Органом управления является исполнительная дирекция во главе с директором. В штатном расписании имеются 0,5 единицы главного бухгалтера и кассир. Учредителями объединения являются восемь кинопрокатных предприятий: Армавирское, Ейское, Новороссийское, Сочинское, Туапсинское, Тимашевское, Курганинское, Тихорецкое (два последних объединены с кинозрелищным предприятием). Недавно на своем заседании мы приняли в Ассоциацию «Адыгкиноvideопрокат».

Жизнь показала, что создание Ассоциации на добровольных началах позволило сохранить все кинопрокатные организации края, их коллективы, а благодаря им обеспечиваются фильмами не только городские кинотеатры, но и сельские киноустановки. Основная задача — пополнение фильмофонда, составление кинопрограмм, сбережение фильмокопий и их реставрация, умелое продвижение, особенно в летний период.

В первые год — два каждому кинопрокатному предприятию для закупки фильмов выделялись деньги из местных бюджетов, на территории которых они находились. Например, Новороссийскому отделению кинопроката в 1993 году передали 14463,5 тыс. руб., на которые приобретено 29 фильмов. Они передавались в общий фильмофонд Ассоциации. Но не все кинопрокатные организации края располагали, как Новороссийск (город — донор), достаточными средствами для покупки фильмов. Такое положение ставило их в неравные условия и на одном из первых заседаний было решено выделяемые средства централизовать. В течение многих лет из краевого бюджета выделяются деньги на приобретение фильмов.

При департаменте культуры действует экспертно-наблюдательный совет из пяти человек по контролю за приобретением фильмов. С 1993 по 2001 год Ассоциацией приобретено более 700 фильмов на общую сумму 5048,5 тыс. руб., в том числе на 267,6 тыс. руб. — из собственных средств.

В 2001 году департаментом культуры из Фонда развития и стабилизации кинематографии выделено 1500 тыс. рублей. Закуплено 9 художественных фильмов, 42 — для детей и подростков, 16 фильмов-экранизаций, 13 фильмов — о вреде наркотиков, в том числе на эту тему — 5 художественных фильмов. На средства федерального бюджета приобретено 7 художественных фильмов и 4 детских.

В настоящее время в фонде «Аскин — Кубань» имеется 647 фильмокопий (543 названия) всех жанров и тематик, кроме того, закупаются и видеофильмы.

Хочется отметить, что процент соотношения российских и американских картин в 2001 году оказался в пользу первых. И это не случайно. Ведь на бюджетные деньги приобретаются только российские и детские ленты. Однако в связи с тем, что стоимость отечественной кино-

продукции все время возрастает от одного Кинорынка к другому, процент окупаемости фильмов оставляет желать лучшего.

Фильмофонд Ассоциации «Аскин — Кубань» располагается в Новороссийском отделении кинопроката. Ежемесячно, в первый вторник, согласно графику продвижения фильмов, в Краснодаре проводится фильмообмен, куда съезжаются представители всех кинопрокатных предприятий края и Адыгеи.

Приемка новых фильмов, их ремонт и реставрация осуществляются в Новороссийском отделении кинопроката. За проверку и хранение фильмокопий Ассоциации установлена символическая плата — 700 рублей в месяц. Доставка фильмов в Краснодар для членов «Аскин — Кубань» осуществляется Новоросскинопрокатом бесплатно.

Впервые за много лет доходы превысили расходы. Ниже приводятся сведения о вкладе каждой кинопрокатной организации края в Ассоциацию по работе с ее фильмами за 11 месяцев 2001 года:

Новороссийский кинопрокат — 26,1%, Сочинский — 26%, Армавирский — 14%, Туапсинский — 9,5%, Тимашевский — 7%, Ейский — 6,5%, Курганинский — 4,8%, Тихорецкий — 4,3% и Краснодарский кинопрокат — 1,8%.

Новороссийский кинопрокат — 26,1%, Сочинский — 26%, Армавирский — 14%, Туапсинский — 9,5%, Тимашевский — 7%, Ейский — 6,5%, Курганинский — 4,8%, Тихорецкий — 4,3% и Краснодарский кинопрокат — 1,8%.

# УВАЖАЕМЫЕ ЧИТАТЕЛИ!

НЕ ЗАБУДЬТЕ ОФОРМИТЬ ПОДПИСКУ  
НА ВТОРОЕ ПОЛУГОДИЕ  
2002 ГОДА  
НАШ ИНДЕКС 70431

# ПУТЕВКА В ЖИЗНЬ

## ...СОЛДАТАМ ВЕЛИКОЙ ОТЕЧЕСТВЕННОЙ ВОЙНЫ ПОСВЯЩАЕТСЯ

А. Таскинов

Чтобы полнее представить, как в далекие 30-е годы советский кинематограф оказывал свое благотворное воздействие на умы и сознание людей, сошлюсь лишь на эпизод из жизни затерявшейся между лесов и рек деревеньки Казанцево, с незапамятных времен расположившейся на границе Салаирской тайги и лесостепи Западно-Сибирского (ныне Алтайского) края, в которую вместе с социальными переменами пришла неизмеримая любовь к киноискусству.

Появление в нашей деревне кинопередвижки приносило крестьянам неподдельную радость. После просмотра картин только и было разговора о таком ярком событии, а у нас, сельской детворы, по этому поводу радость через край переполняла сердца. Мы все — от мала до велика не скрывали удивления и ликования: кинопоказ был настолько редким, неожиданным, даже каким-то загадочным явлением. Доставка фильмов была скорее случайной, чем запланированной. Все дело в том, что деревню отрезали от внешнего мира бурные речки Аламбай и Каменушка, мосты через которые хотя и наводили, но их первым же весенним половодьем сносило, как спичечные коробки. Так и переправлялись: в засушливое время года — вброд, а зимой — по льду.

Первыми вестниками о приезде киномеханика была детвора, которая по какому-то только ей одной понятному чутью предсказывала, что сегодня или в крайнем случае завтра, будет кино. В эти дни от полудня и до заката начиналось

наше дежурство за околицей. Пикеты выставлялись даже там, где маловероятным было появление повозки с кинопередвижкой — все подъездные пути контролировались любителями кино. А сколько было огорчений у тех, кому не удалось встретить кинопередвижку, прикоснуться руками к деревянным ящикам, где хранились кинолента и киноаппаратура!

Ко дню приезда кино местный доморощенный художник-оформитель Роман Махнев заготавливал красочные киноафиши с таким приблизительно текстом:

Объявление

*Сегодня, 12 июля 1939 года, на базе колхоза «Красные орлы» будет показано бесплатное кино «.....».*

Оставлялось свободное место для названия фильма. Слово **бесплатно** Роман отчетливо писал большими буквами с красным оттенком, считывая на самых малограмотных людей.

Встречая далеко за околицей кинопередвижку, мы выясняли у киномеханика, который по возрасту был чуть старше нас, название кинокартины (слово «фильм» нам тогда было незнакомо). Киномеханик, как деревенский гармонист, сначала покуражится вволю для пущей важности, потом с театральным апломбом, нехотя называл нам картину. Столь высокомерное обращение со стороны киномеханика мы не считали бестактным. Он был кумиром, а этого достаточно, чтобы стерпеть обиду. Тут же сообщали информацию Роману, который уже развел краски и приготовил кисточку. Быстро, размашистым почерком он вписывал в пробел афиши название и, сломя голову, летел впереди повозки прибывать на тесовые ворота конторы правления колхоза долгожданное объявление.

Приезд киномеханика воспринимался односельчанами как большой праздник. В этот радостный день они управлялись с общественным и домашним хозяйством раньше, чем в обычные

дни, одевались в лучшие свои наряды и ждали заветного вечера. Вскоре у конторы начиналось заметное оживление. Сюда со всей округи тянулся народ, пеший и конный. Водную преграду брали штурмом: кто вброд, кто вплавь. Доброжелательный хозяин кинопередвижки широко распахивал ворота, приглашая кинозрителей. Перед началом сеанса собравшиеся прямо на проезжей части лихо отплясывали сибирскую «Подгорную». В этот вечер без усталости играла гармонь.

Но вот сумерки над таежной деревней ступились, разгоряченная публика наплясалась, напелась, обменялась новостями и неторопливо потянулась в зал под открытым небом. Неприхотливые зрители находили себе места по собственному выбору и вкусу: молодежь располагалась лежа на траве, ближе к экрану, люди постарше и посolidнее усаживались на длинные деревянные скамейки напротив белого полотна, укрепленного на фасаде колхозной конторы. У киноаппаратуры хлопотал киномеханик. Для выработки электроэнергии ребята крутили привод динамо. В это время мы сильно, по-мальчишески, завидовали бравому киномеханику: для нас он был лучом света в таежном крае. Аппаратура кинопередвижки заворачивала воображение.

У деревенской молодежи была велика тяга к кинотехнике. На фоне ее блеска привычные для нас параконный однолемешный плуг на двух железных колесах и сенокосилка выглядели примитивными и убогими орудиями изнурительного труда. Кино восполняло пробелы и в чтении художественной литературы, в которой мы крайне нуждались. В нашем восприятии герои кино были реальными, живыми людьми. Мы никак не отождествляли их с актерской игрой, поставленной по заранее написанному сценарию. Может быть, поэтому при обсуждении картин не пытались иронизировать над героями фильмов, мы им глубоко верили. От нашего восприятия, прямо скажем, пахло святой наивностью, но зато оно было по-детски чистым, без пороков и выкрутасов. Ребята, как умели, подражали ки-

ногероям. Среди нас были Дубровский, Казбич, жиганы, герои боев на озере Хасан. Наш не в меру темпераментный дружок Костя в кругу своей детской ватаги даже не отзывался на собственное имя, кроме как Кастусь Калиновский (герой одноименного фильма).

О звуковом кино мы, деревенские жители, были хорошо наслышаны, ждали его приезда со дня на день. И только в субботу, 21 июня 1941 года, увидели и услышали чудо XX века: на ровном плато обрывистого берега речки Аламбай, под открытым небом, демонстрировался звуковой художественный фильм «Путевка в жизнь». К этому времени мы, мальчишки, повзрослели, стали осмысленно смотреть и понимать происходящее на экране, иметь свое собственное суждение. Так бы нам всегда мирно на плодородной ниве украшать крестьянским трудом свой родной край, да, видно, сбыться этой благой мечте не суждено. На следующее утро, в 12 часов пополудни, до нашего отдаленного уголка долетела тревожная весть о войне. Киноафиша фильма «Путевка в жизнь» для художника Романа Махнева была последним фильмом в родной деревне. А через четыре дня мы все провожали его на фронт. Провожали до той знакомой черты, где всегда встречали кинопередвижку. В Казанцево долгожданный луч света первого и последнего звукового кино блеснул в таежной темной ночи и неожиданно погас на долгих четыре военных года.

Сегодня, рассматривая иногда рекламные афиши, выставленные вдоль фасадов кинотеатров, я вспоминаю деревенского художника-самоучку Романа Махнева, который радовал односельчан своим непритязательным искусством.

Роман пал смертью храбрых, защищая свою Россию, свой таежный край от фашистов. Как истинно народный художник, он был и остался в нашей памяти добрым светлым человеком. Товарищи по оружию обнаружили в его вещевом мешке потрепанную киноафишу фильма «Путевка в жизнь», датированную 21 июня 1941 года.



# ВМЕСТЕ С ВАМИ

*Л. Мухина*

Как быстро летит время! Кажется, совсем недавно в Москве проходил Первый Всесоюзный кинорынок. В конце 80-х все только начиналось. Генеральный директор МЦ «Союзкинорынок» Леонид Веракса стоял у истоков зарождения первых кинорынков. Еще в те времена, когда существовал государственный кинопрокат, он вводил новую модель рыночных отношений, живущую и поныне. Курс был выбран правильный. Сегодня Кинорынок в Измайлово — самый крупный и практически единственный из всех действовавших в бывшем СССР. Дирекция МЦ «Союзкинорынок» располагает большой информативной базой о продавцах и покупателях из стран СНГ, Балтии и России. Участники Кинорынка — постоянные партнеры. Это место общения людей, близких по профессии.

Нынешняя юбилейная встреча, 50-я по счету, состоялась солнечными весенними днями в традиционном месте сбора — Измайловском киноконцертном комплексе. Сюда съехалось много гостей из России, ближнего и дальнего зарубежья. Всего собралось 292 человека, из них 134 продавца из 66 киноорганизаций и 158 покупателей из 140. Независимые кинотеатры представляли 24 человека. Предлагалось посмотреть 28 фильмов, из них 24 премьерных. Всего рыночных предложений кинопродукции было 119.

День российского кино, традиционно проводимый Министерством культуры РФ, открылся фильмом «Звезда», созданным по одноименной повести Э. Казакевича режиссером Николаем Лебедевым («Змеинный источник», «Поклонник»). Первая экранизация была снята в 1949 году режиссером А. Ивановым, но пролежала «на пол-

ке» четыре года из-за того, что «действия советских разведчиков в фильме не всегда соответствовали требованиям боевого устава» и трагическая концовка не вселяла оптимизма в советских людей. Продюсер современной версии А. Литвинов, обращаясь к присутствующим в зале гостям и участникам Кинорынка, сказал, что они постарались сделать фильм на высоком художественном и техническом уровнях: «художественный уровень вы увидите, а технический — нет, потому что в этом зале отсутствует звук Dolby, нет и других современных технических средств». Н. Лебедев в своем приветствии высказал пожелание, чтобы картина обязательно дошла до зрителя, особенно молодого. После просмотра стало очевидно, что фильм понравился всем.

В этот раз Кинорынок порадовал обилием отечественной кинопродукции. Второй ожидаемой лентой стала «Война» Алексея Балабанова (продюсер С. Сельянов). И эта картина произвела неизгладимое впечатление на покупателей по разным причинам. И отношение к ней было также неординарное. Про «Войну» уже достаточно много писала российская пресса: отзывы были разные, в основном положительные. Тем не менее не все захотели ее приобрести, кому-то не понравилась тема картины, кому-то (большинству) ее стоимость, например, некоторым регионам, не самым богатым (Читинская обл.), предлагали «Войну» за 250 тыс. рублей.

Стартовая цена «Звезды» — от 40-50 тыс. руб. (вместе с печатью) до 100 тыс. руб. в зависимости от региона. Руководители киноорганизаций из Иркутской и Читинской областей договорились приобрести копию за 105 тыс. руб. каждый для своего региона. Но таких денег у них нет, поэтому они очень надеются на свою местную власть, губернаторов, которые помогут купить хороший фильм в собственность. Многие региональные представители подписали протоколы о намерении и отправились домой искать деньги. Краснодарскому краю «Звезде» предло-

жили за 80 тыс. рублей. А вот «Война» им будет дана в прокат только после того, как ее покажут в частных «долбированных» кинотеатрах.

Кинопрокатчикам понравился фильм Юрия Кары «Я — кукла». Режиссер сам заключал договора, причем просил недорого, как бы извиняясь, что приходится продавать. Стоимость мелодрамы «Лавина» была слишком высока и особо никто не брал ее. Компания СТВ представляла фильм А. Рогожина «Кукушка», мировая премьера которого состоится на Московском МКФ 2002 года. Иван Дыховичный показал свою новую работу «Копейка» — неказистая машина в круговерти страстей. Кинокомпания «Гельварс» представляла серьезную историю, рассказанную веселым человеком, — «Первокурсница» (реж. Ю. Рогозин). Светлана Дружинина привезла очередную серию дворцовых переворотов — «Падение Голиафа». Молодой кинорежиссер Сергей Ткачев дебютировал драмой «Щит Минервы» с Дмитрием Шевченко в главной роли.



У большинства покупателей голова шла кругом: приходилось выбирать, потому что нельзя было купить много хороших фильмов, имея деньги только на один. Как отмечали прокатчики, очень понравились фильмы детской тематики «Повелитель луж», «Спартак и Калашников».

ОАО «Российский кинопрокат» дебютировало на Кинорынке одиннадцатью отечественными фильмами, среди которых: «Раскаленная суббота» Александра Митты, «Сверчок за очагом» Леонида Нечаева, «Дневник камикадзе» Дмитрия Месхиева, «Кино про кино» Валерия Рубинчика и др.

Крупные дистрибьюторы — «Гемини фильм», «Ист-Вест», «Централ партнершип», «Парадиз-фильм», «Пирамида», «Каро премьер», «Кармен», «Вест» и другие — продолжали поставлять зарубежную кинопродукцию, в основном американскую, которую охотно брали все.

В рамках Кинорынка состоялась встреча за «круглым столом» на тему: «ОАО «Российский кинопрокат» приглашает партнеров». Послушать о новой прокатной политике недавно созданной компании пришли заинтересованные участники.

Генеральный директор «Роскинопроката» **Виктор Глухов** рассказал, что кинообщественность страны уже полтора года знакомится с АО. Этому вопросу были посвящены коллегия Министерства культуры РФ, Всероссийское совещание кинопрокатчиков и даны соответствующие разъяснения в печати. Фактически ОАО «Роскинопрокат» существует с ноября прошлого года и за этот короткий срок сделано немало: в регионах по их проектам реконструируются старые кинотеатры и идет подготовка к строительству новых. Как считает В. Глухов, создание «Роскинопроката» — это шаг к сохранению фильмопроизводства, кинопроката, кинопромышленности, причем без дополнительных денег из бюджета. Они сами должны их зарабатывать. Перед ними стоит еще много организационных задач, которые необходимо решить, прежде чем приступить к самым важным.

На сегодняшний Кинорынок «Роскинопрокат» вышел впервые. Не судите их строго, компания только начинает разрабатывать определенную прокатную политику. Пока был пред-

ложен пакет из 11 отечественных фильмов, откровенно сказать, не самых сильных. До конца года планируется выпустить 25 художественных картин.

При обсуждении темы возникли вопросы: можно ли получить фильм бесплатно, какова средняя цена одной копии? В. Глухов объяснил, что сегодня ни одна картина не снимается полностью за государственный счет. Обычно деньги ищет продюсер, он же и должен вернуть взятую в кредит или у инвесторов сумму, да еще получить прибыль, поэтому бесплатно ничего не будет. Средняя цена одной копии равняется 40-60 тыс. рублей. Еще он сказал, что права на фильм будут даваться на год-два и, к сожалению, никто не гарантирует, что в течение этого времени ТВ не перекупит права. Обещал приложить все силы, чтобы фильмы на видеокассетах не появлялись раньше, чем через 6-9 месяцев.

**Андрей Иванов** — заместитель ген. директора по прокату — обрисовал сегодняшнюю ситуацию. «Роскинопрокат» вышел на Кинорынок с собственной программой, поэтому предполагается обговорить с каждым регионом в отдельности, как будут прокатываться фильмы. В этом году прорабатываются новые условия работы в регионах. Предлагается следующее: на первом этапе под фиксированную плату в прокат будут даваться копии. Сейчас уже существует план выхода фильмов, построенный по принципу работы с американскими картинами в России. Старт назначен на 27 августа — незабвенный День кино. Они будут стараться охватить как можно больше территорий, то есть напечатать максимальное количество копий, которые к тому же останутся в регионах. Все фильмы будут поддержаны в том или ином виде Министерством культуры на печать и рекламу. «Пока, — сказал А. Иванов, — кинопрокатчики не борются за право обладания нашими картинами. Но они будут заинтересованы в них, потому что за копию не надо сразу платить, а только через 3-6 месяцев, значит, появится шанс за это



время заработать деньги и заодно получить помощь из местного бюджета на поддержку отечественного кино. Хочется, чтобы кинопрокатчики стали нашими руками и глазами в регионах, фактически дилерами». Он отметил также, что директора частных кинотеатров тоже не заинтересованы в отечественных фильмах, но, надеется, все еще впереди. Высказал сожаление, почему до сих пор в Москве нет кинотеатра российского фильма, который мог бы стать местом встречи истинных любителей кино, где можно воспитывать вкус к хорошему русскому фильму.

В заключение руководители ОАО «Российский кинопрокат» пригласили всех желающих к сотрудничеству и партнерству на благо отечественного кинематографа.

Завершился очередной Кинорынок. 50 раз в течение последних полутора десятков лет вы встречались здесь — коллеги и друзья, партнеры и конкуренты. Вы были вместе и, надеюсь, будете рядом друг с другом и дальше. Наступило лето. Впереди — новые встречи, знакомства, впечатления. И Кинорынок уже ждет вас на берегу Черного моря!

# УМЗЧ С ЗАЩИТОЙ НАГРУЗКИ БЕЗ РЕЛЕ

*А. Сырицо*

Появление транзисторных УМЗЧ с гальванической связью нагрузки привело к необходимости защиты громкоговорителя от воздействий, способных вывести его из строя. Отсутствие номиналов некоторых элементов объясняется тем, что они должны быть рассчитаны под конкретные параметры полупроводниковых приборов и режимы транзисторов усилителя. Однако приведенные рекомендации позволяют сделать необходимые расчеты.

Широкое распространение получили два основных вида защиты. Первый — от воздействия на нагрузку постоянного напряжения источника питания при пробое транзисторов в одном из плеч выходного каскада или сигналов инфранизкой частоты с большой амплитудой. Второй — от переходных процессов (щелчков) в нагрузке, возникающих при включении и выключении сетевого питания.

Наиболее простая в реализации защита нагрузки достигается обычно при использовании электромагнитного реле, контакты которого отключают нагрузку при любой из рассмотренных выше ситуаций. Многие примеры подобной реализации названных видов защиты различной степени сложности были описаны в периодических изданиях.

Однако анализ длительной эксплуатации УМЗЧ с использованием реле позволил выявить ряд существенных недостатков этого метода. Главным из них является резкое снижение надежности работы УМЗЧ из-за наличия переключе-

чающих контактов реле, к которым предъявляются высокие требования как к ресурсу работы, так и к минимизации переходного сопротивления. Характерная особенность электромагнитного реле — точечный контакт, проявляющий иногда нелинейные свойства увеличением искажения выходного диапазона. Кроме того, неравномерность распределения температуры по площади контактов ведет к снижению ресурса их работы, что может вызываться также возможными кратковременными перерывами в сетевом питании или при выключении УМЗЧ в моменты наличия на выходе сигналов большой мощности. Использование параллельного включения нескольких групп контактов реле не снижает заметно вероятности их отказа из-за различия моментов их срабатывания. Аналогичный эффект возникает в усилителях, использующих реле для отключения нагрузки при срабатывании узла тепловой защиты.

Очевидно, что отказ от использования контактов реле в выходной цепи УМЗЧ значительно повышает надежность его работы, чем и объясняется появление современных схемотехнических решений УМЗЧ с электронными вариантами узлов защиты.

Несмотря на их большое разнообразие, все они используют несколько общих идей. Во-первых, защита нагрузки УМЗЧ от постоянной составляющей достигается блокировкой (параллельным включением) ее электронным ключом с малым сопротивлением для напряжения любой полярности. Во-вторых, защита нагрузки от переходных процессов в УМЗЧ при коммутации сетевого питания производится запирающим транзистором выходного каскада УМЗЧ, причем включение сетевого питания сопровождается кратковременной задержкой включения выходного каскада УМЗЧ с плавным его открыванием и установкой рабочего режима. После выключения питания происходит только запирающее выключение выходного каскада.

На рис.1—3 в качестве примера приведены схемы узлов защиты нагрузки от постоянной составляющей. Узлы представляют собой двухполюсники, подключаемые к выходу УМЗЧ, параллельно к нагрузке. Блокировка нагрузки при появлении постоянной составляющей производится электронными ключами, функции которых выполняют симисторы VS1. При использовании таких узлов максимальная величина тока от источников питания ограничена током срабатывания плавких предохранителей в коллекторных цепях транзисторов выходного каскада. Поэтому допустимый ток симисторов VS1 должен как минимум вдвое превышать номинальный ток предохранителя.

Схемы узлов защиты на рис.1 и 2 относительно просты и состоят из ФНЧ R1C1 (рис.2) и цепи управления включением симисторов VS1. Расчет элементов ФНЧ производится из усло-

вия исключения ложных срабатываний защиты на нижней частоте звукового сигнала при максимальной амплитуде и необходимого быстрого действия.

Схема цепи управления на рис.1 значительно проще, чем на рис. 2, однако требует использования двунаправленного динистора VS2. Такое устройство относится к так называемым спусковым, в них разрядка конденсатора C1 происходит через динистор VS2 и управляющую цепь симистора VS1 при фиксированном напряжении на конденсаторе C1. Его величина зависит от напряжения включения динистора VS2. Емкость конденсатора C1 выбирается с учетом обеспечения необходимой энергии для управления симистором VS1. При отсутствии двунаправленного динистора возможна реализация защиты по схеме, приведенной на рис.3, где использован аналог однонаправленного динистора — транзисторы VT1 и VT2, включенные в диагональ моста на диодах VD1 — VD4. В этой схеме резистор R2 задает ток управления симистором VS1, а отношение сопротивлений резисторов R5/R6 задает величину напряжения открывания аналога динистора. Резисторы R3 и R4 ограничивают ток базы транзисторов VT1 и VT2. В диагональ диодного моста можно включить и обычный динистор.

Узел управления (рис.2) относится к устройствам непрерывного действия. В нем используются отдельные повторители напряжения для положительной и отрицательной полярности выходного напряжения (транзисторы VT1 и VT2 соответственно). Величина постоянного напряжения ( $U_{отк}$ ), при котором происходит открывание симистора VS1, зависит от тока управляющего электрода, коэффициента усиления по току транзисторов VT1, VT2, сопротивлений резисторов R1 и R2, падения напряжения на диодах VD1, VD2 и напряжения насыщения транзисторов VT1 и VT2. Значение  $U_{отк}$  для такого варианта построения обычно находится в пределах 5...10 В. При выбо-



Рис. 1



Рис. 2

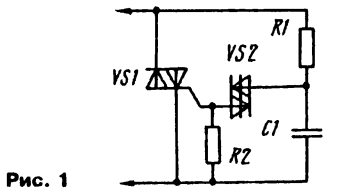

Рис. 3

ре диодов и транзисторов надо иметь в виду, что величина максимального напряжения на них достигает амплитуды выходного напряжения УМЗЧ.

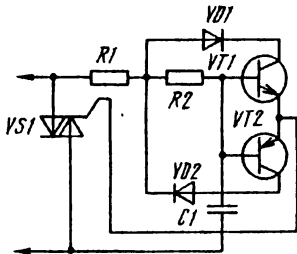
При выборе конденсатора С1 в схемах рис.1—3 следует учитывать возможность появления на выходе УМЗЧ постоянного напряжения различной полярности. Поэтому в качестве конденсатора С1 необходимо применять непо-

лярные конденсаторы или два электролитических, включенных встречно-последовательно и шунтированных диодами в соответствующей полярности.

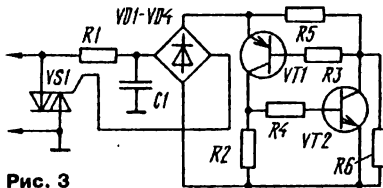
Возможные варианты схем защиты нагрузки от переходных помех в УМЗЧ при коммутациях сетевого питания приведены на рис.4 — 9. В схеме рис.4 закрывание транзисторов VT1 и VT2 достигается за счет использования стабилитронов VD3, VD6 и диодов VD4, VD5. При включении источника питания транзисторы VT1 и VT2 находятся в закрытом состоянии, так как в этот момент величина напряжения на конденсаторах С1 и С3 равна нулю и отсутствуют условия для протекания тока базы транзисторов VT1 и VT2. Кроме того, появление постоянного напряжения любой полярности от предыдущих каскадов УМЗЧ в точке соединения диодов VD4 и VD5 не может привести в этот момент к их открыванию. Закрытое состояние транзисторов VT1 и VT2 сохраняется до тех пор, пока плавно нарастающее напряжение на конденсаторах С1 и С2 не достигает величины напряжения стабилизации стабилитронов VD1 и VD2. При этом стабилитроны VD3 и VD6 также входят в режим стабилизации, обеспечивая прохождение токов через диоды VD4, VD5 и резистор R2, то есть возникает необходимая величина напряжения смещения для открывания транзисторов VT1, VT2. Напряжение стабилизации стабилитронов VD1 и VD2 обычно выбирают в пределах 13...15 В, а для VD3, VD6 — 4...6 В. Время задержки включения транзисторов VT1 и VT2 можно изменять постоянной времени цепей R4C1 и R5C2. После выключения питания закрывание транзисторов VT1, VT2 происходит при напряжении на конденсаторах С1 и С2 меньше напряжения стабилизации стабилитронов VD1, VD2.

Оригинальный способ задержки включения УМЗЧ получен в каскаде повторителя, выполненного по схеме на рис.5. В момент включения питания происходит плавный заряд конденсато-



Рис. 4



Рис. 5

ров C1 и C2 через резисторы R3, R7, R6. При этом ток через резисторы R4, R5 и диоды VD1 — VD4 отсутствует, а значит, отсутствует и напряжение смещения для транзисторов VT1 и VT2. В процессе зарядки конденсаторов ток через них уменьшается до нуля, а в цепи R3, R4, VD1 — VD4, R5, R6 соответственно возрастает от нуля до величины, необходимой для создания требуемого напряжения смещения и открывания транзисторов VT1 и VT2. При нормальной работе УМЗЧ конденсаторы C1 и C2 выполняют функции обычной “вольтодобавки”. После выключения питания происходит плавный разряд C1 и C2, что обеспечивает плавное закрытие транзисторов VT3 и VT4.

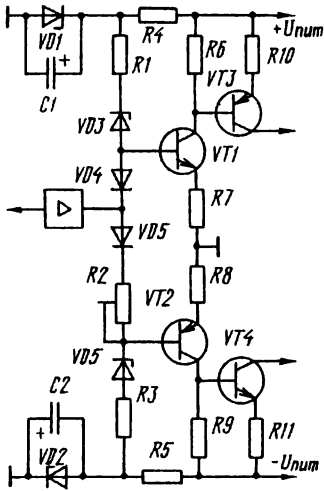
В схеме узла защиты на рис.6 для закрывания основных транзисторов VT3 и VT4 используются дополнительные — VT1 и VT2, работающие в ключевом режиме. После включения питания происходит зарядка конденсатора C1 через резистор R3 и переходы база-эмиттер VT1 и VT2. В это время зарядный ток открывает транзисторы VT1 и VT2 и закрывает соответственно VT3, VT4. По окончании зарядки конденсатора C1 транзисторы VT1, VT2 закрыты и не влияют на нормальную работу УМЗЧ, а транзисторы VT3 и VT4 открыты напряжением смещения на резисторах R1, R2 предыдущего каскада. После выключения питания конденсатор C1 разряжается через резистор R3 и диоды VD1 и VD2. Эффективная работа цепи задержки достигается выбором постоянной времени цепи C1R3, по величине значительно большей времени нарастания напряжения на выходе источника питания.

На рис.7 и 8 приведены схемы узлов защиты в УМЗЧ, использующих общий принцип закрывания дифференциального каскада за счет управления генератором тока в цепи эмиттеров.

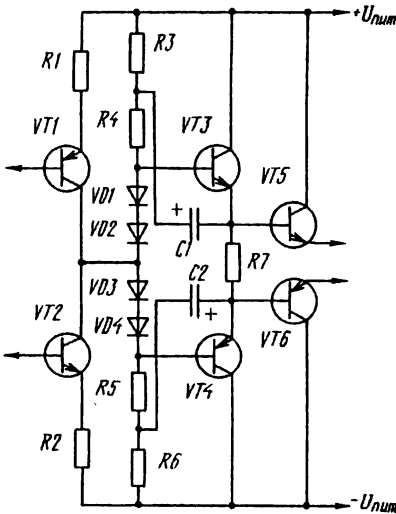
В схеме, приведенной на рис.7, управление генератором тока на транзисторе VT3 производится транзистором VT1. При включении источника питания транзистор VT1 закрыт, следова-



Рис. 6



Рис. 7

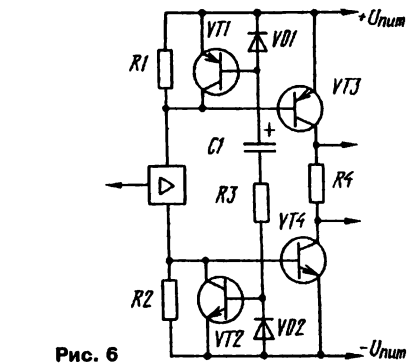

Рис. 8

тельно, и VT2 — VT4 также закрыты на время, необходимое для заряда конденсатора C1 до напряжения, равного рабочему напряжению ста-

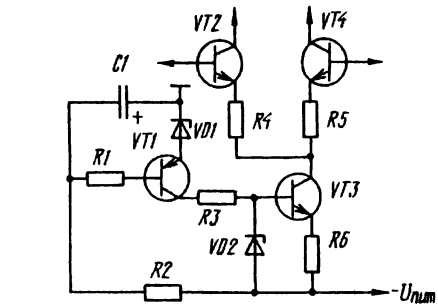
билитрона VD1. Время задержки включения определяется стабилитроном и постоянной времени цепи C1R2. После отключения источника питания закрывание дифференциального каскада происходит при разрядке конденсатора C1 до напряжения открывания транзистора VT1.

В схеме узла на рис.8 управление генератором тока на транзисторе VT2 производится ключевым транзистором VT4, режим которого определяется состоянием аналога динистора на транзисторах VT5, VT6. При включении источника питания транзисторы VT1 — VT6 закрыты на время, зависящее от постоянной времени цепи R3C1 и напряжения включения “динистора”. После отключения источника питания происходит плавное закрывание транзисторов за счет плавной разрядки конденсатора фильтра источника питания и конденсатора C1.

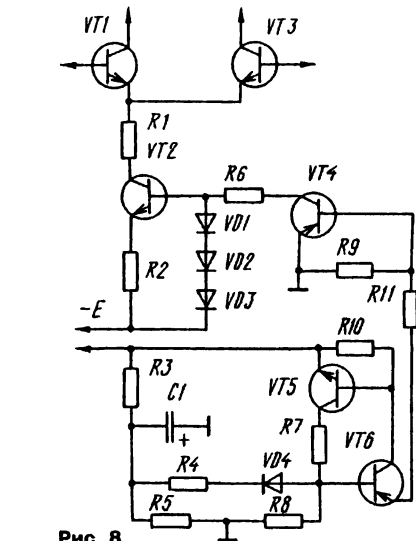
На рис.9 приведена схема узла защиты УМЗЧ с использованием n-канальных полевых транзисторов. При включении источника питания транзисторы защиты VT1 — VT3 открыты, так как у них напряжение между затвором и истоком равно нулю. При этом величина напряжения смещения на транзисторах VT4, VT5 оказывается недостаточной для их открывания. С ростом напряжения питания источ-

ника отрицательной полярности и открыванием стабилитрона VD1 начинается процесс плавного закрывания транзистора VT3. При увеличении напряжения на резисторе R6 до напряжения отсечки ( $U_{зи.отс.}$ ) транзистора VT3 происходит его закрывание. Конденсатор C1 начинает заряжаться от источника питания по цепи R5, VD1, R4, что приводит к закрыванию транзисторов VT1 и VT2 при напряжении на конденсаторе C1, равном  $U_{зи.отс.}$  транзисторов VT1 и VT2. Токи базы через резисторы R1 и R4 устанавливают транзисторы VT4 и VT5 в заданный режим работы. Как следует из схемы, задержка включения зависит от рабочего напряжения стабилитрона VD1, напряжения отсечки  $U_{зи.отс.}$  транзисторов VT1 — VT3 и постоянной времени цепи R4C1. При отключении источника питания и уменьшении напряжения до значения, при котором происходит закрывание стабилитрона VD1 и открывание VT3 за счет уменьшения напряжения на резисторе R6:  $U_{зи.} < U_{зи.отс.}$ , конденсатор C1 начинает разряжаться через резистор R3 и транзистор VT3 и при  $U_{зи.} < U_{зи.отс.}$  происходит закрывание транзисторов VT4 и VT5. В качестве транзисторов VT1 — VT3 целесообразно применять транзисторы с большой величиной  $U_{зи.отс.}$ , например типа КП303Е. Для быстрой разрядки конденсатора C1 величина резистора R3 должна

быть минимальной, однако ограничивать ток стока транзистора VT3 на допустимом значении.

К дополнительным достоинствам узлов защиты, схемы которых приведены на рис.7— 9, относится возможность их применения для защиты усилителя при длительных коротких замыканиях в нагрузке и при срабатывании тепловой защиты, а также для дистанционного управления их отключением.



Рис. 9



# ИНДИКАЦИЯ ИСКАЖЕНИЙ В УМЗЧ

А. Сырцо

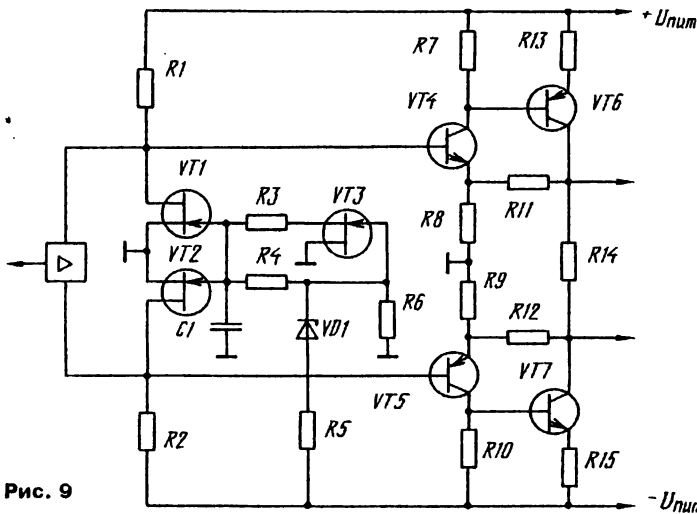
Раньше только в профессиональном оборудовании звукоусиления УМЗЧ имели индикацию перегрузки. В современной высококачественной бытовой аппаратуре звуковоспроизведения такая индикация теперь не редкость, так как даже нечаястая перегрузка любого из каналов нежелательна. Описанные в статье принципы устройства индикатора перегрузки позволяют создавать эффективные средства контроля. Они могут использоваться и для конструирования авторегуляторов уровня, автоматически снижающих усиление в каналах в случае перегрузки.

Большинство УМЗЧ высококачественного звуковоспроизведения оснащены индикаторами, сигнализирующими о перегрузке. Обычно эти функции выполняют светодиоды, включающиеся во время ограничения (клиппирования) выходного сигнала УМЗЧ. В наиболее совершенных устройствах управления таким индикатором учитываются также изменения выходного сигнала УМЗЧ из-за колебаний напряжения источника питания.

Подобные устройства обычно отличаются простотой, однако их индикация не обладает достаточной информативностью. В настоящее время уже сформулированы новые подходы к конструированию УМЗЧ, в которых учитываются условия воспроизведения реальных музыкальных сигналов и работа усилителей на громкоговорители со значительным изменением модуля и фазы их импеданса от частоты сигнала.

По мнению автора, современное устройство индикации искажений (ИИ) в УМЗЧ должно отражать объективную информацию о возникно-

вании любого различия в форме входного и выходного сигналов, независимо от вызвавших их причин. Для удобства регистрации кратковременных искажений целесообразно введение памяти в состав ИИ.

Наиболее простое устройство ИИ возможно в УМЗЧ, содержащем операционный усилитель (ОУ) в петле общей отрицательной обратной связи (ООС), как, например, показано на функциональной схеме рис. 1. УМЗЧ имеет предварительный усилитель (ПУ), выполняющий функции усилителя напряжения, промежуточный и выходной каскады (УО), цепь обратной связи (ЦОС). Индикатор искажений содержит двухпороговый компаратор, одновибратор (ОВ) и элемент индикации.

Характерной особенностью таких УМЗЧ является значительное увеличение входного напряжения УО в моменты ограничения выходного сигнала, что эквивалентно разрыву петли ООС. Величина нелинейных искажений при этом возрастает до 1...3% и более. Эта особенность и используется для ИИ. Двухпороговый компаратор обеспечивает контроль сигнала любой полярности, а ОВ — необходимое для фиксации перегрузки время индикации.

Как следует из функциональной схемы на рис. 1, вход УМЗЧ может быть как инвертирующим, так и неинвертирующим, с соответствующим подключением источника входного сигнала.



Рис. 1



Рис. 2

В качестве примера на рис.2 приведена схема одного из возможных вариантов устройства ИИ, где компаратор выполнен на ОУ DA1.1, а ОВ — на ОУ DA1.2. В этой схеме компаратора его пороговое напряжение ( $U_{пор}$ ) определяется величиной постоянного напряжения на инвертирующем входе (выв.1) DA1.1 и может изменяться подборкой резистора R2. При этом минимальная величина  $U_{пор}$  ограничена величиной прямого падения напряжения на диоде VD1.

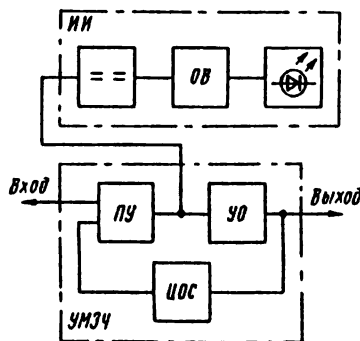
Принцип работы ИИ, выполненного по схеме рис.2, поясняется диаграммами. На рис.3а показан реальный входной сигнал, амплитуда которого превышает напряжение срабатывания компаратора ( $+U_{пор}$  и  $-U_{пор}$ ) в интервалы времени  $t_1-t_2$ ,  $t_3-t_4$ ,  $t_5-t_6$ . На рис.3б показаны сигналы на входе компаратора (выв.12 DA1.1), где величины  $+U_{вых}$  и  $-U_{вых}$  примерно соответствуют напряжению питания DA1. На рис.3в показаны импульсы на выходе ОВ (выв.10 DA1.2), длительность импульса  $t_{и}$  пропорциональна постоянному времени R8C1.

Возможно построение ИИ и без выделения сигнала из промежуточной части УМЗЧ, например, по функциональной схеме, приведенной на рис.4 и отличающейся от рис.1 дополнительным устройством выделения искажений (УВИ). В УВИ поступают два сигнала: входной и выходной, скорректированный по амплитуде и фазе. Таким образом, на выходе УВИ будут присутствовать только продукты искажений. В качестве УВИ возможно использование ОУ. Практически выполнение УВИ зависит от фазы сигнала для УМЗЧ — инвертирующего или неинвертирующего. Основные трудности в таком

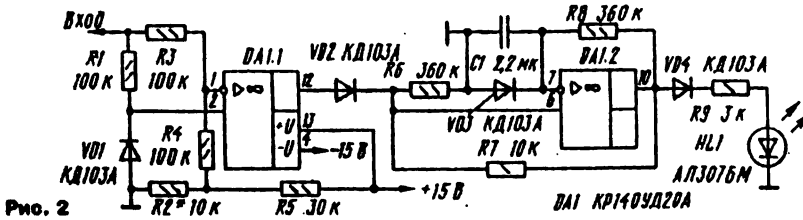
варианте выполнения — в обеспечении высокой степени компенсации основного сигнала, особенно на высших частотах диапазона. Это требует, помимо тщательности в настройке, введения элементов компенсации фазового сдвига на низших и высоких частотах для нормальной работы устройства индикации. В этом случае УВИ должно обеспечивать необходимое усиление сигналов для четкой работы компаратора.



Рис. 3



Рис. 4

## ДЛЯ СОХРАННОСТИ ФИЛЬМОКОПИИ...

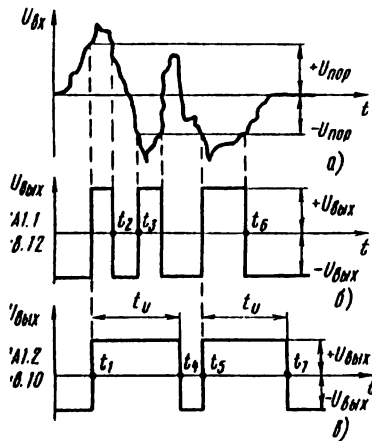
«Кино Проект Инжиниринг» не впервые предлагает российскому кинематографу аппаратуру и средства, применяющиеся в мире, но редко или вовсе не поступавшие к нам. На этот раз официальный дистрибьютор Kinetronics Corporation (США) представляет современные средства очистки киноплёнки от пыли и защиты от статического электричества.

Например, антистатичный ионизирующий очиститель плёнки StaticVac фирмы Kinetronics удобно применять одновременно с фильмотранспортными системами (платтеры, перемоточные устройства, монтажные столы, системы «Интерлок») для очистки лю-

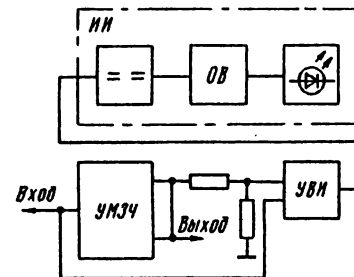
бой 35- и 70-мм киноплёнки от пыли и статического электричества.

Многочисленные StaticVac ежедневно трудятся по всему миру. Процесс очистки начинается с того, что биполярная ионизационная система удаляет с проходящей через StaticVac плёнки статический заряд, а затем мягкие щетки Static Wisk убирают пыль и пух, втягивающиеся в вакуумный фильтр. Разработаны три специальные системы крепления, которые могут применяться при работе кинопроекторов. Конструкция StaticVac состоит из прочного стального корпуса и высококачественных компонентов, навесная крышка позволяет быстро и легко проводить обслуживание и ухаживать за аппаратом, щетки Static Wisk легко снимаются для их очистки.

StaticVac может служить эталоном отраслевого стандарта надёжности и высококачественной очистки плёнки, аппарат прошел



испытания и сертифицирован CE по безопасности и электромагнитной совместимости (EMC).



Аппараты поставляются в комплекте с 10-ю дополнительными фильтрами и 8-ю магнитами для крепления. Гарантия на StaticVac — 2 года.

Антистатические щетки Static Wisk SWG — 625 (Kinetronics) предотвращают закручивание пленки на кинопроекторных системах. Конструкция и мягкие проводящие синтетические волокна позволяют эффективно рассеивать статическое электричество на пленке с полиэфирной основой, а массивный кабель

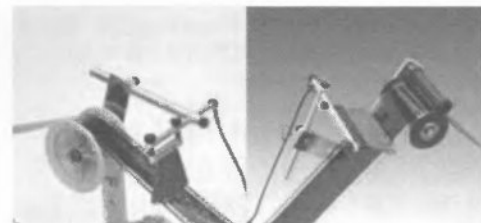

заземления длиной 2 м удаляет электростатический заряд с пленки. Щетка SWG — 625 крепится к кинопроектору с помощью магни-



тов и легко регулируется с помощью двойного шарнира.

Антистатические щетки Static Wisk APS — 35 и APS — 70 применяются для рассеивания статического электричества на пластмассовых фильмотранспортных роликах. Антистатической щеткой APS может быть оснащен любой фильмотранспортный ролик кинопроекторной системы. Щетки легко устанавливаются и могут располагаться под произвольным углом к пленке. В комплекте со щеткой поступает кабель заземления.

Антистатические перчатки ASG (Kinetronics) произведены из смеси мягких проводящих и синтетических волокон. При работе с поверхностью кинопленки, требующей аккуратного обращения и чувствительной к статике, перчатки снимают с нее электростатический заряд, собирающий пыль. Удельное сопротивление перчаток ASG, составляющее 7 мОм, обеспечивает надежную защиту от электрошока. Специальный состав и структура ткани предотвращают «искрение», которое может возникнуть вследствие избыточной проводимости. Перчатки полезны при работе с пленками, пластиком, оптикой и стеклом для предотвращения появления отпечатков пальцев и царапин, при необходимости их можно стирать в мягком мыльном растворе и сушить в сушильной машине в положении «тепло». Антистатические перчатки ASG продаются попарно и выпускаются трех размеров: ASG — S (малый), ASG — M (средний), ASG — L (большой).



При заказе просьба указывать артикул, а для перчаток — размер и количество, их можно приобретать как одну пару, так и комплект.

Цены указаны в у.е.

Артикул	Наименование	Цена
SV-4220	Антистатичный очиститель пленки StaticVac (200-240 V)	1150.00
A411-10	Запасные фильтры к StaticVac SV-4220 (10 штук, комплект)	11.00
A411-50	Запасные фильтры StaticVac SV-4220 (50 штук, комплект)	52.00
CBS-035	Штатив для крепления SV-4220 к кинопроектору	230.00
SWG-625	Антистатические щетки, длина 625 мм *)	350.00
APS-35	Антистатические щетки для 35-мм роликов*)	88.50
APS-70	Антистатические щетки для 70-мм роликов*)	126.25
ASG-12	Антистатические перчатки, комплект из 12 пар	12.00

\*) Включая кабель заземления

Заказы направляйте по адресу:

121248, Москва, Кутузовский проспект 13, офис 1 – 2,

Тел. (095) 243 6303, Факс (095) 243 6026

e – mail: sales@kino – proekt.ru, <http://www.kino – proekt.ru>



**СОВРЕМЕННЫЕ ФОРМАТЫ**  
фильмовых материалов  
для кино и телевидения

Руководство BKSTS для специалистов  
по форматам фильмовых материалов,  
используемых в кино-  
и телевизионном  
производстве

Спонсоры издания:  
**Dolby**  
**кино**  
**ПРОЕКТ**

Британское общество инженеров  
в области кинематографии, кинозвука и  
телевидения — British Kinematograph, Sound  
and Television Society (BKSTS) и компания  
«Кино-проект инжиниринг»

выпустили на русском языке брошюру  
**«СОВРЕМЕННЫЕ ФОРМАТЫ  
ФИЛЬМОВЫХ МАТЕРИАЛОВ  
ДЛЯ КИНО И ТЕЛЕВИДЕНИЯ»**  
— ОДИН ИЗ САМЫХ  
ПОСЛЕДНИХ КОМПЛЕКТОВ  
ТАБЛИЦ BKSTS.

Эта информация полезна специалистам, у  
которых возникают разнообразные проблемы  
при работе с различными форматами  
фильмовых материалов, используемых в кино-  
и телевизионном производстве.

Брошюра может быть использована и в качестве  
учебного пособия, и как справочный материал для  
специалистов.

**121248, РОССИЯ, МОСКВА**  
Кутузовский проспект 13, офис 1-2  
Телефон +7 (095) 243 63 03.  
Факс +7 (095) 243 60 26  
e-mail: info@kine-proekt.ru

# ЧУТЬ-ЧУТЬ ЛЮБОПЫТНОГО

Надувной киноэкран для проекции на открытом воздухе разработала известная английская фирма Harkness Hall, ведущий в мире изготовитель киноэкранов. Высококачественные надувные экраны принципиально новой конструкции AIRSCREEN для кинопоказа на открытом воздухе сразу же были использованы для показа кинофильмов на нескольких крупных кинофестивалях. Огромные (до 288 м<sup>2</sup>) экраны в нерабочем состоянии скручены в рулоны, которые удобно хранить или транспортировать в микроавтобусе. На глазах у зрителей команда из четырех человек подготавливает экран с помощью мощного компрессора в среднем за 6 минут. Обратный процесс «испускания духа» после удаления пробки также быстротечен.

К одной стороне гибкой оболочки из ПВХ крепится съемное специальное всепогодное светоотражающее покрытие (любое из ассортимента фирмы Harkness Hall), пригодное как для проекции спецэффектов, так и для киновидеопроекции, или рекламный плакат. Если экран предполагается хранить в сложенном виде более двух месяцев, покрытие рекомендуется отделять от экрана во избежание образования складок.



Даже сильный ветер (до 5 баллов по шкале Бофорта, или до 10 м/с) не страшен экрану — у него есть четыре якоря. Каждый весит по 1т и представляет собой заполненную водой емкость в 1 м<sup>3</sup>, снабженную веревочными оттяжками. Вместо воды в якорях можно использовать песок, а собственно якоря с успехом могут заменить укрепленные в земле сваи или элементы конструкции здания.

Стандартные размеры полезной части экрана составляют (в метрах): 8x4; 12x6; 16x8; 29x10; 24x12, но фирма по требованию заказчика может изготовить экраны других размеров. У экрана размером 16x8 м масса составляет 300 кг. Габариты экрана превышают его полезную часть на 2 м по ширине и на 3 м по высоте, из которых 2 м составляет расстояние от земли до полезной части.

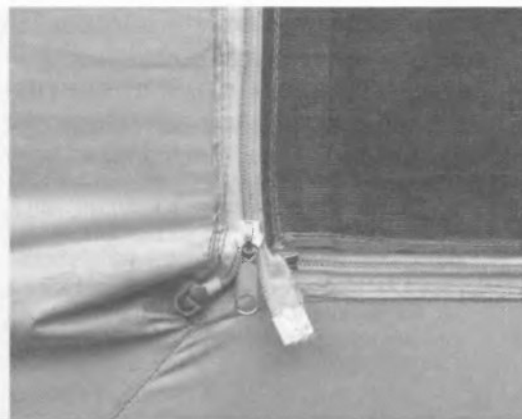

# СТЕРЕОКИНО: ОТ КИНОПЛЕНКИ К ЦИФРОВОЙ ВИДЕОПРОЕКЦИИ

*Л. Линтон (по материалам журнала "SMPTE Journal". — 2001 г., №9)*

Стереokino еще не достигло уровня, отвечающего требованиям театрального кинопоказа, но все шире и шире применяется в парковых и локальных аттракционах: проекция ведется одновременно двумя синхронизированными кинопроекторами с разными поляроидными светофильтрами для левого и правого глаза. Идентичная техника стереопоказа была предложена А. Норлингом еще в 1939 году. Что-то новое в развитие стереokino сможет внести цифровая видеопроекция, осуществляемая одним высококачественным видеопроектором. Краткое изложение истории стереokino поможет проанализировать возникающие при этом проблемы\*

Как показывает опыт, системы, рассчитанные на применение двух или нескольких аппаратов и применяющиеся для воспроизведения звуковых, цветных или панорамных киноизображений, рано или поздно заменяются системой с одним аппаратом и одной фильмокопией.

В начале 80-х годов была предпринята попытка внедрения одноплочной системы сте-

реokino, использующей 35-мм фильмокопию. Обычный кадр был поделен по высоте на два полукадра (левый и правый), а специальная двоякая проекционная оптика снабжена встроенными поляроидами. Подобным образом было снято несколько кинофильмов, но из-за значительного снижения светового потока при проекции и проблем со склейками эта система оказалась нежизнеспособной.

В следующей одноплочной системе (фирмы Polaroid Corp.), названной Vectograph и предложенной в 1942 году Э. Лэндом, использовалась фильмокопия с полным кадром, содержащим левое и правое изображения, выполненные на разных пленках (с различно поляризованными красителями), а затем склеенными вместе. Эта система позволяла получить высококачественное стереоизображение, но осложнена проблемами изготовления кинопленки и тиражирования фильмокопий.

Третий — обтюраторный (эклипсный) — метод стереokino, основанный на попеременной проекции изображений для левого и правого глаз, впервые был реализован Л. Хэммондом в 1923 г. На спинках сидений в зрительном зале кинотеатра были укреплены обтюраторы, синхронизированные с обтюраторами двух кинопроекторов в аппаратной. Спустя 60 лет обтюраторы зрительного зала в аналогичной системе стереопоказа в киноаттракционах IMAX были заменены жидкокристаллическими (ЖК) очками для зрителей.

Принципиальным недостатком бинокулярного стереопоказа, затрудняющим восприятие стереоизображений, является расхождение между аккомодацией и конвергенцией зрения, отсутствующее в природе. Его влияние меньше сказывается при рассматривании экрана с большого расстояния, приближающегося к бесконечности, однако для рассматривания стереоизображения на мониторе компьютера (с расстояния 1 — 1,5 м) этот недостаток весьма заметен.

\* *Примечание:* К сожалению, в историческом обзоре автор игнорирует достижения советских кинотехников в области стереokino, в частности — разработанную в 1963 г. А. Болтянским и успешно эксплуатируемую до сих пор одноплочную систему "Стереo — 70"

Еще одним недочетом наиболее распространенной поляроидной системы стереокино оказывается деление поляризованного света на левый и правый каналы (усугубляемое даже небольшими наклонами головы зрителей, а также деполаризующими свойствами экрана), приводящее к снижению контрастности и двоению стереоизображения. Высококачественная система стереокино должна обеспечивать бинокулярную симметрию, то есть полную идентичность всех (кроме горизонтального параллакса) параметров сопряженных изображений стереопары (размера, яркости, цветопередачи) и отсутствие между ними вертикального и временного сдвига. Применение для стереопоказа одного проектора облегчает достижение бинокулярной симметрии.

Для сепарации левого и правого изображений в настоящее время применяются два типа зрительских очков — активные (ЖК) и пассивные (поляроидные), они же могут быть использованы для цифровой стереовидеопроекции.

Активные очки представляют собой беспроводные (на батареях) ЖК устройства, изменяющие прозрачность синхронно с кадровой частотой проектора посредством диода — приемника импульсов инфракрасного излучения. Перепад прозрачности (динамический диапазон) кристаллов в очках CrystalEyes превышает 1500:1 и обеспечивает на порядок лучшую сепарацию

их изображений, чем у пассивных (поляроидных) очков.

Альтернативой активным очкам является система со специальным ЖК поляризационным светофильтром — модулятором ZScreen, устанавливаемым перед объективом видеопроектора (см. рисунок). Устройство периодически (с кадровой частотой) изменяет поляризацию проходящего света, что позволяет зрителям для просмотра пользоваться простыми пассивными поляроидными очками. Чтобы допустить большую свободу для наклона головы, линейная поляризация света, используемая в большинстве стереокинозалов, заменена на круговую. Динамический диапазон этой системы 150:1. Переход от левой к правой круговой поляризации и обратно занимает 0,5 мс, то есть около половины длительности ТВ кадрового бланк-сигнала. Главное преимущество системы — дешевизна стереочков, которые могут иметь простую картонную или пластмассовую оправу.

Обе системы (обтюрационная и поляроидная) приспособлены для работы с цифровым микрзеркальным видеопроектором Mirage 5000, обеспечивающим четкость изображения 1280 x 1024 пикселей при частоте смены кадров до 108 полей/с.

Преимуществом микрзеркальной видеопроекции (в сравнении с жидкокристаллической) является более высокое быстродействие, особенно важное для стереопоказа с последовательной передачей левого и правого изображений, требующей удвоения кадровой частоты ТВ сигнала. Световая эффективность обеих систем примерно одинакова и составляет около 30 процентов светового потока видеопроектора, а в сочетании со зрительскими очками уменьшается до 15 процентов. Реальная отдача видеопроектора Mirage 5000, таким образом, снижается с 5000 до 750 люмен и для компенсации потерь требует применения экрана с высоким коэффициентом яркости.

*Перевод с англ. Л.Тарасенко*



Поляроидный светофильтр — модулятор ZScreen, установленный перед объективом видеопроектора Mirage 5000



# ОХРАНА ТРУДА В КИНОТЕАТРЕ \*

## Доврачебная помощь при отравлениях

При отравлении угарным газом необходимо вывести или вынести пострадавшего на свежий воздух. Если этого сделать нельзя, то открыть люки, двери, окна. При тяжелой форме отравления (остановка дыхания) проводится искусственное дыхание. Для возбуждения дыхания необходимо дать понюхать нашатырный спирт.

## Доврачебная помощь при ушибах, вывихах, переломах

При ушибе необходимо наложить давящую повязку, обеспечить поврежденным участкам полный покой, а при подозрении на перелом наложить шину. Ушиб большой поверхности тела может вызвать поражение всего организма. При контузии возможно сотрясение или ушиб головного мозга. Оказывая помощь, контуженому следует в случае необходимости дать противорвотное средство, создать покой и эвакуировать в лечебное учреждение.

Вывих — смещение суставных концов костей. Первая помощь при вывихах заключается в наложении шины или повязки для фиксации конечности в том положении, которое наиболее удобно для пострадавшего. Вправлять вывих может только медицинский работник.

Главная задача первой помощи при переломах костей: немедленно придать конечностям неподвижное положение. Для этого необходимо наложить шину, которую можно изготовить из подручного материала (доски, полки, куски фанеры и т.п.).

При открытом переломе с кровотечением перед наложением шины необходимо остановить кровотечение.

При переломах ключицы, лопатки, плечевой кос-

ти согнутую в локте руку под прямым углом подвешивают на ремне, бинте. Затем руку прибинтовывают так, чтобы кисть большой руки была обращена к животу. Перед тем как прибинтовать руку к туловищу, в подмышечную впадину вкладывают валик (из перевязочного пакета, ваты и т.п.). При переломах плечевой кости на область плеча и предплечья рекомендуется наложить шину из подручного материала, а затем согнутую в локте руку прибинтовать к туловищу.

При переломах бедра, голени необходимо поврежденную конечность сделать неподвижной, прибинтовав ее к доскам или к здоровой ноге.

Пострадавших, раненных в позвоночник или кости таза, необходимо осторожно уложить на твердую поверхность (щит, широкую доску и т.п.), чтобы расслабить мышцы бедер, под колени надо подложить небольшой валик.

При переломе ребер проводится тугое бинтование грудной клетки на выдохе на уровне поврежденных ребер.

При переломе нижней челюсти ее плотно прижимают к верхней с помощью повязки.

## Действия работников кинотеатра при возникновении несчастного случая

- оказать первую медицинскую помощь пострадавшему;
- вызвать скорую медицинскую помощь по телефону 03 и помочь в транспортировке пострадавшего;
- в случае долгого отсутствия скорой медицинской помощи организовать доставку пострадавшего в ближайшую больницу;
- сообщить директору кинотеатра или его заместителю о несчастном случае.

**От редакции:** выражаем искреннюю благодарность заместителю директора к/т «Харбин» (г. Благовещенск, Амурская обл.) С. Огородниковой, чей текст вводного инструктажа по охране труда в кинотеатре лег в основу данной публикации.

\* Окончание. Начало в №№4 — 5, 10 — 12, 2001 г., № 2, 4 2002 г.

# НОВЫЙ ФИЛЬМ СЕРГЕЯ СОЛОВЬЕВА

Мы не случайно не вынесли в заголовок название нового фильма Сергея Соловьева, ибо у него пока нет окончательного названия. В рабочих наметках оно значилось как «О любви». Режиссер утверждает, что фильм будет называться «О ♥», или иначе «Антон Чехов о ♥». На вопрос одного из корреспондентов, толпами осаждающих павильоны: «Не слишком ли несерьезно название по отношению к классике?», он ответил:

— Это значительно серьезнее, нежели назвать фильм «О любви». Потому что более испоганенного слова, чем «любовь», сейчас невозможно представить. Любая гадость теперь называется любовью. Под словом «любовь» или вот еще «духовность» сейчас обязательно имеется в виду какая-то исключительная гадость. Это сердечко все-таки кичевое, а в любом киче есть какое-то простодушие, какая-то наивность.

Фильм основан на трех произведениях великого писателя: рассказах «Доктор» и «Володя», и водевиле «Медведь». Сценарий написан самим режиссером, драматургом не менее даровитым и опытным. Практически ко всем своим знаменитым фильмам С.Соловьев сам написал сценарии. Уверенной рукой сценариста он тесно переплел сюжетные линии чеховских произведений, и возникла новая история. Много лет назад молодой начинающий режиссер Соловьев пытался однажды снять фильм по этому сценарию, но советские редакторы увидели в нем «идеологическую невьдержанность чеховских произведений».

Уже с первых кадров на экране возникает интрига. Двое взрослых людей — доктор (его играет Александр Збруев) и Ольга Ивановна (Евгения Крю-



кова) — будут вести над постелью умирающего ребенка спор о том, чей это сын. Их разговор случайно подслушает муж женщины, Григорий Степанович Смирнов (Александр Абдулов), до этого считавший себя отцом мальчика. Оскорбленный и обманутый, он уходит из семьи. И уходит не куда-нибудь, а к помещице Поповой из «Медведя». Многие наверняка помнят классический киноводевиль с Ольгой Андровской и Михаилом Жаровым. Роль помещицы Соловьев поручил Татьяне Друбич.

Объект под условным названием «Усадьба Друбич» поражает своим великолепием. Сюда, на «Мосфильм», толпами велят любопытные. Приходят, как в музей, потому что тут действительно есть на что посмотреть.

Все это великолепие умело передает один из мастеров операторского искусства Юрий Клименко, работавший с Соловьевым над фильмами «Черная роза — эмблема печали, алая роза — эмблема любви», «Нежный возраст». В музыке к фильму пишутся романсы, которые исполняет героиня Друбич. Однако петь будет прославленная Любовь Казарновская, с которой режиссер давно дружит и творчество которой очень ценит.

(По материалам московских газет)

**КИНОКОМПАНИЯ «СИНЕМАДЖИК»  
ПРЕДСТАВЛЯЕТ  
ИСТОРИЮ ЛЮБВИ**

## УПАСТЬ ВВЕРХ

По повести **Наталии Вико** «Женщина в интерьере счастья»

**автор сценария** НАТАЛИЯ ВИКО

**режиссеры** СЕРГЕЙ ГИНЗБУРГ, АЛЕКСАНДР СТРИЖЕНОВ

**оператор** ВЯЧЕСЛАВ ЛАЗАРЕВ

**художник** ДЕНИС КУПРИН

**композитор** ВЛАДИМИР ДАВИДЕНКО

**в ролях:** ЕВГЕНИЯ КРЮКОВА, АЛЕКСАНДР ФЕКЛИСТОВ, ЕВГЕНИЙ СИДИХИН, МАРИНА ЯКОВЛЕВА

**Россия, 2002 г.**

*Цветной*

*Продолжительность фильма 1 час 30 мин.*

Фильм молодых режиссеров-дебютантов С. Гинзбурга и А. Стриженова уже закончен производством и широко пойдет по экранам с июля 2002 года. Это рассказ о встрече до того незнакомых друг с другом молодых людей, который авторы фильма, не претендуя на социальную значимость, выстраивают как поучительную романтическую историю любви.

Жила-была красивая, умная, но, к несчастью, слишком богатая девочка. Точнее, слишком богатым был ее муж — Чиновник По Финансам. Словом, было у этой девочки и ее мужа все — и даже чуточку больше, чем все. Был даже камин — красивый, весь в лепнине, колоннах и фотографиях. Но топить его было нельзя, так как был камин искусственным. Сидеть около него было можно, а вот греться — нет. И тогда красивая, умная, богатая и несчастная женщина решила камин переделать в настоящий. И пригласила каменщика. Нетрудно предположить, что каменщик, явившись в облике мужественного Евгения Сидихина, окажется тем самым мужчиной, которого она ждала, быть может, всю свою жизнь.



По жанру «Упасть вверх» близок к дневнику: отсюда и исповедальные, предельно честные интонации многочисленных внутренних монологов Главной Героини — очаровательно-стервозной и беззащитно-сексуальной в исполнении Евгении Крюковой. Дневниковая традиция диктует и отсутствие морали, резюме по поводу выказанного. Вторая традиция, определяющая повествовательную ткань фильма, — исследование, предпринятое режиссерским дуэтом Гинзбург — Стриженов, опирающееся на тему, предложенную автором сценария — писательницей Наталией Вико. Картина получилась более симптоматичной и социально глубокой, чем, может быть, рассчитывали ее создатели.

«Упасть вверх» — первый российский фильм о российской же буржуазии, первая честная попытка разобраться в феноменологии нового класса.

**БАШМАЧНИК**

комедия

**автор сценария и режиссер** ВЛАДИМИР ЗАЙКИН**оператор** ЮРИЙ ЛЮБИШИН**художник** ГРИГОРИЙ ШИРОКОВ**композитор** ОЛЕГ ЭМИРОВ**в ролях:** СЕРГЕЙ ГОРОБЧЕНКО, ВИКТОРИЯ ТОЛСТОГАНОВА, ВАЛЕРИЙ ПРОХОРОВ, СЕМЕН ФУРМАН, ДМИТРИЙ НАЗАРОВ, АЛЕКСАНДР ЯЦКО, ЮРИЙ ДУМЧЕВ**Россия, 2002 г.***Права проката на территории России принадлежат продюсерской компании «Кинопроект» до 9.04.2052 г. Категория прав проката — все права**Цветной, ПУ № 11102302, детям до 12 лет просмотр фильма разрешен в сопровождении родителей**Продолжительность фильма 1 час 40 мин.***Сатирическая криминально-боевая комедия о любви и деньгах — первый в нашем кинематографе кинокомикс.**

Мелкий жулик с большим криминальным самоощущением и хроническим радикулитом по прозвищу Фадееч получает «заказ» — убить крупного жулика — коммерсанта Пухлого. Внезапно скрученный радикулитом, новоявленный киллер отправляет на дело своего сына Горохова, незадачливого продавца обувного магазина.

Дело, однако, усложняется тем, что обувщик-продавец давно влюблен в жену заказанного коммерсанта Алису. Она же в свою очередь мучается дилеммой: что важнее — большая любовь или большие деньги? Чувство или расчет? Выполнить заказ Горохову не удастся: Алиса решила дилемму в пользу денег. Она стреляет в мужа, опережая киллера. Влюбленный пытается сдать в милицию, чтобы выгородить любимую женщину. Но не успевает дойти до милиции, сраженный пулей нанятого Пухлым убийцы. Но, как выяснится позже, и Горохов, и Пухлый останутся в живых.

Нищие влюбленные — Алиса и мнимый покойник Горохов — решают жить на чердаке. А Фадееч получает очередной заказ — на сбежавшую Алису. Но в последний момент хронический радикулит так и не даст возможности мелкому жулику стать киллером.

**ОХОТА НА АНГЕЛА**

художественно-публицистический

**автор сценария** ОДЕЛЬША АГИШЕВ**режиссер** АНДРЕЙ ОСИПОВ**оператор** ИРИНА УРАЛЬСКАЯ**в фильме участвуют актеры, читающие****текст:** ГАЛИНА ТЮНИНА, НАТАЛЬЯ МАСИЧ, ЕВГЕНИЙ МИРОНОВ, АЛЕКСАНДР БАЛУЕВ**Россия, 2002 г.***Права проката на территории России принадлежат киновидеостудии «Риск» до 20.03.2052 г. Категория прав проката — все права**Цветной, ПУ № 11201602, для любой аудитории,**Продолжительность фильма 55 мин.*

В 1922 году вся Европа сходила с ума от немых кино melodрам и фокстрота. Не было исключением и Берлин. В любой берлинской пивной, в любом кафе танцующие расступались, когда в круг, подхватив случайную партнершу, не входил, а влетал необыкновенно худой и легкий человек с длинными порхающими руками. Звали его Борис Николаевич Бугаев, или Андрей Белый, как он подписывал свои стихи и прозу.

«Звездный гений» и «недовпленный фантом», «новый Гоголь» и «истерик-кликлуша», «тщеславный позер»... Так его характеризовали современники, вряд ли предполагая, что это одна из самых ярких, ослепительных фигур Серебряного века.

О творческой судьбе и частной жизни этого уникального писателя рассказывает фильм, удостоенный Гран-при на VIII кинофестивале «Литература и кино» в Гатчине 2002 года.

**ВЫБОР КАПИТАНА КОРЕЛЛИ**

мелодрама

**автор сценария** ШОН СЛОВО**режиссер** ДЖОН МЭДДЕН (“Влюбленный Шекспир”)**оператор** ДЖОН ТОЛЛ**в ролях:** НИКОЛАС КЕЙДЖ (“Без лица”), ПЕНЕЛОПА КРУС (“Ванильное небо”), ДЖОН ХЕРТ (“Заблудшие души”), КРИСТИАН БЕЙЛ (“Американский психопат”), ДЭВИД МОРИССИ (“Отсчет утопленников”), ИРЕНА ПАПАС**США, 2001 г.***Цветной, ПУ № 121020301, ограничение по возрасту до 13 лет*

Правообладатель на территории России и СНГ – ЗАО “ВЕСТ”

*Продолжительность фильма 2 часа 4 мин.*

Прекрасный греческий остров Кефаллония живет своей размеренной жизнью, пока его берегов не коснулась война. На мирный берег высаживаются оккупанты – итальянские войска. Не с кровью и пожарами, как следовало бы врагам, а с веселыми ариями Пучини, народными песнями и игрой на мандолинах. Ведь крутом такая красота! И никому не хочется воевать и умирать. Вскоре солдаты становятся “своими” для островитян.

Меняется жизнь и красавицы Пелагии, дочери местного врача, невесты рыбака Мандраса, ушедшего в партизаны. Ее судьбою становится мужественный и храбрый капитан итальянской армии Корелли. Но кругом война, а значит, чувства должны молчать...

**ДЖЕК В СТРАНЕ ЧУДЕС**

фэнтези

**авторы сценария** ДЖЕЙМС В.ХАРТ, БРАЙАН ХЕНСОН, БИЛЛ БАРРЕТТА**режиссер** БРАЙАН ХЕНСОН**оператор** ДЖОН ФЕННЕР**композитор** РУПЕРТ ГРЕГСОН-УИЛЬЯМС**в ролях:** МЭТТЮ МОДИН, ВАНЕССА РЕДГРЕЙВ, МИА САРА, ДЭРИЛ ХАННА, ДЖОН ВОЙТ, РИЧАРД АТТЕНБОРО**США, 2001 г.***Цветной, ПУ № 221016202*

Правообладатель на территории России и СНГ – ЗАО «Фирма ВДВ»

*Продолжительность фильма 3 часа 6 мин.*

По английской народной сказке «Джек в стране чудес».

Богатый подрядчик Джек мечтает устроить из бывшего средневекового замка курорт «Волшебный замок» и открыть при нем казино. Во время строительства рабочие находят огромный скелет не известного науке человекоподобного существа. Они знать не могли, что потревожил могилу мистического исполина, пробудили к жизни сверхъестественные силы, спокойно дремавшие с незапамятных времен...

**ДИКИЕ НОЧИ**

молодежная драма

**автор сценария и режиссер** СИРИЛ

КОЛЛАР

**композиторы** РЕНЕ-МАРК БИНИ, СИРИЛ

КОЛЛАР

**в главных ролях:** СИРИЛ КОЛЛАР, РОМАН БОРИНЖЕ, МАРИЯ ШНАЙДЕР, КАРЛОС ЛОПЕС  
**Франция, 2001 г.***Цветной, ПУ № 221016402, детям до 18 лет не рекомендуется*

Правообладатель на территории России и СНГ – ЗАО «Фирма ВДВ»

*Продолжительность фильма 2 часа 5 мин.*

Жану, главному герою, всего 30 лет. Он привык жить «без оглядки», проводя дикие ночи, наполненные безумными оргиями и запрещенными страстями. И тут он узнает, что болен СПИДом, — значит, осталось совсем немного. Можно без оглядки наслаждаться жизнью, сексуаль-

ными приключениями и вседозволенностью. Даже встретив юную, страстную семнадцатилетнюю Лауру, дарящую ему свою первую любовь, Жан не может отказаться от роковых пристрастий. И не может сделать окончательного выбора между Лаурой и любовником — испанцем Сами...

## ЖЕЛЕЗНЫЙ КРЕСТ

военная драма

**авторы сценария** ДЖУЛИУС ДЖ. ЭПСТАЙН, ДЖЕЙМС ХЭМИЛТОН

**режиссер** СЭМ ПЕКИНПА («Скачки по горной дороге», «Соломенные псы»)

**оператор** ДЖОН КОКИЛЬОН

**композитор** ЭРНЕСТ ГОУЛД

**в ролях:** ДЖЕЙМС КОБУРН («Предел», «Стиратель»), МАКСИМИЛИАН ШЕЛЛ («Жанна Д'Арк», «Столкновение с бездной»), ДЖЕЙМС МЕЙСОН, ДЭВИД УОРНЕР, КЛАУС ЛЕВИНШ, СЕНТА БЕРГЕР

**Великобритания — Германия, 1976 г.**

*Цветной, ПУ № 221006402, детям до 16 лет не рекомендуется*

*Правообладатель на территории России и СНГ — ЗАО «Фирма ВДВ»*

*Продолжительность фильма 2 часа 8 мин.*

«Железный крест» — один из лучших фильмов о войне. Интересен в первую очередь тем, что рассказывает о событиях второй мировой войны как бы из другого, противоположного окопа — с немецкой стороны.

1943 год, Восточный фронт. Непобедимая немецкая армия на пороге позорной капитуляции. Главный герой, капрал Штайнер, универсальный солдат, на таких «держится» война: прошел огонь и воду, любое задание ему по плечу. Но вот на замену убитому командиру батальона прибывает капитан Странски. Этот элегантный прусский аристократ еще не был в настоящем сражении и мечтает любой ценой заполучить высший германский боевой орден

«Железный крест». Но для этого он совсем не торопится на передовую, зато способен на любую подлость... Впереди его ждет суд офицерской чести.

## ИНТУИЦИЯ

комедия

**автор сценария** МАРК КЛАЙН

**режиссер** ПИТЕР ЧЕЛСОМ («Великан», «Весельчаки»)

**оператор** ДЖОН ДЕ БОРМЕН

**в ролях:** ДЖОН КЬЮСАК («Любимцы Америки»), КЕЙТ БЕКИНСЕЙЛ («Золотая чаша»), МОЛЛИ ШЭННОН («Анализируй это»), ДЖЕРЕМИ ПАЙВЕН («Семьянин»), ДЖОН КОРБЕТТ, БРИДЖЕТ МОЙНЕХЕН

**США, 2001 г.**

*Цветной, ПУ № 121003002, ограничение по возрасту до 13 лет*

*Правообладатель на территории России и СНГ — ЗАО «ВЕСТ»*

*Продолжительность фильма 1 час 27 мин.*

Прекрасная романтическая история все о той же любви. Двое встречаются в суматохе предпраздничного универсама и понимают, что не в силах просто так расстаться. Но здравый смысл берет над чувствами верх. И после непродолжительной беседы за чашечкой кофе они решают доверить свою судьбу Провидению. Безоглядно веря, что уж оно-то не оставит их милостью своей...

Итак, по оставленным друг другу подсказкам, с помощью своей интуиции, которая никогда их не подводила, они ищут следы друг друга в этом огромном и холодном мире...

## ЛИФТ УХОДИТ ПО РАСПИСАНИЮ

комедия

**автор сценария и режиссер** МИХАИЛ КОКШЕНОВ

**оператор** АЛЕКСЕЙ БУНАКОВ

**художник** АНАТОЛИЙ ГАЛЬЦОВ  
**композитор** ВЛАДИМИР МУН  
**в ролях:** ВАЛЕРИЙ ГАРКАЛИН, МАРИНА  
 ЕРИСОВА, НАТАЛЬЯ КРАЧКОВСКАЯ, ВЛАДИМИР  
 НОСИК, ЮРИЙ ЧЕРНОВ, ВЛАДИМИР  
 БРЕЖНЕВ, МИХАИЛ КОКШЕНОВ, МАРИЯ  
 АРОНОВА, МАРИЯ МЕРЗЛИКИНА  
**Россия, 2002 г.**

*Права проката на территории России  
 принадлежат Кинокомпани «Акверн» до  
 15.04.2052 г. Категория прав проката —  
 видеоправа*

*Цветной, ПУ № 21104802, детям до 12 лет  
 просмотр фильма разрешен в сопровождении  
 родителей*

*Продолжительность фильма 1 час 10 мин.*

Кто из нас не застревал в лифте? Сами знаете — мало приятного. А вот герой фильма «Лифт уходит по расписанию» Евгений — застрял в лифте, не досхав до двери любимой женщины, Людмилы, полметра.

Об этом сразу узнали любопытные соседи — Вера Петровна и ученый с мировым именем, Семен Финкельштейн. Они хотят узнать, кто застрял. Но Евгений держится, как партизан, не желая подводить любимую женщину. Тогда соседи вызывают коменданта дома, ремонтную бригаду и милицию. Скандал нарастает, но Евгений не сдастся.

Несчастливая Людмила с горя рыдает, тем более что ее муж попал в аварию и вот-вот явится домой.

Евгений в лифте для храбрости напивается шампанским и коньяком, которые он вез Людмиле, и начинает буянить, раздеваясь до трусов.

Скандал охватывает весь дом, а можно сказать, даже район. Прибывают пресса и телевидение, пожарные машины, скорая помощь и даже депутат.

И в этот момент возвращается домой муж Людмилы...

## ЛОНДОНСКИЕ ПСЫ

гангстерская комедия  
**авторы сценария и режиссеры** ДОМИНИК  
 АНЧИАНО, РЭЙ БЕРДИС  
**в главных ролях:** ДЖОННИ ЛИ МИЛЛЕР,  
 ДЖУД ЛОУ, СЭДИ ФРОСТ, РИС АЙФАНС  
**Великобритания, 2000 г.**

*Цветной, ПУ № 221259001, детям старше 18 лет*

*Правообладатель на территории России и СНГ — ЗАО «Фирма ВДВ»*

*Продолжительность фильма 1 час 36 мин.*

Что может быть скучнее работы курьера? Заурядная и скромная жизнь не для Джонни — молодого стилиста и лоботряса. Вот у его лучшего друга Джуна — вот это жизнь! Быть «Крестным отцом» одного из крупнейших районов Лондона — это круто. Джонни заручается его поддержкой, чтобы начать яркую, наполненную криминальными приключениями жизнь. Ему, несомненно, фартит — его принимают в «семью».

Но, оказывается, быть гангстером не столь увлекательно, как ему представлялось. У членов его новой «семьи» странные для бандитов пристрастия: петь под караоке, готовясь к роскошной свадьбе их босса с сексапильной звездой сериалов Сэди. В то время как Джонни интересуют лишь лихие налеты на банки, погони и перестрелки. И ничего не остается, как взять «дело» в свои руки.

## МУШКЕТЕР

приключения / боевик  
**автор сценария** ДЖИН КУИНТАНО  
**режиссер и оператор** ПИТЕР ХАЙЕМС  
 («Конец света», «Узкая грань»)  
**композитор** ДЭВИД АРНОЛД  
**художник по костюмам** РЭЙМОНД ХЫЮЗ  
**постановка боев** ЕНЬ-ЕНЬДЖОНГ (Гонконг)  
**в ролях:** КАТРИН ДЕНЕВ, ТИМ РОТ («Планета обезьян»), МИНА СУВАРИ («Красота по-американски»), ДЖАСТИН ЧЕМБЕРС

(“Свадебный переполох”), НИК МОРАН

(“Правила боя”), СТИВЕН РИ

**США, 2001 г.**

*Цветной, ПУ № 121000902, ограничение по возрасту до 13 лет*

*Правообладатель на территории России и СНГ – ЗАО “ВЕСТ”*

*Продолжительность фильма 1 час 45 мин.*

Неожиданную и оригинальную трактовку прочтения романа Дюма-отца “Три мушкетера” предложили на этот раз создатели фильма “Мушкетер”. Центром сюжета становится не история с подвесками, а спасение самой королевы. Вконец разбушевавшийся и вышедший из-под контроля кардинала, его наемник и отъявленный злодей Фебре готов на все. А именно, — похитить королеву, убить Бекингема, развязав тем самым войну между Францией и Англией.

К тому времени как юный Д’Артаньян приезжает покорять Париж, некогда славные и непобедимые королевские мушкетеры находятся в немилости короля. Все былые подвиги, в том числе и спасение подвесок, давно позади. Они погрязли в пьянстве и нищете. И только неопытному провинциальному юнцу по силам разгадать хитроумный план мерзавца Фебре и спасти Францию. И тут не приходится удивляться – ведь он дерется как лев и один стоит целой армии храбрецов! Ему, конечно, немного помогут мушкетеры...

### **ПОДАРОК СУДЬБЫ**

криминальная комедия

**автор сценария** РОНАТ БЕННЕТТ

**режиссер** ПИТЕР КАТТАНЕО («Мужской стриптиз»)

**оператор** ЭЛВИН КЮХЛЕР

**композитор** ЭНН ДУДЛИ

**в ролях:** ДЖЕЙМС НЕСБИТТ, ОЛИВИЯ ВИЛЬЯМС, КРИСТОФЕР ПЛЮММЕР, ТИМОТИ СПАЛЛ, ДЖЕНИ ДЖЕЙМС, РОН КУК, ФРАНК

ХАРПЕР, РЭЙМОНД ВЭРИНГ

**Великобритания, 2001 г.**

*Цветной, ПУ № 221129801, зрителям до 18 лет не рекомендуется*

*Правообладатель на территории России и СНГ – ЗАО «Фирма ВДВ»*

*Продолжительность фильма 1 час 44 мин.*

Джимми Хэндс и Рудди неразлучны с детства. Уже в то время любимой их игрой была «полицейские и воры», хотя никто не хотел становиться полицейским. Друзья выросли, и криминальные наклонности привели их на скамью подсудимых за ограбление банка, тем более что воришки были хроническими неудачниками. Ни одно дельце приятелей не выгорело. Повезло им лишь с начальником тюрьмы, заядлым театралом и меломаном. С их появлением его давнишняя мечта поставить спектакль силами заключенных приобрела реальные очертания. Если б он знал, к чему приведет его затея! Друзья подобрали команду крутых парней и усиленно начали готовиться к предстоящему спектаклю и... побегу. И мюзикл, так бездарно написанный самим начальником королевской тюрьмы, стал неплохим прикрытием.

### **РАН**

историческая драма

**авторы сценария** АКИРА КУРОСАВА, ХИДЕО ОГУНИ, МАСАТО ИДЭ

**режиссер** АКИРА КУРОСАВА

**операторы** ТАКАО САЙТО, МОСАХАРО УЭДО

**композитор** ТОРУ ТАКЕМИЦУ

**в ролях:** ТАЦУЯ НАКАДАИ, АКИРА ТЕРАО, ДЗИНПАКИ НЕДЗЮ, ДАЙСУКЕ РЮ, МИЕКО ХАРАДА

**Япония – Франция, 1985 г.**

*Цветной, ПУ № 221001902, зрителям до 18 лет не рекомендуется*

*Правообладатель на территории России и СНГ – ЗАО «Фирма ВДВ»*

*Продолжительность фильма 2 часа 36 мин.*



**Награды:**  
**Премия «Оскар» и 3 номинации**  
**2 премии Британской киноакадемии и 4 номинации**  
**Номинация на «Золотой Глобус».**

В фильме «Ран» за основу взята драма Шекспира «Король Лир». Только здесь у него не три дочери, а три сына и действие перенесено в Японию XVI века.

На пороге своего 70-летия дряхлеющий, некогда кровожадный и грозный правитель Хидетора решает отойти от государственных дел. Он делит свои владения между сыновьями Таро, Дзеро и Сабуро, чтобы беззаботно провести остаток дней, путешествуя от одного сына к другому. Главой могучего клана Экимондзи становится старший. Заручившись фальшивыми уверениями в любви и преданности старших детей, Хидетора в гневе прогоняет младшего, не желая слушать его предостережений.

Много трагических событий произойдет с героями фильма: от рук наемников погибнут один из сыновей и невестка, лишится рассудка Хидетора и начнется кровопролитная братоубийственная война за власть.

Сочные краски, жестокие экзотические нравы, роскошные костюмы и грандиозные батальные сцены делают эпический шедевр великого классика по-настоящему захватывающим и незабываемым.

## **РОК ВОЗМЕЗДИЯ**

триллер

**автор сценария** БЕЛИНДА БАУЭР

**режиссер** ФИЛИПП КАЗЕНС («Бессмертный»)

**в ролях:** ИОАН ГРАФФАДД («Титаник»), СЮЗАН ЛИНЧ («Из ада»), ЭММИ РОССАМ («Американская рапсодия»), ДЖОНАТАН РИС-МЕЙЕРС («Погоня с дьяволом»), ОМ ПУРИ («Волк»), ПЭДДИ КОНСИДАЙН («Последнее прибежище»), ЭЛИСОН СТЕДМАН («Кутерьма»)

**США, 2001 г.**

*Цветной, ПУ № 221027402, ограничение по возрасту до 16 лет*

*Правообладатель на территории России и СНГ – ЗАО «ВЕСТ»*

*Продолжительность фильма 1 час 36 мин.*

Фильм снят по книге Белинды Бауэр, которую она сама переписала для кино. Незатейливая, в общем-то, история, снятая по всем канонам триллера, затягивает и завораживает с первых минут.

У красавицы Дженни жизнь начинается так лучезарно: школьные годы на исходе, победа в местном конкурсе красоты сулит многообещающие перспективы, да еще отец в день триумфа подарил Дженни ключи от новенького авто! Кто бы мог подумать, что самый счастливый вечер в ее жизни окажется последним...

Надо же было такому случиться, чтобы поздним вечером прямо на лесной дороге у машины неожиданно закончился бензин. Случайно встретившийся добряк-жестящик Майк вызвался позвонить отцу. И тут, как казалось, на счастье, а вышло — на грех, мимо проезжали школьные приятели Дженни, — Гленн и Джо. Помогли, конечно, по дружбе, с бензином. И все бы ничего, если бы Гленну, считавшему себя неотразимым, не приспичило пококетничать. Насильно добываясь расположения первой красавицы, он неловко ее толкнул. Упав на случайный камень, Дженни разбивает себе голову. Заметая следы, приятели тут же закапывают труп, навсегда сохраняя тайну. В убийстве обвиняют жестящика, последним видевшего девушку.

Самое ужасное, что кошмар содеянного вернулся через четырнадцать лет в виде Никки, случайно приехавшей в их городок. Она как две капли воды похожа на Дженни. Что это — совпадение или рок возмездия?..

**РУБИ В РАЮ**

молодежная мелодрама

**автор сценария и режиссер** ВИКТОР НУНЬЕС

**композитор** ЧАРЛЗ ЭНГСТРОМ

**в ролях:** ЭШЛИ ДЖАДД («Двойной просчет»), ТОДД ФИЛД, БЕНТЛИ МИТЧЕМ

**США, 2001 г.**

*Цветной, ПУ № 221021402, зрителям до 18 лет не рекомендуется*

*Правообладатель на территории России и СНГ — ЗАО «Фирма ВДВ»*

*Продолжительность фильма 1 час 50 мин.*

**Награды**

**Гран-при кинофестиваля в Сандэнсе.**

Юная Руби мечтает о новой и интересной жизни. Она бежит из постылого дома, от отчима и матери, у которых ей несладко жилось. Когда -то, еще десятилетней девочкой, Руби вместе с родителями отдыхала в курортном городке Панаме-Сити на побережье Западной Флориды. То были настоящие райские места, самое счастливое время. Все эти годы она мечтала вернуться. Но чтобы обосноваться в раю, сначала нужно найти работу. А это непросто, — не сезон. Но Руби повезло — хозяйка маленького пляжного магазинчика «Чемберс», сжалившись, взяла ее продавщицей. И пусть госпожа Чемберс строга, она и справедлива. Однако Руби не удастся выполнить главное условие договора — она отвечает на ухаживания молодого Рики. Хозяинский сынок, хлыщ и волокита, смазлив, самолюбив и заносчив, но ему не отказывает ни одна девчонка. Мать, зная это, строго-настрого запретила своим работницам отвечать на его ухаживания. Но неопытная Руби нарушает табу, попадая в ловко расставленные сети избалованного хозяйского отпрыска. Она лишается работы и вынуждена жить на грани нервного срыва и нищеты. К счастью, друзья и новая любовь помогают ей выбраться из депрессии и выстоять.

**ЭТО ПРАВДА, ЕСЛИ Я ВРУ**

комедия

**авторы сценария** МИШЕЛЬ МЮНС, ЖЕРАР БИТТОН

**режиссер** ТОМА ЖИЛУ

**композиторы** ДИ ДЖЕЙ АБДЕЛЬ, ЭРВЕ РАКОТОФИРИНГА

**в ролях:** РИШАР АНКОНИНА («Шесть»), ХОСЕ ГАРСИЯ («Светские львы»), БРУНО СОЛО («Светские львы»), ЖИЛЬБЕР МЕЛЬКИ, ОР АТИКА

**Франция, 2001 г.**

*Цветной, ПУ № 121016201, зрителям до 18 лет не рекомендуется*

*Правообладатель на территории России и СНГ — ЗАО «Фирма ВДВ»*

*Продолжительность фильма 1 час 37 мин.*

Вторая часть популярнейшей комедийной дилогии. Первый фильм, вышедший в 1997 году, пользовался во Франции оглушительным успехом и собрал (при бюджете 4 млн. долл.) 28 млн. долларов.

Герои картины, как и раньше, постоянно влипают в неприятности и разные анекдотические ситуации, пытаются выбраться из которых вынуждены громоздить ложь на ложь, обман на обман. Эдди и Иван, когда-то успешно торговавшие модной одеждой, — на грани банкротства. Непутевый Серж страдает от отсутствия внимания со стороны прекрасного пола, однако страстно желает любви. А у любвеобильного Довы наоборот — от женщин нет отбоя. За это и жена выставляет его из дома, не давая видиться с дочкой. Лишь один Патрик живет не тужит на роскошной вилле.

Накопившиеся проблемы уже готовы подмять под себя неудачливых торговцев модной одежды. И тут Эдди приходит в голову блестящая идея остроумной операции, которая разом разрешит возникшие трудности.

# И ВНОВЬ ПРИПЛЫЛА «ЗОЛОТАЯ РЫБКА»

Весной в Москве вновь прошел Международный фестиваль детского анимационного кино «Золотая рыбка». Это была седьмая встреча «Рыбки» с детворой. Фестиваль проводился под патронажем Комиссии РФ по делам ЮНЕСКО и при поддержке Международной ассоциации анимационного кино (АСИФА), Министерства культуры РФ, Министерства общего и профессионального образования РФ, правительства Москвы, Международного благотворительного фонда детской анимации, Союза кинематографистов России, Всероссийского государственного института кинематографии. В программу как всегда входили фильмы по трем категориям: профессиональное художественное анимационное кино для детей, детское анимационное творчество и студенческие анимационные фильмы. Была показана ретроспектива мастеров анимации Ф. Хитрука, Г. Бардина.

Участники фестиваля посетили Большой театр, «Мосфильм», были организованы обзорные экскурсии по Москве, Бал сладкоежек... Так как по своей традиции фестиваль совпал со школьными весенними каникулами, участников и на этот раз приехало немало, со всей России, многие из которых — верные и «старые» знакомые детского анимационного праздника.

Традиционно у фестиваля было два жюри: детское и взрослое. Они работали автономно и награждали независимо друг от друга те

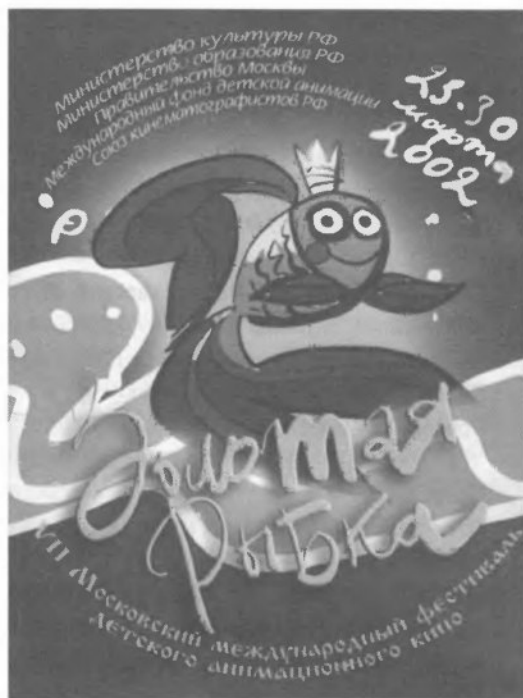

фильмы, которые, на их взгляд, того стоили. Так, фильм «Букашки» режиссера **М. Алдашина** (Россия) получил Гран-при от обоих жюри.

Французские мультипликаторы **Летиция Габриэлли, Пьер Мартел, Матье Рену, Макс Туре** награждены в номинации «**Лучший профессиональный фильм**» и номинацией детского жюри «**Неординарное письмо**» за фильм «**Ребенок открытого моря**».

**Наталья Орлова** (Великобритания — Россия) получила приз «**Лучший профессиональный фильм**» за фильм «**Тимун и Нарвал**».

Детская студия «**Божья коровка**» (Санкт — Петербург) получила **Специальные призы** от взрослого жюри за фильм «**Птичка**» и от детского за «**Невалашки**».

**Специальным призом детского жюри** была отмечена и работа **А. Соколовой** (Россия) — «**Хаш**».

## IV МЕЖДУНАРОДНЫЙ КИНОФЕСТИВАЛЬ ДЕТЕКТИВНЫХ ФИЛЬМОВ И ПРОГРАММ ПРАВООХРАНИТЕЛЬНОЙ ТЕМАТИКИ «ЗАКОН И ОБЩЕСТВО»

С 8 по 12 апреля 2002 г. в Москве состоялся фестиваль «Закон и общество» (ранее именовавшийся «Правопорядок и общество») под девизом «Борьба с преступностью и терроризмом — дело всего мирового сообщества!» Учредителем фестиваля является продюсерская компания «Детектив». Как сказал Президент фестиваля, Председатель Счетной палаты РФ С. Степашин, за несколько лет существования его статус вырос, вышел на международный уровень.

На конкурс были представлены 102 фильма и телепрограммы из России, Беларуси, Латвии, Германии, Италии, Израиля и Индонезии, — 61 из них стали номинантами. На открытии был показан конкурсный фильм «Эксперимент» режиссера О. Хиршбигеля из Германии.

В течение недели москвичи могли ознакомиться с внеконкурсными показами, проходившими в «Мире Кинотавра»: «Скрытая угроза», «Часовой механизм», «Вдова с острова Сен-Пьер», «Вес воды», «Шесть», «Человек, которого не было», «101-й километр».

Программа фестиваля была насыщенной: участники посетили Государственную думу РФ, общались с представителем фракции «Единство» Игорем

Прокопенко, автором программы «Военная тайна».

В один из дней прошла презентация фильма «Пока я не умер» с участием композитора В. Дашкевича. Состоялся семинар «Социальная реклама XXI века», на котором показали ролики, участвующие в конкурсной программе, ролики — победители фестиваля «Каннские львы» и социальные ролики Б. Грачевского. Были показаны программа «Криминальная Россия» и сериал «Марш Турецкого-2», который представлял режиссер М. Туманишвили со съемочной группой.

Участники фестиваля посетили Бутырскую тюрьму, где им показали новые корпуса, медицинский центр, музей. Ознакомились с работой Раменской таможни, побывали в ЦАГИ, в ЛИИ, где воочию увидели испытательное оборудование, тренажеры. Персонально для участников были организованы показательные полеты — спарки двух самолетов, прыжки с парашютом и выступления сверхзвукового истребителя.

Закрытие прошло в Государственном университете управления. После церемонии награждения состоялась премьера французского фильма «Фабри Монгале» с Аленом Делоном в главной роли.

**Гран-при** фестиваля получил игровой фильм «**Эксперимент**», реж. О. Хиршбигель (Германия).

Среди призеров:

— документальный фильм «**Полоса отчуждения**» (Россия)

— документальный фильм «**Пережить теракт**» (Израиль)

— документальный фильм «**Крайние**» (Россия)

— фильм «**Сезон охоты-2**» (Россия)

«**Лучший детективный фильм**» — «**Пока я не умер**» (реж. Е. Татарский, Россия)

«**Лучший сериал**» — «**Марш Турецкого-2**»: фильм «**Последний Маршал**» (реж. М. Туманишвили, Россия)

«**Лучший образ героя в детективном фильме**» получила Алиса Фрейндлих, «**Женская логика**» (Россия)

# 1967, «ВЕРТИКАЛЬ»

Рубрику ведет Михаил Фридман

«Вертикаль» — дебют ныне маститых режиссеров Станислава Говорухина и Бориса Дурова. Оба тогда только закончили режиссерский факультет ВГИКа (мастерская Якова Сегеля) и, не найдя работы в Москве, сняли первую свою картину в Одессе. Несколько лет назад в одном из интервью С. Говорухин рассказывал:

— Об альпинизме знал я не по книгам — с альпинистами встречался в горах Тянь-Шаня, Памира, Кавказа. Был уверен, что альпинистские навыки сгодятся в геологии, ведь до ВГИКа я закончил геологоразведочный факультет Казанского университета. Однако не только навыки, но и мое искреннее восхищение мужеством и цельностью характеров альпинистов пригодились не геологу, а режиссеру. Фильм «Вертикаль» был моей и Бори Дурова дипломной работой. Сколько воды

с тех пор утекло, а будто каждый съемочный день помню...

А вспомнить и впрямь было что. Жили всей группой в гостинице высоко в горах вместе с альпинистами. Они тянулись к артистам. Душой компании был Владимир Высоцкий. Он отличался удивительной общительностью и умением создать неприветливую обстановку. Гитара всегда была с ним, и он пел, даже когда его не просили. Проверял на слушателях новые песни. Это там и тогда родилась — «Если друг оказался вдруг...»

Сегодня Б. Дурову и С. Говорухину далеко за 60, оба широко известны. Станислав Сергеевич ко всему прочему популярный политик, депутат Госдумы. И у обоих есть фильм (помимо других, разумеется), ставший визитной карточкой мастера. Так, у Дурова это — «Пираты XX века» — самая кассовая картина советского кино (кстати, сценарий написан Говорухиным), а у Говорухина — народный фильм «Место встречи изменить нельзя» с Владимиром Высоцким в одной из главных ролей. Они были очень близкие друзья.



— На склоне лет понимаешь, — признался в одном из недавних интервью режиссер, — что таких интересных людей, как Высоцкий, которых встретились на твоём пути, по пальцам можно пересчитать. Одной руки, пожалуй, хватит. Трудно передать, как много значил он для меня. День 25 июля 1980 года черной чертой разделил жизнь на две неравные части: до и после.

В прошлом номере мы рассказывали о фильме «На семи ветрах», и героем нашего рассказа была актриса Лариса Лужина. В том фильме судьба свела ее с драматургом и поэтом Александром Галичем, в «Вертикали» — с не менее легендарным артистом и поэтом. Кстати, сам Высоцкий признавался, что Галич оказал на него большое влияние. Песни к «Вертикали» рождались на съемках в горах. «Я уверена в том, — вспоминает актриса, — что без дружеской атмосферы песни не были бы написаны. Говорухин говорил Володе: «Получаются песни — хорошо. Не получаются — обойдемся как-нибудь». Конечно, Слава был уверен, что Володя не подведет».

Есть у Высоцкого песня, написанная тогда же, о безответной любви к некоторой знаменитости со словами «А что ей до меня, она была в Париже...». Оказывается, он посвятил ее Ларисе Лужиной. Во время съемок актер, как натура увлекающаяся, был немножко влюблен в актрису. Она же в тот момент отвечала взаимностью другому актеру, Александру Фадееву. «Володя росточка невысокого, а Саша — красивый, статный. И, конечно же, мне он нравился больше. Володя, наверное, обиделся за то, что я ему «изменила» и решил мне «отомстить». Когда он спел мне песню — обиделась я».

Теперь Ларисе Анатольевне эта песня не кажется обидной. Прав был Высоцкий, говоривший ей: «Пройдет время, и ты поймешь, будешь о ней вспоминать».

И вот еще одно интересное дополнение. Во время написания этого материала мне в руки

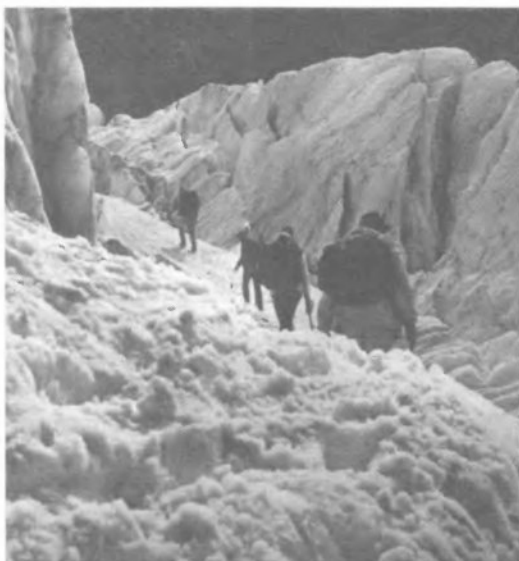

попал свежий номер «МК» со статьей, названной «Для меня Высоцкий остался радистом». В ней идет речь о героине другой песни «Скалолазка моя...». Это — Мария Фроловна Готовцева. Мастер спорта по альпинизму, она работала на «Вертикали» инструктором. Нет, никаких особенных отношений между альпинисткой и артистом не было. Просто удивительная грация, мастерство и хладнокровие спортсменки вдохновили поэта на создание песни. В свою очередь, Мария Фроловна утверждает, что Высоцкий легко учился скалолазанию, все схватывал на лету. «По натуре он был спокойный, уравновешенный человек и добрый. Он со всеми общался на равных, никогда никого не обижал, за все время съемок не сказал ни одного резкого слова. Его все время приглашали куда-нибудь петь песни. И он никогда никому не отказывал».

И последнее. Музыка к фильму «Вертикаль» написала в то время гонимая и непризнанная у себя на родине Софья Губайдулина. Сегодня она композитор с мировым именем, сочинения которого считают за честь исполнять самые знаменитые музыкальные коллективы.

**АЛЕКСАНДР СТОЛПЕР** (12.08.1907 г. — 11.01.1979 г.)

В кино пришел в 1927 г. из мастерской Л. Кулешова. В 1931 г. вместе с Н. Экком и Р. Янушкевич написал свой первый сценарий «Путевка в жизнь». В 1938 г. окончил мастерскую С. Эйзенштейна во ВГИКе. Во время войны снял: «Парень из нашего города» (с Б. Ивановым), «Жди меня», «Дни и ночи». Позже: «Повесть о настоящем человеке», «Далеко от Москвы». Крупнейшей творческой удачей стали «Живые и мертвые», принесшие Столперу мировое признание и награды на престижных МКФ. Экранизация по Симонову вобрала в себя масштабность событий, отличаясь строгим документализмом, правдиво передающим ратный подвиг русского солдата, высоким мастерством актерского исполнения. Другие фильмы: «Возмездие», «Четвертый», «Отклонение — ноль». Писал сценарии ко многим из своих фильмов.

**ТАМАРА МАКАРОВА** (13.08.1907 г. — 18.01.1997 г.)

Родилась в Петербурге. В 1930 г. окончила Институт сценических искусств в Ленинграде. С 1927 по 1942 г.г. работала на «Ленфильме», с 1945 г. — педагог ВГИКа, профессор. Совместно с Сергеем Герасимовым руководила объединенной актерско-режиссерской мастерской, воспитав не одно поколение учеников: К.Лучко, Л.Гурченко, И.Макарова, Е. Жариков, Н.Гвоздикова, С.Никоненко, Ж.Болотова, Н.Еременкомл., Н.Белохвостикова, В.Спиридонов... Ее слава шла рука об руку со славой С. Герасимова.

Имя Макаровой стало легендой отечественного кинематографа. Для современниц Тамара Федоровна была эталоном подражания: красивая, элегантная, величественная, сдержанно-благородная. На экране создала психологически яркий, достоверно-пленительный образ русской женщины в фильмах: «Семеро смелых», «Комсомольск», «Учитель», «Маскарад», «Молодая гвардия», «Люди и звери», «Журналист», «Дочки-матери», «В начале славных дел», «Юность Петра», «Лев Толстой».

Книга воспоминаний Т. Макаровой «Послесловие» завершается «Неотправленным письмом» мужу С. Герасимову: «Я благодарю тебя за все! И уверена, что мы непременно встретимся. Там».



### **ВАЛЕРИЯ ЗАКЛУННАЯ** (15.08.1942 г.)

Родилась в городе Энгельсе Саратовской области. В 1966 г. окончила Школу-студию МХАТа. С этого времени — актриса Киевского академического русского драматического театра имени Леси Украинки. Одна из любимых актрис Евгения Матвеева. Популярность ей принесла роль Марии Одинцовой в фильме «Сибирячка». Ей всегда удавались роли сильных духом, энергичных, независимых, верных в любви женщин. Валерия Заклунная — актриса яркого драматического темперамента, ей чужд какой-либо штамп. Как в театре, так и в кино, слегка романтизирует своих героинь, сохраняя достоверность чувств, свежесть красок, жизненную убедительность.

В 1979 г. была удостоена Государственной премии и Золотой медали им. Довженко за роль Екатерины Дерюгиной в дилогии «Любовь земная» — «Судьба». Снималась также: «Дума о Ковпаке», «Фронт за линией фронта», «Поздняя ягода», «Здесь, на моей земле», «Особо важное задание», «Место встречи изменить нельзя» (т/ф).



### **АНДРЕЙ МИХАЛКОВ-КОНЧАЛОВСКИЙ**

(20.08.1937 г.)

В молодости профессионально занимался музыкой, несколько лет учился в Московской консерватории. В 1965 г. окончил режиссерский факультет ВГИКа, мастерскую М. Ромма. Был автором и соавтором ряда сценариев, поставленных другими режиссерами. Лауреат многих премий, награжден орденом «За заслуги перед Отечеством» IV степени, обладатель премии «Эмми» за телесериал «Одиссея». Написал две книги «Низкие истины» и «Возвышающий обман».

Из предисловия к автобиографической книге Кончаловского «Низкие истины»: «Выросший в семье автора Государственного гимна СССР Сергея Михалкова, познавший и благоволение властей и начальственную немилость, создавший в тоталитарных условиях честные, искренние, опередившие свое время фильмы, такие, как «Первый учитель», «Сибириада», «Романс о влюбленных», «История Аси Клячиной...», он нашел в себе смелость пойти против системы, начать свою биографию с нуля в Голливуде, сняв там более десятка лент. Среди них: «Любовники Марии», «Поезд-беглец», «Танго и Кэш», «Ближний круг».

Недавно А.Кончаловский закончил фильм о первой чеченской войне — «Дом дураков», основанный на реальных событиях. В нем главную роль «нежный режиссер» доверил молодой жене Юлии Высоцкой. Важная забота семейной пары на сегодняшний день — воспитание маленького сына.



**АЛЕКСАНДР СОЛОВЬЕВ** (19.08.1952 г. — 01.01.2000 г.)

Приехал покорять Москву из Норильска в 1969-м году. При поступлении в ГИТИС очаровал экзаменаторов с первого взгляда. В то время А. Гончаров набирал свой первый совместный актерско-режиссерский курс, на него и был принят Соловьев вместе с И. Костолевским и А. Фатюшиным. Сокурсники о нем вспоминают так: «Душа нараспашку, никакой дипломатии, и так всю жизнь». После окончания института любимую троицу: Соловьева, Костолевского и Фатюшина — Гончаров сразу позвал к себе, в театр имени В.Маяковского. Больших ролей не было, и через год, не выдержав, Александр ушел в Центральный детский театр, став там звездой.

В кино дебютировал в фильме «Эквилибрист». Сыграл в таких картинах, как «Лес», «Адам женится на Еве», «Зеленый фургон», «Борис Годунов», «Дамы приглашают кавалеров», «По данным уголовного розыска», «Шакалы», «По Таганке ходят танки», «Ребенок к ноябрю».

Александр Соловьев погиб на 48-м году жизни.

**ИРИНА СКОБЦЕВА** (22.08.1927 г.)

Есть актеры, которых узнаешь в первую же минуту их появления на экране. Ирина Скобцева принадлежит к этой категории.

Окончив искусствоведческое отделение МГУ, Скобцева вдруг поняла, что ее детская мечта стать актрисой не оставила ее, и она поступила в Школу-студию МХАТа. В 1955 году, еще будучи студенткой, снялась у С. Юткевича в «Отелло», исполнив роль трепетно-нежной, поэтической Дездемоны, став в одночасье звездой мировой величины, получив приз в Каннах.

Вместе с мужем, режиссером Сергеем Бондарчуком, Ирина Константиновна вела актерскую мастерскую во ВГИКе. Много снималась: «Обыкновенный человек», «Поединок», «Аннушка», «Сережа», «Война и мир», «Зигзаг удачи», «Мэри Поппинс, до свиданья!», «Борис Годунов».

И сегодня Ирина Константиновна в гуще кинематографической жизни. На протяжении нескольких лет является бессменным членом жюри кинофестиваля «Литература и кино» в Гатчине. Продолжает сниматься: «Зависть богов», «Наследницы» (т/ф).

**Учредитель журнала «Кинемеханик / Новые фильмы»** Российское агентство «Информкино»

**Главный редактор** Мухина Любовь Николаевна. **Заместитель гл. редактора** Фридман Михаил Абрамович

**Редакторы отделов:** Семичастная Валентина Ивановна, Тендора Наталья Ярославовна

**Редакционная коллегия:** Веракса Л.С., Гильвер С.Г., Глухов В.В., Дорожкин Ю.М., Жабский М.И., Кудрявцев С.В., Малышев В.С., Переходов В.А., Преображенский И.А., Черкасов Ю.П., Чуковская Е.Э., Шмыров В.Ю.

**Корректор** Л.П. Лаврентьева **Наборщик** З.В. Башкина. **Макет** Ф.С. Землянухин. **Верстка** В.М. Курпина.

**Подписано в печать** 20.05.2002 г.

Печать офсетная. Бумага тип. «Сыктывкар». Формат 70x100/16. Усл. печ. л. 5,2. Цена 9 руб. Заказ 2813. Тираж 2050.

**Адрес редакции:** Россия, 109017, Москва, ул. Б. Ордынка, 43. **Тел.:** (095) 951-4696.

**Тел./факс:** (095) 951-1133

Ордена Трудового Красного Знамени ГУП Чеховский полиграфический комбинат

142300 г. Чехов Московской обл. **Тел.:** (272) 71-336. **Факс:** (272) 62-536.

# НОВЫЕ ВОЗМОЖНОСТИ СТАРОГО КИНО

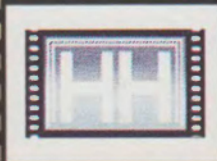

## Кинотеатры «под ключ»

- Проектирование
- Поставка
- Инсталляция

## Кинопроцессоры DOLBY LABORATORIES

## Системы воспроизведения DTS и кинопроцессоры SONY

## Кинотеатральные акустические системы JBL

## Приборы динамической обработки звука FURMAN

## Кинотеатральные усилители мощности CROWN

## Кинопроекционные аппараты CINEMECCANICA

## Экраны HARKNESS HALL LIMITED

121165, Россия, Москва,  
Кузнецкий проспект, д. 30/32, n125  
Тел.: (095) 234 0006, Факс: (095) 249 8034  
E-mail: ms-max@kasnet.ru  
<http://www.ms-max.ru>



9100 Wilshire Blvd,  
Suite 515E Beverly Hills, CA 90212 USA  
Tel.: (310) 777 0067 Факс: (310) 777 0095  
E-mail: msmax@tinetoon.com

**ВСЕ ОБОРУДОВАНИЕ  
СЕРТИФИЦИРОВАНО  
В СИСТЕМЕ ГОСТ-R**