

КИНО МЕХАНИК

ISSN 0023-1681

Из юмористическую кинокомедию
Бориса и Елены Галкиных
"ИГРА" представляет
ЭТС "Б Е Г"

6/94



Телефоны для деловых контактов:
(095) 143 94 88
(248) 89 44



УКАЗ ПРЕЗИДЕНТА РОССИЙСКОЙ ФЕДЕРАЦИИ

О протекционистской политике Российской Федерации в области отечественной кинематографии и мероприятиях в связи со 100-летием мирового и российского кинематографа

Учитывая значение киноискусства в духовном и нравственном развитии государства и в связи с приближающимся 100-летним юбилеем мирового и российского кинематографа, **п о с т а н о в л я ю**:

1. Признать одной из важнейших задач государственной политики в сфере культуры поддержку отечественной кинематографии.

2. Образовать Российский организационный комитет по подготовке и проведению мероприятий, посвященных празднованию в 1995-1996 годах юбилеев мирового и российского кинематографа (далее именуется — Российский организационный комитет), во главе с Заместителем Председателя Правительства Российской Федерации Яровым Ю.Ф.

3. Правительству Российской Федерации утвердить состав Российского организационного комитета и положение о нем, предусмотрев порядок и объем финансирования юбилейных мероприятий.

Министерству иностранных дел Российской Федерации обеспечить необходимое политико-дипломатическое содействие деятельности Российского организационного комитета.

4. Комитету Российской Федерации по кинематографии и Федеральной службе России по телевидению и радиовещанию разработать до 1 июня 1994 г. программу популяризации лучших произведений отечественной кинематографии.

5. Правительству Российской Федерации:

разработать программу протекционистских мер в области отечественной кинематографии, способствующих созданию режима наибольшего благоприятствования для производства и распространения отечественной киноvideопродукции, обеспечению стабильной финансово-кредитной поддержки российских предприятий и организаций кинематографии с учетом специфики отрасли;

в 3-месячный срок представить на рассмотрение Федерального Собрания проект закона о кино и предложения о внесении изменений и дополнений в законодательство Российской Федерации по вопросам, направленным на защиту социально-экономических интересов отечественной кинематографии, в том числе на установление налоговых льгот и системы льгот, применяемых при импорте товаров, необходимых для производства и распространения отечественной киноvideопродукции;

рассмотреть совместно с Центральным банком Российской Федерации вопрос о централизованном кредитовании предприятий и организаций, осуществляющих производство и прокат отечественных кино- и видеофильмов, а также предприятий кинопромышленности с целью пополнения их оборотных средств;

утвердить в месячный срок порядок ввоза на территорию Российской Федерации зарубежных фильмов;

рассмотреть вопрос о создании Федерального фонда социальной и экономической поддержки отечественной кинематографии как внебюджетного фонда Комитета Российской Федерации по кинематографии.

6. Рекомендовать органам исполнительной власти субъектов Российской Федерации разрабатывать и утверждать ежегодные программы, направленные на сохранение региональных систем производства и проката кино- и видеофильмов и муниципальной киносети, деятельность которых активно способствует созданию и распространению отечественной киноvideопродукции, имея в виду осуществлять финансовое и материально-техническое обеспечение этих программ в соответствии с Основами законодательства Российской Федерации о культуре.

7. Настоящий Указ вступает в силу с момента его опубликования.

Москва, Кремль
15 апреля 1994 года
№ 785

Президент
Российской Федерации
Б. Ельцин

А что у вас?

Главное — честность и профессионализм

*С Сергеем Анатольевичем **СЕНДЫКОМ**, владельцем акционерной компании "Пирамида", хорошо известным в мире киноvideопредпринимательства, мы беседуем в одной из аудиторий ВГИКа.*

— Сергей Анатольевич, а вы где учились?

— Здесь и учился. Окончил в 1983 году заочное отделение экономического факультета. Боюсь, этот институт многого студентам не даст, если педагоги остались те же, что в мое время: готовят к одному, а после окончания выясняется, что нужно совершенно другое. Я говорю именно об экономическом факультете. На других преподают люди, которые непосредственно связаны с профессией. Признанные мастера. А на экономическом, к большому сожалению, продюсеры не преподают или во всяком случае не преподавали. Так что выпускники факультета оказываются совершенно не приспособленными к предстоящей им деятельности. Имеют только общее представление о кино. Но самое плачевное в том, что в общем-то и науки у нас такой нет...

— Продюсерства?

— Не только продюсерства. Нет ничего о дистрибьюторстве. Люди есть, а науки нет. В данной ситуации написать учебник, наверно, невозможно, но хотя бы объяснить, куда надо идти, если что-то необходимо сделать. Преподавателей, которые непосредственно работают в сфере проката, здесь нет. Поэтому курс теоретической подготовки получается достаточно богатый, но она (подготовка) ничего общего с практикой не имеет.

— Вы, наверно, давно не были во ВГИКе...

— А вы считаете, что здесь многое изменилось? Дай-то Бог!

— Вы пришли учиться на этот факультет, уже работая, или пошли работать, чтобы поступить во ВГИК?

— Меня не приняли на экономический факультет, когда я поступал сюда, еще не работая.

— Почему?

— По разным причинам, будем так говорить. Поэтому пришлось идти работать на киностудию им. М.Горького. А потом Лев Кулиджанов, будучи первым секретарем Союза кинематографистов, написал в институт письмо о том, что я — хороший (его об этом попросили), и меня сразу приняли.

Мне кажется, если студент хочет работать в кино, ему надо заниматься практикой, а не теоретизировать.

— В каком качестве вы пришли на студию?

— Подсобным рабочим. Мне не было еще 18 лет, и я мог только тележки с браком возить. Тогда еще что-то снималось, поэтому и брак был. В монтажном цехе. Вот я его и возил. До 18 лет, пока не стал материально ответственным.

— Какие же ступеньки вы прошли?

— Все, какие есть.

— Какая последняя перед тем, как вы стали генеральным директором?

— Я стал не генеральным директором. Я стал хозяином. Это разные вещи.

— Простите, запаматовала.

— Генеральный директор — исполнитель. Он может быть, а может и не быть. У меня была хорошая школа. На "Мосфильме" я работал с двумя режиссерами — Г.Данелией и В.Наумовым. Они совсем разные, но я многое почерпнул и того, и у другого. И очень им благодарен. Я у них был директором картин. К сожалению, теперь молодежи такой школы не получить, потому что в то время и к режиссерам относились по-другому, и люди иначе работали. Сейчас на студиях непрофессионализм полный. Люди мало-мальски грамотные ушли, потому что



С.Сендык с дочерью. Ну очень похожи!

на те деньги, что они получали, прожить нельзя. А остались те, которые раньше ничего не могли.

— Понятно. Вы сами пришли к тому, что надо организовать частное предприятие, стать хозяином? Какие принципы вы положили в основу? Во имя чего это сделали?

— Во имя себя. Я уже 10 лет работал до того, знал, как что делается. Другое дело, что профиль предприятия немного изменился. Сначала мы занялись чистым производством, потому что больше ничего я тогда не умел. Прокат представлял очень отдаленно. Мы успели сделать девять полнометражных картин, не очень стыдных. Первыми были "Сестрички либерти" В.Грамматикова, моего товарища. Нет, вообще-то первым был фильм В.Мотыля "Расстанемся — пока хорошие". Он снимался три года. Очень долго и безумно сложно.

По-моему, это была хорошая картина, но с трудной прокатной судьбой. С тех пор мы уже наработали какой-то авторитет у прокатчиков. Но когда фильм продавали, у меня было одно желание: напечатать как можно больше копий, чтобы его увидели. Напечатали сотню. Но картина оказалась никому не нужна — ни у нас, ни на Западе...

— Когда вы запускали эту картину, то шли на определенный риск. От того, как она получалась, зависело ваше настроение...

— На настроение мое наплевать. От этого зависело, состоюсь я или нет вообще.

— Почему вы пошли на это?

— Потому что хотел. А денег мне никто не давал. Я брал в коммерческом банке кредит. Риск был определенный. Даже риск физического воздействия. Если б я эти деньги не отдал, меня бы не погладили по головке. И в обком партии не написали бы, действовали по-другому. Отдавать надо было в любом случае.

Потом шли картины попроще — технические и драматургически, я бы так сказал. После "Сестричек..." были две картины в Киеве. Одну снял Толя Матешко. В основе — любовный треугольник, и речь идет о вещах всем близким.

Самая лучшая прокатная судьба у картины, которая называлась "Игра на миллион". Это комедия положений режиссера Байсака. Что-то вроде раннего Гайдая. Я смотрел ее в разных аудиториях, в каждой смеялись. Это редкость. Была картина "Грех" по сценарию В.Ежова. Сценарий замечательный, актеры чудные — А.Ромашин, А.Джигарханян — но, но... Может быть, режиссер сделал что-то не так, может, тематика надоела — сталинщина. В общем, фильм удалось продать на телевидение, а тиража, копий уже практически не было.

Самое дорогое, что у нас сейчас есть, — экранное время наших кинотеатров. Этой картиной "забить" экранное время не удалось. В такой ситуации мы бы, наверное, умерли, поэтому параллельно пришлось заниматься реализацией зарубежного кино.

Я попал в Америку три года назад: поехал к товарищу. Спонтанно начал вести переговоры с различными американскими компаниями. За три года я купил 55 американских

картин и сейчас еще около 15. Нам удалось добиться того, что нас знают и теперь, по крайней мере, уже не спрашивают, кто ты такой. Удавалось покупать картины не только на потребу (без этого не купишь и приличную), но и те, которые приносят радость — "Отходная молитва", например. Может быть, вы видели фильм "Аптечный ковбой", он в 1990 году получил все призы на Нью-Йоркском фестивале. У нас — ноль проката. В Америке можно до сих пор остановить человека, и каждый второй, когда вы будете расспрашивать про эту картину, начнет плакать — такое впечатление она произвела. Зато картина, которая у нас прошла "на ура", — "Слияние двух лун" (помните такую?), в Америке вообще не известна. Даже под пыткой ее никто не вспомнит! У нас же она произвела фурор...

Не я занимался ее прокатом. Мне было как-то не с руки, не знал, что о ней говорить. Продал ее, а люди обогатились.

Фильмы первой двадцатки-тридцатки из выходящих на экраны США мы купить не можем. Такая картина стоит порядка 100 тыс. долларов. Меньше — и разговаривать никто не станет, потому что дело даже не в деньгах, а имидже компании.

— **Итак, вы начали заниматься кинопроизводством, а потом стали — прокатом. Акценты сместились. Жизнь вынудила?** — Да.

— **Какие планы у "Пирамиды", если в США вас знают лучше, чем здесь? Каково ваше положение?**

— Оно достаточно устойчиво.

— **Финансово и авторитетно?**

— Финансово. Для кого-то, возможно, наша компания не авторитетна. В нашей стране вообще авторитет — дело 27-е. К сожалению.

— **Ну не скажите.**

— Скажу. Потому что здесь все зависит от денег.

— **Но вот вы работали с Данелией и Наумовым — ведь это интереснее, чем с каким-нибудь миллионером Тюткиным?**

Кадр из фильма "Сестрички либерти"



— Это для вас интереснее — так вы и есть узкий круг. Народу на это совершенно наплевать! Да ведь и вы меня на беседу пригласили не потому, что я с Данелией работал? Вот видите... Но в любой другой стране, если б человек был исполнительным продюсером в одной картине с Николсоном или даже помощником продюсера, просто оказался бы в титрах, он сделал бы себе имидж на всю жизнь.

— Однако, может, вы и стали тем, кем стали, потому что работали с упомянутыми людьми?

— Ну, может быть. Это от характера зависит. Мне кажется, главное — быть честным. Главное! Сейчас работать очень сложно. Когда я начал, было заметно легче: банковские кредиты — 8%, можно было что-то делать. Правда, тогда, в 1989 году, и 8% казалось очень много. Я должен был отдавать 7 тыс. руб. в день. Тогда столько машина стоила. Колоссальные деньги!

В глаза и за глаза обо мне говорили много всякого. К сожалению, у меня было предостаточно не слишком порядочных партнеров. Это проявляется не сразу, а со временем. Если вы хотите долго оставаться в деле, надо быть честным. Поэтому основной девиз моего бизнеса — никого не обманывать.

— Вам уже верят на "шейкинг хэндс" — "рукопожатие"?

— Я добился того, что наши прокатчики знают меня и верят. И это, наверно, главное. **— Все-таки вы будете закрывать кинопроизводство?**

— Да.

— Кто же будет им заниматься?

— Жулики. Или те, кто в кино ничего не понимает. Кто пришел из другого бизнеса.

Почему появились картины, с которыми, простите за грубость, можно идти в отхожее место (это когда выпускалось 200 и более фильмов в год)? Брали деньги где-нибудь в Свердловске, Кургане или Перми — 2 млн. руб. на фильм. А потом должны были их вернуть с проката. Так даже копий не печатали. Принесли в кабинет семь копий (теперь всего пять) — и условия договора выполнены. И сейчас еще некоторым удается

действовать таким способом: взять деньги для кино, "отмыть" их, сдать положенные копии — и все. А честно снять кино на свои честные деньги, по-моему, невозможно.

Взять "Мосфильм". Его генеральному директору В.Досталю, уверен, всегда казалось, что главное в кино не люди, а производственные мощности. Их ему государство, можно сказать, подарило. А все профессионалы ушли. Студии практически нет. Я недавно был на ее территории. Это родное для меня место. На десяти картинах я там работал. Покупал к ним реквизит — кровью, потом все давалось. Где все? Продано. Или на чьих-то дачах.

Когда-то был на "Мосфильме" зав. производством Свиридов. Человек очень жесткий, кадровый полковник. Каждое утро он обходил павильоны. Каждое! Его боялись как огня. Он знал где, что, кто и как делает. На студии был порядок. Тогдашний директор студии Николай Трофимович Сизов, генерал госбезопасности, и Свиридов сделали для "Мосфильма" и нашей кинематографии вообще больше, чем те, что пришли после глупого съезда кинематографистов.

— Вы так считаете? Ну хорошо, вернемся все же к моему вопросу: кто же будет заниматься кинопроизводством?

— Даже не знаю... Все кинематографические профессии деградировали. Все, что было накоплено лет за тридцать, профукали за три года.

— Вы нарисовали примерно такую картину: через два года у нас не будет ни одного фильма.

— Будет. Пойдет кто-то "наверх", поплачется — выделят деньги. И дай бог, чтобы на них снимали Рязанов или младший Досталь.

Надо, чтобы снималось 15-20 картин. Да, мало, но чтобы это было настоящее кино. Ведь то, что снимается сейчас, уму непостижимо! Такое может сделать любая баба Дуся. Раньше режиссер-постановщик — это была профессия. Чтобы добиться права называться так, надо было пройти через жуткие лишения, быть хорошо подготовленным и если уж не талантливым, то хотя бы умным и профессиональным. А теперь...

— **А на чем вы собираетесь сосредоточиться? Насколько я успела понять, вы человек, который любит работать так, чтобы не было противно...**

— Я бизнесмен. Поэтому люблю работать так, чтобы люди получали зарплату. Это основное, а потом уж удовольствие. Моя профессия — кино снимать. Меня этому научили, от этого я получаю удовольствие. Я молодой человек (Сендыку 32 года. — Ред.), но мне кажется, что уже старый. Это очень неприятно. Я вижу, как сейчас снимают кино. Я бы этого не вынес. Это к кино не относится. Мне как-то не хочется в этом участвовать. Из двух картин, из титров, я просто "вымарался". Ну не хочу, стыдно мне.

— **Объяснение довольно убедительное.**

— Машины подружки будут ей звонить и говорить: "Что ж твой сын, Света, такое делает? Как ему не стыдно?". Не хочу!

— **Значит, прокат?**

— Пытаюсь этим заниматься, но очень сложно. Мешают пиратский видеорынок, кабельное ТВ. В чем проблема? В том, что картины, которые мы покупаем за очень приличные деньги, незаконно показывают по городам России по ТВ кабельному и всяким другим образом. Возможно ли с этим бороться? Наверно, можно и нужно. Но кто этим будет заниматься, сами легальные дистрибьюторы?

— **А если они объединятся в этой борьбе? Все равно не справиться?**

— Я считаю, что объединяться надо только, чтобы были какие-то законы, которые позволят хотя бы внутри нашего мирка навести порядок. И даже, как ни неприлично это звучит, силовыми методами. Покупайте, а не воруйте. А что будет дальше, время покажет.

— **Кто у вас работает?**

— Вот это самая большая проблема сейчас в нашей стране: кадры. Не знаю, откуда они берутся. С улицы в основном...

— **Не хотели бы организовать свою киношколу?**

— У меня пока на это нет ни сил, ни времени. Когда Союз возглавили молодые комсомальцы — хлебники и почвенники, мастеров

отодвинули на второй план. А преподавать должны мастера. Тогда это будет нужно и полезно студентам.

— **Какое кино вы любите?**

— Хорошее. Честное.

— **У вас остается время на книги?**

— Нет. Вернее, остается, но мозгов не остается. Что-то серьезное после работы трудно переварить.

— **Как вы видите себя через 10 лет?**

— Не знаю. Я из интеллигентной семьи. Чувствую, что уходит что-то важное. Что со мной потом будет — не знаю. Вообще-то стихи хочется читать, но не можется. Об этом долго можно говорить. Это тоже проблема.

— **Почему вы здесь, а не где-нибудь в другой стране?**

— Чтобы деньги зарабатывать. За границей очень трудно работать, если ты там не учился. У нас мозги направлены не в ту сторону. Там мы не нужны.

— **Вы считаете, продюсером нужно родиться или можно научиться этому?**

— Сначала родиться, потом научиться.

— **Возможно ли создание института продюсерства у нас?**

— Вполне. Наше образование должно стать платным, тогда мы будем его получать. По-настоящему.

— **Как вы относитесь к довузовской подготовке молодежи?**

— Я к любой подготовке отношусь хорошо. Сам уже с 13 лет хотел поступить во ВГИК. Намерение было твердое, хотя возникло неожиданно и случайно: в детстве так бывает.

Был у меня во дворе старший товарищ. Мы как-то подрались, потом помирились, выпили пива, разговорились. И я спросил, чем он занимается. "Учусь на первом курсе ВГИКа", — ответил Валера. Я тогда и не знал, что это за вуз такой. Товарищ подробно все рассказал, и я прямо загорелся. Пришел домой и сказал маме, что буду поступать во ВГИК.

Всем желаю такой уверенности в будущем, какая была у меня тогда.

Беседовала Г.ЕВТУШЕНКО

Школа киноменеджера

Предпринимательство: психология и этика

Н. ПАНЬКОВА,
доктор экономических наук,
профессор Финансовой академии
при правительстве РФ

Предприниматель.

1. Капиталист — владелец предприятия.
2. Предприимчивый и практичный человек.

С. И. Ожегов.

Словарь русского языка.

Предприниматель, предпринимательство... Привычные уже для нас понятия. Но так ли они просты и очевидны? В чем их глубинный смысл?

Старые представления о предпринимателе как человеке "делающем деньги", а предпринимательстве как процессе их "делания" в обществах с развитой рыночной экономикой претерпевают кардинальные изменения. Пересмотр устаревших взглядов связан с тем, что в 80-е годы рынки этих стран оказались столь насыщены продукцией — товарами и услугами, что в ряде отраслей предложение превысило спрос. То есть произошел переход от "рынка продавцов", когда они могли диктовать покупателю условия продажи, навязывать свои товары, к "рынку покупателей", когда спрос со стороны последних встал во главу угла.

Соответственно меняется представление о предпринимателе и предпринимательстве. Известный шведский специалист по развитию фирм Б. Карлоф в своей книге "Деловая стратегия", например, приводит такое определение: "Предприниматель — это человек, способный понять структуру потребностей и сочетать это свое понимание со знаниями в области управления производством в целях создания благ. Предприниматель способен творчески решать задачи согласования потребностей с производствен-

ными ресурсами, располагает капиталом, энергией и несет расходы, необходимые для организации дела (бизнеса)"*.

Опросы, проводимые в США, показывают, что те из предпринимателей, кто успешно развивает свое дело, никогда не ставили добывание денег на первое место среди целей предпринимательства. Напротив, они, как правило, увлекались какой-то идеей и стремились воплотить ее в реальных проектах. Деньги выступали как побочный результат. Конечно, средства для бизнеса нужны, но есть масса примеров, когда дело начиналось практически с нуля.

Подчеркивая это новое понимание предпринимательства, другой известный специалист по предпринимательству американец Дж. Тиммонс дает следующее афористическое определение: "Предпринимательство есть создание и построение чего-либо, имеющего ценность, практически из ничего"**. В условиях насыщенного рынка предпринимательство представляется процессом поиска дополнительных, неизвестных другим возможностей удовлетворения потребностей людей — с определенной прибыльностью, разумеется. Теперь предпринимательство представляется творческим процессом, хотя ранее считалось, что бизнес и творчество чуть ли не диаметрально противоположные вещи. Предприниматель и капиталист также больше не сливаются в одно понятие, если подходить к данному вопросу не формально, а по сути. Ведь можно быть владельцем собственности, но не заниматься бизнесом. А можно — менеджером в компании, а не ее владельцем, но заниматься предпринимательством. Наконец, можно "делаться деньги" и называться бизнесменом, предпринимателем, но не быть им в высшем понимании.

При таком подходе становится ясным, что современное предпринимательство в его лучших проявлениях — процесс творческий, а в центре его внимания находятся потребности людей. Поэтому важнейшим его ас-

* Б. Карлоф. *Деловая стратегия*. М., 1991, с. 48.

** Я. А. Timmons. *New Venture Creation*. Homewood, Boston, 1990, p. 5.

пектом является экономическая психология и этика. Предмет этот весьма обширный. В серии публикаций, начинаемых в данном номере журнала, речь пойдет о следующих направлениях:

предпринимательство и экономическая психология российского общества;

психология предпринимателя и предпринимательства;

экономическая психология потребителя;

этика предпринимательства.

Предпринимательство и экономическая психология российского общества

Существуют общие для всех стран принципы предпринимательства. Однако экономика и общество в Японии, например, отличаются от европейских или американских и тем более российских. Вообще в каждой стране предпринимательство вписывается в определенную культурно-психологическую среду. Именно поэтому бесполезно копировать те или иные образцы.

Сейчас уже широко признано учение швейцарского психолога К.Юнга о том, что в каждой культуре существует некое очень устойчивое бессознательное ядро, определяющее психологию данного общества — архетип. Он включает в себя важнейшие ценностные установки, то есть систему ценностей данного общества. Причем ценностные установки находятся в определенной иерархии. То есть среди них есть свои приоритеты, предпочтения. То, что в одном обществе стоит на первом месте, в другом отходит на задний план. Архетип очень прочен, устойчив. Чтобы он перестроился, нужна жизнь нескольких поколений.

Таким образом, развитие предпринимательства в нашей стране происходит не только непосредственно в сфере экономики. Одновременно осуществляется гигантский поворот всех привычных жизненных установок, принципов, моделей поведения и т.д. Поэтому неминуемо встают вопросы:

как вписывается предпринимательство в нашу общественную психологию? Каковы особенности этой психологии? В чем она способствует или мешает развитию предпринимательства? Какие формы ему следует придать, чтобы оно стало приемлемо для российской общественной психологии и культуры?

Предпринимательство предполагает выдвигание на первый план индивидуализма, частных интересов. Особенно ярко этот момент выражен в его западном варианте. В российской культуре специалисты отмечают суженность морально дозволенных личных интересов по сравнению с западноевропейской и американской культурой. Важнейшие ценностные установки у нас: бескорыстие, самопожертвование, умение прощать. Работа непосредственно ради больших денег отвергается. Человек может это делать ради каких-то более высоких целей. Нетрудно заметить, что российские компании, базирующиеся на наших традиционных моральных ценностях, как, например, "Гермес-Союз", получают поддержку и одобрение в массовом общественном сознании. Общинность, соборность, коллективизм, существенно пошатнувшиеся в последнее время, тем не менее остаются среди главных моральных ценностей нашего общества. Западные аналитики не устают удивляться, почему при огромном спаде производства в России столь низкие показатели безработицы. Дело же в том, что здесь действуют традиции взаимопомощи. Люди идут на неполную занятость, но не на сокращение рабочих мест. И все это нужно учитывать в предпринимательской деятельности.

Различное отношение к предпринимательству в различных культурах уходит своими корнями в ту или иную религию. Поясним эту мысль на исторических примерах. Не случайно первой страной капитализма стала протестантская Англия. Именно эта ветвь христианской религии проповедовала этику упорного труда, воздержания, рационализма. Видимо, не случайно и то, что Испания и Португалия, первыми обогатившиеся на колониальных захватах, не стали

первыми странами капитализма. Католицизм с его презрением к труду, отношением к нему как к тяжкому наказанию за грехи, с его трактовкой богатства нации в феодальном плане (золото, земли) не способствовал развитию предпринимательства. Капитализм в целом не случайно возник в христианском мире, а не на Востоке. Христианство в весьма противоречивой форме обратилось к личности, к человеку, побуждая его к действию, поддерживая его жизнестойкость и эгоизм через отделение от природы.

Если обратиться к современному моменту в России, то, не преувеличивая значения религиозного фактора, отметим буквально штрихами некоторые моменты. Православие с его проповедью аскетизма, бедности, соборности отвергает предпринимательство в крайне индивидуалистических, эгоистических формах. Производство ставится выше торговли. Ислам, который также распространен у нас, напротив, отдает предпочтение торговле и т.д. Можно было бы продолжить эти рассуждения. Но уже ясно, что религиозные представления глубоко укоренились в экономической психологии даже нерелигиозных людей, и нельзя не принимать этого во внимание. В то же время объясним и такой феномен: восприятие определенной группой людей любого суррогата чужой культуры. Кто они, эти люди? Это те, у кого нет устоявшихся культурных ценностей, кто мало знаком со своей собственной культурой.

Из приведенного краткого анализа можно сделать вывод, что предпринимательство в его диких, примитивных формах, которые мы преимущественно сейчас и наблюдаем в России, в корне противоречит общественным психологическим установкам, культурно-моральным ценностям нашего общества. Такое предпринимательство не воспринимается и, естественно, отрицается многими людьми, в особенности творческой интеллигенцией. Предпринимательство же в его высших проявлениях возможно привести к таким формам, которые были бы приемлемы для российской культуры.

Есть и другой аспект рассматриваемой проблематики. Россия продолжает жить в условиях "рынка продавцов", а не "рынка покупателей". Потребитель вынужден потреблять ту продукцию, которую ему предлагают, в том числе и на рынке кинопродукции. Добавим к этому глубоко укоренившуюся психологическую установку советского периода на удовлетворение потребностей человека по остаточному принципу, и мы имеем впечатляющую картину уродливого развития предпринимательства у нас в стране. Мы еще очень далеки от тех тонкостей, которыми занимаются на Западе (да теперь и на Востоке): изучение спроса, потребностей, интересов, стимулов, мотивов поведения потребителей и работников. Хотя и не следует идеализировать положение дел там.

По мере проникновения на наш рынок иностранного капитала усилится и коллизия, столкновение двух предпринимательских культур, а в области кино и просто столкновение культур в широком смысле слова. "Русский стиль" бизнеса в его отрицательных проявлениях может существовать только в условиях хаоса, монополизации рынков, оставшейся от советского периода, отсутствия серьезной конкуренции с иностранными предпринимателями.

Если посмотреть на перспективу конкуренции в области производства фильмов и кинопроката, то здесь нужно предвидеть возможное развитие событий и заранее готовиться к ним.

Кино- и видеопрокат наводнен западными фильмами. Несомненно, в настоящий момент эта сфера бизнеса приносит доход. Но в таком виде она не может существовать вечно: слабая конкуренция вообще и со стороны иностранных фирм в частности, "пиратские" способы добывания и сбыта продукции. Поэтому уже сейчас тот, кто хочет выжить, должен искать свою "нишу" в этой сфере, опираясь на отечественный кинематограф и принимая во внимание особенности общественной психологии наших зрителей.

Производителям фильмов, в свою очередь, бесперспективно пытаться конкурировать с американскими кинематографистами, снимая фильмы по их "правилам игры": великолепное воспроизведение внешней, событийной, динамичной стороны жизни. Пожалуй, нет такого жанра, сюжета, темы, которые в этом плане не были бы отработаны американцами. Наш шанс — делать глубоко психологическое кино, но не бытовое, а поднимающее общечеловеческие, философские проблемы бытия через конкретные жизненные ситуации. То, что американцы сделали по отношению к внешней стороне жизни, мы должны сделать по отношению к ее внутренней стороне. Здесь и произойдет совпадение творческих задач и предпринимательских, нашей общественной психологии с психологией современного предпринимательства как творческой деятельности. Можно было бы продолжить данную мысль вплоть до предложения конкретных идей и сюжетов, но это уже тема отдельного разговора.

Подводя итог всему вышесказанному, хочется подчеркнуть, что для успешного развития предпринимательства нужно знать и учитывать особенности российской психологии, искать конкретные пути сочетания наивысших достижений в области мирового предпринимательства и нашей экономической психологии.

В следующем номере журнала речь пойдет о том, кто способен стать предпринимателем, какие для этого нужны качества, может ли человек искусства быть одновременно и предпринимателем.

Продолжение следует

Информация

XXI Межгосударственный кинорынок

Получив каталог с аннотированной программой фильмов, участники XXI Межгосударственного кинорынка не могли не обратить внимания на напечатанное на второй странице объявление, гласившее: "Уважаемые коллеги! Имеем честь проинформировать вас, что Межрегиональный центр "Кинорынок", Всероссийская компания "Совэкспортфильм" и Телекомпания "Останкино" намерены **впервые** провести совместно в первой декаде июля 1994 года Международный кинотелевидеорынок.

К участию в кинорынке приглашаются кинематографисты всех суверенных государств, образовавшихся на территории бывшего СССР, а также Соединенных Штатов Америки, Франции, Китая, Израиля, Канады, Австралии, стран Скандинавии, Восточной Европы, Ближнего и Дальнего Востока, Латинской Америки.

Кинотелевидеорынок будет проводиться в Москве в Центре международной торговли. Ориентировочная стоимость аккредитации для покупателей из стран бывшего СССР — 560 тыс.руб."

Разумеется, такое объявление заинтересовало многих, но более подробная информация, как пообещал директор МЦ "Кинорынок" Л.Веракса, будет дана дополнительно, в том числе в передачах по первому каналу "Останкино". Однако он сообщил, что откроется Международный кинорынок скорее всего 5 июля.

Что ж, будем ждать июля, ну а пока в привычных стенах и просмотровых залах киноконцертного комплекса "Измайлово" с 20 по 26 марта прошел XXI Межгосударственный. Он открылся торжественным показом новой картины Владимира Хотиненко "Макаров", уже получившей не одну награду отечественных фестивалей. В ней главную роль сыграл лучший актер прошлого года



Сергей Маковецкий. После "Макарова" вместо привычного концерта на радость участникам кинорынка был премьерный просмотр трогательной американской комедии "Миссис Даутфайр", к слову сказать, новой и для американцев — она сегодня идет и на экранах США.

Количество участников, как всегда, было внушительным — 600 человек из всех стран СНГ, кроме Грузии, а также бывших соцстран и развитых кинематографических держав — Италии, Франции, США. Больше, чем всегда, на этот раз было представлено фильмов — 250. К показу — 68, премьерных картин — 31. И снова мы с удовлетворением подчеркиваем: продолжает увеличиваться спрос на отечественную продукцию, что мы не раз отмечали в предыдущих репортажах с кинорынков. Не случайно поэтому организаторы XXI кинорынка отвели целый день отечественному кино, включив в программу только фильмы мастеров стран СНГ. На этот

Елена Майорова в фильме "Макаров"



Кадр из фильма "Черный клоун"

показ были приглашены атташе по культуре бывших соцстран и Франции, Италии, Испании.

Как бы там ни было, сколько бы ни язвили некоторые кинематографисты и журналисты, можно смело сказать, что кинорынки (и прежде всего — Межгосударственный) сыграли положительную роль в налаживании проката фильмов и, что особенно радует, картин собственного производства. Таких, как "Анкор, еще анкор!", "Тридцатого — уничтожить!", "На Дерибасовской хорошая погода, или На Брайтон Бич-опять идут дожди", "Черный квадрат", "Страсти по Анжелике", "Черный клоун".

В работе XXI Межгосударственного кинорынка, не нарушая добрых традиций, участвовали корреспонденты "Недели", "Культуры", "Московской правды", "Красной звезды", "Экрана", зарубежных киноизданий, а также съемочные группы трех каналов ТВ — первого, четвертого, шестого.

Новые фильмы

1993 год

Бестия в черном

ГСПУ №1810993. Производство США. Цв., 11 ч., 1 час 33 мин. Права проката у ТОО "Октава". Сроком на пять лет с 11.06.93 г., исключая теле- и видеоправа. Для аудитории старше 16 лет.

Сцен. — Д.Эмброуз, Р.Паркс, Р. Смит, Л.Александр. Реж. — Д.Хикокс.

В ролях — Ричард Уидмарк, Кейт Каррадайн, Кетлин Куинлан, Майкл Бек.

Детектив. В собственном доме убиты молодая женщина и ее дети. В убийстве подозревается исчезнувший глава семьи...

Время собирать камни

ГСПУ №1107793. Производство МП Российской частной кинофирмы "Русь-фильм". Цв., 9 ч., 1 час 20 мин. Права проката у "Русь-фильм". Для всякой аудитории, кдс.

Сцен. и реж. — С.Вехов.

В ролях — Федор Сухов, Александр Алексеев-Негреба, Дмитрий Журавлев, Елена Кучеренко, Юрий Саранцев, Станислав Костецкий.

Фильм о древней Руси, снятый в форме притчи. Великому князю, утверждающему новую веру, противостоит младший брат.

В чужом теле

ГСПУ №1811493. Производство США. Цв., 10 ч., 1 час 38 мин. Права проката у "Екатеринбург-Арт". Сроком на пять лет с 06.12.91г., включая теле- и видеоправа. Для аудитории старше 16 лет.

Сцен. — Б.Хант. Реж. — Д.Шолдер.

В ролях — Клаудиа Кристиан, Клоренс Фелдер, Киу Гуладжер, Эд О'Росс, Уильям Бойетт, Ригаро Брукс.

Один из лучших фантастических фильмов мирового кино. В основе сюжета — напряженное преследование инопланетного преступника, проникающего в тела законопослушных граждан.

Голливудские банщики

ГСПУ №1811093. Производство США. Цв., 11 ч., 1 час 44 мин. Права проката у ТО "Инициатива". Без срока. Для аудитории старше 16 лет.

Сцен. — М.Борд, Г.Хорел. Реж. — Ч.Винсент.

В ролях — Пот Галинт, Донна Мак-Дениэл, Майкл Эндрю, Стеффорд Морган, Кэт Чиен.

В поисках своего места в жизни герои этой комедии устраиваются водопроводчиками в голливудские сауны. Хозяйка дарует им работу и свое сердце.

Дети чугунных богов

ГСПУ №1108293. Производство студии "Курьер" к/к "Мосфильм", ТОО "Русская кинокомпания". ТОО "АВА". Цв., 8 ч., 1 час 20 мин. Права проката у ТОО "Русская кинокомпания". Для всякой аудитории, кдс.

Сцен. — П.Луцик, А.Саморядов. Реж. — Т.Тот.

В ролях — Евгений Сидихин, Александр Калягин, Юрий Яковлев, Михаил Светин, Александр Феклистов, Лариса Бородина.

Трагифарс о загадочной русской душе. Герой — рабочий металлургического завода-гиганта, ищущий способ приложения своих богатырских сил.

Если бы знать...

ГСПУ №1108693. Производство студии "12 А". Цв., 9 ч., 1 час 27 мин. Права проката у студии "12 А". Для аудитории старше 16 лет.

Сцен. — В.Мережко. Реж. — Б.Бланк.

В ролях — Андрей Ташков, Юлия Меньшова, Марина Константинова, Елена Дробышева, Юлия Иванова, Александр Пашутин.

Свободная фантазия на тему пьесы А.П.Чехова "Три сестры". Действие разворачивается на вокзале южного городка во время гражданской войны. Использована хроника тех лет.

Золотой туман

ГСПУ №1106893. Производство кинокомпании "Милиана" при уч. фирмы "Градиент". Цв., 8 ч., 1 час 15 мин. Права проката у кинокомпании "Милиана". Для всякой аудитории, кдс.

Сцен. и реж. — М.Черкасова.

В ролях — Игорь Шавлак, Дмитрий Черкасов, Станислав Садалский, Марина Зудина, Ирина Ливанова, Борис Химичев.

Популярный актер и режиссер пытается создать свой театр, но его партнеры оказываются мошенниками. На помощь герою в трудной ситуации придет его младший брат, отношения с которым раньше не ладились.

Играем Зомби, или Жизнь после битв

ГСПУ №1106793. Производство ТОО "Ю.С.Ф." ("Юниссифильм"), к/с им. М.Горького. Цв., 8 ч., 1 час 13 мин. Права проката у к/с им. М.Горького. Для аудитории старше 16 лет.

Сцен. — С.Курбский. Реж. — Р.Либлик.

В ролях — Оксана Фомичева, Константин Плотников, Елена Романова, Евгений Платохин, Юрий Брешин, Николай Береза.

Фильм с элементами мистики о власти нечистой силы, превращающей людей в монстров.

Маэстро с ниточкой

ГСПУ №1108493. Производство к/с "Надежда". Цв., 10 ч., 1 час 37 мин. Права проката у МСПКК "Надежда". Для всякой аудитории, ксдс.

Сцен. — Г.Реутов, А.Ярушинский, при уч. В.Вафина. Реж. — Г.Реутов.

В ролях — Алексей Миронов, Сергей Стробовщиков, Роман Филиппов, Николай Парфенов.

Фильм о судьбе старика и подростка, которые смогли сохранить в своих сердцах любовь к людям, несмотря на жестокость окружающего мира.

Мужская компания

ГСПУ №1108893. Производство телекомпании "Тонис", МП "Интерком" телекомпании "Тонис". Цв., 8 ч., 1 час 14 мин. Права проката у Коммерческого управления телекомпании "Тонис". Для всякой аудитории, ксдс.

Сцен. и реж. — А.Ростоцкий.

В ролях — Юлия Силаева, Андрей Хворов, Андрей Ростоцкий, Павел Абдалов, Александр Гизгизов, Всеволод Хабаров.

Насыщенный трюками приключенческий фильм, в котором группа друзей-каскадеров борется с мафией в кино и в жизни.

Настя

ГСПУ №1107393. Производство к/с "Ритм" к/к "Мосфильм". Цв., 9 ч., 1 час 29 мин. Права проката у студии "Ритм". Для всякой аудитории, ксдс.

Сцен. — А.Адабашьян, А.Володин, Г.Данелия. Реж. — Г.Данелия.

В ролях — Евгений Леонов, Ирина Маркова, Валерий Николаев, Александр Абдулов, Галина Петрова, Нина Тер-Осипян, Полина Кутепова, Наталья Щукина.

Современная сентиментальная сказка, в которой скромная героиня благодаря встрече с волшебницей превращается в неотразимую красавицу.

Наш американский Боря

ГСПУ №1106693. Производство ТО "Экран", ТПО "Русь-фильм", при уч. "Флора-Лотос". Цв., 9 ч., 1 час 28 мин. Права проката у ТПО "Русь-фильм". Для всякой аудитории, ксдс.

Сцен. — В.Ольшанский. Реж. — Б.Бушмелев.

В ролях — Сергей Маковецкий, Валентина Талызина, Татьяна Васильева, Марина Игнатова, Михаил Кокшенов.

Герой этой грустной комедии, в недавнем прошлом гражданин СССР, приезжает из Америки в Москву навестить тету. Тетя, так же как и брачное агентство "Гименей", мечтает женить "живого" американца на русской девушке.

Осенние соблазны

ГСПУ №1107193. Производство студии "Контакт", к/с "Юниссифильм", к/с им. М.Горького. Цв., 8 ч., 1 час 17 мин. Права проката у студии "Контакт", к/с "Юниссифильм". Для всякой аудитории, ксдс.

Сцен. — А.Симакин. Реж. — В.Грамматиков.

В ролях — Наталья Фатеева, Игорь Ясулович, Анна Яновская, Валентина Малявина, Андрей Мягков.

Изящная, остроумная комедия. Добропорядочный семьянин решил завести "роман" на стороне...

Острова

ГСПУ №1106993. Производство к/с "Ленфильм" (Россия), "Шин-Эйро" (Япония). Цв., 10 ч., 1 час 41 мин. Права проката у к/с "Ленфильм". Для всякой аудитории, ксдс.

Сцен. — С.Аранович. Реж. — С.Аранович, Х.Оцука.

Художественно-публицистический фильм, в котором представлены два взгляда — сегодняшних обитателей и коренных жителей — на проблему "северных" островов.

Пленники удачи

ГСПУ №1108393. Производство к/с "Ленфильм", АО "Паримедиа", Комитета РФ по кинематографии. Цв., 8 ч., 1 час 13 мин. Права проката у к/с "Ленфильм", Роскомкино. Для всякой аудитории, ксдс.

Сцен. — В.Петрович, при уч. М.Пежемского. Реж. — М.Пежемский.

В ролях — Виталий Соломин, Семен Фурман, Сергей Баталов, Екатерина Семенова, Виктор Сухоруков, Николай Гейко.

Пародийная остро сюжетная музыкальная притча о трех музыкантах, бежавших из тюрьмы и вступивших в борьбу с мафией.

Полнолуние

ГСПУ №1107993. Производство фирмы "Центурион". Цв., 10 ч., 1 час 36 мин. Права проката у фирмы "Центурион". Для всякой аудитории, ксдс.

Сцен. — С.Белошников. Реж. — А.Бурцев.

В ролях — Ирина Литт, Игорь Ливанов, Олег Голубицкий, Владислав Толдыков, Александр Казаков, Виктор Гайнов.

Отечественный фильм ужасов, пронизанный житейскими реалиями, что делает сюжет еще более захватывающим. В ночь на полнолуние на охотников нападает неопознанное чудовище.

Русская невеста

ГСПУ №1107693. Производство Восточно-Европейского агентства "ЕАЕ", к/с "Летний сад", при уч. к/с "Ленфильм". Цв., 11 ч., 1 час 51 мин. Права проката у агентства "ЕАЕ". Для всякой аудитории старше 16 лет.

Сцен. и реж. — Г.Соловский.

В ролях — Алла Мурина, Ксения Раппопорт, Дао Де, Александр Блок, Любовь Виролайнен, Людмила Вагнер, Алексей Заливалов.

Подруга уговаривает героиню бросить мужа и выйти замуж за иностранца. Но это не счастливый финал фильма, а начало детективной истории...

Русский бизнес

ГСПУ №1107493. Производство фирмы "Экспостроймаш", студии "Рубиз". Цв., 8 ч., 1 час 18 мин. Права проката у фирмы "Экспостроймаш". Для всякой аудитории.

Сцен. — А.Инин, Л.Треер, по идее Евгения Цветкова. Реж. — М.Кокшенов, М.Айзенберг.

В ролях — Савелий Крамаров, Михаил Кокшенов, Семен Фарада, Наталья Крачковская, Вадим Захарченко, Михаил Лебедев, Ирина Феофанова.

Главных героев этой комедии объединяет страстное желание разбогатеть. Им приходит идея организовать русское сафари — охоту для иностранцев, выдав дрессированного медведя за дикого.

Русский регтайм

ГСПУ №1108993. Производство ТОО "Ковсаг", при уч. студии "ТТЛ" и к/с им. М.Горького. Цв., 10 ч., 1 час 35 мин. Права проката у ТОО "Ковсаг". Для всякой аудитории, ксдс.

Сцен. — Г.Островский. Реж. — С.Урсуляк.

В ролях — Николай Добрынин, Виктор Бакин, Дмитрий Марьянов, Константин Райкин, Александр Ширвиндт, Владимир Меньшов, Александр Феклистов, Дарья Михайлова, Евгения Симонова.

Рассказ о тех, чья юность пришлась на застойные семидесятые. Главный герой с детства мечтал об Америке. Его мечта осуществилась, но какой ценой...

Рыцарь Кеннет

ГСПУ №1107093. Производство к/с им. М.Горького, фирмы "Океан". Цв., 7 ч., 1 час 05 мин. Права проката у Роскино и фирмы "Океан". Для всякой аудитории.

Сцен. — М.Калинина. Реж. — Е.Герасимов.

В ролях — Александр Балуюев, Армен Джигарханян, Сергей Жигунов, Светлана Аманова, Ирина Ливанова, Андрей Болтнев, Евгений Жариков, Евгений Герасимов.

Фильм снят по мотивам романа В.Скотта "Талисман". Став жертвой интриг и предательства, рыцарь отстаивает свою честь в смертельном поединке.

Трам-тарарам, или Бухты-баракты

ГСПУ №1108793. Производство к/с им. М.Горького, ТВК, при уч. Евроазиатского банка экономического развития, информационного агентства "Алекс" (г. Ижевск). Цв., 8 ч., 1 час 17 мин. Права проката у агентства "Алекс". Для всякой аудитории, ксдс.

Сцен. — Р.Тюрин. Реж. — Э.Уразбаев.

В ролях — Александр Панкратов-Черный, Евгений Стычин, Борислав Брондуков, Анатолий Рудаков, Виктор Ильичев.

Нереализованные способности в самых различных областях, неуемная энергия толкают главного героя этой трагикомедии на самые экстравагантные поступки...

Фредди из джунглей (Тарзан и амазонки)

ГСПУ №1811993. Производство США. Цв., 8 ч., 1 час 22 мин. Права проката у индивидуального частного предприятия кинокомпании "Парус". Сроком до 15.10.95 г., исключая теле- и видеоправа. Для всякой аудитории, ксдс.

Сцен. — Д.Кински. Реж. — Г.Берман.

В ролях — Виктория Вера, Френк Мен, Френк Брайн, Денис Брюкнер.

Молодая журналистка добивается командировки в африканские джунгли, где 20 лет назад потерпел аварию самолет со знаменитым Тарзаном и его пятилетним сыном на борту. Ее ожидают невероятные, опасные приключения.

Черная акула

ГСПУ №1108593. Производство ЦСДФ, к/с "Музыкальный фильм", кинокомпании "Уно-момента". Цв., 10 ч., 1 час 33 мин. Права проката у фирмы "Камов". Для всякой аудитории, ксдс.

Сцен. — С.Птичкин. Реж. — В.Лукин.

В ролях — Валерий Вострогин, Каролина Скофид, Юрий Цурилло.

Приключенческий фильм о тайной войне американского и российского спецназа с наркомафией Востока.

Эммануэль путешествует по свету

ГСПУ №1812193. Производство США — Италия. Цв., 10 ч., 1 час 37 мин. Права проката у ТОО "Инкино". Сроком до 01.07.96 г., исключая теле- и видеоправа. Для зрителей старше 18 лет, только на вечерних сеансах после 20 час.

Сцен. — М.П.Фуско, Дж.Клеричи. Реж. — Д.Д'Амато.

В ролях — Лаура Джемпсер, Иван Рассимов, Карин Шуберт, Дон Пауэлл.

Эммануэль — фоторепортер газеты — путешествует по свету в поисках скандальных материалов. В Индии она попадает в школу Кама Сутры, в Гонконге знакомится с сотрудником ООН...

Я и Он

ГСПУ №1811193. Производство США. Цв., 10 ч., 1 час 35 мин. Права проката у ТО "Инициатива". Сроком на 5 лет с 17.06.92 г., исключая теле- и видеоправа. Для аудитории старше 16 лет.

Сцен. — У.Лейт. Реж. — Д.Дорри.

В ролях — Гриффин Дан, Элин Грин, Келли Бишоп, Кэри Лауэл, Ким Флауэрс.

В этой эксцентрической комедии два героя — молодой архитектор и его новый друг... — та часть тела, которая есть только у лиц мужского пола. Он постоянно вмешивается в жизнь хозяина, подбивая его на авантюрные поступки.

Ястреб пустыни

ГСПУ №1812093. Производство США. Цв., 9 ч., 1 час 23 мин. Права проката у АО "Компания "Третьяковка". Сроком до 01.04.98 г., включая теле- и видеоправа. Для всякой аудитории, ксдс.

Сцен. — А. Флорентайн, Д.Лофти. Реж. — А.Флорентайн.

В ролях — Джон Хеймс Ньютон, Джуди Аронсон, Сэм де Франсиско, Бифф Мэнард, Пол Л.Смит.

Боевик.

Хит-парад

На экранах Москвы

Март

Из 127 фильмов мартовского экрана — 29 (22,8%) отечественных, 76 (59,8%) американских, 12 (9,5%) западно-европейских и 9 (7,1%) азиатского региона. Один фильм — из Канады.

"Мартовская" десятка

(по количеству сеансов):

- 1.Свободное падение (США) — 1319 (1367)*
- 2.Восходящее солнце (США) — 608(1136)
- 3.Телохранитель (США) — 591
- 4.Чужие-2 (США) — 590 (625)
- 5.Легенда о динозавре-2 (Япония) — 548
- 6.Незаконное вторжение (США) — 514
- 7.Крепкий орешек-2 (США) — 504 (984)
- 8.Крутой любовник (Италия) — 417 (476)
- 9.Медовой месяц в Лас-Вегасе (США) — 410 (589)
- 10.Соммерсби (США) — 350 (512)

Из отечественных фильмов отметим:

- 1.Исповедь содержанки — 301 (322)
- 2.Ты у меня одна — 130 (302)
- 3.Отряд "Д" — 112 (237)
- 4.Желание любви — 110 (375)

В лидирующую группу (более 100 сеансов) попали 4 (13,8%) отечественных фильма, 35 (46%) США, 5 (41,7%) западно-европейских и 2(22,2%) стран азиатского региона. Как видим, эффективность отечественных фильмов очень мала. Большое их количество, раз возникнув на экране, исчезают навсегда. Почему? Куда? Это загадка отечественного проката.

* В скобках — количество сеансов за все время проката.

Название фильма	Жанр	28 февраля - 6 марта		7-13 марта		14-20 марта		21-27 марта		28 марта - 3 апреля		Итого февраля
		Кол-во залов	Кол-во сеансов	Кол-во залов	Кол-во сеансов	Кол-во залов	Кол-во сеансов	Кол-во залов	Кол-во сеансов	Кол-во залов	Кол-во сеансов	
Свободное падение (США)	П	3	109	14	438	15	321	11	228	9	232	1319
Восходящее солнце (США)	Б	11	24	7	132	7	154	3	49	2	29	608
Телохранитель (США)	Т	1	16	8	228	5	126	7	144	4	77	591
Чужие-2 (США)	Ф	-	-	1	28	3	82	5	116	13	364	590
Легенда о динозавре-2 (Япония)	Ф	-	-	1	42	1	42	8	226	7	198	548
Незаконное вторжение (США)	Т	1	24	8	247	4	119	5	110	1	14	514
Крепкий орешек-2 (США)	Б	3	61	5	132	5	97	5	91	7	123	504
Крутой любовник (Италия)	К(хх)	2	70	2	63	5	118	5	119	3	47	417
Медовый месяц в Лас-Вегасе (США)	К	2	33	8	105	4	90	4	70	6	112	410
Соммерсби (США)	МД	5	98	2	31	4	95	4	84	3	42	350
Быстрое оружие (США)	Б	4	117	4	54	3	42	4	82	3	49	344
После полуночи (США)	Т(хх)	1	19	1	28	4	138	3	68	4	90	343
Оргии Клеопатры (Франция-Италия)	(хх)	4	63	4	91	5	84	4	70	2	21	329
Исповедь содержанки (Россия)	МД-Д	4	70	3	55	5	79	5	90	1	7	301
Сделано в Америке (США)	К	-	-	-	-	1	32	5	154	6	114	300
Бетховен-2 (США)	К	-	-	-	-	-	-	9	165	7	133	298
Переступив черту (США)	Б	6	135	1	14	3	77	1	14	3	49	289
Стерилизация (США)	К(хх)	5	98	3	42	4	76	3	50	2	21	287
Молодая леди Чаттерли-2 (США)	(хх)	3	53	3	41	3	63	2	49	4	77	283
Черный снег (США)	Б	1	28	2	39	4	60	4	70	4	84	281
Непристойное предложение (США)	П	3	77	2	42	4	63	3	61	2	28	271
Золотое ущелье (США)	П	4	70	2	28	2	42	4	86	2	35	261
Салон Кити (Итал.-Франц.-Герм.)	(хх)	2	56	2	41	3	49	3	49	3	56	251
Астральный фактор (Телефон зла - 976) (США)	Т	3	78	3	52	2	42	3	42	1	21	235
Кочующие души (США)	Д-Т	-	-	2	42	4	84	3	77	2	27	230
Человек дождя (США)	-	3	60	3	35	4	49	2	27	3	52	229
Миссис Даутфайр (США)	К	-	-	-	-	1	29	3	98	3	84	211
Японская леди Чаттерли (Япония)	(хх)	3	49	3	47	4	49	1	7	4	55	207
С меня хватит! (США)	Б	4	63	4	79	2	29	1	14	1	14	199
Щелка (США)	Т(хх)	-	-	-	-	-	-	1	42	5	130	172
Игра страстей (США)	(хх)	-	-	-	-	-	-	-	-	5	160	160
Ночь ревущего зверя (США)	Ф-П	3	49	2	28	1	14	4	55	1	14	160
Ас из асов (Франция)	К	4	48	4	70	2	28	1	14	-	-	160
И снова Джерри Блейк (США)	Т	5	64	3	43	4	46	1	7	-	-	160
Один дома (США)	К	-	-	1	8	1	14	4	70	4	66	158
Мужской клуб (США)	К(хх)	1	41	2	49	2	35	2	28	-	-	153
В постели с врагом (США)	МД	5	113	-	-	1	28	1	1	-	-	142
Суперглут (Франция)	К	3	63	3	56	-	-	-	-	1	21	140
Современные девчонки (США)	П	3	98	2	28	1	14	-	-	-	-	140
Далекая страна (США)	МД	3	42	3	47	1	14	1	14	2	21	138
Палач из Капобланки (США)	П	1	14	3	77	2	21	-	-	1	21	133
Бай, бай, бэби (США)	К	3	28	2	49	3	40	-	-	1	14	131
Ты у меня одна (Россия)	МД	4	58	3	23	1	7	3	42	-	-	130
Династия Дракулы (США)	Т	2	28	2	38	2	27	-	-	2	21	114
Отряд "Д" (Россия)	П	1	14	1	35	1	14	2	28	2	21	112
Желание любви (Россия)	МД	4	62	2	20	1	14	1	14	-	-	110

Представлены фильмы, которые демонстрировались более чем на 100 сеансах в течение месяца.

Азы кинотехники

Основные элементы кинопроектора

Стабилизаторы скорости фонограммы

Стабилизатор скорости предназначен для обеспечения равномерного движения фонограммы фильма в звукоблоке в целях устранения искажений звука — детонации. В основе многочисленных конструкций стабилизаторов скорости лежит один общий для всех принцип действия — принцип простой колебательной системы.

Простейшая колебательная система (рис.26,а) представляет собой груз массой M , подвешенный к неподвижной опоре на пружине K . Груз может перемещаться вверх-вниз в направляющих, преодолевая трение. Если груз вывести из состояния равновесия, то он станет совершать свободные колебания около среднего положения. Амплитуда колебаний A будет постепенно уменьшаться, так как трение в направляющих поглотит энергию колебаний. Частота, с которой происходят такие колебания, называется *частотой свободных или собственных колебаний* и обозначается обычно f_0 . Частота собствен-

ных колебаний тем меньше, чем больше масса груза и чем меньше жесткость пружины.

Стабилизатор скорости на рис.26,б по принципу действия аналогичен рассмотренной схеме, только здесь мы имеем дело с вращательным движением. В этой схеме киноленту с фонограммой продвигает зубчатый барабан 3, а гладкий барабан 1 и маховик 2 с механизмом не связаны и свободно вращаются в своих подшипниках. Гладкий барабан является ведомым выходящей ветвью киноленты, которая благодаря изгибу на ролике 4 обладает жесткостью K . Сцепление пленки с гладким барабаном достигается за счет трения между их поверхностями благодаря давлению прижимного ролика 5. Здесь роль массы выполняет момент инерции вращающегося маховика, а вместо жесткости пружины действует жесткость участка киноленты между гладким и зубчатым барабанами.

Вместо трения в направляющих имеется трение в подшипниках вала гладкого барабана и роликов. Если такую схему вывести из равновесия, затормозив, например, на ходу гладкий барабан, то она также станет совершать свободные колебания. Они хорошо видны по внешнему виду петли киноленты, которая становится то более натянутой, то более отвислой. Колебания будут затухать за счет трения в подшипниках вращающихся деталей.

Рис.26. Колебательная система (а); схема стабилизатора скорости (б):

1 — гладкий барабан, 2 — маховик, 3 — зубчатый барабан, 4 — ролик, 5 — прижимный ролик

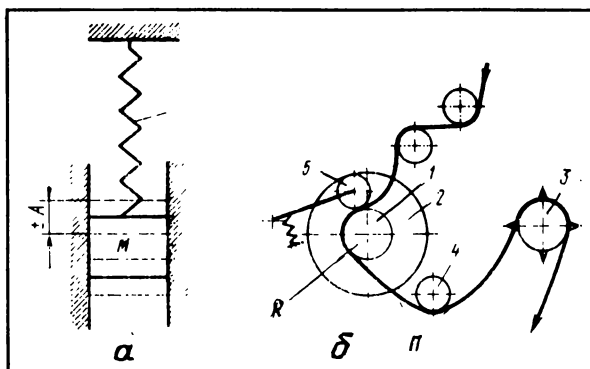

Продолжение. Начало в № 1 — 5.

Как же работает стабилизатор скорости в установившемся режиме? Если к грузу массой M (см. рис.26,а) приложить периодически действующую силу, то в зависимости от частоты действия этой силы груз может прийти в движение, а может остаться и неподвижным. Если сила действует на груз с частотой, близкой к частоте собственных колебаний системы, то наступит хорошо известное состояние резонанса: амплитуда колебания может достигнуть больших значений. Когда же частота действия приложенной силы очень большая, сила меняет свое направление то в одну, то в другую сторону столь быстро, что масса не успевает следовать за ней, а амплитуды колебания груза будут очень малы.

В стабилизаторе скорости (см. рис.26,б) наблюдается такая же картина, но в динамике, на ходу аппарата, при движении киноленты. Зубчатый барабан 3 вращается с большой неравномерностью (она составляет 5...6%), неравномерность же скорости гладкого барабана должна быть в 10...15 раз меньшей. Чтобы добиться этого, собственную частоту стабилизатора скорости стараются сделать немного меньше частоты зубчатого барабана, увеличивая массу маховика и уменьшая жесткость петли киноплёнки. Тогда, как и в случае с грузом, подвешенным на пружине, поступающие возмущения не

смогут "раскачать" массу. Частота собственных колебаний в стабилизаторах скорости 0,15...0,3 Гц, а частота возмущений 2...6 Гц — это обычно частота зубчатых и гладких барабанов.

Типы стабилизаторов скорости. В стабилизаторе скорости (рис. 26,б) имеется одна колебательная система, включающая массу в виде маховика с моментом инерции I , жесткость K — в виде гибкой ведущей ветви киноленты и активное сопротивление R — в виде трения в подшипниках. Такие стабилизаторы обычно называют однозвенными. В кинопроекторе "Ксенон" применен именно такой стабилизатор скорости.

Однозвенный стабилизатор скорости используют в кинопроекторах КПТ и 23КПК. Его называют также вращающимся или гидравлическим (рис. 27,а). Гладкий барабан 1 жестко закреплен на валу 2, вращающемся в двух шариковых подшипниках 3. На другом конце вала крепится картер 4, закрытый крышкой 7. Внутри картера на шариковом подшипнике 5 помещен маховик 6. Радиальный зазор между картером и маховиком составляет 0,2...0,5 мм. Все пространство этого зазора заполнено минеральным маслом.

Рис.27. Стабилизаторы скорости:

а — гидравлический, б — двухзвенный, в — блок-стабилизатор:

1 — гладкий барабан, 2 — вал, 3,5 — шарикоподшипники, 4 — картер, 6 — маховик, 7 — крышка

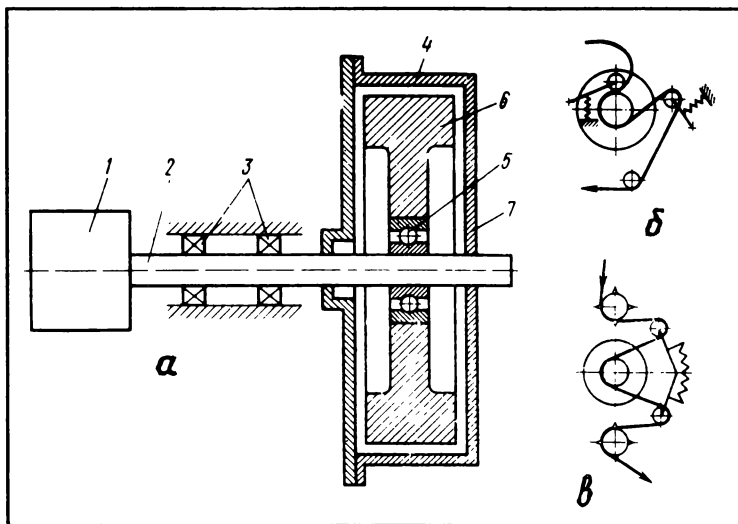

При пуске кинопроектора движущаяся кинолента приводит во вращение гладкий барабан, а вместе с ним и картер. Между картером и маховиком возникает вязкое трение, в результате которого маховик, установленный на шарикоподшипнике, также начинает вращаться. По окончании пускового периода маховик будет вращаться с одинаковой с картером скоростью.

Когда возникают собственные колебания, скорости картера и маховика оказываются разными: легкий картер полностью следует за изменениями скорости киноленты, тогда как массивный маховик стремится сохранить скорость своего вращения в силу действия его сил инерции. В слое масла между стенками картера и маховиком возникает вязкое трение, которое и гасит собственные колебания системы.

В однозвенных стабилизаторах скорости довольно трудно получить малую жесткость ведущей ветви киноленты, с тем чтобы и собственная частота была небольшой.

В двухзвенных стабилизаторах скорости (рис. 27,б) жесткость K колебательной системы обеспечивается подпружиненным роликом, и появляется возможность получения более низкой частоты собственных колебаний, так как параметры пружины можно изменять в довольно больших пределах. Но поскольку такой ролик обладает определенной массой, то в комплексе со своей пружиной он является самостоятельной колебательной системой. Если частота собственных колебаний такого ролика близка к частоте возмущающей силы, наступает состояние резонанса. Поэтому подпружиненные ролики делают как можно более легкими.

Такие стабилизаторы скорости называются двухзвенными механическими фильтрами. В них имеются две массы (маховика и ролика), жесткость K в каждом звене обеспечивается одной и той же пружиной ролика. В таких системах кинолента натянута, и ее собственная гибкость практически никакого участия не принимает, активное сопротивление обеспечивается за счет трения в подшипниках вала гладкого барабана, на осях прижимного и подпружиненного роликов.

В трехзвенном стабилизаторе скорости два одинаковых подпружиненных ролика по обеим сторонам гладкого барабана, то есть на входящих и выходящих ветвях фильма. В нашей аппаратуре трехзвенные стабилизаторы скорости выполнены в виде блок-стабилизатора (рис. 27,в), который отличается от трехзвенного фильтра тем, что оси качения рычагов совмещены и рычаги связаны одной общей пружиной. Усложнение конструкции дает и большие преимущества: можно добиться очень низкой частоты собственных колебаний (до 0,1 Гц), исключить из конструкции прижимный ролик, который очень часто является причиной нарушений скорости движения. В этих стабилизаторах пленка сильно натянута (2,5...3 Н), с тем чтобы получить нужное трение на поверхности гладкого барабана для разгона его в пусковой период.

Продолжение следует

Повышение квалификации

Стационарные и передвижные киноустановки типа СК и ПК

Киноустановки типа СК и ПК предназначены для демонстрации обычных, широкоэкранных и кашетированных (1:1,66) 35-мм кинофильмов с фотографической фонограммой в зрительных залах на 100, 150 и 200 мест.

СК-500Н — стационарная двухпостная киноустановка для залов до 100 мест с осветителями на кварцево-галогенных лампах накаливания КГМ36-500 и автоматическим переходом с поста на пост по сигнальным меткам. Комплект киноустановки включает два кинопроектора, два блока питания БПН-

500, блок питания и автоматики БПА, звуковоспроизводящее устройство КЗВП-30-3 и распределительное устройство РУ-0,5-1.

ПК-2Н — передвижная двухпостная киноустановка с осветителями на кварцево-галогенной лампе накаливания КГМ36-500, с полуавтоматическим переходом с поста на пост от реле времени. Комплект киноустановки включает два кинопроектора, блок коммутации БК-4, трансформатор питания ТПК1,0-85У3 и звуковоспроизводящее устройство КЗВП-30-2.

СК-1000К — стационарная двухпостная киноустановка для залов до 200 мест с осветителями на горизонтальной безозоновой лампе мощностью 1000 Вт, с автоматическим переходом с поста на пост по сигнальным меткам. Комплект киноустановки включает два кинопроектора, блок питания и автоматики БПА, два блока питания ксеноновой лампы БПК-1000Д, распределительное устройство РУ-0,5-1, звуковоспроизводящее устройство КЗВП-30-3.

СК-500К — стационарная двухпостная киноустановка для залов вместимостью не более 150 зрителей с осветителями на горизонтальной ксеноновой безозоновой лампе мощностью 500 Вт, с автоматическим переходом с поста на пост по сигнальным меткам. Комплект киноустановки включает два кинопроектора, блок питания и автоматики БПА, два блока питания БПК-500, звуковоспроизводящее устройство КЗВП-30-3, распределительное устройство РУ-0,5-1.

ПК-1Н — передвижная однопостная киноустановка с осветителем на кварцево-галогенной лампе накаливания КГМ36-500. Включает один кинопроектор, блоки коммутации БК-3 и БК-4, звуковоспроизводящее устройство КЗВП-30-1.

Основные технические данные киноустановок

Нормальные условия работы киноустановок: температура воздуха 5-35°C, относительная влажность не более 80%.

Полезный световой поток кинопроектора без киноленты при работающем обтюраторе и номинальном режиме горения лампы составляет для киноустановок ПК-1Н, ПК-2Н, СК-500Н с лампой КГМ36-500 — не менее 1000 лм, для киноустановок СК-500К с горизонтальной безозоновой 500-Вт ксеноновой лампой — не менее 1500 лм, СК-1000К с горизонтальной безозоновой 1000-кВт ксеноновой лампой — не менее 2500 лм.

Равномерность освещенности экрана для обычных фильмов должна составлять не менее 0,65, широкоэкранных и кашетированных — не менее 0,5.

Разница в уровнях сигнала фонограмм с записью частот 800 и 1000 Гц — не более 3,5 дБ.

Усилия натяжения киноленты при разматывании — 2,0 Н, при наматывании — 7,0 Н.

Расстояние от горизонтальной оси кадрового окна до места воспроизведения фонограммы при среднем положении ролика коррекции кадра и демпфирующих роликов 2-20±0,5 кадров.

Усилия вытягивания киноленты из фильмового канала при выведенном ролике коррекции кадра — не более 3 Н.

Неустойчивость кадра в кадровом окне в вертикальном и горизонтальном направлениях — не более 0,025 мм. Для киноустановок ПК-2Н и ПК-1Н вертикальная неустойчивость кадра — не более 0,03 мм.

Пусковой период стабилизации скорости — не более 7 с.

Питание киноустановок СК-500Н, ПК-1Н и СК-500К осуществляется напряжением 220⁺²⁵ В однофазного переменного тока частотой 50 Гц. Киноустановка СК-1000К питается трехфазным напряжением 380 В с глухозаземленной нейтралью.

Потребляемая мощность в установившемся режиме для киноустановок СК-1000К составляет 2200 Вт, СК-500К, СК-500Н, ПК-2Н, ПК-1Н — 1200 Вт.

Емкость бобин — 600 м.

Габаритные размеры и вес представлены в таблице.

Наименование киноустановки	Одного поста			Вес комплекта, кг
	Высота, мм	Длина, мм	Ширина, мм	
СК-500Н	1900	600	380	270
ПК-2Н	1780	980	340	190
ПК-1Н	1780	980	340	110
СК-1000	1900	900	900	360
СК-500К	1900	900	900	290

Схема движения киноленты

На рис.1 показана схема движения киноленты в киноустановках СК-500Н, СК-1000К и СК-500К.

Кинолента с разборной бобины 1, помещенной на ось тормозного устройства, вытягивается тянущим зубчатым барабаном 2

Рис. 1. Схема движения киноленты:

1 — разборная бобина, 2, 12 — зубчатый барабан, 3 — фильм канал, 5 — скачковый зубчатый барабан, 4, 6, 7, 8, 9, 15, 16 — ролики, 10 — звуковой барабан, 11 — демпфер, 13 — разборная бобина, 14 — датчик

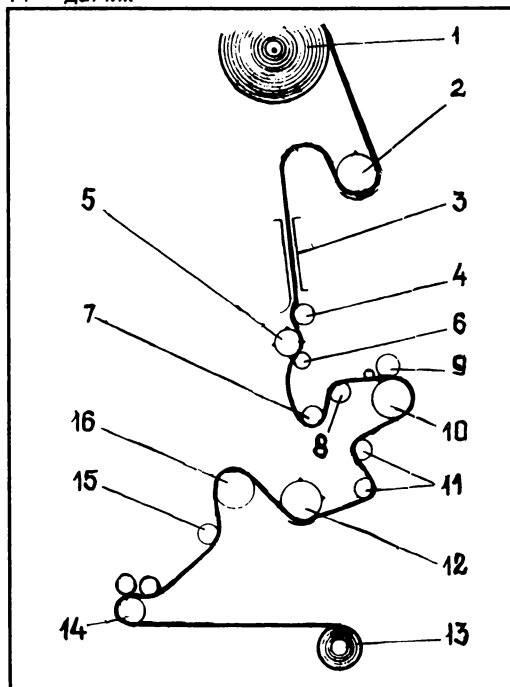

и, образуя верхнюю эластичную петлю, поступает в фильм канал 3. Обогнув неподвижный ролик 4, кинолента поступает на скачковый зубчатый барабан 5, который придает ей прерывистое движение. Затем, образовав нижнюю эластичную петлю, кинолента через ролики 7 и 8 поступает на звуковой барабан 10, к которому прижимается ролик 9 и, обогнув демпфирующий ролик 11, — на задерживающий зубчатый барабан 12.

На транспортирующих зубчатых барабанах кинолента удерживается кареткой, на скачковом — роликами.

После задерживающего зубчатого барабана кинолента, пройдя через разгрузочный ролик 16 и ролик 15, поступает на ролик датчика 14 с чувствительным элементом, реагирующим на сигнальную метку перехода с поста на пост, а затем — на принимающую разборную бобину 13, установленную на валу наматывателя.

Кинолента в лентопротяжном тракте должна быть обращена к источнику света эмульсионной стороной, а подающая и принимающая бобины — вращаться по часовой стрелке.

Головка кинопроектора

Головка кинопроектора (рис.2) включает приводной и мальтийский механизмы, лентопротяжный тракт, осветительно-проеционную и звуковую часть, а также ряд вспомогательных элементов.

Лентопротяжный тракт расположен на лицевой стороне головки кинопроектора и состоит из двух 24-зубых барабанов — тяну-



Рис.2,а. Головка кинопроектора:
 1 — осветитель, 2 — скачковый зубчатый барабан, 3 — фильмовый канал, 4 — объективодержатель, 5 — зубчатый тянущий барабан, 6 — винт, 7 — объектив, 8 — насадкодержатель, 9 — хомут, 10 — винт, 11, 12 — рукоятки, 13 — звуковой блок, 14 — эксцентрик, 15 — лентосбрасыватель, 16 — зубчатый задерживающий барабан, 17 — винт, 18 — ролик, 19 — ролик разгрузочный

Рис.2,б. Головка кинопроектора:
 20 — ролик натяжной, 21 — винт, 22 — кронштейн, 23 — вал тянущего зубчатого барабана, 24, 28 — колесо зубчатое, 25 — корпус электромагнита, 26 — мальтийский механизм, 27 — обтюратор, 29 — ось, 30 — электродвигатель, 31, 37 — ремни зубчатые, 32 — винт, 33 — вал промежуточный, 34 — вал задерживающего зубчатого барабана, 35 — маховик, 36 — гайка

щего 5 и задерживающего 16. Зазор между рабочими поясками каретки 15 и зубчатого барабана 16 регулируется винтом 17.

На задерживающем и тянущем зубчатых

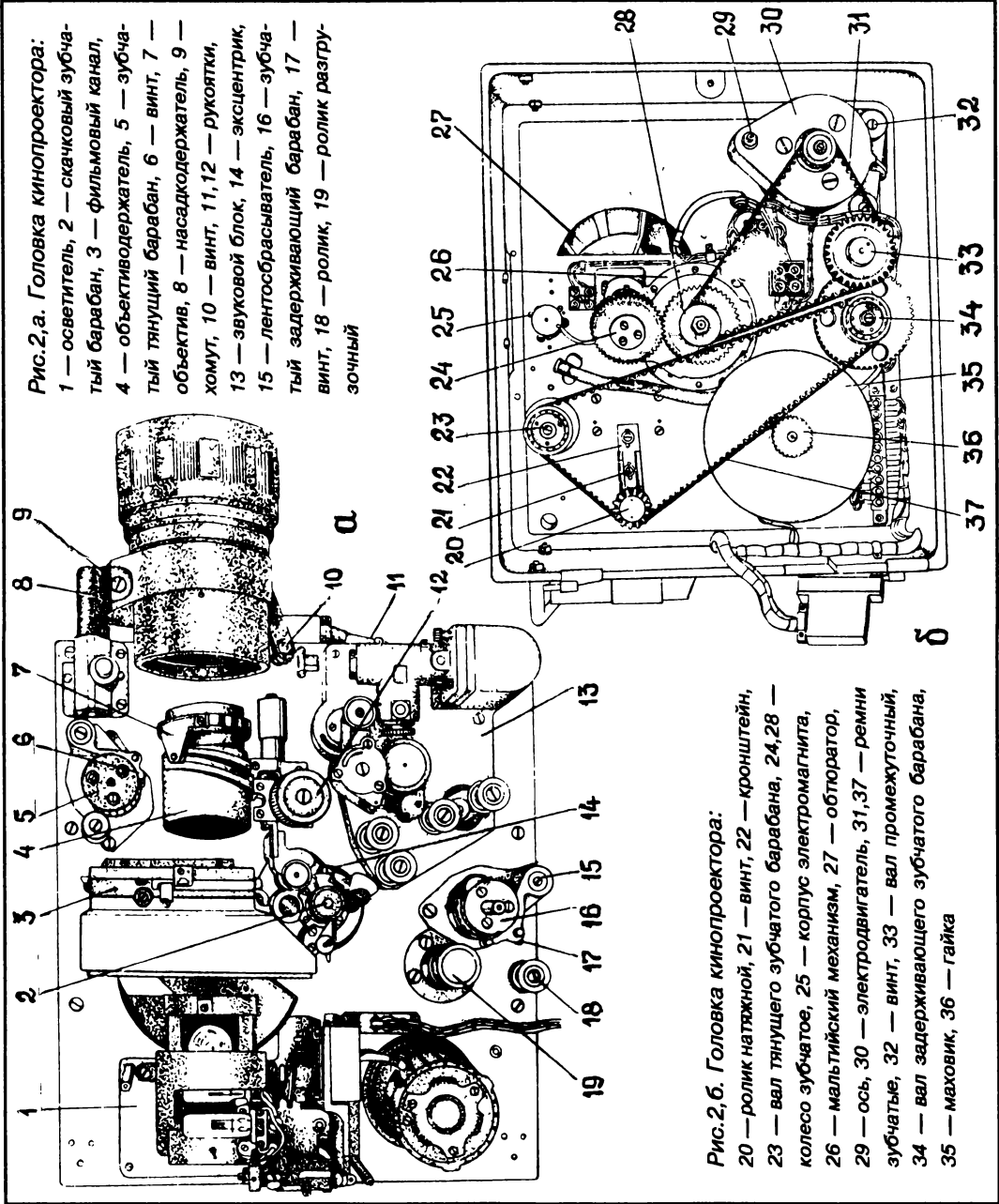
барабанах предусмотрен фильмосбрасыватель 6, предотвращающий намотку киноленты на зубчатый барабан.

Скачковый зубчатый барабан 2 крепится

винтом на валу мальтийского креста. Зазор между рабочими поясками скачкового зубчатого барабана и придерживающего ролика регулируется эксцентриком 14.

Мальтийский механизм 26 имеет общий корпус с двухлопастным коническим обтюратором 27, а звуковой блок 13 — двухзвенный стабилизатор скорости.

Между задерживающим зубчатым барабаном 16 и наматывателем установлен разгрузочный ролик 19, который частично снимает нагрузку на перфорационную перемишку киноленты, создаваемую наматывателем при ее сходе с задерживающего зубчатого барабана. Обрезиненная поверхность ролика 19 исключает проскальзывание киноленты. Вал ролика вращается во втулке из пластика, создавая тем больший момент, чем больше усилие намотки, так как вращение ролику сообщает движущаяся кинолента.

Фильмовый канал 3 — прямолинейный, с полиамидными ползками вкладыша и деревянными ползками на дверце.

Поперечное положение киноленты обеспечивается двумя поперечно-направляющими роликами, расположенными вблизи кадрового окна.

Фильмовый канал снабжен заслонкой с электромагнитным приводом. При помощи заслонок осуществляется переход с поста на пост.

Кадр фильма совмещается с кадровым окном при помощи невращающегося полиамидного ролика 4 (см.рис.1), при выдвигании его рукояткой 11 в промежуток между скачковым зубчатым барабаном 5 и фильмовым каналом 3.

Механизм коррекции кадра совмещен в едином корпусе с объективодержателем 4. Анаморфотная насадка крепится в поворотном хомуте 9 насадкодержателя 8.

Передачный механизм с параллельно-последовательной схемой осуществляет передачу вращения от электродвигателя 30 (АБЕ-052-4М) (рис.2,б) на мальтийский механизм 26, обтюратор 27, тянущий 5 и задерживающий 16 зубчатые барабаны. Вращение от электродвигателя 30 при помощи двух плоскозубых ремней 31 и 37 передается на шкив 28, жестко укрепленный вместе с зубчатым колесом на валу мальтийского механизма, и на промежуточный вал 33, с которого через зубчатую передачу вращение передается на вал задерживающего



Рис.3. Узел тянущего зубчатого барабана:

1 — каретка, 2 — зубчатый барабан, 3 — шкив, 4 — ось, 5 — корпус, 6, 10 — винты, 7 — подшипник, 8 — лентосниматель, 9 — втулка, 11 — венец зубчатый, 12 — фланец

зубчатого барабана 34, а с последнего через плоскозубый ремень 37 на вал тянущего зубчатого барабана 23.

Вал обтюратора 27 приводится в движение зубчатым колесом, находящимся в зацеплении с зубчатым колесом 24.

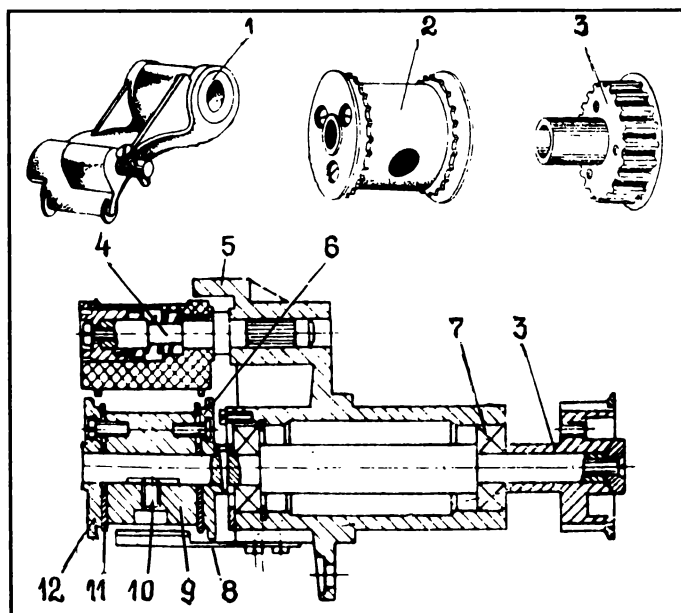
Тянувший зубчатый барабан — сборной конструкции. Он состоит из вала со шкивом 3 (рис.3), вращающегося в шарикоподшипниках 7, втулки 9, двух зубчатых венцов 11 и двух фланцев 12. Все детали заключены в корпус 5. Зубчатые венцы располагаются между втулкой и фланцами и крепятся винтами 6. Крепление зубчатого барабана на валу осуществляется стопорным винтом 10.

Фильмокопия на тянущем зубчатом барабане удерживается подпружиненной кареткой 1, которая при зарядке фильмокопии имеет возможность поворачиваться вокруг оси 4. Лентосниматель 8 предотвращает намотку фильмокопии на барабан.

Задерживающий зубчатый барабан сглаживает рывки от наматывателя и натягивает ветви фильмокопии между наматывателем и задерживающим барабаном. Устройство его аналогично тянущему барабану.

Рукояткой, входящей в комплект киноустановки, поворачивают вручную механизм головки кинопроектора и устанавливают ее на выступающий конец вала барабана.

Разбирать тянувший и задерживающий барабаны нельзя, так как может быть нарушена допустимая погрешность по шахматности смещения зубьев зубчатых венцов.

Мальтийский механизм. Корпус мальтийского механизма (рис.4) выполнен из алюминиевого сплава. Мальтийский крест состоит из вала и головки.

Головка креста имеет четыре лопасти с фиксирующими выемками, расположенными между собой под углом 90° . Скачковый зубчатый барабан 2 мальтийского механизма выполнен из алюминиевого сплава с никелевым покрытием и крепится через продолговатое отверстие вала креста. Эксцентриковый палец устанавливается в шайбе, одновременно выполняющей роль маховика.



Рис.4. Мальтийский механизм:

1 — корпус мальтийского механизма, 2 — скачковый зубчатый барабан, 3 — ролик, 4 — пружина, 5 — обтюратор, 6 — пластмассовая прозрачная трубка

Опорой шайбы эксцентрика с одной стороны служит шарикоподшипник, с другой — бронзовый подшипник скольжения.

В качестве смазки используется масло "Индустриальное-38". Для исключения течи масла между корпусом и крышкой мальтийского механизма проложено резиновое уплотнительное кольцо, валы мальтийского креста и эксцентрической шайбы защищены резиновыми манжетами.

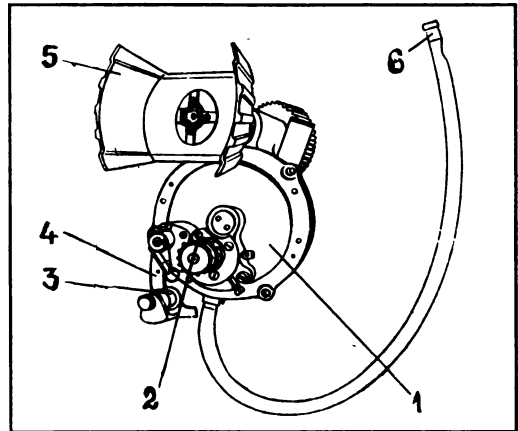
Для слива масла при его замене, а также для контроля за его уровнем внутри мальтийского механизма внизу корпуса при помощи штучера укреплена пластмассовая прозрачная трубка 6.

Фильмовый канал (рис.5) состоит из корпуса 5, укрепленного на плите головки кинопроектора, и дверки 7. К корпусу винтом 8 крепится вкладыш с полиамидными ползками 4. Кинолента прилегает к вкладышу по выступающим поверхностям (ползкам) перфорационными дорожками, что исключает возможность повреждения киноленты по изображению и фонограмме.

Окно в вкладыше ограничивает кадр при широкоэкранный проекции. Для предотвращения горизонтальных перемещений кино-



Рис.5. Фильмовый канал:

1 — защелка, 2 — втулка, 3 — ось, 4 — вкладыш фильмового канала, 5 — корпус, 6 — полозок правый, 7 — дверца, 8 — винт, 9 — полозок левый, 10 — ролик

ленты в средней части корпуса фильмового канала расположены поперечно-направляющие ролики 10.

Чтобы выставить киноленту в поперечном направлении относительно кадрового окна, используется резьбовая втулка 2, смещающая один из роликов в осевом направлении. Второй ролик подпружинен и устанавливается по киноленте. При демонстрации обычных и кашетированных фильмов в паз корпуса фильмового канала вставляются сменные вкладыши, ограничивающие кадр фильма по высоте обычного и кашетированного фильма. В прорезях дверки фильмового канала находятся два прижимных деревянных полозков 6 и 8. Головки двух винтов, закрепленных в каждом из них, предохраняют полозки от выпадения из прорезей.

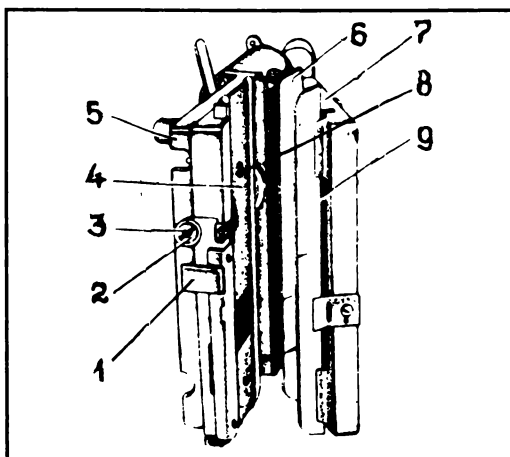
Регулировка усилия прижима киноленты в фильмовом канале производится на заводе.

При зарядке фильмокопии в фильмовый канал дверка открывается нажимом на выступ защелки 1.

Заслонка, установленная в фильмовом канале, приводится в действие электромагнитом. Она может быть поднята и вручную поворотом рычага.

Для предотвращения нагрева корпуса фильмового канала предусмотрена теплозащитная бленда.

Механизм коррекции (рис.6) служит для совмещения кадра фильмокопии с кадровым окном фильмового канала. При повороте рукоятки с зубчатым колесом 9 зубчатая рейка 8 вместе с роликом 10 перемещается в направлении плоскости фильмокопии. Ролик 10, придя в соприкосновение с фильмокопией, дополнительно вытянет ее из фильмового канала. Две эксцентрические втулки служат, чтобы выставить ролик относительно лентопротяжного тракта.

В процессе эксплуатации регулировка механизма не требуется. По мере износа ролика его поворачивают на 90° , ослабив для этого гайки крепления.

Рис.6. Объективодержатель с механизмом коррекции:

1 — корпус, 2 — шарик, 3 — палец, 4 — канавка, 5 — винт, 6 — кольцо, 7 — объектив, 8 — рейка, 9 — рукоятка, 10 — ролик

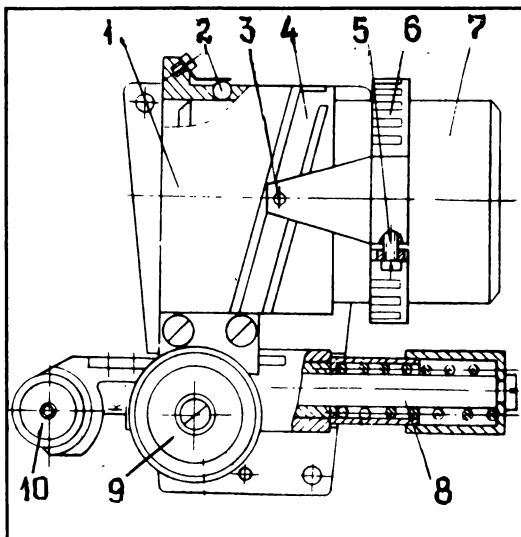

Устройство, предупреждающее самопроизвольное смещение ролика, размещено в рукоятке механизма коррекции 9.

Объективодержатель состоит из цилиндрического корпуса 1, на внешней стороне которого двумя выступающими ребрами образована канавка 4, и разрезного кольца 6 с выступом — на его конце жестко укреплен направляющий палец 3, входящий в канавку на корпусе.

Разрезное кольцо устанавливают на наружной поверхности проекционного объектива 7. Объектив вставляют в объективодержатель с помощью компенсатора из четырех подпружиненных шариков 2. Исходное положение пальца 3 — в средней части канавки. Продольным перемещением объектива относительно кольца осуществляют операцию первичной фокусировки для всех комплектующих объективов. После этого винтом 5 жестко фиксируют на оправках объективов и оставляют в таком положении в течение всего срока эксплуатации. Это позволяет производить быструю смену объективов при смене вида проекции (например, при переходе от обычной проекции к широкоэкранный). Если кольцо жестко закреплено на объективе, то операция предварительной фокусировки отсутствует, так как палец кольца устанавливается сразу в середине канавки. Поворотом объектива с кольцом осуществляется его плавное передвигание вдоль оптической оси за счет скольжения пальца внутри винтовой канавки.

Насадкодержатель (рис.7) состоит из двух кронштейнов. В одном из них смонтировано запирающее устройство, состоящее из подпружиненной защелки 4, кнопки 5, винта 2 и пружины 3. Винт 2 препятствует развороту защелки. Кронштейн с осью 6 имеет разрезное посадочное отверстие диаметром 104 мм под анаморфотную насадку, которое стягивается винтом 10 (см.рис.2,а). Он же служит для выставления анаморфотной насадки в горизонтальной плоскости.



Рис.7. Насадкодержатель:

1 — кронштейн, 2 — винт, 3 — пружина, 4 — защелка, 5 — кнопка, 6 — кронштейн с осью

Чтобы снять кронштейн с осью 6 с головки кинопроектора, необходимо нажать на кнопку 5 (см.рис.7). В нерабочем положении кронштейн с насадкой поднимается вверх и кладется на корпус.

Чтобы вставить анаморфотную насадку в кронштейн 6, необходимо ослабить стяжной винт 9 (см.рис.2,а), а затем затянуть его.

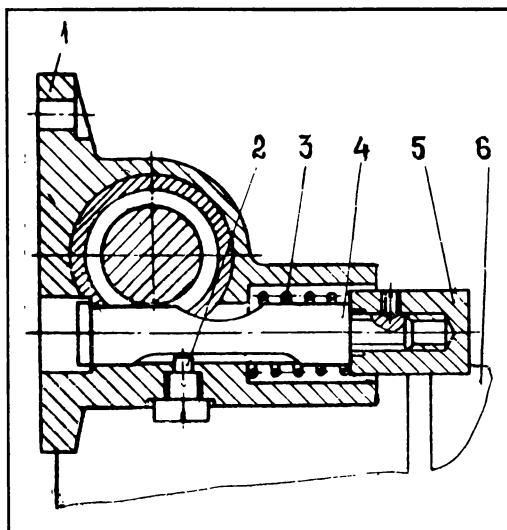
Наматыватель

В качестве привода наматывателя (рис.8) используется электродвигатель глубокого скольжения 2, на валу которого находится зубчатое колесо. Через него движение передается на вал наматывателя.

Наматыватель смонтирован в корпусе 1 и крепится винтами к основанию кинопроектора. На плате наматывателя установлен бесконтактный датчик ДБМ-2, который обеспечивает подачу электрического сигнала в схему автоматики кинопроектора для автоматического перехода с поста на пост,



Рис. 8. Привод намотывателя:
1 — корпус, 2 — электродвигатель, 3 — датчик, 4 — втулка

а при отсутствии фильмокопии (обрыв или окончание части) отключает неработающий пост.

Тормозное устройство. Тормозное устройство (рис.9) смонтировано на кронштейне 6 и состоит из фланца 5, в разрезной части которого закреплен сферический шариковый подшипник 7 вала 1.

На валу установлена втулка 2 с пальцем 3, обеспечивающим жесткую связь бобины с валом тормозного устройства. Во фланце 5 размещена втулка 4. При вращении вала 1 во втулке 4 создается переменный момент трения, зависящий от веса рулона фильмокопии.

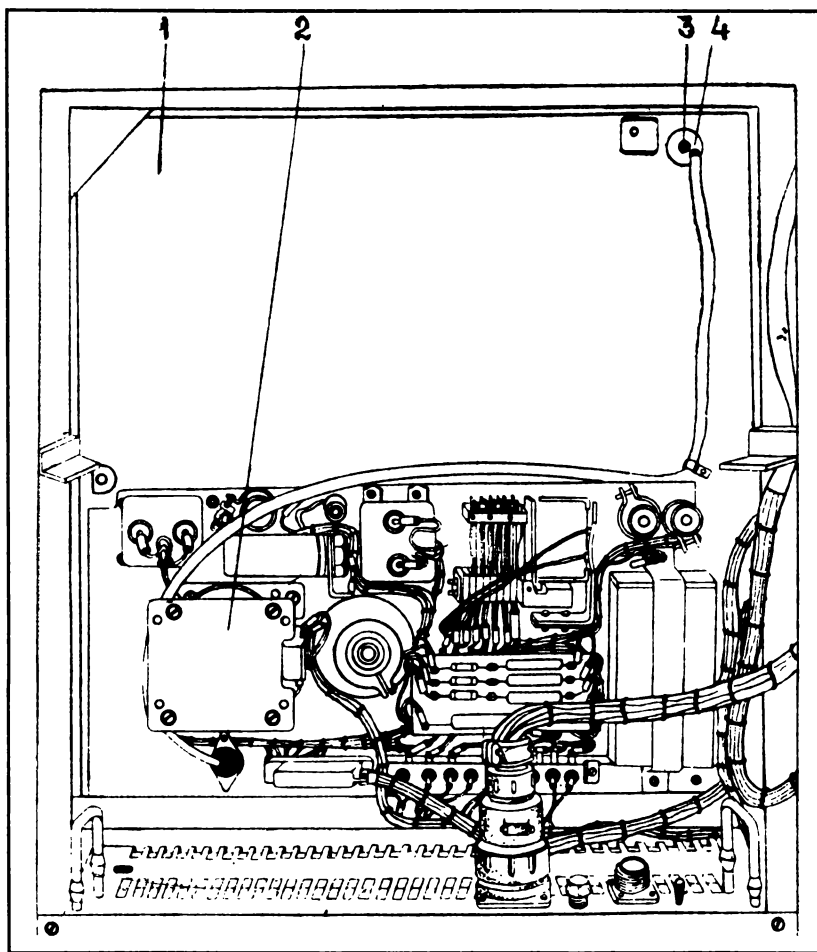
В стационарных киноустановках кронштейн с тормозным устройством крепится к головке кинопроектора винтами, а в передвижных — с помощью байонетных штифтов и невыпадающего винта.

В процессе эксплуатации регулировка тормозного устройства не требуется.

Разгрузочный ролик (рис.10) предназначен для уменьшения нагрузки, создаваемой намотывателем на задерживающем зубчатом барабане, на перфорации фильмокопии. Он имеет обрешиненную поверхность, исключающую проскальзывание относительно него фильмокопии. При вращении вала 3 ролика в пластиковой втулке



Рис. 9. Тормозное устройство:

1 — вал, 2, 4 — втулки, 3 — палец, 5 — фланец, 6 — корпус, 7 — подшипник, 8 — винт

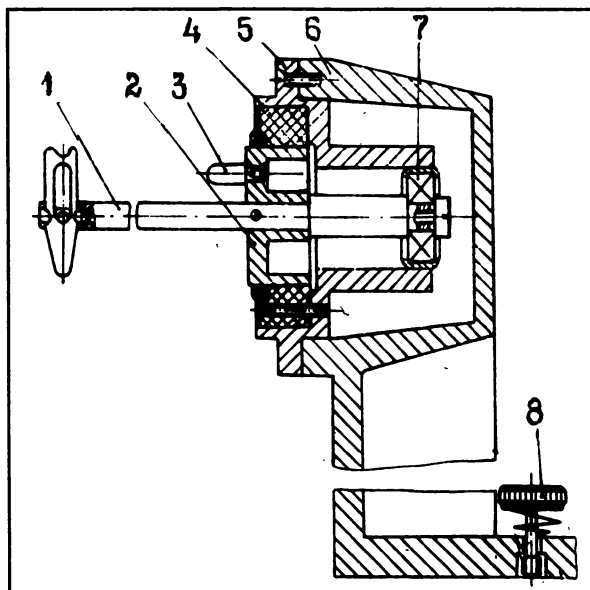

Рис. 10. Ролик разгрузочный:

1 — кольцо, 2 — втулка, 3 — вал, 4 — ролик

создается момент трения скольжения тем больший, чем больше усилие намотки, так как вращение ролику сообщает движущаяся фильмокопия. Войлочное кольцо 1 удерживает смазку в ролике.

Продолжение следует

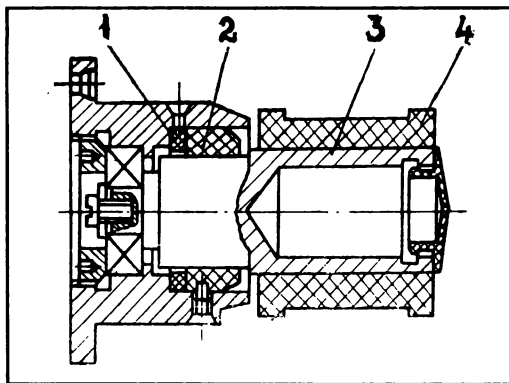
Информация

Дешевые диски для увлажнения фильмокопий

На продление срока службы фильмокопий, что в наше время очень важно, существенное влияние оказывает постоянное увлажнение частей фильма, находящихся в частевых коробках. Производство алюминиевых перфорированных дисков прекращено из-за высокой их стоимости (3500 руб. за штуку).

Свердловское областное киноvideообъединение совместно с Уральским объединением "Уралхимпласт" взамен алюминиевых разработали диски из мипласта. Они испытаны НИКФИ и рекомендованы к использованию в частевых коробках с увлажняющим (картонным) элементом. Испытания в течение двух месяцев проводились областным киноvideообъединением и дали положительные результаты.

Ориентировочная стоимость мипластового диска — 500 руб. за одну штуку. Поставка возможна с середины мая с.г. в яуфах. Просьба сообщить вашу потребность по адресу: 620062, Екатеринбург, ул. Блюхера, 4. ТОО "Ракурс".

Контактные телефоны:

(3432) 44 18 02 Копилевич М.З.,

(3432) 44 00 41 Волошин В.В.

За рубежом

☞ "Закон США требует прекращения к концу 1995 года использования трихлорэтан для чистки фильмокопий, так как он разрушает озоновый слой, защищающий все живое на земле от вредного влияния ультрафиолетового излучения солнца.

Это будет трудным и исключительно дорогим мероприятием. Технологический совет SMPTE показал практическую возможность водяной очистки фильма. Несколько фирм-производителей машин для чистки фильмов уже работают над новым оборудованием, однако сроки выпуска первых образцов не называют."

☞ "Специалисты считают, что существующий киноклей, содержащий экологически вредные 1,4-диоксан и метилендихлорид (или этилендихлорид), нужно заменить экологически чистым. Фирмы АГФА и ФУД-ЖИ уже разработали критерии для нового клея. Много беспокойства вызывает трудность разработки нового клея, имеющего долговременные надежные свойства, что особенно важно при склейке оригинальных негативов."

☞ "Предложена новая технология чистки пленки с использованием специального ролика, изготовленного из мягкого полиуретана. Ролик обеспечивает эффективную чистку кинопленки, практически исключая возможность ее повреждения. Ролик имеет длительный срок службы и при загрязнении легко и быстро моется водой. Ролик уже в течение года успешно применялся в кинотеатре для чистки пленки во время проекции. Он может быть использован в процессе высокоскоростной печати фильмокопий, а также в провочных машинах и на телекинодатчике."

Как в Англии реконструируются кинотеатры

В западной части Лондона с плотной застройкой с середины 30-х годов действовал кинотеатр в четырехэтажном здании с оригинальной архитектурой. В сентябре 1991 года было объявлено, что в течение двух лет это здание будет полностью реконструировано под многозальный кинотеатр с сохранением только архитектурного фасада. В сентябре 1993 года состоялось открытие нового кинотеатра с девятью залами от 420 до 130 посадочных мест общей вместимостью 2500 зрителей.

Для обслуживания четырех залов на уровне фундамента и ниже расположены две кинопроекторные аппаратные, одна над другой, связанные между собой лестницей. Транспортирование фильма между аппаратными происходит с помощью трубы диаметром 100 мм движением по вертикали. Так же по требованию киномеханика осуществляется транспортирование фильмов на все четыре этажа.

Офис и кассовые вестибюли размещены в центральной части здания. Все кассовые операции с выдачей билетов компьютеризированы и обеспечиваются двумя вычислительными машинами.

В трех залах наибольшей вместимости осуществляется проекция фильмов всех форматов. Экран занимает пространство от стены до стены. Соотношения сторон экрана трансформируются в соответствии с форматом фильма.

Для демонстрирования фильмов в этих залах установлены универсальные кинопроекторы 35/70-мм ДР-75, для других, малых залов — восемь 35-мм кинопроекторов "Виктория" фирмы "Чинемекканика". Звуковоспроизведение с помощью Долби SR, для главного зала установлена цифровая звуковая система DTS.

Стоимость реконструкции составила 10 млн. фунтов стерлингов.

*По материалам Информационного сборника
ОНТИ НИКФИ*

После работы

КРОССВОРД

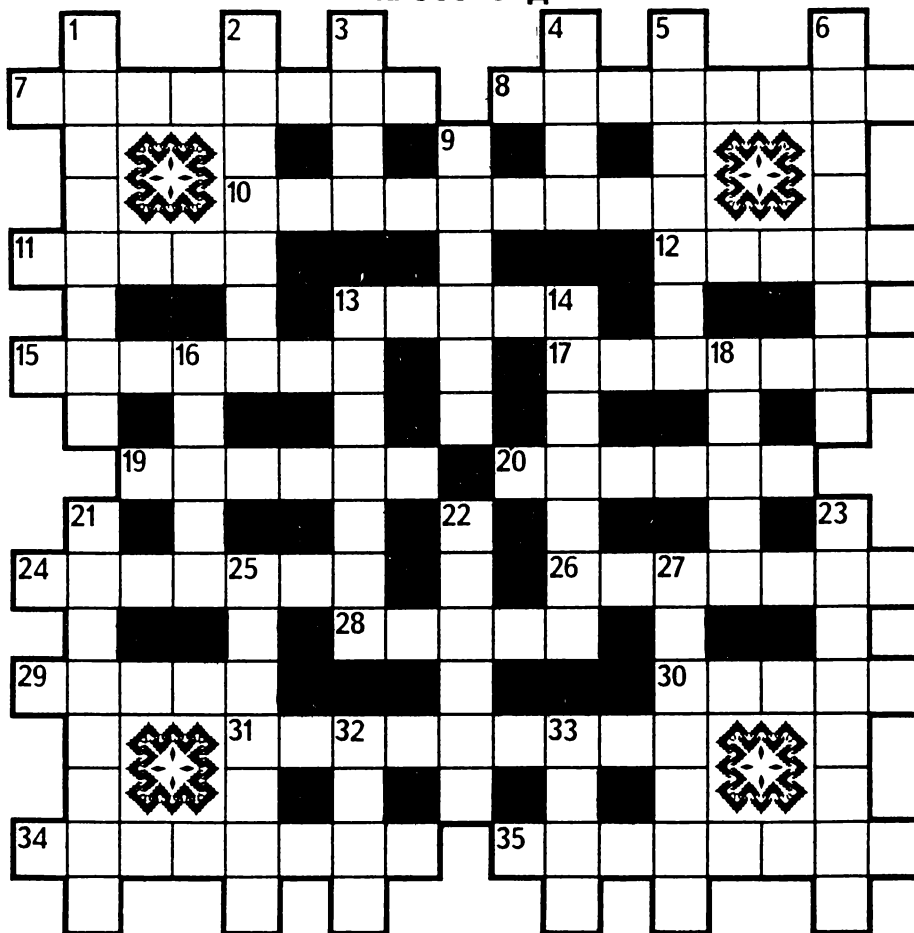

По горизонтали. 7. Исполнитель ролей в фильмах "Грачи", "Женитьба", "Беда", "Жестокий романс". 8. Фильм А.Аскольдова с участием Н.Мордюковой, Р.Быкова. 10. Популярная актриса театра и кино (Москва). 11. Судьба, рок. 12. Надписи в кинофильме. 13. Известная французская киноактриса (по национальности русская). 15. Актер, звезда итальянского кино ("Я боюсь", "Христос остановился в Эболи", "Дело Маттеи" и др.). 17. Автор музыки к телефильмам "Собака на сене", "Обыкновенное чудо" и др. 19. Экранизированный роман Б.Полевого. 20. Экранизированный роман П.Проскурина. 24. Фильм В.Абдрашитова. 26. Роль Ю.Соломина в телесериале "Адъютант его превосходительства". 28. Опера В.Беллини. 29. Исполнитель главных ролей в кинолентах "Меня зовут "Арлекино", "Дрянь". 30. Кинороман В.Наумова о сталинских репрессиях. 31. "Крестная мать" российских гардемарин. 34. Известный актер театра и кино (фильмы "Ларец Марии Медичи", "Тревожное воскресенье" и др.). 35. Актриса, сыгравшая главную роль в отечественном фильме, удостоенном премии "Оскар".

По вертикали. 1. Исполнитель ролей в фильмах "Мы из джаза", "Зимний вечер в Гаграх", "Гараж", "Служебный роман". 2. Крупнейший режиссер шведского и мирового кино. 3. Поэт-певец и музыкант у народов Средней Азии. 4. Помещение в общественных зданиях. 5. Знаменитый американский актер и эстрадный певец, обладатель трех премий "Оскар". 6. Исторический фильм С.Бондарчука, поставленный в Италии. 9. Режиссер кинолент "Полеты во сне и наяву", "Храни меня, мой талисман", "Филер". 13. Жанр приключенческого кино. 14. Фильм с участием П.Ришара. 16. "Царская..." (экранизация пьесы Л.Зорина). 18. Повторная съемка эпизода в фильме. 21. Раздел языкознания. 22. Музыкальный интервал. 23. Исполнительница ролей в фильмах "Из жизни отдыхающих", "Подранки", "Запретная зона". 25. Немецкий режиссер ("Состояние дел", "Париж, Техас"). 27. Город в Швейцарии. 32. Фильм Т.Океева с участием С.Чокморова. 33. Криминальный фильм с участием В.Цоя.

Ежемесячный
массово-технический
журнал

Выходит с апреля 1937 года

Учредители:
Комитет РФ по кинематографии,
Российское агентство "Информкино"

СОДЕРЖАНИЕ

Организация и экономика

А что у вас?

Главное — честность и профессионализм 3

Школа киноменеджера

Панькова Н. Предпринимательство:
психология и этика 8

Информация 11,29

Новые фильмы 13

Хит-парад 16

Кинотехника

Азы кинотехники

Основные элементы кинопроектора . . 18

Повышение квалификации

Стационарные и передвижные
киноустановки типа СК и ПК 20

За рубежом 30

Читатель и журнал

После работы 31

Номер подготовили:
**Л.Л. Лужинская, Т.В. Мартос,
И.К. Крючкова**

Подписано в печать 12.05.94.

Формат 70x100 1/16

Печать офсетная

Гарнитура "Гельветика"

Бумага тип. "Сыктывкар"

Усл.печ.л. 2,6

Тираж 4000 экз.

Цена по каталогу 100 руб.

Адрес редакции:
109017 Москва, Б.Ордынка,43
тел. 231 49 48, 231 46 96

© "Киномеханик" 1994

Ордена Трудового Красного Знамени
Чеховский полиграфический комбинат
Комитета Российской Федерации по печати
142300, г. Чехов Московской области
Заказ 2803

Редколлегия:

Богуджий Ю.Г.

Веракса Л.С.

Голубь С.П.

Дорожкин Ю.М.

Жабский М.И.

Лужинская Л.Л.

(отв. за выпуск)

Машкин Ю.Л.

Переходов В.А.

Преображенский И.А.

Рыков И.С.

Черкасов Ю.П.