

КИНОМЕХАНИК

НОВЫЕ ФИЛЬМЫ

ЕЖЕМЕСЯЧНЫЙ

РЕПЕРТУАРНО-ТЕХНИЧЕСКИЙ

ЖУРНАЛ

7/2003

КОМПЛЕКСНОЕ ПЕРЕОБОРУДОВАНИЕ КИНОТЕАТРОВ

КРЕСЛА

DL-2000

DL-3000

DL-4000

DL-5000

ДОПОЛНИТЕЛЬНЫЕ
ПРИНАДЛЕЖНОСТИ

ПЕРСПЕКТИВНЫЕ
МОДЕЛИ



109028, Россия, Москва,
ул. Солянка д.9, строение 1
тел.: (095) 258-0030
факс: (095) 923-6591
<http://www.ackgroup.ru>
e-mail: info@ackgroup.ru



А.С.К. ГРУППА КОМПАНИЙ

ЕЖЕМЕСЯЧНЫЙ
РЕПЕРТУАРНО-ТЕХНИЧЕСКИЙ
ЖУРНАЛ

КИНОМЕХАНИК / НОВЫЕ ФИЛЬМЫ

№7/2003

ИНДЕКС 70431

ISSN0023-1681

ВЫХОДИТ С АПРЕЛЯ 1937 ГОДА

СОБЫТИЯ И ЛЮДИ

О Межрегиональной программе создания общероссийской сети кинопроката и кинопоказа	2
Кино и государство	5
Рекомендации парламентских слушаний	14
Куплю – продам	18

КИНОТЕХНИКА

Кинопроектор СКМ*	19
О практике переоборудования кинотеатров	25
Мир вокруг нас	25
<i>В.Семичастная</i> Старые песни на новый лад	26
Современные технологии в мюнхенском киномузее	29
<i>Н. Ковалевская</i> Цифровые тест-фильмы	30

О МЕЖРЕГИОНАЛЬНОЙ ПРОГРАММЕ СОЗДАНИЯ ОБЩЕРОССИЙСКОЙ СЕТИ КИНОПРОКАТА И КИНОПОКАЗА

Резкое сокращение общего числа киноустановок в среднем на 80% за период с 1990 по 2001 годы привело к тому, что кинообслуживание населения значительно ухудшилось. В настоящее время в Российской Федерации функционируют в общей сложности всего 14 тыс. сельских киноустановок и около 1200 городских кинотеатров (для сравнения: в 1990 году только городских кинотеатров насчитывалось более 3 тысяч). Посещаемость снизилась с 10,8 посещений кино на одного жителя в 1990 году до уровня 0,3 посещения в 2001 году.

Серьезной проблемой является нарастающая территориальная дифференциация обеспеченности населения киноустановками. В каждом четвертом субъекте Российской Федерации показатель обеспеченности сельского населения киноустановками ниже минимально допустимого расчетного норматива (4 киноустановки на 10 тыс. сельских жителей) в несколько раз; показатель количества кинотеатров на 50 тыс. человек городского населения в подавляющем большинстве регионов Российской Федерации меньше единицы. В таких условиях нельзя обеспечить достижение равного доступа граждан к услугам кинопоказа как в территориальном, так и социальном разрезе.

Кроме того, современный кинопрокат не становится базой для возрождения производства отечественного кино, он ориентирован на показ зарубежной кинопродукции. Российские зрители, особенно подрастающее поколение, фак-

тически не охвачены кинопоказом национальных фильмов.

В сложившейся ситуации большое значение приобретает процесс повышения эффективности государственного управления в области кинотеатрального проката и кинопоказа.

На решение вышеозначенных проблем направлена **«Межрегиональная программа создания общероссийской сети кинопроката и кинопоказа»** (далее – Программа), разработанная Министерством культуры России.

Основными исполнителями Программы являются:

Министерство культуры Российской Федерации;

органы управления культуры исполнительной власти субъектов Российской Федерации; отделы (управления) культуры муниципальных образований;

государственный оператор киносети;

специализированные акционерные общества (организации киноvideообслуживания населения), созданные на территории муниципальных образований с целью развития общероссийской киносети.

Общероссийская киносеть рассматривается как основа для создания эффективной системы проката национальных фильмов, в том числе произведенных при государственной финансовой поддержке. Одной из главных задач Программы является обеспечение минимального уровня доступности услуг кинопоказа для населения на всей территории страны.

В качестве конечных результатов запланированных в Программе мероприятий станет достижением к 2008 году следующих показателей:

- увеличение обеспеченности городского населения Российской Федерации услугами кинопоказа до одного кинозала в расчете на 50000 человек;
- рост обеспеченности сельского населения Российской Федерации услугами кинопоказа до 4 кино- и видеоустановок в расчете на 10000 человек;
- снижение неравенства населения в обеспечении услугами кинопоказа в территориальном и социальном аспектах;
- увеличение доли национальных фильмов в общем количестве наименований, выходящих в прокат в течение года кинопроизведений, до 25 процентов;
- повышение посещаемости просмотра национальных фильмов до 28 млн. зрителей в год.

Экономическим результатом реализации Программы для государства станет получение дополнительных налоговых отчислений. Уже по итогам периода 2003 – 2007 годов (к моменту завершения всех запланированных мероприятий Программы) общая сумма уплаченного налога на прибыль (при ставке налога на прибыль 24%) составит примерно 1,6 млрд. рублей. Общая величина уплачиваемых по итогам каждого года налоговых платежей и иных обязательных отчислений в бюджет составит около 950 млн. рублей.

Получаемая чистая прибыль будет направляться на дальнейшее развитие общероссийской киносети, в том числе на реализацию социально и культурно значимых проектов в городах и сельской местности. Общая величина получаемой прибыли может составить для киносети в целом 2,13 млрд. рублей в год, что после вычета налога на прибыль составит годовую чистую прибыль в размере 1,62 млрд. рублей.

В результате реализации Программы планируется ввести в эксплуатацию 283 современных кинозала на территории 75 регионов России за счет как реконструкции уже существующих городских кинотеатров, так и строительства новых объектов. 171 кинозал будет введен в строй в составе кинотеатров с количеством залов от одного до четырех и 112 кинозалов – в 14 многозальных кинотеатрах. Такой масштаб киносети должен обеспечить уровень сборов, достаточный для рефинансирования кинопроизводства. Кроме того, появление новых кинозалов в различных регионах России позволит повысить уровень обеспеченности кинозалами их население.

В рамках Программы будет введено в эксплуатацию более 4 тыс. сельских кино- и видеопередвижных установок в 45 регионах России с наименьшей обеспеченностью населения кино- и видеоустановками.

Общая стоимость Программы составляет 4857 млн. руб., в том числе за счет средств федерального бюджета 438 млн. руб., бюджетов субъектов Российской Федерации и муниципальных образований – 638 млн. руб., внебюджетных источников – 3781 млн. руб.

Таким образом, из федерального бюджета предусмотрено осуществление 9% общих расходов на реализацию мероприятий Программы:

- из бюджетов субъектов Российской Федерации и муниципальных образований – 13%;
- из внебюджетных источников – 78% общих вложений.

В процессе финансирования мероприятий Программы приоритет отдается внебюджетным источникам финансирования. Государство участвует в Программе согласно основополагающим принципам в случаях, когда привлеченных внебюджетных средств недостаточно для успешной реализации проекта или финансирование из других источников привлечь оказывается невозможным. К таким принципам относятся:

- создание дополнительных возможностей для участия в формировании и развитии общероссийской сети кинопроката и кинопоказа негосударственных субъектов экономики;
- осуществление государством функций текущей координации хода реализации Программы через уполномоченного государственного оператора сети;
- равный приоритет основных направлений Программы, реализация всех мероприятий в комплексе;
- одновременное осуществление в рамках Программы процессов формирования общероссийской сети кинопроката и кинопоказа и внедрения новых механизмов поддержки национальных фильмов в прокате.

Наиболее важным моментом является непосредственное участие субъектов Российской Федерации и муниципальных образований в реализации Программы. Причем степень их участия будет определяться не только объемами финансирования из бюджетов соответствующих уровней, но и активным сотрудничеством в процессе принятия решений по развитию киносети на их территории.

Программа достаточно стройно структурирована. Выделены цели и задачи ее реализации, охарактеризованы принципы взаимодействия сторон и подходы к осуществлению предполагаемых мероприятий, определены планируемые результаты. К достоинствам Программы можно также отнести системность подхода к решению поставленных задач, разграничение роли каждого из участников ее реализации. В целом примененный подход разработчиков позволяет надеяться, что при эффективной реализации запланированных мероприятий удастся достичь значительных результатов.

В качестве недостатков Программы можно выделить отсутствие детального рассмотрения юридических аспектов взаимодействия

сторон, конкретного порядка их сотрудничества, что вызвано стремлением сконцентрировать внимание на общих принципах и подходах к ее реализации. Возможно, в Программе необходимо уточнить критерии отбора регионов для участия в Программе в период ее осуществления. На этапе доработки Программу необходимо конкретизировать с учетом уже существующих социально-культурных целевых программ, принятых на уровне субъектов Российской Федерации или муниципальных образований.

В процессе реализации Программы будет уделено отдельное внимание проблемам совершенствования нормативно-правовой базы кинематографии и борьбы с оборотом контрафактной продукции на российском аудиовизуальном рынке. Некоторые варианты решения проблем, о которых было сказано выше, нашли отражение в Рекомендациях по результатам парламентских слушаний.

Эффективному налогообложению деятельности кинотеатров, включаемых в общероссийскую киносеть и функционирующих вне ее, будет способствовать внедрение Единой электронной системы продажи кинобилетов (ЕЭС ПКБ). Внедрение этой системы обеспечит достоверный учет и анализ статистической информации об их деятельности.

Программа носит рекомендательный характер, и ее одобрение на парламентских слушаниях Совета Федерации Федерального Собрания Российской Федерации позволит привлечь субъекты Российской Федерации к участию в ее реализации. Осуществление запланированных Программой мероприятий позволит достичь значительного прогресса в развитии отечественного рынка кинопоказа и кинопроката, что, безусловно, положительно скажется на национальной кинематографии в целом.

КИНО И ГОСУДАРСТВО

25 апреля 2003 года в Совете Федерации Федерального Собрания Российской Федерации прошли парламентские слушания, посвященные реализации государственной политики в области кинопроката и кинообслуживания населения.

За последние пять лет российские сенаторы неоднократно заслушивали отчеты о состоянии киноотрасли. Так, в 2000 году обсуждался вопрос о правовом регулировании в сфере кинематографии. Отмечалось, что сама жизнь ставит новые проблемы, которые необходимо рассматривать в правовом ракурсе. Однако дополнения и изменения в Федеральный закон о кинематографии пока так и находятся на различных стадиях согласования, хотя эту работу следует ускорить.

Сегодня обсуждается один из важнейших и многогранных аспектов развития киноискусства – прокат и кинообслуживание населения России. Речь идет о том, что в кинопрокате, как в определенной модели, отразились все стороны и сложности развития культуры в условиях современных экономических отношений. Здесь также необходимо решать вопросы, каким образом донести кино как искусство до зрителя, находить пути социально составляющей этого процесса, добиваться экономической рентабельности киносети. Более того, некоторые проблемы кинопоказа прямо выходят на задачу обеспечения информационной безопасности страны, так как односторонняя ориентация на западное кино в любом случае приводит к изменениям в воспитании людей. Именно поэтому и обсуждается вопрос «о государственной политике в области кинообслуживания населения», так как если брать данные о финансовом развитии частного кинопо-

каза, то положение там довольно благополучное, кассовые сборы растут, количество блокбастеров в прокате увеличивается, а в Москве и Санкт-Петербурге даже строятся новые кинотеатры.

Отрадно, что в формулировке вопроса стоит словосочетание «государственная политика», потому что сегодня особое беспокойство вызывает состояние киноотрасли и прежде всего в регионах России, в малых городах, на селе, доступность кино для различных социальных слоев населения, ситуация с национальным кино.

Поэтому и пригласили на это заседание людей разносторонне работающих в киноотрасли – и творцов, и практических специалистов, которые высказали свое мнение по данному вопросу.

Министр культуры РФ **Михаил Швыдкой** рассказал о Межрегиональной программе создания общероссийской сети кинопроката и кинопоказа и ее значении в системе мер повышения эффективности государственного регулирования кинематографии. Привел впечатляющие цифры дохода от посещаемости кинотеатров. Сегодня эти сборы достигают 115–120 млн. долларов. Появляется уверенность, что к 2006 году Россия может сравняться по уровню дохода с кинопрокатом Франции, Германии и других развитых европейских стран. При этом, считает Михаил Ефимович, необходимо учитывать, что ориентир на инвестиции частного капитала в общей сети кинопроката России невозможен по определенным причинам. Первой является то, что Россия – огромная страна с не очень хорошими дорогами, с большим количеством удаленных населенных пунктов. В стране 40 млн. человек проживают в сельской местности, еще столько же – в малых городах. Вторая причина – сборы от кинопроката поступают от наиболее обеспеченной части населения. В Москве цена билета достигает порой 600 рублей. Средняя цена – 120–150 рублей. Поэтому не следует надеяться на охват этой услугой значительной части населения.

Нынешний уровень посещаемости – всего 0,32 человека (из трех человек только один) от общей численности населения. В 1990 году было 10 человек (в США – 5,7). В России посещаемость кинозалов за 12 лет снизилась в 30 раз. В 1990 году существовало 77 тыс. киноустановок, сегодня их чуть более 17,5 тысяч. Поэтому из-за их резкого сокращения жители малых городов и сельской местности оказались вне сферы действия кино.

Далее М. Швыдкой обратил внимание на то, что в федеральной целевой программе в разделе «Культура села» запланировано 438 млн.руб. (на 4 года) на развитие киносети и кинопроката. Этого явно недостаточно. Но государство ставит жесткие рамки – Министерство культуры не инвестирует строительство кинотеатров. Здесь должны работать другие механизмы, в частности, привлечение кредитов для крупных городов с населением 200 тыс. человек. В городах с меньшим числом жителей кинотеатры будут существовать на пределе рентабельности. Поэтому нуж-

ны или дешевые кредиты, или необходимо решать вопрос финансирования на государственном уровне.

Предлагается создание федеральных, региональных, муниципальных смешанных акционерных обществ. Какая-то доля привлеченных федеральных кредитных денег тоже может существовать. Но очевидно, что формы подобных АО должны быть не однотипными, они могут быть вариативными в зависимости от конкретного региона. Должна образоваться некая единая киносеть для того, чтобы можно было оперировать пакетами российских фильмов. Важно, чтобы отечественное кино доходило до зрителя.

Для создания рентабельного кинопроката необходимо качественное национальное кино, которое выбирал бы зритель. Часто сетуют, что в кинопрокате нет хороших отечественных картин или их очень мало и зачастую они проигрывают зарубежным, прежде всего по своему художественному уровню. Сегодня существенно увеличены средства на кинопроизводство и приня-



Михаил Швыдкой и актриса Инна Макарова

та программа его развития до 2006 года, которая позволит снимать до 100 игровых картин, 330 документальных и 65 анимационных лент ежегодно.

На одном из заседаний Госдумы группа «Народный депутат» внесла предложение о квотировании зарубежных фильмов в киносети и на телевидении. М.Швыдкой считает этот проект преждевременным. На ТВ уже сейчас иностранные сериалы вытеснены русскими. В прошлом году в кинопрокате было 43 отечественные картины (с государственной поддержкой), в этом году их станет уже 60 (только треть из них будет иметь зрительский успех). Из 400 фильмов (общее количество американской кинопродукции в год) россияне смотрят 130, то есть западный кинематограф соблюдает такой же уровень процента от общего числа фильмов. Чтобы выйти на общепринятый европейский уровень, сегодня нужно производить в России 120 – 150 кино-

картин в год. Вопрос о квотировании преждевремен еще и потому, что в этом случае частные деньги уйдут из инвестиций строительства кинотеатров.

Одной из самых важных коммерческих задач является возвращение государственных средств, отпущенных на кинопроизводство, из сборов кинопроката на новые съемки. Российское телевидение занимает жесткую позицию, и с его руководителями невозможно найти общий язык. Сегодня новый отечественный фильм почти сразу же демонстрируется на телеканалах, так как они имеют возможность платить создателям большие суммы. А фильм не успевает пройти нормальный прокат. Всем известен факт, что в Америке только через 1,5 года разрешен показ на кабельном ТВ, затем – на видеокассетах и только после этого – на ТВ. А на российском телевидении американские фильмы демонстрируются даже раньше, чем себя на родине.



Во время заседания

Существует точка зрения, продолжал Михаил Ефимович, что нужно увеличить кинопроизводство, а рынок отрегулирует кинопрокат. Но известно, что частный инвестор не пойдет в сельскую местность. Поэтому и было создано ОАО «Российский кинопрокат». Государство лоббирует национальное кино в регионах, которые для частного инвестора экономически невыгодны. Кинотеатры в малых городах и сельской местности должны играть важную роль как центры досуга и общения. Таким примером министр назвал модульные сельские библиотеки, построенные совместно с компаний ЮКОС, которые уже становятся центрами досуга.

И в заключение М.Швядкой сказал, что создание общенационального кинопроката невозможно без участия региональных, муниципальных образований. Нужна нормальная протекционистская политика для успешного создания кинопроката. Необходимо участие государства в этой работе, иначе потеряем зрителей, потеряем души людей, ради чего и создается киноискусство.

О значительном ослаблении влияния семьи и школы на воспитание молодого поколения говорил депутат Государственной Думы, заместитель председателя комитета по культуре и туризму, кинорежиссер **Станислав Говорухин**. Поэтому кинематограф по-прежнему остается важнейшим из всех искусств и самым мощным идеологическим оружием, мощной силой, которая должна быть направлена во спасение целых поколений, будущего страны. Станислав Сергеевич считает, что Программа, с которой познакомил М. Швядкой, необходимая, но запоздалая. Начинать надо было четыре года назад, когда общество созрело для этого. К тому же она «несмелая» – из федерального бюджета запрашивается только 438 млн. рублей. Это мало. И он не очень верит в 3,7 млрд. рублей из внебюджетных источников. Если бы государство выдавало то, что положено по закону «Основ законодательства

по культуре», (то есть 2% доходной части бюджета), тогда было бы в четыре раза больше, чем получает сегодня сфера культуры. И этих денег хватило бы на выполнение всех программ. А сейчас получается всего полпроцента доходной части бюджета. И хорошо, потому что несколько лет назад и этого не было.

– Я считаю, – продолжает Говорухин, – что нужно требовать больше денежных средств, чтобы решительно переломить сложившуюся ситуацию. В Программе рекомендуется не выпускать фильм на видеоносителе раньше, чем через полгода с момента его выхода на экран, а также бороться с изготовителями контрафактной продукции. Это значит – телега впереди лошади. Например, видеокассеты с фильмом «Ворошиловский стрелок» продавались через три недели со дня его выхода на киноэкран. И за то время было продано 300 тыс. пиратских кассет. Видеокассеты с фильмом «Звезда» были выпущены в день выхода фильма на большой экран. И это нисколько не повредило его кинопрокату. Борьбаться с пиратством сейчас невозможно. Ни для кого не секрет, что видеорынок находится под покровительством милиции».

По мнению С.Говорухина, пока не будет отечественных фильмов, которые смогут конкурировать с лучшими западными лентами, говорить не о чем. Прошли те времена, когда свободу путали с вседозволенностью, понимали ее как освобождение от всяких обязанностей перед обществом, перед молодым поколением.

Сегодня рождается тенденция к появлению фильмов, которые вызывают у зрителей благородные, добрые чувства. Можно назвать «Кукушку», «Звезду» и другие картины. Зритель после просмотра выходит не опустошенный, а с новыми силами, чтобы выстоять, выжить в это трудное время. Поэтому С. Говорухин предлагает вернуться к практике госзаказа и финансировать только те filmy, которые не наносят ущерб нравственному здоровью общества.

Генеральный директор ОАО «Российский кинопрокат» **Виктор Глухов** доложил о роли федерального оператора киносети в процессе реализации государственной политики в области кинопоказа и кинообслуживания.

Основным направлением работы «Роскинопроката» стало создание общероссийской киносети. Разработаны три самостоятельные программы. Каждая из них – с собственным источником финансирования. Первая программа – строительство мультиплексов. «Роскинопрокат» строит мультиплекс (7 залов) в Петербурге, летом завершается строительство двух мультиплексов в Москве, есть договоренность по проектам строительства в Уфе и Омске. Для этого привлекаются внебюджетные средства, в основном – кредитные инвестиции. Вторая программа (совместно с Министерством культуры) – ремонт и реконструкция старых кинотеатров в крупных городах. В течение полугода будут завершены ремонт и реконструкция 12 кинотеатров. В третьей программе предусмотрено строительство модульных кинотеатров на 120 – 150 мест в небольших городах с федеральным и региональным финансированием.

В современных рыночных условиях кинопрокат сможет полностью охватить крупные города (50 млн. человек) только через четыре-пять лет. Таким образом, две трети населения страны (100 млн. человек) в ближайшее время не смогут получить в полной мере качественную киносеть, считает В. Глухов. Исходя из рассчитанной в Министерстве культуры минимальной потребности в городских кинотеатрах в регионах России, их нехватка составляет 1000 единиц. Всего же в России должно быть не менее 3,5 – 4,5 тыс. кинотеатров. Он отмечает, что «Роскинопрокат» не является монополистом, который стремится захватить рынок, а содействует его развитию. И обеспечивает участие государства только в том объеме, который необходим для достижения целей государственной политики. Это подтвержда-

ет тот факт, что финансирование происходит за счет внебюджетных источников, из которых они рассчитывают получить 3,5 – 4,5 млрд. руб., в то время как из бюджетных – более 1 млрд. рублей.

Сегодня никто в одиночку не решит поставленные задачи, будь то государство или частный экономический субъект. Поэтому «Роскинопрокат» предлагает сотрудничество всем заинтересованным сторонам в возрождении и развитии национального кинопроката. В этом заключается его роль в объединении усилий различных субъектов экономики с целью достижения общих результатов.

Конкретными экономическими показателями являются величина налоговых отчислений и прибыль по итогам работы. Например, кинотеатр (с одним залом) обеспечивает налоговые и другие обязательные выплаты в бюджет в размере 3 – 4 млн. рублей в год, а с дополнительными услугами и развлечениями до восьми миллионов. Уже за шесть лет с момента создания киносети с модульной программой сумма выплат в бюджет составит почти 3 млрд. рублей. Киносеть после введения в действие всех киноустановок ежегодно будет выплачивать около миллиарда рублей.

Сегодня городская и сельская киносеть находятся на дотации государства. Вновь создаваемая киносеть развивается на основе акционерных обществ на уровне субъектов Российской Федерации и муниципальных образований. В зависимости от экономических результатов работы киносети «Роскинопрокат» планирует развивать коммерческое направление. А его стратегической целью является некоммерческое развитие сельской киносети. Мероприятия программ в Уфе, Казани, Омске, Кемерово, Ставрополе согласованы с руководством регионов – губернаторами и мэрами городов. Вновь создаваемая киносеть развивается на основе акционерных обществ на уровне субъектов Российской Федерации и муниципальных образований. Министерство культуры совместно с «Роскинопрокатом» подгото-

вило концепцию развития кинопроката в Санкт-Петербурге, где предусмотрено объединение свыше 30 кинотеатров. После модернизации кинотеатров возрастает их посещаемость от 5 до 30 процентов. А валовый процент выручки увеличивается в 80 раз.

Процесс создания киносети будет эффективным при условии прозрачности и легальности кинорынка. При этом необходимо внести коррективы в некоторые нормативные и правовые документы, в частности, установить новые правила и инструкции по продаже кинобилетов. Из-за отсутствия системы учета и продажи билетов нарушаются законы и права авторов и собственников кинокартин, снижается расчетная база по налогам, не учитывается до 50% выручки.

В. Глухов убежден, что реализация Программы позволит наладить современные условия кинопроката и кинообслуживания населения.

О создании общероссийской киносети как необходимом условии присутствия российских кинопроизведений на экранах отечественных кинотеатров сообщил член Коллегии Минкультуры России, главный редактор журнала «Искусство кино», социолог **Даниил Дондурей**.

За последние пять лет в стране произошел настоящий кинобум – сборы увеличились в 16 раз. В этом году они могут удвоиться. Сегодня стабильно зарабатывает частный кинобизнес. Дондурей считает, что миллион долларов, вложенный в строительство мультиплекса, можно вернуть за полтора-два года. В прошлом году на киноэкранах страны демонстрировалось 263 новых фильма, но российских фильмов было всего 43.

Почти все кинотеатры перестраиваются частниками. К 2008 году их будет 1000. По мнению Д. Дондурей, очень важно, чтобы «Роскинопрокат» принимал в этом самое активное участие. Иначе американцы серьезно займутся Россией, и как только она выйдет по кассовым сборам на пятое-шестое место в Европе, они смогут вложить не 15 млн. долл., а 400 – 500 миллионов.

Но сегодня, несмотря на почти абсолютное преобладание американской кинопродукции, в России остаются 70 – 80% суммы всех киносборов, уверяет Д. Дондурей.

Чем больше количество мультиплексов пяти-шести конкурирующих сетей, включая «Роскинопрокат», тем больше возрастает возможность для показа российского кино. Это автоматический процесс.

Д. Дондурей задается вопросом, почему на фестивальное движение расходуются средства, а на рекламу фильмов государство «стесняется» выделять деньги? А какая разница? И то, и другое необходимо для продвижения российского кино к зрителю. Чтобы выжить, нужно думать не только о фестивалях. Не так давно обильное их появление объяснялось отсутствием системы кинопроката и едва ли не единственной возможностью показа фильмов, в первую очередь российских. Без современной рекламы работать невозможно, ведь сегодня российские фильмы собирают средств в четыре раза меньше, чем все остальные. Частника не заставишь показывать то, что ему не приносит доходы. И ему все равно, попадет ли фильм на Венецианский МКФ или на какой-либо другой международный. Частный инвестор хочет показывать то кино, на которое зритель покупает билет. Поэтому необходима связь авторов фильма (продюсеров, режиссеров) с дистрибьюторскими компаниями, владельцами киносетей.

Министр культуры и национальной политики Республики Башкортостан **Халиф Ишмуратов** рассказал о состоянии киноотрасли в их регионе. На сегодняшний день киноотрасль республики сохранена как самостоятельная структура. Творческо-производственное управление «Башкиновидеопрокат» с 2001 года находится в ведении Министерства культуры и национальной политики. Во всех городах функционируют дирекции киноvideосети, которые являются муниципальной собственностью. В составе управ-

ления «Башкиновидеопрокат» 8 отделений, имеющих 11 базовых кинотеатров (в республиканской собственности).

На 1 января 2003 года в республике функционировало 1050 киноустановок, из них 90% - в сельской местности. По итогам работы за 2002 год кинообслуживанием были охвачены более 70% жителей республики. Число зрителей увеличилось на треть, валовой сбор вырос вдвое. По итогам работы за первый квартал текущего года государственные киноустановки и кинотеатры посетили более 600 тыс. зрителей и было получено 9 млн. руб. валового сбора. По сравнению с этим же периодом прошлого года сумма валового сбора увеличилась на 38 процентов.

В прошлом году было закуплено 49 новых фильмов (в том числе 12 отечественных) на сумму более 6 млн. рублей. За 1 квартал этого года приобретено 9 фильмов на 2 млн. рублей.

Руководство республики считает важным направлением производство собственных кинофильмов на созданной в 1990 году государственной киностудии «Башкортостан». Уже вышло два полнометражных художественных фильма и идет съемка еще двух.

Все это позволило в 2002 году занять второе место во всероссийском рейтинге и наглядно продемонстрировало возрастающий интерес населения к кинематографу.

На содержание киносети и кинопроката ежегодно выделяется 13 млн. руб. из республиканского бюджета, в том числе на приобретение кинофильмов - 5 млн. рублей.

В соответствии с развитием кинопроката в республике до 2006 года все городские и районные администрации разработали и приняли программы по укреплению материальной базы киносети.

Х. Ишмуратов считает, что проблемы развития российского кинопроката не будут решены только региональными силами. Здесь требуются общенациональный подход и совместные уси-

лия Министерства культуры России, Союза кинематографистов России и соответствующих региональных структур.

В феврале 2002 года между Правительством Башкортостана и «Роскинопрокатом» было подписано соглашение о намерениях. В нем предусмотрено строительство крупных многозальных кинотеатров, переоснащение киноvideооборудования районных кинотеатров. Подготовлен проект строительства 10-зального кинотеатра в Уфе.

В федеральной программе по развитию кинопроката была определена задача по созданию государственной киносети. Однако в настоящее время киноvideодепартамент Министерства культуры Башкортостана реорганизован. Возникает вопрос: каким образом будет проведена в таком случае рекламная, репертуарная и техническая политика кинопроката, а также система учета кинобилетов и валового сбора средств от кинопоказов?

Для обеспечения полноценного функционирования федеральных кинотеатров в субъектах, по мнению Х. Ишмуратова, во-первых, необходимо создание федеральных кинопрокатных организаций, имеющих собственный фильмофонд и осуществляющих закупку фильмов и современного кинооборудования. Во-вторых, нужно принять конструктивные меры по финансовой поддержке научно-исследовательских и опытно-конструкторских работ, операторского, кинопроекторского, звукотехнического оборудования для кинотеатров. В-третьих, внести коррективы в отдельные нормативные акты, регулирующие вопросы кинематографии, предусматривающие разработки по совершенствованию правового регулирования авторских, трудовых, социальных, имущественных, финансовых взаимоотношений.

Практический опыт функционирования кинотеатров (существующих как акционерные

общества) показывает, что их репертуар во многом ограничен кассовыми американскими фильмами.

В целях борьбы с видеопиратством в Башкортостане – одном из первых в России – был образован республиканский регистр видео- и кинофильмов при «Башкиновидеопрокате», создана государственная комиссия по оценке киноvideопродукции. Предусмотрена административная ответственность за нарушение положения. Уже возбуждено несколько уголовных дел.

Бесспорно, что в современных условиях невозможно решать существующие проблемы без привлечения внебюджетных источников. При этом необходимо предусмотреть выработку правовой базы по сохранению государственного влияния, особенно в репертуарной политике кинопроката.

Х. Ишмуратов полагает, что одним из эффективных экономических рычагов в развитии киносети в Башкортостане было бы увеличение государственной доли инвестирования из федерального бюджета.

Генеральный директор ГУП «Петербург-кино» **Людмила Томская** убеждена, что сейчас самое главное – это восстановить федеральную киносеть для показа российских кинофильмов, количество которых неуклонно растет. Если медлить с развитием киносети, то может случиться, что американский кинорынок поглотит российский. Поэтому сегодня российский кинопоказ – это необходимая сеть кинотеатров, которая обязательно должна находиться в федеральном управлении. «Я как прокатчик, – говорит Людмила Ивановна, – уверена, что с каждым годом отечественные кинокартины становятся все более конкурентоспособными, не говоря уже об увеличении их количества. Никогда не было и не будет того, – продолжила она, – чтобы за 3 копейки можно было снять очень кассовое кино. Чудес не бывает на свете. Вложил деньги – получил кино. Примером тому являются фильмы «Во-

рошиловский стрелок» С. Говорухина, «Сибирский цирюльник» Н. Михалкова, «Молох» А. Сокурова. Возможно, не все захотят смотреть их, но если говорить о национальной идее, национальном характере, то мы обязаны показывать эти фильмы. И чем быстрее приведем в порядок и переоборудуем кинотеатры, тем быстрее станем в один ряд с теми кинотеатрами (созданными частными инвесторами), которые уже успешно функционируют в нашей стране.

Сейчас стало легче, появилось больше хороших фильмов. Сегодня нужны площадки кинотеатров. В Санкт-Петербурге совместно с Министерством культуры и «Роскинопрокатом» разработана концепция, согласно которой те 39 кинотеатров, которые сегодня находятся в государственной собственности, необходимо объединить в акционерное общество и, таким образом, на этих площадках демонстрировать отечественное кино. Конечно, нужен государственный заказ. Мы благодарны, что устроили эти парламентские слушания. Поэтому я считаю, что та Программа, которая сегодня представлена в Совете Федерации, в конечном итоге это наша с вами жизнь. Жизнь нынешнего поколения».

Генеральный директор творческого содружества «Ист-Вет» **Евгений Бегинин**, будучи прокатчиком американских фильмов, приготовился защищаться. Настрой, который в последнее время довольно широко проявляется среди многих российских кинематографистов таков, что американское кино «забило» российский кинопрокат, в результате российские фильмы не имеют возможности доступа к широкому зрителю. Благо, что все оказалось не так. Здравый смысл все-таки преобладает. Главное, что квотирование бессмысленно не только по морально-этическим принципам, но и по коммерческим соображениям. Заполнить залы и заставить человека идти, выбирая для себя только российские, или только американские картины, или китайские, здесь неважно.

Человек пойдет и будет смотреть то, что он хочет. Насильно никого не заставишь.

Не нужно забывать, что ситуация, в которой оказалась страна в начале 90-х годов была плоха для всех, напомнил Е. Бегинин. - В тот период, когда в кинотеатрах было по 5 – 6 человек на сеансах, американские прокатчики по инициативе в то время министра кинематографии Армена Медведева согласились с тем, чтобы ввозить в Россию лучшие американские фильмы: не больше 12 картин в год, но лучших, попробовав таким образом вернуть зрителей в кинотеатры. В какой-то степени это действительно удалось. Стали жить лучше, снимать больше отечественных картин. – И я, как патриот, продолжил Е. Бегинин, тоже заинтересован в том, чтобы было больше российских фильмов. И чтобы большее количество людей их увидело в кинотеатрах. И то, что сегодня проводится такое серьезное совещание о проблемах российского кино, – чрезвычайно важно и интересно.

О создании условий для проката отечественных фильмов говорил генеральный директор ассоциации «Дом Ханжонкова» – «Москва» **Расим Даргях-заде**. Он считает, что российские фильмы потому собирают мало денег, что их показывают гораздо меньше, чем зарубежные. К сожалению, многие фильмокопии существуют в единственном экземпляре. Затронул вопрос об имущественных отношениях в сфере культуры, так как недавно московское правительство установило новые ставки арендной платы, и кинотеатры по доходам приравняли к казино. Надо не запрещать американское кино, а помогать отечественному, считает Расим Ильясович. Вносит предложение о создании рекламного агентства исключительно по пропаганде отечественных фильмов и открытии Кинотеатра российского кино. Что же касается Межрегиональной программы – она замечательная, объемная, рассчитанная на многие годы и успех.

Генеральный директор завода «Москинап» **Виктор Журавлев** рассказал о современном кинопроекторе, созданном на заводе и рассчитанном на модернизированные кинотеатры с числом посадочных мест до 800. Но уже первый кинопроектор был установлен в московском кинотеатре «Кунцево» с числом посадочных мест до 1000. Надеется, что к 2005 году будет готов кинопроектор для многозальных кинотеатров, хотя есть проблемы. Но достигнуты и определенные успехи. После того как первые отечественные кинопроекторы в течение двух лет проработали в московском «Звездном» в режиме демонстрации по 5 сеансов в будни и по 7 – в выходные дни (по 4 тыс. часов) и не имели ни единого отказа, их сразу закупили многие кинозалы и уже имеются заявки на следующую партию. Сейчас выпускается 24 кинопроектора в год. Увеличивая мощность, можно выпускать их в несколько раз больше и дойти до 400 штук. Себестоимость этого аппарата составляет 415 тыс.руб. и может быть снижена до 300 тыс.руб., что значительно ниже, чем у зарубежной техники, при этом не уступая ей в качестве и надежности.

Главное, по мнению В.Журавлева, - сегодня необходимо создавать сервисные центры, которые должны лежать в основе оснащения кинотеатров отечественной кинотехникой. Специалисты «Москинапа» разработали систему сервисного обслуживания в регионах, без которой нет смысла говорить о развитии киносети. Судя по всему, возрождается и отечественная кинопромышленность.

В заключение было принято решение рассмотреть все поступившие с мест предложения об улучшении кинообслуживании населения.

РЕКОМЕНДАЦИИ ПАРЛАМЕНТСКИХ СЛУШАНИЙ

«О реализации государственной политики в области кинопроката
и кинообслуживания населения»

25 апреля 2003 года

г. Москва

Заслушав и обсудив доклады и выступления представителей федеральных органов исполнительной власти, органов государственной власти субъектов Российской Федерации, государственных региональных организаций киноvideoproката, других организаций кинематографии, а также ведущих российских кинематографистов, участники парламентских слушаний Совета Федерации Федерального Собрания Российской Федерации отмечают следующее.

Мероприятия, осуществляемые государством в области кинопроката и кинообслуживания населения, имеют большое значение для реализации государственной политики в сфере кинематографии и культуры.

Необходимость проведения этих мероприятий, повышения эффективности государственного регулирования и контроля в сфере кинопроката и кинопоказа вызвана теми негативными последствиями, которые сопровождали не всегда продуманный и взвешенный переход всей российской кинематографии на рыночные основы хозяйствования. В результате этого количество городских и сельских киноустановок в 2001 году по сравнению с 1990 годом сократилось в среднем на 80%, в том числе городских кинотеатров к 2001 году стало на треть меньше, чем в 1997 году. Кинотеатры ликвидируются, передаются в долгосрочную аренду сторонним организациям и приспособляются под размещение в них объектов торговли и развлечений. Деятельность по кинопоказу в таких случаях, как пра-

вило, исключается. Особенно остро эта проблема ощущается в малых городах, где практически отсутствуют альтернативные формы культурного отдыха.

Возросла дифференциация обеспеченности населения киноустановками в территориальном разрезе, что делает невозможным достижение равного доступа граждан к услугам кинопоказа. Практически в каждом четвертом субъекте Российской Федерации показатель обеспеченности сельского населения киноустановками ниже его минимально допустимого расчетного норматива (4 киноустановки на 10 тыс. сельских жителей) более чем в 2 раза. Во многих сельских районах кинопоказ не осуществляется в течение нескольких лет. Показатель количества кинотеатров на 50 тыс. человек городского населения в 60 субъектах Российской Федерации ниже единицы.

В то же время в российских городах с 1998 года наблюдается постоянный рост посещаемости зрителями кинотеатров. Благодаря появлению на аудиовизуальном рынке частных кинопрокатных компаний в крупных городах, преимущественно в Москве и Санкт-Петербурге, со второй половины 1990-х годов появилось более 300 новых современных кинозалов, в которых предоставляются услуги кинопоказа в соответствии с современными стандартами качества и новых технологий. Это обеспечивает потребности определенной части населения в киноуслугах, а также значительный приток дополнительных доходов в бюджет.

Однако открывающиеся кинотеатры остаются недоступными для большинства населения и не становятся базой для возрождения отечественного кинопроизводства. Их деятельность ориентирована прежде всего на показ зарубежной кинопродукции по высоким ценам кинобилетов.

Ввиду вышеперечисленных причин, охват российских зрителей показом национальных фильмов остается на крайне низком уровне.

Участники слушаний с тревогой отмечают, что преобладание в репертуаре кинотеатров зарубежных фильмов играет негативную роль с точки зрения воздействия кино на массового российского зрителя, преподавая ему идеологические ценности, не совпадающие с традициями российского общества. Тем самым под угрозу ставится ментальность народов России, их духовная и культурная самобытность.

В этих условиях затрудняется проведение национальной культурной политики; воспитание патриотизма и гуманизма, верности национальным традициям, прежде всего у подрастающего поколения; положительное влияние через образы мировосприятия на общественное сознание населения России.

Участники слушаний особенно подчеркнули, что без непосредственного участия государства в процессе формирования рынка кинопроката и кинопоказа указанные проблемы останутся нерешенными при том, что их важность сегодня в полной мере осознается обществом.

Отдельное внимание, по мнению участников слушаний, необходимо уделить проблемам совершенствования нормативно-правовой базы кинематографии и борьбы с оборотом нелегальной продукции на российском аудиовизуальном рынке.

Участники парламентских слушаний **рекомендуют:**

Президенту Российской Федерации:

Поручить Администрации Президента Российской Федерации взять на контроль вопросы

кинообслуживания населения страны, имея в виду совершенствование нормативной базы кинематографии и влияние кино на обеспечение информационной безопасности России.

Федеральному Собранию Российской Федерации:

1. Одобрить разработанную Министерством культуры Российской Федерации «Межрегиональную Программу создания общероссийской сети кинопроката и кинопоказа» с учетом замечаний и дополнений, высказанных на парламентских слушаниях.

2. Считать необходимым принятие дополнений к Федеральному Закону от 22.08.1996 г. № 126-ФЗ «О государственной поддержке кинематографии Российской Федерации» в части вопросов, связанных с поддержкой и продвижением национальных фильмов.

3. При рассмотрении проектов федеральных законов «О федеральном бюджете на 2004 год» и «О федеральном бюджете на 2005 год» предусмотреть выделение государственных расходов по подразделу «Кинематография» раздела «Культура, искусство, кинематография» в размере 0,2 процента расходной части федерального бюджета в соответствии с положениями Федерального закона от 22.08.1996 г. № 126-ФЗ «О государственной поддержке кинематографии Российской Федерации».

4. Просить Совет по взаимодействию Совета Федерации Федерального собрания Российской Федерации с законодательными (исполнительными) органами государственной власти субъектов РФ (Совет законодателей) включить в план своей работы на 2003 г. рассмотрение вопроса «О государственной поддержке создания общероссийской сети кинопроката и кинопоказа».

Правительству Российской Федерации:

1. Отказаться от практики принятия и согласования нормативных правовых актов, препятствующих выполнению в полном объеме законодательства в сфере кинематографии и культу-

ры, в том числе содержащих положения об отмене и приостановлении льгот и других норм, направленных на государственную поддержку кинематографии.

2. Начиная с 2004 года предусмотреть выделение организациям кинематографии, находящимся в государственной собственности, бюджетных кредитов и возвратных субсидий, а также возмещение из федерального бюджета части затрат на уплату процентов по инвестиционным кредитам с целью реконструкции, переоборудования и строительства кинотеатров, включаемых в общероссийскую киносеть.

3. Поставить под свой непосредственный контроль процесс акционирования государственных унитарных предприятий кинематографии в соответствии с Распоряжениями Минимущества России от 01.10.2002 г. №№ 3432-р – 3449-р и присоединения созданных акционерных обществ к ОАО «Российский кинопрокат» для завершения их акционирования и присоединения в 2003 году.

4. Рассмотреть предложения Минкультуры России о внесении изменений и дополнений в ряд нормативных актов, отнесенных к компетенции Правительства, в том числе в Постановление Правительства Российской Федерации от 28.04.1993 г. № 396 «О регистрации кино- и видеофильмов и регулировании их публичной демонстрации», Постановление Правительства Российской Федерации от 17.11.1994 г. № 1264 «Об утверждении правил по киноvideообслуживанию населения» и Постановление Правительства Российской Федерации от 13.05.2002 г. № 308 «Об утверждении положения о лицензировании деятельности по публичному показу аудиовизуальных произведений, если указанная деятельность осуществляется в кинозале».

5. Оказать Минкультуры России организационную и финансовую поддержку по организации кинообслуживания русскоязычного насе-

ния в странах СНГ и за рубежом, используя для этого механизмы взаимоотношений по линии МИД России, Минэкономразвития России, других заинтересованных министерств и ведомств.

Генеральной прокуратуре Российской Федерации:

1. Обобщить опыт следственной практики расследования уголовных дел, возбужденных по признакам преступлений, предусмотренных ст. 146 УК РФ (в части, касающейся нарушения авторских и смежных прав), и разработать соответствующие рекомендации для органов прокуратуры на местах.

Верховному суду Российской Федерации:

1. В целях обобщения практики применения законодательства об уголовной и административной ответственности за незаконное использование объектов интеллектуальной собственности провести Пленум Верховного суда Российской Федерации по вопросу «О судебной практике по делам о нарушениях авторских и смежных прав».

2. Рассмотреть опыт применения ст. 49 п. 4 Федерального закона Российской Федерации от 09.07.1993 г. № 5351-1 «Об авторском праве и смежных прав» и подготовить для судов общей юрисдикции разъяснения по применению статьи Закона, имея в виду усиление контроля за процедурой уничтожения конфискованной контрафактной продукции и средств ее производства.

Министерству культуры Российской Федерации:

1. Ускорить работу по подготовке необходимых дополнений и поправок в Федеральный закон Российской Федерации от 22.08.1996 г. № 126-ФЗ «О государственной поддержке кинематографии Российской Федерации», а также нормативные акты по правилам киноvideообслуживания населения и лицензированию деятельности по публичному показу аудиовизуальных произведений. Вне-

сти их в установленном порядке в Федеральное Собрание Российской Федерации и Правительство Российской Федерации.

2. Разработать и утвердить совместно с органами исполнительной власти субъектов Российской Федерации порядок обеспечения территориальных организаций киноvideопроката фильмокопиями для их показа в сельской местности и территориально удаленных местах, имея в виду поэтапный, по мере наличия финансовых ресурсов, переход на бесплатное кинообслуживание сельского населения.

3. Внести в Минфин России обоснованные предложения по увеличению в 2004 году государственных расходов по подразделу «Кинематография» раздела «Культура, искусство, кинематография» на проведение комплекса мероприятий по поддержке производства и проката национальных фильмов.

4. Продолжить работу по внедрению в городских кинотеатрах системы «единого электронного кинобилета», совершенствованию системы учета и контроля продажи кинобилетов, а также повышению экономической эффективности проката национальных фильмов. При необходимости внести изменения в нормативные правовые акты по изменению существующих правил кинообслуживания населения.

5. Совместно с министерствами и ведомствами, имеющими ведомственные кинотеатры и киноустановки, на базе российского фильмофонда разработать программу организации тематических кинопоказов, рассчитанную на период 2004 – 2007 годы.

6. Внести в установленном порядке предложения по совершенствованию статистической федеральной базы данных в области кинематографии. Разработать и утвердить целевые показатели охвата населения кинопоказом и его обеспеченности киноустановками.

Органам исполнительной и законодательной власти субъектов Российской Федерации:

1. Принять участие в реализации Межрегиональной программы создания общероссийской сети кинопроката и кинопоказа, одобренной в целом участниками парламентских слушаний.

Разработать и принять на основе положений Программы региональные планы развития сети кинопроката и кинопоказа.

2. В развитие положений Распоряжения Правительства Российской Федерации от 18.09.2002 г. № 1299-р содействовать регулярному проведению льготных и бесплатных киноvideосеансов для социально незащищенных категорий населения и детей, в том числе воспитанников детских домов и школ-интернатов, путем предоставления в пределах своей компетенции налоговых и иных социально-экономических льгот соответствующим организациям кинематографии.

3. Совместно с муниципальными образованиями принять меры по сохранению профиля деятельности существующих городских кинотеатров и сельских киноустановок и их имущественных комплексов.

4. Содействовать формированию благоприятного инвестиционного климата с целью поощрения вложений внебюджетных средств в развитие кинопроката и кинопоказа.

5. Совместно со структурами федеральных правоохранительных служб в регионе разработать и осуществить конкретные планы действий по борьбе с нарушениями в сфере изготовления, распространения и торговли контрафактной продукцией.

6. Развивать парк передвижных киноустановок, кино клубов и других форм мобильного кинообслуживания жителей сел, поселков, небольших городов.

КУПЛЮ – ПРОДАМ

Организация купит киноэкран – полотно с окантовкой (без окантовки - 14,80 x 6,20)

Диффузный перфорированный Д-П – 1 шт.

Ксеноновые лампы ДКСШ-300 – 3 шт.

Звуковые лампы Кбх30 – 10 шт.

Оплату гарантируем.

Наш адрес:

665770 Иркутская обл.,

Братский район, г.Вихоревка, ул.Ленина, 21

Центр культуры

Тел.: (39531) 5 – 39 – 97

Факс.: (39531) 5 39 96

ПОМОГИТЕ СЕЛУ !

Каменское государственное унитарное киновидеопредприятие Ростовской области готово работать с фильмами выпуска прошлых лет: 2000, 2001, 2002 годов, которые уже прошли на экранах больших городов, а вот на селе их еще не демонстрировали. Единственное условие – техническое состояние копии должно быть не ниже II категории и приемлемые условия проката.

Наш адрес:

347830 Каменский район

Ростовской области

х. Ст. Станица, ул. Кинопрокатная-3

Каменское ГУ КВП

Факс:

код 265 4 01 55 (для киновидеопредприятия)

ЭКОНОМИКО-ГУМАНИТАРНЫЙ ИНСТИТУТ

ФАКУЛЬТЕТ ЭКРАННОЙ КУЛЬТУРЫ

Высшее и второе высшее образование по специальностям:

продюсер, рекламист, менеджер, юрист.

Тел.: (095) 452-59-61

КИНОПРОЕКТОР СКМ *

Подготовка кинофильма

Для работы кинопроектора в автоматическом режиме необходимо произвести монтаж сигнальных меток перехода с поста на пост в соответствии с требованиями ОСТ 19-124-82. Сигнальные метки должны быть изготовлены из алюминиевой фольги ФГМ (ГОСТ 745-79) и закреплены в определенных местах фильмокопий с помощью склеивающей ленты или клеевого слоя, имеющегося на поверхности фольги. Их размеры: толщина от 0,018 до 0,040 мм, длина 19 ± 1 мм, ширина 7 ± 1 мм. Суммарная толщина киноленты, фольги и склеивающей ленты в зоне сигнальной метки не должна быть более 0,3 мм.

Сигнальную метку помещают на поверхности эмульсионного слоя у края кадра вплотную к дорожке оптической фонограммы, как показано на рис. 19. Границы метки и края дорожки оптической фонограммы должны совпадать не менее чем на 0,3 мм.

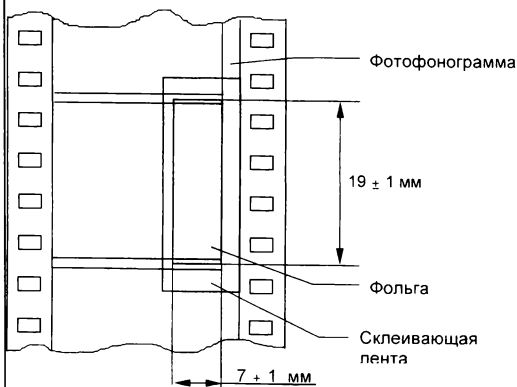

(Эмульсионный слой к наблюдателю)

Рис. 19. Размеры и размещение сигнальных меток на фильмокопии

Если кинофильм состоит не из одного рулона, в конце каждого рулона фильмокопии, кроме последнего, должна присутствовать сигнальная метка перехода с поста на пост, установленная на расстоянии 230 ± 2 кадра от последнего кадра изображения (см. рис. 20-А)



Рис. 20. Монтаж сигнальных меток

Сигнальную метку перевода автоматики в режим окончания сеанса (рис. 20-Б) размещают в начальном ракорде последнего рулона фильмокопии на расстоянии 80 ± 5 кадров от кадра, помеченного двумя светлыми точками (знак начала сюжета).

Сигнальные метки окончания сеанса располагаются в последнем рулоне фильмокопии: первая – на расстоянии 500 ± 5 кадров от кадра, отмеченного двумя светлыми точками (знак конца сюжета), вторая – у конца фонограммы (рис. 20-В).

Для киножурналов, состоящих из одной части и демонстрируемых перед началом кинофильма, сигнальные метки перевода автоматики

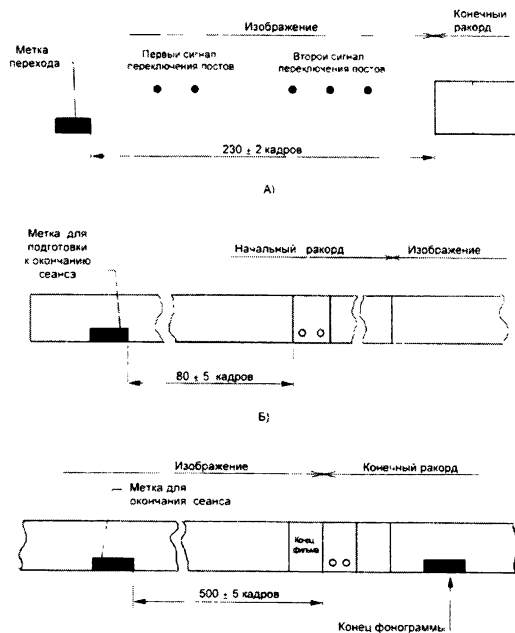
* Продолжение. Начало в № 2 – 5, 2003 год.



Рис. 21. Схема зарядки кинофильма

а) при использовании аналогового ридера

б) при использовании аналогового и цифрового ридера

1. Подающая бобина. 2. Направляющий ролик. 3. Тянущий барабан. 4,7,9,15. Придерживающие ролики. 5. Фильмовый канал. 6. Скачковый барабан. 8. Тормозной барабан. 10,14. Поперечно-направляющие ролики. 11,13. Ролики стабилизатора скорости. 12. Гладкий барабан. 16. Задерживающий барабан. 17. Датчик меток. 18. Направляющий ролик. 19. Датчик обрыва. 20. Датчик перемотки. 21. Приемная бобина. 22,23,24. Обводные ролики. 25. Цифровой ридер Cat.No.701
- кинофильм при рабочем ходе - - - - - кинофильм при обратной перемотке

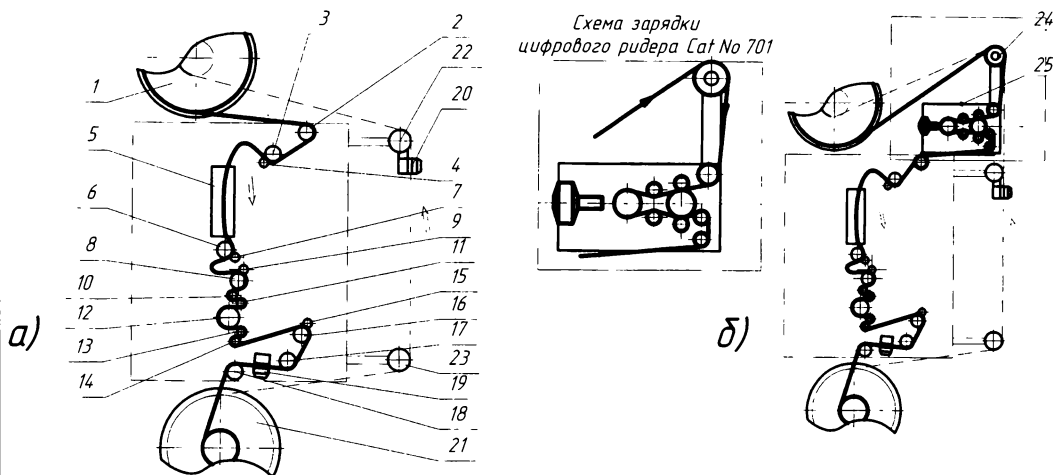
в режим окончания сеанса и сигнальные метки окончания журнала наносятся так же.

На участке расположения сигнальной метки и на расстоянии не ближе двух кадров от сигнальной метки не допускаются ни склейки, ни нарушения целостности перфорационной дорожки.

Зарядка кинофильма

При зарядке эмульсионная сторона фильма должна быть обращена к источнику света, а фонограмма – к киномеханике. Далее следует подключить электропитание к кинопроектору. Зарядить кинофильм следует в соответствии со схемой на кинопроекторе (или рис. 21):

- 1) намотать фильм на бобину эмульсией наружу;
- 2) установить механизм коррекции кадра (рукоятка 22, рис. 5) в среднее положение, совместив риску на корпусе мальтийского механизма с риской на плите головки;
- 3) повернуть вручную механизм кинопроектора до момента остановки скачкового барабана;
- 4) бобинодержатель, соответствующий бобине

кинофильма, установить на ось перематывателя до упора так, чтобы прямоугольный выступ на муфте перематывателя вошел в ответную проточку на фланце бобинодержателя;

5) аналогичным образом установить бобинодержатель на ось наматывателя;

6) бобину с кинофильмом установить на ось перематывателя так, чтобы штифт на внешнем торце бобинодержателя вошел в ответное отверстие на бобине, затем закрыть защелку; открыть объективодержатель, толкая его рукой в направлении от кадрового окна;

7) открыть фильмовый канал, вытянув фиксатор 24 (рис. 5) на себя, и установить его в открытом положении, как показано на рис. 7 (см. №3,2003);

8) отвести каретки придерживающих роликов на всех зубчатых барабанах;

9) включить подсветку кадрового окна тумблером «КЛ» на вспомогательной панели управления;

10) обвести кинофильм вокруг верхнего направляющего ролика 2 (рис. 21) и надеть на зубцы тянущего барабана 3;



Рис. 5.
 1. Крышка узла заслонки. 2. Механизм прижимных ленточек.
 3. Фильмовый канал. 4. Объективодержатель. 5. Звукоблок.
 6. Тянувший барабан. 7. Скачковый барабан. 8. Тормозной барабан.
 9. Задерживающий барабан. 10. Вспомогательная панель управления.
 11. Датчик обрыва. 12. Датчик перемотки.
 13, 14. Направляющие ролики. 15, 16. Обводные ролики.
 17. Датчик меток. 18-22. Рукоятки:
 18. ручного привода, 19. ручного открытия и поднятия заслонки,
 20. регулировки натяжения прижимных ленточек, 21. смены формата кадра, 22. коррекции кадра. 23. Лампа подсветки кадрового окна

11) сделать петлю кинофильма вокруг придерживающего ролика 4 и уложить кинофильм в фильмовый канал;
 12) надеть кинофильм на зубцы скачкового барабана 6 так, чтобы межкадровый промежуток находился между двумя направляющими штифтами 10 (рис. 22);
 13) закрыть фильмовый канал до защелкивания фиксатора;
 14) сделать петлю вокруг придерживающего ролика 7 (рис. 21) и надеть кинофильм на зубцы тормозного барабана 8;
 15) провести кинофильм, не натягивая, вокруг роликов и гладкого барабана звукблока согласно схеме зарядки;
 16) нажать кнопку-ограничитель 20 (рис. 11, см. №3,2003) до упора и, удерживая ее нажатой, потянуть кинофильм в направлении задерживающего барабана, не зацепляя перфорацию за зуб-

цы. Пленка, натягиваясь, будет сдвигать качающиеся ролики 24 и 25 стабилизатора скорости к гладкому барабану. В момент, когда поводок 21 упрется в кнопку-ограничитель, надеть кинофильм на зубцы задерживающего барабана; 17) закрыть каретки придерживающих роликов на задерживающем, тормозном и тянущем барабанах; 18) установить приемную бобину на вал намотывателя и закрыть защелку; 19) заправить свободный конец ракорда в приемную бобину и выбрать свободную петлю кинофильма, вращая бобину против часовой стрелки; 20) придерживая приемную бобину рукой, обвести кинофильм вокруг датчика меток 17 (рис. 21), заправить его в зазор датчика обрыва 19 и обвести через ролик 18. При этом включится намотыватель, а на главной панели управления загорится зеленый индикатор «Готов»;

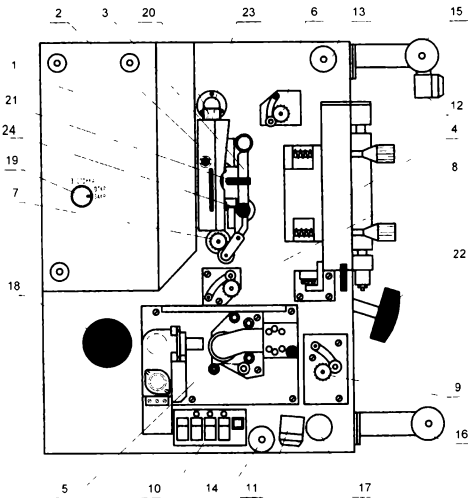

Рис. 22. Механизм прижима (два варианта прижимных ленточек условно показаны совместно)
 1. Винт. 2. Рукоятка. 3. Ленточка полиамидная. 4. Ленточка металлическая. 5. Зацеп. 6. Прижим. 7, 8. Винт. 9. Штифт. 10. Штифты направляющие

21) установить объективодержатель в рабочее положение до щелчка фиксатора.

Примечание: отключать подсветку кадрового окна (тумблер «КЛ» на вспомогательной панели управления) не обязательно, так как при включении проекции (в момент поднятия заслонки) подсветка кадрового окна автоматически отключится и вновь автоматически включится после окончания проекции (в момент падения заслонки).

Далее следует проверить, закрыты ли каретки, пленочный канал, защелки наматывателя и перематывателя и правильно ли заряжен кинофильм, для чего надо провернуть лентопротяжный механизм вручную рукояткой ручного привода 18 (рис. 5) и, если требуется, поправить размеры пульсирующих петель кинофильма.

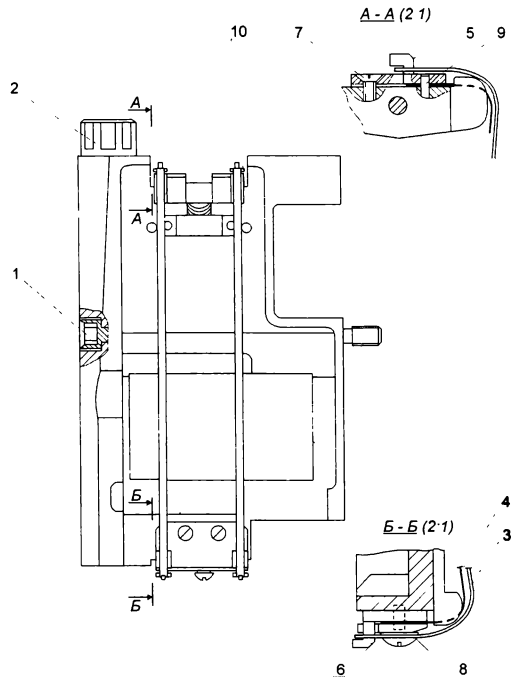
Запуск кинопроекции (начало сеанса)

может осуществляться в автоматическом или в ручном («раздельный запуск») режиме.

После того как киножурнал и кинофильм подготовлены и предусматривается работа по сигнальным меткам, надо подать электропитание на кинопроекторы, включить вытяжную вентиляцию в аппаратной, убедиться, что выключился индикатор «Вентиляция», зарядить первый и второй посты и включить проекцию на первом посту:

а) в автоматическом режиме требуется нажать кнопку «Авт. пуск», при этом автоматически происходят поджиг ксеноновой лампы и запуск привода лентопротяжного тракта, а через 7 сек – автоматический подъем заслонки;

б) в ручном режиме надо включить ксеноновую лампу, нажав кнопку «Пуск/Лампа»; убедиться, что лампа включилась; включить привод лентопротяжного тракта кнопкой «Пуск/Привод», проконтролировать пуск привода и поднять заслонку кнопкой «Пуск/Заслонка»; *если в течение 15 сек заслонка не поднята, ксеноновая лампа гаснет, чтобы защитить заслонку от прогорания.*

Звуковое сопровождение включается автоматически одновременно с поднятием заслонки.

При проверке качества изображения на экране могут потребоваться коррекция кадра рукояткой 22 (рис. 5) и небольшая фокусировка объектива винтом 5 (рис. 18). Для этого следует предварительно ослабить контргайку, а после фокусировки затянуть ее по часовой стрелке до упора.



Рис. 18 Сборка объектива с анаморфотной насадкой
1. Объектив. 2. Переходная оправа. 3. Анаморфотная насадка.
4. кольцо. 5,6,7,8. Винты стопорные. 9. Гайка. 10. Фокусирующее кольцо

Переход с поста на пост может быть выполнен в режиме автоматическом (по сигнальным меткам), полуавтоматическом (с помощью кнопки «РП») или ручном (при поднятии заслонки на втором посту).

Запуск очередного поста происходит при условии, что пост подключен к электропитанию, системе вытяжной вентиляции и на его панели управления горит зеленый индикатор «Готов» (то есть кинофильм заряжен в тракт).

При каждом переходе следует проверять качество изображения на киноэкране.

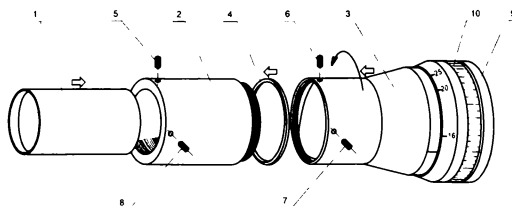
Отключение предыдущего поста происходит автоматически: падение заслонки и выключение ксеноновой лампы – одновременно с поднятием заслонки очередного поста, отключение привода – после полного прохождения через лентопротяжный тракт киноплёнки.

Переход в автоматическом режиме происходит при прохождении сигнальной метки через датчик меток. С предыдущего поста на очередной поступает сигнал на автоматический запуск лентопротяжного тракта и поджиг ксеноновой

лампы. Через 7 сек автоматически поднимается заслонка очередного поста, на предыдущем посту заслонка падает, одновременно выключаются ксеноновая и звукочитающая лампы.

Если надо, следует провести на предыдущем посту обратную перемотку части кинофильма, а затем зарядить этот пост следующей частью фильма.

В случае, когда по каким-либо причинам сигнальная метка не сработала, переход можно выполнить в полуавтоматическом режиме, нажав в нужный момент на предыдущем посту кнопку «РП» на вспомогательной панели управления, имитируя прохождение сигнала перехода постов. Далее все происходит автоматически.

Примечание. При автоматическом запуске и автоматическом или полуавтоматическом переходе постов кинопроекторы обеспечивают выполнение всех необходимых условий правильного и безопасного функционирования.

При работе в ручном режиме следует строго придерживаться изложенной в настоящей инструкции последовательности операций и учитывать, что:

- выход на рабочий режим ксеноновой лампы продолжается 3–4 сек, в этот период на экране можно наблюдать изменения яркости;
- барабан звукоблока выходит на рабочий режим 5–6 сек, в течение которых вероятны искажения звука;
- *не рекомендуется* включать ксеноновую лампу при поднятой заслонке во избежание прожогов пленки;
- во избежание прогорания заслонки для ламп 1–2 кВт *запрещается* экспозиция закрытой заслонки светом ксеноновой лампы более 30 сек, а для ламп 3–4 кВт – более 15 сек;
- во избежание перегрева и выхода из строя проекционных объективов *запрещается* проекция без пленки или с прозрачным ракордом более 1 мин (для ламп 1–2 кВт – более 5 мин), после чего необходимо объективодержатель откидывать до упора на такое же время.

Переход в ручном режиме выполняется с очередного поста. Его следует подготовить к запуску, а при появлении на экране первого сигнала перехода постов кнопками «Пуск/Лампа» и «Пуск/Привод» включить ксеноновую лампу и привод лентопротяжного тракта. При появлении на экране второго сигнала перехода постов кнопкой «Пуск/Заслонка» надо поднять заслонку очередного поста. Одновременно на предыдущем посту автоматически падает заслонка и выключаются ксеноновая и звукочитающая лампы.

Отработка **окончания сеанса** и выключение кинопроекторов при наличии на последней части кинофильма сигнальных меток выполняются автоматически.

При прохождении первой метки (наклеенной в начале последней части) через датчик меток до поднятия заслонки автоматика кинопроектора переходит в режим окончания сеанса, о чем сигнализирует индикатор «**Конец сеанса**» на главной панели. При прохождении через датчик второй метки включается 18-секундная задержка закрытия заслонки, а на темнитель поступает сигнал включения света в зале. Через 18 сек автоматически падает заслонка и выключается ксеноновая лампа. Прохождение третьей метки (окончание музыкального ракорда) выключает звуковую лампу.

Если сигнальных меток нет, режим конца сеанса может быть отработан или полуавтоматически с помощью кнопки «РП», или вручную. В первом случае нужно запустить завершающий пост кнопкой «Авт. пуск» (по сигналу перехода), в течение 7 сек после запуска (до поднятия заслонки) нажать кнопку «РП» (должен включиться индикатор «**Конец сеанса**»); примерно за 18 сек до последнего кадра вторично нажать «РП», одновременно включится темнитель. По окончании музыкального ракорда следует третий раз нажать кнопку «РП» для выключения звукочитающей лампы.



Рис. 23. Кинопроектор СКМ. Вид с установленными дополнительными устройствами
1. Цифровой звукоблок (Dolby, Cat. 701) 2,3. Поворотные ролики



Рис. 24. Плата привода

В ручном режиме переход на завершающий пост следует производить как обычный переход с поста на пост, но примерно за 18 сек до последнего кадра требуется включить темнитель и переключатель «ЗЧЛ» (если фильм имеет музыкальный ракорд, чтобы звукочитающая лампа не погасла при падении заслонки). По окончании сеанса надо опустить заслонку («Стоп/Заслонка»), одновременно отключается ксеноновая лампа, а в конце музыкального ракорда переключателем «ЗЧЛ» выключается звукочитающая лампа.

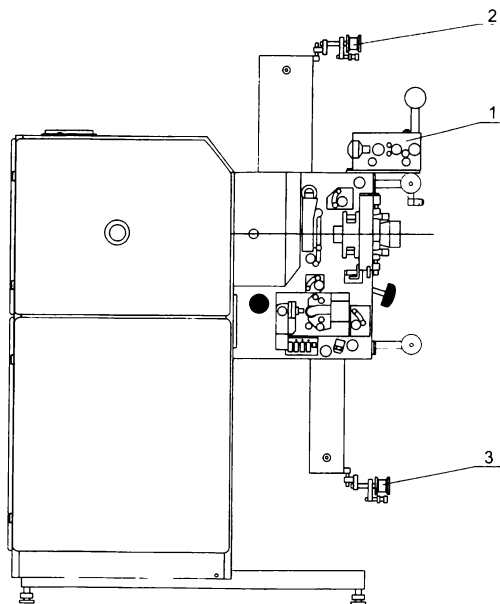
Отключение привода завершающего поста произойдет автоматически после полного прохождения киноплёнки через лентопротяжный тракт, затем надо отключить электропитание кинопроекторов.

Примечание: После выключения ксеноновой лампы в кинопроекторе продолжает работать вентилятор обдува лампы, который автоматически отключается через 7–10 мин, нужных для осты-

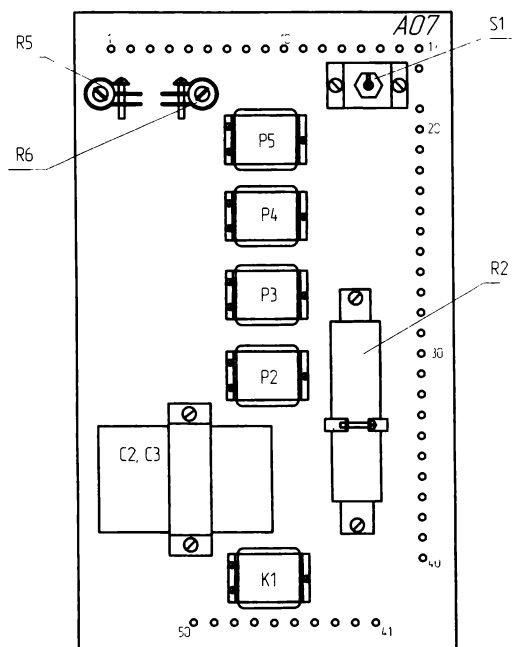
вания ксеноновой лампы. До окончания этого процесса отключать электропитание *не рекомендуется*.

Для **обратной перемотки** кинофильм заряжается согласно рис. 21 или схеме на кинопроекторе, заправляется ракорд в бобину перематывателя и нажимается кнопка «Пуск/Привод». По окончании перемотки отключение произойдет автоматически. Остановить перемотку можно в любом месте, нажав кнопку «Стоп/Привод».

Для **работы с бесперемоточным устройством** нужно установить комплект поворотных роликов в соответствии с рис. 23. Желательно отключить двигатели наматывателя и перематывателя тумблером S1 на плате привода (рис. 24), затем подготовить кинофильм к демонстрации в соответствии с инструкцией по эксплуатации бесперемоточного устройства. Работа с кинопроектором (кинопроекторами) производится как и при обычном показе.

Продолжение следует

О ПРАКТИКЕ ПЕРЕОБОРУДОВАНИЯ КИНОТЕАТРОВ

В доме ветеранов кино «Матвеевское» состоялась очередная традиционная встреча, организованная Службой кинематографии Министерства культуры России, Гильдией кинотехников СК России и НИКФИ. В научно-технической конференции приняли участие сотрудники Госфильмофонда, ГУП «Кинотехника», киноконцерна «Мосфильм», ГПИ «Гипрокино», НИКФИ, ВГИКа, завода «Москинап», ОАО «Роскинопрокат», компаний «Невафильм» и «Формула кино».

После краткого вступительного слова (И. Барский, ГУП «Кинотехника») прозвучали доклады «Опыт эксплуатации зарубежного звукотехнического оборудования в киносети России» (А. Серегин, НИКФИ), «Опыт эксплуатации в киносети устройств питания, ксеноновых ламп, бесперемоточных устройств для непрерывного кинопоказа и тест-фильмов изображения» (А. Санцевич, ОП НИКФИ), «Закон о техническом регулировании» и нормативное обеспечение кинопоказа» (А. Пушкина, НИКФИ), «Опыт проектирования и реконструкции

кинотеатров» (О. Березин, «Невафильм»), «Тест-фильмы для оценки качества звуковоспроизведения при кинопоказе» (Н. Ковалевская, НИКФИ), «Эксплуатация кинопроекторных комплексов завода «Москинап» в киносети. Результаты и перспективы» (С.Левцов, «Москинап»), «Оснащение кинотеатров и многофункциональных залов видеопроекторными устройствами» (А. Блохин, НИКФИ), «О работах института «Гипрокино» по проектированию новых и реконструкции кинозрелищных предприятий» (Г. Баласанян, «Гипрокино»).



И.Барский

Практически все выступавшие сообщали о важных наблюдениях, давали полезные конкретные рекомендации, обменивались опытом, затрагивали актуальные и наиболее проблемные. Каждый доклад вызывал поток вопросов и горячо обсуждался. Подробное изложение некоторых сообщений будет опубликовано в следующих номерах журнала.

Продолжение следует

МИР ВОКРУГ НАС

Корпорация Sanyo Electric предполагает уже в текущем году начать массовое производство синих лазеров для DVD-проигрывателей и других устройств записи/считывания данных на оптических дисках.

Длина волны синего лазера меньше, чем у применяемых сейчас в дисководов компакт-дисков и DVD красного и инфракрасного, потому меньше и диаметр луча, фокусирующегося на поверхности диска. Синие лазеры позволят записывать на оптические диски в 5–6 раз больше информации, чем записывается сегодня.

Разработанный в Sanyo излучатель компактен и отличается низким уровнем оптического шума. Компания Nichia, владелец патентов на изобретение диодов на синих лазерах, сдерживает разработку устройств на основе синих лазеров и ведет судебные тяжбы с рядом компаний по обвинениям в нарушении прав на интеллектуальную собственность. Патенты являются закрытыми, поэтому каждому производителю приходится разрабатывать собственный вариант технологии синих лазеров. В частности, Sharp планирует в скором времени начать массовое производство излучателей синего лазера на основе собственной технологии.

СТАРЫЕ ПЕСНИ НА НОВЫЙ ЛАД

В. Семичастная

В этот майский вечер в Сокольниках казалось, будто все московские дома опустели, а их обитатели отправились в старый парк. Дети и взрослые на велосипедах, самокатах и роликах ездили и носились по аллеям. Компания молодежи, пожилые пары и родители с детишками прогуливались в сумерках мимо фонтана, поглядывая на небольшой киноэкран, которого еще пару часов назад здесь не было.

Экран возвышался над крышей автомобильного фургона, сбоку была откинута небольшая сцена с микрофонами, стояли ящики громкоговорителей. Толпился народ, разглядывая диковинку. Так скромно, почти буднично началась церемония презентации киноавтомобиля.

– Каким образом ваше внимание привлек этот проект? – спросил наш корреспондент новых хозяев необычного автомобиля.

– Ставропольский край – сельскохозяйственный, это поля и хлебные нивы. Такая машина позволит труженикам села и личному составу войсковых частей в производственных бригадах, на призывных пунктах и местах дислокации, то есть непосредственно на рабочих местах и боевых постах, увидеть кинофильм или концерт, поучаствовать в митинге или встрече с артистами, – сказал заместитель министра культуры Ставропольского края А. Тараненко. – Радует, что первый, экспериментальный образец достался именно Ставрополю. Мы его опробуем, испытаем, потом направим свои отзывы в Министерство культуры и журнал «Киномеханик–Новые фильмы». Ожидаем, что они будут великолепными. А узнали мы о новинке благодаря тесным связям с Министерством культуры РФ.

– Какие кинофильмы будет демонстрировать автоклуб, укомплектованный видеопрое-



ектором? На всех видеолентах и видеодисках, имеющихся в продаже, есть предупреждение о некоммерческом их назначении.

– Мы собираемся в первую очередь уделять внимание российскому кино, демонстрировать агитационные и документальные фильмы, которые у нас уже имеются, а также намереваемся снимать собственные видеоленты о жизни нашего края и показывать их по всему Южному региону. Кроме того, продажа билетов или любой иной сбор денег со зрителей не предусматривается, поэтому даже демонстрация электронной версии обычного кинофильма не станет коммерческим мероприятием.

Имея информацию о создании автоклуба, мы заинтересовались ходом работ и добивались передачи экземпляра из первой партии нам. Разумеется, потребуются какие-то доработки, но в целом мы многого ждем от этого автомобиля и уверены, что наши надежды оправдаются.

Передвижной автоклуб создан в стенах московской «Кинопроизводственной мастерской» на базе всем известного автомобиля «Бычок». Был собран трансформируемый автофургон, сбоку которого откидывается сцена, а вверх выдвигается экран для видеопроекции. На стреле установлены видеопроектор и телевизионная камера. Изображение ораторов и артистов, зафиксированное телекамерой, можно сразу же продемонстрировать на экране. Четыре осветитель-

ных прибора освещают сцену и все, находящееся на ней. Имеется стереофоническая акустическая система. Электропитание предусмотрено автономное, от генератора, собранного в Мастерской по технологии фирмы Honda, то есть можно заехать в лес или в поле, провести там собрание и концерт, показать теннис, футбол или мотокросс.

В фургоне располагается рек-стойка с вмонтированным монитором, чтобы оператор, работающий внутри кузова, имел возможность наблюдать за происходящим на сцене, регулировать свет и звук. Там же находится воспроизводящая аппаратура (DVD-проигрыватель, видеомаягнитофон S-VHS), позволяющая демонстрировать видеоизображения с любых носи-



телей или из эфира. Комплекс можно развернуть и привести в рабочее состояние за 30 – 40 мин.

Автоклуб предназначен для агитационных, учебных и культурных мероприятий, для безвозмездного отдыха людей в тех местах, где отсутствует электричество.

О кинопередвижках мы все в основном только слышали, некоторым посчастливилось в раннем детстве видеть их. Теперь появилась возможность встретиться с ними вновь. Как и в старых передвижках, сидения для зрителей не предусмотрены, – ведь летом можно посидеть на травке и бревнышках, а зимой автоклуб доставит дополнительное удовольствие посетителям катка, уличного концерта или елки.



– Основные конструктивные элементы агитмашины – отечественного производства, – сказал заместитель руководителя департамента государственной поддержки кинематографии Министерства культуры РФ Игорь Калинин. – Выпущена первая партия из восьми машин. Первую из них сегодня мы вручаем Ставропольскому краю пото-



му, что эти люди смогли убедительно и наглядно доказать, насколько необходима такая продукция селу. И за это им надо сказать большое спасибо, потому что сделано нужное всем регионам России дело, созданы условия для восстановления кино-

показа на селе. Машина стала своеобразным подарком в канун торжественной годовщины: 13 мая Ставропольский край празднует 200-летие. Хочется пожелать, чтобы большая колонна автоклубов ездил по дорогам Ставрополя и всей России.

Перечень комплектующего автоклуб оборудования

№	Наименование	Кол-во
Автоклуб «ПВК-01» в комплектации:		
1	Шасси автомобильное ЗИЛ 5301 "Бычок"	1
2	Цветная CCD камера Sanyo VCC 4372p	1
3	Видеомонитор Sanyo 9" FM 660-9p	1
4	Модуль питания для видеокамеры	1
5	Видеопроектор Sanyo PLC XU 33 с защитным кожухом	1
6	Акустическая система широкополосная JBL SF25	2
7	Активный монитор EON-15P1	1
8	Усилитель мощности Crown XLS 402	1
9	Микшерный пульт со встроенным процессором эффектов Soundcraft Spirit FX-16	1
10	Рэковый крепеж для микшерного пульта	1
11	Микрофон динамический универсальный Fostex M521	4
12	Радиомикрофон AKG WMS40	1
13	Рэковый крепеж AKG RMU60	1
14	Стойка микрофонная	4
15	Рэковая стойка 19"	1
16	Комплект коммутации	1
17	CD плеер + кассетная дека Tascam CD-A500	1
18	Подавитель акустической обратной связи	1
19	Проигрыватель JVC DVD-дисков	1
20	Видеомагнитофон JVC MR-J590	1
21	Электроагрегат ЭА 6000	1
22	Щит электропитания	1
23	Механическое оборудование трансформируемого кузова автоклуба с выносным устройством крепления видео и светотехнического оборудования, снабженного защитными устройствами, выдвижным экраном, откидной сценой и комплектом прожекторов (500Вт, 4 шт.)	1 к-т.
24	Комплект инструментов и аксессуаров	1 к-т

СОВРЕМЕННЫЕ ТЕХНОЛОГИИ В МЮНХЕНСКОМ КИНОМУЗЕЕ

Часть Мюнхенского городского музея, Киномузей, наверное, самый старый муниципальный кинотеатр Германии. Там реставрируют и архивируют фильмы, делая старые ленты доступными для сегодняшних зрителей. Выбирает и обеспечивает технологию кинопроекции и звуковоспроизведения фирма «Кинотон». Мюнхенский городской музей уже давно полностью полагается на ее опыт и компетенцию.

В противовес коммерческим кинотеатрам Киномузей демонстрирует не столько новейшие фильмы, сколько исторические кинопроизведения с разными форматами изображения и звука, которых со временем появляется все больше и больше. Любая историческая лента из коллекции музея может быть показана благодаря новому техническому оснащению музея, предоставленному фирмой «Кинотон». Цифровые форматы звука и видеоизображения интегрированы в существующую систему. Новейший цифровой процессор Долби с активным кроссовером и системой обратного чтения аналоговых и цифровых звуковых устройств обеспечивает такое же высокое качество звуковоспроизведения, как в коммерческих кинотеатрах. Для высококачественного показа любых форматов киноизображения установлена система кашетирования «серебряного» экрана, специальное покрытие которого позволяет демонстрировать и стереофильмы. Система кашетирования укомплектована специальными электродвигателями, благодаря которым стал возможен показ фильмов с боль-

шой усадкой, перекопированных или снятых в специальных форматах. Верхняя и обе боковые кашеты могут перемещаться независимо друг от друга даже асимметрично!

Современная индукционная система облегчает посещение кинотеатра зрителям с пониженным слухом. Обеспечена беспроводная передача перевода на одном-двух языках по высококачественному инфракрасному каналу. Аудитория (165 мест) снабжена головными телефонами, располагающимися у подбородка. По гигиеническим причинам телефоны «одеты» специальным пенообразным материалом, который после использования очищается, дезинфицируется в горячей ультразвуковой ванне, а затем вновь накладывается.

Инфракрасная система, индукционная система и новая звуковая система могут быть подключены к двум кабинам переводчиков и использованы для одновременного перевода на конференциях, дискуссиях, при кинопоказе.

Система усиления театрального звука независима от системы кино, такое решение позволяет вести комментарий во время кинопоказа. Комментарий передается по беспроводным микрофонам на удобно расположенные громкоговорители, обеспечивающие свободную обратную связь, отличную разборчивость звучания и гибкость.

Чтобы технологические системы кино-, видео-, звуковые и конференций отвечали особенностям Музея, видео- и звуковые сигналы управляются маршрутными переключателями.

Киномузей всегда должен иметь возможность демонстрировать самые старые из доступных форматов и сохранять низкую стоимость входных билетов, новое оборудование приходится встраивать в существующую систему.

На пресс-конференции, проходившей в обновленном театре, было объявлено, что эти важнейшие требования удовлетворены.

ЦИФРОВЫЕ ТЕСТ-ФИЛЬМЫ ДЛЯ ОЦЕНКИ КАЧЕСТВА ЗВУКОВОСПРОИЗВЕДЕНИЯ ПРИ КИНОПОКАЗЕ

Н. Ковалевская, ФГУП НИКФИ

Кинотеатры, стремящиеся к современному качеству кинопоказа, должны уделять особое внимание методам испытания параметров оборудования для демонстрации кинофильмов. Обеспечить стабильные качественные характеристики позволяет использование тест-фильмов для проверки и настройки параметров оборудования воспроизведения звука.

Современная технология создания фонограмм 35-мм кинофильмов подразумевает их запись в следующих аналоговых или цифровых звуковых форматах: монофоническом; 3.1 (Dolby Surround); 5.1 (Dolby Digital); 6.1 (Dolby Digital Surround EX).

Сегодня более 250 российских кинотеатров оборудованы устройствами воспроизведения фонограмм кинофильмов, записанных в этих форматах. Учитывая географический разброс расположения кинотеатров и большие расстояния, свойственные России, НИКФИ рекомендует осуществлять периодический контроль оборудования техническим персоналом кинотеатров.

ФГУП НИКФИ имеет многолетний опыт в разработке и изготовлении тест-фильмов. Номенклатура тест-фильмов многообразна и обеспечивает необходимый и достаточный контроль параметров аппаратуры записи/воспроизведения кинофильмов, в том числе параметров настройки устройства декодирования. Характеристики аналоговых тест-филь-

мов, разработанных в НИКФИ, соответствуют требованиям международного стандарта ИСО 6025. В соответствии с Федеральной целевой программой «Культура России 2001–2005 гг.» ФГУП НИКФИ разработал 35-мм фотографические тест-фильмы для измерения и настройки оборудования воспроизведения цифровых фонограмм кинофильмов, расположенных на перфорационных перемычках 35-мм киноплёнки (ТУ 96 88–012–02372881–02). Цифровые тест-фильмы НИКФИ предназначены для периодического контроля оборудования звуковоспроизведения в кинотеатрах. Запись измерительных сигналов тест-фильмов была осуществлена в ФГУП НИКФИ с помощью соответствующего оборудования, а кодирование измерительных сигналов – с использованием оборудования Dolby DLI (на основании лицензионного соглашения Motion Picture Service Agreement), установленного в тонстудии киноконцерна «Мосфильм».

Сравнительная оценка тест-фильмов производства ФГУП НИКФИ и Dolby Laboratories, использующихся в кинотеатрах для настройки параметров аналогового оборудования воспроизведения фонограмм, представлена в таблице.

Могут быть изготовлены цифровые 35-мм фотографические звуковые тест-фильмы следующих типов:

1) «**35 СИНХРОННОСТЬ SR*D**» – для установки цифровой головки воспроизведения, обес-

Таблица 1

Формат фонограммы	Парамстр	Шифр тест-фильма	
		производства ФГУП НИКФИ	производства Dolby Laboratories
Монофонический аналоговый	Положение читающего штриха	35 МАЯК	SMPTE P-35-BT
	Угол наклона читающего штриха (азимут)	35КФЗ-9000	
	Фокус	35КФЗ-9000	
	Равномерность освещенности	35 СКАНИРУЮЩАЯ	Cat. No. 566
	Уровень	35 СИНУС	
	АЧХ	35 СИНУС	
Стерефонический аналоговый	Коэффициент детонации	35 Детонация	SMPTE P35L
	Положение читающего штриха	35 МАЯК	SMPTE-35-BT
	Угол наклона читающего штриха (азимут)	35 ШУМ/ТОН	Cat. No. 69 P
	Фокус	35 ШУМ/ТОН	Cat. No. 69 P
	Уровни воспроизведения	35 ШУМ/ТОН	Cat. No. 69 T
	АЧХ	35 ШУМ/ТОН	Cat. No. 69 P
	Положение светового лучка относительно средней линии фонограммы	35 ЛЕВЫЙ/ПРАВЫЙ СТЕРЕО	Cat No 97
	Выравнивание уровней громкости громкоговорителей закранных и канала окружения	35 ЦЕНТР/ОКРУЖЕНИЕ	Cat. No. 155
	Коммутация каналов и субъективная оценка качества звучания	35-КС	Cat. No. 251
	Синхронность воспроизведения SR-D-фонограммы	«35 СИНХРОННОСТЬ SR*D»	Cat No 1010
	Идентификация каналов	«35 КОММУТАЦИЯ КАНАЛОВ Dolby Digital»	Cat No 1011
		«35 КОММУТАЦИЯ КАНАЛОВ Dolby Digital Surround EX»	-
	Уровни воспроизведения каналов	«35 УРОВЕНЬ»	Cat No 69T
	АЧХ	«35 РОЗОВЫЙ ШУМ»	Cat No 69P
	АЧХ каналов окружения	«35 ОКРУЖЕНИЕ Dolby Digital»	Cat. No. 1013
		«35 ОКРУЖЕНИЕ Dolby Digital Surround EX»	-
	Субъективная оценка качества звучания	«35 ГЛИССАНДО Dolby Digital»	Cat. No. 251
		«35 ГЛИССАНДО Dolby Digital Surround EX»	

печивающей синхронность воспроизведения фонограмм в аналоговом (3.1 Dolby Surround) и цифровом (5.1 Dolby Digital и 6.1 Dolby Digital Surround EX) форматах.

2) «35 КОММУТАЦИЯ КАНАЛОВ Dolby Digital» – для проверки коммутации каналов воспроизведения цифровой фонограммы, записанной в цифровом формате 5.1 (Dolby Digital). Про-

верка работы каналов проводится по дикторским объявлениям.

3) «35 КОММУТАЦИЯ КАНАЛОВ Dolby Digital Surround EX» – для проверки коммутации каналов воспроизведения цифровой фонограммы, записанной с использованием матричного кодера в каналах звукового окружения (3–2) в формате 6.1 (Dolby Digital Surround EX). Проверка работы каналов проводится по дикторским объявлениям.

4) «35 УРОВЕНЬ» – для контроля и настройки номинальных уровней каналов воспроизведения цифровой фонограммы, записанной в цифровом формате 5.1 (Dolby Digital).

5) «35 РОЗОВЫЙ ШУМ» – для контроля и настройки АЧХ-каналов воспроизведения цифровой фонограммы, записанной в формате 5.1 (Dolby Digital).

6) «35 ОКРУЖЕНИЕ Dolby Digital» – для контроля и настройки идентичности звучания каналов воспроизведения цифровой фонограммы, записанной в формате 5.1 (Dolby Digital). Осуществляется при воспроизведении широкополосного розового шума, перемещающегося по каналам.

7) «35 ОКРУЖЕНИЕ Dolby Digital Surround EX» – для контроля и настройки идентичности звучания каналов воспроизведения цифровой фонограммы, записанной с использованием матричного кодера, в каналах звукового окружения (3–2) в формате 6.1 (Dolby Digital Surround EX). Осуществляется при воспроизведении широкополосного розового шума, перемещающегося по каналам.

8) «35 ГЛИССАНДО Dolby Digital» – для контроля воспроизводимого частотного диапазона и состояния громкоговорителей каналов воспроизведения цифровой фонограммы, записанной в формате 5.1 (Dolby Digital). Выполняется при воспроизведении по каналам сигнала с плавно меняющейся частотой.

9) «35 ГЛИССАНДО Dolby Digital Surround EX» – для контроля воспроизводимого частотного диапазона и состояния громкоговорителей каналов воспроизведения цифровой фонограммы, записанной с использованием матричного кодера, в каналах звукового окружения (3–2) в формате 6.1 (Dolby Digital Surround EX). Выполняется при воспроизведении по каналам сигнала с плавно меняющейся частотой.

Процедуры проверок с помощью тест-фильмов рекомендуется производить периодически, поскольку при эксплуатации оборудования могут изменяться параметры его настройки, что требует дополнительной калибровки. Настройку и регулировку параметров оборудования (в соответствии с рекомендациями Dolby Laboratories) должен выполнять квалифицированный персонал, имеющий специальную подготовку.

Кроме того, в рамках государственной финансовой поддержки для осуществления мероприятий по улучшению качества кинопоказа и модернизации кинотехнологического оборудования в Российской Федерации в 2003 году планируется разработка системы контроля оборудования воспроизведения фонограмм кинофильмов при его эксплуатации в кинотеатрах. Эта работа предусматривает создание методов и средств измерений, включая корректировку нормативной документации, и уточнение норм на периодический контроль параметров эксплуатируемого оборудования, что в конечном итоге должно обеспечить точность передачи звуковых образов при демонстрации фильмокопий.

ТЕХНИКА, СТАВШАЯ ИСКУССТВОМ...



Кинотеатры "под ключ" • Проектирование • Поставка • Инсталляция



Кинотеатральные
акустические системы JBL



Кинопроцессоры
DOLBY LABORATORIES



Кинопроцессоры DTS



Усилители
мощности CROWN



Высококачественная
кинооптика
Schneider Optische



Кинопроекторные
аппараты
CINEMECCANICA



Экраны
HARKNESS HALL LIMITED

Все оборудование сертифицировано по ГОСТ-Р

121165, Россия, Москва, Кутузовский проспект, 30/32, под. 12 б

тел: +7 095 234 0006, факс: +7 095 249 8034, e-mail: office@ms-max.ru, http://www.ms-max.ru