

ISSN 0023-1681

# КИНО- МЕХАНИК

7  
ИЮЛЬ  
81

МОСКВА — СТОЛИЦА XII МЕЖДУНАРОДНОГО КИНОФЕСТИВАЛЯ



# ВСЕСОЮЗНАЯ ВЫСТАВКА КИНОПЛАКАТА



В столичном кинотеатре «Мир» экспонировалась Всесоюзная выставка киноплаката, посвященная XXVI съезду КПСС. На ней были представлены более 100 плакатов, изданных за последние годы, к советским фильмам и кинолентам социалистических стран. Разносторонность графических манер и трактовки художественных образов в плакатах, цветовое разнообразие — отличительные черты экспозиции. Участники выставки — 42 художника фабрики Реклафильм и союзных республик.

Более половины плакатов выполнены художниками Реклафильма, среди них — известные мастера киноплаката. Выделяются яркий плакат художника М. Хазановского «Народный кинофестиваль» под девизом «От съезда к съезду», художника А. Лемещенко — к фильму «Багряные берега», художника А. Шамаша — к ленте «В бой идут одни «старики», художника В. Сачкова — к картине «Твой сын, земля», художника А. Евсеева — к фильму «Особо важное задание». Интересны также плакаты к фильмам «Юность Петра» (Г. Комольцев), «Великая Отечественная» (В. Михайлюк), к румынской ленте «Реванш» (Б. Фоломкин), венгерской — «Золотые дукаты призрака» (Н. Юдин).

Из изданных в союзных республиках можно выделить плакаты к картинам «Расколотое небо» М. Знамеровского (Вильнюс), «Свердлов» А. Рустамова (Баку), «Отель «У погибшего альпиниста» Л. Эммауса (Таллин), «Суета сует» В. Решетова (Киев).

Представленные на выставке плакаты разделяются на три типа: построенные на портрете известного актера, исполнителя главной роли («Сталкер» В. Сачкова), на острой сюжетной композиции («Тегеран-43» А. Улымова), на символе-метафоре («Рассказ неизвестного человека» Г. Комольцева). Все эти изобразительные приемы по-своему интересны и, судя по отзывам зрителей, активно привлекают на просмотр фильмов.

Выставку посетило около полумиллиона человек. 19 лучших плакатов экспозиции награждены дипломами Госкино СССР.



## СОДЕРЖАНИЕ

Основан в 1937 году

Главный редактор  
**ЖИДКОВ В. С.**

**РЕДКОЛЛЕГИЯ:**

**Витоль А. Я., Волчков А. И., Давыдов Н. П., Ключанский В. И., Коровкин В. Д., Лифшиц Г. М., Лисогор М. М., Лужинская Л. Л. (зам. главного редактора), Митрофанов И. М., Мунькин В. Б., Никольский Ю. В., Пивоварова И. Л. (отв. секретарь), Плотников С. Н., Площанский В. В., Рошаль Г. Л., Соболев А. Н., Соловьев М. А., Суздаев А. Е., Суругин В. Н., Сырников Т. А., Туркин Л. П., Черкасов Ю. П., Щекочихин В. С.**

Рукописи не возвращаются  
 Адрес издательства: 103009 Москва, Собиновский пер., 3, тел. 203-58-72

Адрес редакции: 103006 Москва, Вороникковский пер., 12, тел. 200-10-70

Художественный редактор  
 О. Рендакова

Сдано в набор 18.05.81.

Подписано к печати 8.07.81

Л 07864

Высокая печать

Формат 70×108/16

Усл. печ. л. 4,55

Уч.-изд. л. 6,524

Тираж 76 920

Заказ 1028

Чеховский полиграфкомбинат  
 Союзполиграфпрома Государственного комитета СССР по делам издательства, полиграфии и книжной торговли  
 г. Чехов Московской обл.

Москва  
 Издательство «Искусство»  
 © Киномеханик 1981

Кино на селе . . . . .	2
<b>В ГОСКИНО СССР</b>	
О проведении всесоюзного смотра профессионального обучения рабочих на производстве . . . . .	4
<b>В ГОСКИНО РСФСР</b>	
О подготовке киномехаников в киносети республики	5
О повышении эффективности использования постоянных кинотеатров . . . . .	6
О повышении эффективности использования фильмофонда в киносети Костромской области . . . . .	8
<b>РЕШЕНИЯ XXVI СЪЕЗДА КПСС — В ЖИЗНЬ</b>	
<b>Федосов П.</b> Киносеть профсоюзов на новом этапе	4
<b>Баялинов М.</b> К новым успехам . . . . .	8
<b>Мухин В.</b> Первая Всесоюзная . . . . .	12
<b>ОБМЕН ОПЫТОМ</b>	
<b>Зуев В.</b> Плоды совместного труда . . . . .	13
<b>Гришанов Н.</b> Дорога к сельскому зрителю . . . . .	16
<b>Мирзоев Н.</b> Исполком и вопросы кинофикации района . . . . .	19
<b>ПРОФЕССИЯ — КИНОМЕХАНИК</b>	
<b>Ахмедов Д., Кутепова Н.</b> Сопричастность (очерки) . . . . .	20
<b>ХРОНИКА</b> . . . . .	21, 24, 28, 44
* * *	
Добро пожаловать в сельский клуб! (обзор писем)	22
<b>НАУКА — ПРАКТИКЕ</b>	
<b>Рачук И.</b> Кино в жизни современного села	25
<b>ВОПРОСЫ ЭКСПЛУАТАЦИИ</b>	
<b>Болотников И.</b> Звуковоспроизведение 35-мм фильма с двухканальной стереофонической фотографической фонограммой . . . . .	29
<b>Дойников Б.</b> Особенности лентопротяжного тракта кинопроектора КП-30В . . . . .	32
<b>НА ЗАВОДАХ, В КБ И ЛАБОРАТОРИЯХ</b>	
<b>Деревягина И., Котляревский Е., Секачева Л.</b> Унифицированные системы отображения информации . . . . .	36
<b>ПОВЫШЕНИЕ КВАЛИФИКАЦИИ</b>	
<b>Усятинский Я.</b> Цели автоматического управления кинопроектором . . . . .	39
<b>РАЦИОНАЛИЗАЦИЯ И ПРЕДЛОЖЕНИЯ</b>	
<b>Акулов А.</b> Видеозвуковой автоинформатор	42
<b>ЗА РУБЕЖОМ</b>	
По страницам «Кинотехника» (ПНР) . . . . .	43
* * *	
Всесоюзный семинар . . . . .	44
<b>НОВЫЕ ФИЛЬМЫ</b>	
<b>Художественные</b>	
«О спорт, ты — мир!» * «Трижды о любви» * «Не ставьте Лешему капканы» * «Личной безопасности не гарантирую...» . . . . .	45
<b>Документальные и научно-популярные</b> . . . . .	48
Приложение. Кинокалендарь * Репертуар августа * Кино в датах	

«...Потребуется еще много усилий, времени и средств для улучшения культурно-бытовых условий жизни на селе, для преодоления существенных различий между городом и деревней».

(Из Отчетного доклада ЦК КПСС  
XXVI съезду партии)

## Кино на селе

Повышение роли социалистической культуры и искусства в идейно-политическом, нравственном и эстетическом воспитании советских людей — одна из важных задач, поставленных XXVI съездом КПСС. Ее решение тесно связано с осуществлением курса партии на постепенное стирание граней между городом и селом.

Научно-техническая революция, активно вторгаясь в жизнь нашей деревни, меняет весь ее уклад. Не только сельскохозяйственное производство, но и быт, культура сельских жителей — предмет внимания партии и правительства. Эти важные проблемы нашли отражение в решении июльского (1978) Пленума ЦК КПСС, в постановлении ЦК КПСС и Совета Министров СССР «О мерах по дальнейшему улучшению культурно-обслуживания сельского населения», а теперь — и в материалах XXVI съезда партии.

За 10 лет, отмечалось в Отчетном докладе ЦК КПСС, число колхозников со средним (полным и неполным) образованием увеличилось с 39 до 60 с лишним процентов. Труд крестьянства сближается с трудом рабочих — все больше людей на селе связано с новейшей техникой. Приятно побывать во многих колхозах и совхозах, войти в просторные, светлые дома, где городские удобства сочетаются с особенностями и потребностями сельской жизни. «Новый характер труда, современный быт и облик таких сел — это и есть, товарищи, добрые плоды нашей социальной политики», — сказал тов. Л. И. Брежнев.

Действительно, многие поселки, например колхозов «Победа» Краснодарского края, «Политотдел» Ташкентской области, совхоза «Партизан» в Приамурье, являют собой убедительную картину эпохальных изменений в экономике и культуре села, достигнутых за годы Советской власти. Очень важно, чтобы в эту картину органично вписывалась деятельность сельских клубов по организации отдыха и культурного обслуживания населения.

Превратить учреждения культуры в центры активного воспитания человека, формирования его мировоззрения и нравственных принципов — в реализации этой задачи важная роль отводится сельским кинотеатрам.

За последние годы в нашей стране немало сделано для улучшения кинообслуживания тружеников полей и ферм. По решению партии и правительства повышена зарплата сельским киноработникам и улучшены их социально-бытовые условия. В связи с этим стабилизировалось, а во многих районах и начало улучшаться положение с кадрами кинотехников. Укрепилась материально-техническая база киносети.

Так, за десятую пятилетку было сдано в эксплуатацию более шести тысяч сельских кинотеатров. Заканчивается перевод 35-мм установок на показ широкоэкранных фильмов. В сельской местности уже пять тысяч киноустановок оборудованы устройствами автоматизации кинопоказа. Теперь предстоит завершить перевод киноустановок на ксенонные источники света, добиться массового внедрения в сельскую киносеть автоматики, оснастить новой аппаратурой 20 тыс. киноустановок.

Сегодняшние сельские труженики идут не просто в кино, а на определенный фильм. Поэтому они хотят заранее разобраться в кинорепертуаре своего клуба, как можно больше узнать о представленных в нем картинах, а после их просмотра участвовать в обсуждении кинолента, чтобы поделиться мыслями об увиденном, послушать мнения других. Такую возможность ныне предоставляют своим землякам многие сельские киноработники. Они все активнее берут на вооружение еще недавно считавшиеся сугубо «городскими» формы пропаганды художественных и документальных кинолент, все шире используют их в коммунистическом воспитании трудящихся и подрастающего поколения.

Так, жители Октябрьского района Оренбургской области, киносетью которого руководит Г. Архипов, хорошо информированы о репертуаре киноустановок. Труженики села регулярно посещают кино вечера различной тематики, кинопанорамы, дни кино, премьеры фильмов, которые киноработники проводят в тесном контакте с партийными организациями колхозов и местными советами. Повсеместно действуют кино клубы и кинолектории. Все это способствует не только укреплению интереса жителей района к кино, но и их идейному, нравственному и эстетическому воспитанию.

И в Ленинградском районе — одном из лучших в Татарской АССР — фильмы рекламируются широко и заблаговременно: и в местной печати, и по радио, и в много-

численных киноуголках, оборудованных не только в сельских клубах, но и в правлениях колхозов, на производственных участках, в школах. Большую помощь киномеханикам в информировании земляков о кинорепертуаре и распространении билетов оказывают активисты — сельская молодежь. Показ лучших советских картин находится под постоянным контролем директора киносети Т. Даутова и совета бригадиров. Вместе они определяют задания по количеству зрителей на каждую из таких лент для всех киноустановок и внимательно следят за их выполнением. В результате эти фильмы просматривает значительная часть населения района.

Растут ряды пропагандистов кино. Среди них — заслуженный работник культуры Казахской ССР Р. Калыкова. Недавно на одном из домов села Умтыл Красногорского района Джамбулской области появилась табличка с надписью: «Здесь живет почетный киномеханик Р. Калыкова». Это большая честь, но она вполне заслужена. Киномеханик активно участвует в коммунистическом воспитании тружеников колхоза имени С. М. Кирова. Не отстает от Р. Калыковой заслуженный работник культуры Башкирской АССР Ф. Шагиев. Благодаря его умелой, целенаправленной работе с фильмами лучшие из них просматривает до 80 % жителей села Сайтаково Учалинского района. Особое внимание киномеханик, как и многие его коллеги, уделяет детям — будущим хлеборобам и животноводам. Каждый школьник смотрит за год 145 картин. В числе передовиков социалистического соревнования также — Е. Киселев из Лиозненского района Витебской области, Ф. Логвинович из Копыльского района Минской области, К. Бобу из молдавского села Карагасаны, М. Мосалев из Каракулинского района Удмуртской АССР, Г. Ларин из Бийского района Алтайского края, Т. Печенкина из Советского района Крымской области, И. Новидкевич из Дубновского района Ровенской области и многие другие.

И все же не везде пока кинообслуживание сельского населения отвечает современным требованиям. У нас еще немало деревень, которые нуждаются в перестройке, обновлении, благоустройстве, сооружении очагов культуры, — без этого сегодня нельзя добиться создания стабильных трудовых коллективов, закрепления молодежи на родной земле, эффективного использования производственного потенциала, созданного на селе, в интересах успешного выполнения продовольственной программы.

Вот, например, село Безводное Ардатовского района Мордовской АССР. За последние годы колхоз «Знамя труда» построил здесь целую улицу кирпичных домиков, открыл детский сад. А отдыхать колхозной молодежи пока негде — Дом культуры еще только собираются заложить... Подобное положение — в очень многих селах и деревнях. И это отрицательно сказывается на кинообслуживании их жителей, — им не часто доводится смотреть фильмы. Только в Узбекской ССР, например, не имеют постоянных мест кинопоказа 5 тыс. населенных пунктов, насчитывающих 500 и более жителей. В Костромской области 30 клубов и аппаратных требуют срочного ремонта, 17 — не отапливаются.

Все еще недостаточны темпы переоснащения сельской киносети. Велики простои киноустановок. Хотя в целом по стране они за прошлый год сократились с 3 до 2,6 % экранодней, в Армении пока составляют 10,7 %, в Грузии — 7,5 %, в то время как в Казахстане и Эстонии — 0,4 % экранодней. Основные причины простоев — отсутствие помещений для кинопоказа и нехватка киномехаников, ибо процесс закрепления кадров на селе идет все же не так интенсивно, как хотелось бы. Очень низка загрузка сеансов сельских киноустановок в ряде районов Литвы, Украины, Казахстана, Узбекистана, Белоруссии, Туркмении.

Оставляет желать лучшего репертуар сельской киносети. Именно на нем в первую очередь сказалось сокращение тиражей новых фильмов. Не везде пока сумели компенсировать уменьшение количества копий оптимизацией режимов работы киноустановок, совершенствованием системы продвижения картин и продлением сроков их показа. В результате весьма значительную часть репертуара составляют фильмы, не раз демонстрировавшиеся не только на киноэкранах, но и по телевидению.

Медленно повышается эффективность использования фильмофонда, в том числе и в сельской киносети. Так, если фильм «Москва слезам не верит» за 11 месяцев проката в целом по стране просмотрело 29,5 % населения, то в Таджикистане — 6 %, «Черная береза» за год — 12,7 %, а в Азербайджане — 1,7 %, каждую серию «Сыщик» — 13,9 %, а в Армении — 4,3 %. Или, к примеру, ленту «Приключения Али-Бабы и сорока разбойников» в Узбекистане за 8 месяцев просмотрело 28,1 % жителей, а в том же Таджикистане — 8,4 %. Это показывает, что прокат даже лучших кинолент на селе в ряде республик организован неудовлетворительно.

Ответственные задачи, поставленные XXVI съездом КПСС в сфере идеологической, политико-воспитательной работы, требуют перестройки многих участков деятельности киносети и кинопроката, с тем чтобы ее содержание стало более актуальным, а формы отвечали сегодняшним запросам и потребностям тружеников села.



## В ГОСКИНО СССР

### О ПРОВЕДЕНИИ ВСЕСОЮЗНОГО СМОТРА ПРОФЕССИОНАЛЬНОГО ОБУЧЕНИЯ РАБОЧИХ НА ПРОИЗВОДСТВЕ

В целях дальнейшего совершенствования подготовки и повышения квалификации рабочих на производстве Президиум ВЦСПС, Госкомитет СССР по профтехобразованию и Госкомитет СССР по труду и социальным вопросам приняли решение провести в 1981 и 1982 годах Всесоюзный смотр профессионального обучения рабочих на производстве. Соответствующим министерствам, ведомствам и профсоюзным организациям поручено обеспечить широкое участие трудовых коллективов в этом смотре, оказывать им помощь в дальнейшем развитии системы профессионального обучения кадров на производстве, улучшении качества подготовки и воспитания рабочих, создании условий для непрерывного совершенствования их мастерства в соответствии с требованиями научно-технического прогресса в целях всемерного повышения эффективности производства и качества работы. Для решения этих задач необходимо полнее использовать социалистическое соревнование, коллективные договоры, постоянно действующие производственные совещания, установить меры морального и материального поощрения коллективов за достижение лучших результатов в смотре.

Для награждения победителей Всесоюзного смотра учреждены дипломы, в том числе один — для Госкино СССР.

В связи с этим Госкино СССР и ЦК профсоюза работников культуры приняли специальное постановление. Председателям госкино союзных республик, руководителям киноорганизаций и предприятий, председателям республиканских, краевых, областных, городских комитетов профсоюза, профсоюзных комитетов предприятий и организаций поручено повсеместно провести собрания рабочих и служащих, разъясняющие цели, задачи и условия смотра; создать комиссии по проведению смотра, обеспечить условия для активного участия в нем рабочих и внедрения принятых предложений. Намечается широко освещать ход смотра, его итоги и передовой опыт профессионального обучения рабочих в многотиражной и стенной печати, по местному радио, а также на общих профсоюзных, комсомольских собраниях и производственных совещаниях.

Утверждены положение о Всесоюзном смотре профессионального обучения рабочих, центральная комиссия по организации смотра и руководству им, показатели результатов.

Итоги смотра за 1981 и 1982 годы намечено подвести соответственно в феврале 1982 и феврале 1983 года.



**П. ФЕДОСОВ,**  
председатель  
Центрального Совета по кино  
ВЦСПС

## РЕШЕНИЯ XXVI СЪЕЗДА КПСС— В ЖИЗНЬ

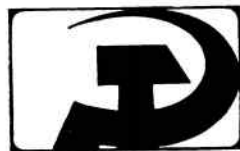

## Киносеть профсоюзов на новом этапе

Работники киносети профсоюзов под руководством партийных и профсоюзных организаций в минувшей пятилетке накопили немалый опыт организации кинообслуживания трудящихся. За эти годы количество киноустановок увеличилось более чем на 5 тыс., главным образом за счет дополнительного оборудования узкоплечных установок в красных уголках предприятий и рабочих общежитий. Расширилась и сеть автокинопередвижек, обслуживающих жителей мелких сельских населенных пунктов и строителей важнейших народнохозяйственных объектов. Продолжалось техническое оснащение киносети, особенно на селе.

Заметно активизировалось использование произведений киноискусства в различных формах массовой

пропаганды и культурно-воспитательной деятельности — в работе кинолекториев общественно-политической и другой тематики, на занятиях школ коммунистического труда.

Профсоюзы и их работники стали уделять больше внимания пропаганде средствами кино ведущей роли рабочего класса в коммунистическом строительстве. В целях более широкого привлечения деятелей кинематографии к созданию фильмов о труде и жизни современного советского рабочего класса и колхозного крестьянства ВЦСПС совместно с Госкино СССР, Госкино РСФСР и Союзом кинематографистов СССР провел ряд смотров и конкурсов на лучшие фильмы данной тематики. Большой общественный резонанс вызвали, например, такого рода смотры-конкур-



Новый Дворец культуры работников сельского хозяйства «Нива» в пос. Шушары Ленинградской обл.

# В ГОСКИНО РСФСР

## О ПОДГОТОВКЕ КИНОМЕХАНИКОВ В КИНОСЕТИ РЕСПУБЛИКИ

сы, проведенные в Челябинске и Ярославле. Два конкурса были посвящены труженикам сельского хозяйства Нечерноземной зоны РСФСР. В Красноярске с большим успехом прошел конкурс на лучшие документальные, научно-популярные фильмы и киножурналы о развитии производительных сил Сибири и Дальнего Востока. Фильмы-призеры широко демонстрировались в клубах, домах и дворцах культуры; проводились тематические кинопоказы и кинофестивали под девизом «Слава труду».

Дальнейшее развитие получила научно-техническая и производственная кинопропаганда. Советы по кино республиканских, краевых и областных советов профсоюзов расширили свои связи и контакты с органами кинопроката, территориальными центрами научно-технической информации, советами НТО и ВОИР; чаще стали практиковаться смотрно-конкурсы на лучшую организацию этой работы на предприятиях и в учреждениях.

Центральный совет по кино ВЦСПС осуществил ряд практических мер по обобщению и распространению положительного опыта организации кинообслуживания, стремясь поддерживать полезные начинания, возникшие на местах.

Все это позволило профсоюзным организациям обеспечить перевыполнение плановых заданий по кинообслуживанию трудящихся в десятой пятилетке. За достигнутые успехи лучшие кинороботники награждены орденами и медалями, отмечены знаками «Ударник десятой пятилетки», Почетной грамотой ВЦСПС, знаками ВЦСПС «За активную работу в профсоюзах» и «За отличную работу в культурно-просветительных учреждениях профсоюзов». Среди них — киномеханики В. Липатова из Ленинградской области и В. Михайлов из Ставропольского края, председатель совета по кино Башкирского облсовпрофа В. Васенькин.

За достижение наилучших

показателей во Всесоюзном социалистическом соревновании работников киносети профсоюзов в 1980 году переходящими Красными знаменами ВЦСПС, дипломами и денежными премиями награждены коллективы работников киносети Калининского, Ленинградского, Запорожского и Ташкентского областных советов профсоюзов. Дипломы ВЦСПС вручены коллективам киносети Куйбышевского, Алма-Атинского и Могилевского облсовпрофов и районов, входящих в непосредственное подчинение Киргизского республиканского совета профсоюзов. Отмечена хорошая работа Украинского, Белорусского, Узбекского, Литовского, Молдавского республиканских, Белгородского, Дагестанского, Смоленского, Ярославского, Московского и ряда других областных советов профсоюзов.

Все это говорит о том, что в десятой пятилетке и ее завершающем году работа проделана немалая. Однако анализ достигнутых результатов свидетельствует о значительных неиспользованных резервах. Не все советы и комитеты профсоюзов систематически выполняют планы. Так, не справились с пятилетним заданием Казахский и Азербайджанский республиканские, Сахалинский, Иркутский, Якутский, Читинский и некоторые другие областные советы профсоюзов. Не везде кинороботники и руководители культурно-просветительных учреждений профсоюзов активно добиваются расширения использования кино в воспитательной работе. В ряде случаев кинопоказ ведется без учета всего комплекса культурно-массовой и воспитательной деятельности профсоюзных организаций. Допускаются серьезные просчеты в планировании кинорепертуара, нередки факты, когда клубные работники просто «прокручивают» фильмы, не задумываясь над тем, каковы идеологические и воспитательные результаты такого рода кинопоказа. Не везде еще получила должный размах пропаганда средствами киноискусства внутренней и

В киносети республики работают около 60 тыс. киномехаников, в том числе 45 тыс. на сельских киноустановках. Ежегодно по различным причинам из киносети увольняются около 12 тыс. киномехаников и столько же приходит вновь. Средняя текучесть рабочих кадров по республике в 1980 году составляла 20,5 % против 40 % в 1975-м. Для пополнения штатов киномехаников организована их подготовка, которая осуществляется тремя путями: в профессионально-технических училищах, на курсах с отрывом от производства и индивидуальным обучением на киноустановках. Непосредственно на производстве готовится 10 тыс. киномехаников, из которых 5 тыс. проходят обучение на курсах.

Многие управления кинофикации успешно осваивают средства, выделяемые на подготовку киномехаников через курсы. Сложилась определенная система подготовки киномехаников на курсах и путем индивидуального ученичества. Проводится большая работа по профориентации учащихся в школах, в кинотеатрах демонстрируются документальные фильмы, рассказывающие о специфике профессии киномеханика, в этих целях используется печать, радио, телевидение.

Подготовка киномехаников на курсах и индивидуально проводится по 300-часовой программе в течение трех месяцев на базе технических кабинетов. Занятия руководят опытные инженеры управлений кинофикации, городских и районных дирекций киносети, а индивидуальное обучение на киноустановках поручается высококвалифицированным работникам, имеющим звание «шеф-киномеханик», и наиболее опытным киномеханикам 1 категории. При управлениях кинофикации созданы квалификационные комиссии.

Все эти меры способствовали повышению профессиональной подготовки киномехаников, сокращению текучести кадров.

В то же время в подготовке кадров еще имеются серьезные недостатки. Многие госкомитеты АССР и управления кинофикации не добились стабильности в деятельности курсов по подготовке киномехаников, организуют их от случая к случаю. Не упорядочено индивидуальное ученичество. Управления кинофикации плохо занимаются подбором киномехаников-наставников, не оказывают ни методической и организационной помощи, слабо контролируют ход индивидуального обучения молодежи. Руководители дирекций киносети не получают необходимых указаний и рекомендаций по организации курсовой и индивидуальной подготовки кадров киномехаников.

Не все управления кинофика-

ции уделяют должное внимание своевременному переснащению технических кабинетов, а кое-где даже еще не приступили к их созданию. В учебном процессе допускаются элементы формализма, не хватает необходимых учебных и наглядных пособий.

Плохо осваиваются денежные средства, выделяемые на курсовую подготовку киномехаников. Так, в 1980 году они были использованы только на 62,5%. 32 управления кинофикации в том же году не выполнили плана подготовки учащихся. В то же время текучесть киномехаников в большинстве этих областей выше среднереспубликанской и потребность в кадрах не покрывается выпускниками ГПТУ. Мало внимания уделяется организации труда и быта киномехаников, медленно развивается наставничество.

Серьезного внимания требует обеспечение всех специалистов, занимающихся подготовкой киномехаников, профессионально разработанными программами и методическими пособиями. Программу подготовки киномехаников III категории имеют не все дирекции киносети и киномеханики-наставники. Не разработаны программы подготовки киномехаников методом индивидуального ученичества.

Приватный приказ предусматривает необходимость изучения организации подготовки киномехаников в городских и районных кинодирекциях, определение среднегодовой потребности киносети в киномеханиках, размера средств на их подготовку, оборудования для оснащения технических кабинетов и на основе этих данных — составление плана подготовки киномехаников на 1982 год.

Необходимо выделить и утвердить приказом наиболее квалифицированных инженерно-технических работников для преподавания на курсах; подготовку киномехаников путем индивидуального ученичества поручать только опытным специалистам, имеющим квалификацию I категории или звание «шеф-киномеханик»; установить им доплату в соответствии с действующим законодательством, обеспечить необходимыми программами, методической литературой и наглядными пособиями.

Органы кинофикации должны постоянно контролировать качество подготовки киномехаников на производстве как в системе курсов, так и методом индивидуального ученичества, повысить ответственность кинодирекций за соблюдение сроков обучения и повышение эффективности учебного процесса.

### **О ПОВЫШЕНИИ ЭФФЕКТИВНОСТИ ИСПОЛЬЗОВАНИЯ ПОСТОЯННЫХ КИНОТЕАТРОВ**

В последние годы органы кинофикации и кинопроката республики много сделали для укрепления материально-технической базы кинотеатров, улучшения состояния их помещений, повышения качества кинопоказа и культуры обслуживания зрителей. Улучшилась организация

внешней политики КПСС, советского образа жизни, достижений науки, техники и передового производственного опыта.

Эти и ряд других вопросов сейчас обстоятельно рассматриваются в ВЦСПС, советах и комитетах профсоюзов, подведомственных ВЦСПС организациях. Разрабатывая планы развития и эксплуатации киносети на одиннадцатую пятилетку и на период до 1990 года, профсоюзные организации сосредоточивают внимание на нерешенных проблемах, обсуждают пути дальнейшего повышения воспитательной роли кинематографа. Прежде всего предстоит значительно повысить эффективность использования материально-технической базы киносети, осуществить ряд мер для ее расширения и укрепления.

Не секрет, что в ряде областей, краев и республик все еще велико количество простоя киностановок из-за нехватки киномехаников, несвоевременной доставки фильмокопий на киностановки и по другим причинам. Надо внимательно разобратся в каждом таком случае и принять меры к устранению причин, мешающих нормальной работе киносети. Требуют дальнейшего совершенствования организация технической эксплуатации киностановок, повышение качества кинопоказа. В связи с этим необходимо лучше организовать работу с киномеханиками, мастерами по ремонту киноаппаратуры и другими киноспециалистами, их обучение и повышение квалификации.

Предстоит также продолжить оснащение киносети современным кинооборудованием. Пока еще значительная часть профсоюзных киностановок — более 5 тыс. — работает на углях. В текущей пятилетке должен быть завершен их перевод на ксеноновые источники света. В связи с этим нам потребуется помощь Главснабсбыта Госкино СССР. Намечается ускорить темпы внедрения автоматизации кинопоказа.

Особую заботу профсоюзные организации и

кинофикаторы призваны проявлять о содержании работы клубных киностановок. Главная задача — помочь партийным и профсоюзным организациям широко пропагандировать материалы и решения XXVI съезда КПСС. А для этого необходимо повсеместно организовать показ специальных киновыпусков и фильмов, посвященных форуму коммунистов. Он должен сопровождаться выступлениями участников этого исторического события — делегатов съезда.

Недавно на экраны страны вышла историко-публицистическая киноэпопея «Всего дороже», в которой рассказывается о трудовом подвиге тружеников города и деревни при восстановлении народного хозяйства СССР в послевоенный период. Киноработники и руководители культурно-просветительных профсоюзов должны сделать все, чтобы эту героическую киноленту увидело как можно больше зрителей, особенно молодежи. Желательно организовать коллективные просмотры киноэпопеи, привлечь для выступления перед зрителями ветеранов труда, передовиков и новаторов производства. Большую организационную и рекламную работу следует развернуть и в связи с показом других художественных и документальных кинокартин, вышедших к XXVI съезду КПСС, — «Особо важное задание», «Твой сын, земля», «Тегеран-43» и др.

Профсоюзы заинтересованы в том, чтобы на экраны страны выходило больше фильмов высоких идейно-художественных достоинств о труде и жизни современного советского рабочего класса. Для этого мы намечаем совместно с Госкино СССР и Союзом кинематографистов СССР осуществить ряд мероприятий, направленных на более активное привлечение деятелей кинематографии к созданию таких картин. Настала пора совершенствовать нашу совместную работу по подготовке смотров и конкурсов фильмов на рабочую тему. Сейчас они



проводятся не так уж редко, недавно состоявшийся в Ярославле был пятым по счету. Однако все еще не установлены твердые сроки проведения конкурсов, меры морального и материального поощрения создателей фильмов. Видимо, следовало бы разработать и утвердить специальное положение о проведении, скажем, через каждые три года всесоюзных конкурсов художественных, документальных и научно-популярных фильмов, учредить дипломы и премии за лучшие работы. Все это послужит стимулом развития творческой активности деятелей кино. Необходимо чаще практиковать тематические показы и фестивали художественных и документальных фильмов под девизом «Слава труду».

В одиннадцатой пятилетке Центральный совет по кино намечает совместно с отраслевыми ЦК профсоюзов осуществить ряд мероприятий, направленных на повышение их роли в формировании тематических планов создания фильмов по заказам министерств и ведомств и более широкое использование этих кинолент в производственной и массовой работе. До сих пор мало кинолент по вопросам социалистического соревнования и передового опыта в ряде отраслей, охраны труда, привлечения трудящихся к управлению производ-

ством, по социально-бытовым проблемам и т. д. Предстоит исправить этот недостаток. Многие нужно сделать и для более эффективного использования имеющегося фильмофонда в многогранной воспитательной деятельности профсоюзных организаций.

Анализ итогов работы киносети в десятой пятилетке дает основания для вывода о том, что мы далеко не полностью использовали имеющиеся возможности повышения ее экономической эффективности; значительная часть киноустановок пока нерентабельна. В связи с этим намечается осуществить ряд мер по совершенствованию планирования доходов и расходов киносети. При определении плановых заданий должны учитываться все факторы, влияющие на работу киноустановок. Необходимо, чтобы планы были реальными и в то же время напряженными. Требуется поднять плановую дисциплину, обеспечить выполнение заданий каждым профсоюзным комитетом, каждой киноустановкой. Пора закрыть все каналы непроизводительных затрат, разрешить в коллективах широкое социалистическое соревнование за бережное и экономное расходование денежных средств, горючего, электроэнергии, запасных частей и т. п.

Большие и ответственные

планирования репертуара городской киносети, пропаганды фильмов и привлечения зрителей на киносеансы. Усилилась роль кинодирекций в руководстве кинотеатрами.

Принятые меры позволили повысить эффективность использования кинотеатров. Выросла зрительская аудитория наиболее значительных произведений советского киноискусства, расширилось использование кино в идейно-воспитательной работе среди населения, пропаганде различных отраслей знания и передового опыта, улучшились основные количественные показатели.

Но многие кинотеатры еще не отвечают современным требованиям, не обеспечивают нормальных условий для обслуживания зрителей и показа фильмов, плохо готовят их к выпуску, шаблонно ведут информационно-рекламную работу. Есть серьезные недостатки и в деятельности технической службы кинотеатров (поэтому нередко случаи низкого качества кинопоказа, порчи фильмокопий), в планировании репертуара, просчеты в определении художественных и эксплуатационных возможностей картины, из-за чего некоторые из них преждевременно снимаются с экрана. Нередки факты перегрузки экранов даже крупных кинотеатров, в том числе и высшего разряда, большим количеством фильмов, что мешает серьезной подготовке к их выпуску на экран. А в результате — большие потери потенциальных зрителей.

В ряде мест остаются необоснованно завышенными режимы работы кинотеатров, в связи с чем неоправданно расходуются материальные ресурсы и денежные средства.

Нуждается в дальнейшем улучшении организация работы по подбору, подготовке и повышению квалификации кадров постоянных кинотеатров и городских дирекций киносети.

Из-за недостатков в руководстве кинотеатрами со стороны многих городских кинодирекций, ошибок в репертуарном планировании, слабого контроля за исполнением репертуарных планов и организацией подготовки выпуска и показа фильмов в минувшей пятилетке ряд кинотеатров (Саратовской, Вологодской, Кировской, Калужской, Сахалинской областей, Алтайской и Приморского краев, Якутской АССР и др.) не только не улучшили, но даже снизили основные показатели работы.

Недостаточно эффективное использование возможностей большей части кинотеатров в значительной мере обусловлено серьезными недостатками в организаторской работе госкомитетов и управлений кинофикации по руководству городскими дирекциями киносети и кинотеатрами, слабым контролем за их деятельностью. Они не проявляют должной настойчивости в постановке перед местными советскими органами вопросов улучшения состояния помещений и условий работы кинотеатров, не всегда оказывают действительную помощь дирекциям и кинотеатрам в решении назревших организационных и технических проблем.

Один из лучших работников профсоюзной киносети А. Шатланов — инженер киноустановки Дома культуры «Вперед» (Московская обл.)

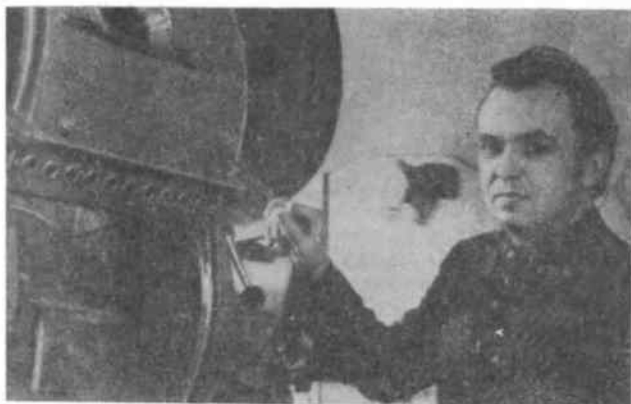

В приказе Госкино РСФСР органам кинофикации и кинопроката республики предписано тщательно проанализировать по каждому городу и району деятельность постоянных кинотеатров, разработать и осуществить необходимые меры дальнейшего улучшения их возможностей. С этой целью необходимо разработать перспективные планы основных организационно-технических мероприятий на 1981—1985 годы по улучшению состояния постоянных кинотеатров, качества кинопоказа и культуры обслуживания зрителей, по повышению основных показателей работы; обеспечить переход всех кинотеатров на новые условия работы в соответствии с Положением о государственном кинозрелищном предприятии; разработать меры дальнейшего совершенствования репертуара постоянных кинотеатров и информационно-рекламной работы; повысить роль методических кабинетов в оказании практической помощи кинотеатрам, обратив особое внимание на изучение и обобщение опыта передовых коллективов, внедрение прогрессивных форм подготовки выпуска фильмов на экран и массово-политической работы со зрителями; принять меры к улучшению технического обслуживания кинотеатров и приведению качества кинопоказа во всех кинотеатрах в соответствие с требованиями РТМ 19-77—77; совместно с профсоюзными организациями осуществить меры совершенствования социального соревнования между коллективами городских кинодирекций и постоянных кинотеатров; повышать уровень организаторской работы городских кинодирекций и их влияние на все стороны деятельности кинотеатров; разработать и осуществить в течение 1981—1982 годов практические меры укрепления руководящих кадров дирекций киносети и кинотеатров, повышения их квалификации; изучить режимы работы постоянных кинотеатров и привести их в соответствие с изменившимися условиями кинообслуживания городского населения, особенно месторасположения каждого кинотеатра.

#### О ПОВЫШЕНИИ ЭФФЕКТИВНОСТИ ИСПОЛЬЗОВАНИЯ ФИЛЬМОФОНДА В КИНОСЕТИ КОСТРОМСКОЙ ОБЛАСТИ

Коллегия Госкино РСФСР рассмотрела работу органов кинофикации и кинопроката Костромской области по повышению эффективности использования фильмофонда в киносети. В принятом приказе отмечаются успехи, достигнутые кинорботниками этой области. Так, для сокращения сроков пребывания фильмов на кольцевых маршрутах в большинстве районов пересмотрены графики их продвижения. Только по зоне, обслуживаемой конторой кинопроката, время прохождения фильмов по киноустановкам районов уменьшилось на 252 дня (48 %).

задачи, которые нам предстоит решить в одиннадцатой пятилетке, требуют существенного улучшения работы с кадрами. В связи с этим намечено совместно с советами и комитетами профсоюзов проработать укрепление состава председателей советов и инструкторов по кино, добиться повышения их деловой квалификации и идейно-политического уровня. Разработан план обучения работников этих категорий на семинарах в Москве и на профсоюзных курсах в областях, краях и республиках. Планируется также шире привлекать общественный актив к организации кинообслуживания населения, создать при всех культучреждениях общественные советы по кино. Советы по кино республиканских, краевых и областных советов профсоюзов должны организовать систематическое повышение квалификации работников киноустановок, мастеров по ремонту киноаппаратуры и других специалистов.

За годы десятой пятилетки немало сделано для развития самостоятельности трудящихся, в том числе и в области кино. За этот пе-

риод кинолюбителями создано около 20 тыс. короткометражных лент, которые находят широкое применение в воспитательной и культурно-массовой работе профсоюзов. Самодельные киностудии выросли численно, в них улучшилась учебно-творческая работа. Однако профсоюзные организации пока не полностью используют свои возможности для развития этого вида народного творчества. Центральный совет по кино разработал конкретные планы и рекомендации по усилению этой работы в одиннадцатой пятилетке. Теперь намеченные мероприятия надо реализовать.

«Решения XXVI съезда КПСС — в жизнь» — под таким лозунгом с каждым днем ширится всенародное соревнование за досрочное выполнение планов новой пятилетки. Нет сомнения, что работники киносети профсоюзов ответят на призыв партии ударным трудом, добьются новых успехов в кинообслуживании кино в воспитательной работе.

## К НОВЫМ УСПЕХАМ



**М. БАЯЛИНОВ,**  
председатель Госкино  
Киргизской ССР

Кинорботники Киргизии, сознавая огромное пропагандистское и воспита-

тельное значение «важнейшего из искусств» и стремясь средствами киноэкрана внести достойный вклад в реализацию решений партии, добились улучшения использования значительных произведений отечественной кинематографии, качества кинообслуживания населения республики, неплохих экономических результатов от эксплуатации киносети. Плановые задания десятой пятилетки кинофакторы республики выполнили на четыре месяца раньше срока, сверх плана обслужено более 5 млн. зрителей.

Это — результат не только нашей большой работы, но и постоянного внимания, уделяемого партийными и советскими органами республики киноучреждениям Киргизии.

История рождения и развития киргизской кинематографии — яркое свидетельство торжества ленинской национальной политики, продуктивности происходящего на наших глазах процесса взаимообогащения культур всех республик страны. В киргизских кинопроизведениях ощущается стремление на конкретном национальном материале обращаться к большим общечеловеческим идеям, самым острым проблемам современности. Наиболее ярко это проявилось в фильмах, созданных в десятой пятилетке, — «Белый пароход», «Улан», «Среди людей», «Золотая осень», «Поле Айсулу», «Процесс», «Десант под облака». В актив республиканской киностудии следует занести и совместную постановку с кинематографистами «Ленфильма» картины «Ранние журавли», осуществленную Б. Шамшиевым.

Страна солнца, страна современных плотин и хлопковых плантаций, страна тысячных отар и хлебных полей... Таким предстает Советский Киргизстан во многих документальных лентах мастеров образной публицистики. В лучших работах А. Видугириса, Б. Абдылдаева, К. Абдыкулова, И. Герштейна, Л. Турусбековой, Д. Рахматулина — «В год беспокойного солнца», «За жизнь человека», «Жорго», «Четыре портрета», «Преображенная долина», «Крутые горизонты» созданы яркие образы людей, украшающих своим трудом родную землю.

Продолжают развиваться и совершенствоваться кинесеть и кинопрокат республики. Курс кинофикаторов и прокатчиков на повышение эффективности и качества работы определил приказ Госкино СССР «О сохранности и эффективности использования действующего фильмофонда страны». Киноорганизации Киргизии разработали конкретные планы мероприятий по интенсивному использованию кинолент — от художественных до заказных, пропагандирующих передовой опыт в различных отраслях народного хо-



Кинемеханик фрунзенского кинотеатра «Россия» Н. Сулпиева

зяйства. Большое место в этих планах заняли меры, предупреждающие сверхнормальный износ, порчу и утери фильмокопий либо отдельных частей. Нам удалось добиться сокращения количества картин, выдаваемых на киноустановки, в первую очередь производства капиталистических стран.

Стимулированию активности кинофикаторов поспособствовал проведенный в прошлом году смотр-конкурс на лучшую организацию работы по сохранности и эффективному использованию фильмофонда. Он способствовал поискам эффективных форм и методов продвижения советских кинолент, более бережному отношению к фильмокопиям, продлению экранной жизни картин.

Широко используются и такие формы трудового соперничества, как соревнование за звание «Лучший по профессии», движения под лозунгами «Работать без отстающих», «За коммунистический труд». Сегодня в республике более 700 кинемехаников и две киностудии носят высокое звание ударников и коллективов коммунистического труда. Кинемеханики А. Кислинский из Калининского района и С. Тогаев из Наукатского удостоены орденов Трудового Красного Знамени, А. Джунушалиев из Иссык-Кульского района и Н. Домрачев из Фрунзе — орденов «Знак Почета». Более 300 человек

Улучшилась работа по пропаганде и рекламированию фильмов. Широко используется печать, внедряются технические средства рекламы. Оживилась массово-политическая работа со зрителями — состоялись областные кинофестивали «Молодые — молодым», повсеместно проводятся тематические показы лучших фильмов, вечера творческого портрета, дни кино, кинопанорамы и др. Все эти мероприятия позволили обеспечить ритмичную работу кинесети, с плановыми заданиями прошлого года справились 23 районные киностудии из 24.

Вместе с тем в приказе отмечаются и недостатки в работе кинофикаторов области. Так, до сих пор лишены возможности смотреть фильмы жители 520 некинофицированных населенных пунктов, где сосредоточено более 20 % сельского населения области. В то же время неудовлетворительно организована работа кинопередвижек и недостаточно развивается летняя кинесеть. В 1980 году из 23 кинопередвижек работала 13, которые обслуживали лишь 38 населенных пунктов, и только 65 летних киноплощадок.

Отмечаются и недостатки в организации продвижения фильмов. В некоторых районах необоснованно завышено время на доставку кинолент. Многие киноустановки продолжают демонстрировать лучшие картины репертуара по одному дню.

Для рекламирования фильмов областная контора кинопроката недостаточно использует областное радио, неудовлетворительно обстоит дело со стендовой рекламой — в областном центре нет ни одного анонсного стенда. Ослаблен контроль за использованием рекламной продукции, часто она выдается не в соответствии с репертуаром, а по мере поступления.

Репертуарная комиссия редко рассматривает рекламную-информационную работу на селе, использование хроникально-документальных и заказных фильмов. Фактически бездействует детская секция. В районных киностудиях слабо контролируется организация показа, рекламирования фильмов и привлечения зрителей на сеансы. Отсюда и неудовлетворительные результаты проката ведущих картин, особенно в сельской местности. Так, фильм «Москва слезам не верит» просмотрело только 8 % сельского населения области (по РСФСР — 14,2 %). «Черная береза» — 7 %, «Судьба» — 9,3 %.

Велики и простои киноустановок, в прошлом году они составили 1483 экранодня (1,6 %). Основные причины простоев — отсутствие помещений и кинемехаников.

Несмотря на рейды — проверки готовности культур учреждений к работе в зимних условиях, 30 клубов и киноаппаратных требуют ремонта и 17 — не отапливаются. Из-за этого за девять месяцев прошлого года в кинесети потеряно 569 экранодней (18 % общего числа простоев киноустановок).

Не улучшается техническое состояние фильмофонда: из 35-мм пленке 40,6 % фильмокопий относятся к III категории, на

узкой пленке — 26,1 %. В минувшем году было допущено 100 случаев сверхнормального износа фильмокопий. Вместе с тем работа по сохранности фильмофонда ведется неудовлетворительно. Слабо работает и общественная кинотехническая инспекция. Их проверки не оказывают существенного влияния на искоренение причин, порождающих порчи кинолент.

Отмеченные недостатки отрицательно сказываются на посещаемости киносеансов. Несмотря на некоторый рост средней посещаемости кино каждым жителем, она продолжает оставаться ниже среднереспубликанской и составляет по городу 14,1 раза

в год, — по селу — 15,2 (по РСФСР — соответственно 16 и 20).

Таким образом, отмечается в приказе, управление кинофикации и областная контора кинопроката в новых условиях фильмопродвижения не обеспечили рационального и эффективного использования киносети и фильмофонда, слабо направляют подведомственные им организации на улучшение пропаганды и продвижения советских фильмов.

Приказом предписано устранить отмеченные недостатки, тщательно проанализировать состояние кинообслуживания населения за истекшее пятилетие по каждой дирекции киносети, раз-

работать и осуществить практические мероприятия, обеспечивающие дальнейшее улучшение кинообслуживания населения в свете решений XXVI съезда КПСС. Необходимо добиться дальнейшего расширения и укрепления материально-технической базы киносети и кинопроката, развития летней киносети и улучшения комплексного использования передвижных технических средств кино, повышения культуры кинообслуживания жителей некинофицированных сел, принятия мер к обеспечению бесперебойной работы действующей киносети, организации подготовки и закрепления кадров кинотехников.

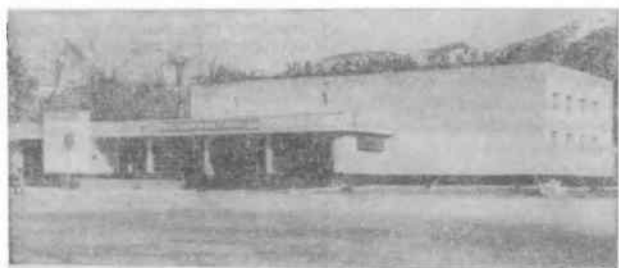

Джанги-Юльский кинотеатр «Юбилейный» (Ошская обл.)

награждены значком «Отличник кинематографии СССР».

Благодаря соцсоревнованию, творческой активности многих работников киносети и кинопроката из года в год улучшаются показатели работы киносети — снижается количество простоев и дирекций, не выполняющих плановых заданий. Так, за десятую пятилетку в киносети республики наполовину уменьшилось количество простоев, на четверть — число отстоящих коллективов. Стремясь делом ответить на Постановление ЦК КПСС «О социалистическом соревновании за достойную встречу XXVI съезда КПСС», киноработники республики с особым воодушевлением трудились во втором полугодии завершающего года десятой пятилетки. Десятки кинодирекций, сотни киноустановок справились с пятилетним заданием на пять-шесть месяцев раньше срока, что и обеспечило досрочное выполнение плановых заданий киносетью республики в целом.

Минувшая пятилетка стала для кинофикаторов Киргизии периодом особых достижений. Двенадцать раз киносеть республики выходила победителем во Всесоюзном социалистическом соревновании, завоевывая переходящее Красное знамя Госкино СССР и ЦК профсоюза работников культуры. Это стало возможным благодаря огромным усилиям многотысячной армии киноработников республики — кинотехников, фильмопроверщиков, кассиров, контролеров — всех работников киносети и кинопрокатных организаций, ставших на трудовую вахту в честь XXVI съезда КПСС и XVII съезда Компартии Киргизии.

Один из главных пунктов социалистических обязательств киноработников республики на одиннадцатую пятилетку гласит: «Активизировать работу по продвижению лучших советских фильмов, воспитывать с их помощью трудящихся, особенно молодежь, в духе советского патриотизма, пролетарского интернационализма, комму-

нистической морали». Борьбе за выполнение этого обязательства подчинена в настоящее время вся наша деятельность.

Советские фильмы составляют основу репертуара каждого кинотеатра и киноустановки. К выпуску наиболее значительных в идейно-художественном отношении картин мы готовимся очень серьезно и продуманно. К этой работе активно подключаются местные партийные и комсомольские организации. Наиболее ярким выражением сущности новой репертуарной политики, взятой на вооружение кинофикаторами республики, является создание во Фрунзе кинотеатра советского фильма. В «Ала-Тоо» демонстрируются картины только отечественные и социалистических стран. За три года мы убедились в необходимости и жизнеспособности подобных кинотеатров, еще раз поняли, как много зависит от организаторской и рекламной работы.

Эффективно сотрудничают работники киносети с Киргизским отделением Бюро пропаганды советского киноискусства. Лекции, встречи с видными мастерами экрана вызывают у населения повышенный интерес к отечественным кинолентам, способствуют их успешному продвижению по киноустановкам республики.

Киргизия — республика животноводства. На ее горных пастбищах пасется более десяти миллионов овец. Вдали от дома проводят животноводы долгие месяцы. Их кинообслужива-





Шофер-киномеханик А. Джушушалиев

ние — одна из наших важнейших задач. Киноэкран в чабанской юрте в степи или на высокогорном пастбище стал в наши дни привычным. Более ста автокинопередвижек круглый год курсируют от стойбища к стойбищу, знакомя чабанов с последними событиями в стране и мире, передовыми методами труда в сельском хозяйстве. Регулярно смотрят животноводы и художественные фильмы. В кинообслуживании чабанов многое зависит от шофера-киномеханика, его добросовестности, ответственности, любви к своей профессии. Среди «кинопередвижников» немало заслуженных мастеров своего дела. Хочется отметить А. Абдылдаева из Таласской кинодирекции, Д. Болотбекова из Джумгалской, И. Швецова из Калининской, А. Садыкова из Ат-Башинской, чей труд стал образцом для всех кинификаторов.

Подготовке и воспитанию кадров киносети, особенно киномехаников, Госкино республики уделяет постоянное внимание. За десятую пятилетку через систему профтехобразования и методом индивидуального обучения подготовлено 1200 киномехаников. Большую роль в укреплении кадров сельской киносети сыграло постановление ЦК КПСС и Совета Министров СССР «О мерах по дальнейшему улучшению культурного обслуживания сельского населения».

Успехи в кинообслуживании населения не заслоняют от нас многих нерешен-

ных еще проблем и недостатков в деятельности киноорганизаций республики. В постановлении партии по идеологическим вопросам указано, что сердцевиной идеологической, политиковоспитательной работы было и остается формирование у советских людей научного мировоззрения, беззаветной преданности делу партии, коммунистическим идеалам, любви к социалистической отчизне, пролетарского интернационализма. Если с позиции этих высоких требований проанализировать нашу работу, то станет ясно, что в деятельности киносети и кинопрокатных организаций еще многое нас не может устроить.

«Основными направлениями экономического и социального развития СССР на 1981—1985 годы и на период до 1990 года» предусмотрено дальнейшее улучшение кинообслуживания населения, широкое использование кино в воспитательной и учебной работе. Для реализации этого документа Госкино республики разработан перспективный план мероприятий, предусматривающий как рост материально-технической базы, так и повышение уровня использования киноэкрана в идеологической работе.

К началу одиннадцатой пятилетки автоматизировано 120 киноустановок, смонтировано свыше 500 комплектов нового кинооборудования. Планом перевооружения киносети и контор кинопроката на новое пя-

тилетие предусмотрено дальнейшее повышение эффективности эксплуатации киноустановок и качества кинопоказа. Намечается также направить в киносеть республики свыше 550 комплектов киноаппаратуры, 400 из которых предназначены для сельской киносети.

Во многих кинотеатрах будут заменены кресла, благоустроены интерьеры и фойе. Для повышения эффективности рекламно-информационной работы намечено шире применять технические средства: динамическую рекламу, автоинформаторы, киноустановки дневной проекции.

Отделения кинопроката предусматривается оснастить новыми реставрационными машинами, фильмопроверочными столами, фильмохранилища — переоборудовать под рулоны емкостью 600 м. В Республиканской конторе уже в этом году будет внедрена механизация производственных процессов по проекту Тернопольского механического завода.

Высокий трудовой подъем вызвало у киноработников Киргизии постановление ЦК КПСС, Совета Министров СССР, ВЦСПС и ЦК ВЛКСМ о Всесоюзном социалистическом соревновании. Мы приложим все силы, чтобы в одиннадцатой пятилетке добиться новых успехов в кинообслуживании трудящихся, пропаганде средствами кино решений XXVI съезда КПСС.



Кинотеатр «Иссык-Куль» в Пржевальске (Иссык-Кульская обл.)

**В. МУХИН,**  
начальник  
орг.-инспекторского отдела  
Главного управления  
кинофикации и кинопроката  
Госкино СССР

## Первая Всесоюзная

В феврале этого года, в период подготовки к XXVI съезду КПСС, впервые в нашей стране состоялась Всесоюзная кинопреьера — фильма «Особо важное задание».

В подготовке ее активное участие приняли госкино союзных республик, Главное управление кинофикации и кинопроката Госкино СССР, В/О Копирфильм, Союзинформкино и Союзкинофонд, фабрика Рекламфильм.

Информационно-рекламная работа, связанная с популяризацией этого масштабного мероприятия, началась в республиках в ноябре 1980 года — вскоре после издания приказа Госкино СССР по данному вопросу. Она включала выпуск разнообразных изданий (афиш, плакатов, листовок, пригласительных билетов, буклетов и т. д.), разработку и рассылку на места методических рекомендаций и аннотаций, публикации в республиканских и местных газетах, специальные передачи по телевидению и радио.

Большой популярностью у зрителей пользовались проводившиеся на местах ретроспективные показы, связанные с творчеством создателей «Особо важного задания» Е. Матвеева, Н. Крючкова, В. Заклуной и других, информационные сеансы, которые состоялись во многих местах для актива партийных и комсомольских работников, журналистов. В подготовке к премьере активно использовалась рекламно-пропагандистская кинолента «На съемках фильма «Особо важное задание».

Своевременна и четко была организована предварительная продажа билетов как непосредственно в кинотеатрах, так и через киноорганизаторов на предприятиях и в учреждениях.

Главное управление кинофикации и кинопроката Госкино СССР оказывало максимальное содействие республиканским и областным органам кинофикации и кинопроката в решении различных вопросов, связанных с этим ответственным мероприятием. Для оказания помощи на местах работники Главка выезжали в Армению, Грузию, Киргизию, Туркмению, Узбекистан, Прибалтийские республики, в Ростов-на-Дону. В январе 1981 года ход подготовки к Всесоюзной кинопремьере обсуждался на Репертуарном совете Госкино СССР.

В январе же 1318 копий кинокартины (206 широкоформатных и 1112 широкоэкранных) поступили во все конторы по прокату кинофильмов. Разнообразная централизованная кинореклама, включая рекламно-пропагандистские ленты, была отпечатана большими тиражами и оперативно разослана на места.

Придавая большое значение премьере «Особо важного задания», госкино союзных республик издали соответствующие приказы и постановления,

подготовили одобренные ЦК комгартий республик письма и направили их городским и районным комитетам партии и комсомола, различным ведомствам и организациям, в том числе советам ветеранов Великой Отечественной войны.

И вот наступил день премьеры. 15 февраля посетители московского кинотеатра «Октябрь» восторженно встретили творческую группу фильма «Особо важное задание» во главе с народным артистом СССР Е. Матвеевым. В тот же день торжественная премьера состоялась еще в 28 крупнейших столичных кинотеатрах высшего разряда.

Премьеры в лучших кинотеатрах и дворцах культуры страны, в том числе на селе, как правило, открывали секретари горкомов и райкомов КПСС и другие ответственные партийные работники, председатели городских и районных исполкомов народных депутатов. В ряде мест премьерные сеансы сочетались с проведением других важных мероприятий. Так, в кинотеатре «Мир» г. Сибай Башкирской АССР для учащихся ГПТУ премьера фильма была организована как сеанс — посвящение ветерану труда В. Чугунову, работавшему в годы войны на Магнитогорском металлургическом комбинате. Во многих кинотеатрах на этих сеансах чувствовали одновременно и членов бывших комсомольско-молодежных фронтовых бригад и победителей предсезонной трудовой вахты — комсомольско-молодежные бригады крупнейших предприятий.

15 февраля на каждом из 1572 премьерных киносеансов в среднем побывало около 800 человек. Всего Всесоюзную премьеру посетило более 1,3 млн. зрителей. Перед ними выступило свыше 4,7 тыс. бывших летчиков, громивших врага на Илах, ветеранов труда, ковачих победу в тылу, передовиков производства, делегатов XXVI съезда КПСС. Было приложено немало усилий, чтобы премьера «Особо важного задания» стала для зрителей незабываемым событием.

Но и после премьеры внимание органов кинофикации и кинопроката большинства республик к фильму не ослабло. Были заблаговременно составлены графики последующего продвижения картины. Предварительная продажа билетов продолжалась в течение всего периода ее демонстрации. Широко практиковались целевые сеансы для трудовых коллективов. Большую помощь в работе с фильмом оказывали киноорганизаторы, общественные советы содействия при кинотеатрах.

Фильм «Особо важное задание» встречен советскими зрителями с большим интересом. Об этом, например, свидетельствуют отзывы жителей ряда городов РСФСР, Украины, Белоруссии, Таджикистана, где было проведено специальное анкетирование. «Фильм замечательный. Это гимн героям труда. Мы живы потому, что были Они. Желательно побольше таких содержательных фильмов, которые заставляют нас думать не только о будущем, но и о прошлом», — писала З. Бирюкова, мастер производственного обучения из Ленинабада.

Широкий показ фильма «Особо важное задание» в городах и селах страны продолжается. Только за первый месяц демонстрации, по предварительным данным, его просмотрело более 22,6 млн. человек.

Поначалу были сомнения в целесообразности и возможности проведения Всесоюзной премьеры. Но они быстро рассеялись. Большую поддержку киноработникам с первых дней подготовки к новому делу оказали партийные и советские органы, комсомол. Они восприняли Всесоюзную премьеру как важнейшее политическое мероприятие. Этим и был предопределен ее успех.

Однако, естественно, не обошлось без некоторых шероховатостей. Имели место случаи, когда подготовка к премьере, дальнейшее продвижение фильма не были заранее продуманы до мелочей. Кое-где оставался желать лучшего контроль за последующим показом картины.

Первая Всесоюзная кинопреьера, бесспорно, удалась. Ее опыт надо тщательно проанализировать, чтобы следующие такие мероприятия прошли еще эффективнее.



Осуществляя решения XXV съезда КПСС и постановления ЦК КПСС и Совета Министров СССР «О мерах по дальнейшему улучшению культурного обслуживания сельского населения», органы кинофикации и кинопроката Госкино РСФСР установили полезные деловые контакты с целым рядом министерств и общественных организаций республики. Совместная работа в этом направлении дала ощутимые результаты.

Так, с Министерством культуры РСФСР решается задача улучшения использования передвижных технических средств (кинопредвижек, автоклубов, библиобусов) в культурном обслуживании жителей мелких населенных пунктов, труженников села на полевых станах, животноводческих фермах, отгонных пастбищах. Многие организации участвовали в ежегодных

## ОБМЕН ОПЫТОМ

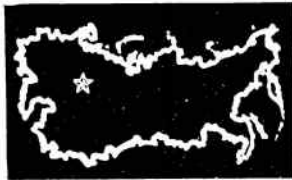

### СЕЛУ — ВЫСОКОЕ КАЧЕСТВО КИНООБСЛУЖИВАНИЯ

**В. ЗУЕВ,**  
начальник Главного управления кинофикации и кинопроката Госкино РСФСР

культуры в крупных селах за счет суд Госбанка СССР построено 40 кинотеатров и киноплощадок на 12,2 тыс. мест. В 30 тыс. сельских пунктах кинопоказа заменена устаревшая техника, 5,4 тыс. киноустановок (более 70 % всей киносети республики) переоборудованы для показа широкоэкранных фильмов.

Большое внимание уделено организации кинообслуживания жителей мелких сел и деревень Нечерноземной зоны РСФСР и животноводов отгонных пастбищ. В этих целях широко используются 1877 автокинопредвижек, а также автоклубы и библиобусы органов культуры. Летом в некинофицированных пунктах действует более 5 тыс. сезонных киноустановок.

Важное значение для организации нормального фильмоснабжения сельской

## Плоды совместного труда

Всероссийских рейдах по проверке хода подготовки учреждений культуры и кино к работе в осенне-зимний период. По совместному предложению с министерствами культуры и сельского хозяйства, а также отраслевыми комитетами профсоюзов в мае 1979 года Совет Министров РСФСР и ВЦСПС приняли постановление «О Всероссийском соревновании автономных республик, краев и областей за лучшую постановку культурного обслуживания сельского населения».

С Министерством сельского хозяйства РСФСР рассмотрены проблемы улучшения пропаганды агротехнических знаний, достижений науки, техники и передовых методов труда средствами кино и широкого участия в этой работе руководителей и специалистов сельского хозяйства. С правлением общества «Знание» РСФСР определены меры для расширения использования кино в лекционной пропаганде. Установлены постоянные деловые контакты с Министерством просвещения РСФСР. Государственным комитетом РСФСР по профессионально-техническому образованию в организации кинообслуживания детей и подростков, широком использовании кино в воспитательной работе среди учащихся школ и профтехучилищ.

Таким образом за годы десятой пятилетки удалось заметно улучшить материально-техническую базу сельской киносети, повысить роль кино в идейно-художественном воспитании труженников села.

В основном завершена

сплошная кинофикация крупных сельских населенных пунктов. В РСФСР сейчас действуют 71,8 тыс. сельских киноустановок, т. е. практически во всех пунктах, имеющих необходимые помещения для кинопоказа. На каждую установку в среднем приходится 570 жителей.

За годы пятилетки наряду с вводом в эксплуатацию большого количества современных клубов и домов

киносети в условиях резкого сокращения тиражей новых фильмов имели принятые меры повышения интенсивности продвижения, эффективности использования фильмокопий и их сохранности.

В 1978—1979 годах в автономных республиках, краях и областях пересмотрена система продвижения фильмов в сельской киносети, упорядочены режимы работы киноустановок, определены способы доставки фильмокопий. Крупные сельские киноустановки включены в первоэкранные кольца вместе с кинотеатрами райцентров, что позволило сократить количество выдаваемых на эти киноустановки повторных фильмов почти вдвое за счет продления сроков показа новых лент. А это, в свою очередь, способствовало улучшению всей организаторской работы по привлечению зрителей на просмотр ведущих кинопроизведенный репертуара. В целом по республике интенсивность продвижения фильмов повысилась с 15—16 до 18—19 дней, а в Бугурусланском отделении Оренбургской конторы кинопроката она возросла с 14—17 до 22—



**Заслуженный работник культуры РСФСР киномеханик Т. Иванов** (Камышинская районная дирекция киносети (Волгоградской обл.)

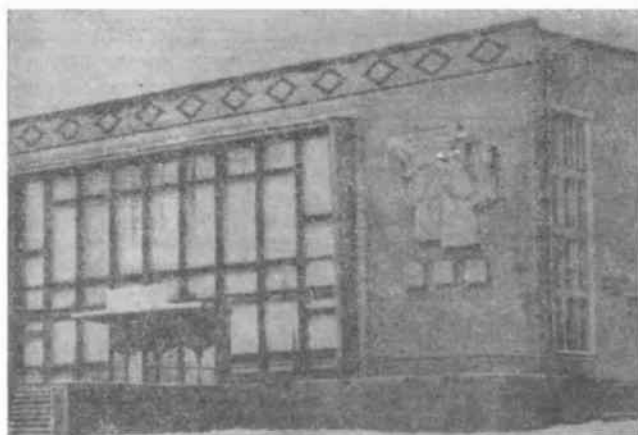

Чалинский сельский дом культуры (Азнакаевский район Татарской АССР)

24 дней в месяц. Опыт этого отделения по организации эффективного использования и обеспечению сохранности фильмофонда одобрен Госкино РСФСР и внедряется в республике\*.

Комплекс мер по обеспечению сохранности фильмокопий разработан и осуществлен в масштабах Федерации. Особое внимание уделено профилактическому ремонту копий и их реставрации. Упорядочено списание фильмокопий, организована допечатка отдельных частей не только через В/О Союзкинофонд, но и на Республиканском фильмокомбинате. Приняты дополнительные меры к устранению причин, порождающих порчи фильмов, продлению экранной жизни копий ведущих советских картин до 500—600 киносеансов и поддержанию фильмофонда в должном техническом состоянии. Эффективность использования новых фильмов возросла почти на 70%.

Повысились и результаты проката наиболее значительных кинопроизведений. В их пропаганде большую помощь кинофилософам оказывают творческие коллективы киностудий.

В период кинофестиваля «Советские кинематографисты — труженикам полей Нечерноземья», организованного совместно с Союзом кинематографистов СССР, было проведено более 40 премьер новых фильмов с участием их создателей.

С большим успехом в селах Алтайского края, Новосибирской, Омской, Томской, Тюменской областей прошла премьера фильма «Тайное голосование», который представляла творческая группа во главе с народным артистом РСФСР М. Кузнецовым. В течение месяца было проведено свыше 100 премьерных сеансов фильма в районных центрах и хозяйствах, на которых присутствовало более 40 тыс. зрителей.

Большое внимание уделяется улучшению пропаганды средствами кино агрозоотехнических знаний и передовых методов труда, целенаправленному показу фильмов этой тематики различным категориям работников сельского хозяйства. В селах по договорам с колхозами и совхозами ежегодно проводится свыше миллиона сеансов фильмов сельскохозяйственной тематики, или около 60 сеансов в год на одно хозяйство. На центральных усадьбах и в бригадах колхозов и совхозов работает более 4 тыс. киноуниверситетов и кинолекториев сельскохозяйственных знаний, регулярно проводятся тематические показы этих фильмов в период ремонта сельхозтехники, весеннего сева, уборки урожая, для животноводов.

За годы пятилетки заметно улучшилось кинообслуживание детей и подростков. Широкое развитие получила сеть пионерских кинотеатров на сельских киноустановках. Почти в два раза увеличилось количество кинотеатров непосредственно в школах — сейчас их 2337. Во многих местах накоплен ценный опыт совместной

деятельности органов кинематографии, народного, профессионально-технического образования и общественных организаций в комплексном воспитании подрастающего поколения, и прежде всего активного использования в этой работе средств кино. В сельской киносети создано более 10 тыс. кино клубов и кинолекториев по героико-патриотическому, нравственно-правовому, эстетическому воспитанию и профориентации.

Действенность этих форм работы с детьми особенно заметна в Вологодской, Волгоградской, Московской, Горьковской, Свердловской, Челябинской и других областях.

На просмотрах фильмов детской и юношеской тематики только в государственной сельской киносети побывало более 200 млн. юных зрителей. Посещаемость кино учащимися составила 39,8 раз в год — высокий результат. В настоящее время органами народного, профессионально-технического образования и общественными организациями разработаны мероприятия по дальнейшему улучшению использования кино в идейно-эстетическом воспитании детей и юношества.

И все-таки за последние годы в связи с резким сокращением копий фильмов детской и юношеской тематики кинообслуживание подрастающего поколения в сельской местности затруднено. Поэтому вопросы производства, тиражирования новых фильмов и повторной печати кинолент выпуска прошлых лет для этой категории зрителей требуют пристального рассмотрения и положительного решения вышестоящими органами.

Кинообслуживание сельского населения во многом зависит от уровня подготовки кинемехаников, а также руководящих кадров районных дирекций киносети. Госкино РСФСР уделяет этим вопросам большое внимание.

В киносети республики широко внедряется опыт работы с кадрами сельских кинемехаников в Кольванской районной дирек-

\* См. статью А. Скакова «Поиск — результат» в № 7 за 1980 год.

ции киносети Новосибирской области\*, 99 сельских кинемехаников удостоены высокого звания «Заслуженный работник культуры РСФСР». Среди них И. Баландин (Таловский район Воронежской области), А. Горячев (Ижмарский район Кемеровской области), В. Кропанцев (Кунгурский район Пермской области), Т. Иванов (Камышинский район Волгоградской области), Н. Тарасов (Армавирский район Горьковской области) и другие.

Для подготовки и переподготовки кадров разработаны и направлены на места программы занятий кинемехаников II и III категорий, рекомендации по повышению их квалификации. Руководящие работники районных дирекций киносети и отделений кинопроката повышают свою квалификацию на постоянно действующих курсах при Ленинградском кинотехникуме. Только за годы десятилетия пятилетки на этих курсах прошли переподготовку более 1200 директоров районной киносети и заведующих отделениями кинопроката. С 1981 года такие курсы открываются при Иркутском, Советском и Загорском кинотехникумах. В их программах наряду с теоретической подготовкой большое место отводится изучению передового опыта дирекций киносети и отделений кинопроката.

В то же время на местах ощущается острая нехватка специалистов с киневедческим образованием. Нам кажется, что настала пора рассмотреть вопросы о расширении контингента учащихся заочного отделения киневедческого факультета ВГИКа, а также об открытии учебно-консультативных пунктов в ряде городов Урала, Сибири и Дальнего Востока.

В «Основных направлениях экономического и социального развития СССР на 1981—1985 годы и на период до 1990 года» отмечено, что необходимо улучшить кинообслуживание населения, широко использовать кино в воспитательной и учебной работе. И киноработники Российской Федерации отдают себе отчет в том, как много надо еще сделать для этого.

Важнейшей задачей киносети и кинопроката РСФСР в 1981—1985 годах станет поддержание на достаточно высоком уровне посещаемости кино сельскими жителями за счет дальнейшего совершенствования всей системы кинообслуживания. Главное направление — однанадцатую пятилетку — коренное улучшение качества и культуры кинообслуживания сельского населения путем повышения эффектив-

ности использования имеющейся сети, ввода в действие новых киноустановок и оснащения их современной кинотехникой.

Учитывая, что в ряде автономных республик и областей, особенно Нечерноземной зоны, имеется еще много некинофицированных сел и деревень, наряду с открытием новых стационарных киноустановок в крупных селах будет развиваться сеть летних киноплощадок, кинопередвижек, шире использоваться автоклубы и библиобусы органов культуры для обслуживания жителей мелких населенных пунктов, тружеников села на полевых станах и животноводческих фермах.

Получит дальнейшее развитие кинесеть на Байкало-Амурской железнодорожной магистрали, в геолого-разведочных партиях и вахтовых поселках Западно-сибирского нефтегазоносного района.

В то же время мы испытываем большие трудности в организации обслуживания кинопередвижками жителей труднодоступных и отдаленных районов Сибири, Дальнего Востока и Нечерноземья из-за недостатка автотранспорта высокой проходимости, а также несвоевременности его ремонта органами Сельхозтехники. Эти вопросы требуют незамедлительного решения.

Основными направлениями технического перевооружения сельской киносети станут: доведение качества демонстрации кинофильмов до уровня, требующего РТМ 19-77—77; повышение эффективности технического контроля за эксплуатацией кинооборудования.

В кинопрокатных организациях будет продолжено внедрение комплексной механизации трудоемких процессов, оснащение новыми реставрационными машинами и фильмопроверочными столами. Больше ста-

нет фильмопроверочных пунктов в дирекциях киносети.

Повышение качества кинопоказа значительно сократит разрыв в уровне кинообслуживания населения города и села.

Многое предстоит сделать и для дальнейшего повышения роли кино в идейно-художественном воспитании тружеников села. Работники киносети и кинопроката сейчас развернули широкую пропаганду средствами кино решений и материалов XXVI съезда КПСС, «Основных направлений экономического и социального развития СССР на 1981—1985 годы и на период до 1990 года». Мы также ставим задачу сделать научное и документальное кино действенным помощником партийных и советских организаций в мобилизации тружеников села на успешное выполнение и перевыполнение заданий одиннадцатой пятилетки.

Повсеместно в сельской киносети демонстрируются спецвыпуски, посвященные форуму коммунистов страны, разработанные программы тематических показов «Решения XXVI съезда КПСС — в жизнь», «Новый этап на пути к коммунизму», «Программа мира в действии» и др.

Предусматривается дальнейшее совершенствование использования документальных, научно-популярных и учебных фильмов в пропаганде агрозоотехнических знаний, достижений науки, техники, передовых форм и методов труда в сельском хозяйственном производстве.

В связи с тем, что на 1981—1985 годы не предусматривается увеличение тиражей новых фильмов,



Заслуженный работник культуры РСФСР кинемеханик Н. Канцдалов (Урюпинский район Волгоградской обл.)

\* О работе этой кинодирекции рассказано в № 1 журнала за 1980 год (И. Пивоварова, «За общее дело отвечает каждый».

внимание работников киносети и кинопроката по-прежнему должно быть сосредоточено на повышении эффективности использования фильмофонда и киносети. В это понятие входит максимальная реализация имеющихся резервов: упорядочение системы продвижения фильмов в сельской киносети, значительное сокращение времени пребывания копий в пути и на складах кинопрокатных организаций; улучшение планирования репертуара сельских киноустановок, пропаганды лучших советских фильмов, привлечение наибольшего количества зрителей на их просмотры; обеспечение действенного контроля за нормальной эксплуатацией киноаппаратуры и автотранспорта, ремонтом и сохранностью фильмокопий, продлением их экранной жизни. Эти меры позволяют обеспечить бесперебойное снабжение сельской киносети новыми фильмами при сохранении порядка тиражирования по высокому разнарядкам (10—12) не менее пяти-шести фильмов в месяц, так как копии по более низким разнарядкам в РСФСР до большинства отделений кинопроката не доходят.

В автономных республиках, краях и областях Российской Федерации повсеместно прошли совещания кинорботников, на которых обсуждены задачи улучшения кинообслуживания населения, вытекающие из решений XXVI съезда КПСС, приняты социалистические обязательства на 1981 год, разработаны основные направления работы на одиннадцатую пятилетку. В автономных республиках и областях Нечерноземной зоны они определены с учетом задач, вытекающих из постановления ЦК КПСС и Совета Министров СССР «О дальнейшем развитии и повышении эффективности сельского хозяйства Нечерноземной зоны РСФСР в 1981—1985 годах» и в областях Центрально-Черноземного района — в свете постановления ЦК КПСС и Совета Министров СССР «О дальнейшем развитии сельского хозяйства Центрально-Черноземного района РСФСР».

Социалистическое соревнование, развернувшееся во всех трудовых коллективах киносети и кинопроката, позволяет надеяться, что намеченные на пятилетку планы улучшения кинообслуживания тружеников села будут успешно выполнены.

## Дорога к сельскому зрителю

**Н. ГРИШАНОВ,**  
начальник Краснодарского  
краевого управления  
кинофикации

**В** погожий весенний день на полевом стане колхоза «Заветы Ильича» Краснодарского района земледельцы, только что приступившие к севу риса, во время обеденного перерыва встретились с исполнителем главной роли в фильмах «Лично известен», «Чрезвычайное поручение» и «Последний подвиг Камо» народным артистом Армянской ССР, лауреатом Государственной премии Г. Тонунцем.

Прошло уже немало лет с тех пор, как Гурген Оганесович создал в этих кинолентах образ легендарного Камо, но вопросы, которые задавали рисоводы своему гостю, отличались такой свежестью восприятия, будто эти фильмы были просмотрены ими только вчера. Люди проявили глубокие знания киноискусства, просили рассказать о новых картинах, которые им предстояло посмотреть в ближайшем будущем.

Эта встреча еще раз подтвердила: сельский зритель нынче уже не тот, что прежде. Его запросы, интересы выросли неизмеримо. И нам, кинорботникам, надо всегда помнить об этом.

Более трех лет прошло с тех пор, как вышло в свет постановление ЦК КПСС и Совета Министров СССР «О мерах по дальнейшему улучшению культурного обслуживания сельского населения». За это время немало сделано для решения главной задачи: хорошей организацией кинообслуживания населения активно помогать краевой партийной организации в коммунистическом воспитании трудящихся.

Сейчас в нашем крае — более 2 млн. сельских жителей. Их обслуживает 2278 киноустановок, из них 1398 государственных. Годовая

киноаудитория — 30 млн. человек. Плановые задания перевыполняются. За последние годы выросли посещаемость кино населением и валовой сбор. Укрепилась материально-техническая база киносети.

Мы повседневно ощущаем внимание и поддержку партийных и советских органов. Планы мероприятий, разработанные городскими и районными кинодирекциями, корректируются и утверждаются соответствующими исполкомами. За их выполнением установлен строгий контроль. По вопросам культурного обслуживания сельского населения райкомы партии отчитываются в краевом комитете КПСС. Это налагает на нас еще большую ответственность.

Управление кинофикации и краевая контора кинопроката разработали и осуществляют совместный трехлетний перспективный план совершенствования кинопропаганды и рекламирования фильмов на селе. Районным кинодирекциям оказывается квалифицированная методическая помощь в организации продвижения лучших произ-



Киномеханик А. Череватый — заслуженный работник культуры РСФСР (Ленинградский район)



ведения киноискусства и привлечения зрителей на их просмотры.

В районах ныне установлено 2500 рекламных стендов и щитов. В городских и районных газетах регулярно публикуются информационно-рекламные статьи; в пропаганде фильмов участвует и радио. Дирекции киносети ежеквартально печатают около 500 тыс. экз. афиш, проспектов, листовок, приглашений билетов, абонементов. Используются в кинорекламе и технические средства: магнитофоны, автоинформаторы, установки дневного кино. Широко практикуются новые формы кинообслуживания, привлекающие внимание населения к кино: сеансы-рапорты, сеансы-митинги, сеансы-посвящения, сеансы-чествования.

Активно привлекается к кинопропаганде и общественность. В киносети края действуют около 200 советов содействия, более 2 тыс. киноорганизаторов и общественных распространителей билетов. Заключено почти 700 договоров о культурном содружестве. Все это содействует тому, что на просмотры лучших советских кинокартин в Белореченском, Новокубанском, Новопокровском, Тимашевском и ряде других районов привлекается от 35 до 50 % сельских жителей.

Среди наших передовиков и кинофикаторы Северского района. Они выступили инициаторами организации смотра-конкурса на лучший кинотеатр и киноустановку по информационно-рекламной работе. Программа северцев такова: во всех станицах и на хуторах на 250—500 человек устанавливается один рекламный стенд; малые щитки должны быть на всех фермах, в бригадах и на полевых станках; киноуголки оформляются не только на киноустановках, но и на мелких производственных участках и обязательно с месячным репертуаром для взрослых и детей.

С начала прошлого года кроме «Информационного бюллетеня» методический кабинет управления раз в



Киномеханик Б. Чеботарев из Каневского района

квартал издает небольшие брошюры, в которых обобщается все новое, передовое, что накоплено лучшими коллективами киносети края. В одной из этих брошюр рассказано о пропаганде и продвижении фильмов в Каневском районе. Киносеть этого района систематически перевыполняет задания. Средняя посещаемость кино каждым сельским жителем — 34,5 раза в год. А, например, в колхозе «Кубань», где работает киномехаником Б. Чеботарев, каждый крестьянин побывал в прошлом году в кино более 100 раз! И к 1 июля 1980 года Б. Чеботарев выполнил пятилетнее задание.

В чем же причины успеха каневчан? Прежде всего — в умелом и доходчивом рекламировании фильмов. В этой работе весьма активно участвует районная

газета «Заря коммунизма». В ней регулярно публикуются рецензии и объявления, что позволило значительно сократить расходы на печатание листовок и приглашений. Короткие аннотации помещаются в газете одновременно с планом показа фильмов на всех восьми киноустановках первого кольца. Например, когда начался показ картины «Поговорим, брат...», в газете была опубликована небольшая (60 строк) рецензия директора киносети И. Руденко. Рядом с ней — объявление, извещающее, что этот фильм будет демонстрироваться в станице Привольной 11—13 декабря, в Придорожной 14—15-го, в Новодеревянской 16—17-го и т. д. Так же сообщается о проведении ежемесячных кинопанорам. Ведущий кинотеатр районцентра, «Космос», в начале каждого месяца публикует в газете аннотированный репертуарный план на четыре недели. Так что информация о лучших фильмах через газету попадает в каждую сельскую семью даже дважды.

Наиболее значительные картины демонстрируются на киноустановках первого и второго колец без перерыва, и планшечно-стендовая реклама, изготовленная на ведущих восьми киноустановках, сразу передается на второе кольцо.

Первыми опыт каневчан



Директор Каневской районной киносети И. Руденко (в центре) инструктирует киноактив перед выпуском нового фильма



Кинемеханик передвижки В. Писаренко (слева) и шофер В. Мальцев (Каневский район)

переняли работники киносети Новокубанского, Новопокровского, Белореченского и Апшеронского районов. И это сразу же сказалось на показателях работы: плановые задания были перевыполнены.

Еще одна брошюра — «Кинотеатр райцентра — методическая база сельских киноустановок». В ней обобщен опыт кинотеатра «Кубань» Новокубанского района, который оперативно распространяется по сельским киноустановкам. Методические разработки кино вечеров, премьер, панорам, сценарии вечеров встреч с ветеранами партии и труда направляются даже на самые дальние и мелкие киноустановки. Но иметь сценарий — лишь полдела. А вот как провести то или иное мероприятие в небольшом населенном пункте местными силами? Этому учат на семинарах, которые проводятся в «Кубани». При кинотеатре работает и районная школа коммунистического труда.

Решением коллегии управления кинофикации в крае утверждено 11 опорных коллективов передового опыта, среди них и «Кубань». При каждом таком коллективе создаются методические кабинеты. При управлении кинофикации действует оперативная группа передового опыта, в которую входят опытные директора киносети и кинотеатров, методисты, инже-

нерно-технические работники. Регулярно выезжая в районы, они оказывают практическую помощь сельским кинемеханикам.

Городские кинодирекции взяли шефство над рисосеющими районами. Управление кинофикации разработало план мероприятий по улучшению кинообслуживания рисоводов и строителей мелиоративных систем, участвующих в движении «За миллион сто тысяч тонн кубанского риса». Стараемся помочь им с честью выполнить взятые обязательства. И тут немалую роль играет широкий, подкрепленный лекциями и беседами показ сельскохозяйственных фильмов. На производственных участках заметно активизировалась деятельность кинолекториев сельскохозяйственных знаний и киноуниверситетов. В одном только Красноармейском районе работают 16 кинолекториев «За миллион сто тысяч тонн кубанского риса». Всего же в крае — 288 таких кинолекториев и семь киноуниверситетов. Районные кинодирекции регулярно проводят тематические показы фильмов, посвященные различным этапам сельхозработ. Прошел у нас и фестиваль сельхозфильмов (за этот период проведено 4620 сеансов, обслужено 410 тыс. зрителей).

В одном из обзоров «У кинороботников края», которые ежемесячно публи-

кует краевая газета «Советская Кубань», сообщалось о смотре-конкурсе по пропаганде опыта передовиков социалистического соревнования в честь XXVI съезда КПСС. Отмечена киносеть Крыловского района. Здесь на киноустановках регулярно проводятся сеансы — чествования лучших людей колхозов, в фойе кинотеатров организуются выставки, рассказывающие о трудовых достижениях передовиков. В этот смотр включились все сельскохозяйственные районы края. В киноучреждениях Брюховецкого района были открыты выставки, рассказывающие об опыте победителей социалистического соревнования, новаторов производства. А кинороботники Новопокровского района в каждом кинотеатре и Доме культуры в период заготовки кормов и уборки урожая еженедельно проводили встречи с гвардейцами пятилетки, киноагитаторы регулярно выезжали на полевые станы.

Практика убеждает, что, если кинотеатр имеет тесный контакт с общественностью колхоза или совхоза, у него хорошие показатели работы с сельхозфильмами. Об этом еще раз напомнили кинофикаторам края листовки, посвященные двум лучшим нашим сельским кинемеханикам — И. Кравченко из Мостовского района и Н. Харченко из Новопокровского. Они действуют в тесном контакте с партийными, профсоюзными, комсомольскими организациями и всегда могут рассчитывать на их помощь.

Как показали итоги прошлого года, слово свое кубанские кинороботники держать умеют. Задания 1980 года и пятилетки в целом мы намечали выполнить к 25 декабря, а завершили 5 ноября. Это был наш подарок XXVI съезду КПСС. Сейчас мы активно включились в пропаганду средствами кино материалов форума коммунистов страны, поставленных им задач.



**Н. МИРЗОЕВ,**  
председатель исполкома  
Исфаринского городского  
Совета народных депутатов,  
Ленинабадская обл.

## Исполком и вопросы кинофикации района

Исполком Исфаринского городского Совета народных депутатов, его постоянная комиссия по культуре (председатель комиссии — депутат З. Махмудов, заведующий отделом пропаганды и агитации горкома КП Таджикистана) проводят большую работу по развитию киносети, совершенствованию организации кинообслуживания населения, особенно сельского, готовят вопросы на рассмотрение заседания исполкома и сессии горсовета народных депутатов.

Так, в мае 1980 года на заседании горисполкома был утвержден план мероприятий исполкома по улучшению кинообслуживания населения. В июне киноработники отчитывались о выполнении постановления Ленинабадского обкома партии «О мерах по дальнейшему улучшению культурного обслуживания сельского населения». Так что работа киносети района — постоянно в центре внимания исполкома.

Исфаринский район — крупнейший аграрно-промышленный район республики. В городе широкая сеть культурно-просветительных учреждений, народный театр, 29 клубов, 31 библиотека. Киносеть района насчитывает 36 киноустановок (из них 26 сельских), пять кинопередвижек на автомашинах предназначены для обслуживания животноводов на отгонных пастбищах, фермах, полевых станах колхозов и совхозов. По заранее утвержденному исполкомом графику кинопередвижки на договорных началах проводят целевые сеансы. Коллектив киносети под руководством К. Музафарова особое внимание уделяет кинообслуживанию крестьян, повышению эффективности использования сельских киноустановок и фильмофонда. Исключительное значение придается планированию

показа хроникально-документальных, научно-популярных и сельскохозяйственных фильмов. Продуманно составляется репертуарный план.

Большое внимание уделяется рекламированию картин. Широко используется красочная реклама на стендах и фасадах кинотеатров и сельских домов культуры, на улицах города и сел. Регулярно демонстрируются рекламно-пропагандистские ролики. Проводятся сеансы кинопанорамы, встречи с известными кинорежиссерами и киноактерами. За последние годы, например, у нас побывали представители киностудий Узбекистана, Киргизии, Украины, РСФСР, Грузии и, конечно, Таджикистана. Совместно с городской организацией общества «Знание» кинодирекция организовала кинолекторий «В единой семье народов СССР».

В городе открыты два школьных кинотеатра, функционирует детский кинотеатр, планируется организация еще одного кинотеатра при средней школе № 52.

Исполком горсовета совместно с кинодирекцией постоянно держит под контролем работу киносети. Каждой проверке, а они проводятся регулярно, предшествует тщательная подготовка. Постоянная комиссия исполкома заранее готовит вопросник, проводит с проверяющими инструктаж, составляет график проверки качества и эффективности работы киноустановок. Цель — комплексное изучение их деятельности.

Кинофикаторы стараются изыскивать и использовать дополнительные резервы улучшения своей деятельности. Один из них — работа с фондом повторных фильмов. Она ведется продуманно и умело и помогает добиваться хороших результатов как в идейно-политическом и нравст-



Рекламный стенд у кинотеатра  
Один из лучших киномехаников района —  
Т. Разинов

венном воспитании трудящихся и подрастающего поколения, так и в выполнении государственных планов. Достаточно сказать, что коллектив Исфаринской киносети план десятой пятилетки по всем показателям выполнил за 4,5 года. Показатели оказались выше, чем в девятой пятилетке. Количество сельских кинозрителей возросло на 30 % по сравнению с 1976 годом. По наказам избирателей за последние два года сданы в эксплуатацию восемь кинотеатров. За счет колхоза имени Ленина и совхоза «60 лет Октября» в населенных пунктах Чоркишлак и Кушдвор построены хорошие кинотеатры (каждый на 250 мест). За счет средств предприятий города сооружен Дворец культуры с кинозалом на 600 мест, а на средства местного бюджета — два летних кинотеатра в городе и один в новом поселке Офтобруй.

По итогам 1979 года, например, дирекция киносети награждена дипломом III степени, а директор киносети К. Музафаров — бронзовой медалью ВДНХ СССР.

Закреплению кадров способствовали работа о правильной расстановке и воспитании их, обеспечение всех сельских кино-механиков бесплатными жилплощадью, топливом, освещением. 90 % кино-механиков имеют стаж работы 20 и более лет. Свыше 30 лет работают в киносети А. Шарипов, И. Эркабаев, Т. Разыков и другие. Это активные проводники политики Коммунистической партии среди населения. 11 киноработников — отличники кинематографии СССР, 24 — ударники коммунистического труда, 32 — награждены Почетными грамотами Госкино СССР и Таджикской ССР, 12 — орденами и медалями СССР. Так, И. Эркабаев удостоен Почетной грамоты Президиума Верховного Совета Таджикской ССР, а Т. Разыков — кавалер ордена Трудового Красного Знамени.

Постоянная забота и помощь исполкомов городского и сельских Советов народных депутатов несомненно способствуют улучшению кинообслуживания населения.

## ПРОФЕССИЯ — КИНОМЕХАНИК

Теперь Джурабой как куда ждал каждого вечера — киномеханик приезжал в кишлак в сумерках, когда напряженный ритм рабочего дня сменялся неспешностью досуга. Впереди кинопередвижки бежали мальчишки, босоногие, звонкоголосые, самые активные и доброжелательные зрители.

Сидя перед самодельным экраном, Джурабой забывал обо всем на свете.

**Д. АХМЕДОВ,  
Н. КУТЕПОВА,  
Ходжентский район  
Ленинабадской обл.**

смог объяснить его, дать какое-либо конкретное название. Только став взрослым и вспоминая те далекие летние вечера, Джурабой Коситов осознал, что это было чувство сопричастности к жизни других людей, близких и совсем незнакомых, ко всему, что окружает человека, формирует сознание, диктует поступки, делает гражданином.

Талант, способности,



го разговора, который состоялся у него со старшим товарищем. Нет, никогда Коситов не скрывал своего интереса к технике, к кино. Но чтобы другие — знающие, опытные, деловые люди — так отнеслись к его желаниям, захотели помочь, приняли активное участие в судьбе паренька... Нет, об этом он не думал. А Ортыков говорил, что селу нужны специалисты. И не только агрономы, механизаторы, земледельцы. Люди хотят жить лучше, свободное время проводить с пользой, обогащаться духовно. Культурные запросы современного сельского жителя неизмеримо возросли. И помочь им организовать время вне работы, дать возможность расширить кругозор, пополнить знания — дело огромной важности, государственного значения. И это дело — по плечу Коситову. С таких позиций — государственных — Джурабой цель свою не рассматривал. У него даже чуточку дух захватило от важности и нужности профессии, ко-

## Сопричастность

ОЧЕРК

С героем каждого фильма он переживал его историю, близко к сердцу принимал удачи, искренне восхищался удачей и отвагой, огорчался промахами. Изредка отводя глаза от белого полотна, он всматривался в лица односельчан и с удивительным обнаруживал в себе неиспытанное ранее чувство. Тогда бы он не

истинная увлеченность никогда не остаются незамеченными. Рано или поздно они дают о себе знать, ярко проявляются. И какое счастье, если в эту минуту рядом окажется человек заинтересованный, понимающий.

Осенью 1950 года Джурабой вызвали в райком партии к тогдашнему заведующему отделом агитации и пропаганды Хаджибобо Ортыкову. Чего угодно ожидал юноша, только не тако-

Этот материал удостоен второй премии конкурса на лучший очерк о сельском киномеханике.



Д. Коситов

торой он мечтал посвятить свою жизнь...

Год Коситов проучился в Душанбе, в школе кинемехаников. Время то осталось в его памяти как период постижения человека и мира, открытия новых друзей и себя как личности. То была пора взлетов надежд, утверждения желания принести радость и пользу людям.

Есть одна очень примечательная черта в характере Джурабой Коситова. Он очень практичный человек. Высокие помыслы, развитая духовность прочно уживаются в нем с пониманием реальной, конкретной обстановки, с серьезным учетом тех условий, в которых приходится работать. Это и помогло ему справиться в начале трудового пути с трудностями быта, не впасть в панику от некачественности тогдашней техники и перегруженности работой.

Джурабою для поездок достался старенький «газик». Дребезжащий, неустойчивый, изрядно потрепанный, он, однако, только на первый взгляд казался ненадежным. На проверку вышло — трудяга, каких поискать. Он исправно оставлял за собой километры и километры дорог, не раз бывал с хозяином в самых критических ситуациях. И ни разу не подвел.

До сих пор помнит Джурабой первый фильм, который ему пришлось демонстрировать, — «Тахир и Зухра». Это любимое произведение Коситова. Но в тот вечер он думал лишь об одном — только бы не испортилась аппаратура, не

порвалась лента (позже он научился снимать напряженные во время сеанса, быть раскованным и внимательным одновременно). Когда картина подошла к концу, Джурабой вытер ладонью пот со лба — как будто тяжелую смену отстоял у станка. Потом один за другим стали подходить к нему люди, старые и молодые, благодарили, хвалили. И понял Коситов — экзамен выдержан.

Когда разговариваешь с Джурабоем, всегда поражаешься, как много он знает. Разбирается в искусстве кино, любит литературу. А как внимателен к людям! К каждому находит подход, умеет увлечь беседой, новым поворотом темы. Истоки этой способности — в живой, активной натуре Коситова, в любознательности, участливом отношении к окружающим.

С юности пришлось ему много ездить, общаться с разными людьми. Это помогало найти ответы на многие вопросы, решение проблем, которые ставит перед ним жизнь. И рождались открытость, стремление поделиться с окружающими своими знаниями.

Зрители часто просят Коситова рассказать о фильме и его создателях, разъяснить непонятное. К каждому сеансу Джурабой тщательно готовится, старается побольше узнать о творчестве режиссера, поставившего картину, и актеров, в ней занятых. Так что, ведя разговор со зрителями, он формирует их мнение о просмотренной ленте; эмоции, переживания направляет в нужное русло. Как у хорошего педагога на уроке, каждый высказывает свое мнение, а итог все-таки подводит учитель.

Эта аналогия с уроком не случайна. Очень многое в своих отношениях с людьми Джурабой строит как мудрый наставник — на принципах уважения, доброжелательности, внимания к конкретной личности. Недаром его так любят дети. У него с женой шестеро сыновей и дочерей. И они с любовью, уважением относятся не только к от-

цу, но и к его профессии. А дочь Мавлюда пошла по стопам отца — также работает кинемехаником.

Интерес к кино Коситов стремится передать не только своим детям, но и всем юным землякам. Несколькими годами назад обошел он все пять школ Костакоза, беседовал с директорами, завучами, учителями, предложил наладить постоянные контакты. Ни один преподаватель не остался безучастным к новому делу. Были составлены планы показа фильмов и графики посещения школьниками сеансов. Картины отбирались очень тщательно, с учетом возраста и психологии подростков. И теперь каждый день в определенный час юные костакосцы приходят в кинотеатр — здесь они желанные и дорогие гости. Для них проводятся встречи с ветеранами войны и труда, знатными людьми, с актерами, бывающими в Костакозе на гастролях, устраиваются пионерские сборы, кинопрезидиумы.

Каждый раз, когда на совещаниях кинороботников идет речь о передовых кинемеханиках, обязательно упоминается имя кинемеханика из Костакоза Джурабой Коситова, отличника кинематографии СССР. Его работа и жизнь — прекрасный пример для молодежи.

## Хроника

ОЧЕРЕДНОЙ, VII Всесоюзный фестиваль сельскохозяйственных фильмов, который прошел в Ереване, был посвящен XXVI съезду КПСС. В конкурсе участвовало свыше 80 лент, рассказывающих о достижениях и задачах тружеников села в различных отраслях сельскохозяйственного производства. Диплома фестиваля и первой премии удостоена кинолента «Целина» («Казахфильм»), созданная по одноименной книге Л. И. Брежнева, которая представлена также к награждению золотой медалью ВДНХ СССР. Среди других призеров фестиваля — «Сотворение хлеба» (Ростовская студия кинохроники), «Живая земля» («Киевнаучфильм»), программа последних лет «Сельский час» (Центральное телевидение) и др.

Недавно в передовой статье «Правды» «Приглашает клуб» сельские кино-механики были справедливо названы в числе идеологического актива современной деревни, которому доверено культурное обслуживание тружеников сельского хозяйства. «Люди охотно идут в тот клуб, где их ждут интересные встречи, где можно провести время с пользой для духовного развития, получить заряд творческой энергии. Здесь решающая роль принадлежит клубным работникам. Они должны быть энтузиастами своего дела, настойчиво повышать уровень знаний, уметь убеж-

ком). Основной источник трудовых успехов Л. Горбуновой, подчеркивает Н. Прибытков, в том, что она прекрасно знает своих зрителей, живет их жизнью. Заботы кино-механика тесно связаны с проблемами, решаемыми хозяйством. Л. Горбунова действует в тесном контакте с секретарем партийной организации, председателем колхоза, директором школы, депутатами сельсовета, специалистами. Трудовой день ее подчинен ритму колхозной жизни. Утром она торопится сообщить односельчанам до начала их рабочего дня о вечернем сеансе. Во время импровизированных бесед по

ламных стендах. А для кино-механика Глодневского маршрута Н. Балакова кино начинается с его рабочего места — аппаратной. По состоянию ее можно судить и о других сторонах работы Н. Балакова, уроженца здешних мест, много сделавшего для того, чтобы вывести киноустановку родного села в число передовых в районе. Главным он считает рекламу. Не всякий зритель пойдет с окраины села или из соседней деревушки в центр, к клубу, чтобы узнать, какой фильм там сегодня или в ближайшие дни будет демонстрироваться. Поэтому рекламные щитки

## Добро пожаловать в сельский клуб!

ОБЗОР ПИСЕМ

дать людей, умножая свой вклад в осуществление решений XXVI съезда КПСС», — писала «Правда». Эти слова в полной мере относятся и к сельским кино-механикам. Их работа находит широкое отражение в почте редакции. В мозаике сообщений из разных концов нашей страны — немало писем о победителях социалистического соревнования, пропагандистах советского киноискусства на селе, сумевших стать незамеченными людьми в родных краях.

Привольно раскинулось село Ефремовское, центральная усадьба передового в Вельском районе Архангельской области колхоза «Россия». Об уважаемом в этом селе человеке — кино-механике I категории, ударнике коммунистического труда, бригадире Л. Горбуновой — нам написал наш постоянный корреспондент, заместитель руководителя Вельской кино-дирекции **Н. Прибытков** (он много лет работал в сельской киносети, был мотористом звуковой кино-перевозки, кино-механи-

ки). Основной источник трудовых успехов Л. Горбуновой, подчеркивает Н. Прибытков, в том, что она прекрасно знает своих зрителей, живет их жизнью. Заботы кино-механика тесно связаны с проблемами, решаемыми хозяйством. Л. Горбунова действует в тесном контакте с секретарем партийной организации, председателем колхоза, директором школы, депутатами сельсовета, специалистами. Трудовой день ее подчинен ритму колхозной жизни. Утром она торопится сообщить односельчанам до начала их рабочего дня о вечернем сеансе. Во время импровизированных бесед по

пути к Дому культуры она одному кратко сообщит о новом фильме, от другого выслушает пожелание посмотреть в ближайшее время полюбившуюся по предыдущим просмотрам ленту. Кино-механик ввела абонентную систему кино-обслуживания. Л. Горбунова помогает не только полноценно отдохнуть односельчанам, но и трудиться: вместе с ними она выходит на сенокос, на уборку урожая, может, когда надо, заменить доярку.

Такое отношение к своему делу, к трудовому и общественному долгу типично для многих энтузиастов сельской киносети. Поэтому о письме Н. Прибыткова мы рассказали так подробно.

С чего начинается кино? — рассуждает корреспондент газеты «Брянский рабочий» **В. Полозов**. — Для зрителя — с фойе. Пришедшие в Глодневский Дом культуры Брасовского района могут изучить здесь репертуар на две недели вперед, познакомиться с тематикой фильмов на красочно оформленных рек-

расклеены по всему селу. На них не только название фильма, но и краткая аннотация, фамилии актеров. Объявления эти Н. Балаков нередко пишет и рисует сам, — существенное дополнение к массе других обязанностей.

Недавно передовой кино-механик Брянщины Н. Балаков был награжден медалью «За трудовое отличие».

Целая группа писем — о ветеранах кинообслуживания, тех, кто, накопив богатый опыт, охотно передает его молодежи.

В № 9 нашего журнала за прошлый год напечатан очерк А. Мазуренко «Сын кино», познакомивший нас с Н. Макеевым. Прочитав этот очерк, **Н. Курочкин** из Мыльги Магаданской области написал нам о земляке Н. Макеева кино-механике из села Таскан В. Федосове. «Оба они — герои области, края сурового, не любящего слабых, — пишет автор письма. — За спиной В. Федосова — более 28 лет самоотверженного труда в Колымской тайге, за сотни километров от районного центра. А сил еще

хоть отбавляй, и энергии и желания трудиться на благо окружающих достаточное».

Нередко на страницах нашего журнала выступает **В. Лихота** — с рассказом о своих коллегах, о насущных проблемах кинообслуживания села. Они ему хорошо знакомы. Сам **В. Лихота** начал свой трудовой путь помощником киномеханика на стационаре в одном из совхозов Полтавской области, вскоре стал киномехаником II категории, освоил звуковые установки — их тогда было совсем мало, — а потом, заочно окончив среднее специальное заведение, получил квалификацию кинотехника. Недавно товарищи по работе поздравили **В. Лихоту** с 60-летием, а киномеханик **И. Коржик** из Киевской области прислал в редакцию присоединился к их поздравлениям.

Двадцать лет трудится в киносети Ивановского района Брестской области киномеханик **В. Трепачко**. Как и многие его коллеги, он мечтал о будущей профессии с малых лет, еще будучи школьником получил права кинодемонстратора. С дипломом специалиста он приехал в родное Полесье и получил назначение на отстающий маршрут Псыщевской кинопередвижки. Старший инженер управления кинофикации Брестского облисполкома **Н. Костогарова** проанализировала пути, которыми **В. Трепачко** вывел киноустановку в передовые. Прежде всего он изучил своих зрителей, к каждому нашел подход, старался удовлетворить их просьбы. Любовь к технике, огромное трудолюбие, желание нести людям радость снижали **В. Трепачко** большую популярность среди односельчан.

В павильоне ВДНХ «Советская культура» несколько страниц в одном из альбомов, посвященных кинофикации, предоставлено рассказу о передовом коллективе кинофикаторов Калининского района Киргизии. В этом спаянном коллективе трудится кавалер ордена Трудового Красного

знамени, отличник кинематографии, бригадир **А. Кислинский**. Он уже 20 лет обслуживает село Федоровка. «Именно благодаря таким людям киносеть района отличилась в разработке новых форм и методов применения киноэкрана в пропаганде идей партии, добились стабильных и высоких показателей в выполнении планов», — пишет о Кислинском работник Госкино Киргизской ССР **А. Нестеров**. Бригадир Кислинского беспокоит не только своя киноустановка, он в ответе еще за шесть. Основной принцип воспитания членов бригады и помощи им — личный пример, участие в делах каждого. **А. Кислинский** часто бывает на киноустановках, проверяет состояние аппаратуры, помогает устранить неисправности, подготовить рекламу. Бригада раньше всех в дирекции завершила пятилетний план — в июне прошлого года. Успехи свои они посвятили XXVI съезду КПСС, пропагандой решений которого сейчас заняты.

Понятие о возрасте подчас бывает обманчивым. Когда работник районной газеты «Маяк Кулунды» **Н. Храмов** приехал в дирекцию Кулинской киносети и попросил познакомить его с самым старым, самым опытным киномехаником, корреспондента направили в деревню Киргинцево, где представили ему энергичного 32-летнего **А. Полякова**. И все-таки это был старейший в районе по стажу труда в киносети специалист. Он принял аппаратную сразу после восьмилетки, имея к тому времени уже три года практики: **А. Поляков** постиг трудную науку отличного кинопоказа у старшего брата — киномеханика, экзамены же сдал потом экстерном. Его киноустановка давно снискала славу лучшей в районе, а переходящее Красное знамя дирекции киносети и профсоюзного комитета получило в Киргинцево полную прописку.

Один из лучших в Новосибирской области — сельский киномеханик **Г. Картузов** из Убинского района.

Старший методист Новосибирского областного управления кинофикации **А. Филатов** справедливо считает, что о работе сельского киномеханика следует судить не только по цифрам выполнения финансового плана. В ней много своих особенностей. **Картузову**, например, приходится зимой выполнять обязанности кочегара. Колхоз, где он работает, хозяйство не такое уж богатое. Клуб старенький, холодный. Не протопишь как следует — люди в кино не пойдут, да и сам замерзнешь. «Оценивая труд киномеханика, — пишет **А. Филатов**, — важно понять истинное отношение человека к делу, выяснить, есть ли в нем устойчивость против трудностей, стремление преодолеть их». По-видимому, этими качествами обладает в полной мере **Картузов**. Иные считают работу сельского киномеханика однообразной, а **Картузов** находит все новые и новые пути к зрителям. Например, он оформил большой стенд во всю стену из фанеры, дерева и ватмана. На стенде — несколько разделов: «Знакомьтесь, фильм», «Вы можете посмотреть», «От фестиваля к фестивалю», «Творчество артистов». Каждая рубрика регулярно освежается материалами из периодической печати, специальных изданий. Кропотливая работа ведется с рекламными материалами. В аппаратной хранится длинный список лент, которые демонстрировались на киноустановке, около каждого названия помечено, какая реклама была получена к его выходу, при повторном показе ленты киномеханик ее сразу находит и использует. А еще — кинопанорамы, вечера — творческие портреты мастеров советского кино, премьеры наиболее значительных кинопроизведений...

Много внимания уделяет рекламе и киномеханик **А. Личугин** из села Ватажного Красноярского района Астраханской области. О репертуаре на предстоящий месяц он широко информирует своих зрителей в первых числах каждого месяца

ца в беседах перед началом сеансов, на стенде «Новинки кино» всегда можно найти красочно оформленную афишу с указанием дня показа фильмов, причем составленный график никогда не нарушается. А за два-три дня до показа фильма беседа или проводится непосредственно в зале или транслируется из аппаратной. Интерес у зрителя вызывает и показ рекламных роликов, отдельных частей картин в кинопанорамах. Часто киномеханик комплектует из фрагментов фильмов киноиллюстрации к вечерам — творческим портретам актеров. Как сообщает нам методист Астраханского областного управления кинофикации **П. Дрыга**, иная городская киноустановка не может похвалиться таким количеством разнообразных политико-воспитательных мероприятий, как установка в селе Ватажном. Кинолекторий «Советский народ — новая историческая общность людей», тематические вечера, посвященные важнейшим общественно-политическим событиям, киноутренники для ребят, вечера для молодежи... Наглядная агитация в фойе и зри-

тельном зале, стенды которой регулярно обновляются... Все это сделано руками сельского киномеханика Пичугина и его помощников. И в киноаппаратной у него всегда образцовый порядок, киноаппаратура позволяет вести показ фильмов без дефектов и порч фильмокопий.

Тот же **П. Дрыга** написал нам о киномеханике села Ильинка Володарского района **А. Ирмуратове**, обслуживающем рыбаков на производственных участках.

Энтузиастами кинообслуживания называют киномеханика из станицы Роговской **Б. Харламова** (по письму инструктора по кино Тимашевского района Краснодарского края **И. Садчикова**), Майрама Ситекова из села Байбек Красноярского района Астраханской области (сообщение редактора областного управления кинофикации **Л. Петровой**), **С. Кореника** и **В. Дмитриева** из Вороновского района Гродненской области (о них рассказал нам **Н. Коренцев**), ударника коммунистического труда киномеханика клуба имени Ленина Володарского района Донецкой области **Н. Безлюдного** (письмо **З. Редько**). Добрые слова о своем коллеге Вахе Ге-

нердукаеве, обслуживающем село Правобережное Грозненского района Чечено-Ингушской АССР, сказал его коллега киномеханик **Я. Цуев**. О своих успехах в кинообслуживании зрителей поселка Слюда (Мурманская обл.) сообщил киномеханик **Ю. Хозяинов**.

Письма приходят не только об отдельных людях, но и о целых передовых коллективах. Таких, как, например, профсоюзная киносеть Камышинского района Кустанайской области, о лучших людях которой рассказал председатель районного Совета по кино **Н. Жалаутдинов**.

«Добро пожаловать! Сегодня в сельском клубе кино. Сколько таких надписей ежедневно зовут на огонек сельских жителей! Сколько людей трудятся, чтобы сделать каждое посещение сельского клуба, кинотеатра праздником! «Любят кино наши односельчане, и мы делаем все, чтобы эта любовь, этот интерес не пропали», — эти слова заведующего Никольским клубом **В. Смирнова** из Ивановского района Ивановской области очень точно характеризуют смысл деятельности большого отряда пропагандистов кино на селе.

## Хроника

**В ПОДМОСКОВНОМ** городе биологов и астрономов Пущине состоялся IV Всесоюзный семинар кино клубов. В его работе приняли участие представители кино клубов из 40 городов страны, а также научные работники, преподаватели, сотрудники Госкино РСФСР, журналисты. Председательствующий на нем доктор искусствоведения профессор **И. Вайсфельд** дал высокую оценку деятельности кино клубов по пропаганде лучших произведений отечественного кино искусства, распространению основ киноматографической культуры в массовой зрительской аудитории.

Участники семинара приняли постановление, отметившее целесообразность участия кино клубов в работе совета по кинообразованию и кино воспитанию. С этой

целью предложено создать при совете Координационный центр по работе с кино клубами.

**В РАЗДЕЛЕ** «Советская кинематография» павильона «Советская культура» ВДНХ СССР ежегодно экспонируются альбомы с материалами, рассказывающими о работе коллективов передовых кино организаций областей, краев, автономных республик Российской Федерации. Миллионы посетителей выставки знакомятся здесь с достижениями лучших управлений кинофикации, дирекций киносети, кинотеатров, кинопрокатных организаций, наиболее прогрессивными формами кинообслуживания населения.

Участниками экспозиции «Пятилетки шаги саженей» ВДНХ-80 стали 14 киноорганизаций РСФСР, большая часть их награждена дипломами и медалями ВДНХ. Диплома I степени удостоены Пермская областная контора по прокату кинофильмов, золотой медали — заместитель директора **В. Сидинская**; диплома II степени — Московское областное управление кинофикации, Каневская районная

дирекция киносети Краснодарского края, Новомосковская Тульская области, Тихвинская Ленинградской области; серебряных медалей — начальник Московского областного управления кинофикации **А. Блохин**, директор Новомосковской кинодирекции **Р. Марешина** и Тихвинской **А. Струганов**, киномеханик Каневской кинодирекции **П. Стещенко**; диплома III степени — кинотеатры «Мир» (Вельск Архангельской обл.), «Руслан» (Ленинград), «Восток» (Волгодонск Ростовской области), «Спутник» (Омск), «Луч» (Красноярск), Кемеровская городская дирекция киносети, Севастопольская районная дирекция киносети Москвы; бронзовых медалей — директора этих кинотеатров **А. Бочарова**, **А. Кольбюк**, **Р. Томашевич**, **Т. Будко**, **В. Проделович**, директор кемеровского кинотеатра «Пионер» **Н. Тумилович** и главный администратор московского кинотеатра «Талити» **Н. Андреева**, директор Одинцовской районной дирекции киносети Московской области **А. Овсянникова** и директор кинотеатра «Россия» Черкесска Ставропольского края **Г. Ястреб**.



**7—64 года Великой Октябрьской социалистической революции**

Художественные фильмы «Багряные берега», «Большая-малая война», «Взлет» (две серии), «В ночь на новолуние», «Встреча в ущелье смерти», «Дударики», «Забудьте слово «смерть», «Ищи ветра...», «Крах операции «Террор» (две серии), «Кровь и пот» (две серии), «Ленин в Париже», «Лесные фляжки», «Оазис в огне», «Поговорим, брат...» (две серии), «Погоня в степи», «Подозрительный», «Под свист пуль», «Поезд чрезвычайного назначения», «Последняя охота», «Поэма о крыльях» (две серии), «Предвещает победу», «Сибиряда» (четыре фильма), «Сильный № 011», «Телохранитель», «Тихая Одесса», «Триптих», «Хлеб, золото, наган», «Шальная пуля», «Эмиссар заграничного центра»

**Здесь, а также к датам 10, 17 и второй 29 ноября** перечислены фильмы, выпущенные на экраны с начала 1979 года. Разумеется, надо использовать фонд картин и более раннего выпуска.

**7—90 лет со дня рождения Д. А. Фурманова (1891—1926), советского писателя**

Художественный фильм «Чапаев»

**10 — Всемирный день молодежи**

Художественные фильмы «Ахиллеса пята», «Баллада о спорте», «Быстрее собственной тени», «Весь мир в глазах твоих», «Все решают мгновения», «Выпрямись, Дельфина», «Гражданин Лешка», «Десант на Орингу», «Диалог с продолжением», «Дни за кормой планеты», «Дорогой мечты», «Жизнь наша — армия», «Какие наши годы!», «Когда

уходят сказки», «Мой друг дядя Ваня», «Моя Анфиса», «На ринг вызывается», «Нужно убить эту любовь», «Обыкновенные необыкновенные ребята», «О спорт, ты — мир!» (две серии), «Парень на белой лошади», «Пираты XX века», «Пограничный пес Альби», «Познавая белый свет», «Пора звящего зноя», «Потому что я Айвар Лидак», «Путь к медалям», «Разъединенные», «Случайность», «С любимыми не расставайтесь», «Смотрини», «Спасатель», «Сузи, Сузи», «Также же, как мы!», «Точка отсчета», «Только вдвоем», «Узней меня», «Фантазия на тему любви», «Шкура белого медведя», «Шла собака по роюлю»

**10 — День советской милиции**

Художественные фильмы «Берегись! Змея!», «Версия полковника Зорина», «Возвращение», «Выстрел в спину», «Гепард», «Город принял», «Допрос», «Ипподром», «Ночное происшествие», «Огарева, б», «Особо опасные...», «Петровка, 38», «Полет с космонавтом», «Предварительное расследование», «Пропавшие среди живых», «Процесс», «Прошальная гастроль «Артиста», «Расследование», «Свидетельство о бедности», «Сицилианская защита», «Сыщик», «Удар в спину»

**16—40 лет со дня подвига (1941) 28 героев-панфиловцев**

Художественный фильм «За нами Москва»

**17 — Международный день студентов**

Художественные фильмы «Баламут», «Взрослый сын», «День свадьбы придется уточнить», «Дополнительные вопросы», «Его бедовая любовь», «Если бы я был начальником...», «За стеклянной дверью», «Кузне-

чик», «Купание жеребят», «Невозможные дети», «Сдается квартира с ребенком», «Сигнальный выстрел», «Студенты», «Твой сын»

**19 — День ракетных войск и артиллерии**

Художественные фильмы «Аты-баты, шли солдаты...», «Весна на Одере», «Возмездие» (две серии), «Генерал Рахимов», «Горячий снег», «Живые и мертвые» (две серии), «Освобождение» (пять фильмов), «Отряд особого назначения», «Угрошение огня» (две серии)

**26 — Провозглашение (1924) Монгольской Народной Республики**

Художественные фильмы «Борьба», «Встреча», «Его зовут Суэх-Батор», «Исход», «Наводнение», «Одноклассники», «Потомок Чингис-хана», «Слушайте на той стороне», «Ураган в степи»

**29—40 лет со дня гибели З. А. Космодемьянской (1923—1941), партизанки, комсомолки, Героя Советского Союза**

Художественный фильм «Зоя»

**29 — Установление (1920) Советской власти в Армении**

Художественные фильмы «Возвращение», «Добрая половина жизни», «Живите долго», «Звездное лето», «Осеннее солнце», «Пощечина», «Там, за семью горами», «Умри на коне»

**29 — Провозглашение (1945) Федеративной Народной Республики Югославия (теперь Социалистическая Федеративная Республика Югославия). Национальный праздник Югославии**

Художественные фильмы Югославянских кинематографистов.

## РЕПЕРТУАР АВГУСТА

О цветной двухсерийной кашетированной ленте «Мосфильма» **«О спорт, ты — мир!»** (9 и 7 ч.), цветных широкоэкранных картинах производства студии «Ленфильм» **«Личной безопасности не гарантирую...»** (9 ч., кроме дошкольников и учащихся 1—3-х классов) и **«Трижды о любви»** (9 ч.) и цветной широкоэкранный картине Киностудии имени М. Горького **«Не ставьте Лешему капкан»** (8 ч.) читайте на с. 45—47.

...Когда-то школьница Валя Беда, дочь майора Красной Армии, была участницей героической обороны Брестской крепости. Ее воспоминания возвращают нас к тем славным и трагическим дням. Авторы широкоэкранный фильма **«Доля командира»** (7 ч.) — писатель Ю. Яковлев и режиссер Б. Горюшко — назвали свою работу поэмой. В главных ролях — юные Аня Назарьева, Миша Боттинг и Володя Румянцев.

Герой цветной ленты **«Женщины шутят всевозь»** (Киностудия имени А. П. Довженко, 9 ч., кроме дошкольников и учащихся 1—8-х классов), Борис Проворный, рассказывает историю своей любви, которая началась еще в первые послевоенные годы, когда он был школьником. Картину поставил по своему сценарию К. Ершов. Борису в детстве сыграл М. Битный, а взрослому — популярный актер Л. Филатов. Три основные женские роли исполнили И. Мельник, О. Матешко и Е. Стерлик.

С актером В. Гостюхиным наши зрители познакомились сравнительно недавно. Всего несколько лет назад он порастил всех своим дебютом в последнем фильме Л. Шепитько «Восхождение». Теперь жадного появления В. Гостюхина на экране ждут с интересом, и актер не обманывает надежд почитателей его таланта. В картинах «Случайные пассажиры», «Старшина», «Охота на лис» В. Гостюхин создал значительные, надолго запомнившиеся образы. В цветной широкоэкранный картине **«Белый ворон»** («Мосфильм», 10 ч., кроме дошкольников и учащихся 1—8-х классов) этот актер снова в главной роли. Его герой — цельный и чистый человек. Полюбив замужнюю женщину, он ни от кого этого не скрывает, даже от ее мужа...

По сценарию В. Лонского и В. Железнякова поставил картину В. Лонской. В актерском ансамбле кроме В. Гостюхина — И. Дымченко, А. Михайлов и другие.

Герои фильма **«Хочу, чтобы он пришел»** (Киностудия имени М. Горького, 7 ч.) — дети. Но предназначен он прежде всего взрослым. Отец Витяги льет, а мать лежит в больнице, и соседи считают: раз семья неблагополучная, мальчику без надзора, значит, он — хулиган. И только малыш Вовка настаивает, что его старший друг — честный, добросовестный и умный человек. Всего один день проходит на экра-

не перед зрителями. За это время Вовка поймет, как не просто все в жизни, а Витя, заразившись воякиным оптимизмом, смеячится и по-ининому взглянет на окружающее. В этом фильме дети дают урок доброты и самоотверженной дружбы многим взрослым.

Автор сценария — Г. Бокарев, режиссер — Э. Гаврилов. В главных ролях: Жена Аверочкин и Данила Петров.

В основе цветного широкоэкранный фильма **«Сказка, рассказанная ночью»** (Киностудия имени М. Горького, 8 ч.) — сказка, сочиненная известным немецким писателем В. Гауфом. Ее рассказывает один из героев картины людям, с которыми свела его судьба в старом доме, затерянном в лесной глуши. Под влиянием сказки все они становятся лучше, добрее... Автор сценария — И. Федоров, режиссер — И. Рауш. Роли исполняют И. Костолевский, А. Лазарев, А. Калыгин, А. Галибин, Р. Джабраилов, М. Звайгзне.

Свердловская киностудия представлена в репертуаре цветным фильмом **«Чрезвычайные обстоятельства»** (8 ч., кроме дошкольников и учащихся 1—3-х классов). Его действие происходит в наши дни на строительстве нефтепровода. В центре сюжета — столкновение двух стилей работы или даже больше — двух жизненных позиций: начальнически управления Батукина, прекрасного инженера и честного человека, и руководителя областного стройуправления Марущака, привыкшего к штурмовщине, липовым рекордам и авралам. По сценарию К. Логунова и Д. Макарова поставил картину Е. Васильев. В ролях: А. Васильев, И. Владимиров, В. Заклучная, Е. Кузьмина и другие.

О необходимости беречь землю, сохранять и приумножать ее плодородие идет речь в цветном широкоэкранный фильме **«Платон мне друг»** (Киностудия имени А. П. Довженко, 9 ч.), поставленном по сценарию В. Сычевского и В. Шкурина режиссером В. Шкуриным. В картине заняты актеры С. Олексенко, К. Степанков, Н. Попова, А. Сигалова, И. Калиновская и другие.

В праздничный вечер случилась беда: в горах камнепадом повреждена линия электропередачи. Бригада строителей-монтажников срочно выезжает на место аварии. Ситуация, в которой они оказываются, требует от каждого предельного напряжения, настоящего подвига. Оказавшись на грани смерти, каждый невольно вспоминает свою любимую, смотрит на себя же глазами. Об этом рассказывает новая работа студии «Киргизфильм» картина **«Мужчины без женщин»** (8 ч.)

По сценарию И. Акимова и А. Видугириса ее поставил режиссер А. Видугирис. В ролях: С. Чокморов, Д. Камбаров, В. Skoropolis, В. Жолобов, Б. Макеев.

Кинорежиссер Сарафов, герой цветной широкоэкранной ленты **«Депутатский час»** (Одесская киностудия, 8 ч.), избран депутатом городского Совета. Первый же вопрос, который приходится решать народному представителю, оказывается очень сложным. Нужно предоставить новые квартиры жильцам старого дома кирпичного завода. Эти люди еще с 30-х годов, как одна семья, вместе многое пережили и теперь не хотят расставаться. Депутат понимает, что это не каприз старых людей, и делает все, чтобы в новом доме поселить их всех вместе. Автор сценария — С. Коковкин, режиссер — А. Павловский. В главной роли — В. Волков.

Все названные выше фильмы будут выпускаться и на 16-мм пленке. О повести В. Кондратьева **«Сашка»**, положенной в основу цветной одноименной картины («Мосфильм»), 9 ч., кроме дошкольников и учащихся 1—8-х классов), писатель К. Симонов сказал: «История Сашки — это история человека, оказавшегося в самое трудное время в самом трудном месте и на самой трудной должности — солдатской». Заглавную роль сыграл А. Ташков, запомнившийся зрителям по фильму «Сценария — В. Кондратьев, режиссер — А. Суриц.

Цветной фильм **«Бегемот Гуго»** (Венгрия — США, 7 ч.) — мультипликация. Ее герои — бегемоты, которые спасли людей от акул. Но люди быстро забыли об этом... Авторы сценария — Т. Баум и Б. Фейгенбаум, режиссеры — И. Гемеш и Б. Фейгенбаум.

Болгарский цветной фильм **«На ровном месте»** (9 ч., кроме дошкольников и учащихся 1—8-х классов) — сатирическая комедия, вышедшая из пера писателя и режиссера. По сценарию Н. Никифорова ее поставил режиссер Н. Рударов. В ролях: А. Сотирова, А. Ангелов, С. Данаилов.

К первым послевоенным годам возвращает зрителей чехословацкая цветная картина **«Суровая равнина»** (9 ч., кроме дошкольников и учащихся 1—3-х классов), рассказывающая о борьбе пограничников с бандитами, пришедшими из-за рубежа. Автор сценария и режиссер — Я. Соупек. Роли исполняют И. Бартошка, И. Вискочил, И. Лабус, Э. Гейслера и другие.

Цветной фильм **«Пропавшее золото инков»** («Румыния — ФРГ — Франция — В. Ульбрих, режиссер — В. Штаудте. Роли исполняют В. Гловна, Г. Манила, А. Пелла и другие.

О послевоенной судьбе юных партизан повествует югославский цветной кашетированный фильм **«Боевые друзья»** (9 ч., кроме детей до 16 лет). По сценарию В. Радовановича его поставил режиссер М. Милованович. В ролях: М. Гугович, Б. Лоннар, Д. Войнович, Р. Милетич, Э. Кадич и другие.

Сорокалетний отец семейства и руководитель крупной берлинской библиотеки полюбил молодежную студентку-практикантку, и она отвела ему взаимностью. Однако Эрп не в состоянии пожертвовать высоким положением, большим окладом, комфортабельным домом. Он покидает возлюбленную и возвращается в семью. Таково содержание цветной картины **«Счастье на задворках»** (ГДР, 9 ч., кроме детей до 16 лет). Сценарий ее по роману Г. Де Бройна «Бурджанов осел» написал У. Пленцдорф, режиссер — Г. Цшохе. В ролях: Д. Манн, У. Любош, Ю. Ваховяк, П. Баузе и другие.

Американский цветной широкоэкранный фильм **«Смерть среди айбергов»** (9 ч., кроме дошкольников и учащихся 1—8-х классов, без права показа по телевидению) рассказывает о том, как кит-качатка мстит рыбаку Нолану, который убил его самку и детеныша. Авторы сценария — Л. Винченцони и С. Донати, режиссер М. Андерсон. Роли исполняют Р. Харрис, Ш. Рэмплинг, У. Сэмпсон и другие.

Популярность музыкального коллектива «АББА» давно перешагнула границы Швеции. Поэтому кинопроизведение об этом ансамбле вызывает интерес многих зрителей. Цветная широкоэкранный картина **«АББА»** (Швеция — Австралия, 10 ч., кроме дошкольников и учащихся 1—8-х классов, без права показа по телевидению) позволяет зрителям услышать в исполнении ансамбля все его лучшие песни. Авторы сценария — Л. Хальстрём и Б. Кэсуэлл, режиссер — Л. Хальстрём.

Герой цветной кашетированной ленты **«Игра в четыре руки»** (Франция — Италия, 10 ч., кроме детей до 16 лет, без права показа по телевидению) — ворюшка (его играет Ж.-П. Бельмондо). После того как он случайно получил секретнейшие документы, за ним начинают охотиться конкурирующие фирмы... Авторы сценария — Ж. Эрман и М. Одиар, режиссер — Ж. Лотнер.

Слава спортивных кумиров, увы, быстротечна, но любители спорта во всем мире не забывают одного из лучших футболистов — Пеле. Зрители бразильского цветного фильма **«Это — Пеле»** (7 ч., без права показа по телевидению) смогут увидеть блестящую игру легендарного спортсмена, услышать его мнение о футболе. Авторы фильма — Р. Глобу, Л. К. Баррету, К. Нимежер.

Индийская картина **«Полытка»** (9 ч., кроме дошкольников и учащихся 1—8-х классов, без права показа по телевидению) рассказывает о счастливой любви глухонемых Арти и Хари. Автор сценария и режиссер-постановщик — Гульзар.

Иракский цветной кашетированный фильм **«Эксперимент»** (8 ч., кроме дошкольников и учащихся 1—8-х классов, без права показа по телевидению) рассказывает о социальных преобразованиях в иракской деревне. Автор сценария и режиссер — Ф. Аль-Тухами.

### СЕНТЯБРЬ

2—55 лет со дня рождения **Евгения Леонова**, снявшегося в фильмах «Донская повесть», «Первый курьер», «Карусель», «Легенда о Тилле Уленшпигеле», «Афоня», «Джентльмены удачи», «Белорусский вокзал», «Премия», «За спичками» и др. 8—70 лет со дня рождения актера **Марка Бернеса** (1911—1968), снявшегося в фильмах «Человек с ружьем», «Истребители», «Большая жизнь», «Два бойца», «Ночной патруль». 12—40 лет со дня принятия постановления Совнаркома Казахской ССР об организации **Казахской киностудии** в Алма-Ате.

### ОКТАБРЬ

8—40 лет со дня выхода на экран фильма «Дело Артамоновых». 9—55 лет со дня рождения актера **Евгения Евстигнеева**, снявшегося в фильмах «Поединок», «Никогда», «Добро пожаловать, или Посторонним вход воспрещен», «Гиперболоид инженера Гарина», «Берегись автомобиля», «Золотой теленок», «Зигзаг удачи», «Бег», «Дача», «Повесть о неизвестном актере», «По семейным обстоятельствам» и др. 11—75 лет со дня рождения режиссера **Игоря Савченко** (1906—1950), поставившего фильмы «Гармонь», «Дума про казака Голоту», «Богдан Хмельницкий», «Иван Никитин — русский матрос», «Тарас Шевченко» и др. 13—70 лет со дня рождения режиссера-документалиста **Романа Григорьева** (1911—1972), наиболее известные картины которого — «Счастье трудных дорог», «Брюссель, 1958», «Люди голубого огня», «Магистраль». 15—25 лет со дня выхода на экраны фильма «Сорок первый». 21—85 лет со дня рождения драматурга **Евгения Шварца** (1896—1958), автора сценариев фильмов «Золушка», «Первоклассница», «Дон Кихот», «Марья-искусница», «Каин XVIII» (совместно с Н. Эрдманом), «Снежная королева» (по своей одноименной пьесе); по его произведениям

поставлены фильмы «Сказка о потерянном времени», «Обыкновенное чудо», «Гень», 24—70 лет со дня рождения актера **Аркадия Райкина**, снявшегося в фильмах «Доктор Калужнин», «Огненные годы», «Концерт фронту», «Мы с вами где-то встречались», «Знакомые картинки», «Человек с тысячьо лиц» (ЧССР). Его творчеству посвящен документальный фильм «Аркадий Райкин». 28—85 лет со дня рождения актера **Михаила Романа** (1896—1963), снявшегося в фильмах «Морские», «В дальнем плавании», «Голубые дороги», «Подвиг разведчика», «Иван Франко», «Дети солнца», «Поэма о море».

### НОЯБРЬ

7—40 лет со дня выхода на экран комедии «Свинарка и пастух». 16—40 лет со дня выхода на экран фильма «Маскарад». 16—75 лет со дня рождения режиссера-документалиста **Романа Кармена** (1906—1978), создателя фильмов «Суд народов», «Гренада, Гренада, Гренада моя...», «Испания», «Повесть о нефтяниках Каспия», «Покорители моря», «Камарадас — товарищи», «Пылающий остров», «Сердце Корвалана», «Великая Отечественная» и др. 17—80 лет со дня рождения режиссера **Ивана Пырьева** (1901—1968), поставившего фильмы «Партийный билет», «Богатая невеста», «Трактористы», «Свинарка и пастух», «Секретарь райкома», «Сказание о земле Сибирской», «Наш общий друг», «Свет далекой звезды», «Идут», «Братья Карамазовы». 26—25 лет со дня выхода на экран фильма «Весна на Заречной улице». 29—100 лет со дня рождения режиссера **Александра Иваноского** (1881—1968), поставившего фильмы «Идушка Головлева», «Дубровский», «Музыкальная история» (совместно с Г. Раппопортом), «Антон Иванович сердится», «Укротительница тигров» (совместно с Н. Кошеверовой).

### ДЕКАБРЬ

4—80 лет со дня рождения актера **Николая Симонова** (1901—1973), снявшегося в фильмах «Катерина Измайлова», «Кастусь Калинковский», «Чапаев», «Горячие денечки», «Петр Первый», «Живой труп», «Человек-амфибия», «Овод» и др. Его творчеству посвящен фильм «Мир Николая Симонова». 14—80 лет со дня рождения оператора **Леонида Косматова**, снявшего фильмы «Круг», «Каторга», «Земля жаждет», «Летчики», «Зори Парижа», «Поднятая целина», «Дело Артамоновых», «Мичурин», «Стелсы», «Восемнадцатый год», «Хмурое утро» и др. 15—75 лет со дня рождения актера **Андрея Абрикосова** (1906—1973), снявшегося в фильмах «Тихий Дон», «Встречный», «Александр Невский», «Фронтовые подруги», «Иван Грозный», «Секретарь обкома», «Одиночество». 17—60 лет со дня рождения оператора **Вячеслава Шумского**, снявшего фильмы «Это начиналось так...», «Дом, в котором я живу», «На семи ветрах», «Герой нашего времени», «Дождиком до понедельника», «А зори здесь тихие...», «Преступление и наказание», «Белый Бим Черное ухо» и др. 17—30 лет со дня выхода на экран фильма «Тарас Шевченко». 18—60 лет со дня рождения актера **Юрия Никулина**, снявшегося в фильмах «Неподдающиеся», «Пес Барбос и необычный кросс», «Когда деревья были большими», «Самогончики», «Ко мне, Мухтар!», «Операция «Ы» и другие приключения Шурика», «Кавказская пленница», «Бриллиантовая рука», «Маленький беглец», «Двадцать дней без войны». 29—25 лет со дня выхода на экран комедии «Карнавальная ночь». 31—70 лет со дня рождения актера **Сергея Стоярова** (1911—1969), снявшегося в фильмах «Цирк», «Василиса Прекрасная», «Гибель «Орла», «Садко», «Тайна двух океанов», «Человек меняет кожу» и др.



**И. РАЧУК,**  
доктор искусствоведения,  
профессор



## КИНО В ЖИЗНИ СОВРЕМЕННОГО СЕЛА

Всесоюзный научно-исследовательский институт киноискусства в несколько этапов за 1975—1980 годы провел исследование кинообслуживания сельского населения Нечерноземной зоны РСФСР (Горьковская, Калининская и Тульская области) и Литвы (11 районов).

Результаты опросов дают достаточно полные сведения о состоянии кинообслуживания села и показывают отношение зрителей к кинематографу и их оценку кинообслуживания.

### СОЦИАЛЬНЫЕ ФАКТОРЫ И ПОСЕЩАЕМОСТЬ КИНО

Если разбить посещающих кинотеатр на три группы: высокоактивные кинозрители (пять-восемь посещений в месяц); среднеактивные (три-четыре посещения) и малоактивные (один-два посещения), то на селе в первую группу войдут 29—34 % зрителей, во вторую — 19,5—26 % и в третью — 21—29 %. Выявленная тенденция характерна для всех исследованных областей РСФСР и районов Литвы.

Рассмотрим социальные факторы, от которых зависит посещаемость. При этом следует подчеркнуть прежде всего такую особенность современной сельской киноаудитории, как равный интерес к кинематографу мужчин и женщин, хотя, как свидетельствуют участники опроса, у вторых примерно в полтора раза меньше свободного времени.

Наиболее сильная связь существует между возрастом и посещаемостью, кото-

рые находятся в обратно пропорциональном отношении между собой: с увеличением возраста уменьшается посещаемость. По данным исследования, 30 лет — рубеж, за которым наступает более избирательное отношение к киноискусству, обусловленное как профессиональными, общественными, социальными, так и определившимися духовными потребностями.

Определенная зависимость существует между образованием и посещаемостью. Чаще всех ходят в кино сельские школьники, затем — люди со средним общим и специальным образованием, далее — с высшим, а наименее активны люди с начальным образованием. По существу, образование неотрывно от возраста: зрители с низким образованием, как правило, пенсионного возраста, а наиболее образованный контингент — молодежь.

Непосредственно определяет посещаемость количество свободного времени. Среди причин, мешающих посещать кинотеатр, около 20 % сельских зрителей назвали отсутствие свободного времени из-за домашних дел. Кроме того, у представителей многих профессий, например у доярок, время киносеанса совпадает с работой. Эту причину, препятствующую посещению кино, указало свыше 17 % опрошенных.

### СОХРАНИЛО ЛИ КИНО СВОЙ ПРЕСТИЖ!

Новые условия быта, повсеместное развитие телевидения, хорошая связь с городскими центрами, миграционные и социально-демографические процессы, безусловно, приносят нечто новое в оценку места и значения кинематографа сельской киноаудиторией. Однако кино по-прежнему почти единственный вид зрелищного искус-



ства, и оно сохраняет в основном и свой престиж и свое традиционно важное место в структуре свободного времени сельских жителей. Сельские жители уважают человека, в своих суждениях о жизни опирающегося на кинопечатления, читающего рецензии и отзывы о фильмах, книги и журналы по вопросам киноискусства. О престиже кино на селе говорит и то, что демонстрируемые в клубе фильмы не проходят бесследно — их нередко обсуждают.

Посещение кино лучшим, самым приятным видом развлечения считают, скажем, 68 % сельских кинозрителей Тульской области, свыше 69 % — Калининской области, 71 % — Аникщайского района Литвы. Примерно для такого же количества опрошенных посещение кино равнозначно хорошему отдыху — об этом свидетельствует преимущественно отрицательное отношение участников опроса к утверждению, будто кино отнимает время у более полноценного отдыха.

Однако в сознании зрителей функции отдыха и развлечения, присущие кинематографу, как и любому другому виду искусства, вовсе не заслоняют познавательные и воспитательные функции. Так, их высокую значимость отметили свыше 70 % опрошенных. Таким образом, сельские зрители обнаружили явно выраженную ориентацию на кинематограф, ставящий жизненно важные, значительные вопросы и проблемы.

### ЧТО ТАКОЕ ХОРОШИЙ ФИЛЬМ!

По данным исследования, примерно треть участников опроса считают хорошим тот фильм, который заставляет задуматься о явлениях окружающей жизни. Преимущественный интерес сельской киноаудитории обращен к произведениям на современную тему, их предпочитает значительно более трети зрителей, причем в основном молодежь: среди 19—24-летних — 61 %, 14—18-летних — 55 %, 25—30-летних — 46 %. Свыше трети аудитории отдают предпочтение картинам военно-патриотической тематики. Особенно велик интерес к ним у зрителей 14—30 лет, а также старшего возраста. Более 40 % сторонников — у фильмов морально-этической проблематики (о любви и семье), что согласуется с высокой зрительской оценкой способности киноискусства «учить понимать поступки, отношения и чувства людей». Наибольшее число зрителей, предпочитающих эти ленты, в группах зрителей 19—24 лет (57 %), затем 14—18 лет (50 %), 25—30 лет (42,9 %). Более трети аудитории оказало предпочтение картинам из жизни современного села, которых явно не хватает. Этой тематикой особенно интересуются взрослые зрители: 31—40 лет (37 %), 25—30 лет (35 %), 19—24 (32 %). Но наиболее многочисленная в киноаудитории возрастная группа от 14 до 18 лет значительно меньше интересуется такими фильмами: о желании смотреть их заявило лишь около 20 % молодых зрителей. Молодежная тематика

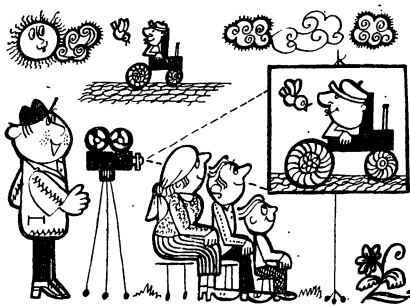

привлекает около четверти киноаудитории.

Сельская киноаудитория явно предпочитает комедии и приключенческие фильмы — они собрали около трети голосов. Наибольший интерес эти жанры вызывают у молодежи; в старших же возрастных группах их сторонников около 10—12 %.

Заслуживают внимания данные о жанрово-тематических предпочтениях зрителей, основанные на мнениях сельских киномехаников Тульской области. В тенденциях они совпадают с мнением самих зрителей. Так, киномеханики полагают, что зрителям более всего нравятся фильмы о современной жизни (51 % ответивших) и об Отечественной войне (53,5 %), комедии (73,7 %), приключенческие (58 %) и фантастика (32,7 %). Киномеханики считают, что повысить посещаемость можно, чаще демонстрируя именно такие картины. Сейчас же, по их мнению, ощущается дефицит кинокомедий и приключенческих фильмов. А главное, на село вообще поступает недостаточно новых картин. 79,2 % киномехаников считают, что повышение посещаемости непосредственно связано с увеличением количества новых фильмов.

Значительная часть сельской киноаудитории избирательно подходит к репертуару. Так, в Калининской области и в Литве около 50 % зрителей выбирает фильм для просмотра, а примерно 35 % идут на любую ленту. Характерно, что 55,8—57 % участников опроса, выбирая картину, полагают, что она им понравится, а 36,4—38 % идут в кинотеатр без этой уверенности. Зрители считают, что именно качество репертуара сегодня — коренная проблема работы сельской киносети. С качеством фильмов они в первую очередь связывают посещаемость киносеансов.

В условиях нехватки новых кинокартин особенно большую роль приобретает кинореклама, умелая и находчивая пропаганда как выпускаемых впервые, так и повторно демонстрируемых фильмов. Однако нынешнее состояние сельской кинорекламы зрители не считают удовлетворительным. Так, по данным, полученным в Горьковской области и в Литве, 61—64 % сельских жителей, идя в клуб, ничего не знают о фильме. Правда, около 26 % зрителей заявили, что и не хотели бы заранее получить информацию о киноленте, иначе ее неинтересно будет смотреть. Однако и это



можно учесть в умелой рекламе, привлекающей внимание зрителей не к теме, сюжету картины, а к именам ее создателей, их творчеству и т. д.

По данным исследования, в Горьковской области и в Литве на первом месте по рекламному эффекту стоит газетное сообщение (30,8—33,4 %), затем — советы знакомых и членов семьи (27,4—29,3 %), на третьем месте — передачи о кино по телевидению (26,3—27,9 %). Другие средства рекламирования фильмов — афиши, рекламные киноролики, сообщения по радио, советы киномеханика — собирают значительно меньший процент ответов зрителей.

## КИНО И ТВ

В проведенных социологических исследованиях большое внимание было уделено многостороннему изучению взаимоотношений телевидения и кино в сельских условиях. Известно, что широкое развитие ТВ привело к некоторым изменениям в составе зрительской аудитории, снизило кинопосещаемость, вызвало более избирательное отношение к кинорепертуару. Телевидение, однако, не только увело часть жителей, преимущественно старшего возраста, от кинематографа, но и способствовало приобщению массы зрителей к художественной культуре, обогатило их интересы, тем самым содействуя росту кинообразования и расширению киноинтересов. Зрители получили возможность сопоставлять ТВ и кинематограф.

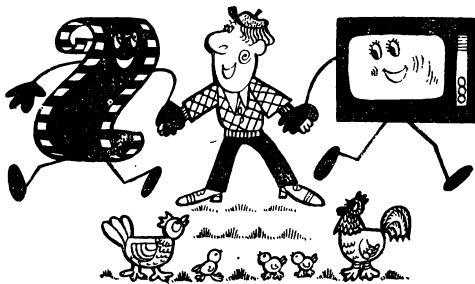

Многие участники проведенных опросов среди преимуществ, которые по сравнению с телевидением представляет посещение киносеансов в клубе либо в кинотеатре, указывают на момент праздничности, оценивают выход в кино как радостное, незаурядное событие. Показательно, что и около трети опрошенных киномехаников в числе причин, привлекающих зрителей в кино, отмечают: «приятно сидеть в клубе вместе с друзьями». Естественно, что молодежной прослойке, наиболее многочисленной в сельской киноаудитории, скорее импонирует общественный характер кинозрелища, нежели обыденное сидение в домашней обстановке у телевизора.

Многие зрители разделяют функции ТВ и кинотеатра, не считают их идентичными. Телевидению, по их мнению, принадлежит в основном информационная функция.

В связи с этим художественные фильмы значительная часть зрителей предпочитает смотреть в кинотеатрах, а документальные — на домашних экранах.

Неодинакова роль телевидения и кинематографа в недельном цикле. В будни 5—6 % голосов сельские зрители отдают кино, а 19—20 % — телевизору. В выходные дни картина меняется. Кино предпочитают 44—45 % зрителей против 6—7 % остающихся у телевизора. Лишь треть зрителей не делает определенного выбора.

Можно утверждать, что в стабилизирующейся ситуации, когда телевидение прочно вошло в жизнь села, роль и место кинематографа все более зависят от качественных факторов и умения кинофикаторов удовлетворять субъективные, личностные потребности зрителей. Нужно самое серьезное внимание уделить репертуару, учету запросов аудитории, поддержанию и умелому развитию интереса к киноискусству с помощью различных способов пропаганды и рекламы, утверждению в общественном мнении села определенной нормы отношения к кино, в частности, регулярного посещения кинотеатра.

## ТИПОЛОГИЯ АУДИТОРИИ

На основании проведенных исследований может быть предпринята попытка создания примерной типологии сельской киноаудитории. Первый тип — люди, не бывающие в кино и не приобщенные к телевидению. Второй — периодически посещающие кинотеатр, но лишь эпизодически смотрящие телепередачи. Третий — активно приобщенные к телевидению, но почти не посещающие кинотеатры. Четвертый — люди, приобщенные и к кинематографу, и к ТВ. В Горьковской, Калининской и Тульской областях, а также в районах Литвы к первому типу аудитории можно отнести 10 %, ко второму — 5,5 %, к третьему — 46,5 %, к четвертому — 37,7 % опрошенных.

## СДЕЛАЕМ ВЫВОДЫ

Проведенные исследования помогают сделать некоторые важные практические выводы о наиболее существенных моментах современного состояния кинообслуживания на селе.

Проблема репертуара сегодня — решающая для понимания процессов посещаемости. Об этом свидетельствуют как анализ зрительских мнений о репертуаре, их жанрово-тематических предпочтений, общей удовлетворенности качеством фильмов, так и рассмотрение факторов, снижающих посещаемость.

Активный зрительский интерес сосредоточен теперь не на кино вообще, как это было прежде, а на определенном репертуаре, связан с отдельными произведениями киноискусства. Очевидно, эта тенденция будет усиливаться. Поэтому составлять репертуарные планы для села нужно на основе обоснованных рекомендаций с учетом запросов представителей различных возрастных и образовательных контингентов зрителей.



На селе зачастую стремятся стимулировать посещаемость частой сменой названий. Сегодня эта практика порождает много сомнений. Иногда она действительно повышает показатели, но лишь за счет неразборчивых, всеядных зрителей. Но очень многих частая смена названий отчуждает от кино, увеличивая число разочарований, так как в нашем прокате, к сожалению, еще есть слабые фильмы. Предстоит повысить уверенность зрителей в том, что картину, предлагаемую афишей, несомненно, имеет смысл посмотреть. Следует, вероятно, лишь три-четыре дня в неделю показывать картины на сельских киноустановках. Но это должны быть наиболее значительные произведения. Опыт ряда кинотеатров РСФСР, Украины, Белоруссии, Латвии, Казахстана, успешно работающего всего с двумя-тремя десятками картин в год, свидетельствует о целесообразности такой практики.

Особое, ударное место в кинорепертуаре должны занять выделенные из общего потока лучшие фильмы, справедливо отмеченные общественным вниманием. Зрители, особенно сельские, теперь стремятся посмотреть не все фильмы, а те, «о которых говорят», которые получили хорошую рекламу. В сельском прокате выделения лучших фильмов пока по существу нет: идет борьба за посещаемость вообще. Иначе чем объяснить тот факт, что во многих сельских районах Нечерноземной зоны фильм «Калина красная» просмотрело всего около 6 % жителей, «Они сражались за Родину» — 16,5 %? Выдающиеся, обладающие высокими идейно-воспитательными (и

кассовыми) достоинствами картины должны бы получать большие тиражи за счет сокращения количества копий посредственных и совсем слабых лент, чтобы лучшие фильмы могли выходить на сельские экраны одновременно с городскими. Это, помимо прочего, даст эффект синхронности действия телевизионной кинорекламы.

В постановлении ЦК КПСС и Совета Министров СССР «О мерах по дальнейшему улучшению культурного обслуживания сельского населения» наряду с другими мероприятиями уделено внимание развращению киносети, особенно в мелких населенных пунктах, где до сих пор не демонстрируются фильмы, улучшению клубной и культурно-просветительской деятельности. Между тем большое число клубов, где работают киноустановки, лишены элементарных удобств, безлики, непривлекательны. По свидетельству сельских киномехаников ряда обследованных районов, наиболее распространенные недостатки клубов (кинотеатров) — плохая акустика и маленький зрительный зал. Почти половина опрошенных отметила как существенный изъян многих помещений, где демонстрируются фильмы, то, что в них холодно зимой. А ведь именно зимой у сельских жителей больше возможностей посетить кино. Значит, необходимо обеспечить клубы и кинотеатры отоплением, создав в них все условия для нормального функционирования.

Посещение кинотеатра должно стать для всех праздничным событием, а кинотеатр — культурным центром села. К этому надо стремиться кинофикация совместно с другими работниками культуры. Преобразование неблагоустроенных кинотеатров в культурные центры постепенно поможет дальнейшему разделению функций ТВ и кинематографа, оставляя за последним все преимущества полноценного эстетического восприятия и общественной формы досуга.

Роль кинематографа как существенного фактора культурной жизни села нуждается во всемерной поддержке и утверждении. Ведь кино не только выполняет важнейшие идейно-воспитательные и эстетические функции, но и выдвигается как своеобразный центр общественного притяжения, столь необходимый сегодня, особенно сельской молодежи. Всемерное поднятие престижа кинематографа на селе — общая задача кинематографистов.

## Хроника

**ДОГОВОР** о социалистическом содружестве на одиннадцатую пятилетку заключен между производственным объединением ЗИЛ и киностудией «Мосфильм».

Многие годы творческого сотрудничества связывают эти коллективы. Кинематографисты — частые гости в заводских цехах ЗИЛа. Труженики объеди-

нения становятся часто первыми зрителями новых картин «Мосфильма». Почетные члены бригад коммунистического труда — народные артисты СССР Л. Смирнова, Е. Матвеев, Н. Крючков и другие. Во Дворце культуры ЗИЛа всегда с успехом проходят творческие вечера и отчеты актеров и режиссеров студии, народные кинофестивали.

Подписание договора о социалистическом содружестве — значительное событие для обоих коллективов — прошло в праздничной обстановке.

**ОКОЛО** 180 картин из 24 стран приняли участие в XI Международном кинофестивале короткометражных фильмов в Тампере (Финляндия). Сразу три награды — почетный диплом жюри, специальную премию организации «Сторонники мира Финляндии» и диплом Международной федерации кинообъединений — получила лента советского режиссера Ю. Занина о враче Л. Соболевой «Девять дней и вся жизнь» (Ленинградская студия документальных фильмов).

## ВОПРОСЫ

## ЭКСПЛУАТАЦИИ



**И. БОЛОТНИКОВ,**  
кандидат технических наук,  
заведующий сектором  
звукоспроизведения  
НИКФИ

Двухканальная фотографическая фонограмма (рис. 1) по своим размерам и расположению соответствует требованиям ГОСТа 11280—76 на монофоническую фонограмму. Единственное отличие — добавление разделительной полосы между дорожками, необходимой для обеспечения достаточного переходного затухания между каналами (величина перекрестной помехи должна быть не хуже минус 28—30 дБ). На дорожке, расположенной около кадра, записана информация первого (левого) канала, а на дорожке вблизи перфорации — второго (правого) канала. Фонограмма считывается общим световым штрихом стандартных размеров и на обычном проекторе воспроизводится монофонически, т. е. одноканально. На проекторе, оборудованном двухканальной системой чтения, каждая дорожка воспроизводится как самостоятельный канал, обычная же, т. е. монофоническая фонограмма — параллельно двумя каналами с одинаковой звуковой информацией в каждом.

Какие же изменения в аппаратуре должны быть осуществлены для демонстрирования 35-мм фильма со стереофонической фонограммой? Их немало, так как в общем комплексе кинотехнологического оборудования кинотеатра изменяются толь-

# Звукоспроизведение 35-мм фильма с двухканальной стереофонической фотографической фонограммой

В № 8 нашего журнала за 1977 год была опубликована статья\*, в которой излагались основные принципы и результаты исследований системы записи и воспроизведения двухканальных стереофонических фотографических фонограмм. Два основных положения определили направление этих работ.

Первое — повышение субъективного качества звучания при переходе от монофонического к стереофоническому звукоспроизведению при одинаковых технических данных носителя информации и аппаратуры. Это объясняется реализацией факторов, отсутствующих в монофоническом (одноканальном) звучании, а именно:

локализации, заключающейся в определении расположения или перемещения источника звучания;

различимости отдельных источников или их групп в записанном ансамбле, что часто называют прозрачностью звучания;

передачи особенностей акустической обстановки, характерной для данного эпизода или сцены, так называемой объемности звучания.

Второе положение — пригодность системы стереофонии для массового использования, т. е. она должна быть достаточно простой; использовать полностью или с незначительными изменениями существующие фильмовые материалы, технологические процессы и оборудование на этапах производства, тиражирования и демонстрирования фильмов; быть совместимой с действующим фильмофондом и условиями кинопоказа на непереоборудованных киноустановках.

Такая система создана и проходит сейчас испытания в ряде московских кинотеатров.

В настоящей статье рассматриваются вопросы, связанные с воспроизведением 35-мм фильма со стереофонической двухканальной фонограммой и необходимой для этого модернизацией аппаратуры.

ко звукочитающая система кинопроектора и усилительное устройство звукоспроизводящего комплекса.

Отечественные стационарные 35-мм кинопроекторы при воспроизведении фотографической фонограммы используют систему «прямого» и «обратного» чтения. В кинопроекторах 23КПК применена первая, схема которой приведена на рис. 2, а. Как видно из сопоставления ее со схемой двухканальной звуко-

читающей системы (рис. 2, б), изменилась только правая часть: одинарный светопровод заменен двоярным, V-образным, одиночный фотоприемник — двумя однотипными фотодиодами ФДК-155 (прежний их шифр ФД9-К), трехконтактный разъем для присоединения фотошланга — четырехконтактным того же типа; удвоена схема выравнивания чувствительности между постами; ширина наружного пояса гладкого барабана уменьшилась до 2,8 мм.

\* Болотников И. Двухканальная стереофоническая фотографическая фонограмма 35-мм кинофильма.

На рис. 3 показан звукоблок кинопроектора 23КПК-2



Рис. 1. Двухканальная стереофоническая фонограмма (размеры и расположение)

с двухканальной звукочитающей системой, экспериментальные образцы которой разработаны ЛОМО совместно с НИКФИ. Он крепится на плато проектора на тех же посадочных отверстиях, что и обычная система.

В кинопроекторах типа «Ксенон», использующих систему «обратного» чтения, как видно из сравнения схем, показанных на рис. 4, а и б, переход на воспроизведение двухканальной фонограммы достигается более простыми средствами: одинарная коллективная линза заменяется двоянной тех же размеров, что позволяет сохранить прежнее крепление ее в системе чтения; на стойке с юстировочным приспособлением вместо одного устанавливаются два фотодиода; схема выравнивания чувствительности между постами удваивается, и трехконтактный разъем заменяется четырехконтактным.

Комплексы звуковоспроизведения «Звук Т2-25» и «Звук Т2-50», выпускаемые в настоящее время, начиная с выхода выносного регулятора уровня, т. е. входа окончательных усилителей, имеют два канала звукоусиления. Следовательно, для перехода на сквозное двухканальное звуковоспроизведение необходимы два блока предварительного усиления вместо

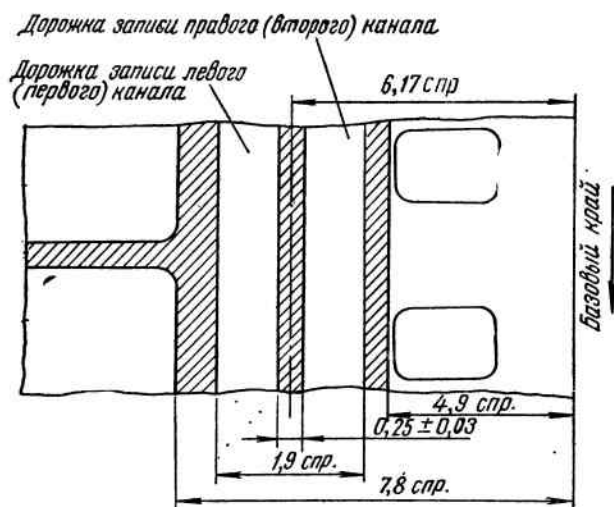

Рис. 2. Схема систем «прямого» чтения: а — одноканальная; б — двухканальная



а

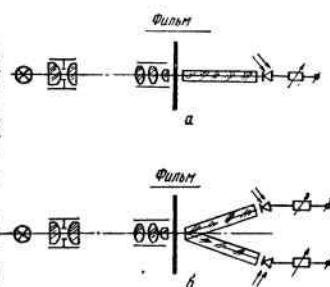

б

Рис. 3. Звукблок кинопроектора 23КПК-2 с двухканальной звукочитающей системой:

а — общий вид; б — без крышки

одного и двоянного регулятора уровня, т. е. два сквозных канала, начиная с фотохода (рис. 5).

Изготовленные Самаркандским конструкторским бюро по нашим исходным данным экспериментальные образцы двухканальных комплексов звуковоспроизводящей аппаратуры «Звук Т2-25-2» и «Звук Т2-50-2» (рис. 6) реализуют сквозное двухканальное звукоусиление по фотоходу и другим источникам сигналов (микрофон, магнитофон, проигрыватель). Использование новой элементной базы позволило сохранить прежнюю конструкцию блоков предварительного усиления (рис. 6, в); а внесение в схему ряда изменений — повысить надежность транзисторной аппаратуры.

В настоящее время кинопроектор 23КПК-2 с двухканальным звукочитающим устройством и комплекс «Звук Т2-50-2» проходят эксплуатационные испытания в московском кинотеатре «Горизонт». Экспериментальные образцы оборудования для демонстрации 35-мм фильмов с обычной и двухканальной стереофонической фонограммой после завершения испытаний будут служить основой для их промышленного выпуска.

Модернизацию аппаратуры целесообразно в ряде случаев проводить силами кино-



Рис. 4. Схема систем «обратного» чтения:

а — одноканальная; б — двухканальная

ремонтных организаций. Действительно, вряд ли необходимо менять оборудование в кинотеатре, если там недавно установлены проекторы 23КПК, типа «Ксенон» и комплекс звуковоспроизведения типа «Звук Т2». В этом случае достаточно заменить фотоячейки (в проекторах 23КПК) или их элементы (в аппаратуре типа «Ксенон»), а также перемонтировать усилительный шкаф комплекса «Звук Т2» и выносной регулятор громкости: заменить фотошланги и разъемы на них;

осуществить перекоммутации на входных платах, чтобы второй предварительный усилитель, работающий на микрофон и являющийся резервным для фотоусилителя,

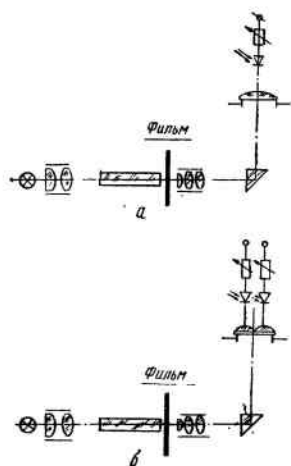
стал постоянно действующим предварительным усилителем фотовхода второго канала;

в выносном регуляторе громкости развести выходы сдвоенного переменного сопротивления СПЗ-23 и включить вход и выход каждого сопротивления в свой канал.

Заменяемые элементы на кинопроекторах должны поставаться централизованно вместе с подробной инструкцией и схемой монтажных переделок в звуковоспроизводящей аппаратуре.

Возможность осуществления таких работ была опробована в московском кинотеатре «Звездный», где на двухканальное звуковоспроизведение фотографических фонограмм 35-мм фильмов были переведены кинопроектор 23КПК и усилительное устройство «Звук Т2-50».

Уже первый период эксплуатационных испытаний показал надежность как специально изготовленных образцов двухканального оборудования, так и модернизированных собственными силами. Успешно прошло демонстрационное первое полнометражное художественного фильма с двухканальной фотографической стереофонической фонограммой («Дачная поездка сержанта Цыбули», Киностудия имени А. П. Довженко). По свидетельству зрителей, «экран стал живой». Последующий показ кинолент с обычной



Рис. 5 Упрощенные блок-схемы комплексов:

а — «Звук Т2» моно; б — «Звук Т2» стерео

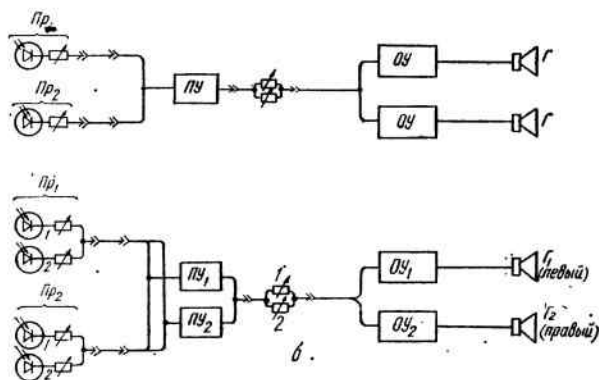

Рис. 6. Усилительный шкаф двухканального комплекса «Звук Т2-50-2»:

а — общий вид; б — вид без передней крышки; в — двухканальный предварительный усилитель

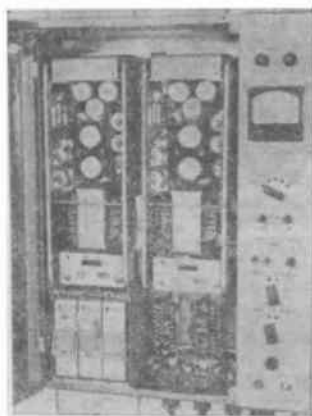
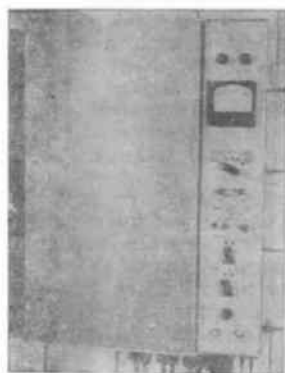

монофонической фонограммой не потребовал каких-либо переналадок или дополнительных юстировочных операций, качество звучания осталось нормальным.

На киноустановке, переоборудованной для воспроизведения стереофонических фонограмм, необходимо расширить базу расположения заэкранных громкоговорителей. Громкоговорители левого и правого каналов следует разместить по краям широкоэкранный изображения кадра (примерно на расстоянии  $\frac{1}{3}$  от краев), как в свое время было рекомендовано для громкоговорителей первого и третьего каналов широкоэкранных фильмов с четырехканальной магнитной фонограммой. Опыт работы

московских кинотеатров показал, что такое размещение громкоговорителей обеспечивает нормальные условия воспроизведения двухканальной стереофонической фонограммы при демонстрации фильма обычного формата, а также монофонической (одноканальной) фонограммы при демонстрации 35-мм фильма любого формата. Однако необходимо помнить, что при наличии кашет для демонстрации фильмов обычного формата бархат следует оставлять только на узкой полосе, а остальную плоскость заполнять темным, но звукопроницаемым материалом. До выполнения этой операции возможно демонстрацию фильмов кашетированных и обычных форматов, но с не-

которым ухудшением качества проекции.

Полная совместимость 35-мм фильмов с монофоническими и стереофоническими фонограммами позволяет осуществить поэтапный перевод кинотехнологического оборудования кинотеатров на двухканальное воспроизведение фотографической фонограммы в зависимости от объемов поступления новой аппаратуры или возможностей модернизации существующей. При этом переоборудование не влияет на режим работы кинотеатра, так как обеспечивается возможность любой комбинации программ (только стереофонический либо монофонический фильм, сочетание фильмов с разными фонограммами в течение дня).

## Особенности лентопротяжного тракта кинопроектора КП-30В

**Б. ДОЙНИКОВ,  
сотрудник НИКФИ**

Первые отечественные универсальные кинопроекторы ТКПУ-1 «Мир» и СКУ-1 были созданы в 1959—1961 годах. На их базе серийно изготавливаются проекторы КП-15, КП-30В, КПК-15, КПК-30, которые имеют разные осветители, но унифицированную проекционную головку с лентопротяжным трактом, предназначенным для транспортировки фильмокопий двух форматов: 35-мм с фотографической фонограммой и 70-мм с магнитной стереофонической (шестиканальной) фонограммой. Это обеспечивается весьма сложной конструкцией, состоящей из проекционной части (со сменными фильмовыми каналами) и двух звуковых блоков (магнитного и оптического). Рабочие поля поверхности всех направляющих роликов и зубчатых барабанов рассчитаны как на 35-, так и на 70-мм киноплёнку. Исключение составляют фильмовые каналы, придерживающие ролики, гладкие барабаны, а также зубчатый барабан и натяжные ролики оптическо-

го звукового блока, которые рассчитаны только на один формат: 35 или 70 мм. Конструкция проекционной головки и лентопротяжного тракта по сравнению с базовыми проекторами принципиально не изменилась.

### СОХРАННОСТЬ ФИЛЬМОКОПИЙ

Наличие гладкого барабана в оптическом звуковом блоке, множество крутых перегибов на направляющих роликах малого диаметра, неудовлетворительная конструкция фильмового канала, применение замши в качестве противонагарного материала плюс возможные недостатки изготовления — все это создает реальную опасность сверхнормального износа фильмокопий, если не соблюдаются правила ухода за аппаратурой (ежедневная проверка технического состояния, смазка отдельных узлов, очистка от нагара рабочих поверхностей, соприкасающихся с фильмом, своевременное проведение планово-предупредительных ремонтов).

Сверхнормальный износ

фильмокопий обычно происходит по двум основным причинам. Первая — неискорректированность лентопротяжного тракта кинопроектора, что влечет повреждение всех частей (роликов) демонстрировавшегося на нем фильма. Вторая — неправильная зарядка кинемехаником фильма в лентопротяжный тракт (малые петли, зарядка мимо направляющих роликов, перекосящий зубчатый барабан и т. д.) или наличие грубых склеек, разрывов межперфорационных перемычек и т. д. При этом происходит полное или частичное повреждение одной части (ролика) фильма.

В связи с применением короткофокусных проекционных объективов уменьшается и без того ограниченное пространство для образования нижней петли фильма после скачкового барабана. Несколько увеличенная в этом месте петля может служить причиной появления прерывистых полос на глянцево-матовой стороне фильмокопии, примерно посередине верхней части кадра. Поэтому необходимо на



Рис. 1:

а — направляющий ролик 35-мм фильмового канала; б — направляющий ролик 70-мм фильмового канала; в — двухформатный скачковый барабан; г — двухформатный зубчатый барабан; д — 35-мм зубчатый барабан

переходной втулке сделать максимально возможную выемку, наклеить кусочек замши и т. д. Недостаточный же размер нижней петли приводит к повреждению перфораций. Повреждение перфорации и эмульсионной стороны пленки происходит также при уменьшении верхней петли, когда фильм касается каретки придерживающих роликов второго тянущего барабана.

### ПРОВЕРКА УСТАНОВКИ ЗУБЧАТЫХ БАРАБАНОВ

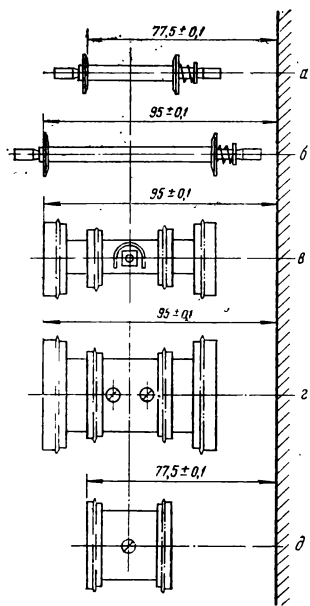
В передаточном механизме проекционной головки кинопроектора используются косозубые шестерни. При вращении из-за наклона зубьев возникает дополнительное усилие вдоль вала, и в связи с износом торцов подшипника с той или иной стороны (в зависимости от направления вращения) образуется люфт. Нормальный осевой люфт — 0,05 мм, т. е. равен толщине масляного слоя. Чрезмерный осевой люфт появляется из-за непрочного крепления шестер-

ни на валу (это происходит при нарушении величины допусков в процессе изготовления), в результате чего при работе шестерня смещается вдоль вала. Это явление не сказывается на механизме, но вызывает смещение некоторых транспортирующих барабанов по отношению к придерживающим роликам, что в свою очередь может привести к повреждению перфорационных дорожек, так как зуб барабана будет упираться в угол перфорации.

Это касается транспортирующих барабанов, вращающихся против часовой стрелки (первый тянущий, первый и второй задерживающие), где осевой люфт во время работы кинопроектора образуется снаружи механизма.

У транспортирующего барабана, вращающегося по часовой стрелке (второй тянущий), осевой люфт появляется внутри механизма, поэтому его положение по отношению к придерживающим роликам не нарушается.

Характерной особенностью зубчатых барабанов для 35-мм фильмов у кинопроекторов первых выпусков было увеличенное расстояние между венцами зубьев, необходимое для демонстрации широкоэкранных фильмов с магнитной стереофонической (четыреканальной) фонограммой. У 35-мм фильмов с фотографической фонограммой зубья таких барабанов несколько смещались к внешней стороне перфораций, что требовало более тщательной установки их по отношению к оси фильма. И хотя таких фильмов в прокате уже нет и выпуск барабанов для них прекращен, на отдельных киноустановках подобные барабаны еще встречаются. Эксплуатация их должна быть предельно осторожной. В настоящее время транспортирующие, двухформатные 35/70-мм зубчатые барабаны выпускаются в двух исполнениях: барабан тянущий КП5-А сб. 01—28 с одной кольцевой канавкой по торцу и барабан задерживающий КП5-А сб. 01—29 с двумя кольцевыми кан-

навками по торцу. Они существенно отличаются диаметрами рабочих поясков: у тянущего барабана они меньше, чем у задерживающего, примерно на 0,5 мм, что можно обнаружить измерительным инструментом или визуально, приложив рабочие пояски барабанов торцами друг к другу.

По торцу транспортирующей 35-мм 24-зубый задерживающий барабан в оптическом звуковом блоке имеет одну кольцевую канавку. В случае повышенного шума при прохождении пленки во время работы кинопроектора, а также затрудненного схода ее с зубьев барабанов (при медленном проворачивании механизма) необходимо проверить правильность установки барабанов в соответствии с режимом работы.

Размеры транспортирующих барабанов, а также базовых реборд направляющих роликов фильмовых каналов указаны на рис. 1. Установка их производится при помощи измерительного инструмента, когда с проекционной головки сняты узлы. Придерживающие ролики устанавливаются уже по транспортирующим барабанам таким образом, чтобы зазоры по торцам были симметричны, а расстояние между ними равнялось двойной толщине пленки.

### ФИЛЬМОВЫЙ КАНАЛ

В криволинейных фильмовых каналах для прижима пленки к базовой поверхности применяются стальные гибкие ленточки, крепление которых в рабочем положении недостаточно прочное. Из-за соскакивания ленточек с зацепов возможно повреждение зубьев скачкового барабана и фильмокопи. Для устранения этого у 35-мм



Рис. 2



Рис. 3

ленточек между нижними зацепами устанавливается специально изготовленная скоба (рис. 2), которая после подгонки крепится к откидному плато двумя винтами МЗ.

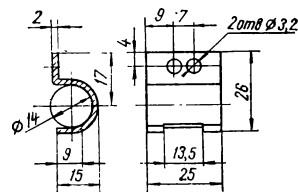
В нижней части прижимных ленточек 70-мм фильмового канала для зубьев скачкового барабана предусмотрена прорезь. Некоторые кинемеханики внутреннюю перемычку с ленточек удаляют, делая при этом срез под прямым углом. От этого при натяжении ленточек во время работы кинопроектора в местах срезов появляются острые бугорки, которые могут повредить перфорационные дорожки. Поэтому срез, если это необходимо, надо делать под углом 45° и места срезов тщательно зашлифовать.

При различных проверках и регулировках кинопроектора (без фильма в фильмовом канале) прижимные ленточки следует снимать во избежание их повреждения (появления выемок) и образования задиров на рабочей поверхности скачкового барабана, что также может привести к порче перфорационных дорожек.

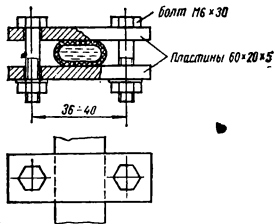
При переходе с одного формата фильма на другой необходимо выдвигать откидное плато фильмового канала для смены ленточек, причем очень осторожно во избежание повреждения их нижней части о скачковый барабан.

Работать с изношенными или деформированными ленточками недопустимо. К каждому кинопроектору надо иметь запасной комплект ленточек на случай их срочной замены. Новые ленточки обязательно должны

быть проверены на одинаковую длину и качество изготовления. Рабочая поверхность должна быть тщательно отшлифована до блеска мелкой шкуркой, заусенцы удалены и острые кромки притуплены абразивным бруском.

Вследствие ослабления винта крепления откидного плато в закрытом положении фильмового канала внешняя ленточка ложится на ребро направляющего ролика фильмового канала. При работе кинопроектора в этом месте может произойти как бы «закусывание» края пленки и в результате — ее срез в виде тонкой стружки. Поэтому каждый раз при зарядке фильма необходимо следить за правильностью расположения ленточек.

Иногда в соответствующих климатических условиях на откидном плато фильмового канала, имеющем водяное охлаждение, образуется конденсат. В результате влага попадает в зазоры между деталями, способствуя скоплению грязи и вызывая коррозию. Для устранения этого явления нужно несколько ограничить приток воды, установив на подводящем резиновом шланге прочный зажим (рис. 3).

Необходимое количество воды при отсутствии кон-

соединяющей отдельные части вертикального вала при разрушении пластмассовой прокладки или выпадении из гнезда ведущего пальца на нижней полумуфте, в результате чего нижняя часть вертикального вала вращается неравномерно.

Маленькие зазоры между гладким барабаном и светопроводом, а также маховиком и корпусом кинопроектора способствуют скоплению в них грязи. Это сокращает время выбега (менее 120 с) гладкого барабана без пленки, что приводит к детонации звука.

Конец светопровода расположен на расстоянии 0,4—0,5 мм от поверхности фонограммы. Это способствует его загрязнению и снижению уровня громкости. Поэтому конец светопровода периодически следует протирать чистой мягкой (стираной) тряпочкой и в случае необходимости промывать спиртом.

На поверхности гладкого барабана иногда остаются следы от абразивного шлифовального круга в виде мелких продольных рисок, в которые набивается нагар, выступающий над поверхностью в виде бугорков. А так как пленка соприкасается с гладким барабаном, то на ней, с глянцево-

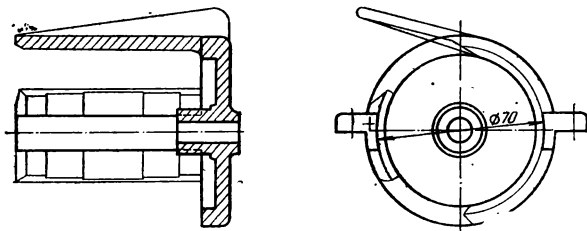

денсата определяют на ощупь во время работы кинопроектора.

#### ОПТИЧЕСКИЙ ЗВУКОВОЙ БЛОК

Иногда у кинопроекторов наблюдается постоянное колебание (вибрация) натяжных роликов стабилизатора скорости оптического звукового блока. Это происходит из-за неисправности муфты,



Рис. 4

стороны, могут появиться непродолжительные полосы. Поэтому необходимо своевременно очищать поверхность гладкого барабана от нагара и периодически шлифовать его мелкой шкуркой.

Наблюдаются случаи зарядки фильма мимо нижнего натяжного ролика на рукоятку перевода читающих ламп в рабочее положение, что вызывает образование полос с эмульсионной стороны и надрывы пленки с внешней стороны. Во избежание этого на рукоятку рекомендуется надеть хлорвиниловую трубку необходимой длины.

### ЗАМЕНА РОЛИКОВ-ПЛАМЯГАСИТЕЛЕЙ В ПРОТИВОПОЖАРНЫХ КАНАЛАХ НАПРАВЛЯЮЩИМИ РОЛИКАМИ

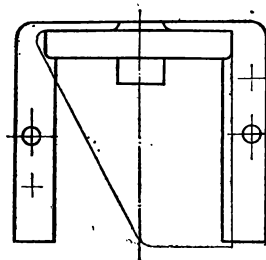
Универсальные кинопроекторы предназначались для демонстрации фильмокопий, изготовленных на горючей (нитро) основе. Поэтому кассеты размывателя и наматывателя снабжены противопожарными каналами с роликами-пламягасителями, надобность в которых в настоящее время отпала.

Для устранения возможности повреждения фильмокопий в этих местах для киносети была рекомендована замена ролика-пламягасителя направляющим роликом с использованием уже имеющихся деталей. На рис. 4 тонкими линиями обозначен корпус противопожарного канала до переделки, а контурной линией — после переделки. Стенки, охватывающие пламягасящий ролик, спливаются, внутренний размер с 62 мм симметрично увеличивается до 70 мм. Пламягасящий ролик сохраняется и используется как направляющий. Рекомендуется ролик сточить (по нерабочим поверхностям) до диаметров, указанных на рис. 5. Ход фильма при такой модернизации сохраняется. Можно использовать и другие конструкции, выполненные кинопроизводственными мастерскими, с применением двухфор-

матных тяловых или специально изготовленных направляющих роликов.

### НАМАТЫВАТЕЛЬ

Рывки при работе наматывателя, как правило, бывают по двум причинам: из-за отсутствия смазки в трущихся парах или их непараллельности.

Смазка трущихся пар (сталь — текстолит) осуществляется жидким машинным маслом, которым пропитывается фигурная фетровая прокладка при сборке наматывателя. Необходимое количество смазки поддерживается добавлением масла через имеющиеся для этой цели отверстия каждые 6—10 ч работы. Но это не всегда выполняется.

Параллельность трущихся пар обеспечивается конструкцией, окончательно регулируется при сборке и фиксируется упорным винтом. В дальнейшем винтом можно пользоваться только для устранения влияния естественного износа трущихся пар. Для этого на вал наматывателя надевается бобина, которая фиксируется вручную, затем включается механизм кинопроектора. Поворачивая упорный винт, добиваются такого положения, при котором перестают ощущаться рывки и достигается плавное трение. Устранять этим винтом перекос пленки между проекционной головкой и бобиной, к чему иногда прибегают, недопустимо. Перекос должен быть ликвидирован правильной установкой кассеты вместе с наматывателем.

Допустимые усилия на-

мотки 35-мм фильма — от 1,5 до 4 Н, 70-мм — от 3 до 5 Н при коэффициенте равномерности 0,7. Регулировка осуществляется на максимальную величину — 4 Н и 5 Н в начале намотки при помощи гайки с накатанной головкой, давящей на пружину. Натяжение фильма при этом должно измеряться динамометром, когда на сердечник намотано 1,5—2 м пленки и в конце намотки полного рулона (600 м — 35-мм фильма и 750 м — 70-мм фильма) для контроля за равномерностью намотки. Важно измерение производить по направлению движения пленки от проекционной головки к бобине, так как момент трения зависит от веса рулона пленки при наматывании. Усилие намотки изменяется в зависимости от формата демонстрируемого фильма автоматически при смене (установке) бобины на валу. Рычаг с пальцем, в который упирается торец 70-мм бобины, заставляет работать другую фрикционную пару.

Но иногда у новых или отремонтированных кинопроекторов, у которых менялась фетровая прокладка, это переключение происходит нечетко из-за чрезмерной толщины прокладки: наматыватель медленно разворачивается, а потом резко убирается, провиснув пленку. В этом случае, прежде чем разбирать наматыватель, полезно «обкатать» в течение 1—2 ч фрикцион, надев бобину на вал и зафиксировав ее любым способом при работающем механизме.

Нормальная работа нама-



Рис. 5

тывателя характеризуется также стабильным положением подпружиненного рычага с направляющим роликом, который при включении кинопроектора может дойти до крайнего левого упора, затем качнуться в другую сторону и вернуться в среднее положение. Стабильное

положение достигается правильной регулировкой пама тывателя и фрикциона подпружиненного рычага. Установка дополнительных тормозящих устройств на рычаг, что иногда имеет место на практике, не допускается.

В заключение подчеркнем,

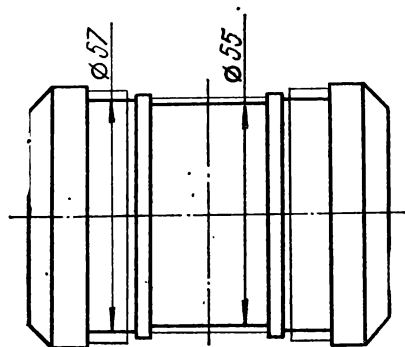
что если учитывать особенности эксплуатации отдельных узлов аппаратуры КП-30В и соблюдать рекомендованные требования по уходу за ней, то можно добиться не только повышения надежности аппаратуры, но и продления срока службы фильмокопий.

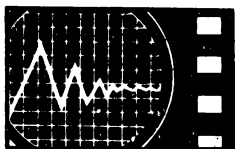

## НА ЗАВОДАХ, В КБ И ЛАБОРАТОРИЯХ

### Унифицированные системы отображения информации

В настоящее время в кинотеатрах внедряются различные системы отображения визуальной информации, например, преобразующие электрические сигналы в световые. Они применяются для сигнализации готовности постов и счета частей в устройствах АКП; для воспроизведения различных световых фигур в рекламных устройствах типа УДР; для демонстрации рекламных фильмов в фойе кинотеатров на установках ЗБУДП; для воспроизведения билетно-кассовой информации и т. д. При этом в одних случаях подсвечивается та или иная заранее нанесенная надпись, в других — из ламп формируется соответствующее изображение, в третьих — на экран проецируется заранее зафиксированное на кинолентку изображение.

Общее требование к устройствам отображения информации — четкое согласование их характеристик с возможностями восприятия человека.

Отсутствие в настоящее время типовых устройств подобного рода привело к необходимости разработки ряда унифицированных систем отображения информации, предназначенных для обслуживания зрителей в кассовых залах и фойе.

Основными сообщениями в этих системах должны быть: текущее время, время до начала очередного сеанса, время начала очередных сеансов, порядковые номера сеансов, названия демонстрируемых фильмов, количество оставшихся билетов, заполняемость зрительного зала, номера выбранных ряда и места, стоимость билета на выбранное место, опущенная зрителем в билетопечатающее устройство сумма, начало и окончание продажи билетов, различные надписи и рисунки рекламного характера. При этом часть сообщений должна регистрироваться на отпечатанном билете. Информация, в зависимости от ее содержания, может обновляться со скоростью от одной в 2—3 с до одной в неделю.

Поставленные задачи наиболее эффективно решаются при минимуме используемых в устройстве отображения информационных компонентов, рациональном их размещении, блочной и элементной унификации.

Поэтому из всего многообразия методов воспроизведения визуальной информации для унифицированных систем были выбраны лишь два: знаковинтезирование и позиционное воспроизведение информации.

Метод знаковинте-

зирования основан на построении визуальной информации из отдельных светящихся элементов (СЭ), расположенных на табло в виде матриц.

Характер воспроизводимой на табло информации зависит от числа СЭ ( $N$ ) и коэффициента ( $K$ ) использования площади светового табло ( $S$ ):

$$K = \frac{m \cdot N}{S},$$

где  $m$  — площадь одного элемента.

При достаточно большой величине  $N$  и значении  $K$ , близком к единице, возмож-



Рис. 1. Порядок размещения элементов на унифицированной матрице



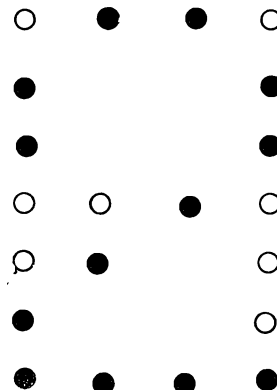

Рис. 2. Электрическая схема унифицированного модуля

но воспроизведение практически любой фигуры. Знакосинтезирующее табло может быть использовано для передачи цифровой статической и буквенно-цифровой динамической информации.

Разработанная авторами статьи унифицированная матрица, содержащая всего 21 элемент, позволяет воспроизводить любую из десяти арабских цифр (от 0 до 9). На рис. 1 для примера показано высвечивание цифры «2».

Метод позиционного воспроизведения информации основан на высвечивании отдельного элемента мнемосхемы зрительного зала или подсвечивании надписи (знака). Он применяется для воспроизведения информации о занятом месте, названии фильма, индикации реквизитов билета (номера ряда и места, опущенной суммы и пр.).

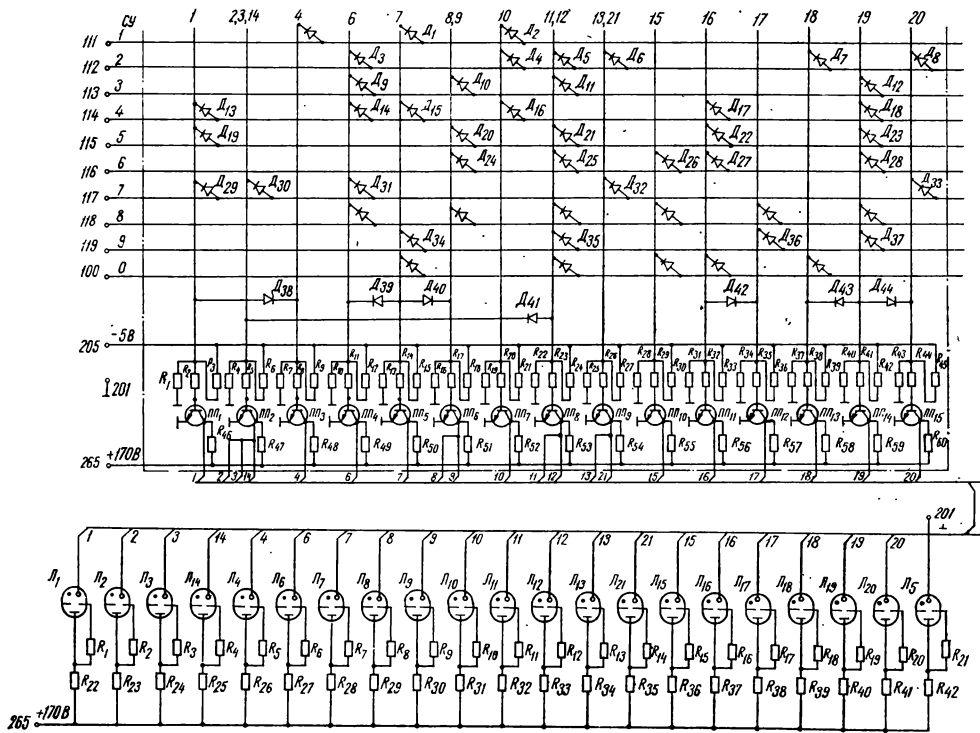
В качестве СЭ, а также коммутационного, запоминающего и преобразующего компонента применяются

приборы многофункционального назначения. Наиболее подходят для этой цели тиратроны тлеющего разряда, обладающие повышенной светоотдачей (МТХ-90, ТХ-19А и др.), люминесцентные лампы, а также газоразрядные матричные индикаторные панели (ГИПП-10000, ИГПВ1-256 и др.).

Электрическая схема унифицированного модуля для воспроизведения арабских цифр от 0 до 9, выполненная на базе тиратрона МТХ-90, представлена на рис. 2.

Схема устройства динамической рекламы, построенного на основе многофункциональных элементов, показана на рис. 3.

Устройство предназначено для воспроизведения информации типа «световой газеты» и содержит высвечивающие элементы ВЭ, элементы задержки ЭЗ, формирователи гашения ФГ, логическую схему ИЛИ. При этом ВЭ соединены последовательно с ЭЗ и ФГ.

Принцип работы устрой-

ства динамической рекламы заключается в следующем. Первое слово текста воспроизводится при одновременном включении ВЭ<sub>2</sub>, ВЭ<sub>3</sub> и т. д. При включении ВЭ<sub>5</sub> появляется сигнал на ФГ<sub>1</sub>, что приводит к выключению ВЭ<sub>1</sub>. Далее включается ВЭ<sub>6</sub>, появляется сигнал на ФГ<sub>2</sub> и гасится ВЭ<sub>5</sub> и т. д. Таким образом, одно слово постепенно заменяется другим со скоростью, определяемой временем задержки ЭЗ.

В качестве основного многофункционального элемента, реализующего одновременно функции памяти, коммутации и индикации, здесь также используется тиратрон типа МТХ-90.

Люминесцентные лампы типа ЛДЦ-40 удлиненной формы наиболее пригодны для высвечивания больших надписей, например названия фильма.

Основной недостаток таких ламп (сложность и малая надежность коммутирующих устройств) устранен нами применением специ-



Рис. 3. Структурная схема устройства для воспроизведения информации типа «световой газеты»



Рис. 4. Схема включения люминесцентной лампы

альной схемы включения (рис. 4), которая позволяет мгновенно зажечь лампу и в несколько раз повысить срок ее службы за счет отказа от использования нитей накала. В этой схеме применен умножитель напряжения, выполненный на диодах  $D_1$ — $D_4$  и емкостях  $C_1$ — $C_4$ .

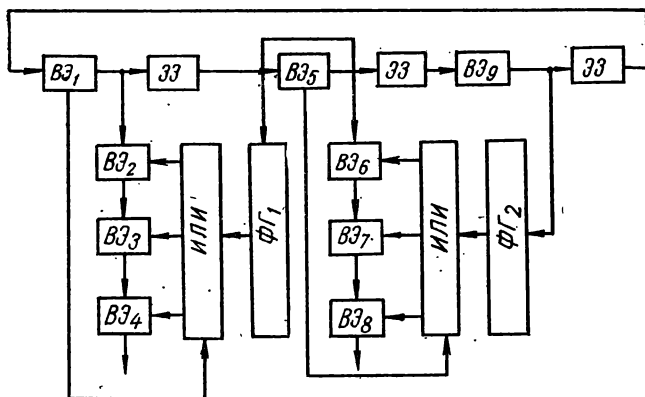
Ограничивающим сопротивлением служит резистор  $R$ .

Рассмотрим одну из унифицированных систем отображения информации, разработанную в НИКФИ. Такая система решает задачу перехода от общего к частному, т. е. вначале дает общую, а затем частную, более подробную информацию, что удобно для зрителя.

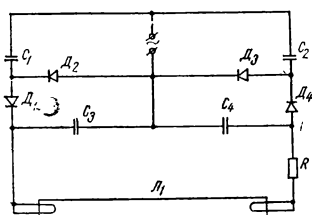
Система содержит устройства трех видов: программного отображения общей информации, частной и информации по запросу.

Устройства первого и второго видов характеризуются однонаправленной передачей информации от устройства программирования сеансов (УПС) к зрителю по заранее составленной программе (алгоритму).

Устройства третьего вида

характеризуются наличием обратной связи от каждого из билетопечатающих аппаратов к соответствующему указателю (номера ряда и места, опущенной суммы и т. д.).

Устройство программного отображения общей информации (рис. 5) при помощи позиционных индикаторов воспроизводит название демонстрируемого фильма, начало всех сеансов (в часах и минутах), порядковые номера сеансов, номера билетопечатающих аппаратов, продающих билеты на тот или иной сеанс, время начала продажи билетов на тот или иной сеанс, порядок пользования всей системой. В связи с тем, что данная информация изменяется лишь при смене программы демонстрируемых фильмов (как правило, раз в неделю), здесь целесообразно применять прозрачные трафареты с соответствующими надписями.

Кроме того, данное устройство воспроизводит при помощи знаков синтезирующих индикаторов указанного выше типа текущее время, время до начала очередного сеанса, количество оставшихся билетов.

Устройства программного отображения частной информации размещены на билетопечатающих аппаратах и воспроизводят при помощи знаков синтезирующих индикаторов порядковый номер и время начала сеанса, на который в данный момент продаются билеты, а при помощи позиционных индикаторов — название фильма. Они характеризуются также однонаправленной передачей информации от УПС по заранее составленному алгоритму.

Устройства отображения информации по запросу воспроизводят при помощи позиционных индикаторов на мнемосхеме зрительного зала его заполняемость; при помощи цифровых индикаторов типа ИН — набранные зрителем номера ряда и места, стоимость билета на данное место, опущенную сумму денег.

Устройства отображения информации по запросу ха-

Номер сеанса	Название фильма	Начало сеанса	Время показа фильма	Количество оставшихся билетов	Московское время	Номер сеанса	Название фильма	Начало сеанса	Время показа фильма	Количество оставшихся билетов
1	„БЕГ“	10.30	16.00	30	1000	5				
2						6				
3					Время до начала очередного сеанса	7				
4					30 мин	8				

Рис. 5. Панель устройства программного отображения информации



Рис. 6. Образец входного билета

рактируются разветвленной сетью передачи информации: от пульта набора адреса места, индикации его

цены, вида фильма, подтверждения незанятости выбранного места, правильности опущенной суммы — до устройств регистрации.

Отображаемая информация регистрируется на бумажном программноносителе, отпечатанном в двух экземплярах. Один из них служит входным билетом (рис. 6), другой — контрольным, для финансовой отчетности. На билете указываются номера ряда и места, порядковые номера се-

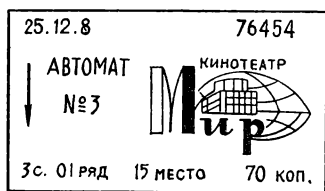
анса и билета, дата выдачи и цена билета, название кинотеатра; кроме того, наносятся кодовые отметки, которые автоматически считаются контрольно-пропускным оборудованием.

Рассмотренные системы проходят испытания и будут широко использоваться не только в виде отдельных средств информации в вестибулях, кассовых залах и фойе кинотеатров, но и на комплексно автоматизированных киноустановках.



**Я. УСЯТИНСКИЙ,**  
заместитель директора  
Загорского кинотехникума

Схемы соединения (стыковки) кинопроекторов с устройством автоматизации корректировались по мере их совершенствования, а также в связи с изменениями в электрических схемах кинопроекторов и введением новых датчиков. Есть несколько вариантов стыковки, хотя принцип передачи сигналов управления от устройства к кинопроектору во всех случаях остается неизменным. Этот принцип достаточно прост, и если его усвоить, то разбираться в любом варианте стыковки не составит труда.

В настоящей статье рассказывается об общих для всех вариантов цепях управления проектором со стороны устройства. Номера маршрутов, одинаковые для всех модификаций устройства АКП, показаны на рисунках.

#### ЦЕПИ ВКЛЮЧЕНИЯ ПРИВОДНОГО ЭЛЕКТРОДВИГАТЕЛЯ И ОСВЕТИТЕЛЯ КИНОПРОЕКТОРА

В электрической схеме любого стационарного кинопроектора есть кнопки для

включения приводного электродвигателя и осветителя. Параллельно им (рис. 1) включены контакты реле управления постами  $K_1$ ,  $K_2$  или  $K_3$ , одно из которых включается на 7 с с помощью вспомогательного реле  $K_4$ .

В общий провод линии питания обмоток пускателя приводного электродвигателя и реле включения осветителя введен блок-контакт пленки (БКП), который замыкается при выходе фильма из лентопротяжного тракта. Это обеспечивает автоматическую остановку двигателя и отключение осветителя после окончания части фильма.



Рис. 1. Цепь управления приводным электродвигателем:

1 — магнитный пускатель включения приводного электродвигателя; 2 — реле включения осветителя

## ПОВЫШЕНИЕ КВАЛИФИКАЦИИ

### Цепи автоматического управления кинопроектором

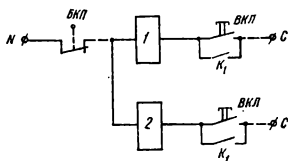
#### ЦЕПИ УПРАВЛЕНИЯ ЗАСЛОНКАМИ АЗП

В этой схеме (рис. 2) различают две цепи: подъема и удержания заслонок. Источником постоянного тока в различных вариантах стыковки служит выпрямитель либо ксеноновой лампы, либо устройства АКП, либо встроенный в колонку проектора (полюса обычно выводят на маршруты: 100 — плюс и 102 — минус).

Заслонка поднимается по маршруту 209: «плюс», замыкающие контакты реле поднятия заслонки  $K_8$ , реле управления постами ( $K_1$ ,  $K_2$  или  $K_3$ ), соленоид заслонки, «минус».

В цепь удержания (для I поста, например) входят: «плюс», замыкающие контакты реле времени второй ступени  $K_5$ , маршрут 104, переключатель (устанавливаемая только на I посту), замкнутые контакты кнопки поднятия заслонки II поста, диод и гасящий резистор I поста, обмотка соленоида, «минус». Как видно из приведенной схемы, для обеспечения работы заслонок между постами прокладываются три провода. Если нужно



Рис. 2. Цепь коммутации световых заслонок:

$K_1, K_2$  — реле управления постами;  $K_8$  — реле поднятия заслонок;  $K_5$  — реле времени второй ступени;  $K_3$  — кнопка открытия заслонок;  $B_3$  — микровыключатель световой заслонки; ЭМ — обмотка соленоида заслонки

снять устройство, например, для отправки в киноремонтную мастерскую, на I посту необходимо установить дополнительную перемычку II, чтобы имитировать отсутствующий размыкающий контакт реле  $K_5$ .

### ЦЕПИ ГОТОВНОСТИ

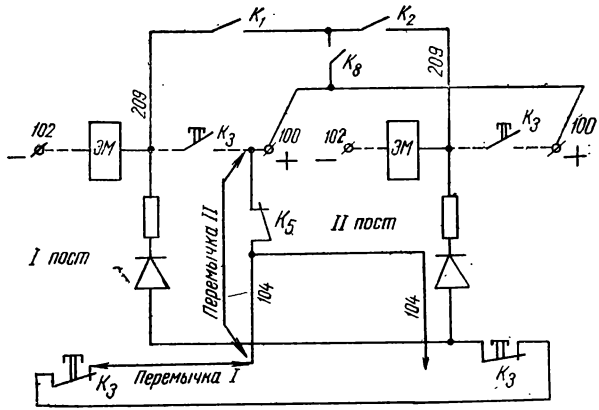
Каждая цепь обеспечивает определенную готовность соответствующего поста при первоначальной зарядке кинопроекторов и изменение готовности поста при вступлении в работу очередного. Обычно предусматриваются три ступени готовности по числу постов\*. Кинопроектор, начавший проекцию на экран, переходит в готовность низкой ступени (№ 3), кинопроектор, имевший до перехода предварительную готовность (№ 2), перейдет в максимальную готовность (№ 1) и т. д.

Эти операции осуществляются в блоке независимой коммутации устройства, который состоит из трех логических ячеек. В цепь каждой такой ячейки (рис. 3) последовательно включены контакты микровыключателя  $B_2$  световой заслонки (при закрытой заслонке замкнуты) и вторая пара контактов



Рис. 3. Цепь управления логической ячейкой готовности:

$B_2$  — микровыключатель световой заслонки; БКП — блок-контакт пленки

БКП (при заряженном в тракт фильме — замкнуты). Разрыв этой цепи любой парой последовательно включенных контактов (третьей парой является кнопка коррекции готовности в АКП) немедленно сместит очередность готовности всех постов на одну ступень.

Источником питания логической ячейки является стабилизированный выпрямитель на 24 В в устройстве, полюса которого выведены на кинопроектор двумя линиями (маршруты 101 и 106); маршрут цепи логики (105) является третьим.

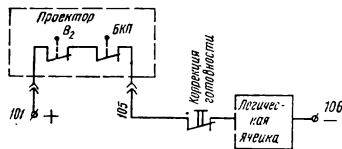

Рис. 4. Цепи управления:

а — реле датчика с *n-p-n* транзисторами; б — реле датчика с *p-p-n* транзисторами

### ЦЕПЬ ДАТЧИКА СИГНАЛЬНОЙ МЕТКИ

При каждом прохождении фольговой сигнальной метки срабатывает реле датчика в устройстве. Не останавливаясь подробно на схеме и принципах работы датчика, упомянем только, что при прохождении сигнальной метки открывается выходной транзистор (рис. 4 а, б), который замыкает линию выхода датчика (129) на одну из линий питания («плюс» или «минус»).

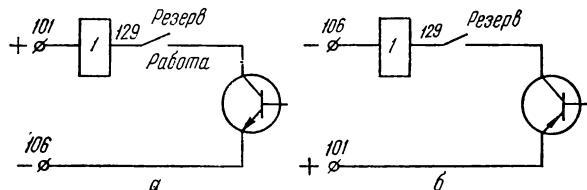
### ЦЕПЬ ЧИТАЮЩЕЙ ЛАМПЫ

В конце фильма, когда проекция на экран уже закончена, читающая лампа должна остаться включенной, несмотря на закрытую световую заслонку, до прохождения последней сигнальной метки. Из рис. 5 видно, что читающая лампа может быть независимо включена микровыключателем заслонки  $B_2$ , а также тумблером Т — при воспроизведении музыкального ракорда. Чтобы к источнику тока не подключились читающие лампы других постов, в ту же цепь включают пару контактов, которая бывает замкнута только на работающем проекторе. Обычно это контакты пускателя приводного электродвигателя, но в некоторых схемах стыковки используются контакты реле плавного пуска или осветителя.

### ДОПОЛНИТЕЛЬНЫЕ ЦЕПИ

В ряде модификаций кинопроекторов типа «Ксенон» плавный пуск приводного электродвигателя осуществляется вручную при нажатии кнопки включения: при отпуске кнопки ее вторая пара контактов шунтирует пусковые резисторы

\* В устройстве АКПМ-3 для проекторов типа КП(К) — четыре логические ячейки.



Рис. 5. Цепь управления читающей лампой:

*T* — тумблер ручного включения; *B<sub>2</sub>* — микровыключатель световой заслонки; *P<sub>3</sub>* — контакты пускателя приводного электродвигателя; *K<sub>6</sub>* — реле окончания сеанса в АКП



Рис. 6. Схема реле разгона двигателя для проекторов «Ксенон»

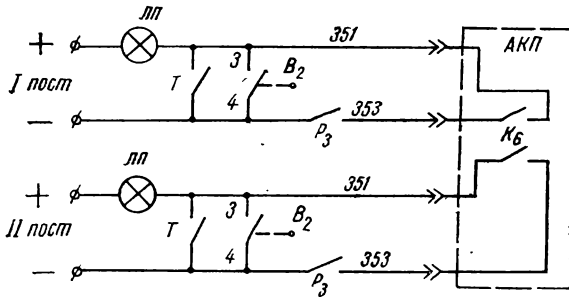

Рис. 7. Схема переключения источников питания обмоток световых заслонок

(рис. 6). Это неприемлемо для автоматики. Поэтому заводы-изготовители комплектуют устройства для проекторов типа «Ксенон» дополнительным элементом — коммутационным блоком, где установлено реле плавного пуска приводного электродвигателя, аналогичное реле в проекторе 23 КПК.

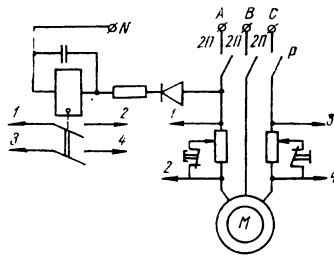
После включения электродвигателя контактами пускателя *K* заряжается конденсатор и срабатывает реле плавного пуска, которое своими контактами шунтирует резисторы в цепи питания электродвигателя.

В этом же блоке устанавливается реле для переключения источников питания световых заслонок (рис. 7).

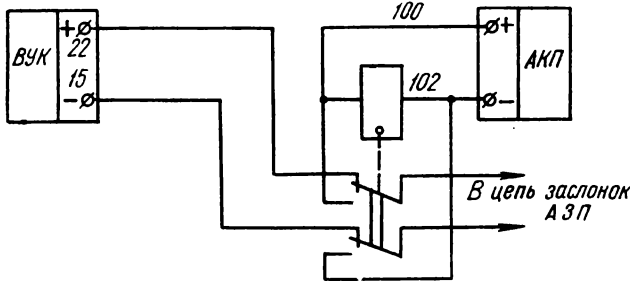
При включении устройства реле срабатывает и подключает цепи заслонок к выпрямителю устройства АКП, при отключении — цепи заслонок подключаются к выпрямителю ксеноновой лампы. Третья пара контактов этого реле (на схеме не показана) выполняет роль переключки *П*, показанной на рис. 2.

Таким образом, источник тока для заслонок выбирается автоматически и определяется лишь подключением устройства автоматизации кинопоказа.

В схемах стыковки устройства с проектором 23КПК выпуска до 1979 года для этой цели предусматривались переключатели (тумблеры).

\*

Можно подсчитать количество проводов, соединяющих устройство с каждым проектором: два — в цепи включения приводного электродвигателя, два (три) — в цепи включения осветителя, один — в цепи подпитания заслонки (маршрут 209), один — в цепи удержания (сброса) заслонки (маршрут 104), один — в цепи готовности (маршрут 105), один — в цепи включения реле датчика (маршрут 129), два — в цепи включения читающей лампы (маршруты 351—353), два — для подключения источника питания датчика метки (маршруты 101—106), два — для источника питания обмоток заслонок в АКП (маршруты 100—102), один — для проекторов 23КПК со встроенным выпрямителем (маршрут 100).

Устройства АКП-6 в зависимости от назначения, года выпуска, завода-изготовителя имеют разные типы штепсельных разъемов, однако назначение, названия цепей управления, а часто и номера маршрутов остались такими, как дано в наших схемах.





# РАЦИОНАЛИЗАЦИЯ И ПРЕДЛОЖЕНИЯ

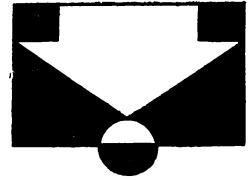

**А. АКУЛОВ,**  
старший инженер  
кинотеатра «Заря»,  
Архангельск

## Видеозвуковой автоинформатор

Около двух лет в архангельском кинотеатре «Заря» успешно работает видеозвуковой автоинформатор.

Информатор без капитальных затрат может быть сделан в любой дирекции киносети, так как состоит из типовых изделий: диапроектора «Протон», автоинформатора АК-4М и усилителя необходимой мощности (в данном случае взят усилитель 6У-34 из списанного комплекта кинопроектора «Украина 4М»). При работе видеозвуковой автоинформатор не требует присутствия обслуживающего персонала.

Для увязки схем автоинформатора, диапроектора и усилителя необходимо собрать релейный блок по предлагаемой схеме.

Возле экрана, на который проецируются слайды рекламируемого фильма, установлена кнопка  $КН_1$ . Зритель нажимает на нее, и срабатывает автоинформатор

АК-4М. Одновременно подаются переменное напряжение 220 В для питания усилителя и постоянное напряжение 24 В для включения реле  $P_1$ . При поступлении питания на усилитель последний включается, и зритель получает необходимую информацию. Одновременно срабатывает реле  $P_1$  релейного блока и загорается контрольная лампочка  $L_1$ . Переменное напряжение 220 В с разъема  $Ш_1$  через размыкающие контакты реле  $P_1$  и реле  $P_2$  поступает на диапроектор через разъем  $Ш_5$  релейного блока, и тот начинает проецировать слайды. Таким образом, зритель одновременно со звуковой получает и видеoinформацию.

После показа последнего слайда (работа диапроектора в режиме «Цикл») кассеты со слайдами возвращаются в исходное положение, и с точек 11, 17 схемы диапроектора на поляризованное реле  $P_3$  релейного блока подается импульс сиг-

нала обратной полярности. Срабатывает поляризованное реле  $P_3$ , своими контактами включающее реле  $P_2$ , которое блокируется контактами 1, 4, и диапроектор отключается.

Чтобы не произошло повторного включения автоинформатора в то время как он еще не отработал своего цикла до конца, кнопка  $КН_1$  отключается контактами 6, 9 реле  $P_2$ . После полной остановки автоинформатора отключается реле  $P_1$  и  $P_2$ , и вся схема занимает исходное положение.

Включать видеозвуковой информатор может не только зритель кнопкой  $КН_1$ , но и киномеханик — кнопкой  $Кн$  на автоинформаторе или контролер — дополнительной кнопкой на его рабочем месте.

Лампочку  $L_2$  можно использовать для фоновой засветки экрана или подсветки дополнительной рекламы.

В качестве поляризованного реле  $P_3$  рекомендую

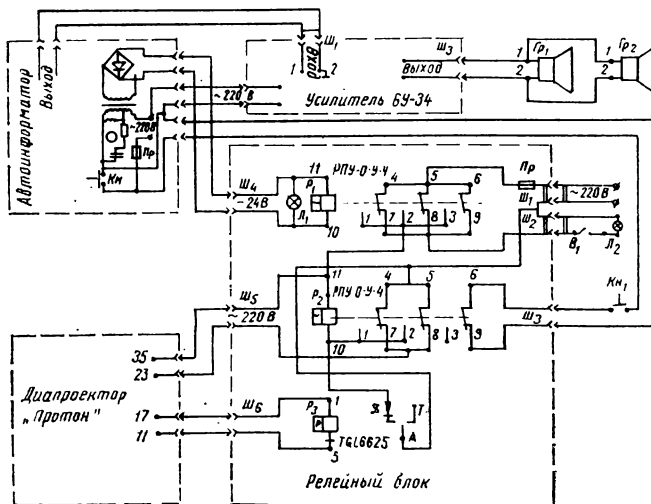

Принципиальная схема видеозвукового автоинформатора

применить реле типа РП-4, РП-5 (от автоматики слежения за углами осветителей широкоформатных кинопроекторов). В данной схеме использовано поляризованное реле TGL 6625 от автоматики осветителя кинопроектора УМ-70/35.

В связи с тем, что диапроектор по схеме должен заканчивать работу раньше автоинформатора АК-4М, полный цикл смены слайдов ограничивается временем действия последнего и регулируется ручкой таймера

(реле времени) на диапроекторе.

Лучшим вариантом, как подтверждено опытом, является использование в каждом рабочем цикле автоответчика шести слайдов. При этом ячеек в кассете для слайдов должно быть на две больше, чем самих слайдов, так как первые две слайда-ми не заполняются и в цикле не участвуют.

Кассету лучше всего разделить на секции так, чтобы каждая была рассчитана на возможное количество

имеющихся слайдов (два, три, четыре, пять, шесть), с учетом того, что первые две ячейки каждой секции в цикле не участвуют. Для разделения кассеты на секции необходимо сделать в верхней ее части пропилы по рабочей кромке микропереключателей диапроектора так, чтобы сами микропереключатели могли свободно участвовать в работе. Это даст возможность включать в работу секцию, которая в данный момент необходима.

## ЗА РУБЕЖОМ



## ПО СТРАНИЦАМ «КИНОТЕХНИКА» (ПНР)

Первый номер польского журнала «Кинотехник» за 1981 год открывается большой статьей Е. Касперовича «Аудиовизуальная и визуальная аппаратура в школьных предметных кабинетах».

В связи с переходом средних школ на прогрессивный метод обучения в специализированных для преподавания отдельных предметов кабинетах возникла проблема оснащения их аудиовизуальной техникой. В статье приведены технические характеристики выпускаемой в ПНР аудиовизуальной аппаратуры, которая может быть использована в школах. Это полуавтоматический диапроектор «Диарол»; проектор «Lech» для воспроизведения на экране текстов и рисунков, переносимых преподавателем на прозрачную ленту, а также напечатанных на пленке фотографий, прозрачных плоских моделей и т. п.; 16-мм кинопроектор «Elew»; эпископы и эпидиаскопы. Автор подробно рассматривает вопросы проектирования

аудиовизуальных установок для школьных кабинетов, описывает различные варианты расположения аппаратуры.

В Польше подготовлено уже несколько тысяч комплектов оснащения для начальных классов, включающего как специальную мебель, так и аудиовизуальную аппаратуру и вспомогательное оборудование, например экран, смонтированный в одно из крыльев складной школьной доски. Начат выпуск комплектного оборудования кабинетов биологии, в которое входит кроме проекторов разного вида видеоманитофон с телевизионным монитором. В ближайшее время будут выпущены опытные партии оборудования для кабинетов польского языка, математики, географии, физики, химии и труда.

Большой цикл статей В. Дыбчинского об экранах и экранных материалах продолжен в этом номере статьей о специальных экранах сложной конструкции. Опи-

сан экран польского изобретателя А. Заушницы, который предназначен для проекции на отражение и состоит из двух слоев — рассеивающего полупрозрачного и расположенного за ним зеркального. Достоинство такого экрана — большой полезный угол, недостаток — значительные потери света при двукратном прохождении полупрозрачного слоя. Второй раздел статьи посвящен экранам для проекции стереофильмов. Описаны металлизированные экраны из синтетических материалов с растровой фактурой, а также растровые и линзово-растровые — для безочковой проекции стереофильмов. Значительная часть статьи рассказывает об экранах для голографического кино. Изобразительнымностям голографии посвящена статья, перепечатанная из выпускаемого в ГДР кинотехнического журнала «Бильд унд тон».

Среди информации о новинках зарубежной техники привлекает внимание сообщение о новых кинопроекторных лампах типа НТИ фирмы ФРГ «Osram». Эти газоразрядные лампы с короткой дугой и добавлением редкоземельных элементов предназначены для узкоплочных кинопроекторов «Супер-8» и 16-мм. Достоинства их: высокая световоотдача (лампа мощностью 400 Вт при неработающем обтюраторе дает световой поток 3000 лм), близкая к дневному свету цветовая температура (5600°), относительно

большой срок службы (до 250 ч) и незначительный световой поток в инфракрасной области, что позволяет повышать световую мощность кинопроекторов без опасности перегрева фильма в кадровом окне.

В номере помещена также краткая информация о звукомонтажных столах голландской фирмы «Oldelf» и представленных на международной выставке в Кельне «Фотокино-80» новых образцов оборудования для

профессиональных кинолабораторий.

В рубрике для кинолюбителей публикуются статьи о проблемах монтажа любительских фильмов и фоторепортаж о клубе кинолюбителей в Закопане.

## Всесоюзный семинар

На базе Ленинградского кинотехникума прошел Всесоюзный семинар повышения квалификации преподавателей охраны труда и противопожарной защиты, организованный научно-методическим кабинетом Госкино СССР. Участники семинара прослушали ряд лекций и рассмотрели методические вопросы, связанные с преподаванием предмета «Охрана труда и противопожарная защита».

На семинаре выступили представители обкома профсоюза работников культуры, Ленинградских областного и городского управлений кинофикации, городского управления пожарной охраны МВД СССР. Большое внимание было уделено изучению системы стандартов по безопасности труда, а также вопросам профилактики травматизма и оздоровления условий труда на киноустановках, пожарной профилактике культурно-зрелищных учреждений.

Участники семинара познакомились с учебными лабораториями Ленинградского кинотехникума, кабинетом по охране труда областного управления кинофикации, посетили городскую пожарно-техническую выставку, обменялись опытом применения технических средств и учебно-наглядных пособий при преподавании предмета «Охрана труда и противопожарная защита».

## Хроника

**ТРАДИЦИОННАЯ** Всесоюзная неделя детского фильма, приуроченная ко дню рождения пионерской организации имени В. И. Ленина, на этот раз открылась в Минске. Нынешний всесоюзный смотр фильмов для юных зрителей — шестнадцатый по счету. В его программе были премьеры новых кинолент «Руки вверх!» и «Дочь командира», широкий показ недавно вышедших на экраны картин «Вам и не снилось...» и «Через тернии к звездам», встречи творческих групп со зрителями, дискуссии по актуальным проблемам детского кинематографа.

По положению приз Неделе «Алая гвоздика» присуждается раз в два года. Так что на этот раз наградами служили призы зрителей и общественных организаций.

Лучшими юные зрители назвали киноленты «Мы смерти смотрели в лицо», «Вам и не снилось...», «Тайна третьей планеты».

Почетными грамотами Центрального Совета Всесоюзной пионерской организации имени В. И. Ленина награждены многие драматурги, режиссеры, актеры. Традиционный кубок получил признанный лучшим кинорежиссером Е. Киселев из Лиозисского района Витебской области.

В МОСКВЕ состоялся XIII фестиваль студенческих фильмов, организованный Всесоюзным государственным институтом кинематографии и Всесоюзной комиссией по работе с творческой молодежью Союза кинематографистов СССР.

Нынешний фестиваль имел свои особенности. Он проводился сразу после XXVI съезда КПСС, и недаром его девизом стали слова: «За коммунистическую идейность, за творческий поиск!». 29 документальных, ху-

дожественных и научно-популярных фильмов, прошедших в эти дни на экране Центрального Дома кино, свидетельствуют о стремлении их создателей активно участвовать в жизни общества, способствовать средствами самого массового из искусств решению социальных, политических, научных, нравственных проблем.

Представленные ленты оценивало авторитетное жюри во главе с кинорежиссером Ю. Чулюкиным.

Тепло был принят фильм «Утренний поезд» (по мотивам рассказа А. Акчуррина «Воздушный человек»), рассказывающий о молодом человеке, только что демобилизовавшемся из армии, о нравственной и физической закалке, полученной им в годы службы. Картина отмечена призом за современное воплощение молодежной темы. Художественный фильм «Праздник фонарей» удостоился приза дважды — за режиссерский поиск и операторскую работу (режиссер Е. Марковский, оператор А. Рудь). Действие этой картины происходит на Дальнем Востоке в последние дни второй мировой войны.

По традиции на фестивале приезжали и зарубежные гости — молодые кинематографы из ГДР, ЧССР, Венгрии и Болгарии. Они показали свои новые работы.

В ЧЕСТЬ 56-й годовщины провозглашения Монгольской Народной Республики в московском кинотеатре «Улан-Батор» состоялась торжественная премьера художественного фильма монгольского кинорежиссера Х. Дамдина «Незабываемая осень». В других кинотеатрах столицы демонстрировались художественные фильмы прошлых лет «Исход», «Борьба», «Слушайте, на той стороне», «В логове врага»,

документальные «Всадник, скачущий впереди» и «От Хангай до пустыни Гоби».

♦  
«МАСТЕРОМ» старого поколения, особенно искренно и творчески глубоко прикинувшим к кинематографии октябрьских лет», назвал С. Эйзенштейн Якова Протазанова, выдающегося советского кинорежиссера. Столетие со дня его рождения, исполнившееся в марте, включено в календарь знаменательных дат 1981 года.

Более ста фильмов на творческом счету Я. Протазанова. Он осуществил свою первую самостоятельную постановку в 1911 году («Песнь каторжанина») и за несколько лет стал крупнейшей фигурой русского дореволюционного кино. Наиболее известные его фильмы того периода — «Война и мир», «Николай Ставрогин», «Отец Сергий», «Пиковая дама».

В советские годы наступил подлинный расцвет творчества режиссера. Он много и плодотворно работает в разных жанрах. «Его призыв» Я. Протазанова — одно из первых обращений к ленинской теме в кино. Экранизация романа А. Толстого «Аэлита», блестящие комедии «Процесс о трех миллионах», «Праздник святого Йоргена», «Закройщик из Торжка», «Марионетки», знаменитая «Бесприданница» с неизменным успехом шли и идут на экранах страны.

В Москве, в Центральном Доме кино, состоялся вечер памяти Я. Протазанова. Его открыл директор Всесоюзного научно-исследовательского института киноискусства В. Баскаков. О творчестве Я. Протазанова рассказали доктор искусствоведения Н. Вайсфельд и актриса Н. Алисова, исполнившая роли Ларисы, в «Бесприданнице».

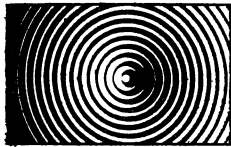

## «О спорт, ты — мир!»

В 1980 году наша страна впервые в истории мирового спортивного движения стала местом проведения Олимпийских игр, что засвидетельствовало высокое международное авторитет Советского Союза, признание его одной из ведущих спортивных держав планеты. Столицей Олимпиады-80 была названа Москва, а ее филиалами — Таллин, Киев, Минск и Ленинград. Около двух миллионов человек стали гостями XXII Игр. А остальные жители планеты презрительно в огромную аудиторию болельщиков, наблюдавших олимпийские баталии на своих домашних экранах.

И вот теперь мы вновь можем пережить волнующие и праздничные события Олимпиады-80, став зрителями художественно-публицистической цветной двухсерийной ленты «О спорт, ты — мир!» («Мосфильм»).

Мы увидим, как за тысячи километров от нашей страны, у стен Олимпии (столицы древней Эллады) греческая актриса Мария Маскалиу, вот уже шестнадцатый раз выступающая в роли главной жрицы храма Геры, по традиции веков зажжет священный Олимпийский огонь. Увидим, как пять тысяч бегунов, сменяя друг друга, днем и ночью будут нести факел с огнем по дорогам Греции, Болгарии, Румынии, Советского Союза, и как 19 июля он загорится над Центральным стадионом имени В. И. Ленина в Москве. Благородные идеалы олимпийского движения привлекли на XXII Игры свыше шести тысяч сильнейших атлетов всех континентов планеты. И каждый

день Олимпиада называла имена своих героев. В те дни было установлено 74 олимпийских, 36 мировых, 39 европейских и сотни национальных рекордов. Невозможно все их показать на экране, невозможно все вместить в 16 частей фильма, но самые яркие события, самые драматические моменты борьбы, самые крупные победы, незабываемую атмосферу встречи и прощания с Олимпиадой донесли до нас 150 советских операторов, работавших на объектах Олимпиады-80.

Главный режиссер-постановщик — Юрий Озеров, которому помог в создании этой картины весь опыт предыдущей работы.

Творчеству Озерова, как ни одного другого режиссера, свойственно жанровое и тематическое разнообразие. Он начал свой творческий путь в документальном кино. Первые работы (в начале 50-х годов) — «В Никитском ботаническом саду» и «Арена смелых» — были удостоены наград Венецианского фестиваля. Дебютом режиссера в художественном кинематографе стал фильм о молодежи, вступающей в жизнь, — «Сын». За этой психологической драмой последовали историко-революционный фильм «Кочубей» и комедия «Большая дорога» (о Ярославе Гашеке и его любимом герое — бравом солдате Швейке). Первый опыт международного сотрудничества Озеров приобрел в работе над документальной полнометражной лентой «День молодого человека», созданной совместно с кинематографистами Венгрии, Болгарии, ГДР, Кубы и Японии по заказу Всемирного Совета Мира. Затем были грандиозные антивоенные полотна, принесшие Озерову почетную Ленинскую премию и мировую известность, — «Освобождение» и

## НОВЫЕ ФИЛЬМЫ

«Солдаты свободы», в создании которых также принимали участие кинематографисты зарубежных стран. В числе десяти лучших кинорежиссеров мира Ю. Озеров был удостоен чести стать одним из авторов официального фильма об Олимпиаде в Мюнхене (новелла «Старт») — первый опыт работы режиссера в спортивном кинематографе. Затем вместе с документалистом Б. Рычковым он поставил художественно-публицистическую картину о последней Спартакиаде народов СССР «Баллада о спорте», ставшую генеральной репетицией к съемкам фильма об Олимпиаде-80.

В создании картины «О спорт, ты — мир!» принимали также участие такие известные мастера советского искусства, как Николай Олоновский (главный оператор-постановщик), Борис Рычков (режиссер — руководитель документальных съемок), Федор Хитрук (режиссер мультипликационных новелл, рассказавших об истории олимпизма), Александра Пахмутова (композитор), Николай Добронравов (автор песен и текста к фильму), Николай Озеров (комментатор) и многие другие.

«Олимпийский символ — это пять переплетенных колец. Олимпиада — это мечта о том, чтобы люди всех пяти континентов нашей планеты вот так же, крепко взявшись за руки, спокойно и крылато жили под чистым и ясным небом», — звучит с экрана. Во имя пропаганды благородных целей Олимпиады в Москве и создано это кинополотно, несущее идеи взаимопонимания и дружбы народов.

Высокая оценка фильма дана в журнале Международного олимпийского комитета «Ревю Олимпик»: «Эта кинолента, принятая МОК в качестве официального фильма об Олимпиаде-80, по праву считается одной из лучших картин на олимпийскую тематику...»

## «Трижды о любви»

Название этой картины сразу говорит о ее содержании. Да, снова на экране — фильм о любви, этом всепоглощающем чувстве, которое способно сделать человека необыкновенно счастливым. Но иногда бывает иначе...

Вот, например, сельскому шоферу Василию Лобанову катастрофически не везло в личной жизни. Пока он пять лет отсутствовал в родной деревне, вышла замуж его невеста Нюра. Влюбился в приезжую библиотекаршу Лену, готов был стать отцом и защитником ее дочурке Катюше, да не приняла его чувств молодая женщина, вернулась после размолвки к мужу. Тяжело пережил Василий и это разочарование, с горя бед натворил — выпивши сел за руль, чуть не утопил машину в озере, да вовремя опомнился, сумел взять себя в руки. Безответная любовь к Лене не ожесточила Василия, он стал добрее, отзывчивее. И в финале картины мы расстаемся с Лобановым, уверенные, что он обязательно найдет свое счастье...

Фильм этот не только о коллизиях любви, он — о жизни сегодняшнего села, о его людях. И драма, и лирика, и юмор соседствуют в сценарии картины, написанном известным кинодраматургом и режиссером Б. Метальниковым. «Мы почему-то стесняемся внятно говорить, что в жизни человека бывают не одни только радости, но возможны страдания, горе... Мы словно забываем, что человека нельзя застраховать от личных неудач и драматические переживаемые ситуации», — так охарактеризовал Б. Метальников в одном из интервью свои творческие установки, принципы подхода к явлениям окружающей действительности. Они нашли воплощение во многих его сценариях — «Крутые горки», «Березы в степи» (совместно с Б. Теткиным), «Отчий дом», «Простая история» и, наконец — «Трижды

о любви». Б. Метальников известен и как режиссер-постановщик картин «Дом и хозяин», «Молчание доктора Ивенса».

Перенес на экран новый сценарий Б. Метальникова режиссер киностудии «Ленфильм» Виктор Трегубович. Стремление как можно полнее раскрыть важные для сегодняшнего дня проблемы, ни в чем не отступая от жизненной правды, желание правдиво и искренне рассказать о людях, которых они хорошо знают и любят, точная обрисовка персонажей объединяют этих двух известных мастеров советского кино.

Большой успех у зрителей имели фильмы В. Трегубовича «На войне как на войне», «Даурия», «Старые стены» (удостоенный Государственной премии имени братьев Васильевых), «Доверие», «Обратная связь» (приз XI Всесоюзного кинофестиваля за последовательную разработку современной темы), «Путешествие в другой город». Фильмы В. Трегубовича обычно отмечены значительными актерскими работами. На этот раз на главную роль был приглашен артист Московского театра имени Моссовета Сергей Проханов. Кинозрители знают его по лентам «Усатый нянь» и «Ты помнишь». Лену сыграла молодая актриса Марина Левтова. Она начала свой путь в кино еще школьницей ролью Юли Баюшкиной в картине Д. Асановой «Ключ без права передачи». Впоследствии, уже будучи студенткой ВГИКа (мастерская С. Герасимова и Т. Макаровой), она была занята в фильмах «Последний шанс» (Надя), «Кузнечик» (Нина), «Родное дело» (Раиска), «Моя Анфиса» (заглавная роль). Нюру сыграла Надежда Шумилова, юную соседку Василия, влюбленную в него Верку, — Марина Трегубович.

Оператор фильма — Николай Покопцев.

## «Не ставьте

## Лешему капканы»

Уже несколько лет, как установилась в северной Хакасии Советская власть, но все еще рыщут в горах, в тайге недобитые банды. Свиристывают шайки Игнатьева, самозванного князька Турки. Вот и сейчас ограбили они магазин, согнали крестьянский скот, собрали все население на площади. А нескольких человек за послушание заперли в коровнике. «Большевиков сжечь!» — приказал Турка. Сарай облит керосином, с зажженным факелом устремился к нему верный атаман дружок, но вдруг, не завершив черного дела, замер от внезапного жуткого свиста. А люди вокруг с ужасом закричали: «Чис-Айна! Чис-Айна! Леший! Леший!».

...Он появлялся в самые драматические моменты. Неожиданно возникал на ближнем пригорке, всегда в сопровождении второго всадника. Высокая, стройная фигура, лицо закрыто башлыком, видны лишь яркие, блестящие глаза, за плечами трепещут не то ленты, не то обрывки материи, не то... крылья. Все это производило устрашающее впечатление. Но постепенно люди стали привыкать к тому, что Леший — на стороне несправедливо обиженных, что он спасет, поможет. А бандиты поняли, что нет им от Чис-Айны пощады...

— Почему это бандитов в наш район тянет? — спросил как-то молодой чекист своего товарища.

— До атамана Игнатьева и Турки был тут такой волк — Соловьев. Называл себя императором тайги. Есть слух — большой клад золота оставил. Вот и ищут его. Да найти не могут. А главное, граница рядом. Тайга, медвежий углы. Чуть что, за Саяны уходят.

Игнатьев, Турка и их ближайшие приспешники — отпетые враги. А вот за остальных членов банды можно побороться. И два года назад районное ГПУ заслал



ло в шайку самого отважного своего бойца Сыгду Кирбижекова, чтобы исподволь попытался он убедить запутавшихся, обманутых вернуться к нормальной жизни.

Не сразу поверил Игнатев, что новичок, прибившийся к банде, — лихой адъютант Соловьева. Нелегко дались Сыгде изуверские атаманы проверки. Но, наконец, кончились они. Однако на всякий случай Игнатев постарался бросить на Кирбижекова тень подозрения в убийстве одного из чекистов. И ни своим, ни чужим ничего не смог бы теперь доказать Сыгда. Потому и исчез тогда Кирбижеков. А через некоторое время появился в округе Чис-Айна...

Но чекисты не могли поверить в измену Сыгды. Постепенно они собрали доказательства его невиновности. Да только его самого, думалось им, уже нет на свете... А в это время Леший печально говорил своему другу Аднаку: «Нет у меня больше человеческого имени». Но товарищи вернули ему прежнее имя. Доброе, незапятнанное. И отдали оставленные на хранение в ГПУ часы с такой гравировкой: «Доблестному красному воину Сыгде Кирбижекову от командования».

Сценарий фильма написан З. Андреевой, А. Нилиным и В. Сарухановым по мотивам повести А. Керина и А. Чмылова «Леший выходит на связь». Поставил его на Киностудии имени М. Горького режиссер Владимир Саруханов. В качестве оператора он снял около 20 мультфильмов, а став режиссером-постановщиком, участвовал в создании картин «Что с тобой происходит?» и «Конец императора тайги». В роли бесстрашного Лешего — Саттар Дикамбаев. Он работает каскадером на студии «Киргизфильм». Сыгда — его первая игровая роль. Начальника районного ГПУ сыграл популярный актер Юрий Назаров, прелестную жену Сыгды — актриса Айтурган Темирова.

## «Личной безопасности не гарантирую...»

«Никто не хотел умирать», «Тревожный месяц вересень», «Багряные берега», «Гнездо на ветру» — эти и ряд других фильмов, возвращая зрителей в первые послевоенные месяцы, рассказывали о борьбе с остатками профашистских банд, терроризировавших сельское население западных районов нашей страны. Новая работа киностудии «Ленфильм» «Личной безопасности не гарантирую...» посвящена этой же теме, но она не повторяет пройденного. Ее создатели нашли новый аспект, новый поворот, поставив в центре своей картины образы двух коммунистов, по-разному пролагающих пути к запуганным и разобщенным крестьянам.

— В этом фильме, — рассказывает на страницах журнала «Искусство кино» молодой актер Ивар Калныньш, — я играю одного из главных героев — Андрея Бологова. Он едет на практику в деревню, которая в годы войны переходила из рук в руки и вокруг которой все еще орудут лесные банды. Хотя деревня носит русское название Слободка, ситуация в ней знакома и для послевоенной Прибалтики. Бологов — чужак в селе, а ему предстоит не только установить контакт с людьми, но и повести их за собой.

До того как бывший офицер, а ныне слушатель Ленинградской партийной школы Бологов прибыл в Слободку, русскую деревню, затерянную на стыке Латвии и Эстонии, в округе был лишь один коммунист — Моргунок. Казалось бы, ему — местному, «своему» — легче найти путь к сердцам земляков, сплотить их против общих врагов. Но Моргунок не видит в крестьянах друзей, никому не верит. Страху слободчан перед бандой бывшего по-

мещика Краковского Моргунок пытается противопоставить страх перед властью, которую представляет он сам, — перед Советской властью. А «чужак» Бологов терпеливо разъясняет крестьянам ситуацию, помогает им понять, что Советская власть — их, народная. Потому-то именно Бологов смог добиться взаимопонимания, преодолеть разобщенность слободчан. Вместе им удалось разгромить банду.

Ивар Калныньш считает, что такой большой и драматически насыщенной роли, как Бологов, у него еще не было. Но этот молодой актер из Латвии уже хорошо известен зрителям. На его творческом счету — около двадцати картин. В их числе — «Яблоко в реке», «Право на прыжок», «Илга-Иволга», «Ранняя ржавчина».

Моргунок играет Семен Морозов. В кино он дебютировал десятилетним мальчишкой, сыграв Вальку в картине «На графских развалинах». Запомнились зрителям его работы в фильмах «Хлеб и розы» и особенно — «Семь няnek». Став профессиональным актером, С. Морозов снялся в картинах «Обвиняются в убийстве», «Семь невест ефрейтора Збруева», «Разрешите взлет» и других.

Популярная актриса Нина Русланова занята в небольшой роли Степаниды. Ее героиня — многодетная женщина, безуспешно пытавшаяся заставить мужа, члена банды Краковского, явиться с повинной.

По сценарию Г. Бекаревича картину поставил режиссер Анатолий Вехотко. Его первая большая работа в кинематографе — фильм «Разрешите взлет», созданный в содружестве с Н. Троценко. Вместе они поставили также картины «О тех, кого помню и люблю», «Воздухоплаватель», «Кадкина всякий знает», «Трасса», а самостоятельно А. Вехотко — «Прогулку, достойную мужчин».

Оператор-постановщик — Александр Чечулин.

## Документальные и научно-популярные

**Н**овая цветная картина Центральной студии документальных фильмов «**На Мадридской встрече**» (2 ч., режиссер — А. Павлов, операторы — А. Минаев и И. Филатов) посвящена встрече представителей государств — участников общеевропейского совещания в Мадриде, где обсуждались вопросы безопасности и разрядки в Европе. Она рассказывает об обстановке, предшествовавшей совещанию, и откликах общественных деятелей и прессы, простых людей Испании на важнейшие события нашей планеты.

На той же студии создан фильм «**Всемирный парламент народов**» (1 ч., режиссер — Г. Бурашева, операторы — В. Байков и Е. Федяев) — о Всемирном парламенте народов за мир, проходившем в Болгарии в сентябре 1980 года и обсуждавшем главную проблему современности — сохранение и укрепление мира, ликвидацию опасности возникновения новой мировой войны.

Еще одна цветная лента ЦСДФ — «**Репортаж с Карибского меридиана**» (5 ч., сценарист — Е. Леганцев, режиссер — Е. Вермишева, оператор — И. Бганцев). Она раскрывает империалистическую суть политики США в отношении своих ближайших соседей — стран Карибского бассейна: Кубы, Никарагуа, Гватемалы, Панамы, Гаити, Сальвадора, Мексики, показывает стремление США ликвидировать завоевания панамского народа, остановить никарагуанскую революцию и борьбу народов Сальвадора и других стран, выступающих против диктаторских режимов, рассказывает о бесцеремонном вторжении американских монополий в экономику Мексики и об идеологической борьбе и агрессивных действиях против революционной Кубы.

«**Закон оптимизма**» (2 ч.) — новая работа Киевской киностудии научно-популярных фильмов. Сценарист Е. Шафранский, режиссер Л. Островская и оператор В. Крайник повествуют с экрана о сути и социальных последствиях основных экономических законов социализма и капитализма, о преимуществе и жизненной силе социализма, о его законах — законах исторического оптимизма.

Сценаристы А. Красильщиков и Г. Распопов, режиссер Г. Распопов и оператор Г. Мякишев свою цветную ленту «**Мстислав Келдыш**» (6 ч., ЦСДФ) посвятили выдающемуся советскому ученому, многие годы возглавлявшему Академию наук СССР.

Цветная широкоэкранная картина «**Я всегда хотел летать**» (2 ч., Северо-Кавказская студия кинохроники, сценарист, режиссер и оператор — С. Цориев) рассказывает о капитане атомного ледокола «Арктика» — Герое Социалистического Труда Ю. Кучиеве, проработавшем большую часть жизни на трассе Северного морского пути, но влюбленном в авиацию.

«**Евгений Николаевич Мешалкин и его дети**» — цветной фильм Западно-Сибирской студии кинохроники (2 ч., сценарист —

В. Черных, режиссер — А. Мамонтова, оператор — В. Мамонтов). Герой этой ленты — известный хирург, руководитель Института патологии кровообращения Сибирского отделения АМН СССР, уделяющий особое внимание лечению детей с различными пороками сердца. В картине показан новый метод операций на сердце — метод гипотермии.

На Ленинградской студии документальных фильмов создана лента «**Их оружие — кинокамера**» (2 ч., сценарист — Ф. Нафтульев, режиссер — К. Станкевич, оператор — Я. Блюмберг) — о фронтовых операторах Ленинградской студии кинохроники, запечатлевших для истории великий подвиг защитников города на Неве — его жителей и воинов Ленинградского фронта.

На Свердловской киностудии сценарист и режиссер Л. Ефимов и оператор В. Голощапов сняли цветную картину «**Люди медвежьих углов**» (2 ч.), посвященную освоению глубинных районов Сибири, строителям Байкало-Амурской магистрали, среди которых немало коренных сибиряков.

О своеобразии жизни на границе, о женах пограничников, разделяющих со своими мужьями ответственность за судьбу Родины, — цветной широкоэкранный фильм «**Мы живем на границе**» (1 ч., киностудия «Туркменфильм», сценарист — А. Волик, режиссер — Я. Сеидов, оператор — К. Чишиев). В центре очерка — семья Плотниковых-Симоненко, для которых жизнь и служба на границе стали традицией.

Непростой проблеме взаимоотношений мужчины и женщины, значению любви, крепости семейных уз и причинам крушения семей посвятили цветную картину «**...И счастья в личной жизни**» (5 ч., Центральная студия научно-популярных и учебных фильмов) сценаристы Ю. Аликов и Г. Мельникова, режиссер В. Рытченков и оператор В. Колюшев.

О замечательном поэте Александре Блоке на основании его статей и дневников, автобиографии рассказывает цветной фильм «**Поэт и революция [Александр Блок]**» (2 ч.), также созданный на Центральной студии научно-популярных и учебных фильмов. Сценаристы — Е. Потиевский и В. Енишерлов, режиссер и оператор — Е. Потиевский.

Цветная картина «**А. Г. Венецианов и его школа**» (4 ч., Ленинградская студия документальных фильмов, сценарист — М. Зубова, режиссер — Ж. Романова, операторы — Э. Соколов и А. Грачев) повествует о творчестве великого русского художника А. Г. Венецианова, 200-летний юбилей которого праздновался в феврале 1980 года в Москве, Киеве, Ленинграде, Калининске, Вышнем Волочке.



Новая работа киностудии «Ленфильм»

«Личной безопасности  
не гарантирую»



254-78



ЗА ГУМАНИЗМ  
КИНО-  
ИСКУССТВА,  
ЗА МИР  
И ДРУЖБУ  
МЕЖДУ НАРОДАМИ!



ДРУЖЕСКИЕ ВСТРЕЧИ  
НА XI МОСКОВСКОМ  
КИНОФЕСТИВАЛЕ