

ISSN 0023-1681



# КИНО МЕХАНИК

7'86



# С ЛЮБОВЬЮ К МУЗЫКЕ



Советская музыкальная комедия родилась в 30-е годы. Ленты И. Савченко, Г. Александрова, И. Пыррева утверждали радость новой жизни, задорно боролись с недостатками, «строить и жить помогали».

В начале 40-х годов в музыкальный жанр пришел Александр Ивановский. И это было не случайно. Его, выпускника Казанского университета с дипломом юриста, когда-то привела в искусство (сначала — в театр) любовь к музыке. Еще до революции Ивановский был режиссером оперного театра. В кино он поначалу экранизировал русскую классику, ставил историко-революционные ленты. Но однажды, познакомившись со сценарием Е. Петрова и Г. Мунблита про шофера, ставшего оперным певцом, Ивановский решил: «Это для меня». И вот в 1940 году на экраны выходит «Музыкальная история» (поставлена вместе с Г. Раппапортом), заявившая о новом направлении внутри жанра. Музыка в фильме Ивановского — не иллюстрация, а организующий все действие компонент. По этому пути режиссер пошел и в следующей своей работе (по сценарию тех же драматургов) — «Антон Иванович сердится».

В фильме собран замечательный актерский состав. В роли Антона Ивановича (профессора консерватории, поклонника серьезной музыки) снялся Н. Коновалов, сыгравший ранее старого певца в «Музыкальной истории». Обворожительная Симочка, вопреки воле отца дебютировавшая в оперетте, открыла галерею прелестных героинь молодой Л. Целиковской.

Композитор Мухин (создатель прекрасной легкой музыки) — единственный в своем роде образ в творчестве П. Кадочникова и тем особенно ценный. В роли великого Баха — известный режиссер и актер В. Гардин. Плагиатор Керосинов вошел в число лучших созданий С. Мартинсона.

Музыку к фильму написал Д. Кабалевский. Композитору, по мнению режиссера, «удались музыкальные характеристики Антона Ивановича и Мухина. Музыка хорошо подчеркивала их конфликт. Удалось опереточные мотивы, то веселые, то ироничные, то полные лиризма».

Последний кадр «Антон Ивановича» был снят 21 июня 1941 года. Вышел фильм на экран как будто в очень неподходящее время — 29 августа первого военного года, но оказался очень нужным людям. Одно из свидетельств тому — воспоминания П. Кадочникова о встрече с артиллеристами в декабре 1941 года. «Вы даже не знаете, какая это военная картина! — говорили они. — Там, в двух шагах от врага, наши ребята вдруг увидели праздничный зал Ленинградской филармонии, белые колонны, сверкающие люстры, орган, хор... Увидели безмятежные, добрые, сияющие лица людей. Представляете, как мы потом шли в бой... Фильм помогает выстоять, придает силы...»

И спустя сорок пять лет теплая лиричная комедия, сделанная с подлинной любовью к музыке, доставляет нам радость.

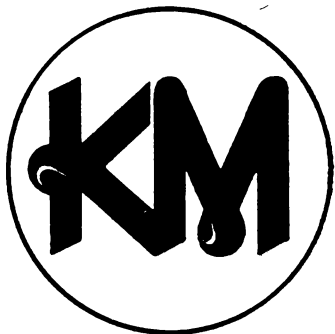

# КИНО МЕХАНИК

7'86

## СОДЕРЖАНИЕ

### *У съезд кинематографистов СССР*

2 Правду жизни — на экран

### **В Госкино РСФСР**

4 От энергии замыслов к энергии действий

5 Желтова В. Праздник советского многонационального кино

### **ОРГАНИЗАЦИЯ И ЭКОНОМИКА**

7 Данченко Т. Ориентир — советские фильмы

10 Петрова С. Смелее идти навстречу новому

13 Богопольская Л. Наука жизни

15 Юрченко Н. Сельсовет и кино

16 Чернявский Л. Эстафета доверия

### **ИНФОРМАЦИЯ**

17 Бабашкина В. Внимание! В кинозале дети

18 Гращенкова И. Киноклубы: проблемы и опыт

### **КИНОПАНОРАМА**

19 *Репертуар августа*

24 *Фильмы — селу*

25 *Разговор после премьеры*

*Портрет юбиляра*

27 Черненко М. Евгений Леонов

28 Рыбаков Ю. Евгений Евстигнеев

### **КИНОТЕХНИКА**

*Начинающему киномеханику*

31 Электронные усилители (окончание)

*Вопросы эксплуатации*

34 Петров К., Ромашко В., Фальский В. Плоскозубчатые ременные передачи

36 Черниловская Г. О киноэкранах

41 Шпак В. Сварачиваемые киноэкраны

*Повышение квалификации*

43 Кривицкая Р., Тарасенко Л. О магнитной записи изображений (окончание)

### **ЧИТАТЕЛЬ И ЖУРНАЛ**

47 *Отвечаем на ваши вопросы*

*По следам наших выступлений*

48 Солдатами становятся...

Ежемесячный

массово-технический журнал

Государственного комитета СССР

по кинематографии

Основан в 1937 году

Главный редактор

А. М. БЫКОВ.

Редколлегия:

В. В. БЕЛЯВСКИЙ,

Г. И. БУРДЫГИНА,

Л. П. БУРИКОВА,

Н. П. ДАВЫДОВ,

В. В. ЕГОРОВ,

Г. К. ИНОЗЕМЦЕВ,

М. М. ЛИСОГОР,

Г. М. ЛИФШИЦ,

Л. Л. ЛУЖИНСКАЯ

(зам. гл. редактора),

И. М. МИТРОФАНОВ,

В. Б. МУНЬКИН,

И. Л. ПИВОВАРОВА

(отв. секретарь),

С. Н. ПЛОТНИКОВ,

А. Н. СОБОЛЕВ,

А. Е. СУЗДАЛЕВ,

Т. А. СЫРНИКОВ,

Л. П. ТУРКИН,

Ю. П. ЧЕРКАСОВ.

На 1-й с. обложки:

кадр из фильма «Говорит Москва»

(Киностудия имени М. Горького).

В главной роли — Людмила Зайцева.

## Правду жизни — на экран .

Общественная потребность осмыслить время, стремление запечатлеть на экране жизнь во всей ее многогранности, драматизме и величии вдохновляют творчество многонационального отряда советских кинематографистов. Самому массовому из искусств принадлежит исключительно ответственная роль в обогащении духовного мира человека, повышении зрелости сознания, эстетическом и нравственном воспитании современника. С чувством высокой ответственности приступили деятели кино к воплощению новых идейно-творческих задач, поставленных перед художественной интеллигенцией страны XXVII съездом КПСС.

Итоги работы, проделанной за минувшее пятилетие, планы на будущее обсуждали делегаты V съезда кинематографистов СССР, состоявшегося в Москве, в Большом Кремлевском дворце.

Продолжительными аплодисментами встретили собравшиеся товарищей Горбачева М. С., Алиева Г. А., Воротникова В. И., Громыхо А. А., Зайкова Л. Н., Лигачева Е. К., Рыжкова Н. И., Соломенцева М. С., Чебрикова В. М., Шеварднадзе Э. А., Демичева П. Н., Долгих В. И., Ельцина Б. Н., Талызина Н. В., Бирюкову А. П., Добрынина А. Ф., Зимянина М. В., Медведева В. А., Никонова В. П., Разумовского Г. П., Яковлева А. Н., Председателя Центральной Ревизионной Комиссии КПСС И. В. Каптынова.

В президиуме также — представители партийных, советских, общественных организаций, видные деятели советской кинематографии, руководители творческих союзов. Присутствуют зарубежные гости — мастера кино из ряда стран.

Вступительным словом съезд открыл один из старейших советских кинематографистов режиссер И. Е. Хейфиц.

С отчетным докладом правления Союза кинематографистов СССР выступил первый секретарь правления Л. А. Кулиджанов.

Глубоко обоснованная линия XXVII съезда партии на ускорение социально-экономического развития страны означает крутой поворот в жизни общества, сказал он.

Кино — часть общественного сознания, и нельзя не думать о том, как отражается в фильмах сама реальная действительность и как фильмы на нее влияют. Кино призвано показывать обаяние и неодолимость нового, создавать образы героев, за это новое борющихся, раскрывать противоречия на пути нынешней перестройки, передавать реальную остроту конфликтов, накал борьбы. При этом всегда помнить: на экране, большом и малом, нужна полная, конкретная правда, которая заключается в самой жизни. Художественное исследование и воплощение такой правды требует таланта, обогащенного знанием жизни, одухотворенного идейностью, гражданственностью, вовлеченностью в дела и заботы народа. Немало сделано для художественного исследования и постижения противоречий общественного раз-

вития, для изображения конфликтов, возникающих на производстве и в быту, для воссоздания драмы мысли, сопровождающих научный поиск.

Вместе с тем нельзя умолчать и о том, что было выпущено немало фильмов, в которых пустопорожнее развлечение отделяется от серьезных проблем жизни, на первый план выходит мелочное бытописание, общие слова теснят живую мысль, искусство вянет от засилья равнодушного ремесла. Хотя со времени апрельского (1985 г.) Пленума ЦК прошло более года, еще не хватает не только масштабных фильмов, но и ярких сценариев, способных по-настоящему включиться в духовное и нравственное обеспечение намеченных партией перестроек в жизни общества.

Характеризуя важнейшие направления кинематографического процесса творческой пятилетки, докладчик назвал работы, ставшие подлинным достижением многонационального искусства экрана, имеющие повышенную социальную ценность. Среди них — картины о Великой Отечественной войне, воспитывающие патриотизм, мужество, стойкость, утверждающие идеи интернационализма и дружбы народов; фильмы гражданского звучания, посвященные современнику; ленты, воссоздающие яркие страницы истории Отечества и образы его лучших людей.

На передних рубежах социалистического социализма и в горячих точках планеты рождаются лучшие работы кинопублицистики. Именно они, подчеркнул докладчик, дают основание с особой требовательностью судить серые, безликие фильмы, которые в последнее время заполняют документальный экран. Практика показывает, что зрителя может заинтересовать только по-настоящему умный фильм, наделенный энергией исследования жизни, усиленный напряжением экранного действия и емкостью сюжета.

Вместе с документалистами стали смелее выходить на передний край научно-технического прогресса и лучшие мастера научно-популярного кино, создающие впечатляющие образы передовых руководителей, энтузиастов, новаторов. Однако пока возможности научно-популярного и документального кино по-настоящему не используются. Нет продуманной репертурной политики, перестроенной применительно к современным требованиям.

Особое место в осуществлении социально-воспитательных функций советского кино занимают фильмы для детей и подростков, о производстве и прокате



В зале заседаний. На переднем плане — известные актрисы Т. Пельтцер (слева) и И. Чурикова

которых ЦК КПСС принял специальные постановления. К сожалению, не стала методическим центром детского и юношеского кино, как это было задумано, студия имени М. Горького. В то же время отрадно отметить, что фильмами для детей активнее стали заниматься некоторые республиканские студии — хорошие фильмы появились в Туркмени, на Украине, в Грузии, в Казахстане. Свои вершины есть в мультпликация — работы всесоюзной известности и всемирного значения.

Далее докладчик подробно остановился на проблемах сценарного дела, кинопроизводства, на необходимости повышения личной инициативы и добросовестности каждого при решении судьбы фильма.

Рассматривая роль кино в развитии общественного сознания, политической и эстетической культуры народа, с особым вниманием следует отнестись к проблемам реального функционирования фильмов в зрительской аудитории. Хотя прокат и выполнил пятилетний план по сборам, тревожные симптомы вызывает тот факт, что массовый зритель не захотел смотреть некоторые проблемные, серьезные, правдивые фильмы. Когда несколько лет назад активизировалась борьба за посещаемость кинотеатров, за зрительский кинематограф, ее пути и методы не были подробно обсуждены ни в Союзе кинематографистов, ни на коллегии Госкино. Зачастую массовый зритель завоевывался путем упрощения искусства. Трудности проката усугубляются также неправильным соотношением советских и зарубежных фильмов. Снижение идейно-эстетических требований, порча вкуса, смещение социально-нравственных понятий — неизбежный результат такой принципиально неверной репертуарной «политики». Необходимо организовать серьезные, хорошо поставленные социологические исследования отношения зрителей к фильмам разных типов, а выпустив фильм, активнее, глубже, эффективнее заниматься его пропагандой.

Здесь многое может сделать критика — острая и доброжелательная, исключающая благодушие и чинопочитание.

Далее докладчик остановился на международных связях советской кинематографии. Он подчеркнул важность еще более широкого развития и углубления творческих контактов с коллегами из братских социалистических стран, отметил, что новое развитие получает сотрудничество с кинематографистами капиталистических и развивающихся государств и их ассоциациями. Было обращено внимание на необходимость активнее использовать каждую возможность в прессе, на радио и телевидении для распространения правды о внешней и внутренней политике нашей страны, давать отпор антисоветчикам, клеветникам, вести идеологическую борьбу наступательно, помогая партии и государству в их титанической работе по упрочению дела мира и социального прогресса.

Предстоящее пятилетие в работе союза, всех советских кинематографистов, сказал в заключение Л. А. Кулиджанов, может и должно стать пятилетием перестройки и обновления, сближающих слово с делом, придающих новую силу советскому кинематографу, призванному реально и действенно помогать ленинской партии в реализации высоких предначертаний ее XXVII съезда.

С докладом ревизионной комиссии Союза кинематографистов СССР выступил ее председатель Л. Н. Нехорошев.

С позиции партийной требовательности, критически и взыскательно анализировали мастера экрана

состояние и перспективы развития отечественного кинематографа. Достижений наших никто не отнимает и не принижает, заявил Е. Матвеев (Москва). Но сейчас надо вскрыть корни тех недостатков, которых быть не должно. Мы сами подчас знали цену своей несовершенной деятельности, знали, но решительных мер не принимали. Фильмы появлялись, а зрителей в кинотеатрах становилось все меньше и меньше. Не потому ли, что зритель перестает нам верить? Должны, обязаны появиться на экране сегодняшние Губановы, Трубкиновы, Торели! Без них не выполнить нам важной государственной задачи — воспитать человека для нравственно здорового коммунистического общества.

Проблема «кино и зритель» была одной из главных в дискуссии, развернувшейся на съезде. Не заигрывать со зрителем, а вести его за собой, воспитывать нравственность талантливыми, честными произведениями, не бояться обнажать болевые точки жизни — к этому призывали Б. Метальников (Москва), В. Мельников (Ленинград), В. Дашук (Белоруссия), председатель белорусского колхоза «Светлый путь» Герой Социалистического Труда В. Калачик. О необходимости работать по-новому, изживая формализм, об ответственности художника за свой труд не на словах, а на деле говорили Н. Михалков, Ю. Озеров, А. Гребнев и П. Лебешев (Москва).

Состоянию современного кинематографического процесса, вопросам профессионального мастерства и организации кинопроизводства уделили внимание М. Глузский, В. Толстых, А. Медведев (Москва), Я. Стрейч (Латвия) и другие. И закономерно, что в этом разговоре слово было предоставлено и зрителю.

— Мы — газодобытчики, живем и работаем на Крайнем Севере, — сказал старший электрик газового промысла «Надымгазпром» Тюменской области В. Коровин. — Средний возраст у нас — 30 лет. В кино, конечно, ходят все. Не в ближайший кинотеатр, а в единственный пока в нашем городе. Прилетают вертолетами сменившиеся вахты, добираются из тундры на вездеходах, и представляете, как обидно бывает, когда попадаешь на плохой фильм, ничего не дающий ни уму, ни сердцу. Мы за такие картины, в которых смело ставятся самые острые проблемы и в экранных героях узнаются современники, по-настоящему живые, сложные люди со всеми их радостями и надеждами, тревогам и муками.

О профессиональном мастерстве, социальной активности мастеров экрана говорили А. Баталов, О. Уралов,



Выступает А. Баталов

А. Плахов, А. Згуриди, В. Лисакевич (Москва), Е. Дога (Молдавия).

Особое внимание в выступлениях уделялось лентам, обращенным к подрастающему поколению. Дети сегодня — это не менее важно, чем хлеб, чем сталь, чем оборона Родины, потому что завтра — это наш хлеб, наша сталь, наши защитники — так сформулировал свою главную мысль Р. Быков (Москва). Хотя кино не учтено ни в каких военных арсеналах, заметил заместитель начальника Главпура генерал-полковник Д. Волкогонов, оно необходимо Советской Армии как надежное средство формирования патриотизма, героического сознания. Символично, что первый советский звуковой фильм «Путевка в жизнь» был посвящен проблемам воспитания молодежи, напомнил первый секретарь ЦК ВЛКСМ В. Мишин. Пусть же его название станет девизом новых советских лент, которые помогут молодому поколению найти свое достойное место в борьбе за социально-экономический прогресс нашего общества.

О конкретных мероприятиях, направленных на перестройку кинопроизводства, доложил делегатам съезда председатель Госкино СССР Ф. Ермаш.

Проблемы совершенствования многонациональной советской кинематографии, представляющей собой уникальный сплав художественных достижений мастеров всех союзных республик, подняли в своих выступлениях Э. Шенгелая (Грузия), Э. Ишмухамедов (Узбекистан) и другие. Тесная дружба, горячая заинтересованность в судьбе друг друга проявляются не только в наших творческих исканиях, заявил М. Беликов (Украина). Когда случилась беда на Чернобыльской АЭС, вся страна протянула Украине руку братской помощи, демонстрируя нравственную зрелость нашего общества, высокую гражданственность и моральный дух советского человека.

В работе съезда приняли участие товарищи Лигацев Е. К., Демичев П. Н., Яковлев А. Н., заведующий Отделом культуры ЦК КПСС Ю. П. Воронов.

Делегаты и гости съезда кинематографистов приняли обращение к своим коллегам из разных стран мира, призвав их еще и еще раз задуматься над самой острой проблемой современности — проблемой войны и мира и настойчиво, с полной отдачей трудиться ради того, чтобы человечество вошло в XXI век без войн, без ядерного оружия.

По окончании съезда состоялся пленум правления Союза кинематографистов СССР, избранного на V съезде кинематографистов СССР.

Пленум избрал первым секретарем правления творческого союза кинорежиссера Э. Г. Климова.

Секретарями правления избраны В. Абдрашитов, О. Агишев, А. Алиев, А. Баталов, М. Беликов, Р. Быков, И. Гелейн, А. Герасимов, М. Глузский, Б. Головня, А. Гребнев, Е. Григорьев, Р. Григорьева, И. Грицюс, В. Демин, М. Звирбулис, Р. Ибрагимбеков, Э. Ишмухамедов, К. Калантар, К. Кийск, К. Лаврентьев, Я. Лапшин, П. Лебешев, В. Лисакевич, И. Лисакоский, В. Мельников, Б. Метальников, К. Мухамеджанов, Х. Нарлиев, В. Нахабцев, В. Никифоров, Ю. Норштейн, Т. Океев, Г. Панфилов, В. Петров, А. Плахов, С. Соловьев, Е. Ташков, В. Тихонов, М. Ульянов, О. Уралов, И. Хейфиц, Ф. Хитрук, Д. Худоназаров, В. Черных, В. Чуря, Г. Чухрай, К. Шахназаров, Э. Шенгелая.

Председателем ревизионной комиссии избран Л. Нехорошев.

(По материалам ТАСС)

## В Госкино РСФСР

### От энергии замыслов к энергии действий

В повестке дня расширенного (с участием руководителей киностудий, а также киносети и кинопроката ряда регионов) заседания коллегии Госкино РСФСР был лишь один, но важнейший вопрос: о задачах киноорганизаций республики, вытекающих из решений XXVII съезда КПСС.

Председатель Госкино РСФСР Н. Сычев в своем докладе подчеркнул необходимость четко определить, что в кинематографии сегодня связано с понятиями «ускорение» и «интенсификация», на чем предстоит сосредоточить внимание и усилия, чтобы кинорботники республики успешно выполнили задачи, вытекающие из решений и материалов форума коммунистов.

В них, отметил докладчик, впервые появилось слово «кинопрокат», причем речь шла о необходимости его серьезного совершенствования. Отмечался и низкий уровень ряда фильмов. Из принципиальной и своевременной критики в адрес работников кино, прозвучавшей в Политическом докладе ЦК партии и выступлениях делегатов съезда, а также в печати, кинематографисты Российской Федерации, кинофикаторы и прокатчики должны сделать правильные выводы и энергично претворить их в конкретные действия.

В докладе Н. Сычева отмечалось, что в работе органов кинофикации и кинопроката республики имеются серьезные недостатки: допускаются ошибки и просчеты в репертуарном планировании, издержки в культуре обслуживания зрителей. Недооцениваются еще роль и значение кинообразования и кинообразования зрителей, особенно молодежи. Робко ведется поиск новых прогрессивных форм работы со зрителями, медленно внедряется передовой опыт.

В числе первоочередных задач — перестройка творческого и производственного процессов на киностудиях; коренное улучшение пропаганды и организации проката советских фильмов, расширение и повышение культуры кинообслуживания населения; укрепление материально-технической базы отрасли.

На заседании выступили начальник Главного управления кинофикации и кинопроката Госкино СССР Е. Войтович, начальники Московского, Ленинградского и Рязанского областных управлений кинофикации В. Площанский, А. Витоль и Н. Прилуцкий, директор Ярославской областной конторы по прокату кинофильмов В. Пятунин и другие.

Коллегия Госкино РСФСР постановила принять решения XXVII съезда КПСС к руководству и исполнению; провести во всех киноорганизациях широкое обсуждение документов форума коммунистов страны, программных установок партии в области культурного строительства; разработать и осуществить меры по их пропаганде и реализации, повышению идейно-художественного уровня фильмов и улучшению кинообслуживания населения, добиваясь активного участия кинорботников в коммунистическом воспитании трудящихся и подрастающего поколения, всенародной борьбе за ускорение социально-экономического развития страны.

# Праздник советского многонационального кино

В. ЖЕЛТОВА

Примечательной особенностью XIX Всесоюзного кинофестиваля, который проходил в Алма-Ате, была, как отметил на его открытии заместитель председателя Оргкомитета, председатель Госкино Казахской ССР К. Саудбаев, сопричастность актуальнейшим проблемам современности. Кинопраздник проходил вскоре после XXVII съезда КПСС, который поставил ответственные задачи перед многонациональной советской культурой, направляя усилия ее деятелей на глубокое постижение правды жизни во всей ее многогранности, драматизме и величии, повышая меру ответственности художника за результаты творчества. Эти требования партии стали главным критерием оценки произведений, представленных в конкурсной программе.

В нее входило свыше 100 художественных, документальных, научно-популярных и мультипликационных фильмов тридцати семи киностудий Советского Союза. Преимущественное место в конкурсной программе заняли произведения, посвященные современности, — «От зарплаты до зарплаты» («Мосфильм»), «В одном маленьком городе» («Грузияфильм»), «Катастрофу не разрешаю» («Киргизфильм»), «Каракумский репортаж» («Туркменфильм»), «Прощай, зелень лета...» («Узбекфильм»), остро публицистические ленты «Мы обвиняем» (киностудия имени А. Довженко), «Рейс 222» («Ленфильм»), «Одинокое плавание» («Мосфильм»). Не менее актуально прозвучали картины, посвященные Великой Отечественной войне, — «Битва за Москву» («Мосфильм»), «Иди и смотри» («Беларусьфильм» и «Мосфильм»), «Говорит Москва» (киностудия имени М. Горького), «Свидание на Млечном пути» (Рижская киностудия), истории нашего народа, далекой и близкой, — «И на камнях растут деревья» (киностудия имени М. Горького), «В стреляющей глуши» (Свердловская киностудия).



*Хлебом-солёю встречали алма-атинцы гостей фестиваля*



Фильмы, представленные на конкурс, демонстрировались в четырех кинотеатрах столицы: в «Целинном» и «Алатау» проходили просмотры игровых художественных лент, в «Армане» — фильмов для детей и юношества (кроме представительного взрослого жюри их оценивало детское, из 20 алма-атинских школьников), в Доме кино — хроникально-документальных и научно-популярных. В рамках Всесоюзного кинофорума состоялся кинофестиваль «Решения XXVII съезда КПСС — в жизнь», в программу которого были включены и лучшие фильмы прошлых лет. Этот своеобразный «фестиваль в фестивале» был разбит на несколько тематических показов — «Коммунисты, вперед!», «Кино на службе научно-технического прогресса», «Мы за счастье и мир на земле», «Киноэкран обвиняет». Были проведены также ретроспективы «Лениниана продолжается», «ЦОКС в Алма-Ате», «Единственная в мире», «Мосфильм» — флагман советской кинематографии, «Киноэкран братских стран», «Наград удостоены».

«Осилить» такую насыщенную программу можно было лишь при чрезвычайно четкой организации работы. Так что фестиваль стал серьезным экзаменом для всех его служб.

— В подготовке кинопраздника, кроме Госкино Казахской ССР, учреждений кинофикации и кинопроката республики, принимали активное участие партийные и советские организации Алма-Аты, — сказал Генеральный директор фестиваля, заместитель председателя Госкино Казахской ССР Р. Ибрагимов. — По существу, к обслуживанию кинофестиваля были привлечены почти все организации и предприятия столицы республики. Работники полиграфии выпустили многочисленные программки, билеты, конверты, сувениры — и все отличного качества. К началу кинофорума были отремонтированы не только тринадцать предназначенных для фестивальных просмотров кинотеатров, но и гостиницы, где должны были остановиться участники и гости киносмотра. Много было сделано транспортными предприятиями столицы, Казахским управлением гражданской авиации. Хорошо справились с организацией и проведением многочисленных просмотров и творческих встреч работники кинофикации и кинопроката. Впервые в практике кинофестивалей (с учетом опыта предыдущих аналогичных киносмотров) сеансы конкурсных фильмов начинались не днем, а в 18 часов,



Посещение «Казахфильма»

то есть в самое посещаемое время, что значительно повысило число зрителей.

Все фестивальные мероприятия проходили на чрезвычайно высоком уровне. Кроме ежедневных выступлений и встреч со зрителями в кинотеатрах, клубах, учебных заведениях, предприятиях, колхозах Алма-Аты и области было предусмотрено посещение «Казахфильма» — одной из самых оснащенных киностудий страны. Кинематографисты побывали в цехах и павильонах, на съемочных площадках, просмотрели концерт уникального балетного ансамбля, попробовали ароматный чай и бодрящий кумыс в юртах, раскинувшихся прямо во дворе киностудии. В 1973 году в Алма-Ате на VI Всесоюзном кинофестивале был заложен сад дружбы. За тринадцать лет высоко поднялись кроны деревьев, а в этом году была посажена новая аллея «кинематографического сада». Запоминающимся было торжественное открытие на здании Центрального концертного зала мемориальной доски с именами С. Эйзенштейна, В. Пудовкина, братьев Васильевых и других кинематографистов, работавших в суровые годы войны на Центральной объединенной киностудии (ЦОКС) в Алма-Ате, созданной из эвакуированных сюда «Мосфильма» и «Ленфильма». А на киновечере «ЦОКС в Алма-Ате» собравшиеся с волнением слушали воспоминания о тех днях Л. Смирновой, Н. Крючкова, М. Кузнецова и многих других.

Итак, еще один Всесоюзный фестиваль закончился. Полезные уроки на будущее извлекли организаторы киносмотра. Так, например, большое количество выступлений, встреч, поездок, одновременное начало всех просмотров лишило гостей фестиваля возможности широкого ознакомления с работами коллег, более тесных творческих контактов. Недостаточно были продуманы пресс-конференции, порой им не хватало оперативности и информативности. Это, конечно, поправимо.

Главный же итог XIX Всесоюзного кинофестиваля отраден. Нет сомнения, что киносмотр стал заметным явлением в культурной жизни нашей страны. Призы отметили истинно художественные достижения советских кинематографистов. Фестиваль еще раз подтвердил плодотворность основных тенденций развития многонационального советского киноискусства — гражданскую зрелость, народность, верность коммунистическим идеалам.

Алма-Ата — Москва

## Жюри называют лауреатов

### ПО РАЗДЕЛУ ХУДОЖЕСТВЕННЫХ ФИЛЬМОВ

Главный специальный приз фестиваля — фильму «Иди и смотри» («Беларусьфильм» и «Мосфильм», реж. Э. Климов).

Главные призы фестиваля — фильмам:

«Игры для детей школьного возраста» («Таллинфильм», реж. Л. Лайус, сопостановщик и оператор А. Ихо), «Прощай, зелень лета...» («Узбекфильм», реж. Э. Ишмухамедов), «Как молоды мы были» (автор сценария и реж. М. Беликов, киностудия имени А. Довженко).

Приз за лучший сценарий — Марине Шептуновой, автору сценария фильма «Игры для детей школьного возраста».

Приз за лучшую женскую роль — Елене Сафоновой, исполнительнице главной роли в фильме «Зимняя вишня» («Ленфильм»).

Приз за лучшую мужскую роль — Сосу Саркисяну, исполнителю главной роли в фильме «Яблоневый сад» («Арменфильм»).

### ПО РАЗДЕЛУ ФИЛЬМОВ ДЛЯ ДЕТЕЙ И ЮНОШЕСТВА

Первый приз и диплом жюри — фильмам «Светлячки» («Грузия-фильм», реж. Д. Джанелидзе) и «Мой дом на зеленых холмах» («Казахфильм», реж. А. Сулева).

### ПО РАЗДЕЛУ МУЛЬТИПЛИКАЦИОННЫХ ФИЛЬМОВ

Первый приз и диплом — фильму «Алпамыс-батыр» («Казахфильм»).

Призы и дипломы — фильмам «Прыжок» («Таллинфильм») и «Про Сидорова Вову» («Союзмультфильм»).

### ПО РАЗДЕЛУ ДОКУМЕНТАЛЬНЫХ ФИЛЬМОВ

Главный специальный приз и диплом — фильму «Ю. В. Андропов. Страницы жизни» (ЦСДФ).

Главный приз и диплом — фильмам «Школа: время перемен» («Казахфильм») и «Шрам» (Литовская киностудия).

### ПО РАЗДЕЛУ НАУЧНО-ПОПУЛЯРНЫХ ФИЛЬМОВ

Главные призы и дипломы — фильмам «Михаил Ромм. Исповедь кинорежиссера» («Центрнаучфильм») и «На прицеле ваш мозг» («Киевнаучфильм»).



Призы вручены...





*Партия считает необходимым значительно усилить внимание к социальным проблемам молодежи и прежде всего к развитию и более полному удовлетворению общественно значимых интересов и потребностей юношей и девушек в сфере труда и быта, образования и культуры, профессионального и служебного роста, разумного использования свободного времени.*

Из Программы КПСС

## Ориентир — советские фильмы

**Т. ДАНЧЕНКО,**  
главный экономист Главного управления кинофикации и кинопроката Госкино РСФСР

В условиях ускоряющегося развития сферы услуг, растущего многообразия форм и возможностей разумного досуга каждый кинотеатр должен иметь свое лицо, свою особую привлекательную силу, да, если хотите, и «свою» зрительскую аудиторию. Только таким путем можно добиться успеха.

Двухзальный «Октябрь» (520+117 мест) не похож на другие кинотеатры Краснодара. Это базовый комсомольско-молодежный кинотеатр Октябрьского района ВЛКСМ, что и определяет основные направления деятельности коллектива. Свою главную задачу он видит в активном содействии духовному обогащению, идейно-политическому, нравственному и эстетическому воспитанию юношей и девушек, формированию их гражданских позиций. Именно на это ориентированы массово-политические предсеансовые мероприятия, широкая сеть кинолекториев и кино клубов различной тематики, да и репертуарная политика кинотеатра.

В кинотеатре уютно, со вкусом оформлены интерьеры. Пользуется популярностью молодежное кафе.

Работа коллектива «Октябрь» приобрела динамизм и особенно четкую адресную направленность, когда его девять лет назад возглавил выпускник ВГИКа В. Рябенко — человек инициативный, творческий. Были установлены деловые контакты с комитетами комсомола предприятий, высших и средних учебных заведений, другими общественными организациями района. Пересмотрены программы и методика проведения предсеансовых мероприятий, расширена сеть и улучшено содержание занятий кинолекториев и кино клубов, стала более четкой их адресная на-

правленность с учетом возрастных особенностей и запросов различных категорий зрителей. Они направлены на развитие детского и юношеского самоуправления, активное участие слушателей в обсуждении тем занятий, просматриваемых фильмов.

Логическим развитием такой направленности работы кинотеатра явилась идея с 1980 года включить в репертуар только фильмы отечественного производства и социалистических стран. Согласитесь, принять такое решение было непросто, если учесть, что картины в «Октябрь» поступают после отработки в крупнейших первоэкранных кинотеатрах города, а план немалый — 750—850 тыс. зрителей, 220—240 тыс. руб. валового сбора за год.

Теперь уже с полным основанием можно утверждать, что эксперимент удался и доказал, что при соответствующей организации дела вполне возможно сочетать воспитательные и пропагандистские возможности киноискусства с успешным выполнением плановых заданий по доходам от киносеансов. За шесть лет в залах «Октября» побывало около 5 млн. зрителей, 94 % их приходится на советские ленты (в отдельные годы этот показатель поднимался до 97 %, а в I квартале 1986 года составил 98,1 %).

На экранах кинотеатра за это время прошли десятки картин, поднимающих важные моральные, нравственно-правовые и этические проблемы, причем с довольно высокой отдачей: средняя загрузка сеансов для взрослых составила 52,7 % против 43,1 % в среднем по Краснодарской городской киносети (по краю — 37,8 %).

«Октябрю» удается привлекать значительную аудиторию на просмотр даже сложных для восприятия фильмов, которые в других кинотеатрах демонстрируются всего два-три дня. Этому способствуют опора на общественность, прочные связи с коллективами предприятий и организаций района, интересные и многообразные предсеансовые мероприятия, хорошо продуманная система многоплановой информационно-рекламной и организационной подготовки к выпуску фильмов на экран и привлечения зрителей на киносеансы.

Кинотеатр заключил договоры о культурном сотрудничестве с 22 коллективами предприятий, организаций и учебных заведений района, в том числе зеркально-фурнитурного комбината, фабрик «Кубань» и «Сувенир», Кубанского государственного университета, медицинского института. Для них организуются тематические кино вечера, коллективные просмотры фильмов в рамках фестиваля под девизом «Трудовые коллективы — гости кинотеатра», который продемонстрировал тесный союз искусства и труда.

Широкий резонанс получила в районе «Неделя трудовой вахты» зеркально-фурнитурного комбината, прошедшая в кинотеатре в канун XXVII съезда партии. Она была посвящена достижениям предприятия в одиннадцатой пятилетке. В фойе кинотеатра зрители имели возможность познакомиться с выставкой-отчетом комбината, образцами выпускаемой им разнообразной продукции. Завершилась «трудовая вахта» праздничным кино вечером. Победителям социалистического соревнования были вручены дипломы, цветы. В заключение состоялась премьера фильма «Лиха беда начало».

Затем на трудовую вахту заступил коллектив станкостроительного завода имени Седина. В фойе «Октября» экспонировались выпускаемые им помимо основной продукции предметы широкого потребления.



*Перед сеансом-митингом, посвященным 41-й годовщине Победы советского народа в Великой Отечественной войне, возле кинотеатра играл «военной музыки оркестр»*

Это был своеобразный отчет предприятия о его вкладе в реализацию комплексной программы расширения производства товаров.

В период подготовки и проведения XII Всемирного фестиваля молодежи в кинотеатре при содействии комитетов комсомола университета и медицинского института прошли кино вечера интернациональной дружбы, в которых приняли участие студенты из Бенина, Ливана, Афганистана. Состоялась встреча с участницей XI Всемирного фестиваля молодежи и студентов Аллой Генгловской. На большом эмоциональном накале прошла пресс-конференция под девизом «Каждый, кто честен, встань с нами вместе» с участием делегата XII Всемирного фестиваля молодежи и студентов Татьяны Першиковой — студентки политехнического института, Ленинского стипендиата Михаила Носова — студента Кубанского медицинского института, кавалера ордена Трудовой Славы.

Поскольку основной контингент зрителей «Октября» — рабочая, студенческая и учащаяся молодежь, коллектив кинотеатра ведет систематическую работу по изучению прежде всего ее интересов и запросов. Работает зал предварительного показа, где два-три раза в месяц демонстрируются новые фильмы (представляет их киновед Е. Кондратенко) до их выпуска на широкий экран. После просмотра картины зрители заполняют анкеты, которые помогают выявить их вкусы, пристрастия, отношение к тем или иным сценаристам, режиссерам, киностудиям и т. п. Все это учитывается при формировании репертуара. Кстати, опросы показывают, что наибольший интерес со-

временной молодежи вызывают фильмы, ставящие серьезные нравственные проблемы, несущие большой идейный заряд.

Когда репертуарный план сформирован и утвержден кинопрокатом, руководство кинотеатра вместе с общественным активом определяют фильмы, на которых должно быть сосредоточено особое внимание. Разрабатывается план рекламно-информационной подготовки выпуска на экран этих картин и привлечения зрителей на киносеансы. С использованием стендовой и печатной рекламы, газет, радио, а также с помощью широкого общественного актива организуется информация населения о содержании и художественных достоинствах каждого фильма, проблемах, которые в нем поднимаются, его создателях.

Как это делается, можно проследить на примере работы с фильмом «Оглянись» (в ведущих кинотеатрах города он, к сожалению, не имел успеха).

Развернутый план подготовки выпуска картины и организации ее показа был обсужден на заседании совета содействия с участием киноорганизаторов, на общем собрании коллектива. Проведен общественный просмотр фильма с приглашением представителей комсомольских организаций учебных заведений, который также помог определить направления дальнейшей работы с картиной, формы и методы ее пропаганды. Изготовлена художественная стендовая реклама; изданы массовыми тиражами афиши (большого и малого формата), буклеты, листовки, приглашения. Подробная информация о содержании фильма, поднимаемых в нем проблемах, режиссере, ведущих актерах опубликована в многотиражных газетах камвольного-суконного и хлопчатобумажного комбинатов, завода «Чайка», университета и медицинского института, передавалась по их радиоузлам, а также по радиовещанию многих средних школ и ПТУ. В течение 20 дней в «Октябре» перед каждым сеансом транслировалась магнитозапись с приглашением посмотреть фильм.

В ходе подготовительной работы состоялся также показ фильмов нравственной тематики «Кинематограф против бездуховности и мещанства», в программу которого вошли фильмы «Таможня», «Пацаны», «Тайна записной книжки» и «Грачи», а затем — ретроспективный показ картин с участием О. Табакова, который исполнил одну из ведущих ролей в «Оглянись» («Несколько дней из жизни И. И. Обломова», «Москва слезам не верит», «Все наоборот», «Неоконченная пьеса для механического пианино»).

За 20 дней до премьеры началась предварительная продажа билетов через кассы кинотеатра, а также на предприятиях, в учебных заведениях и по месту жительства трудящихся. Таким путем была реализована третья часть билетов. Более 6 тыс. зрителей посетили сеансы по коллективным заявкам.

В результате фильм демонстрировался в «Октябре» 15 дней при средней загрузке сеансов 72,9 %, его просмотрело 32400 зрителей (из 71,1 тыс. человек в целом по городу).

Впечатляющие результаты показа и ряда других картин: 14 дней демонстрировалась лента «Маршал Жуков. Страницы биографии» при средней загрузке сеансов 57,6 %, ее просмотрело 18 470 зрителей (почти столько же, сколько до «Октября» во всех остальных кинотеатрах Краснодара); 28,5 тыс. зрителей побывало на сеансах, на которых был показан фильм «Чучело» (15 дней при 65,6 %-ной загрузке зала).

Значительное место в репертуаре кинотеатра отводится фильмам выпуска прошлых лет. С 1980 года ведется специальный журнал, где указывается про-

должительность показа каждой советской картины и количество обслуженных зрителей. Ленты, пользовавшиеся успехом, периодически снова включаются в репертуар. Так, неоднократно возвращались на экран и демонстрировались с хорошими показателями фильмы «Белые росы», «Чучело», «Жестокий романс», «Военно-полевой роман» и др. Некоторые картины повторно прошли по заявкам зрителей. Активно используется в «Октябре» и воронежский «театральный» метод показа фильмов, благодаря которому зрители смогли посмотреть киноленты «Без свидетелей», «Восхождение», «Васса», «Избранные»; «Путешествие молодого композитора» и др.

В комплексном решении задач идейно-художественного, нравственного и эстетического воспитания молодежи и подрастающего поколения коллектив «Октября» особое место отводит кинолекториям и кино клубам, тематическим кино вечерам и кино праздникам, адресованным определенным возрастным группам.

Широкой популярностью среди старшеклассников пользуются занятия политического кино клуба «События, которые волнуют нас», организуемые «Октябрем» совместно с краевым Дворцом пионеров и школьников и рассчитанные на политинформаторов школ города. В его программе темы: «Каждый, кто честен, встань с нами вместе!» (пресс-конференция делегатов XII Всемирного фестиваля молодежи и студентов, фильм «Как молоды мы были»); «Идеологические диверсии — оружие империализма» («Канкан в Английском парке»); «Ближневосточный конфликт: кому это выгодно» («В авангарде борцов»); «Итоги советско-американской встречи на высшем уровне. Выводы, проблемы, перспективы» («Покушение на будущее», «Вариант «Зомби»); «Африка выбирает путь борьбы против системы апартеида» («Налет», «Репортаж из бездны»); «Борьба не закончена, борьба продолжается» (встреча с молодежью из борющихся стран, фильмы «Еще раз о тревогах века», «Берегите этот вечный свет»); «Искусство в борьбе за мир» (зрительская конференция по фильму «Звезда и Смерть Хоакина Мурьеты»).

Внимание коллектива «Октября» привлекает и важная социальная проблема укрепления семьи и брака. Совместно с педагогами ПТУ № 38, музыкального училища, нескольких средних школ организован кинолекторий «Молодежи — о любви, браке и семье». Тематика занятий и кинопрограмма не оставили равнодушными тех, кто только вступает во «взрослую»

жизнь: «Любовь, брак и семья в социалистическом обществе» (фильм «Родители не выбирают»); «Взаимоотношения юношей и девушек. Влюбленность и любовь» («Законный брак»); «Семья, для чего она нужна людям» («С любимыми не расставайтесь»); «Мальчик, юноша, отец» («Оглянись»); «Девочка, девушка, мать» («Все начинается с любви») и др.

Направляет работу этого кинолектория председатель комиссии по вопросам семьи и брака Горисполкома Э. Краснокутская.

В страну чудесных мелодий вводит юных зрителей кино клуб «В мире прекрасного», организованный кинотеатром совместно с музыкальной школой № 4. Его программа включает вступительное слово опытных педагогов-музыкантов, небольшие выступления учащихся, документальные и художественные фильмы о музыкантах, композиторах или же картины, созданные по мотивам их произведений. Такие хорошо продуманные занятия учат ребят понимать и любить музыку.

Не обойдены вниманием и младшие школьники. Для них организованы кино клубы «Счастлирое детство», «Красная гвоздика», «Память», «Природа и мы», «Клуб выходного дня», «Мультик» и др.; проводятся кинофестивали «Сказка», киноутренники «Этой он, солдат моей державы, охраняет мир на всей земле», «Дедушкины медали», «Равнение на отвагу отцов», «Они были первыми» и др.

Сейчас коллектив «Октября» приступил к активной пропаганде материалов XXVII съезда КПСС. В апреле открылся кинолекторий «Решения XXVII съезда — выполним!». Тема первого занятия — «Стратегические решения на крутом переломе в жизни страны, современного мира в целом», затем — «Роль и значение курса, определенного апрельским Пленумом ЦК КПСС, в разработке генеральной линии партии», «Новая редакция Программы партии — программа планомерного и всестороннего совершенствования социализма, дальнейшего продвижения к коммунизму». Завершится первый цикл в декабре 1986 года темой «Упрочение связи идеологической работы с политической, экономической и социальной практикой».

Работа коллектива «Октября» масштабна и многопланова. Осилить ее только штатным работникам было бы невозможно. Помогает общественность. Активным помощником администрации выступает совет действия, в состав которого входят представители горкома и райкома комсомола, секретари комсомольских организаций предприятий, преподаватели вузов, ПТУ и школ, представители Дома пионеров, прессы. Члены совета участвуют в разработке и осуществлении планов подготовки выпуска фильмов на экран, привлечения зрителей на их просмотр, в том числе в организации коллективных посещений, проведении массовых мероприятий.

Неоценимую помощь кинотеатру в пропаганде советского киноискусства, воспитании молодежи на лучших советских фильмах оказывает дискуссионный клуб «Сигма». С его помощью организуется работа зала проблемного фильма, где зрители знакомятся с творчеством мастеров кино. Занятия клуба включают вступительное слово, просмотр и обсуждение картин. «Сигма» проводит и семинары, на которых более подробно рассматриваются творчество отдельных режиссеров, направления развития киноискусства.

В следующем году «Октябрь» будет отмечать свое 30-летие. Коллектив его подходит к юбилею с высоким творческим подъемом, продолжая поиски новых путей к зрителям.

Краснодар — Москва



Перед зрителями выступила ветеран Великой Отечественной войны И. Черныева

# Смелее идти навстречу НОВОМУ

С. ПЕТРОВА,  
наш. спец. корр.

*«Успешное решение намеченных задач партия связывает с повышением роли человеческого фактора».*

Из Программы КПСС

Социалистическая предприимчивость. Это понятие, подразумевающее равнодушие, энергию поиска и, конечно, чувство завтрашнего дня, все настойчивее входит в нашу жизнь. Начинать новое всегда сложно и рискованно. Ведь новое — это непременно эксперимент, который проверяется лишь временем. Победа может быть нескорой. Но кто-то должен начинать.

...Анатолия Владимировича Штокало, начальника Одесского областного управления кинофикации, беспокоило то, что тревожит сейчас многих работников нашей отрасли. Не успели свыкнуться с магией телевидения, как уже новый грозный соперник набирает силу — видео. Домашние экраны все заметнее отторгают зрителей от кинозалов. Как в этих условиях сохранить престиж и притягательность кинотеатра?

Беспокоило Анатолия Владимировича и то, что в последние годы кинотеатры стали меньше влияния оказывать на молодежь, на формирование ее сознания, вкусов. Эффект воздействия на зрителя затрудняет дистанция между экраном и залом. Как сократить ее, как сделать общение с молодежью более непосредственным? Надо, справедливо считал он, идти от реальных потребностей молодежи. А что сегодня привлекает юношей и девушек более всего? Где они ищут контактов? Пожалуй, на дискотеках. Но далеко не все эти площадки высокого культурного уровня. И поэтому все реже заглядывают туда те, кому за двадцать. Умные хорошие ребята сидят дома. А ведь и в танцзалах можно развивать чувство гармонии, формировать эстетику, а через нее — этику, от развлечения идти к воспитанию. Понятен интерес молодежи и к такой новинке, как видео. И собираются юноши и девушки у кого-то на дому, бесконтрольно просматривая что попало...

В таких вот раздумьях и родилась мечта — создать молодежный киноцентр, который соединит в себе кино, телевидение, видео, театр, дискотеку. Это должен быть не просто киноцентр, но центр культуры в самом высоком смысле слова и одновременно притягательное место для юношей и девушек. А разместить центр А. Штокало наметил в популярном у горожан пятизальном кинотеатре «Одесса», имеющем налаженные контакты с молодежью предприятий и учебных заведений (десятью вузами, четырьмя техникумами, шестью ПТУ, шестнадцатью школами). Для этого необходимо было основательно переоборудовать один из залов кинотеатра и часть прилегающих к нему площадей.

Штокало сумел увлечь мечтой о молодежном комплексе очень авторитетного в городе человека — тогда первого секретаря Центрального райкома партии Руслана Борисовича Боделана. Он-то и помог привлечь к сооружению комплекса восемнадцать строительных организаций. 18 ноября 1982 года представи-

тели их собрались в райкоме и получили конкретные задания, а через два дня уже приступили к работе. Это была первая из планерок, проводившихся затем в райкоме каждый четверг вплоть до окончания всех работ (когда Боделан стал секретарем горкома партии, контроль за ходом строительства взял на себя второй секретарь райкома Л. Клепацкий).

Каждый рабочий день на площадке комплекса приносил новые головоломки: где достать тот или иной материал? Разрешать большую часть их выпало А. Самойлюк, директору кинотеатра «Одесса». Антонина Васильевна — человек удивительно работоспособный и очень опытный руководитель: много лет возглавляет партийную организацию кинесети района, 17 лет — директор кинотеатра (дважды она удостоивалась медалей ВДНХ СССР). Лишение одного кинозала, отданного под центр, как вы понимаете, — осложнение серьезное, финансовый план ведь остается прежним. Надо было прилагать максимум усилий, чтобы он выполнялся, и еще больше — чтобы ни на день не прекращалось строительство комплекса. Кому только не рассылала письма-заявки на материалы Антонина Васильевна, и все с неизменной припиской: «Крайне необходимо». Адресаты под конец взмолились: «Когда же кончится эта крайняя необходимость?» Как ласточкино гнездо, по крохам собирался удивительный, уникальный кинотеатр в кинотеатре. И, как и задумывалось, был завершен к февралю этого года, в канун XXVII съезда компартии Украины.

В состав комплекса общей площадью 280 квадратных метров вошли киноконцертный и танцевальный залы, кинокафе-бар, комната для звукозаписи, гардероб с прихожей, ряд подсобных помещений. Все облицовано туфом. Установлены девять кондиционеров; кафе-бар оснащен кофеваркой, изготовителем мороженого, сокоохладителем, двумя телевизорами (повешены на стенах), легкой белой мебелью. В продаже — кофе, чай, соки, мороженое, взбитые сливки, фрукты, орехи, пирожки с различной начинкой, бутерброды, сосиски, запеченные в тесте, и др. Дискотезал оборудован светомузыкальным табло, двумя сворачивающимися экранами, один из которых — прожекторный для показа аудиовизуальных программ. Добавим к тому паркетный пол, сцену, мягкие красивые кресла вдоль стен. В общем, все получилось очень современным, уютным, нарядным, все — для удобства посетителей.

Определились и формы программ киноцентра: тематические кинодисковечера: демонстрирование фильмов (фрагментов) с последующей танцевальной программой (например, вечер научно-популярного, документального, приключенческого, комедийного, мультипликационного фильма и т. д.);

аудиовизуальные программы — синтез кино, слайдов, светомузыки, песни, слова (например, концерт «Все звезды» — по типу телевизионной «Утренней почты»);

киноконцертные программы, в которых кинофрагменты объединены словом ведущего, песней, пластическим решением;

театрализованные кинопрограммы, предполагающие органическое включение в театральное представление кинофрагментов;

киноконкурсы и киновикторины по типу популярных телепередач «Что? Где? Когда?», «Веселые ребята»;

видео-кинопрограммы, предусматривающие создание своей видеотеки на базе лент Госфильмофонда, телевизионных фильмов и молодежных программ.

## Интерьеры киноцентра

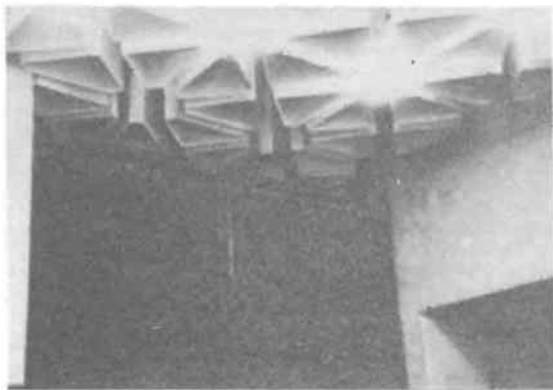

Красивая решетка слева — «занавес» гардероба.  
В нише — большое зеркало.  
Светильники скрыты в потолочной части

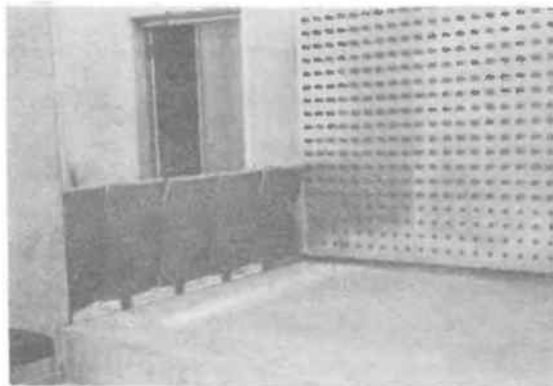

Фрагмент дискозала: на невысокой сцене —  
цветомузыкальное электронное табло



Нарядное и уютное кафе-бар

Стоимость билета на вечер (продолжительностью 3—3,5 часа) — от 1 руб. 20 коп. до 1 руб. 60 коп., в зависимости от места в кинозале. Решено было использовать комплекс и днем — для занятий 15 кино-клубов. Многие из них давно существуют в кинотеатре: политического фильма — «Планета», атеистического — «Прометей», антиалкогольного — «Трезвость», любительского — «Начало», молодой семьи и др. Открыты и два новых: документального кино — «Факт» и спортивного — «Старт» (кстати, участники этого клуба могут позаниматься здесь и ритмической гимнастикой).

Был создан совет содействия центра под председательством первого секретаря Центрального райкома комсомола В. Левчука. Итак, центр можно открывать. Но...

Тут начались проблемы еще более сложные, чем финансирование строительства, — штаты. Кинокомплекс не укладывался в прокрустово ложе существующих единиц. «Для реализации в полном объеме и на высоком уровне заложенных в создание центра идей нужны были три принципиально важные должности, — говорит Штокало, — директор, художественный руководитель (режиссер) и инженер широкого профиля для руководства всей технической службой. Помимо этого, требовались еще два инженера, киномеханики. Ведь киноцентр очень насыщен аппаратурой, а запланировано приобрести еще и лазерную технику для видеоэффектов, ЭВМ для управления программами».

Действительно, ничего подобного в структуре киносети не было. Художественный руководитель, например, — единица, скорее, органов культуры, нежели киносети. Обращались за помощью (и не раз) в Госкино УССР. Представители республиканского комитета, приезжавшие в Одессу, одобрили идею центра, но встали в тупик перед проблемой штатов. Анатолий Владимирович, однако, был уверен в положительном решении всех вопросов. (Скажем сразу, оптимизм Штокало оказался обоснованным. Штаты утвердили. А о том, чего это начальнику облуправления кинофикации стоило, он предпочел умолчать.) Почти одновременно с началом строительства центра начали подбирать кандидатуры для руководства им. Нелегко найти людей, которые были бы сведущи и в технике, и в искусстве, имели опыт работы с молодежной аудиторией, со всей ответственностью подходили к нелегким задачам воспитания. Штокало перебивал на всех дискотеках, сомневался, отвергал, снова искал и, наконец, нашел человека, который, как он говорит, «попал один на один на мои идеи».

Николай Николаевич Ржепишевский — инженер по образованию; человек мыслящий, с широким кругозором, всерьез увлекающийся искусством. Много лет руководил лучшим в городе дискотеатром «Диалог» сахаро-рафинадного завода. Его программы отличались глубиной, многообразием тематики. Ржепишевский принес с собой в киноцентр двенадцать апробированных дископрограмм, которые сейчас оснащает киноматериалом. Среди них «Иди на звезду» — о трудовом воспитании молодежи; «Планета — океан» — о сохранении окружающей среды; «Джентльмены удачи» — осуждение международного терроризма; «Четвертое измерение» — о социальной и политической сторонах спорта; «Мессия и крестоносцы» — разоблачение политического экстремизма церковных деятелей за рубежом; «Наше дело — сенсация» — критический экскурс в культуру Запада. Задуманы большие программы «Твои возможности, человек», «Если имя твое — одессит» и др.

Нашел Штокало и художественного руководителя. Валентин Владимирович Крапива — тоже личность примечательная: имеет высшее техническое и театральное образование (окончил ГИТИС), известен в городе как один из активнейших участников некогда славной одесской команды КВН, работал на телевидении, возглавлял студенческий Театр миниатюр университета. «Меня привлекает многожанровость программ центра. Нет аналогов. Вижу простор для творчества», — говорит Валентин Владимирович. Человек мягкий, с юмором, он, кажется, дополняет собой четкую собранность, основательность Ржепишевского. К тому же оба в том счастливом возрасте, который хотелось бы назвать возрастом зрелой молодости. Как у них пойдут дела, сказать пока трудно. Но надежд на успех немало.

Чтобы привлечь внимание молодежи к центру, решили объявить конкурсы на его лучшую эмблему, приглашительный билет, афишу центра, а также на участие в актерской группе (по замыслу, она тоже со временем должна войти в штат). Цель — не только отобрать наиболее интересные работы, лучших исполнителей, но и пробудить у юношей и девушек чувство сопричастности к рождению нового, чтобы приходили они сюда потом не праздными гостями, равнодушными к чистоте и порядку, а рачительными, бережливыми хозяевами. Победителям конкурсов будет дано право на бесплатное посещение мероприятий центра.

Рассчитан комплекс всего на 120 человек. Поэтому может возникнуть вопрос: рентабелен ли столь хорошо технически оснащенный, требующий своего штата киноцентр?.. Послушаем, что говорит по этому поводу начальник планово-финансового отдела управления кинофикации Георгий Семенович Токар: «На первый взгляд — нерентабелен. Но центр мы задумали как базу, своего рода полигон, где будут готовиться и опробовываться программы, которые затем думаем показывать и в других кинотеатрах города (прежде всего — в отдаленных микрорайонах), а также — в районах области. Поэтому предусматриваем и передвижную аппаратуру — для свето-звукового оформления представлений. Например, можно было бы широко показать праздничную программу, посвященную 70-летию Великого Октября». «Кроме того, — добавляет А. Самойлюк, — в зрительном зале киноцентра, на сеансах, построенных по театральному принципу, из двух картин (с антрактом между ними), будут впервые прокатываться наиболее сложные, трудные для восприятия произведения текущего репертуара. Конечно, в сопровождении лекции искусствоведа, конечно, с обязательной дискуссией по поводу увиденного. Три дня предварительного проката дадут, мы надеемся, такую устную рекламу (а тягаться с нею не могут ни рекламные щиты, ни теле-радио анонсы), которая обеспечит непростому фильму достаточно широкую аудиторию. Видите ли, не все сводится к прямой прибыли. Некоторая нерентабельность киноцентра сегодня обернется рентабельностью всего дела завтра. Мы будем формировать зрительский актив, тонко чувствующий, умный. В общем, киноцентр — не латанье дыр в плане, а забота о будущем».

К нынешнему времени уже проведено несколько киновечеров. Их уроки тщательно взвешиваются, обобщаются.

*Расскажем о первом из них. 5 февраля здесь собрались представители обществности города, учебных заведений, строительных организаций. И в 19.00 раздался записанный на фонограмму крик новорожденного. Вышла девушка с хлопнушкой и, щелкнув ею, как это происходит на съёмочной площадке, объявила: «Открытие молодежного кино-*

*центра. Эпизод первый — рождение. Дубль один». «Появление на свет ребенка, — взял слово ведущий (Н. Ржепишевский), — всегда событие, которое сопровождается соответствующей церемонией. Поэтому мы пригласили сегодня обрядового старосту Салона торжественных событий — для регистрации новорожденного». Родителям ребенка торжественно объявляются А. Самойлюк и А. Штокало. Матери — Антонине Васильевне — вручается полагающаяся в таких случаях памятная медаль, а отцу — Анатолию Владимировичу — предоставляется право перерезать ленту, протянутую через сцену. По желанию родителей, новорожденного нарекают именем города — молодежный центр «Одесса». Девушка с хлопнушкой объявляет второй эпизод — «Производственное совещание». Ведущий: «Во время строительства комплекса вошли в традицию рабочие планерки в райкоме. Сегодня планерка проводится Леонидом Модестовичем Клепацким здесь и в последний раз». Под дружные аплодисменты благодарности строителям вручаются почетные грамоты. «Эпизод третий, — объявляет девушка с хлопнушкой. — «Одесса в кино или кино в Одессе». Ведущий просит занять места в кинозале, и начинается кинопрограмма — фрагменты фильмов, связанных с историей города, его людьми («Первый курьер», «Зеленый фургон», «Два бойца», «Любимая женщина механика Гаврилова»). Завершилась эта страница выступлением вокального ансамбля университета, лауреата XII Международного фестиваля в Москве, — песней об Одессе. Четвертым эпизодом было представление Книги жалоб и предложений, которую разделили на две неравные «половины»: огромную — для предложений и маленькую — для жалоб и пригласили желающих оставить первые записки по окончании встречи. Эпизод пятый — «Муки творчества». Ведущий: «Кто из нас в детстве, юности не мечтал участвовать в создании фильмов? Кто не мечтал — встаньте. Никто не встал? Значит, мечтали все. Сейчас вы можете попробовать свои нереализованные возможности. Желающих прошу на сцену». Вышло десять человек. Их разбили на две соперничающие команды. «Ходят слухи, — объявляет ведущий, — о продолжении всеми любимого телесериала «Семнадцать мгновений весны». Командам предлагается подобрать исполнителей главных ролей среди присутствующих. Какое озвучение было в зале, когда на сцену вышли «Штирлиц», «Мюллер», «радистка Кэт» и другие персонажи, похожие на экранных, вы можете себе представить... Второй вид состязаний: члены команд садятся спиной к киноэкрану и по фонограмме, сопровождающей киноизображение, определяют, что происходит в фильме. «Больше всего нас волновала реакция именно на эту страницу программы, — вспоминает В. Крапива. — Ведь в зале собралась тогда не только молодежь, пришли люди солидные, серьезные. И мы, откровенно говоря, не ожидали, что наша игра-шутка пройдет на таком подъеме». Закончился вечер в диско-зале — танцы под мелодии и песни экрана. Полные впечатлений, гости не спешили расстаться. И до сих пор с удовольствием вспоминают этот первый в истории центра вечер.*

Старт взят. Дорогое, в муках рожденное детище делает первые шаги. Готовится новая программа — к 40-летию освобождения Одессы от немецко-фашистских захватчиков (она будет проводиться, когда журнал уже выйдет из печати). Разгораются новые идеи. Просматривается масса материалов.

Одесский киноцентр для будущей киносети — исключение из правил, которые мы — увы! — боимся порою нарушать. Но некоторые из исключений просто должны стать правилом. И это в том числе. Я специально рассказала историю рождения центра. Пусть трудности, которые пришлось одолевать одесситам на этом пути, послужат уроком. Ведь не сегодня-завтра примеру одесских кинофикаторов последуют другие. Почему доброе новое дело должно непременно наткнуться на препятствия, которые воздвигаем мы сами?!

## Л. БОГОПОЛЬСКАЯ

— Вы даже не представляете, — сказала мне ученица 365-й ленинградской школы Катя Соловьева, — как по-новому стала я смотреть фильмы после посещения молодежного киноцентра. Раньше мне казалось, что кино — просто развлечение. Посмотрел, отвлекся — и забыл. Здесь же, в киноцентре, учат смотреть и думать. Сейчас меня уже не увлечь картинками «Пираты XX века» или «Пришла и говорю». Мне нужна пища для раздумий, размышлений, обобщений, выводов. В «хаосе» кинопродукции отыскиваю то, что волнует не на час.

Кажется, лучше не скажешь, не определишь задачи, которую поставили перед собой Ленинградский молодежный киноцентр при Дворце культуры и техники имени Первой пятилетки. Идея его создания принадлежит выпускнику ВГИКа режиссеру В. Медведеву. Ее поддержали и помогли реализовать Совет по кино облсовпрофа (председатель — В. Баранов) и коллектив Дворца культуры и техники.

Но с чего начать? Шаблонный прием — посмотрели, обсудили, ушли — никого из энтузиастов киноцентра не устраивал. В их распоряжении оказалось несколько кинозалов (потому-то для киноцентра и был выбран именно этот Дворец), что дало возможность работать по разным направлениям и использовать разные формы киновоспитания молодежи. Так появились и кинокафе, и цикл «О любви» (пять вечеров), и премьеры новых кинолент, сопровождающиеся встречами со съемочными группами, и знакомство с историей кино «От Люмьеров до наших дней» в зале «Синема», и «Зал одного фильма», где собираются раз в месяц, чтобы обсудить ту или иную картину, и творческие вечера (по типу телевизионных вечеров в Останкине), и Малый зал, где в планах на будущее — кинообразование учителей и родителей. Да, формы «общения с фильмом» — самые разнообразные. Но за всем этим одна сверхзадача — формирование личности растущего человека.

«Исходный материал» — школьники, учащиеся ПТУ, студенты. И если они не умеют смотреть фильмы — это не вина их, а беда: не научили... Пожалуй, потому, что не придавали этому серьезного значения, не понимали, какой урон наносят детям, молодежи. Теперь — предстояло научить. Но при этом юности и девушки не должны чувствовать, что их воспитывают, поучают. Их надо только умело направить — и тогда понимание большого придет само, просто и без натяжки. Пока еще «за кадром» художественные достоинства просмотренного, искусство актерской игры. Это потом, в перспективе. А сейчас — только смотреть, думать и что-то уносить в своей душе после просмотра фильма...

Мне посчастливилось присутствовать на нескольких киновстречах. Одна оказалась особенно необычной. Это было возвращение в 50-е годы, на три десятилетия назад. Провели эксперимент: показали старый фильм «Чрезвычайное происшествие». На просмотре присутствовали и подростки, и учителя, и родители. Показу предшествовал слайд-фильм — калейдоскоп киноафиш, у входа в кинотеатр — здесь идет «Пришла и говорю» — очередь в кассу. Такая же — на «Танцор «Диск»». И лишь после этого вступления — забытое «ЧП». Казалось, будет провал. Тронут ли

сердце подростка события для него далекие — ведь фильм снят в 1959 году! Ведущий рассказывает, где, когда и почему был создан этот пользовавшийся в свое время огромным успехом фильм. А затем «на одном дыхании» просмотрели две серии.

Но вот фильм закончился. Молчание. Пожалуй, и потрясение. И спокойный голос ведущего (В. Медведева): «Есть ли повод для разговора? Если нет — на этом и закончим». Но... ребята буквально наперебой берут микрофон и говорят, хотя никто не толкает их на это, не уговаривает.

— Я и не знала, что раньше были такие фильмы. Не просто интересно, а волнует, будто все это происходит сегодня. Мне кажется, фильм учит нас патриотизму.

— Фильм современный. Международная обстановка не менее накалена, чем сегодня. Такие понятия, как долг перед Родиной, ответственность за товарищей, не устаревают. Молодому поколению очень важно видеть такие фильмы.

— А я не согласна. Фильм интересный, но после «Иди и смотри» он показался мне вторичным.

— Очень любопытная реплика, — впервые включается в разговор ведущий. — Вскоре будем вместе смотреть фильм Элема Климова — и тогда сопоставим.

Потом выступали родители, педагоги. Беседа ушла несколько в сторону, когда один из отцов попытался обосновать свое мнение: «да, были люди в наше время, не то что нынешнее племя». Теперь, мол, для мальчиков, как и для девочек, главное — наряды. Разгорелся спор. Мальчишки отстаивали свое мужское достоинство, опровергали нелепое мнение о себе. И это было важно не меньше, чем непосредственная реакция на только что просмотренный фильм. Так незаметно для зрителей получилось, что разговор о кинокартине вылился в большой и откровенный разговор о жизни — ее смысле, ее предназначении. Четыре часа пролетели стремительно. Проблема воспитания решалась в кинозале без натяжки, без подсказки взрослых. Расходились не спеша, продолжая говорить о фильме, о мыслях, им рожденных.

Цель достигнута. И, казалось, без усилий. Но на самом деле была проделана немалая предварительная работа. Работники киноцентра, его руководитель Е. Плаксина привлекают к ней людей, для которых воспитание молодежи — не ремесло, а одна из важнейших задач современности. Все встречи художественный руководитель киноцентра В. Медведев готовит с профессиональным драматургом, выпускницей сценарного факультета ВГИКа Н. Милашкиной. Киноцентр становится своеобразной творческой лабораторией, где нет места категоричности, «прямой наводке», а в доверительном тоне решается проблема, каким стать, каким быть гражданину XX (и XXI) века.

Побывала я и на «Трех уроках кино», когда в зале были только учителя. Их учили учить детей смотреть и видеть, как ни парадоксально это звучит. «Надо кинообразовать не только детей, но учителей и родителей, — утверждает В. Медведев, — ведь они в первую очередь несут подросткам настрой на тот или иной фильм». Учителя прослушивали фонограмму беседы с ребятами о том, какие фильмы им нравятся. Ответы были разные: «фантастические», «про любовь», «индийские», «военные», «все нравится». Как же научить молодежь ориентироваться в потоке кинопродукции, выбрать фильм — ведь выбор обычно совершается или с помощью средств информации, или по совету друзей. Такими друзьями должны стать мудрые взрослые, ибо, к великому сожалению, развле-



Один из стенов молодежного киноцентра

кательное кино стало вытеснять остальные картины. Есть термин «золотой фонд киноискусства». Это «Чапаев», «Волга-Волга», «Броненосец «Потемкин», но ведь и сегодня появляются значительные кинопроизведения. А мимо них порой проходят, не замечая. Конечно, у каждого могут быть «свои» фильмы, но есть и «общие», которые нельзя не видеть, как, например, «Восхождение» Л. Шепитько. Именно на этом фильме постоянно идет воспитание детей и молодежи в киноцентре.

Почему Л. Шепитько обратилась к такой теме, какова ее позиция, чем было для нее кино? Ответ — фильм «Лариса», просмотр которого предшествует просмотру «Восхождения». Далее ведущий поделился своими соображениями. К восприятию этой картины, считает он, надо готовить, ибо она, как никакая другая, учит спереживанию. «Три урока кино» — не только умственная, но и огромная эмоциональная нагрузка, и надо учить не отталкиваться от нее, не идти по линии наименьшего сопротивления. Ведущий цитирует высказывание одной девочки: «Я понимаю, что это надо, но это очень тяжело». А надо ли бояться, если тяжело, отбрасывать ли от себя все, что может взволновать, растрогать души?

Далее учителям был предложен очень интересный, на мой взгляд, созданный В. Медведевым фильм, снятый во время просмотра «Восхождения» скрытой камерой. Я видела ребячьи лица в моменты экстремальные, когда, казалось, выбор был поставлен перед ними. И ни одного равнодушного лица, и слезы на глазах у многих. А ведь перед этим кое-кто из учителей пытался доказать, что «фильм не доходит». Оказывается, при соответствующей подготовке и «доходит», и глубоко волнует, и убеждает.

А потом обязательно следуют интереснейшие дискуссии. Кто-то из ребят посылает записку: «Так ли уж плох Рыбак?» И это повод для разговора очень важного. И откровенное высказывание мальчишки: «Во мне есть Рыбак, что с этим делать, не знаю». Еще записка: «Как вы думаете, если бы Портнов остался жить, кем бы стал он после войны?» И вновь спор, где нет места равнодушным, — в него вовлекаются все.

— Наше убеждение, — определяет художественный руководитель центра — кино есть средство воспитания. И киноцентр — это не случайный набор мероприятий, а четко продуманная система, охватывающая очень многих молодых ленинградцев. Ну хотя бы «Студия семи встреч». На материале демонстрируемых здесь фильмов мы решаем семь этических понятий; что есть цель, ответственность, формализм, мешанство, личность, любовь, смысл жизни. Сначала идет разговор об этическом понятии в теоретическом плане, а затем в него органично входит художественный фильм. Скажем, так: цель — фильм «Три дня Виктора Чернышова», ответственность — «Остановился поезд», формализм — «Голубые горы, или Неправдоподобная история», мешанство — «Шумный день», личность — «Чучело», любовь — «Баллада о солдате», смысл жизни — «В огне брода нет». Надо учить ребят разбираться в этих проблемах. Не всегда сразу вовлекаются в беседу все. Много «закатых», но потом и они расковываются и учатся мыслить вслух. Часто ребята интересно говорят. А предстоит еще выяснить соотношение слов и дел. Ведь можно красиво говорить, а поступать совсем по-иному. И к этой проблеме мы подходим, и ее начинаем решать на наших киноуроках.

А в кинокафе — уютная, почти домашняя непр-



## Сельсовет и кино

**Н. ЮРЧЕНКО,**  
депутат сельсовета

Киноустановка, на которой я работаю уже 36 лет, находится в большом селе Боромля. Она входит в состав культурно-спортивного комплекса, объединяющего семь культпросветучреждений на территории нашего сельсовета. Координирует их работу боромлянский Дом культуры, а направляет ее сельсовет.

Восьмой созыв подряд односельчане оказывают мне высокое доверие, избирая депутатом сельского Совета. Я член исполкома. На его заседаниях рассматриваются вопросы организации деятельности киноустановок, политико-массовой предсансовской работы, заслушиваются отчеты киномехаников о выполнении планов и социалистических обязательств. Нам указывают на просчеты и помогают найти пути их устранения. Председатель сельсовета А. Былынка участвует в формировании кинорепертуара. Все депутаты, а особенно члены комиссии по культуре и народному образованию, которую возглавляет учитель средней школы Г. Солоха, способствуют улучшению кинообслуживания земляков, помогают в организации предсансовских мероприятий. Так, во время обсуждения проектов новой редакции Программы КПСС и Основных направлений экономического и социального развития СССР на 1986—1990 годы и на период до 2000 года мы открыли кинолекторий, на занятиях которого пропагандировались и разъяснялись материалы октябрьского (1985 г.) Пленума ЦК КПСС. Председатель сельсовета А. Былынка и председатель первичной организации общества «Знание» директор средней школы К. Артюшенко помогли привлечь квалифицированных лекторов, составить программу занятий. В нее были включены такие темы, как «Программа КПСС и будущее человечества», «Основная цель — ускорение научно-технического прогресса», «Социально-экономическое развитие колхоза «Гигант» в одиннадцатой пятилетке и до 2000 года».

Депутаты и сами часто выступают перед зрителями с лекциями и беседами.

Заботится сельсовет и об укреплении материально-технической базы нашего Дома культуры. Он оснащен современным кинооборудованием, в нем тепло, уютно. Были выделены средства на изготовление рекламных щитов — они установлены в самых людных местах села.

Исполком сельсовета, рассмотрев на своем заседании постановление ЦК КПСС «О мерах по улучшению использования клубных учреждений и спортивных сооружений», разработал мероприятия по его выполнению. Предусмотрено дальнейшее улучшение материального обеспечения культпросветучреждений, повышение качества и расширение форм их работы, в том числе и кинообслуживания населения.

XXVII съезд КПСС поставил перед всеми нами новые, очень ответственные задачи. В их числе — развитие и укрепление материальной базы культуры, расширение сети культучреждений, особенно на селе, совершенствование кинообслуживания населения. Мы уверены, что сельсовет поможет нам выполнить их успешно.

Тростянецкий район  
Сумской обл.  
Украинской ССР

нужденная обстановка, где сидят за столиками и смотрят фильм. Здесь свои кинопрограммы, отличные от Малого зала. Это так называемый «Литературный экран» — например, «Открытие Чехова» (просмотр и обсуждение фильма «Неоконченная пьеса для механического пианино»), И. Гончаров («Несколько дней из жизни И. И. Обломова»), «А. Островский» («Жестокий романс»), это разговор о творчестве других классиков «через кино».

В кинокафе популярен и другой цикл — «О любви (спорим, думаем, размышляем)». На одной из встреч этого цикла, прямо скажем, создалась «экстремальная» ситуация: по не зависящим от руководителей киноцентра причинам не привезли фильм «Влюблен по собственному желанию». А режиссер С. Микаэлян, киновед и психолог пришли. Что делать? И молодым показали забытый, к сожалению, фильм С. Микаэляна «Вдовы». Связан с темой любви? Оказалось, связан. Это любовь к Родине, к погибшим за ее свободу. Состоявшийся после просмотра диспут вылился в разговор о преступности равнодушия. Фильм, казалось бы, простой по фабуле, оказался глубоким, волнующим. Хорошо сказал один юноша: «Фильм затронул душу, потому что он честный. Картина трогает чистотой и правдивостью». А робкая с виду девочка удивительно четко выразила мнение остальных: «Помоему, самое страшное, когда не хватает времени на соседей, на людей, на сострадание». Можно лишь пожалеть, что редко возвращаются на экран столь нужные молодым сегодня фильмы.

— Я не хотел бы, чтоб нас поняли примитивно, — сказал в беседе со мной В. Медведев, — Дескать, посмотрели фильм, поговорили и ушли обновленные. Нет, молодежь (а возраст посетителей от 14 до 28) должна уйти с раздумьями, возможно, и со своим домыслом... Наша цель — выйти на контакт с залом, поднять проблему как таковую на материале просмотренного фильма, научить видеть мир в противоречиях и мыслить диалектически. Нельзя рассчитывать, что все придет сразу. Но мы, если можно так выразиться, сокращаем «приход к истине».

— А в чем все-таки видите вы причину успеха работы киноцентра? — спросила я. И получила однозначный ответ:

— Мы все — коллектив единомышленников. Это и наш руководитель Евгения Ивановна Плаксина — заведующая сектором киновоспитания и кинообразования, и инструктор сектора, очень заинтересованный в нашей работе человек Виталий Владимирович Верушкин, и активистка, педагог педучилища № 5 Ольга Васильевна Кугашова. Ощущаем горячую поддержку всех наших начинаний председателем Совета по кино облсвопрофа Владимиром Федоровичем Барановым. Один человек, даже энтузиаст, не в состоянии поднять столь многослойную работу. Поэтому там, где задумают повторить наш опыт, нужно прежде всего создать коллектив заинтересованных людей, свято верующих в возможность воспитания с помощью кино.

Ленинградский молодежный киноцентр молод, ему предстоит еще многое решать. Но уже сегодня здесь формируется личность, ее духовный мир. Помочь растущему человеку отыскать дорогу, придать начальную скорость — задача не из легких. Думается, она уже осуществляется в новом деле — специально созданном для молодежи киноцентре. Вероятно, его опыт может стать интересным для всех, кто задумывается над киновоспитанием детей как воспитанием нравственным, остро необходимым сегодня.

Ленинград

# Эстафета доверия

Л. ЧЕРНЯВСКИЙ,  
кинорежиссер

В «рафике» Туркменского отделения Всесоюзного бюро пропаганды киноискусства, пылящего по дороге Краснодарск—Небит-Даг, я поинтересовался у приветливой Зои Агабековой — режиссера-организатора лекций, о ком из местных киномехаников стоило бы рассказать в их профессиональном журнале. На мгновение она задумалась, но тут же заулыбалась: «Конечно же, о дяде Мише! Замечательный человек... Да что я стану рассказывать вам — сами его узнаете, когда будете читать лекции в Доме культуры «Нефтяник».

Но в тот день встретиться с «дядей Мишей» — Мансуром Мухамеджановичем Тазетдиновым мне не удалось — он не работал. И потому «знакомство» с ним началось с рассказа директора «Нефтяника» Евгении Семеновны Коплан.

— У нас на киносеансы отводятся 18 рабочих дней. План валового сбора напряженный, а выпонять его приходится, «отвоевывая» зрителей не только у телевидения, но и у крупных кинотеатров города. К тому же район, где находится наш Дом культуры, старый — здесь в 30-е годы «начинался» город. А новые дома строятся ближе к горам, молодые семьи переселяются туда. Так что у нас публика своеобразная, очень многие любили фильмам предпочитают индийские. Воспитывать вкус таких зрителей, приобщать их к настоящему киноискусству — дело нелегкое, но наш дядя Миша с ним неплохо справляется. Он сам отвечает и за репертуар, и за рекламу, я ему полностью доверяю, ведь у Тазетдинова огромный опыт — он здесь работает более 30 лет. Заботится наш дядя Миша и о смене — организовал несколько лет назад кружок «Юный киномеханик». Я бывала на занятиях. Ребятам здесь очень интересно. Они не только профессию получают, но и, я бы сказала, людьми становятся — ответственными, трудолюбивыми, как их учитель. Воспитанников Тазетдинова берут «с руками и ногами» в любой кинотеатр.

— Вы только не подумайте, что я идеализирую, — с улыбкой добавляет директор. — Мы часто спорим с дядей Мишей, порой я сержусь на него — если ему нужно решить какой-то вопрос, он не считается с другими моими заботами, а их ведь немало... Для дяди Миши ничего кроме кино не существует. Он очень болеет за свою работу...

Вечером перед очередной лекцией поднимаюсь в киноаппаратную, чтобы установить с дежурным киномехаником порядок показа фильмов.

— Вот, бесплатные помощники одолели — кивает дежурный на двух ребят, стоящих на лестничной площадке. Знакомимся. Один из них, Набатгельды Илясов, — учащийся СПТУ № 72, будущий фотограф. Услышал он, что в «Нефтянике» кружок юных киномехаников есть, и заинтересовался — «тем более что здесь физика, а физику я люблю; здесь учат паять, разбираться в аппаратуре...»

— Дядя Миша и «внудрил» меня в технику, научил, как показывать фильмы, как копию сохранять, как зрителей в кино привлечь, — рассказывает юноша. — Я на отлично сдал экзамен на киномеханика III категории в Краснодарске.

— Теперь вы уже коллеги с дядей Мишей! — говорю я. Но надо слышать ту уважительную интонацию, с которой Набатгельды поправляет меня:

— Дядя Миша — шеф-киномеханик, наивысшая категория!

Позже, в Краснодарске, в разговоре с директором областной конторы кинопроката Татьяной Георгиевной Христенко я поинтересовался и ее мнением о Тазетдинове. И снова в ответ — прежде всего — широкая добрая улыбка.

— Что могу сказать... очень обязательный человек... На него полностью можно положиться. И никогда у него не было порчи фильмокопий, ни разу!

С человеком, воспоминания о котором вызывают у людей столько добрых улыбок, мне удалось встретиться лишь в день отъезда из Небит-Дага. Я попросил разрешения сфотографировать Мансура Мухамеджановича. А затем, несколько смущаясь от внимания к себе, киномеханик вопросительно посмотрел на меня: а что же, мол, еще вам надо? И я решил задать ему неожиданный вопрос:

— Скажите, а сами вы любите индийские фильмы?

— Как вам сказать... — задумался Тазетдинов. — Пожалуй, нет: все они такие однообразные...

— А вот зрители ваши, говорят, любят их.

— Любят. Так ведь они на чувствительных зрителей рассчитаны в основном... можно погоревать, поплакать.

— А вы учитываете эту особенность ваших зрителей?

— Обязательно. Мы должны идти им навстречу... Но ведь хочется, чтобы и наши зрители научились отличать плохое от хорошего, понимать серьезные, настоящие фильмы. И надо сказать, лучшие советские картины у нас в ДК пользуются большим успехом — «Мосфильма», например, или студии имени М. Горького. А вот интерес к работам «Ленфильма» снизился...

— Как вы узнаете, что именно народ хочет смотреть?

— Звонят и ко мне домой, и к директору Дома культуры, подходят на улице, дают заявки. Киномеханик в небольшом городе — это представитель всего кинематографа, вот и говорят: давай, повторять «Зимнюю вишню», отличный фильм, очень жизненный...

— Кстати, «Ленфильм»!

— Да-да, начали исправляться...

— Сколько лет вы работаете киномехаником?

— Тридцать третий год только здесь, в «Нефтянике»... А начинал учеником киномеханика в поселке «Вышка». Аппараты буквально своими руками собирал... Сейчас-то аппаратура — только работай, 23КПК, например.

— Расскажите, пожалуйста, о своих учениках.

— Откровенно говоря, я учу всю жизнь... Сейчас у меня есть кружок, «Юный киномеханик» называется. Ежегодно выпускаю 20—22 человека. Но я им не только технику преподаю, я рассказываю, как правильно смотреть кино, как создаются фильмы, как дублируются на другие языки, какие деньги затрачиваются, сколько серебра...

— А кто вас учил?

— Прокудин Александр Иванович, фронтовик, ранение получил. Он самоучка, практик... Отличный человек! До сих пор здоровствует, часто встречаемся с ним.

— Ребята говорят о вас как о строгом, требовательном учителе.

— Строгость, она должна быть. Но знаете, что я скажу: вот Александр Иванович Прокудин, он мне

доверял... Я сам демонстрировал фильмы, все делал своими руками. Вот и я своим стараюсь доверять, а доверие — это, знаете...

И тут он улыбается доброй улыбкой, и я вижу, как в ответ ему улыбаются директор Дома культуры, ученик, режиссер-организатор, словом, все те, кто бывает в контакте с дядей Мишей.

Мы прощаемся. Мой путь дальше, в Ашхабад. По приезду звоню в Туркменский республиканский совет профсоюзов и прошу сообщить мне обо всех наградах М. Тазетдинова. Вот краткий список поощрений и наград за последние годы: 1967 год — присвоено почетное звание шеф-киномеханик, награжден медалью «За трудовое отличие»; 1969-й — Почетная грамота ВЦСПС; 1975-й — знак «Ударник девятой пятилетки»; 1976-й — «Отличник кинематографии СССР»; 1985-й — медаль «Ветеран труда». Как наставник молодежи подготовил более 150 киномехаников, передал им свой практический опыт и знания. И, наверное, научил хорошо относиться к людям. Ведь недаром я видел добрые улыбки на лицах всех, кто когда-либо встречался с дядей Мишей.

Небит-Даг — Ашхабад — Москва

---

## Информация

# Киноклубы: проблемы и опыт

**И. ГРАЩЕНКОВА,**  
зам. председателя Совета по кинообразованию  
СК СССР

В Таллине состоялся пленум Всесоюзной комиссии по кинопрокату Союза кинематографистов СССР, рассмотревший вопрос «Об опыте работы клубов друзей кино (киноклубов) Эстонской ССР в свете постановления ЦК КПСС «О мерах по улучшению использования клубных учреждений и спортивных сооружений». В его работе приняли участие работники госкино и представители Союза кинематографистов СССР и Эстонской ССР, ВЦСПС, ЦК ВЛКСМ, Министерства культуры СССР, активисты многих киноклубов.

Сегодня движение киноклубов, объединяющее авангард массовой киноаудитории, — реальность кинематографического процесса, его действенная сила. Именно в киноклубах ведется активная работа с общественными проблемными, социальными фильмами, киноклассикой, лучшими произведениями прогрессивного зарубежного кино. Здесь сформировался прогрессивный тип кинозрителя, которого отличают зрелое эстетическое сознание, творческое отношение к кино, постоянное стремление пополнять свои знания.

Сейчас, в ситуации неустойчивой в ряде мест посещаемости киносеансов, ориентации некоторой части молодежной аудитории на фильмы развлекательные, особенно остро стоит вопрос воспитания массового зрителя, развития и возвышения его потребностей. Только с помощью так называемой продвинутой части аудитории возможно совершить этот непростой, но жизненно необходимый процесс. И есть города,

в которых управления кинофикации, конторы кинопроката в своей повседневной работе уже могут опереться на клубную аудиторию как наиболее активную, — Владимир, Свердловск, Воронеж, Курск, Новосибирск и другие.

К сожалению, еще не стало повсеместным понимание кинематографическими организациями места и роли киноклубов в современном кинопроцессе. Об этом шла речь на пленуме. В выступлениях, а их было около тридцати, предстали и большие проблемы, и немалый позитивный опыт клубного движения в стране.

На пленуме отмечалось, что киноклубы живут и развиваются вне налаженных контактов с кинематографическими организациями и учреждениями, без их внимания и повседневной помощи. Единственный куратор клубов — Совет по кинообразованию СК СССР, но он работает на общественных началах и может оказывать лишь методическую помощь. Сами клубы разобщены, лишены возможности обмениваться опытом, помогать друг другу.

Некоторые киноклубы испытывают сложность в обеспечении фильмами предыдущих лет. Использовать же в работе только текущий репертуар — значит искусственно ограничивать их деятельность. Потребность в пополнении кинознаний может быть удовлетворена лишь налаженной, широкой лекторской деятельностью в киноклубах. Но нет такой организации, которая бы занималась этим специально, систематически. ВБПК, некоторые его отделения на местах (прекрасный пример — Свердловское отделение) стараются поделиться с клубами лекторскими силами, экранным материалом; у директора ВБПК Л. Мурсы клубы нашли полное понимание и поддержку. Но эти контакты имеют свои границы, определяемые и географией деятельности ВБПК (ею охвачена только треть страны), и особенностями его задач и функций.

В помощь киноклубам не выпускается никакой методической литературы. Лишь два печатных органа — журналы «Киномеханик» и «Культурно-просветительная работа» — регулярно помещают на своих страницах материалы о клубном движении. Только в самое последнее время обратился к этой проблематике журнал «Искусство кино».

Позитивный опыт эстонских и некоторых других киноклубов очень убедительно показал, что именно решение этих проблем способно наладить нормальную жизнедеятельность клубов. За двадцать лет своего существования клубное движение в ЭССР стало реальной и ощутимой силой кинопроцесса, самой киножизни. Прежде всего, оно стало явлением по-настоящему массовым: наряду со студенческими появились клубы на предприятиях, в учреждениях сферы обслуживания; молодежные, детские — соседствуют и сотрудничают с клубами, в которых большинство — люди солидного возраста; по уровню работы не уступают городским клубы в колхозах и совхозах. Широко распространение получили народные киноуниверситеты как высшая форма непрофессионального кинообразования взрослых.

В республике создана фильмотека, которая ежегодно пополняется. В клубном движении сложились эффективные формы учебы, обмена опытом, выработки единой стратегии. И, наконец, самое главное — под клубное движение в республике подведена организационная база: Республиканский совет киноклубов и народных киноуниверситетов объединил усилия Госкино и Союза кинематографистов республики,

ЦК ЛКСМЭ, киностудии, кинолюбителей, отделения Бюро пропаганды киноискусства, активистов ведущих кино клубов.

Главным итогом состоявшегося пленума можно считать единодушное признание кино клубов как массового общественного, самостоятельного движения, важной составляющей современного кино процесса.

Таллин — Москва

## Внимание! В кинозале дети

**В. БАБАШКИНА,**  
ведущий экономист Главного управления кинофикации и кинопроката Госкино РСФСР

Работники специализированных детских кинотеатров и методических кабинетов госкомитетов АССР по кинофикации и управлений кинофикации ряда регионов Российской Федерации собрались в Свердловске на совещание-семинар, тема которого — «Роль киноискусства в коммунистическом воспитании подрастающего поколения».

Перед слушателями выступили ответственные работники Главного управления кинофикации и кинопроката, представители Совета по кинообразованию в школе и вузе Союза кинематографистов СССР, Всесоюзного научно-исследовательского института киноискусства, ВГИКа, Центральной киностудии детских и юношеских фильмов имени М. Горького, творческие работники Свердловской киностудии.

Большое внимание было уделено обмену опытом. Так, заместитель директора Свердловской областной конторы кинопроката **М. Коптеева** рассказала о работе детской секции репертуарной комиссии. Входящие в ее состав работники кинопроката, киносети, областного Института усовершенствования учителей, облоно, обкома ВЛКСМ совместно вырабатывают рекомендации по формированию кино репертуара для детей и подростков. Киносеть уже получила тематические программы «Волшебница-мультипликация», «Сказки добрая душа», «В мире кинофантастики и приключений» и др. Подготовлены рекомендации и по организации кино клубов (кинолекториев) в помощь новому школьному предмету — «Этика и психология семейной жизни». Для учителей проведен семинар по вопросам использования кино в нравственном воспитании учащихся.

Методист Челябинского областного управления кинофикации **Д. Овечкина** сообщила, что методкабинет способствует внедрению передового опыта. Изданы четыре плаката и специальный выпуск информационного бюллетеня «Кино — детям», в которых раскрыты формы и методы работы с юными зрителями лучших коллективов киносети. На базе дирекции киносети г. Сатки, где успешно работают школьные и пионерские кинотеатры, организована школа передового опыта. С целью пропаганды опыта школьного кинотеатра «Факел» (школа № 21 г. Челябинска), где все программы кино клубов формируются из неигровых лент, здесь был проведен семинар учителей и работников киносети. Итоги совместной деятельности всех заинтересованных организаций подведены на областной научно-практической конференции «Роль кино в комплексном решении задач коммунистического воспитания подрастающего поколения».

Методист общеобразовательного кинотеатра «Победа»

г. Челябинска **Н. Тарутина** назвала свой кинотеатр центром внеклассной работы со школьниками в микрорайоне. Сюда перенесли свою воспитательную работу и близлежащие школы, и детские клубы, созданные по месту жительства. Особое внимание уделяется кино клубам нравственной тематики для подростков («Вступая в мир взрослых чувств», «Дела сердечные» и др.). Создан и дискуссионный кино клуб общественно-политической тематики «Кто, если не ты?». Всего в кинотеатре действуют 19 кино клубов и кинолекториев детской и юношеской тематики.

Несколько выступлений было посвящено специализированным детским кинотеатрам. Интересно, своеобразно работает, например, кинотеатр «Прогресс» г. Кургана, имеющий филиалы в кинозалах девяти школ и профтехучилищ. В них действуют 40 кино клубов и кинолекториев различной тематики, а в собственных стенах сотрудники «Прогресса» занимаются кинообразованием учащихся: школьники посещают занятия кино клубов «Кадр», «Экран», «Момент». Сейчас в «Прогрессе» организован постоянный семинар для актива школьных кинотеатров города. Юные киноорганизаторы слушают лекции о киноискусстве, массовых формах работы с фильмами, обмениваются опытом, смотрят и обсуждают кинокартины. В кинотеатре создан методический кабинет, пропагандирующий методы кинообразования. В вечернее время здесь работает кино клуб для студентов педагогического института, по окончании которого некоторые из них становятся руководителями школьных кинофакультетов. Об этом рассказала директор городской киносети **Н. Шуткова**.

Директор детского кинотеатра «Салют» г. Свердловска **К. Кошкина** посвятила свое выступление проведению в кинотеатре «классных часов» школ. Программы составляются совместно с методическим кабинетом гороно и школами, насыщаются кинофрагментами, фонограммами, театрализованными элементами. В «классных часах» участвуют артисты свердловских театров, библиотекари, педагоги вузов, работники киностудии, комсомольские активисты и т. д. Участники семинара посетили «Салют».

Директор детского кинотеатра «Центральный» г. Якутска **А. Потапова** рассказала о сложившейся здесь системе работы с повторными детскими фильмами. Ежемесячно в репертуар включаются два-три фильма, выпущенных на экраны 10—20 лет назад, и столько же — выпуска начала 80-х годов. Эти картины, а также советская киноклассика постоянно в программах тематических кинопоказов, кино клубов и кинолекториев.

Всеобщую симпатию вызвал директор школьного кинотеатра «Искорка» пятиклассник школы № 50 г. Уфы **Саша Панарин**. Он рассказал о работе «Искорки» с октябрятами и пионерами.

Выступления представителей Приморского края, Пермской, Кемеровской, Сахалинской, Тюменской, Новосибирской областей были посвящены таким актуальным вопросам кинообслуживания детей и подростков, как пропаганда детских фильмов средствами массовой информации, использование документальных и научно-популярных картин в работе по профессиональной ориентации учащихся, роль общественного совета содействия при кинотеатре и репертуарной комиссии кинопроката в координации усилий заинтересованных организаций, антиалкогольная пропаганда средствами кино среди несовершеннолетних, участие кинотеатров в организации родительского всеобуча.

Свердловск — Москва

# Кинопанорама

## Репертуар августа

Представляет начальник отдела репертуарного планирования и тиражирования фильмов Главного управления кинофикации и кинопроката Госкино СССР Л. ВЕРАКСА.

Репертуар этого месяца сформирован с учетом отмечаемого в стране Дня советского кино. Во многих городах состоятся творческие отчеты киностудий перед зрителями, пройдут кинофестивали, тематические кинопоказы, кинопраздники и т. д.

Ведущие картины августовского репертуара «ГОВОРИТ МОСКВА»\* (студия имени М. Горького, цветная, кашетированная, 10 ч.), «ПРОЩАНИЕ СЛАВЯНКИ»\* (Свердловская киностудия, цветная, 9 ч.), «ПОДСУДИМЫЙ»\* («Ленфильм», цветная, 10 ч.) «ЛЕГЕНДА О БЕССМЕРТИИ»\* (студия имени А. Довженко, цветная, 8 ч.) будут отпечатаны значительными тиражами, как и ряд других фильмов отечественных киностудий.

«ЧЕГЕМСКИЙ ДЕТЕКТИВ»\* («Мосфильм», цветной, широкоэкранный, 9 ч.) снят по повести и сценарию известного советского писателя Фазила Искандера. Действие фильма происходит в небольшом абхазском селе, где за последние несколько лет произошло три таинственных ограбления колхозной кассы. Каждый раз подозревали бухгалтеров, так как ключи от кассы были только у них. Узнав об очередном ограблении, третий бухгалтер решает бежать из села. Но перед побегом он обращается к бригадире Кязыму — человеку уважаемому, справедливому и мудрому, умоляя его найти настоящего преступника. Кязым рассматривает сети предполагаемому вору... В главной роли — народный артист Грузинской ССР и Абхазской АССР Нурбей Камкия. Режиссер — Александр Светлов, поставивший фильм «Стоянка три часа», «Счет человеческий», «Формула света».

«НАЧИНА СНАЧАЛА»\* («Мосфильм», цветная, широкоэкранный, 7 ч.) — музыкальная лента о жизни и творческих поисках молодого автора и исполнителя песен. Сценарий Александра Бородинского и Александра Стефановича. Режиссер — А. Стефанович («Дорогой мальчик», «Пена», «Душа»). Автор песен и исполнитель главной роли — Андрей Макаревич, руководитель известного ансамбля «Машина времени». В других ролях — Марианна Полтева, Александр Яковлева, Игорь Склад.

И еще одна музыкальная кинолента в репертуаре августа — «ФУЭТЕ»\* («Ленфильм», цветная, 10 ч.) о непростой судьбе балерины. В главных ролях — известные мастера балета Екатерина Максимова и Владимир Васильев (он же вместе с Борисом Ермо-

лаевым поставил фильм). Среди других исполнителей — Валентин Гафт. Он же — автор стихотворения «Фуэте», звучащего с экрана. Авторы сценария — Б. Ермолаев и Савва Кулиш (известный режиссер).

По мотивам пьесы современных итальянских драматургов Д. Скарначчи и Р. Тарабузи «Моя профессия — синьор из высшего общества» на Одесской киностудии создан фильм «МИЛЛИОН В БРАЧНОЙ КОРЗИНЕ»\* (цветной, 9 ч.). Автор сценария и режиссер — Всеволод Шиловский. Это сатирическая комедия, вскрывающая социальные и нравственные пороки современного буржуазного общества. В ролях — Александр Ширвиндт, Софико Чиаурели, Лариса Удовиченко, Галина Соколова.

О молодой семье военнотружущего — пограничника рассказывает картина «ТИХАЯ ЗАСТАВА»\* («Молдова-фильм», цветная, широкоэкранный, 9 ч.), поставленная по мотивам повести Лидии Неменовой «Возвращение» Василием Паскару (этот режиссер известен по фильмам «Марианна», «Риск», «Крепость», «Большая-малая война», «Лебеди в пруду»). Авторы сценария — Борис Дуров и Л. Неменова. В главных ролях — Андрей Алешин и Юлия Тархова.

Лирическая киноповесть «СЕНТИМЕНТАЛЬНОЕ ПУТЕШЕСТВИЕ НА КАРТОШКУ»\* («Ленфильм», цветная, широкоэкранный, 8 ч.) — о становлении характера молодого человека, о первых шагах вчерашнего школьника... Студент Петя Карташов, вместе с сокурсниками оказавшись в деревне, на уборке картофеля, открывает для себя мир, познает сложность человеческих отношений, горечь неразделенной любви. В главных ролях — Филипп Янковский и Анжелика Неволлина. Автор сценария — Андрей Смирнов. Режиссер — Дмитрий Долинин.

Кинолента «ТРЕВОГИ ПЕРВЫХ ПТИЦ»\* («Беларусьфильм», цветная, широкоэкранный, 9 ч.) создана по повести Алексея Осипенко «Фито» и посвящена трудному послевоенному времени в жизни белорусской деревни. Главные герои фильма — секретарь райкома Григорий Горовой и председатель колхоза Василь Калина. Оба беззаветно преданы делу, однако методы работы у них разные. Сложность их отношений усугубляется личными мотивами: довоенная любовь Василия — Клава Петракова, считая его погибшим, вышла замуж за Горового, и теперь всем троим непросто преодолеть эту нравственную коллизию. В ролях — Борис Борисов, Евгений Меньшов, Наталья Дмитриева, Николай Волков. Автор сценария — Александр Осипенко. Режиссер — Диамара Нижниковская, три года назад дебютировавшая постановкой фильма «Конец бабьего лета».

О высокой ответственности людей за современное возрождение деревни повествует картина «НОЧНАЯ ИЛЛЮЗИЯ»\* («Грузия-фильм», цветная, 8 ч.). Авторы сценария — Мераб Абашидзе и

\* Звездочкой отмечены фильмы, печатающиеся также на 16-мм киноленте.

режиссер Мариана Хонелидзе. В главных ролях: — Вахтанг Панчудидзе, Реваз Чхиквишвили, Манана Кучухидзе.

Детям адресован фильм «ПУТЕШЕСТВИЕ ПАНА КЛЯКСЫ»\* (студия имени М. Горького совместно с ПНР, цветной, две серии по 10 ч.) Это продолжение фильма «Академия пана Кляксы». Автор сценария и режиссер — Кшиштоф Градовский (ПНР).

В августе выпускается пять фильмов производства социалистических стран.

Два румынских посвящены молодежи. «ГАЛАКС» (цветной, 7 ч.), работа известного советским зрителям кинорежиссера Иона Попеску-Гопо (он же автор сценария), — научно-фантастическая кинолента о созданном студентами роботе по имени Галакс с интеллектом человека, о любви этого робота к студентке Мариане. Героиня фильма «ПЕРВОЕ РАЛЛИ» (цветной, 8 ч.) — молодая девушка-автогонщик. Режиссер — Мирча Дрэган.

Картина ЧССР «У ВСЕХ ТАЛАНТЫ» (цветная, кашетированная, 7 ч.) — о молодежном ансамбле народной песни. Режиссер — Зденек Флидр.

О кубинской комедии «ИЩЕМ ОБМЕН» (прежнее название «Обмен», цветная, кашетированная, 8 ч., без права показа на специальных детских сеансах) рассказывалось в № 1 нашего журнала за этот год в статье «Фильмы наших друзей».

Герой болгарского фильма «СОБЕСЕДНИК ПО ЖЕЛАНИЮ» (цветной, 9 ч.) — человек, достигший славы и признания, но однажды узнавший, что он неизлечимо болен. Режиссер — Христо Христов.

Среди картин *других стран* (все — без права показа по телевидению) — американская лента «ВПЫШКА»\* (цветной, 9 ч., без права показа на специальных детских сеансах) — о неожиданно обнаруженных следах преступления, совершенного двадцать лет назад, нити которого ведут в Даллас. Режиссер — Уильям Таннен.

Французский фильм известного режиссера Франсуа Трюффо «СОСЕДКА»\* (цветной, кашетированный, 10 ч., не разрешен детям до 16 лет) — история трагической любви.

Австралийская картина «КОРОЛЬ СКАЧЕК» (цветная, широкоэкранная, 9 ч.) вскрывает неприглядную «закулисную» сторону жизни ипподрома. Режиссер — Саймон Уинсер.

Фильм из Колумбии «СЛУЧАЙНЫЙ ОТЕЦ» (цветной, 8 ч., без права показа на специальных сеансах для детей) — о приключении мексиканской девочки Лупиты, случайно улетевшей на самолете в Колумбию. Режиссер — Мануэль Бускетс.

Среди новых документальных и научно-популярных фильмов — «Москва... Ленин» («Центрнаучфильм», цветной, 5 ч.) — о работе В. И. Ленина в Москве в 1918—1924 годах; «Михаил Сомов». Хроника спасательной экспедиции (ЦСДФ, цветной, 3 ч.) — об известной антарктической экспедиции; «Михаил Шолохов» (Ростовская студия кинохроники, цветной, 5 ч.) — о жизни и творчестве выдающегося советского писателя; «Всегда с хлебом» (ЦСДФ, цветной, 3 ч.) — об интенсивной технологии выращивания зерновых культур в зоне рискованного земледелия; «Время сеять (Диалоги...)» («Беларусьфильм», цветной, 2 ч.) — о работе советских селекционеров; «Почему коту укоротили хвост» (Литовская киностудия, 1 ч.) — о бережном отношении к государственному имуществу; «Уроки катастроф» (Свердловская киностудия, 5 ч.) — история науки надежности; «Бормотуха в осаде» («Укркинохроника», 1 ч.) — о борьбе с алкоголизмом.

## «Говорит Москва»



Они встретились в последнюю мирную субботу июня 1941-го — танкист Василий Орлов и председатель райисполкома Любовь Борисова. Но события следующего дня заставили отодвинуть все личное. Смыслом жизни стало — защитить Москву, отстоять Отчизну. Короткие встречи, теплые письма в ожидании счастья после Победы. Но не дожид до нее гвардии полковник Василий Федорович Орлов, погиб под Берлином. И навечно оставил о себе светлую память в сердце Любы и ее дочери, которая так хотела бы называть его отцом. Этой десятилетней девочке выпало рано повзрослеть, помогая выхаживать раненых, многое узнать и понять в непростой судьбе мамы, в ее взаимоотношениях с мягким, добрым, прекрасным человеком, однажды вошедшим в их дом. Сюжет новой картины киностудии имени М. Горького основан на реальных судьбах. О работе над фильмом рассказывают его создатели.

*Ренита ГРИГОРЬЕВА, автор сценария и режиссер (постановка этого фильма, как и лент «Венский лес», «Сердце друга», «Праздники детства», — ее совместная работа с режиссером Ю. Григорьевым):*

Впечатления маленькой героини нашей картины, которую сыграла Оксана Захарова, дебютировавшая в «Праздниках детства» — мои личные впечатления. Все это было с нами, с моей семьей. На всю жизнь остались в памяти суровые дни, когда враг подступал к Москве, а я бегала в госпиталь к раненым. Прообразом героини фильма стала моя мама — лауреат Международной Ленинской премии «За укрепление мира между народами» Нина Васильевна Попова, которая после войны была организатором и председателем Комитета советских женщин. Но, идя от реальной судьбы, мы пытались создать обобщенный образ советской женщины — общественного деятеля, руководителя, умиротворяющего вестя за собой людей. И талантливая актриса Л. Зайцева прекрасно справилась с этой задачей.

*Людмила ЗАЙЦЕВА:*

За время съемок у меня сложилось полное ощущение, что я — та самая женщина из 41-го года, ко-

торая мобилизовывала людей на строительство оборонительных сооружений под Москвой, формировала народное ополчение. Можно сыграть много ролей, обретая профессионализм. Но есть редкие образы, которые делают актера Человеком, гражданином своей страны.

*Юрий ГРИГОРЬЕВ, режиссер:*

Тема «Москва и москвичи в годы войны» — не новая в нашем кинематографе. Вспомните ленты «За нами Москва», «Зоя», «У твоего порога», наконец, киноэпопею «Битва за Москву». В каждой картине эта тема преломлялась по-своему. В нашем фильме большое место занимает любовь, высокая чистая любовь прекрасных, сильных и светлых людей. Василий Орлов, посмертно удостоенный звания Героя Советского Союза, — реальное лицо. Судьба Василия Федоровича, его семьи уже знакома, наверное, многим зрителям. Ведь на ЦСДФ не так давно создана документальная лента «Солдаты Орловы». Б. Невзоров, создавший образ Василия, сумел показать его духовную красоту. Это большая удача актера.

В массовых сценах участвовали ветераны войны, в том числе и те, кто отстаивал столицу в незабываемом 41-м. В фильме использовано много хроникальных кадров, среди них есть уникальные, например, возведение баррикад у Москворецкого универмага. Документальность событий продиктовала всю стилистику картины, обусловила черно-белое изобразительное решение. В цвете снята лишь последняя часть: как бы вышедшей из фильма актер Невзоров — у могилы Орлова на Новодевичьем кладбище. Эту сцену мы задумывали как символ бессмертия героев, павших в боях за Родину. Оператор Николай Пучков постарался художественный материал органично вписать в хронику. И актеры тоже стремились максимально приблизить своих героев к реальным людям из документальных киноматериалов.

*Мария Федоровна ОРЛОВА, сестра Василия Федоровича, воевавшая в составе авиаполка М. Расковой:* Я осталась одна из всей нашей большой семьи, хотя по фильму тоже погибла. Каждый год 18 марта — в день гибели брата, день его памяти — собираются у меня дома однополчане Василия, его друзья, и среди них, конечно, — Нина Васильевна. Память о нем живет. Фильм очень взволновал меня. Такая любовь, какая была у Нины Поповой и моего брата, случается, наверное, раз в сто лет. Я глубоко благодарна актеру Невзорову, хотя внешне он совсем не похож на Василия, но внутреннее совпадение настолько сильное, что уже трудно отделить его, актера, от реального человека. Борис как бы вернул мне брата.

*Борис НЕВЗОРОВ:*

Очень ответственно было создавать образ человека, которого до сих пор помнят его родные, однополчане, любимая женщина. Мы искренне жили высокими чувствами наших героев и так же искренне пытались донести свои чувства до зрителей.

*Предлагаемый рекламный текст*

Они встретились в июне 1941-го, через всю войну пронесли свою любовь, но так и не соединились их судьбы. История героев фильма взята из жизни.

Записала Л. МУХИНА.

## «Прощание славянки»



Над разморенным жарой курортным поселком неожиданной в его праздной суете гремит марш «Прощание славянки». Провожая многочисленных «гостей», ежегодно выкладывающих свои трудовые рубли за «койку» в уютном домике у самого синего моря, включает его хозяйка Анна Ивановна старую пластинку. «Чтоб помнили», — говорит она. «Реклама, значит» — уточняет один из отдыхающих.

...Неласково поначалу приняла хозяйка случайного постояльца, цену заломила за одну ночь немалую. Так бы и разошлись они, да на выцветшей старой фотографии, висящей в доме, увидел Градов самого себя мальчишкой... рядом с сыном хозяйки. Когда-то, много лет назад, а лихую послевоенную годину, все продала Анна, чтобы спасти больного туберкулезом сына Вовку, но не успела. А драгоценное лекарство отдала бесплатно для двух мальчишек-сирот, вместе с сыном лечившихся в санатории. Одним из спасенных и оказался Саша Градов — бывший военный летчик, ныне 45-летний полковник в отставке.

Неспешно разматывают нити отношений между героями автор сценария Самсон Поляков и режиссер Евгений Васильев, знакомый зрителям по фильмам «Тактика бега на длинную дистанцию» (совместно с Р. Фрунтовым) и «Чрезвычайные обстоятельства».

Мы не знаем, когда и почему эта женщина, совершившая в прошлом бескорыстный акт милосердия по отношению к «незнакомым ей мальчишкам, выходящая после госпиталя израненного гвардии рядового Семена, превратилась в суровую домоправительницу, едва не сгубившую своего второго сына Алексея легкими курортными заработками, «затюкавшую» вконец мягкохарактерного мужа. Но стала... «Эх, а ведь ты не такая была...», — скажет Семен. Да и сама она о себе говорит: «Будто две разные жизни прожила».

Стремление к обогащению стало для Анны Ивановны единственной целью, условием существования, залогом счастья. И только когда опустеет ее дом и останется она одна со своей «полной чашей», тяжело и

безысходно задумается: «Зачем мне все это? Кому это нужно? Мне?.. И я сама... Кому я нужна?..»

Исполнительница главной роли народная артистка СССР Галина Макарова, отдавшая минскому театру около пятидесяти лет, кинозрителю стала известна во второй половине 70-х годов, после выхода на экран фильма «Вдовы», в котором она сыграла одну из двух героинь, сберегающих безымянную солдатскую могилку, — бабу Шуру. Сродни этой женщине по внутренней силе и душевной щедрости и баба Вера в фильме «Комendantский час» (сценарий был написан белорусским драматургом С. Поляковым специально для Г. Макаровой), который рассказывает о подвиге женщины, ставшей матерью и защитницей обездоленных войной малолетних детей. Близка этим образам и Анна Тимофеевна — участница войны, которую после перенесенного инфаркта дети определяют в пансионат для престарелых, но она «сбегает» в родную деревню («Деревья на асфальте»). О творчестве актрисы рассказывает документальная лента «Королев я не играла...»

Достоиным партнером Г. Макаровой выступает в фильме народный артист СССР Евгений Лебедев, в трагикомическом ключе исполняющий роль Семена, давно уже находящегося «в конфронтации» с женой по причине этических разногласий, не раз сбегавшего из гнетущего его атмосферой накопительства дома «на волю», осуществляя, по мнению Е. Лебедева, «самое важное и ценное из всех качеств — стремление к свободе». Этот, по характеристике кинокритика А. Свободина, «резкий, смелый, неожиданный по своим ходам актер» воплотил на экране немало разных, даже противоположных характеров: Бронька Пупков, утверждавший, что стрелял в Гитлера, в «Странных людях»; белогвардейский полковник, проигравший нравственный поединок с революционеркой Таней Теткиной, в фильме «В огне брода нет»; Мармеладов в «Преступлении и наказании»; профессор Бауэр в «Исполнении желаний»; генерал Пин в «Кентаврах» и многие другие. Актрису посвящена документальная кинолента «Лебедев крупным планом».

В роли Александра Градова — человека, который помог Анне Ивановне осознать степень ее нравственного падения, — Юрий Назаров, сыгравший не в одном десятке фильмов («Непрошенная любовь», «Даурия», «Горячий снег», «Трактир на Пятницкой», «На новом месте», «По следу властелина», «Александр маленький», «Очень важная персона» и др.).

Неожиданно развивается история знакомства Александра с Женей. Наталья Гундарева («Сладкая женщина», «Вас ожидает гражданка Никанорова», «Однажды 20 лет спустя», «Зимний вечер в Гаграх» и др.) сыграла женщину под сорок, ожесточенно защищающую свое одиночество.

В картине также заняты Майя Булгакова, Виктор Павлов, Тимофей Спивак, Екатерина Васильева.

Оператор — Рудольф Зуев. Художники-постановщики — Валерий Лукинов и Михаил Розенштейн. Композитор — Михаил Зив.

**Н. МИЛОСЕРДОВА**

## «Подсудимый»



Картину, поставленную на «Ленфильме» по повести Бориса Васильева «Суд да дело...», режиссер Иосиф Хейфиц назвал «Подсудимый» (главный оператор Валерий Блинов). Такое название сразу вызывает в памяти ряд фильмов морально-правовой тематики, издавна интересующих наш кинематограф: «Дело Румянцева», «Преступление и наказание», «Слово для защиты», «Срок давности», «Соучастники» и многие другие.

Новым фильмом И. Хейфиц продолжает и собственные культурно-кинематографические традиции: он экранизировал А. Чехова («Дама с собачкой», «В городе С»), «Плохой хороший человек»), И. Тургенева («Ася»), А. Куприна («Шурочка»), из современных писателей — В. Кочетова («Большая семья»), Ю. Германа («Дорогой мой человек»), П. Нилина («Единственная», «Впервые замужем»). Обращает на себя внимание смена заголовков литературных произведений при переложении в киноварианты: не «Дуэль», «Поединок», «Дурь», а «Плохой хороший человек», «Шурочка», «Единственная». То есть на первый план выступает не событие, не ситуация, не настроение. Главный герой фильмов И. Хейфица — человек. Можно вспомнить здесь и классические ленты 30—40-х годов, когда И. Хейфиц работал вместе с А. Зархи: «Депутат Балтики», «Член правительства», «Его зовут Сухэ-Батор».

В новой картине режиссер опять обращает наше внимание на человека, хотя и ситуация, в которую попадает главный герой, — не из типичных: он становится убийцей. Ветеран Великой Отечественной войны, инвалид, одинокий, живущий только памятью о жене, убил распоясавшегося, пьяного хулигана-подростка, цинично глумившегося над этой святой памятью. Убил, защищая и свою жизнь, и честь покойной жены. Открытая, откровенная публицистичность, острая социально-нравственная проблематика — основные достоинства картины.

Функциональность всех персонажей в образной системе фильма предопределила выбор актеров, свя-



занных в единый ансамбль (Татьяна Шестакова, Ролан Быков, Елена Санаева и др.), в котором особо выделяется фигура главного героя.

Михаил Жигалов из московского театра «Современник» чаще играл уголовников («Петровка, 38», «Найти и обезвредить», «Из жизни начальника уголовного розыска») или иных свертотрицательных типов («Похищение «Савойи», «Оленья охота»), реже — героев положительных («Здесь твой фронт», «Приступить к ликвидации»), но всегда — людей, убежденных до фанатизма. И. Хейфиц увидел в этом актере способность создать образ человека, сомневающегося в своих ранее неизблемых жизненных принципах.

Ветеран войны раскаивается в совершенном преступлении, потому что убил не на войне, не врага, а в мирное сегодняшнее время — молодого парня, которому еще жить бы да жить. Мы находим за главного героя добрый десяток и объяснений его действий, и даже оправданий. Но это мы, зрители, а он — не находит и не ищет. Он казнит себя за то, что лишил жизни другого человека.

Возвращаясь вновь и вновь из зала суда в далекие светлые времена жизни героя, а потом — в тот тяжелый трагический день, мы не докапываемся до истоков рождения его совести. Мы — свидетели момента, когда она уже есть. И вершит свой суд... Даже оправдательный вердикт будущих судебных заседаний не уберезит героя от приговора, вынесенного собственной совестью. Совершенное тобою убийство не даст тебе покоя до конца жизни. Если ты — Человек.

И. АРКАДЬЕВ

## «Легенда о бессмертии»



«Прожил я сорок один год, двадцать лет из которых посвятил служению бедному народу. Всю жизнь я был честным, преданным, без личных выгод. Никогда не кривил душой», — эти строки, написанные

накануне казни главным героем фильма «Легенда о бессмертии», — не литературный вымысел. Они действительно были написаны в Будапештской тюрьме 3 октября 1942 года видным деятелем международного рабочего движения, посвятившим жизнь борьбе за свободу своей родины, Закарпатской Украины. И новый фильм киностудии имени А. Довженко, художественно реконструировав события жизни этого замечательного человека, предлагает зрителю запомнить его имя — Олекса Борканюк.

Зимой 1942 года Борканюк и его пятеры товарищей Коминтерн забрасывает в Закарпатье, откуда всего удобнее поддерживать связь с компартиями Чехословакии и Венгрии, работающими в подполье, координировать их деятельность.

Особенности географического положения села Ясини, что на берегу Тиссы, которая в то время разделяла два государства — Чехословакию (в ее состав до июня 1945 года входила Закарпатская Украина) и Румынию, не ускользнули и от венгерской контрразведки, направившей туда своего офицера. На его вопрос, кто бы мог возглавить возможную группу подпольщиков, начальник жандармерии села, не колеблясь, ответил: «Олекса. Он местный, пользуется поддержкой у населения». Припомнился даже митинг у реки, на котором Олекса выступал перед представителями сразу двух народов — на украинском и румынском языках, призывая их голосовать за коммунистов. Тотчас было зачитано и досье на Борканюка. «Родился в 1901 году в Ясинях; в семье лесоруба. Член компартии с 25-го года. В 26-м ЦК КПЧ посылает его на учебу в Харьковский университет, куда он добрался через Берлин и Москву. Переход границы осуществлялся по фальшивым документам с помощью немецких и польских коммунистов. Вернулся тем же путем через три года. В 33-м году избирается первым секретарем Закарпатского райкома комсомола. Потом он ответственный редактор газеты «Рабочая правда», член Политбюро КПЧ, делегат VII конгресса Коминтерна в Москве. Стачки, митинги, выступления в парламенте. Связи практически со всеми лидерами компартий Восточной Европы. Со многими личная дружба. Например, с Юлиусом Фучиком. Они еще и собирались по перу».

...Оплошность одного из встречавших группу парашютистов, среди которых был Олекса, привела жандармов на место высадки десанта. Товарищи Олексы были расстреляны в воздухе, он тяжело ранен. Просто невозможно представить, чтобы истекающий кровью человек в лютый мороз смог уйти от банды дюжих головорезов. Но Олекса смог.

Сценарий, написанный по мотивам одноименной повести Льва Корнешова самим писателем в соавторстве с Георгием Шевченко, дал возможность включить в повествование о последних днях Борканюка важные вехи всей жизни героя.

...Он спасался от преследователей, часто теряя сознание. Жаром пылала голова, и тогда представлялась ему красавица Тереза, его первая любовь. Всплывали в памяти лица боевых друзей. Тот митинг, когда Илона заслонила его от пули наемного убийцы. И снова Илона, уже его жена, с маленькой дочкой на руках...

Олексу нашли односельчане и, рискуя жизнью, выходили. Однако жандармам стало известно, что Олекса скрывается в селе. Они взяли десятерых заложников, сообщив, что те будут повешены, если не выдадут «преступника» или он сам не явится к указанному сроку. Узнав об этом, уже выздоровевший и готовый к дальнейшей борьбе на благо народа, Борканик сам сдался противникам.

На судебном процессе, приговорившем его к смерти, Олекса ответил только на один вопрос — о цели заброски: «Борьба с фашизмом».

Постановщик картины Борис Савченко по первой своей кинематографической профессии — актер (он закончил мастерскую С. Герасимова). Потом в Киевском институте прошел курс кинорежиссуры и поставил на студии имени А. Довженко несколько многосерийных телефильмов («Память земли», «Мужество», «Еще до войны»).

Образ человека из легенды, Героя Советского Союза Олексы Борканику создал Мирослав Маковичук. В других ролях — Елена Финогеева, Нийоле Желите, Георгий Морозюк, Александр Кузьменко.

Оператор — Валерий Башкатов.

Н. СВЕТЛОВА

---

## Фильмы — селу

# Внедряйте индустриальные технологии производства!

## Животноводство

В Продовольственной программе СССР большое значение придается развитию животноводства, увеличению продуктивности и качества скота и птицы, непрерывному росту производства всех видов животноводческой продукции. Животноводство — ударный фронт на селе! Этот призыв партии энергично подхвачен тружениками села. Они стремятся работать по-ударному, не только выполнять, но и перевыполнять планы и обязательства.

В конторах кинопроката имеется немало копий фильмов по прогрессивным индустриальным технологиям в животноводстве. Вот некоторые из них, выпущенные за последние три года.

### «ПЕРЕДОВОЙ ОПЫТ ПРОИЗВОДСТВА ГОВЯДИНЫ» (1 ч.)

Об опыте совхоза имени газеты «Правда» Уральской области, который ежегодно сдает государству свыше 20 тыс. центнеров говядины. Особое внимание здесь уделяют увеличению выхода телят и повышению их сохранности. Весь цикл выращивания и откорма осуществляется за один зимний и два летних

периода (19—20 месяцев) на открытой механизированной площадке, рассчитанной на 5 тыс. животных. Механизированная бригада животноводов (24 человека) работает по единому наряду, труд каждого оплачивается по конечному результату. Совхоз заготавливает достаточно собственных кормов, поэтому себестоимость откорма невысокая.

### «ПРОИЗВОДСТВО МЯСА НА ПРОМЫШЛЕННОЙ ОСНОВЕ» (2 ч.)

О совхозе-комбинате имени XXV съезда КПСС Киевской области, где ежегодно откармливают по 15 и более тыс. голов крупного рогатого скота. На территории комплекса — комбикормовый завод, склад кормов, ремонтные мастерские, водосборные и очистные сооружения, автотранспорт. Комплекс работ по кормопроизводству выполняет хозрасчетная подрядная бригада, а технологический процесс по выращиванию и откорму — бригада операторов. Контролирует работу диспетчерский пункт.

### «ОРГАНИЗАЦИЯ ВОСПРОИЗВОДСТВА СТАДА КРУПНОГО РОГАТОГО СКОТА» (2 ч.)

На опыте колхоза «Искра» и совхоза «Гигант» Татарской АССР показаны этапы организации воспроизводства стада, племенная работа, отбор животных для создания высокопродуктивных ферм, искусственное осеменение. Все это обеспечивает получение 95 и более высокоценных телят от ста коров и высокую молочную продуктивность животных.

### «ВЫСОКОПРОДУКТИВНЫЕ ГИБРИДЫ ЗЕБУ С КРУПНЫМ РОГАТЫМ СКОТОМ» (2 ч.)

О работе по скрещиванию азербайджанского зебу с крупным рогатым скотом в НИИ животноводства «Аскания-Нова», научных учреждениях и хозяйствах Азербайджана, Таджикистана, Узбекистана, Туркмении. В экспериментальном хозяйстве «Снегири» (Московская обл.) создано ценное стадо гибридных животных, дающих в год по 5—6 тыс. килограммов молока жирностью 4,5-5 % и содержанием белка 3,7-4,3 %. Выведенные здесь животные хорошо «приживаются» в различных климатических зонах страны и дают высокие показатели по качеству мяса и молока.

### «ПРОГРЕССИВНЫЕ ФОРМЫ ОРГАНИЗАЦИИ ПРОИЗВОДСТВА МОЛОКА» (2 ч.)

Показаны привязная и беспривязно-боксовая системы доения коров в молочных залах на установках «Тандем» в колхозах Московской области («Память Ильича» и «Красный луч»). Правильная организация труда, полноценное кормление и хорошие условия содержания коров позволяют добиваться высокой продуктивности животных.

### «ЭФФЕКТИВНАЯ ОРГАНИЗАЦИЯ ПРОИЗВОДСТВА СВИНИНЫ» (2 ч.)

На примере одного из передовых хозяйств объединения «Омский бекоп» (Омская обл.) — совхоза «Лузинский» — показана организация откорма свиней в условиях крупного комплекса. На откорм ставят гибридных животных, полученных от скрещивания высокопродуктивных пород, и обеспечивают их полноценными кормами. Высокая механизация и автоматизация производственных процессов позволила в несколько раз сократить число животноводов, а образцово налаженная ветеринарная служ-

ба — исключить заболевания свиней. Среднесуточные приросты превышают 600 граммов. Комплекс приносит многомиллионные доходы, что позволяет широко вести производственное, жилищное и культурно-бытовое строительство.

#### **«МЕЖПОРОДНОЕ СКРЕЩИВАНИЕ И ГИБРИДИЗАЦИЯ В СВИНОВОДСТВЕ» (1 ч.)**

О работе племенного хозяйства «Бируинца» Молдавской ССР, где организовано двух- и трехпородное скрещивание свиней для комплектования стад промышленных комплексов. Полученный молодняк в 45-дневном возрасте отправляют на откорм в хозяйства республики. Гибридизация позволяет обеспечивать значительно более высокие приросты и лучшее качество беконной свинины, чем при откорме однопородных поросят, а также дает заметное снижение себестоимости продукции.

#### **«ИНДУСТРИЯ МОЛОКА» (2 ч., цветной)**

Об опыте колхоза «Заря коммунизма» Омской области, где построен молочный комплекс на 1600 коров. Все технологические процессы механизированы, один оператор обслуживает 100—120 коров. Новая технология, разработанная Сибирским НИИ сельского хозяйства, надежная кормовая база, созданная благодаря выделению кормопроизводства в самостоятельную отрасль, способствуют повышению продуктивности животных, улучшению качества молока.

#### **«ПОТОЧНО-ЦЕХОВАЯ СИСТЕМА ПРОИЗВОДСТВА МОЛОКА» (3 ч., учебный)**

Фильм раскрывает индустриальные методы труда, нормы и условия кормления коров в зависимости от их физиологического состояния и продуктивности. Рассказано также о комплектовании молочного стада, воспроизводстве скота, организации и оплате труда.

#### **«ПЕРЕДОВЫЕ ПРИЕМЫ В МАШИННОМ ДОЕНИИ КОРОВ» (2 ч., учебный)**

О работе операторов машинного доения коров на различных доильных установках. Показаны подготовка доильных аппаратов к работе, уход за ними, а также первичная обработка молока. Фильм рекомендуется для хозяйств РСФСР.

#### **«ИНТЕНСИВНОЕ СВИНОВОДСТВО НА СОБСТВЕННЫХ КОРМАХ» (2 ч.)**

На опыте совхоза «Начало» Воронежской области рассказывается о ведении свиноводства на собственных кормах, что значительно снижает себестоимость производства свинины. Показаны прогрессивные технологии кормопроизводства и кормоприготовления, обеспечивающие высокие привесы животных.

#### **«Интенсивное овцеводство в колхозе» (2 ч.)**

Об опыте колхоза «Заветы Ленина» Ставропольского края. Показаны производственные процессы в маточном комплексе и на откормочной площадке: оборудование помещений, элементы промышленной технологии, экономическая эффективность овцеводства.

#### **«ПРОМЫШЛЕННОЕ ПРОИЗВОДСТВО БРОЙЛЕРОВ» (2 ч.)**

О передовом опыте и индустриальной технологии производства мяса бройлеров на Смоленской птицефабрике Минской области.

## Разговор после премьеры

### «ЗИМНЯЯ ВИШНЯ» («Ленфильм»)



*В этих беседах участвовали трое мужчин из клуба друзей кино Таллинского политехнического института и три женщины из КДК гостиницы «Виру». Разговор состоялся в разное время, и три женщины, которым «Зимняя вишня» очень понравилась, не знали, что не все мужчины дали картине положительную оценку.*

**Н. Мейнерт**, социолог: «Фильм мне очень не нравится, хотя любопытен. Тема его — одиночество человека. Но авторы не предлагают ничего нового в решении этой проблемы, которая давно тревожит общество. Неустроенность личных судеб выступает на экране как норма нашей жизни. Я против такой позиции. Я чувствую в фильме пассивный, примиренческий подход к действительности, героини как будто лобкоуются собственными неприятностями, и именно это мне не по душе. Оля для меня не личность, и все персонажи — карикатуры. А плюсы «Зимней вишни» — реальность социальных проблем, добрый юмор, присутствующий в фильме.

Могу ли я что-нибудь посоветовать Оле? Пожалуй, нет — нет у меня аналогий в собственном опыте. Ведь никто не верит, что может попасть в ловушку, пока в нее не попадет...»

**С. Тейнемаа**, инженер, президент двух КДК: «Я настроен к этому фильму более доброжелательно. Хотя ничего нового не открывает — просто сравнительно правдоподобная история на подсказанную жизную тему. Оля ведет себя очень логично — она хочет идти с тем, в кого верит, в искренности чьих чувств не сомневается. Она образованна и имеет повышенные требования к жизни. По воле авторов Оля намного выше всех окружающих мужчин, но это кажется мне упрощенным решением. По манере игры актриса Е. Сафонова напоминает Н. Сайко.

Николай сказал, что в фильме сплошные карикатуры, но, на мой взгляд, персонажи экрана — обычные, вполне достоверные люди. Только один герой (и Калнышша) взят будто из сказки. Намного интереснее, однако, Вадим в исполнении В. Соломина. Особых драм в судьбах героинь картины я не вижу — Ларисе Н. Руслановой ведь даже нравится одиночество.

Концовкой фильма очень доволен, такие удачи довольно редки на экране. Если бы операторская камера

остановилась на похищении Оли из автомашины, это было бы сентиментально и лживо. Общественная позиция и привычки взяли в Вадиме верх, победили его любовь к Оле — это жизненно.

Что бы я советовал героине? Пусть живет лучше с сыном, так как она, наверное, не в состоянии быть рядом с обыкновенным мужчиной.

Режиссер фильма И. Масленников создал ряд совсем разных кинопроизведений, но, может быть, он еще найдет истинно свою тему и тогда у него будут настоящие победы.

Р. Олмет, инженер: «Я романтик, и «сердечный» подход к одиночеству женщин мне понравился. Героини фильма жизненны и не так уж несчастливы, чтобы им сострадать. Мне по душе, что авторы «Зимней вишни» не стесняются показать личную жизнь во всех ее сложностях.

Не согласен с моими одноклубовцами, что каждая картина должна давать какое-то готовое решение общественных проблем, указания, как героям жить дальше. Концовка фильма убедительна.

Что бы я посоветовал Оле? Она повторяет чисто женскую ошибку — ищет в мужчине совершенство. Ведь вряд ли это возможно. Но пусть все же Оля продолжает свои поиски счастья...»

Женщины были очень эмоциональны в разговоре о «Зимней вишне».

Н. Николаева, экономист, президент КДК: «На вопрос, почему многие современницы лишены счастья семейной жизни, односложно не ответишь. Сколько неудачных семей — столько и ошибок во взаимоотношениях. Может, представительницы прекрасной половины человечества должны быть более терпеливыми? Одна моя знакомая — яркая, умная, но одинокая — сказала: «Фильм не уважителен к женщине». Ей «Зимняя вишня» не понравилась.

Вадим, по-моему, — человек настроения. Он любит Олю, но 23 года совместной жизни с другой невозможно перечеркнуть. Оля тоже любит Вадима, но их взаимоотношения застыли на каком-то одном эмоциональном градусе. Потрясли меня сцена прихода в Олин дом Вениамина, артист А. Ленков в этой роли, внесенный в фильм тему мужского одиночества.

Но, знаете, многие наши мужчины увидели в Оле женщину, которая предпочитает более дорогую марку машины... Вот вам мужская психология! А «принц» (И. Калыныш) все-таки хорош — побольше бы таких в жизни, даже без всяких заграничных поездок.

Конец фильма правдоподобен: Оля поступает, как велит сердце. Это в ее характере».

Л. Белан, юрист: «В «Зимней вишне» сталкиваются эмоциональное и рациональное. На экране — как бы энциклопедия безвыходных вариантов любви: нет выбора мужчин. И в этом фильм моделирует жизнь. Я лично не смогла бы простить Вадиму его последнего ухода, а Оле посоветовала бы не повторять ошибок, на которые толкает ее Вадим. Мне хотелось бы увидеть героиню только вдвоем с сыном, пусть хоть некоторое время, пока она не найдет достойного спутника. В открытости Оли, может, и таятся ее беды.

Хороша Л. Удовиченко в роли Вали, Н. Русланова — Лариса. Да, счастья прибавилось бы, если бы женщинам дать больше прав, а мужчинам — обязанностей, если бы они лучше ценили чувства женщин».

Е. Рандмаа, журналист: «Достоинство «Зимней вишни» — очень точный психологический рисунок каждого персонажа. Фильм — как бы сборник современных типажей. Поведение Оли отвечает логике ее образа. Нет схемы идеальной семейной жизни. Каж-

дая героиня «Зимней вишни» ответила бы на вопрос о счастье по-своему. Зря женщины ждут понимания от мужчин — разница между их психологией столь велика! Но я считаю, что ситуация с Вадимом (уход мужчины от окончательных решений) прозвучала сильнее в фильме «Осенний марафон». По-моему, просчет авторов — образ «принца»: он личность из ряда вон выходящая, хотя мне по душе его идеально-сказочный вариант завоевания героини через ребенка.

Конец картины дает зрителю возможность додумать разные развязки. Хотя проблемы одиночества не может решить ни один фильм, мне хотелось бы показать «Зимнюю вишню» своему взрослому сыну. Сама считаю, что лучше жить одной сравнительно счастливо, чем вдвоем и определенно несчастливо. А знаете, о чем никто не подумал! Ведь у Оли роман с женатым человеком. Каково состояние жены Вадима?..

По мнению многих моих коллег по кино клубу, в ряде материалов о «Зимней вишне» неправильно определен жанр фильма. Это не мелодрама и не современная сказка, а лирико-психологическая драма».

Беседы вела В. КАЛДА,  
старший редактор  
«Эстонского фильмофонда».

## Комментарий киноведа

*Разговор, как вы могли заметить, шел не столько о киноязыке «Зимней вишни», о ее художественных особенностях, сколько о проблемах, поднятых фильмом. Наверное, потому, что в «Зимней вишне» очевидна удивительная слаженность всех компонентов, из которых складывается кинопроизведение. Это-то и подкупает, и притягивает большую часть зрителей.*

*Киноклубовцы сравнивают ленту с действительностью: «реальность социальных проблем», «фильм моделирует жизнь», «конец фильма правдоподобен», «фильм — как сборник современных типажей». Различие в оценках картины — это различие жизненных позиций.*

*Многим сторонникам «Зимней вишни» достаточно эффекта узнавания (как в жизни — значит, уже хорошо), но и они обнаруживают, что авторы картины, не маскируясь под жизнеподобие, преобладают облегченные варианты решения сложнейших жизненных ситуаций. Именно это дает основания называть (конечно, с долей условности) большинство фильмов, созданных в последние годы, «современными сказками». Их общий недостаток — недоверие к зрителям, которые якобы не поймут всей сложности существующих проблем социального и нравственного характера, и как следствие — облегченность экранных решений. К счастью, «Зимней вишне» этот недостаток не столь свойствен. Вместе с тем соглашусь, что «современная сказка» — определение, видимо, не жанровое, а «социально-кинематографическое».*

*Несколько лет назад Д. Асанова в еще более резкой и непримиримой форме («Жена ушла») выразила позицию большой части представительниц слабого пола: мужчине, мол, не дано понять утонченную женскую натуру. Но изъясны такой позиции — в ее категоричности. И если уж равноправно ставить вопросы, то способен ли кто из героинь фильма (я не говорю о зрительницах) понять одиночество Вениамина, которое столь блестяще обозначил А. Ленков? Более чем уверен: одиночество не признает пола. Есть просто Одиночество, и его не дано измерить никакой мерой ни тому, кто счастлив, ни тому, кто всего лишь играет в одиночество. И оно исчезает, когда двое находят друг друга и строят Дом. Это сыграл А. Ленков. И это отметила одна из участниц беседы.*

*Сравнение оценок восприятия «Зимней вишни» может стать благодатнейшим материалом для социологов кино, занимающихся изучением зрительской аудитории.*

Остается добавить, что читатели «Советского экрана», как показала анкета этого журнала, внесли «Зимнюю вишню» в пятерку лучших фильмов 1985 года, а Елену Сафонову признали лучшей актрисой года.

## Евгений Леонов



Поначалу биография его не таила неожиданностей. Прямо-таки хрестоматийная судьба рабочего парня рождения середины 20-х годов: во время войны пришел на завод, где работали его отец и брат, был токарем, потом поступил в техникум, но увлекшись самодеятельностью, пришел в театральное училище... Дальше — уже хрестоматийная актерская судьба: театр, кино, телевидение...

Поначалу не было неожиданности и в том, что Леонов делал в кинематографе, достаточно рано обратившем внимание на характерную внешность актера (он сам любит говорить сегодня: «...знаю, что я круглый, пухлый и, наверно, смешной...»), на неуловимую хитринку во всем облике, на неистребимое лукавство, что пронизывало все его многочисленные персонажи конца 40-х — начала 50-х годов (а первым был неумеха-пожарник в картине «Машина 22-12»).

Поначалу кинематограф исправно эксплуатировал вызывающую зрительские симпатии фигуру простачка-увальня, который нигде не пропадет и в то же время никогда не чувствует себя достаточно уверенно, растерянно моргающего и время от времени освещающегося короткой и ехидной усмешкой-ухмылкой. При этом кинематограф не интересовало, какой именно человеческий тип играет Леонов; куда важнее было то, что он мог внести на экран какую-то неожиданную правду жизни в любых сюжетах, в самых нелепых ситуациях и конфликтах.

Впрочем, дежурный леоновский простачок бывал и в те годы не так уж прост, как могло показаться на первый взгляд: достаточно вспомнить хотя бы Пашку Еськова в «Дороге» или Генку Снегирева в «Деле Румянцева», чтобы обнаружить за привычным простодушием леоновских героев черты безусловно отрицательные, за кажущейся однозначностью его характеров — такие психологические возможности, которые позволяли увидеть в актере не просто «обаяшку»-комика, но артиста, способного выходить за пределы своего лучезарного ампула.

Однако тревожная многозначность леоновских персонажей, их социальная жесткость и точность в ту пору были далеко не очевидны и вообще могли показаться случайностью, одной из многих «проб пера», тем более что в скором времени пробы эти были как бы перечеркнуты ролью, принесшей Леонову ни с чем не сравнимый до тех пор успех, — трусливого корабельного повара Шулейкина, возомнившего себя укротителем тигров, в «Полосатом рейсе».

После этой картины уже ни у кого не было сомнений, что Леонов — актер прежде всего комедийный, и в один ряд с Шулейкиным выстраивались прежние его персонажи: милиционер Сердюков в фильме «Улица полна неожиданностей», Музин в «Не имей сто рублей», чеховский Саша Смирнов в «Произведении искусства», Старый Год в «Снежной сказке» и многие другие.

И Леонов не обманывал ожиданий зрителей: почти сразу после «Полосатого рейса» он снялся в отменно комедийной роли взбалмошного и вздорного графа Кутайсова в стилизованном под старину фильме «Крепостная актриса». Этой работой Леонов открыл долгий хоровод костюмных персонажей — аристократов, королей в кавычках и без кавычек, вельмож, так что и в самом деле могло показаться, будто Леонов навечно приписан к комедийному цеху.

Тем большей неожиданностью, даже сенсацией оказалась новая роль актера, последовавшая почти сразу за «Крепостной актрисой», — Яков Шибалок из «Донской повести», поставленной В. Фетиним по рассказам М. Шолохова. Роль драматическая, а точнее — трагическая, заставляющая вспомнить высокие сюжеты античной драматургии. И не случайно сам Леонов до сих пор удивляется этой роли. И недаром в каждом из многочисленных интервью актера звучит нескрываемая нота благодарности к человеку, показавшему и ему самому, и зрителям, и критикам, что внешний облик Леонова не так уж однозначен и прост, что за простодушием его пухленького вахляка, смешно надувающего щеки, могут таиться поистине шекспировские страсти, еще более неожиданные в контрасте с затрапезной внешностью



«Донская повесть»

этого донского казака в выцветшей гимнастерке и фуражке со сломанным козырьком, с его клохчущим, то и дело сбивающимся на фальцет говорком, напряженным косноязычием и суетливостью жестов.

Эта работа стала поворотным пунктом в кинематографической биографии Леонова, и, казалось бы, наступило самое время отойти от ролей легкомысленных, усмешливых, перейти в регистр более высокой. Однако Леонов преподносит очередной сюрприз, на этот раз тем, кто поторопился причислить его к амплу трагедийному: он снимается в цикле комедий не чисто развлекательных, с окраской драматической: таких, как «Тридцать три» и «Не горюй!» Г. Даниели, «Зигзаг удачи» Э. Рязанова, «Фокусник» П. Тодоровского, и в беспечном леоновском юморке временами звучит неприкрытая грусть.

Иными словами, к началу 70-х годов в созданных Леоновым образах грань между комедией и драмой стирается все больше, даже в рамках одной роли. Достаточно вспомнить приспособленца «иллюзиониста» из картины «Гори, гори, моя звезда». А зловещая фигура жандармского полковника из «Первого курьера»? В «Джентльменах удачи» Леонов играет одновременно две роли — привычного застенчивого простака (Трошкин) и пародийно свирепого, почти карикатурного злодея (Доцент). Кстати, новый в его актерской биографии мотив «двойничества» продолжается затем в фильме «Совсем пропащий» и во многих других более поздних картинах. Так что теперь, после четверти века непрерывного пребывания на отечественном экране, резонно было бы предположить, что Леонов нашел, наконец, ключик к себе самому, многостороннее амплу, которое обеспечивает ему, если можно так сказать, максимальный коэффициент полезного актерского действия.

Между тем неожиданности на этом не кончились. Главная была впереди. Одной из самых пронзительных актерских работ советского кино 70-х годов стала леоновская роль ветерана войны Ивана Приходько в «Белорусском вокзале» А. Смирнова. Ее можно было бы без преувеличения назвать подлинной вершиной леоновского кинематографа, если бы он, всего четыре года спустя, не сыграл роль не менее значительную — бригадира Потапова в «Премии» С. Микаэляна, открыв как бы следующую страницу в биографии своего Ивана. Потапов — такой же застенчивый и неколебимый, наивный и мудрый, справедливый и отважный рабочий человек, хозяин собственной судьбы, как и герой «Белорусского вокзала».

И в то же время, словно для того, чтобы не «засиживаться» в одном амплу, в одном жанре, в одной поэтике, Леонов играет отнюдь не положительного дядю Колю в «Афоне», Нюхина в «Карусели», Харитонову в «Осеннем марафоне», а затем, снова покинув стезю «комическую», возвращается к ролям драматическим, таким, как чудак и фантазер Еврафанов в телевизионном «Старшем сыне» по Вампилову, неунывающий Ламме Гудзак в «Легенде о Тиле».

Так было по сей день, так будет, наверно, и завтра — роли серьезные (провинциальный актер в рязановском грустном водевиле «О бедном гусаре замолвите слово», следователь в телефильме «И это все о нем») и откровенно, безудержно фарсовые

(«Смешные люди», «Дуэнья», «За спичками»). Я называю роли только самые значительные, да и можно ли перечислить их все в рамках небольшого портрета. В канун юбилея Евгения Павловича, народного артиста СССР (2 сентября ему исполнится шестьдесят), особенно ясно осознается, как постоянно и непрерывно его присутствие на экране, в сознании зрителя; как неуклонен актер в своем стремлении не повторяться, ошеломлять неожиданностями и зрителей, и критику, и, наверно, себя самого...

М. ЧЕРНЕНКО,  
кандидат искусствоведения

## Евгений Евстигнеев



Если на вопрос, кто играет в фильме, вам ответят, что среди других там снялся Евгений Евстигнеев, вы на такую картину наверняка захотите пойти.

Когда мы узнали его? Каждый, видимо, в свое время. Жители города Горького могли видеть Евстигнеева на сцене своего театра после окончания им в 1951 году местного театрального училища. Потом актер продолжил образование в школе-студии при Московском Художественном театре. Сейчас он сам преподает там актерское мастерство. Сказать об этом нелишне, ибо Евгений Александрович Евстигнеев — мастер среди мастеров. Он убеждает и восхищает зрителей в самых разноплановых ролях, может быть до колл комичным, может стать и страшным, и нежным, и умным, и глупым. Евстигнеев — мастер перевоплощения, а это особое искусство, требующее больших духовных затрат.

В 1956 году он стал актером только что возникшего театра-студии «Современник». Это был особый театр. О. Ефремов, его организатор, собрал группу молодежи, объединенной не только одной школой (все актеры «Современника» были выпускниками школы-

студии при МХАТе), но и предложил свою творческую программу, которая серьезно отличалась от всего того, что было тогда на нашей сцене. «Современник» во многом обновил искусство театра и прежде всего автора, прививая ему вкус к житейской детали, острое внимание к внутреннему миру человека, его психологии, особенную меру доверительности в разговоре со зрителями.

С этим Евстигнеев, как и его коллеги по сценической площадке (О. Ефремов, И. Кваша, О. Табаков, Т. Лаврова), и пришел в кино, которое в те годы также обновляло свой художественный арсенал. Таким образом, встреча актеров «Современника» с кино была предопределена временем. Е. Евстигнеев принял участие в таких памятных, переломных для истории современного кино фильмах, как «Баллада о солдате» и «Девять дней одного года», пусть в небольших ролях, но само его участие в этих картинах — не случайно и показательно.

Широта творческого диапазона — непременное свойство актеров «Современника». Евстигнеев играл там очень разные роли: в сказке-притче «Большой король» Е. Шварца (король), в пьесе «Два цвета» А. Зака и И. Кузнецова (бандит по кличке «Глухарь»), в «На дне» М. Горького (Сатин), в «Большевиках» М. Шатрова (А. В. Луначарский).

Справочники подсылают, что в кино Е. Евстигнеев снялся впервые в 1957 году в фильме «Поединок». Потом были другие картины, но полная удача, после которой все мы, кинозрители, крепко запомнили это имя, стал фильм Э. Климова «Добро пожаловать, или Посторонним вход воспрещен». Тут Евстигнеев во всю ширь показал комедийные возможности своего дарования. Начальник пионерского лагеря Дынин — это была та роль, где можно вывить тип, высказать свое отношение к целому явлению, заявить свою позицию, обозначить свою тему в искусстве. Герой Евстигнеева не просто глуп, он глуп деятельно, активно. Комизм возникает из несоответствия масштабов дела и количества энергии, которую Дынин на него тратит. За фигурой этого персонажа вставали явления более серьезные, подчас страшноватые, — неумное стремление к парадности, показухе.

Своего рода вариацией на данную тему прозвучал и евстигнеевский руководитель драмкружка в комедии Э. Рязанова «Берегись автомобиля». Но был в роли существенный оттенок: Евстигнеев играл озлобленного человека. Неудачи на театральном поприще ничему его не научили.

Евстигнееву присуще одно важное свойство. Актер умеет как бы увеличить, подать крупным планом те, казалось бы, мелкие, бытовые черты характера, которые, однако, в его освещении, выявляют свою общественную, глубинную сущность. Принято считать, что актер призван воплощать характер. Это верно, конечно, но только отчасти. Талантливому исполнителю роли по плечу создать не только характер как систему психологических свойств, но образ, в котором обозначатся типические черты человека определенной эпохи и социальной среды.

В своих лучших работах Евстигнеев демонстрирует это высокое свойство актерского дела — отображает наше время и нас, зрителей. Мы легко

узнаем себя и своих знакомых в его экранных и театральных образах, и не просто узнаем, а познаем самих себя, нам открываются побудительные причины наших поступков, характер наших отношений с окружающими людьми.

В «Зигзаге удачи» Э. Рязанова Евстигнеев сыграл Калачева, который сватается к приемщице фотоателье (ее превосходно играла В. Талызина). В этой роли был свой зигзаг: сначала Калачев — скучный и довольно противный человек. Он дежурно знакомится, пьет чай, на некрасивую невесту смотрит почти безразлично. Но потом принимает деятельное участие в делах ателье и своей невесты и постепенно становится естественным. И уже невесту видит другими глазами. В Калачеве открывается славный человек, тоскующий по семейному теплу и человеческой близости, в нем пробуждаются первые признаки душевной привязанности. В комедийном сюжете артист открыл вполне серьезную тему.

Это вообще свойственно Е. Евстигнееву, он глубоко «копает», в комедийной ситуации находит массу оттенков смешного, и мы рассматриваем как бы все грани явления, в сатирическом характере улавливает не только внешние черты, но и открывает его психологическую сущность, успевает сказать о судьбе человека даже в эпизодической роли.

Так Евстигнеев сыграл совсем небольшую, всего в два эпизода, роль подпольного миллионера Корейко в фильме М. Швейцера «Золотой теленок». В первом эпизоде он внешне обаятелен и спокоен, но вот насторожился, почувствовал, что Остап Бендер пришел к нему не с добром. Корейко весело отрицает наличие у него денег, участвует в конкурсе улыбок с Бендером. И чем шире его улыбка, тем яснее мы чувствуем нарастающую, лютую ненависть евстигнеевского героя к тому, кто покушается на его богатства. Корейко лучезарно улыбается, а в глазах — ледяной холод ненависти. В конце концов, Бендер все же вынуждает его отдать миллион наворованных денег. И здесь Корейко уже выглядит примирившимся со своей участью. Артист не упрощает характер, он играет достаточно умного человека, понявшего безвыходность своего положения. Кажется даже, что Корейко проницательно предвидит судьбу Бендера: заранее знает, что тот не сумеет воспользоваться богатством. На довольно скупом материале Е. Евстигнеев чисто актерскими средствами показывает характер человека, повороты в его судьбе, «рассказывает» о прошлом своего персонажа, выявляет не только человеческую, но и социальную сущность этого собственника и стяжателя.

В картине А. Алова и В. Наумова «Бег» (по пьесе М. Булгакова) Евстигнеев сыграл еще одного богача, чиновника и коммерсанта Корзухина. Нажив на спекуляциях и аферах большие деньги, его герой бежит от революции в Париж, вернее, не бежит, а отбывает, ибо деньги его уже за границей. Следующая встреча с Корзухиным — в Париже, в его роскошной квартире, куда является бывший генерал Чарнота (арт. М. Ульянов) и тихий интеллигент Голубков (А. Баталов). Этот эпизод, блистательно разыгранный всеми его участниками, может войти в классику кинематографа, настолько он вырази-



«Бег»

телен, точен, смешон и трагичен одновременно. Денег Корзухин не дает, от жены отрекается, но Чарнота, уловив его страсть к азартной карточной игре, предлагает сразиться и выигрывает кучу денег. Сам процесс игры и составляет внешний сюжет этого эпизода, а его содержание раскрывают актеры. Тут речь идет о чем-то большем, чем просто деньги, тут сталкиваются честь и бессовестность, справедливость и ложь. В ходе игры Корзухин теряет свою респектабельную оболочку, и постепенно, как на проявляющейся фотографии, все резче и резче выступает страшное нутро этого человека, предавшего за деньги все святое. В финале игры евстигнеевский герой просто жалок, напоминает сморщенный шарик, из которого выпущен воздух. И в этой роли на небольшом материале актер успевает рассказать нам о человеке все и вынести ему свой приговор.

Роли Евстигнеева почти четко распадаются на две жанрово обособленные группы: в одну входят его комедийные и сатирические персонажи, в другую — люди высокой и чистой души, люди добрые и честные. В лучших своих работах актер воссоздает судьбу человека. Причем это может быть совсем не героическая по внешнему проявлению, но особенно богатая событиями жизнь. Судьбу Евстигнеев понимает как внутренний мир человека, способного почти незаметно, невидимо для других, отстаивать свое достоинство и примером собственной жизни утверждать добро и свет.

Так он играл в знаменитом телевизионном фильме «Семнадцать мгновений весны» ученого Плейшнера. Герой Евстигнеева поначалу и не помышлял о сознательной борьбе с фашизмом, был он в сущности обывателем. Но когда обстоятельства втянули Плейшнера в эту борьбу, он повел ее сознательно, по велению высшего чувства справедливости, в сущности, стал подпольщиком. Можно было бы сыграть тут тревогу, нагнетать чувство опасности, всячески подчер-

кивать риск, на который идет герой, но актер играет удивительно просто и достигает абсолютной психологической точности. Плейшнер не чувствует опасности, он весь в себе, в своих думах о том, что скоро снова сможет сесть за письменный стол и работать. А сейчас нужно просто выполнить небольшое поручение. С таким радостным предвкушением Плейшнер и идет по улицам швейцарского города на конспиративную квартиру. Но каким ошеломляющим ударом оказался для нас, зрителей, момент, когда Плейшнер понял, что по рассеянности не заметил сигнала и попал в ловушку. Каким ужасом и отчаянием были напднены его глаза, но и какой жгучей ненавистью к миру грубой и темной силы.

В не очень заметно прошедшем фильме «Повесть о неизвестном актере» мы увидели Евстигнеева в роли старого провинциального актера Горяева. Тут исполнителю, конечно, очень пригодилось знание им особенностей жизни своего героя. С искренней душевной теплотой передает Евстигнеев непростую судьбу актера, чей творческий путь прошел без больших триумфов, не принес шумной славы, на которую подсознательно рассчитывает каждый актер в молодости. В жизни любого творческого человека именно здесь таится источник страданий, возможного озлобления на всё и вся. Нужно особое мужество души, чтобы трезво осознать свои способности и не ожесточиться, остаться самим собой. Самим собой... Не здесь ли лежит сокровенная тема искусства народного артиста СССР Евгения Александровича Евстигнеева, корнями своими уходящая в идейные и нравственные позиции его художественной родины — театра «Современник».

И снова фильм, и снова судьба актера. Теперь эстрадного, бывшего непревзойденного мастера чечетки, знавшего свой звездный час, — в фильме К. Шахназарова «Зимний вечер в Гаграх». Давно прошла слава, давно оставлена сцена. Тянется жизнь, внешне благополучная, а внутренне тоскливая, подкрадывается одинокая старость. А ведь был когда-то блеск славы, была жизнь, стремительная и упругая, как ритм чечетки. Когда герой фильма, теперь скромный репетитор в небольшом ансамбле, видит молодого человека, одержимого жадной славы без достаточных к тому оснований, герой Евстигнеева как будто натывается на что-то острое. Начинается внутренний пересмотр своей собственной жизни, уже прошедшей. Беглова снова вспомнили, сказали о нем в телепередаче, хотя ошибочно указали, что его уже нет в живых. Это — метафора: в каком-то смысле бывшего кумира эстрады действительно уже нет. Но он возрождается. Евстигнеев неторопливо прослеживает процесс возвращения человека к самому себе, когда-то потерянному в вихрях славы. Он снова говорит о судьбе человека.

В кино и в театре Евгений Александрович, которому 9 октября исполнится шестьдесят, сыграл множество ролей. Были менее удачные (не все в кино зависит от артиста), были полные, надолго памятные победы. Навсегда вошли в наше искусство и нашу жизнь его шедевры, в которых актер сказал о человеке свое заветное слово, и сказал так, как мог сказать только Евстигнеев.

**Ю. РЫБАКОВ,**  
кандидат искусствоведения





Начинающему киномеханику

## Электронные усилители

### Усилительные элементы и способы их включения

Для усиления звуковых колебаний применяют транзисторы и электронные лампы.

#### Каскады предварительного усиления

Предварительный усилитель усиливает колебания напряжения или тока источника сигнала до значений, которые необходимо подать на вход оконечного каскада для получения в нагрузке заданной мощности. Предварительный усилитель может быть одно- и многокаскадным. Транзисторы в каскадах предварительного усиления включают по схеме ОЭ (с общим эмиттером), что позволяет получить наибольшее усиление. Включение транзистора по схеме ОБ (с общей базой) целесообразно во входных каскадах, работающих от источника сигнала с малым внутренним сопротивлением.

Для уменьшения нелинейных искажений в каскадах предварительного усиления предпочтителен режим А. По виду связи между каскадами различают усилители с емкостной и непосредственной связью.

#### Усилители с емкостной связью

Усилители с емкостной или RC-связью нашли широкое применение в УНЧ. Они просты по конструкции и наладке, дешевы, обладают стабильными характеристиками, надежны в работе, имеют небольшие размеры и массу. Типовая схема усилителя на транзисторах с емкостной связью показана на рис. 5. Режим транзистора в схеме задается напряжением источника  $E_k$  и смещением с делителя  $R_1, R_2$ . Резистор  $R_{31}$  совместно с делителем смещения осуществляют температурную стабилизацию режима. Конденсатор  $C_{31}$  исключает отрицательную обратную связь по переменной составляющей тока. Напряжение сигнала  $U_{вх}$ , подлежащее усилению, подводится к цепи базы  $V_1$  через конденсатор  $C_{p1}$ , разделяющий по постоянному току источник сигнала и цепь базы первого каскада усиления. Между коллектором первого  $V_1$  и базой

второго  $V_2$  транзисторов включен разделительный конденсатор  $C_{p2}$ , который не пропускает относительно высокий потенциал с коллектора  $V_1$  на базу  $V_2$ .



Рис. 5. Усилитель с емкостной связью

Коэффициент усиления каскада зависит от параметров усилительного элемента (транзистора), выходного сопротивления каскада, входного сопротивления следующего каскада, а также от частоты, поскольку от нее зависят проводимость и коэффициент передачи транзистора.

При прохождении сигнала через конденсатор часть переменного напряжения падает на сопротивлении этого конденсатора, остальная часть поступает в качестве входного сигнала на следующий каскад.

Емкостное сопротивление конденсатора  $C_p$  возрастает с уменьшением частоты, это вызывает спад частотной характеристики в области нижних частот. Спад будет тем меньше, чем меньше сопротивление (а следовательно, больше емкость разделительного конденсатора) по сравнению с входным сопротивлением следующего каскада.

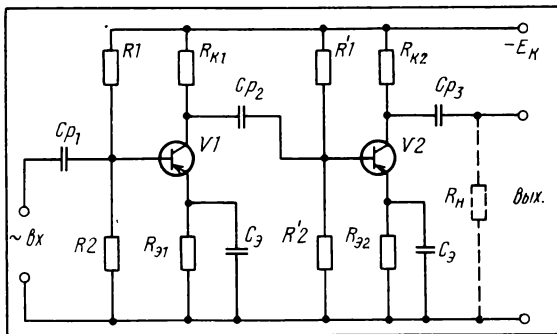
Учитывая, что в транзисторных усилителях входное сопротивление невелико, конденсаторы связи выбирают большой емкости. Используют обычно малогабаритные низковольтные электролитические конденсаторы емкостью несколько десятков микрофард.

#### Усилители с непосредственной связью

Важной задачей при построении усилителя с непосредственной связью является согласование потенциалов (на входе усилителя, в точках соединения каскадов и на выходе при подключении нагрузки), обеспечение стабильности работы при изменениях режимов и параметров элементов схемы.

Напряжение сигнала (рис. 6) с выхода одного усилительного элемента  $V_1$  непосредственно поступает на вход следующего усилительного элемента  $V_2$  вместе с напряжением питания транзистора  $V_1$ . Для согласования транзисторов  $V_1$  и  $V_2$  следует каскад. С этой целью в эмиттерную цепь  $V_2$  включают резистор, в результате чего напряжение смещения цепи базы транзистора  $V_2$  станет равным:

$$U_{б32} = U_{к31} + U_{31} + U_{32}$$

Для получения требуемого тока коллектора в транзисторе  $V_2$  напряжение  $U_{32}$  на резисторе  $R_{32}$

\* Окончание. Начало см. в № 6.

должно превышать напряжение  $U_{э1}$  на резисторе  $R_{э1}$ . Потенциалы коллекторов последующих транзисторов должны быть высокими. Эти требования выполняются уменьшением сопротивлений  $R_k$  и увеличением  $R_э$  последующих каскадов.



Рис. 6. Усилитель с непосредственной связью

Следует учитывать, что резисторы  $R_{э1}$ ,  $R_{э2}$  и  $R_{э3}$  не только компенсируют коллекторное напряжение, поступающее на базу, но и обеспечивают стабилизацию режима транзисторов за счет отрицательной обратной связи по току. Благодаря отрицательной обратной связи параметры усилителя в меньшей степени зависят от параметров транзисторов и обладают большей стабильностью. Сопротивление последнего каскада обычно выбирают из условий получения необходимой стабильности режима работы, а нужное смещение на базе устанавливают с помощью делителя  $R_0$ ,  $R_{э3}$  или стабилитрона  $V4$ , подключенного к цепи эмиттера (как показано на рис. 6 пунктирной линией). Если эмиттерный ток транзистора меньше рабочего тока стабилитрона, то дополнительно вводят резистор  $R_0$ .

Отсутствие конденсаторов связи улучшает частотную характеристику в области нижних частот.

Вместе с тем каскады с непосредственной связью имеют ряд недостатков.

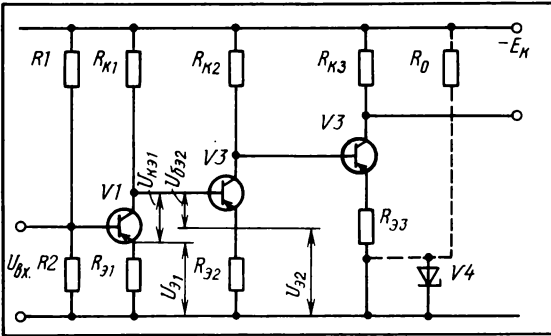
Важной особенностью непосредственной связи, как видно из рис. 6, является взаимная зависимость исходных режимов транзисторов.

Изменение исходного режима первого транзистора повлечет за собой изменение смещения режима его входной цепи. В многоканальном усилителе с непосредственными связями нарушается режим всех каскадов, причем изменения режима одного каскада будут усиливаться последующим.

Другой недостаток — повышение требуемого напряжения питания по мере увеличения числа гальванически связанных каскадов. Чтобы использовать преимущества гальванической связи и уменьшить влияние ее недостатков, в практических схемах применяют эту связь в группах, состоящих из двух-трех каскадов, а между этими группами непосредственно связанных каскадов включают разделительные конденсаторы.

## Эмиттерный повторитель

Эмиттерный повторитель (рис. 7) — разновидность усилителей на резисторах с отрицательной обратной связью. У эмиттерного повторителя транзистор



Рис. 7. Эмиттерный повторитель

включен по схеме с ОК (коллектор заземлен по переменной составляющей тока через емкость  $C_{бл}$ ), нагрузка включена в эмиттерную цепь.

Выходное напряжение  $U_{вых}$ , снимаемое с нагрузки, совпадает по фазе с входным напряжением. Каскад имеет 100 %-ную последовательную отрицательную обратную связь по напряжению.

В области средних частот при низкоомной нагрузке полное входное сопротивление эмиттерного повторителя в десятки раз выше, чем у обычных каскадов с общим эмиттером ОЭ, поэтому их используют в качестве высокоомных каскадов с низким уровнем шумов. Выходное сопротивление эмиттерного повторителя зависит от внутреннего сопротивления источника выходного сигнала  $R_э$ .

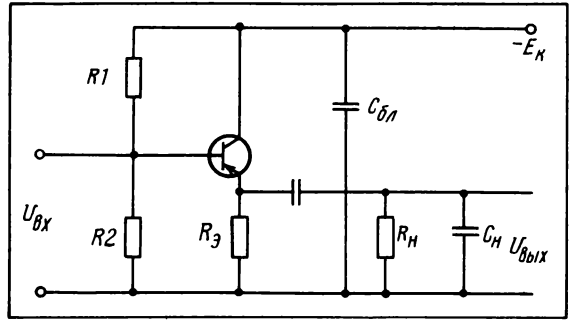
Основные показатели эмиттерного повторителя: коэффициент передачи по напряжению меньше единицы; усиление по току и мощности больше единицы; большое входное и малое выходное сопротивление; малые частотные искажения; большой динамический диапазон входных сигналов при низком уровне нелинейных искажений. Глубокая отрицательная обратная связь обеспечивает высокую стабильность параметров эмиттерного повторителя и их меньшую зависимость от изменений температуры и напряжения питания.

Эмиттерные повторители широко применяют в качестве выходного каскада при работе на низкоомную нагрузку, при длинных линиях для подключения выносного регулятора громкости, входного каскада, обладающего большим входным сопротивлением, промежуточного каскада при необходимости согласования высокого выходного сопротивления с малым входным сопротивлением.

## Фазоинверсные усилители

позволяют получить противофазные напряжения для возбуждения двухтактных выходных каскадов.

В фазоинверсном усилителе с разделенной нагрузкой (рис. 8) часть нагрузки включена в цепь коллектора  $R_k$ , а другая часть  $R_э$  — в цепь эмиттера. Переменный ток сигнала, проходя по резисторам  $R_k$  и  $R_э$ , создает на них равные, но сдвинутые по фазе на  $180^\circ$  напряжения, которые могут быть использованы для управления двухтактным усилителем.

Фазоинверсный усилитель с разделенной нагрузкой не усиливает сигнал по напряжению. Схема проста и обладает хорошей частотной характеристикой.



Рис. 8. Усилитель с разделенной нагрузкой

## Выходные каскады усилителей

Выходной каскад предназначен для передачи в нагрузку сигнала заданной мощности при минимальном уровне нелинейных и частотных искажений.

Выходные каскады могут быть однотактными или двухтактными. Однотактные каскады используются при относительно малых выходных мощностях, двухтактные — при больших.

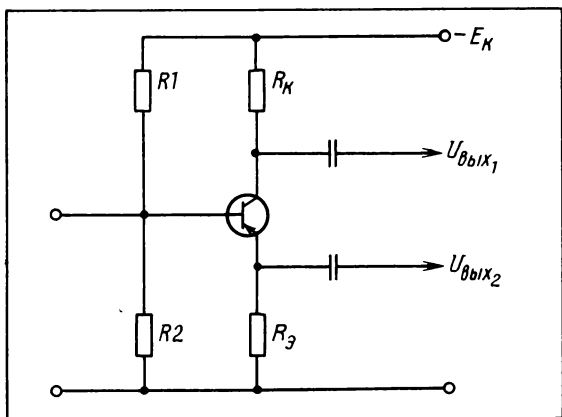
## Двухтактный трансформаторный каскад

Двухтактный каскад строится на двух усилительных элементах, каждый из которых со своими цепями составляет одно плечо схемы. Плечи должны быть симметричными, т. е. иметь одинаковые параметры усилительных элементов и других деталей.

В транзисторных усилителях плечи двухтактного каскада могут быть построены на составных транзисторах, что позволяет резко уменьшить ток, потребляемый от предоконечного каскада, и увеличить входное сопротивление оконечного.

При подаче на входной трансформатор  $Tr1$  усилителя переменного синусоидального напряжения (рис. 9) с его вторичных обмоток снимают равные,



Рис. 9. Схема двухтактного усилителя

но противофазные напряжения, которые действуют в каждом плече между базой и эмиттером транзисторов  $V1$  и  $V2$ .

При идентичности плеч постоянные составляющие коллекторного тока равны. Эти токи проходят по первичной обмотке выходного трансформатора  $Tr2$  в противоположных направлениях, поэтому намагничивающие силы этих токов взаимно компенсируются, вследствие чего выходной трансформатор  $Tr2$  работает без подмагничивания.

В режиме усиления, когда на входы подаются противофазные сигналы, токи коллекторов пульсируют в противофазе — уменьшению тока одного плеча соответствует увеличение тока другого и наоборот.

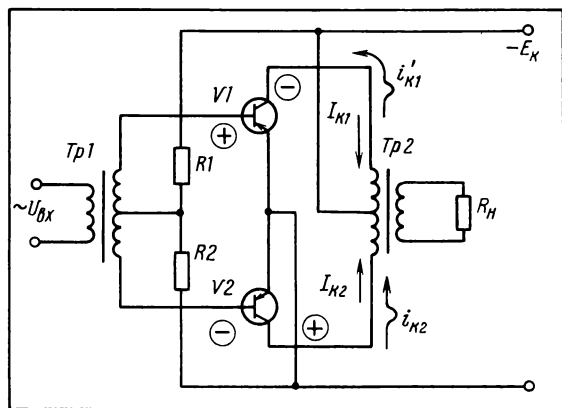
Например, когда к базе  $V1$  подводится положительная полуволна сигнала, потенциал базы  $V2$  повышается, ток коллектора уменьшается, на коллекторе создается отрицательная полуволна сигнала. Переменная составляющая тока  $i_k$  протекает навстречу постоянной, т. е. от эмиттера через источник питания и верхнюю половину обмотки трансформатора к коллектору.

В этот же полупериод к базе  $V2$  подводится отрицательная полуволна сигнала, ток коллектора увеличивается, следовательно, на коллекторе возникает положительная полуволна. Переменная составляющая тока  $i_{k2}$  протекает в том же направлении, что и постоянная, т. е. от коллектора и через нижнюю половину обмотки трансформатора и источник питания к эмиттеру.

Переменные составляющие токов создают в сердечнике трансформатора полезные магнитные потоки с частотой сигнала, которые имеют одинаковые направления и складываются. Во вторичной обмотке ими наводится соответствующая э. д. с. сигнала. Поэтому в нагрузку отдается суммарная полезная мощность  $P$ , развиваемая двумя усилительными элементами.

## Двухтактный бестрансформаторный каскад

Трансформаторные оконечные каскады обладают отдельными недостатками: наличие трансформатора увеличивает частотные и нелинейные искажения, а также габариты и массу устройства.

Поэтому в транзисторных усилителях в настоящее время широкое применение нашли двухтактные бестрансформаторные схемы. Возможность использования бестрансформаторных схем в транзисторных оконечных усилителях объясняется тем, что транзисторы работают, как правило, при низком напряжении питания (поэтому непосредственное подключение громкоговорителя не опасно для обслуживающего персонала), они работают на меньшее сопротивление нагрузки.

Выбор транзисторов с соответствующими максимально допустимыми значениями тока и напряжения коллектора и наиболее приемлемой схемы оконечного каскада, а также применение обратной связи позволяют отказаться от согласующего трансформатора на выходе усилителя.

Каскад на двух транзисторах, имеющих проводимость разного типа — один  $p-n-p$ , а другой —  $n-p-n$  (рис. 10) представляет двухтактную бестрансформаторную схему с однотактным входом.

Коллекторы транзисторов  $V1$  и  $V2$  подключаются к источникам питания (от выпрямителя, имеющего

среднюю точку выпрямленного напряжения), а эмиттеры соединяются. Между точкой их соединения и общим проводом включается внешняя нагрузка  $R_H$ . Таким образом, сигнал подается между базой и коллектором каждого транзистора, а нагрузка включена между эмиттером и общим проводом, так что оба транзистора работают по схеме с общим коллектором. Постоянные составляющие коллекторных токов транзисторов проходят через нагрузку в противоположных направлениях и взаимно компенсируются.



Рис. 10. Схема бестрансформаторного двухтактного усилителя

При асимметрии токов покоя транзисторов  $V1$  и  $V2$  разностный ток проходит через нагрузку, увеличивая нелинейные искажения в громкоговорителе, — это один из недостатков схемы.

При усилении сигнала коллекторные токи пульсируют в противофазе, поскольку одинаковые по фазе изменения потенциалов баз транзисторов разного типа приводят к уменьшению тока одного из них и увеличению тока другого. Например, в положительный полупериод сигнала увеличивается прямое напряжение на эмиттерном переходе транзистора  $n-p-n$  и его ток растет, а для транзистора  $p-n-p$  это напряжение снижается и его ток уменьшается. В результате выполняется необходимое для двухтактной схемы условие работы транзисторов в противофазе, хотя сигнал на них подается один и тот же.

## Поздравляем с присвоением почетного звания «Шеф-киномеханик»

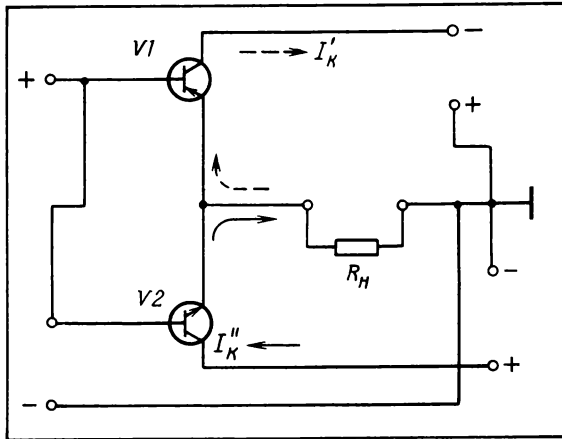
Кинемеханика Александрову Лидию Алексеевну (кинотеатр «Новгород», г. Новгород)

## Вопросы эксплуатации

# Плоскозубчатые ременные передачи

К. ПЕТРОВ,  
В. РОМАШКО,  
В. ФАЛЬСКИЙ,  
работники ОКБК

В настоящее время в кинематических схемах различных изделий станкостроения и приборостроения, в том числе кинотехники, находят широкое применение плоскозубчатые ременные передачи. Используются они и в кинопроекторах модели 35КСА.

Преимущества плоскозубчатой передачи по сравнению с обычной, при помощи зубчатых колес, немалые: простота конструкции и ухода; плавность, безударность и бесшумность работы; передача высоких удельных нагрузок при малых начальных натяжениях ремней; кинематическая связь между ведущим и ведомым валами, расположенными на значительных расстояниях друг относительно друга; хорошая демфирующая способность; значительное упрощение смазки; меньшая стоимость.

Работоспособность этого вида передач в кинопроекционной аппаратуре проверялась как в лабораторных условиях (на специально изготовленном многоместном стенде, где одновременно испытывались три вида передач с различными расчетными



Рис. 1. Обозначение параметров ремня и шкива

значениями параметров шкивов), так и в условиях эксплуатации на киноустановках Москвы, Минска и Одессы.

В процессе предварительных исследований были уточнены требования к конструкции элементов передач и оптимальные эксплуатационные условия, при которых передачи длительное время сохраняют свои качественные показатели.

Как показали исследования, наиболее работоспособными оказались передачи, у которых расчет основных параметров шкивов (рис. 1) выполнялся по приведенным ниже формулам.

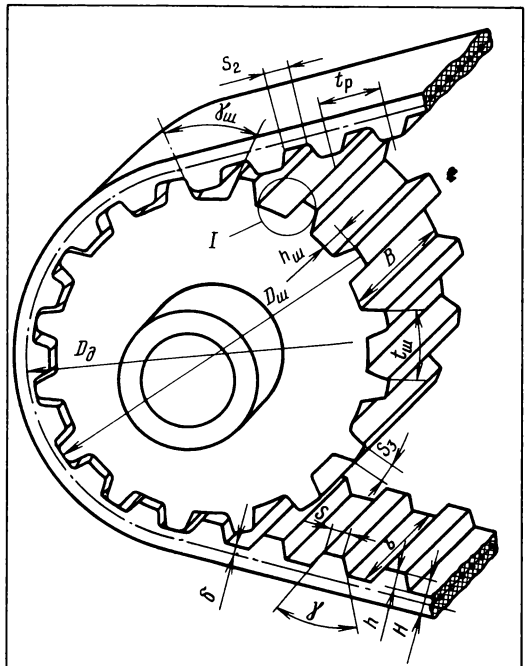
Диаметр ведущего (ведомого) шкива:

$$D_{ш} = \frac{t_p}{\pi} Z_{ш} - 2\delta - K_0$$

- где  $D_{ш}$  — наружный диаметр шкива, мм;  
 $t_p$  — фактический шаг ремня, мм;  
 $Z_{ш}$  — число зубьев шкива;  
 $\delta$  — расстояние от поверхности впадины зуба ремня до осевой линии металлического корда ремня, мм;  
 $K_0$  — поправка, зависящая от числа зубьев шкива, которая дана в табл. 1.

Таблица 1

Число зубьев шкива, $Z_{ш}$	12	16	20	30	40	50	60	80	100	120
Поправка, $k_0$	0,4	0,38	0,36	0,34	0,32	0,30	0,27	0,23	0,18	0,14

Шаг и толщина зуба шкива по дуге окружности  $D_{ш}$ :

$$t_{ш} = \frac{\pi D_{ш}}{Z_{ш}}$$

где  $t_{ш}$  — шаг зуба шкива, мм.

$$S_3 = S_2 - 0,8 (|\Delta t_p| + |\Delta t_{ш}|) Z_0$$

- где  $S_3$  — толщина зуба шкива, мм;  
 $S_2$  — размер впадины на ремне, мм;  
 $|\Delta t_p|$  и  $|\Delta t_{ш}|$  — абсолютные величины допуска на шаг зуба ремня и зуба шкива соответственно, мм, — по ОСТ 3805114—76);

$Z_0$  — число зубьев ремня, находящихся в зацеплении со шкивом.

Значения  $S_2$  и  $Z_0$  определяются по формулам:

$$S_2 = \pi m - (S + 2h) \operatorname{tg} \frac{\gamma}{2}$$

- где  $m$  — модуль ремня, мм;  
 $S$  — размер зуба ремня, мм;  
 $h$  — высота зуба ремня, мм;  
 $\gamma$  — угол трапеции зуба ремня, °.

Значения  $S$ ,  $H$  и  $\gamma$  — по ОСТ 3805114—76.

$$Z_0 = \frac{D_d \beta}{360m} + 1,$$

- где  $D_d$  — диаметр делительной окружности ведущего (ведомого) шкива, мм;  
 $\beta$  — угол охвата ремня на шкиве, ° (рис. 2);  
 $m$  — модуль ремня, мм.



Рис. 2. Углы охвата ремня на шкиве

Диаметр делительной окружности определяется по формуле:

$$D_d = m Z_{ш}$$

Рекомендуемая толщина зуба шкива  $S_3$  для модуля ремня  $m = 2$  мм, в зависимости от числа зубьев  $Z_0$  в угле охвата, приведена в табл. 2.

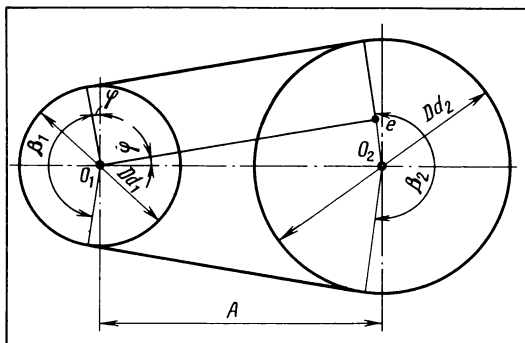
Таблица 2

$Z_0$	до 21	св. 21 до 26	св. 26 до 35
$S_3$	1,9	1,7	1,3

Параметры ремней в настоящей статье подробно не рассматриваются, их изготовлением и контролем по отраслевому стандарту ОСТ 3805114—76 занимается Бобруйский завод резинотехнических изделий.

В последнее время качество ремней по сравнению с ремнями первых промышленных серий повысилось. Однако в киносетель могли проникнуть и ремни первых выпусков, которые имеют ряд дефектов (выступление концов корда, нестабильный размер по шагу зуба, скручиваемость и т. п.).

Поскольку в киносети еще не накоплен необходимый опыт эксплуатации плоскозубчатых ременных передач, необходимо дать ряд рекомендаций по их эксплуатации, соблюдение которых обеспечит длительную безотказную работу:

# О киноэкранах

Г. ЧЕРНИЛОВСКАЯ,  
НИКФИ

В настоящей статье рассматривается современная классификация киноэкранов, определяемая оптическими свойствами и назначением экранных материалов; а также эксплуатационные характеристики экранов и экранных материалов.

## Классификация киноэкранов

Классификация киноэкранов, основные требования к ним, стандартные размеры определены отраслевым стандартом ОСТ 19-32—83 (табл. 1), а существующий ассортимент — номенклатурным каталогом.

В зависимости от вида кинопроекции — отражательной или просветной — киноэкраны бывают светоотражающие и светопропускающие. В профессиональной кинотехнике главенствующими, если не единственными, являются проекционные системы с отражательными киноэкранами.

Согласно классификации, они разделяются на экраны диффузного отражения (Д) и направленного (Н).

Поверхность экранов типа Д отражает падающий свет равномерно во всех направлениях (рис. 1). Достоинство таких экранов в том, что и яркость, и равномерность яркости изображения на них одинаковы для любого зрительского места. Зрители первого ряда (1) и последнего (2), находящиеся на продольной оси зала (3), видят изображение одинаковой яркости. Но это свойство диффузного,



Рис. 3. Схема проверки натяжения ремня:  $f$  — стрела прогиба, мм;  $P$  — приложенная сила;  $A$  — межцентровое расстояние, мм

следить за номинальным (нормальным) натяжением ремней, не допускать их перетягивания, в противном случае ремни быстрее изнашиваются и выходят из строя, значительно снижается к. п. д. передачи. Правильная установка ремней — величина начального натяжения с модулем  $m = 2$  мм не должна быть более  $0,4$  кгс/см ( $4$  Н/см) — обеспечивается перемещениями одного из валов передачи либо натяжным роликом (шкивом). Натяжение ремня проверяется по схеме (рис. 3). Стрела прогиба ремня при  $P = 1$  кгс ( $10$  Н) не должна превышать  $f = 0,0233 A$  (по рекомендациям японской фирмы «Бандо»);

обращать внимание на параллельность валов, на которых установлены шкивы. Непараллельность валов выше допустимой (в пределах  $\pm 7$  угловых минут) легко определяется визуально по несимметричному расположению ремня на шкивах, тенденции его к сбрасыванию с одного из шкивов;

шкивы в передаче должны располагаться в одной плоскости, допустимое отклонение — не более  $0,2$  мм;

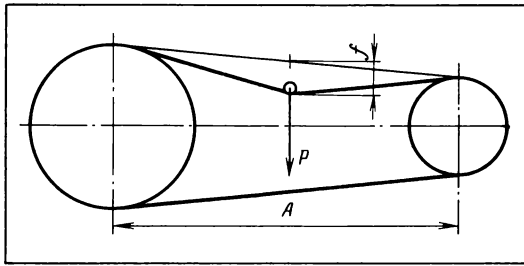
не устанавливать в передачу шкивы, у которых радиальное биение наружного диаметра относительно оси посадочного отверстия превышает  $0,04$  мм;

не допускать эксплуатацию ремней, которые в процессе работы набегают на зубья шкива при выставленном номинальном натяжении. Набегание ремня легко определяется по увеличению звука (шума) передачи и периодическому подергиванию (искривлению) одного из валов;

не заменять установленные заводом-изготовителем ремни определенной (расчетной) ширины более узкими;

удалять выступающие за пределы поверхности ремня концы металлического корда, поскольку они в дальнейшем приводят к разрушению как самого ремня, так и поверхности зубьев шкива;

не устанавливать в передачу ремни с «восьмеркой» или дефектным (со следами коррозии) металлическим кордом;

предохранять ремни от попадания на них любых смазочных материалов, которые могут разрушить резиновую основу;

не снимать со шкивов фланцы, ограничивающие сброс ремня с зубьев шкива;

зубья шкивов не должны иметь острых кромок, ограничивающие фланцы — закругляться по внутреннему торцу.



Рис. 1. Распределение в пространстве света, отражаемого диффузным экраном:

а — в плане; б — сбоку (1 — зритель бокового места первого ряда; 2 — зритель бокового места последнего ряда; 3 — зритель, находящийся в центре зоны зрительских мест)

Таблица 1

## Классификация и характеристики экранов по ОСТ 19-32—83

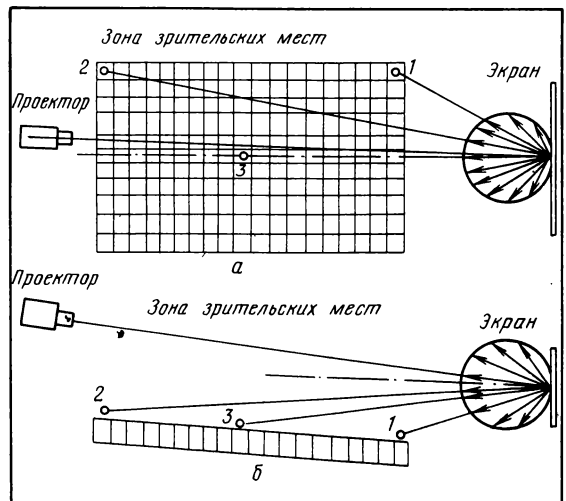
Тип поверхности экрана		Обозначение			Оптические характеристики			Конструкция и ее обозначение	
		общее	перфорированные	неперфорированные	$\beta_0$	$\rho'$	$\tau$		
Светоотражающие	Равномерное (диффузное) светоотражение	Д	Д-П		$\geq 0,77$	$\geq 0,76$	—	Стационарно на раме Д-Пст	
								Сварачиваемые электроприводом Д-Пэл	
			Д-Н		$\geq 0,82$	$\geq 0,80$	—	Стационарно на раме Д-Нст	
								Сварачиваемые электроприводом Д-Нэл	
								Сварачиваемые вручную Д-Нр	
	Направленное отражение	Слабая направленность	Н-1	Н-1-Н	$1,25 \pm \pm 0,15$	$\geq 0,80$	—	Сварачиваемые вручную Н-1-Нр	
								Средняя направленность	Н-2
		Сварачиваемые электроприводом Н-2-Пэл							
		Н-2	Н-2-Н	$1,6 \pm \pm 0,3$	$\geq 0,70$	—	Стационарно на раме Н-2-Нст		
							Сварачиваемые электроприводом Н-2-Нэл		
		Сильная направленность	Н-3	Н-3-П		$3,0 \pm \pm 0,6$	$\geq 0,66$	—	Стационарно на раме Н-3-Пст
									Сварачиваемые электроприводом Н-3-Пэл
Н-3	Н-3-Н		$3,2 \pm \pm 0,6$	$\geq 0,70$	—	Стационарно на раме Н-3-Нст			
						Сварачиваемые электроприводом Н-3-Нэл			
Светопропускающие (просветные)	П			$7 \pm 2$	$\geq 0,15$	0,60	Стационарно на раме П-Нст		

равномерного отражения экрана одновременно является и его недостатком: свет от экрана падает также на стены, пол, потолок, при этом снижается к. п. д. проекционной установки, так как используется лишь часть полезного светового потока кинопроектора. Эта часть может быть разной, в зависимости от планировки зала; особенно много света пропадает в узких, длинных залах. Бесплезно рассеиваемый по стенам и потолку свет вреден: часть его, отражаясь, снова попадает на экран, разбавляет изображение, делает его менее контрастным, вялым, «плоским». Часть деталей в тенях изображения становится неразличимой.

Поэтому наряду с экранами типа Д существуют экраны типа Н (рис. 2). Максимум отраженного света идет в зал по направлению зеркального отражения, которое определяется законом «угол падения равен углу отражения».

При проекции с двух поочередно работающих постов (рис. 2, а и б) распределение яркости изображения для каждого из зрителей в зале немного изменяется при переходе с поста на пост. Практически такой переход всегда связан с некоторым скачком яркости также из-за индивидуального разброса параметров кинопроекторов (соответствующие нормативы приведены в табл. 2).



Рис. 2. Распределение в пространстве света, отражаемого направленным экраном:  
а, б — в плане; в — сбоку

Достоинства экранов типа Н:

1) увеличение к. п. д. проекционной установки;  
2) усиление яркостного и цветового контраста киноизображения благодаря уменьшению доли бесполезно рассеиваемого света.

Экраны типа Н позволяют осуществлять проекцию при более низких освещенностях, чем экраны типа Д, и получать при этом изображение требуемой яркости. Можно работать с лампами или даже проекторами меньшей мощности.

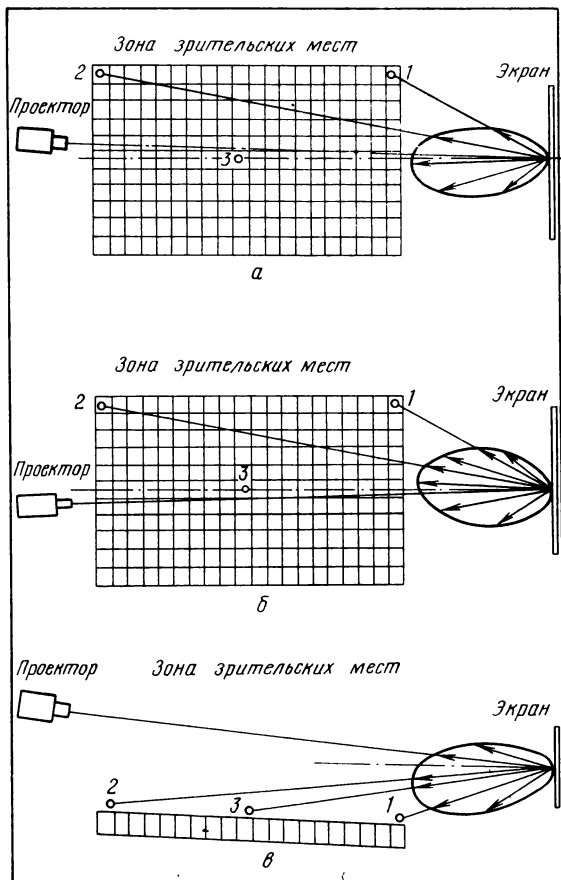
Недостатки экранов типа Н:

1) для разных зрительских мест яркость изображения различна, и чем значительнее ее усиление для части зрителей, тем больше дифференциация;  
2) в ряде случаев для достижения регламентированных требований необходима равномерность яркости может быть достигнута только на изогнутом экране.

Существуют три группы экранов типа Н (см. табл. 1): Н-1 Н-2 и Н-3, которые различаются по степени направленности. Чем меньше направленность Н-1, тем меньше энергетический выигрыш, но тем более однородны яркостные показатели для различных зрительских мест.

Чем больше направленность Н - 3, тем больше усиление яркости и неравномерности.

Практически для кинопроекционных установок с экранами большого размера, скажем, более 12 м по ширине, подойдут экраны типа Н-2 с поверхностью цилиндрической формы или Н-1, если по каким-либо иным соображениям для экранов таких размеров окажется допустимой или необходимой плоская форма зеркала экрана.

Для небольших аудиторий, например на 200—300 мест, особенно в относительно узких залах, экраны типа Н-3 могут оказаться эффективными.

Таблица 2  
Нормируемые параметры для 35-мм проекции

Нормирующие документы	Нормируемые параметры			
	ОСТ 19-155—84	РТМ 19-77—77	ИСО*	ИСО**
Яркость в центре экрана, $кд/м^2$	$40^{+25}_{-10}$	$40^{+25}_{-10}$	$40^{+25}_{-10}$	$50 \pm 15$
Равномерность яркости на горизонтальной оси экрана: обычного и кашетированного	0,6	$0,7 \div 0,9$	$0,5 \div 0,85$ (желательно 0,75)	
ш/э и ш/ф	0,45	$0,5 \div 0,9$		
Неоднородность яркости на горизонтальной оси экрана: $L_{лев} : L_{прав}$ $L_{макс} : L_{центр}$	15 % —	— 1,3*	Должна быть визуальная однородность	
Разница в яркости в центре экрана при переходе с поста на пост: одного формата разных форматов	— —	15 % —	$7 кд/м^2$ $14 кд/м^2$	
Цветность экрана, $T_{цв}$	—	—	5400 К	
Разница цветности при переходе с поста на пост	—	—	$\pm 400 К$	

\* ISO-Dis 2910 Cinematography-Screen luminance for the projection of motion-pictures prints in indoor theatres and review rooms, 1984.

\*\* То же, 1985.



# Оптические свойства киноэкранов и нормируемые показатели

Для количественного выражения, нормирования и контроля оптических характеристик киноэкранов используются показатели, характеризующие отличие поверхности экрана по свойствам светоотражения от идеально отражающей поверхности, т. е. такой, которая полностью отражает весь падающий свет и рассеивает его абсолютно равномерно по всем направлениям.

Яркость идеально диффузной поверхности не зависит ни от направления падения света на нее, ни от направления наблюдения. Эта яркость,  $L_d \frac{кД}{м^2}$  зависит от величины освещенности  $E$  (лк)

(она тем выше, чем освещенность больше) и коэффициента отражения  $\rho$ :

$$L_d = \frac{E\rho}{\pi}. \quad (1)$$

Диффузной может быть и серая поверхность с низким коэффициентом отражения, и белая, с высоким  $\rho$ . Полное отражение и наибольшую яркость при данной освещенности имеет идеальная поверхность, для которой  $\rho=1$ . Но на практике коэффициент отражения редко бывает больше, чем 0,85.



Рис. 3. Зависимость наблюдаемой яркости  $L$  от свойств светорассеяния материала (сравни а и б); угла падения света  $\gamma$  (сравни а и в); угла наблюдения  $\omega$  (сравни а и г)

Если поверхность имеет направленное отражение (т. е. если ее яркость изменяется не только от освещенности, но и от направления падения и направления наблюдения), ее величина определяется по формуле:

$$L_\alpha = \frac{E\beta_\alpha}{\pi}, \quad (2)$$

где  $\beta_\alpha$  — коэффициент яркости, различный для различных углов  $\alpha$ .

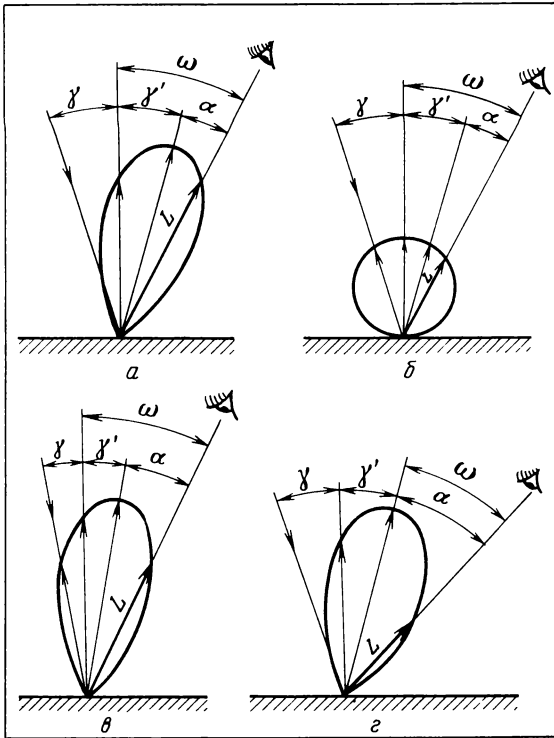
На рис. 3 графически показана зависимость наблюдаемой яркости  $L$  от свойств светорассеяния материала  $\beta_\alpha = \varphi_\alpha(\alpha)$  (сравни 3, а и б), угла падения света  $\gamma$  (сравни рис. 3, а и в) и угла наблюдения  $\omega$  (сравни рис. 3, а и г). Таким образом,  $L_\alpha = \varphi(\beta_\alpha, \gamma, \omega)$ .

Иными словами, для направленного экрана яркость зависит от угла падения света в данную точку экрана (т. е. от того, будет это центр, край или какая-либо зональная часть на экране), угла наблюдения (т. е. от того, с какой точки в зрительном зале измеряется яркость) и оптических свойств самого экрана.



Рис. 4. Углы, определяющие яркость изображения в центре и на краю направленного экрана для различно расположенных в зале зрителей

Угол падения света на экран  $\gamma$  для каждой точки экрана — величина практически постоянная. При экране, имеющем цилиндрическую форму с радиусом, равным проекционному расстоянию, угол  $\gamma$  становится постоянным и равным нулю по всему полю экрана (рис. 4) с погрешностью на установку нескольких проекционных постов в одной аппаратной. В этом простейшем для расчетов и наиболее рациональном случае установок экрана, рекомендуемой стандартами, угол  $\alpha$  — угол, образованный направлением падения света на экран и направлением наблюдения. В частности, для зрителей, сидящих вдоль продольной оси зала, яркость изображения в центре экрана — максимальна, для боковых зрителей первого ряда — минимальна.

В принципе при одном и том же осевом коэффициенте яркости  $\beta_0$  пространственные свойства светорассеяния могут быть разными (рис. 5), но при одной и той же технологии, даже не слишком стабильной, различия в величинах  $\beta_\alpha$  обычно не слишком велики. Поэтому показатель  $\beta_0$  зачастую используют для характеристики отражающих свойств того или другого экрана, в частности группы направленности по ОСТ 19-32—83 (см. табл. 1) характеризуются величиной  $\beta_0$ .

С гораздо меньшей надежностью этот единственный показатель можно использовать для оценки и сравнения разных по физической природе отражающих материалов, например перламутровых и стереоэкранов, пусть даже и принадлежащих одной группе направленности. Так,  $\beta_\alpha$  у перламутровых поверхностей больше, чем у алюминиевых (что соответствует вариантам 1 и 2, представленным на рис. 5).

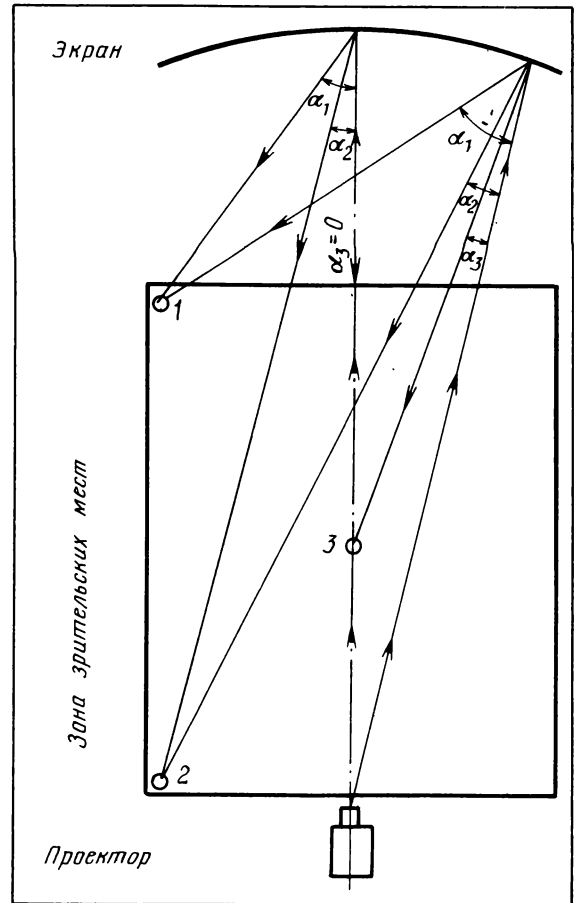

Рис. 5. Пространственное распределение яркости  $L$  света, отраженного от перламутрового (1) и алюминированного (2) экранов:  
 $\alpha$  — угол между направлением наблюдения и направлением зеркального отражения

## Экранные материалы

Современные киноэкраны изготавливают из ПВХ-пленки; полотнища экранов сваривают на специальных установках высокочастотной сваркой. В состав пленки для киноэкранов, кроме ПВХ-смоли, входят пластификаторы, придающие эластичность материалу, стабилизаторы, отбеливатели и пр.

Для экранов типа Д используется белая пленка. На лицевой ее поверхности сформировано специальное тиснение, в виде мелкого рубчика, так называемая веревочка. Тиснение устраняет глянец, создает эффект матирования, однородности поверхности. По отражающим свойствам такая поверхность аналогична использовавшемуся прежде бариевому покрытию, но отличается значительно большей технологичностью изготовления, механической прочностью, особенно при сворачивании, допускает чистку. Эти экраны можно мыть теплой мыльной водой. Конечно, в результате длительной эксплуатации экраны из ПВХ-пленки могут потерять эластичность, пожелтеть либо потемнеть, — стабильность их оптических свойств зависит от условий хранения и эксплуатации, в том числе от температуры, относительной влажности, запыленности помещения.

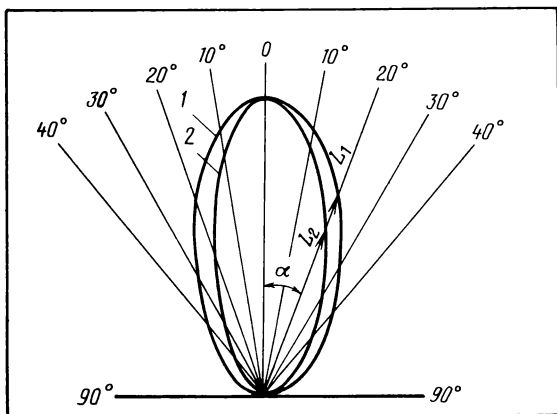
Оптимальный срок службы экрана из ПВХ-пленки 7 лет; по прошествии этого срока потемнение поверхности экрана может привести к значительным потерям яркости изображения.

В качестве основы для экранов типа Н также используется ПВХ-пленка. На основу наносится лак или отделочное покрытие, например с перламутром или алюминиевой пудрой.

Экраны, имеющие лакированную поверхность (отечественные алюминированные стереоэкраны, а также импортные перламутровые и стереоэкраны) обычно очень уязвимы к любым механическим повреждениям.

От прикосновения рук остаются пятна; попытки убрать, «затереть» какой-то дефект приводят к появлению глянца, лоснящихся участков. Материалы подвержены образованию заминов, царапин, требуют особенной аккуратности при упаковке, транспортировке, монтаже. Особенно опасны жировые пятна, «затиры» — результат полирующего механического действия, сказывающийся в появлении блеска. Недопустимо также воздействие растворителя, хранение в агрессивной среде и т. п.

Толщина экранной пленки — 0,5 и 0,4 мм. С 1985 года начался выпуск экранов типа Д из ПВХ-пленки толщиной 0,4 мм. Переход на пленку уменьшенной толщины при сохранении физико-механических показателей снижает ее массу, облегчает установку и транспортировку экранов, дает экономию сырья. За рубежом выпускаются экраны толщиной до 0,25 мм, однако для широкой эксплуатации уменьшение толщины материала ниже 0,35 мм вряд ли целесообразно.

Звукопрозрачность экранных материалов в случае необходимости, т. е. при расположении звуковоспроизводящей системы в заэкранном пространстве, обеспечивается перфорированием полотнищ пленки.

Перфорации — отверстия  $\varnothing$  1,4 мм — занимают около 4% площади поверхности экрана и на столько же ухудшают его оптические свойства. Перфорации располагаются в прямоугольном или шахматном порядке. Диаметр перфорационных отверстий выбран из условия, чтобы отверстия не были заметны с расстояния 4÷5 м.

## Эксплуатационные характеристики

В ГОСТ 2639—76, определяющем требования к кинопроекторам в части световых параметров, нормируются полезный световой поток и равно-

# Сворачиваемые киноэкраны

**В. ШПАК,**  
начальник технического отдела  
П/О «Укркинотехника»

Киевское предприятие «Киноэкран» объединения «Укркинотехника» выпускает сворачиваемые киноэкраны различных размеров.

Всю номенклатуру выпускаемых предприятием киноэкранов можно условно разбить на четыре группы:

1. Экраны диффузные, перфорированные и неперфорированные, сворачиваемые с электроприводом. Они имеют две модификации: с обычной плоскостью экранного полотнища — типа Д-Нэл и Д-Пэл и с повышенной плоскостью типа Д-Пэл-А. Киноэкраны типа Д-Нэл изготавливаются с размерами рабочей поверхности  $4,0 \times 1,7$ ;  $5,2 \times 2,2$  м; типа Д-Пэл —  $6,2 \times 2,2$  и  $7,0 \times 2,95$  м; типа Д-Пэл-А —  $7,0 \times 2,95$ ;  $8,2 \times 3,45$ ;  $10,0 \times 4,2$ ;  $11,2 \times 4,2$  м.

Полотнище киноэкранов данного типа сворачивается специальным механизмом, управляемым дистанционно с киноаппаратного комплекса. Полотнище изготавливается из рулонов поливинилхлоридного пластика (специальной экранной пленки) методом высокотемпературной сварки. Для обеспечения акустической проницаемости киноэкранов в случае установки громкоговорителей за ними киноэкраны с рабочей поверхностью  $7,0 \times 2,95$  м и больше выполняются из перфорированного пластика. Киноэкраны типа Д-Пэл с размерами рабочей поверхности  $5,2 \times 2,2$  м могут изготавливаться как из перфорированного, так и из неперфорированного экранного пластика. Коэффициент отражения рабочей поверхности экранов — не менее 0,76 (для перфорированных) и 0,8 (для неперфорированных). Время сворачивания или разворачивания киноэкранов всех типов — не более 90 с. Киноэкраны данной группы предназначены для установки в зрительных залах многоцелевого назначения в комплексе с передвижной и стационарной киноаппаратурой.

2. Экраны диффузные сворачиваемые Д-Нр выпускаются двух типоразмеров рабочей поверхности  $2,6 \times 1,9$  и  $1,2 \times 0,9$  м. Эти экраны переносные. Малая масса и небольшие размеры позволяют устанавливать их в любом месте. Они предназначены для зрительных залов многоцелевого назначения, актов залов, аудиторий и т. д.

Сворачивается экранное полотнище с помощью специального механизма.

Киноэкраны типа Д-Нр  $2,6 \times 1,9$  применяются в комплексе с аппаратурой типа КН, «Украина», Д-Нр  $1,2 \times 0,9$  — в комплексе с аппаратурой типа «Радуга». Киноэкраны данного типоразмера поступают в розничную торговлю. При изготовлении экранного полотнища применяют неперфорированный поливинилхлоридный пластикат.

3. Экраны любительские выпускаются двух типоразмеров: Эл-2 с экранной поверхностью  $0,6 \times 0,8$  м; Эл-4 — с  $1,2 \times 1,2$  м. Они предназначены для проецирования на них любительских, учебных кинофильмов, диафильмов и диапозитивов. Составят

мерность освещенности на экране. Однако для оценки воспринимаемого зрителем изображения этих параметров недостаточно, так как конечным показателем, определяющим зрительское ощущение, является яркость изображения.

Условия печати фильмокопий для внутреннего и международного рынка строго «привязываются» к нормативной яркости киноэкрана; несоблюдение этой нормы приводит к исчезновению деталей изображения, утомлению зрителей, искаженному цветовосприятию, снижению художественного воздействия фильма.

В случаях, когда из-за отсутствия яркометров контроль световых параметров кинопоказа осуществляется по освещенности на экране люксметром, остается неуточненным влияние отражающих свойств киноэкрана (точнее, несоответствие характеристик данного экрана среднему показателю по ОСТ 19-32—83). Для экранов, имеющих срок службы в пределах трех лет, расчет яркости по формуле (1) дает в среднем погрешность 10—15 %. Однако, если киноэкран эксплуатируется 10, а что и 15 лет, его оптические свойства меняются. Экраны темнеют, их коэффициент отражения падает, и истинная яркость по сравнению с расчетом по формуле (1) может быть на 30—40 % ниже.

Даже если такой экран мыть теплой мыльной водой, это может не дать существенного эффекта, так как за многие годы пыль прочно въедается в поверхность экрана.

С экономической и энергетической точек зрения выгоднее заменять экраны в среднем через семь лет эксплуатации. Их стоимость, особенно типа Д, наиболее распространенного, невысока, и замена окупается увеличением яркости изображения.

При использовании направленных экранов типа Н требования к яркости изображения остаются прежними, при этом освещенность на экране может быть значительно ниже, чем на экранах типа Д.

В этом смысл использования экранов типа Н. Они позволяют получать те же яркости, что с экранами типа Д, при освещенностях (световых потоках) в 1,5-2 для Н-2 и в 2-3 для Н-3 раза меньше, чем на диффузном экране.

Экономический режим эксплуатации кинопроектора с экраном типа Н должен определяться измерением яркости яркометром. В частности, при использовании перламутровых киноэкранов Н-2 в зависимости от пропорций зрительного зала яркость  $L = 40 \pm \frac{25}{15} \text{ кд/м}^2$  по РТМ 19-77—77 обеспечивается при снижении освещенности на экране не менее, чем на 30 %, а то и на 50 %. Это позволяет, например, использовать лампу мощностью 3 кВт вместо 5-кВт, 2-кВт вместо 3-кВт либо, если это возможно, соответственно снизить режим работы лампы.

## Литература

1. ОСТ 19-32—83. Киноэкраны. Типы. Основные параметры. Размеры поля экранного полотнища.
2. Проектные киноэкраны. Номенклатурный каталог. Вып. 3. НИКФИ. М., 1985.
3. РТМ 19-77—77. Развитие и техническое оснащение кинесети.
4. ОСТ 19-155—84. Кинотеатры и киноустановки. Светотехнические параметры киноизображения.
5. ГОСТ 2639—76. Кинопроекторы для 35- и 70-мм фильмов. Типы. Основные параметры. Технические требования.

из экранного полотна, изготовленного из поливинилхлоридной белой пленки, верхней и нижней металлических трубок. Полотно свертывается вручную на верхнюю трубку. Экран в свернутом виде хранится в чехле.

4. Экраны направленные просветные типа П-Нст изготавливаются по размерам, согласованным с заказчиком в соответствии с ОСТ 19-32—83. Предназначены для дневной проекции изображения по системе «на просвет» в незатемненных и частично затемненных помещениях. Полотно выполняется методом высокочастотной сварки из полос поливинилхлоридного пластиката — специальной просветной экранной пленки шириной около 900 мм, толщиной 0,5 мм. Сварные швы в проекционном свете практически незаметны. Лицевая сторона киноэкрана, обращенная к зрителю, имеет растровое тиснение типа «веревочка», тыльная сторона — гладкая, матовая. Тиснение типа «веревочка» позволяет получить относительно большой угол светорассеяния и снизить заметность «горячего пятна». Осевой коэффициент яркости  $7 \pm 2$ . Коэффициент пропускания — не менее 0,6. Показатель направленности  $10 \pm 3$ .

Экранное полотно обшивается по периметру окантовкой из палаточной ткани шириной 60 мм. На окантовке с шагом 240 мм устанавливаются люверсы для крепления экрана к раме с помощью растяжек. Экраны эти — стационарные, отличаются повышенной яркостью и контрастом изображения в пределах большого угла наблюдения по сравнению с другими типами просветных экранов (из стекла с матовой поверхностью, шелковой ткани, пропитанной специальным лаком и т. д.). Экраны относительно просты в эксплуатации, недороги.

Кроме вышеуказанных, серийно выпускаемых киноэкранов, предприятием в разное время изготовлялись стационарные киноэкраны больших размеров (11,2×4,7 м) с алюминированным покрытием для стереокинотеатров. Алюминирование осуществлялось по специальной технологии и рецептуре, разработанной НИКФИ.

В 1983 году начато серийное производство сворачиваемых киноэкранов типа Д-Пэл-А. В настоящее время полотна этих экранов изготавливаются из диффузной пленки. Решена проблема выпуска сворачиваемых киноэкранов шириной более 7 м, что было невозможно в экране типа Д-Пэл из-за большого прогиба трубы, на которую наматывалось полотно. Прогиб трубы вызывал волнистость полотна, заметную в проекционном свете, что резко ухудшало качество кинопоказа.

Киноэкраны типа Д-Пэл, выпускаемые с 1975 года, хорошо знакомы работникам кино. Новая модификация — Д-Пэл-А — требует более подробного разбора.

Киноэкран Д-Пэл-А крепится на двух фермах, представляющих собой сборно-разборный каркас, облицованный древесно-волокнистым пластиком (рис. 1). Фермы собираются из унифицированных секций (модулей) двух размеров — длиной 2,4 и 3 м. Набирая определенное количество секций, можно получить фермы для всех типоразмеров экранов данной модификации (табл. 1).

Верхний край экранного полотна (1) крепится на верхней неподвижной ферме (2), нижний — на трубе (3) нижней фермы (4). Труба состоит из секций, соединенных втулками (5). Она опирается на щеки (6) нижней фермы. Через трубу пропущена

стяжка (7), натяжение которой позволяет установить прогиб трубы. Степень натяжения стяжки регулируется гайкой (8), опирающейся на упор (9).



Рис. 1. Экран типа Д-Пэл-А:

1 — полотно; 2 — верхняя ферма; 3 — труба; 4 — нижняя ферма; 5 — втулка; 6 — щеки; 7 — стяжка; 8 — натяжная гайка; 9 — упор; 10 — механизм сворачивания; 11 — рукоятки завода пружин; 12 — электропривод; 13 — трос; 14 — блоки; 15 — крюк регулировочный; 16 — пульт управления; 17 — магнитный пускатель; 18 — скоба

В трубе с двух сторон установлен механизм сворачивания (10), обеспечивающий натяжение полотна экрана при помощи заведенных пружин. Первоначальный завод пружин, т. е. натяжение полотна, осуществляется заводными рукоятками (11), установленными на щеках (6).

Нижняя ферма перемещается с помощью электропривода (12), тросов (13) и системы блоков (14). При включении электроприводов нижняя ферма перемещается в вертикальной плоскости.

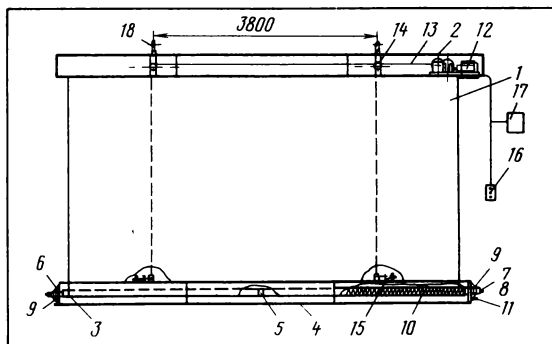
Параллельность нижней и верхней ферм регулируется перемещаемым крюком.

В нерабочем состоянии подвижная нижняя ферма находится сверху, экранное полотно свернуто на трубе. При опускании нижней фермы с помощью электропривода и тросов экранное полотно разматывается с трубы, вращая ее. При этом пружины механизма сворачивания заводятся, обеспечивая необходимое натяжение (плоскостность) полотна экрана.

Таблица 1

Типоразмер экрана, м	Ферма верхняя, шт.		Ферма нижняя, шт.	
	Секция 2,4	Секция 3	Секция 2,4	Секция 3
Д-Пэл-А 7,0×2,95	3	—	3	—
Д-Пэл-А 8,2×3,45	1	2	1	2
Д-Пэл-А 11,0×4,2	3	1	3	1
Д-Пэл-А 11,2×4,7	1	3	1	3

## О магнитной записи изображений

**Р. КРИВИЦКАЯ,**  
 зав. группой кинотелевизионной лаборатории  
**НИКФИ,**  
**Л. ТАРАСЕНКО,**  
 зав. сектором лаборатории техники кинопоказа  
**НИКФИ**

### Основные методы магнитной записи изображения

Поперечно-строчная видеозапись — первый метод, получивший практическое применение (на телецентрах), не потерял своего значения и до сего времени.

Экран устанавливается в нужное положение при помощи пульта управления (16) (отдельно он представлен на рис. 2) и магнитного пускателя (17). Электродвигатель автоматически отключается с помощью блока ограничения, когда нижняя ферма достигает крайнего верхнего или нижнего положения. При этом трос, ведущий нижнюю ферму, наматывается на барабан.



Рис. 2. Электропривод:

1 — электродвигатель; 2 — муфта; 3 — редуктор; 4 — зубчатое колесо ведущее; 5 — зубчатое колесо ведомое; 6 — барабан; 7 — отверстие для смазки редуктора; 8 — блок ограничения; 9 — кронштейн

Рассмотрим электрическую схему киноэкрана (рис. 3). В качестве электродвигателя применен трехфазный асинхронный двигатель марки 4-АА-56 мощностью 180 Вт для экрана Д-Пэл-А площадью 7,0×2,95 м и мощностью 250 Вт для экранов других типоразмеров. Магнитный пускатель — ПМЕ-124.

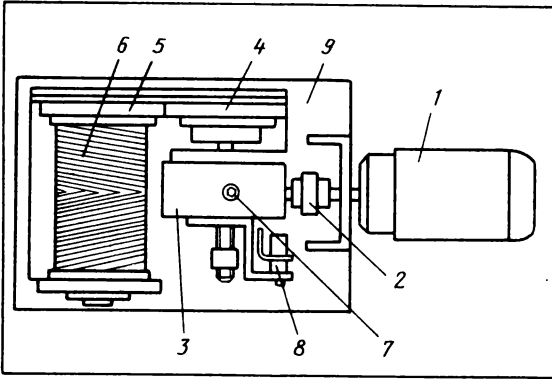

Рис. 3. Электрическая схема экрана

Экраны данной модификации поставляются заказчику в разобранном виде, поэтому от их правильного монтажа и регулировки зависит дальнейшая качественная эксплуатация.

Окончание следует

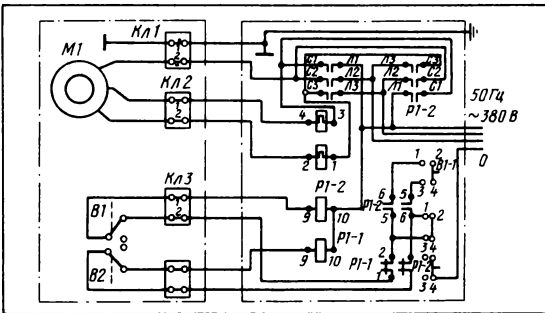

Рис. 1. Схема устройства поперечно-строчной видеозаписи четырьмя вращающимися магнитными головками

\* Окончание. Начало см. в № 6.

В видеомагнитофоне для поперечно-строчной записи применяется блок вращающихся головок, представляющих собой диск диаметром около 50 мм, на котором по периметру со сдвигом на 90° смонтированы четыре магнитные головки (рис. 1). Частота вращения диска 250 об/с, а скорость перемещения магнитной ленты 39,7 см/с. Таким образом, при частоте телевизионных кадров 25 Гц для записи одного кадра необходимо 10 оборотов диска. При этом магнитная лента перемещается на 15,9 мм.

Направляющая камера (1) имеет щели (2) для вакуумного присоса ленты (3). Из этих щелей насос откачивает воздух, благодаря чему лента (3) плотно прилегает к цилиндрической поверхности (4) камеры и удерживается на ней. В месте контакта головок с лентой имеется канавка (5), благодаря которой магнитные головки (6), выступающие над поверхностью диска (7) на 0,1 мм, немного вдавливают магнитную ленту в канавку, что обеспечивает стабильное соприкосновение. Плавное начальное соприкосновение головки с лентой осуществляется благодаря скосу (8). От поперечного смещения ленту (3) удерживает упор (9). На валу диска (7) расположен обтюратор (10) фотодатчика оборотов, служащего для системы синхронизации вращения диска.

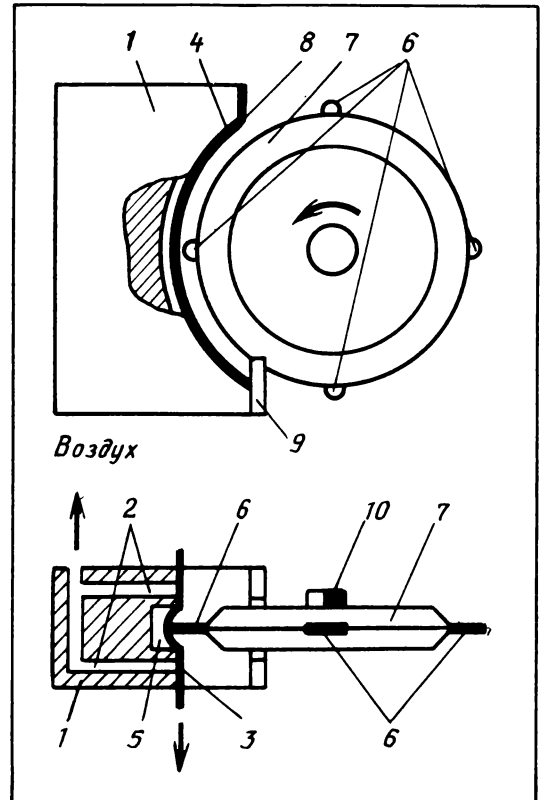

Рис. 2. Схема расположения магнитных дорожек записи на 50,8-мм магнитной ленте

На рис. 2 показано расположение магнитных дорожек на ленте. На продольной дорожке (1) записываются сигналы звукового сопровождения и этой части ленты видеоголовки не касаются. На поперечных дорожках (2) записаны видеосигналы; ширина каждой из этих дорожек 0,25 мм; интервал между ними 0,15 мм. Угол наклона дорожек к краю ленты 90°33'. На продольных дорожках (3) и (4) записаны, соответственно, специальные отметки и сигналы синхронизации от фотодатчика. Последние можно рассматривать как своеобразные «магнитные перфорации» ленты.

Упрощенная блок-схема видеомагнитофона (рис. 3) содержит усилитель видеосигнала (1), частотный модулятор (2) с усилителем колебаний (3), который имеет четыре отдельных выходных каскада (4), подающих видеосигналы через коллекторные кольца (5) со скользящими контактами на видеоголовку (6). Электродвигатель (7) видеоголовок снабжен обтюратором (8) с черным и белым секторами. Вращение электродвигателя (7) синхронизировано с сетью посредством блока (9), преобразующего сетевую частоту 50 Гц в частоту 250 Гц. При освещении обтюратора (8) специаль-

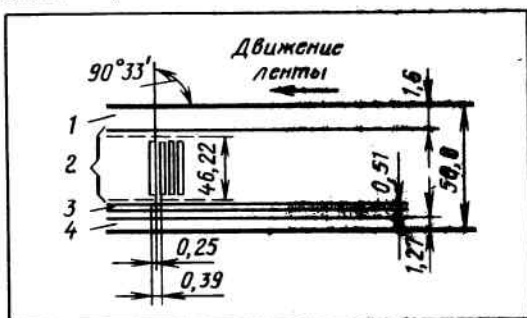

Рис. 3. Блок-схема поперечно-строчной видеозаписи четырьмя головками

ным источником света (10) отраженный свет попадает в фотоприемник (11), который вырабатывает прямоугольные импульсы 250 Гц, усиленные в блоке (12) и записываемые головкой (13) на ленте (14) в качестве «магнитных перфораций». Кроме того, прямоугольные импульсы 250 Гц после усиления в блоке (15) поступают на делитель (16), где их частота уменьшается в четыре раза и с частотой 62,5 Гц поступает на синхронный электродвигатель (17) привода лентопротяжного тракта.

В Советском Союзе было выпущено несколько моделей видеомагнитофонов для поперечно-строчной записи: «Кадр-1» (1964 г.), «Электрон-2» (1967 г.), «Кадр-3» (1969 г.), «Кадр-3П» (1975 г.). По своим техническим данным видеомагнитофон «Кадр-3П» (рис. 4) практически не уступает аналогичным зарубежным образцам.

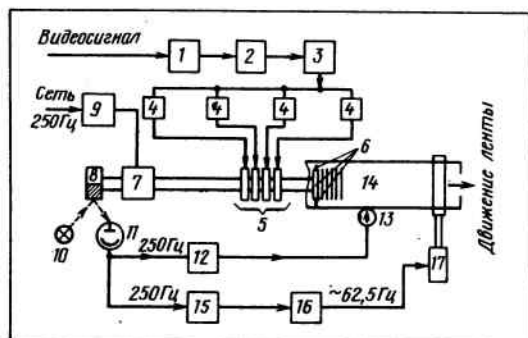

Рис. 4. Студийный видеомагнитофон «Кадр-3П»

**Технические данные четырехголовочного видеомagnetофона «Кадр-3П»**

Скорость вращения диска с головками, <i>об/мин</i>	—1500
Линейная скорость движения головок, <i>м/с</i>	—41,25
Ширина магнитной ленты, <i>мм</i>	—50,8
Скорость движения ленты, <i>см/с</i> : рабочая	—39,7
вспомогательная	—19,85
Неравномерность скорости ленты (пиковая)	—0,3 %
Полоса записываемых видео-частот, <i>МГц</i>	—6,0
Отношение видеосигнал/шум, 4 ДБ	—41
Полоса записываемых звуковых частот, <i>Гц</i>	—50 15000
Отношение звуковой сигнал/шум, ДБ	—50
Продолжительность непрерывной записи-воспроизведения, <i>ч</i>	—1,5
Потребляемая мощность, <i>кВт</i>	—1,8
Габариты, <i>мм</i>	1480×1690×715
Масса, <i>кг</i>	—600

Из приведенных данных видно, что, хотя видеомagnetофон обеспечивает относительно высокое качество записи изображения и звука, он чрезвычайно громоздок и сложен для широкого распространения и еще не может успешно конкурировать с кинотехническими средствами для записи и воспроизведения изображений.

**Наклонно-строчная видеозапись** появилась и начала быстро развиваться с начала 60-х годов. В ее основе — применение неподвижного цилиндра, который по винтовой линии огибает равномерно движущаяся магнитная лента. Неподвижный цилиндр состоит из двух частей, в щели между ними, которая находится на участке контакта цилиндра с лентой, быстро вращается диск со слегка выступающей над образующей цилиндра магнитной головкой. Один оборот диска соответствует записи одного телевизионного поля (полукадра). Для телевизионного стандарта частоты смены кадров 25 Гц скорость вращения диска составляет таким образом 3000 об/мин.



Рис. 5. Схемы взаимного расположения направляющего цилиндра (1), магнитной головки (2) и ленты (3) при наклонно-строчной видеозаписи одной вращающейся головки:  
а—с α-петлей; б—с Ω-петлей

Возможны два варианта огибания лентой неподвижного цилиндра (рис. 5, а и б). По форме петли, образуемой лентой, огибающей цилиндр, первый вариант называют с α-петлей, а второй — с Ω-петлей. При расположении дорожек записи на ленте в случае наклонно-строчной видеозаписи (рис. 6) даже на узкой ленте длина одной дорож-

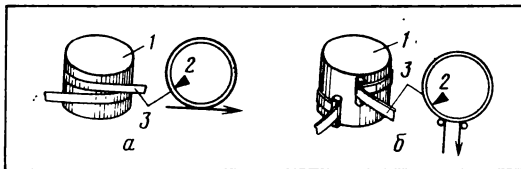

Рис. 6. Схемы расположения магнитных дорожек при наклонно-строчной видеозаписи:

1 — дорожка управляющих сигналов; 2 — звуковая дорожка; 3 — дорожка записи видеосигналов; 4 — направление движения ленты, 5 — направление движения головок

ки оказывается достаточной для записи целого полукадра. При разработке системы наклонно-строчной видеозаписи, кроме двух вариантов формы петли, разные фирмы применяли разные скорости записи, магнитные ленты различной ширины и неподвижные цилиндры разных диаметров, что привело к различным размерам А, В, С, Д и угла наклона дорожек α в видеомagnetофонах разных систем. Но назначение дорожек оказалось одинаковым.

Наклонно-строчная видеозапись с одной головкой дала сразу ряд преимуществ: 1) устранила необходимость сложных коммутаций между головками и балансировку уровня их отдачи; 2) позволила уменьшить ширину ленты и улучшить использование ее площади; 3) уменьшила в несколько раз скорость вращения диска с головкой; 4) существенно упростила лентопротяжный тракт видеомagnetофона, устранив необходимость вакуумных направляющих; 5) создала возможность воспроизведения изображения при уменьшенной скорости или даже неподвижной магнитной ленте.

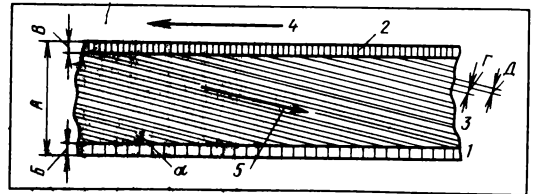
Однако опыт эксплуатации систем с наклонно-строчной записью выявил недостатки, главными из которых оказались большое натяжение ленты, трудность стабилизации положения ленты относительно головки в вертикальном положении. Большой угол охвата (~360°) лентой направляющего цилиндра по винтовой линии значительно увеличивал натяжение и деформацию ленты, обусловленную неравномерностью этого натяжения по ширине, создавал тенденцию «сползания» ленты из правильного положения.

Устранение этих недостатков возможно, если значительно уменьшить угол охвата цилиндра лентой. Но при этом во избежание перерыва в записи видеосигнала при движении головки на участке, где отсутствует лента, необходима установка на вращающемся диске второй магнитной головки, расположенной диаметрально противоположно (рис. 7).



Рис. 7. Схема двухголовочной наклонно-строчной видеозаписи:

обозначения те же, что на рис. 5

При угле охвата лентой цилиндра чуть больше  $180^\circ$  петля ленты приобретает форму латинской буквы *U*, вследствие чего некоторые фирмы назвали эту систему *U-matic* (*У-матик*). Применение двух головок позволило еще вдвое уменьшить скорость их вращения (до 1500 об/мин), но снова потребовало балансирования видеосигнала между головками.

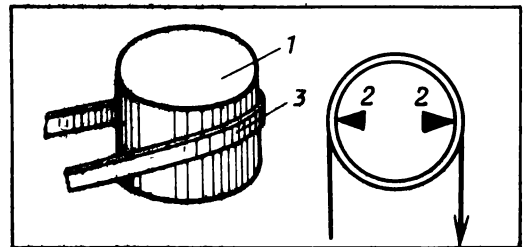

Рис. 8. Упрощенная схема лентопротяжного тракта двухголовочного видеомagneитофона:

1 — направляющий барабан; 2 — диск с вращающимися магнитными головками; 3, 4 — коллектор для подведения сигнала к головкам; 5 — стирающая магнитная головка; 6 — универсальная магнитная головка для записи-воспроизведения звука; 7 — электродвигатель вращения диска; 8 — датчик управляющих сигналов; 9 — приводной электродвигатель; 10 — подающая бобина; 11 — приемная бобина

На рис. 8 показана типичная схема лентопротяжного тракта двухголовочного видеомagneитофона. С подающей бобины магнитная лента через систему роликов проходит по образующей цилиндра по винтовой линии в пределах угла охвата, немного превышающего  $180^\circ$ , чтобы гарантировать перехлест окончания работы одной и начала работы другой головки. Таким образом, начало и конец каждого полукадра записываются обеими головками. Чтобы уменьшить деформацию ленты, ось цилиндра несколько наклонена, а бобины с лентой расположены в разных плоскостях. Это характерно для всех видеомagneитофонов с наклонно-строчной записью.

На рис. 9 показан комплект современного отечественного двухголовочного видеомagneитофона ЛОМО ВМ-403, предназначенного для профессионального и полупрофессионального применения.

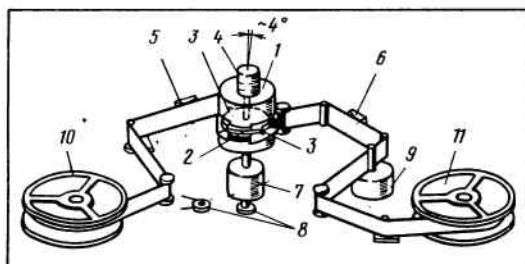

Рис. 9. Комплект профессионального двухголовочного видеомagneитофона ЛОМО ВМ-403:

1 — видеомagneитофон; 2 — передающая телекамера «Взор»; 3 — видеопросмотровое устройство (на базе портативного телевизора «Юность»); 4 — пульт дистанционного управления

#### Технические данные двухголовочного видеомagneитофона ЛОМО ВМ-403

Скорость вращения диска с головками, об/мин	—1500
Линейная скорость движения головок, м/с	—11,23
Ширина магнитной ленты, мм	12,7
Скорость вращения ленты, см/с	—23,375
Полоса записываемых видеочастот, МГц	—5,0
Отношение видеосигнал/шум, дБ	—46
Полоса записываемых звуковых частот, Гц	—40 — 12 500
Отношение звуковой сигнал/шум, дБ	—45
Продолжительность непрерывной записи-воспроизведения, мин	—50
Потребляемая мощность, Вт	—150
Габариты, мм	590×435×330
Масса, кг	—40

Несмотря на 15-кратное уменьшение массы по сравнению с «Кадром-4», 12-кратное уменьшение потребляемой мощности, почти 7-кратное уменьшение расхода магнитной ленты, у двухголовочного видеомagneитофона параметры качества видеозаписи почти не ухудшились.

## Уважаемые товарищи!

Не забудьте своевременно возобновить подписку на журнал «Кинемеханик» на 1987 год.

Журнал рассчитан на широкий круг работников киносети и кинопроката. На его страницах обсуждаются актуальные проблемы организации работы и экономики киносети и кинопроката, укрепления их материально-технической базы, даются рекомендации по эксплуатации киноаппаратуры и оборудования, описываются новинки советской и зарубежной кинотехники. Полезные советы найдут в журнале те, кто повышает свою квалификацию самостоятельно.

В журнале рассказывается о борьбе за претворение в жизнь решений XXVII съезда КПСС, делятся опытом передовики кинообслуживания.

В разделе «Кинопанорама» дается информация о кинорепертуаре предстоящего месяца, публикуются материалы о мастерах кино, тематические подборки документальных и научно-популярных фильмов.

Подписаться на журнал можно у общественных распространителей печати, по месту работы и учебы, в агентствах «Союзпечати» и отделениях связи.

Подписная цена на год — 4 руб. 80 коп. В розничную продажу журнал не поступает.





## Отвечаем на ваши вопросы

*Кинемеханики С. Тарасов из Свердловской области, Ю. Угольников из Владимирской, А. Гончаров из Ростовской, А. Внуков с Украины, К. Осоприлко из Белоруссии и многие другие спрашивают о порядке обращения рабочих и служащих за назначением государственных пенсий по старости и их исчисления. Им отвечает ст. юристконсульт Главного управления кинофикации и кинопроката Госкино СССР В. СЕНАТОРОВА.*

В соответствии с Положением о порядке назначения и выплаты государственных пенсий рабочие и служащие, имеющие право на пенсию по старости, могут обращаться за ее назначением как в период работы, так и после ее прекращения, без ограничения каким-либо сроком. Работающие должны подавать заявления о назначении пенсий своей администрации. Она совместно с профкомом в 10-дневный срок со дня поступления заявления оформляет необходимые документы о стаже и заработке и вместе со своим представлением направляет их в районный (городской) отдел социального обеспечения — по месту жительства рабочего или служащего. Указанные документы рассматриваются комиссиями по назначению пенсий при исполкоме районного (городского) Совета народных депутатов в течение 10 дней.

Пенсия назначается со дня обращения за ней, то есть дня приема представления или заявления со всеми необходимыми документами.

Для исчисления пенсии берется среднемесячный фактический заработок за 12 последних месяцев работы (общая сумма заработка за это время делится на 12). По желанию обратившегося за пенсией месяцы, в течение которых он фактически не работал или проработал неполное количество рабочих дней вследствие болезни, увольнения и в других случаях освобождения от работы, предусмотренных действующим законодательством, исключаются из подсчета и заменяются другими, непосредственно предшествующими месяцами. Месяцы, в течение которых работник фактически не работал или проработал неполное количество рабочих дней по другим причинам, не исключаются из подсчета и не заменяются другими.

Пенсия может исчисляться (также по желанию будущего пенсионера) из среднемесячного фактического заработка за любые пять лет подряд из послед-

них 10 перед обращением за пенсией. В указанном пятилетнем периоде допускаются перерывы в работе, не превышающие в общей сложности 12 месяцев; в этом случае недостающие месяцы заменяются другими, непосредственно предшествовавшими пятилетнему периоду или следовавшими за ним, — по выбору обратившегося за пенсией.

Среднемесячный заработок за пять лет определяется путем деления общей суммы заработка за фактически проработанное время на 60. При этом — по желанию обратившегося за пенсией — месяцы, в течение которых он фактически не работал или проработал неполное количество рабочих дней вследствие болезни, увольнения и в других случаях освобождения от работы, предусмотренных действующим законодательством, исключаются из подсчета и заменяются другими, непосредственно предшествовавшими или последующими месяцами в пределах указанных 10 лет, при условии, что в результате такой замены период, за который учитывается заработок для исчисления пенсии, не содержит перерывов в работе, превышающих в общей сложности 12 месяцев.

В заработок для исчисления пенсии включаются все виды заработной платы, на которые по действующим правилам начисляются страховые взносы, кроме заработной платы за сверхурочную работу, за совместительство и всякого рода выплат единовременного характера.

При исчислении среднего заработка для назначения пенсии учитываются доплаты за совмещение профессий и должностей или увеличение объема выполняемых работ.

В среднемесячный заработок для исчисления пенсии включаются и премии, выплаченные по установленным премиальным системам, вознаграждение за общие результаты работы предприятия за итоги года и премии по итогам социалистического соревнования внутри предприятия. Другие поощрительные выплаты из фонда материального поощрения, носящие единовременный характер, в заработок, из которого исчисляется пенсия, не включаются.

Доплаты и надбавки к заработной плате рабочих и служащих за разъездной характер работы, а также оплата за работу в выходные дни при исчислении среднемесячного заработка для назначения пенсии не учитываются. Оплата за работу в праздничные дни должна включаться в заработок при назначении пенсии.

Если по желанию обратившегося за пенсией месяцы, в течение которых работник фактически не работал или проработал неполное количество рабочих дней вследствие болезни, выполнения государственных либо общественных обязанностей или в других случаях, когда за работником сохранялся средний заработок, не исключаются из подсчета, то в заработок для исчисления пенсии включаются соответственно пособие по больничному листу либо сохранившийся за работником средний заработок.

## По следам наших выступлений

### Солдатами становятся...

В нашем журнале (1985, № 12) была опубликована статья начальника организационно-методического отдела В/О «Союзкинофонд» Главного управления кинофикации и кинопроката Госкино СССР В. Черникова «Солдатами не рождаются». В ней шла речь о военно-патриотическом воспитании подрастающего поколения в Северо-Осетинской АССР. Рассказав о достижениях в работе, проводимой киноорганизациями республики, автор отметил и недостатки, которые снижают ее результативность: формализм в деятельности секции по работе с фильмами для детей и юношества общественной репертуарной комиссии, недостаточную интенсивность использования фонда фильмов военно-патриотической тематики (особенно на узкой пленке), их слабую пропаганду, рекламирование. Севоскинопрокат не всегда информирует заинтересованные организации о новых поступлениях картин; не выпускаются аннотированные каталоги, рекомендательные списки. Незначительна сеть кино клубов военно-патриотической тематики. Работники методического кабинета Госкино республики не изучают и не распространяют опыт лучших кинотеатров и сельских кинемехаников. Вопросы военно-патриотического воспитания подрастающего поколения при помощи кино годами не обсуждались ни на заседаниях коллегии Госкомитета по кинофикации Северо-Осетинской

АССР и репертуарной комиссии Севоскинопроката, ни в республиканских партийных и советских органах, заинтересованных организациях.

Председатель Госкомитета по кинофикации Северо-Осетинской АССР Т. Кулов сообщил редакции, что статья В. Черникова обсуждалась на совместном заседании комитета и конторы кинопроката республики. Критика, содержащаяся в ней, признана правильной. Комитет принял меры к исправлению положения. Все фильмы, способствующие военно-патриотическому воспитанию молодежи, выделены в отдельную картотеку. Списки их размножены и разосланы в учебные заведения, на предприятия. В результате заметно повысился спрос на использование их в кино клубах, кинолекториях и т. п. Количество таких кино клубов на селе возросло. Так, кино клубы «Патриот» появились в Моздокском, Правобережном и других районах. Райвоенкоматы активнее стали участвовать в их деятельности.

Разработан совместный план работы Госкомитета по кинофикации и конторы кинопроката, в котором намечено, в частности, проведение семинарских занятий с членами советов содействия кинотеатрам, широкий обмен опытом идейного, военно-патриотического воспитания молодежи. Значительно оживилась работа секции репертуарной комиссии по детскому и юношескому кино, а в результате — улучшилось использование фонда фильмов, рассчитанных на эти категории зрителей, в том числе и военно-патриотической тематики, как на широкой, так и на узкой пленке.

Думается, что в целях улучшения использования кино в военно-патриотическом воспитании детей и юношества статью В. Черникова целесообразно обсудить и в киноорганизациях других регионов, чтобы избежать ошибок, допущенных в Северной Осетии.

---

Художественно-технический редактор И. К. Крючкова.

Корректор С. Е. Валович.

Сдано в набор 03.06.86.

Подписано к печати 23.06.86. А 06664

Формат 70×100 1/16. Печать офсетная.

Гарнитура «Таймс».

Бумага книжно-журнальная «Сыктывкар».

Усл. печ. л. 3,9. Уч.-изд. л. 7,44. Усл. кр.-отт. 550,68

Тираж 70 600 экз. Заказ 1059. Цена 40 коп.

В/О «Союзинформкино», 109017, Москва,

ул. Б. Ордынка, 43.

тел. 231-11-33.

Адрес редакции: 103006, Москва, Воротниковский

пер., 12.

тел. 200-10-70.

Ордена Трудового Красного Знамени

Чеховский полиграфкомбинат

В/О «Союзполиграфпром»

Государственного комитета СССР

по делам издательств, полиграфии и книжной торговли.

142300, г. Чехов Московской области.

7—69 ЛЕТ ВЕЛИКОЙ  
ОКтябрьской  
Социалистической  
Революции

*Художественные фильмы*

«Бастион», «Берега в тумане...» (две серии), «Вера, Надежда, Любовь», «В ночь на новолуние», «Высокий перевал» (две серии), «Господин гимназист», «Заложник», «Каждый десятый», «Казачья застава», «Клятва Джангата», «Колокол священной кухни», «Кровь селезня», «Кто сильнее его», «На вес золота», «На перевале не стрелять», «Пароль знали двое», «Пароль — «Отель «Регина», «Послезавтра в полночь», «Преодоление», «Приходи свободным», «Рыцари Черного озера», «Стрелять горяча не стоит», «Тихая Одесса», «Тревожный рассвет», «Три гильзы от английского карабина».

*Документальные и научно-популярные фильмы*

«Апрельские этюды», «В Ульяновск, к Ленину», «Горки Ленинские», «Делегат съезда Дмитрий Ульянов», «Вечером двадцать четвертого», «Живые истоки ленинизма», «Здесь был Ленин», «История одной телеграммы», «Ленин и Сибирь», «Ленин на Енисее», «Мальчик на красном коне», «Мария Александровна Ульянова. Страницы жизни», «Михаил Фрунзе — революционер и полководец», «Мы были счастливы (Н. Подвойский)», «На вечной стоянке», «Надежда Крупская. Воспоминания о жизни», «На родине Ленина», «Начдив Дмитрий Жлоба», «Николай Бауман. Профессия — революционер», «Обязан выступить против», «Один билет на вечерний поезд», «Поле Ильичево», «По мандату партии», «Сергей Лазо», «Солдат Семен Мирный», «Тайна старой Валдайки», «Товарищ князь», «Червяков... Спешно... Ленин», «Я. М. Свердлов. Всего один год»

Здесь и к датам 10, 17 ноября названы фильмы, вышедшие на экран с начала 1983 года. Можете показать киноленты и более раннего выпуска (см. «Кинокалендарь» в нашем журнале за прошлые годы). Звездочкой отмечены здесь и далее полнотражные документальные и научно-популярные фильмы.

10 — ВСЕМИРНЫЙ ДЕНЬ МОЛОДЕЖИ

*Документальные и научно-популярные фильмы*

«Выбор судьбы», «Два дня в Звездном», «Доверие молодым», «Здравствуй, поле!», «И взлетели соколы...», «Игры одного лета», «Испытание», «Комсомолец», «Марш-бросок», «Моя профессия — рабочий», «Планета Наташа», «Поезд особого назначения», «Последний десант», «Преодоление», «Профессия будущего», «Услышать будущего зов», «Эпицентр вдохновения», «Это наша земля»

КМ

# Кино календарь

## НОВАЯ

Из художественных рекомендуем показать фильмы, герои которых — наши молодые современники.

10 — ДЕНЬ СОВЕТСКОЙ МИЛИЦИИ

*Художественные фильмы*  
«Без особого риска», «Внимание! Всем постамам...» «В последнюю очередь», «Двойной кацкан» (две серии), «Двойной обгон», «Из жизни начальника уголовного розыска», «Инспектор ГАИ», «Когда сдают тормоза», «Кто четвертый?», «Малиновое вино», «Мой друг Иван Лапшин», «Наш внук работает в милиции», «Обвинение», «Один и без оружия», «Признать виновным», «Приступить к ликвидации» (две серии), «Пять минут страха», «Соучастники», «Три гильзы от английского карабина», «Чужие здесь не ходят»

*Документальные и научно-популярные фильмы*

«Прокуроры», «Расследуется уголовное дело», «Следователь»  
13 — 150 ЛЕТ СО ДНЯ РОЖДЕНИЯ ЯРОСЛАВА ДОМБРОВСКОГО (1836—1871), ПОЛЬСКОГО РЕВОЛЮЦИОНЕРА, ОДНОГО ИЗ ВИДНЫХ ДЕЯТЕЛЕЙ ПАРИЖСКОЙ КОММУНЫ

*Художественный фильм*

«Ярослав Домбровский» (две серии)  
16 — 45 ЛЕТ СО ДНЯ ПОДВИГА 28 ГЕРОЕВ-ПАНФИЛОВЦЕВ

*Художественные фильмы*  
«Агрессия» (фильм первый эпопеи «Битва за Москву», вторая серия), «За нами Москва»

*Документальный фильм*

«Момыш-улы»  
17 — МЕЖДУНАРОДНЫЙ ДЕНЬ СТУДЕНТОВ

*Художественные фильмы*  
«Валентин и Валентина», «Как малыды мы были», «Моя маленькая жена»

*Документальные и научно-популярные фильмы*

«Завтра ты придешь в класс», «Здравствуй, Лариса!», «Дружбой рожденный», «Московские каникулы», «Родной университет», «Студенты»  
19 — 275 ЛЕТ СО ДНЯ РОЖДЕНИЯ М. В. ЛОМОНОСОВА (1711—1765), РУССКОГО УЧЕНОГО — ЕСТЕСТВОИСПЫТАТЕЛЯ, ПОЭТА, ХУДОЖНИКА, ИСТОРИКА

*Художественные фильмы*  
«Дым отчества», «Михайло Ломоносов» (в централизованном фонде)

*Научно-популярный фильм*  
«Дорога впадает в горизонт»  
19 — ДЕНЬ РАКЕТНЫХ ВОЙСК И АРТИЛЛЕРИИ

*Художественные фильмы*  
«Аты-баты, шли солдаты...», «Весна на Одере», «Возмездие» (две серии), «Генерал Рахимов», «Горячий снег», «Живые и мертвые» (две серии), «Каждый третий», «Отряд особого назначения», «Твое мирное небо»

*Документальные фильмы*  
«Советские стратегические», «Солдат»

26 — ПРОВОЗГЛАШЕНИЕ (1924) МОНГОЛЬСКОЙ НАРОДНОЙ РЕСПУБЛИКИ

Рекомендации см.: «Кинокалендарь», 11 июля.

28 — ДЕНЬ РОЖДЕНИЯ ФРИДРИХА ЭНГЕЛЬСА (1820—1895)

*Художественный фильм*  
«Год, как жизнь» (две серии)

*Документальный фильм*  
«Мыслитель и революционер»  
29 — 80 ЛЕТ СО ДНЯ РОЖДЕНИЯ Р. Л. КАРМЕНА (1906—1978), СОВЕТСКОГО КИНОРЕЖИССЕРА И ОПЕРАТОРА

*Документальные фильмы*  
«Великая Отечественная»\* (двадцать фильмов), «Гренада, Гренада моя»\*, «Общая вера», «Разгром немецко-фашистских войск под Москвой»\*, «Сердце Корвалана»\*, «Суд народов»\*, «Товарищ Берлин»\*  
29 — 45 ЛЕТ СО ДНЯ ГИБЕЛИ З. А. КОСМОДЕМЬЯНСКОЙ (1923—1941), ПАРТИЗАНКИ, КОМСОМОЛКИ, ГЕРОЯ СОВЕТСКОГО СОЮЗА

*Художественные фильмы*  
«Зоя», «Тайфун» (фильм второй эпопеи «Битва за Москву») 29 — УСТАНОВЛЕНИЕ (1920) СОВЕТСКОЙ ВЛАСТИ В АРМЕНИИ

*Художественные фильмы киностудии «Арменфильм»*

29 — ПРОВОЗГЛАШЕНИЕ (1945) ФЕДЕРАТИВНОЙ НАРОДНОЙ РЕСПУБЛИКИ ЮГОСЛАВИИ. С 1963 ГОДА — СОЦИАЛИСТИЧЕСКАЯ ФЕДЕРАТИВНАЯ РЕСПУБЛИКА ЮГОСЛАВИИ. НАЦИОНАЛЬНЫЙ ПРАЗДНИК ЮГОСЛАВИИ — ДЕНЬ РЕСПУБЛИКИ

*Фильмы кинематографистов СФРЮ*

Цена 40 коп.

Индекс 70431

2ер 202-2

## В РЕПЕРТУАРЕ АВГУСТА

### «ЛЕГЕНДА О БЕССМЕРТИИ»

Киностудия имени А. Довженко. Авторы сценария — Л. Корнешов и Г. Шевченко. Режиссер — Б. Савченко.

О народном герое Закарпатья писателе и журналисте О. Борканюке. В ролях — М. Маковейчук, Е. Финогеева, Н. Ожелите, А. Кузьменко.

### «ПРОЩАНИЕ СЛАВЯНКИ»

Свердловская киностудия. Автор сценария — С. Поляков. Режиссер — Е. Васильев.

Героиня фильма — властная и прижимистая хозяйка дома у моря. Но случайная встреча поколебала ее принципы...

В ролях — Г. Макарова, Е. Лебедев, Ю. Назаров, Н. Гундарева.

Кадры из фильмов «Легенда о бессмертии» (вверху) и «Прощание славянки»

