

ISSN 0023-1681



# КИНО МЕХАНИК

7'87





Берясь за исторический материал, каждый художник неизбежно преломляет прошлое через призму своего времени. Фильм «Петр Первый», первая серия которого вышла на экран 31 августа 1937 года (вторая — годом позже), создавался в ту пору, когда в реальную угрозу проросло злое семя фашизма, когда так важно было поднять патриотические силы народа, его национальное самосознание. Вот почему авторы картины акцентировали внимание не на противоречивости личности Петра, по определению Ленина, борвшегося против варварства варварскими средствами, а на его исторической значимости, на прогрессивности деяний, возмечивших Россию, деяний, обращенных в будущее.

В создании сценария фильма участвовал Алексей Толстой, к тому времени написавший две первые книги романа «Петр Первый». Но события, представшие на экране, будут отражены им в третьей книге, которая увидит свет лишь в 1944 году.

Из многомерной и многослойной эпохи Петра, и великой и драматичной, авторы выбрали несколько фигур, в судьбах которых особенно заметны рука и воля Петра. Пригласив на главные роли замечательных актеров, режиссер Владимир Петров сумел блестяще реализовать их творческие возможности.

Петр — Николай Симонов. Высокий романтизм, мощный темперамент, богатые внешние данные, отличающие этого актера, как нельзя более отвечали стремлению авторов героизировать личность Петра. Симоновский персонаж — весь

порыв, напор, действие; не вельможный сановник, а талантливый мастерской. Широкая народная основа угадывалась в этом царе-работнике. (За участие в создании фильма Н. Симонов, как и А. Толстой и В. Петров, был удостоен ордена Ленина).

Меншиков, сын придворного конюха, ставший полководцем, государственным деятелем, — это ли не творение Петра, не по чинам, а по уму да умению оценивавшего людей?! Конечно, Александр Данилыч — человек своего исторически противоречивого времени, и это психологически точно передал Михаил Жаров. В его герое — и широта души и корыстолюбие, и честолюбие и холуйство, и обаяние и порочность.

Дочь литовской крестьянки, попавшая в русский плен, звонкая, «быстроглазая» Катерина — добрая подружка Алексашки и горделивая повелительница, избранница самого царя, притягательная своей женственностью и веселым нравом, — героиня Аллы Тарасовой.

Одна из жертв нетерпеливого реформатора («Широко задумано — жалеть было некогда») — Алексей, сын Петра, ставленник боярской оппозиции. Николай Черкасов создал трагический образ жалкого злобного человека, своей раздвоенностью столь контрастирующего с ясностью и цельностью Петра.

Высокий взлет исполнительского мастерства, покоривший киноаудиторию 30-х годов (добавим, что картина получила высшую премию на Международной выставке в Париже в 1937 г.), несомненно, оценит и сегодняшний зритель.

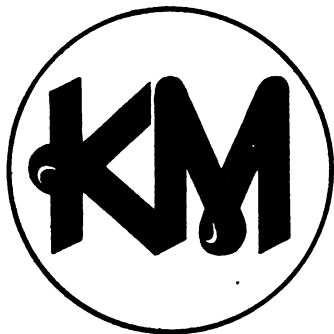

# КИНО МЕХАНИК

---

## 7'87

---

### СОДЕРЖАНИЕ

#### ОРГАНИЗАЦИЯ И ЭКОНОМИКА

##### *Актуальная тема*

- 2 Федоров А. А проблемы все те же...
- 4 Орлова Н. Почта «Советского экрана»
- 7 В Госкино РСФСР
- 8 К 70-летию Великого Октября

##### *В копилку опыта*

- 10 Лийвак К. Вторая юность кинотеатра
- 11 Васильева Т. В Москве, на Калининском
- 12 Меламедов И. Кинокафе для детей
- 13 Петрова С. Наш собеседник — метрдо-  
тель
- 14 Тюрин А. Единственный в столице
- 17 Петрова З. Мастер кинорекламы

#### КИНОПАНОРАМА

- 19 Репертуар августа
- 22 Кино в датах
- Киноискусство Страны Советов*
- 23 Владимиров В. Кинематография ищущая и обретающая
- 26 Портрет юбиляра
- 28 Фильмы — селу
- Искусство за рубежом*
- 29 Звегинцева И. Еще одно чудо Индии

#### КИНОТЕХНИКА

- Начинающему киномеханику*
- 31 Киноустановка «Украина-5» (продолжение)
- Вопросы эксплуатации*
- 35 Фролов Н. К сохранности фильмофонда — иной подход
- 37 Барер А., Семенихин И. Кино из автобуса

##### *На заводах, в КБ и лабораториях*

- 39 Данилов В., Клушин Г., Мустафаев Н., Олейников А. Источник питания БПК-500
- 43 Синельников Г., Шведик С. Наматывающее устройство в облегченных комплексах киноаппаратуры
- 45 Читатели предлагают

#### ЧИТАТЕЛЬ И ЖУРНАЛ

##### *Наша консультация*

- 46 Лямин Л. Увольнение работников по инициативе администрации

Ежемесячный  
массово-технический журнал  
Государственного комитета СССР  
по кинематографии

---

Основан в 1937 году

---

Главный редактор  
А. П. МУРАШКО  
Редколлегия:  
В. В. БЕЛЯВСКИЙ,  
Г. И. БУРДЫГИНА,  
Л. П. БУРИКОВА,  
Н. П. ДАВЫДОВ,  
В. В. ЕГОРОВ,  
Г. К. ИНОЗЕМЦЕВ,  
М. М. ЛИСОГОВ,  
Г. М. ЛИФШИЦ,  
Л. Л. ЛУЖИНСКАЯ  
(зам. гл. редактора),  
И. М. МИТРОФАНОВ,  
В. Б. МУНЬКИН,  
И. Л. ПИВОВАРОВА  
(отв. секретарь),  
С. Н. ПЛОТНИКОВ,  
А. Н. СОБОЛЕВ,  
А. Е. СУЗДАЛЕВ,  
Т. А. СЫРНИКОВ,  
Л. П. ТУРКИН,  
Ю. П. ЧЕРКАСОВ.

---

На 1-й с. обложки:  
кадр из фильма «Одинокая женщина  
желает познакомиться». В роли Клавдии —  
Ирина Купченко.



## Актуальная тема

### А проблемы все те же...

**А. ФЕДОРОВ,**

зав. кафедрой теории и методики  
воспитательной работы

Таганрогского педагогического института,  
кандидат педагогических наук,  
член Союза кинематографистов СССР

Прочел статью М. Сахаровой и порадовался за калужан, для которых не составляло проблемы посмотреть «Путешествие молодого композитора», «Порох», «Тему», «Гнездо» и другие значительные отечественные и зарубежные фильмы. Увы, ежедневная киноафиша нашего города ничем подобным похвастаться не может. Возьмем наугад репертуар кинотеатров, опубликованный в «Таганрогской правде» 24 февраля 1987 года: «Все против одного», «Там, где нас нет», «Папаши», «Атака», «Потерпевшие претензий не имеют», «Охота на дракона», «След сокола», «Белые волки», «Угрошение строптивого»... Набор весьма типичный, хотя естественно, не каждую неделю он выглядит столь однообразно детективно-развлекательно.

Как ведущий городского молодежного кино-клуба «Искусство экрана» при кинотеатре «Рот фронт» я не раз выступал на страницах местной печати с предложениями изменить репертуарную политику, организовать в одном из небольших кинозалов еженедельное демонстрирование (в выходные дни) лучших советских и зарубежных картин по театральному принципу. Собирали мы в редакции «Таганрогской правды» и «круглый стол» по этому вопросу с участием руководителей горкиносети и кинопроката. Мое предложение возражений не вызвало. В 1986 году в Малом зале кинотеатра «Рот фронт» в течение нескольких месяцев на одном вечернем сеансе демонстрировались такие значительные кинопроизведения, как «Проверка на дорогах», «Путешествие молодого композитора», «Осенняя соната», «Репетиция оркестра» и др. Но к концу прошлого года это полезное начинание якобы из-за слабой посещаемости увяло, что называется, на корню...

*Продолжаем обсуждение проблем, поднятых в статье А. Суздальева (1987, № 1). См. также ст. М. Сахаровой (№ 3) и А. Струганова (№ 5).*

В чем же причины? В отсутствии должной рекламы? Наверное. Рекламирование фильмов вообще большое место в нашем городе. Число стендов за последнее время не увеличилось, а сократилось. Новые же, хотя и спроектированы, но не устанавливаются, причём отнюдь не по вине горкиносети. В качестве кинопоказа и обслуживания зрителей? Вероятно, и в этом — ведь в Таганроге, как и в некоторых других городах страны, перевод кинотеатров в так называемый высший разряд осуществлялся, по моему, чисто механически, без заметного улучшения кинообслуживания зрителей. Во всяком случае, ни один таганрогский кинотеатр высшего разряда даже отдаленно не напоминает московские «Россию» или «Октябрь».

Но все-таки, на мой взгляд, главная причина в том, что в Таганроге репертуарная политика строится на привычных стереотипах «кассовых самоходов», то есть на таких лентах, на которые зрители идут сами — без всякой рекламы и мероприятий. Тут и индийские мелодрамы, и детективы типа «Тайн мадам Вонг» или «Досье человека в «мерседесе», и зарубежные развлекательные ленты — «Новые амазонки», «Человек со звезды» и т. д. и т. п.

Хочу быть правильно понятым — дело вовсе не в том, чтобы запретить показ очередной «Анжелики». Но у зрителей должен быть выбор. В Таганроге, как и во всяком другом городе, живут не только любители сплошных развлечений и приключений. Казалось бы, есть смысл использовать возможности «Союзкинофонда», располагающего такими значительными лентами, как «Мольба», «Мне 20 лет», «Чистое небо». Но... пока для показа в Таганроге не был выписан ни один такой фильм, хотя разговор об этой возможности уже не раз поднимался на страницах местной прессы.

**КОНЕЧНО, БЫЛО БЫ НЕСПРАВЕДЛИВЫМ** утверждать, что в Таганроге не ведется никакой работы с картинами текущего репертуара. Проводятся торжественные сеансы, премьеры. Вот уже не один год работают киноклубы «Таганроженка» (при кинотеатре «Рот фронт») и «Пульс планеты» (при «Октябре»). Каждый месяц их ведущие — педагоги, журналисты, лекторы общества «Знание», сотрудники милиции — говорят перед сеансами о серьезных нравственных, политических и правовых проблемах, которые затрагиваются в том или ином фильме. Однако назвать такие мероприятия клубами друзей кино, направленными на повышение эстетического вкуса зрителей, изучение кино как искусства, знакомство с выдающимися работами мастеров экрана, нельзя. У них другие задачи — пропагандистские, информационные. Более того, иной раз и идейно-художественные достоинства самих фильмов, выбранных для показа к примеру, в «Таганроженке», оставляют желать лучшего. Я не раз присутствовал на занятиях такого рода клубов — они больше напоминают кинолектории. К примеру, если фильм о летчиках, то перед сеансом выступает летчик, который профессионально рассказывает о своем труде. Если действие картины происходит в Африке, то со зрителями делится впечатлениями человек, недавно вернувшийся из туристической или деловой поездки к берегам Конго. А на то, что

вслед за тем на экране идет посредственный фильм, никто из выступающих не обращает никакого внимания — только повод для разговора о вещах, к искусству отношения не имеющих.

Опять оговорюсь. Я не против таких кино клубов (или кинолекториев). Выступление интересного человека всегда полезно. Однако убежден, что ведущим направлением должно быть иное — формирование, поддержка клубов друзей кино, обязательно с обсуждениями фильмов, с серьезным разговором об их достоинствах и недостатках.

Расширение таких объединений зрителей, прежде всего молодежи, думается, особенно актуально в свете принятого ЦК КПСС и Советом Министров СССР постановления «Об улучшении условий деятельности творческих союзов», где есть строки о создании Всесоюзного общества друзей кино. На это общество я, как и многие поклонники «десятой музы», возлагаю большие надежды, связанные с повышением идейно-художественного уровня репертуара, созданием сети дифференцированного проката, в том числе специализированной «клубной» или «студийной» — для показа «трудных», сложных в художественном плане картин. Все это, несомненно, поднимет эстетическое восприятие молодежной аудитории на более высокий уровень, поможет многим вырваться за привычные рамки «дискотечного» досуга к размышлению, сотворчеству, сопереживанию.

А ведь до сих пор, увы, райкомы комсомола были заняты, похоже, лишь одним аспектом свободного времени молодежи — музыкально-танцевальным. Очень хотелось бы, чтобы после XX съезда ВЛКСМ искусство, в том числе кино, нашло, наконец, свое место в планах комсомольских работников наряду со спортом, рок-клубом или компьютеризацией. Думаю, здесь далеко не последнюю роль могли бы сыграть видеозалы, ориентированные не только на развлекательно-танцевальные программы.

Вот уже семь лет я веду занятия молодежного клуба друзей кино «Искусство экрана». За эти годы мы смотрели и обсуждали фильмы В. Шукшина и А. Тарковского, Э. Климова и А. Германа, В. Абдрашитова и С. Соловьева, Н. Михалкова и Э. Ишмухамедова, Р. Балаяна и братьев Шенгеля, Л. Висконти и М. Антониони. И каждый раз, глядя на загадочные «звездочки», обозначающие тираж картин в «Новых фильмах», гадаем: попадут или не попадут те или иные ленты в областной и городской кинопрокат. Зачем такая секретность? Почему бы не указывать здесь число копий? Кроме того, следовало бы информировать читателей «Кинемеханика», «Новых фильмов» и даже «Спутника кинозрителя» о категории, которая присвоена тому или иному советскому фильму авторитетной комиссией. Это, вероятно, повысило бы ее ответственность (и, думается, руководства студий) за качество кинолент.

Убежден, что настало время объективно, без ретуши публиковать и показатели зрительской посещаемости не только советских, но и зарубежных фильмов по данным проката в нашей стране. Сравнивая с тиражами той или иной картины цифры посещаемости, любой зритель мог бы без труда составить подлинное пред-

ставление об успехе фильма у аудитории. Пока же нам нередко предлагают сравнивать посещаемость фильма, выпущенного, к примеру, тиражом 800 копий, с картиной, отпечатанной в 26 экземплярах...

Возвращаясь к кинозрителям нашего города, хотелось бы отметить, что поток «серых», «никаких» фильмов, заполонивших в последние годы экраны кинотеатров, заставил многих весьма осторожно выбирать фильмы для просмотра, чтобы по возможности избежать «осечки». Не удивительно, что горкиносеть так и не смогла выполнить план 1986 года...

**У НАС В РОСТОВСКОЙ ОБЛАСТИ** выходит ежемесячная информационная газета «На экранах Дона» объемом в печатный лист, рассказывающая о фильмах, выпускаемых на экраны. В других областных центрах (например, в Воронеже) подобные издания построены интересно, вдумчиво: рекламируются только лучшие отечественные и зарубежные фильмы, помещаются рецензии на них, творческие портреты актеров и режиссеров, переписка с читателями, репортажи с обсуждений фильмов в кино клубах, рассказы об опыте кинообразования в школах и вузах и т. д. А «На экранах Дона» назойливо рекламирует все фильмы подряд — и хорошие, и плохие, публикуя однообразно казенные аннотации без подписей авторов. Неужели нельзя и с помощью этого издания воспитывать хороший художественный вкус, ориентировать зрителей на подлинные ценности репертуара, привлекая к сотрудничеству ростовских кино критиков и журналистов, активистов кино клубов и кинообразования, педагогов, кинематографистов?

Большие возможности в области кино пропаганды и формирования высоких критериев эстетического вкуса аудитории имеются и у областного телевидения. Авторы ростовской телепрограммы «Экран Дона» многое делают для пропаганды донского документального кино: рассказывают о лучших фильмах, организуют встречи с их авторами, героями документальных картин и зрителями. Однако другая ежемесячная телепрограмма — «Кинопремьеры» (сентября, октября и т. д.) — по своей структуре напоминает издание «На экранах Дона»: одинаковое аннотационное представление всех фильмов без разбора, непрофессиональный комментарий фрагментов, полное отсутствие авторской мысли и позиции. Текст читает по бумажке диктор, то и дело путая фамилии режиссеров и актеров.

Здесь тоже, как мне кажется, необходима коренная перестройка. Программу должен составлять и вести компетентный критик или журналист, пишущий о кино (а таких в Ростове немало: Я. Айзенберг, А. Обертганский, Ю. Яновский, Л. Усенко). Главное место следует отвести истинному искусству кино, а продолжительность передачи увеличить до часа. При этом хотелось бы видеть не только привычный разговор ведущего по поводу фрагментов, но и репортажи с обсуждений фильмов в кинотеатрах и кино клубах области, видеотеках. Возможно, уместно было бы приглашать в студию нескольких критиков, кинематографистов, которые спорили бы, высказывали свою точку зрения о положении с кинорепертуаром, о художественном уровне тех или иных фильмов. Интересно было бы

познакомиться и с опытом работы лучших кинотеатров и кино клубов области, с деятельностью и гостями Ростовского межобластного отделения Всесоюзного бюро пропаганды киноискусства, с творческими портретами кинематографистов, чьи фильмы идут на экранах в данном месяце.

Да и роль кинокритики на страницах газет «Молот», «Комсомолец», «Вечерний Ростов» могла быть более принципиальной, без комплиментарности и размывания критериев по отношению к произведениям посредственным, малоудачным, какой бы важной темой они ни прикрывались. Критика немислима без правды, искренности авторской позиции. Без этого нельзя рассчитывать сегодня на внимание зрителя и читателя, следящего за центральными изданиями, за «Пресс-анкетой», «Неделей», где ведущие киноведы страны, отмечая пятью «звездочками» качества «Покаяния», «Проверки на дорогах» или «Легко ли быть молодым?», заслуженно оценивают «двойками» и «единицами» «Завещание», «Бориса Годунова», «Лермонтова», «Танцплощадку», «Салон красоты» или «Тайны мадам Вонг»...

Завершить эти заметки мне хочется фантазией на тему кинобудущего Таганрога.

...Итак, в Большом зале кинотеатра «Рот фронт» демонстрируются только зрелищные, масштабные ленты, яркие комедии, способные увлечь многотысячную аудиторию. К примеру, такие, как «Экипаж» или «Вокзал для двоих»... В Малом зале идет систематический «клубный» показ «трудных» отечественных и зарубежных картин, фильмов с достаточно сложным звукозрительным рядом. Там проходят обсуждения, занятия клуба друзей кино, просмотры лент из централизованного фонда «Союзкинофонда» и Госфильмофонда. В кинотеатре «Октябрь» демонстрируются хорошие, но не столь «кассовые», как в «Рот фронт», отечественные и зарубежные картины, затрагивающие актуальные общественные и политические проблемы — к примеру, «Тема» Г. Панфилова, «Проверка на дорогах» А. Германа, «Семейный портрет в интерьере» Л. Висконти. В «Смене» идут лучшие фильмы для детей (утром) и актуальные документальные ленты для взрослых (вечером). В «Комсомольце» можно увидеть острые, проблемные фильмы о современной молодежи: «Плюмбум, или Опасная игра» В. Абдрашито-ва, «Курьер» К. Шахназарова, «Легко ли быть молодым?» Ю. Подниекса. Здесь же открыт видеозал-кино клуб, где зрители могут посмотреть ленты, которых нет в широком прокате. В «Мире» демонстрируются наиболее заметные работы мастеров кино социалистических стран...

Всем этим просмотрам сопутствует широкая реклама, перед премьерой фильмов выдающихся мастеров проводятся ретроспективы их предыдущих картин. Бюро пропаганды киноискусства и Всесоюзное общество друзей кино организуют творческие встречи с известными актерами и режиссерами, сценаристами и киноведами. И, наконец, ежегодный фестиваль, например, экранизаций классики, особенно произведений нашего великого земляка А. Чехова.

Позволю себе на этом оборвать свои фантазии и вернуться в реальный мир. А там мне навер-

няка могут задать вопрос: если во всех кинотеатрах показывать только лучшее, то куда же, позвольте узнать, девать «серое», «неудачное» или просто «плохое»? Вообще не показывать, что ли? Или открыть специальный кинотеатр «посредственного фильма»? К сожалению, эта разновидность кинематографа в самом деле не вписывается в стройную систему фантазии. Хочется, чтобы ее не было вовсе. Но пока «никакое» кино все-таки существует, не надо по крайней мере создавать ему режим наибольшего благоприятствования.

Пока, как я уже отмечал, на практике сплошь и рядом наблюдается иное, причем не только из «кассовых» или конъюнктурных соображений, но и часто из-за недостаточной «кинообразованности» работников киносети и кинопроката.

Словом, проблем здесь немало, но их надо решать уже сегодня.

В нашем журнале регулярно публикуются статьи, корреспонденции, письма работников киносети и кинопроката — о репертуаре кинотеатров и сельских киноустановок, состоянии кинообслуживания населения и путях его улучшения, опыте коллективов передовых киноорганизаций. Но на этот раз давайте посмотрим на все эти вопросы, на свою работу глазами зрителей. Поможет нам в этом

## Почта «Советского экрана»

Н. ОРЛОВА,  
редактор отдела писем «СЭ»

Каждый день в редакцию нашего журнала приходят десятки, а иногда, к примеру в период проведения традиционного конкурса на лучший фильм года, сотни писем — всего около 80 тыс. в год. Здесь и размышления о проблемах нашего кинематографа, и отклики на советские и зарубежные картины, и просьбы рассказать о любимых актерах, и письма о состоянии, качестве кинообслуживания населения тех или иных сел и городов. Причем этот последний вопрос — всегда в центре внимания наших читателей, ему посвящена примерно четвертая часть всей почты.

Что создает человеку, пришедшему в кинотеатр, хорошее настроение? Новый интересный фильм (если уж старый, то любимый), комфортабельный кинозал, высокое качество показа ленты. Это — основное. Сюда, конечно, можно приплюсовать и различные мероприятия в фойе перед сеансами, и встречи с кинематографистами, и гостеприимный, «вкусный» буфет...

Но прежде всего обратимся к репертуару. Слово — нашим читателям.

«Посмотрел список фильмов, вышедших в 1986 году, опубликованный в № 24 «СЭ», и чуть не заплакал: 252 новые картины! А я не смог посмотреть и трети! Многие новые ленты у нас просто не показывают, зато по две недели «крутят» «Тайны мадам Вонг». «Письма мертвого человека» так и не успел посмотреть — картину показывали только один день на двух сеансах. До каких пор это будет продолжаться?» (А. Новиков, г. Андропов).

«В кино хожу от силы раз в месяц. Почему? Да потому, что на экранах нашего города мало новых советских фильмов. До сих пор не показаны «Храни меня, мой талисман», «Фуэте» и многие другие хорошие ленты». (Марина П., Слуцк).

А вот еще одно из характерных писем.

«Хочется поделиться некоторыми соображениями по прокату фильмов, — пишет М. Куперберг из Куйбышева. — За шесть лет мы (речь, видимо, идет о клубе друзей кино — ред.) практически исчерпали весь фонд достойных лент, имеющихся в областном кинопрокате, показывая их не раз в различных ретроспективах. Что же теперь показывать? «Стачка» Эйзенштейна, «Земля» и «Звенигора» Довженко, «Окраина» Барнета, фильмы ФЭКСов крайне необходимы для воспитания новых поколений зрителей, но у нас нет таких картин. Странно было бы видеть библиотеку без книг Достоевского, Шекспира, Чехова, Пушкина, Булгакова, Фолкнера. Так и наша киноклассика должна всегда быть рядом с нами. Необходимо создать в конторах кинопроката «золотой фонд» нашего киноискусства. В некоторых городах он существует, например, в Воронеже».

Отмечают зрители и недостатки в показе кинопериодики, короткометражных документальных лент.

«Раньше, бывало, пойдешь в кино и «проедешь» по всему Советскому Союзу, да еще по другим странам и континентам, узнаешь новости культуры и спорта. А сейчас нам показывают фильмы о правилах дорожного движения, о том, что надо получать зарплату через сберкассу, и прочую ерунду. Почти никогда нет «Фитиля». Чем это объяснить?» — спрашивает З. Войцеховская из станицы Голубицкая Краснодарского края.

И сами же читатели объясняют это нежеланием некоторых киноработников проявить изобретательность, выдумку.

Еще один вопрос, беспокоящий наших читателей.

«Живем мы на севере. Город наш небольшой, сюда, как в песне поется, «только самолетом можно долететь». У нас всего два кинотеатра, в них не очень богатый репертуар. Это можно понять — не в столице живем. Непонятно другое — кто и по каким принципам корректирует фильмы, идущие в нашем прокате? Если посмотреть ту или иную ленту (особенно

западную) на Большой Земле, в Москве или в Ленинграде, а потом ее же — в нашем городе, получится странная картина. У нас фильм идет с купюрами. Вырезается все, что можно, иногда даже в корне меняется финал. Неужели мы так отличаемся от столичных зрителей? Обидно даже!» (Л. Давыдова, Ханты-Мансийск).

*Примечание редакции. На страницах «Комсомольской правды» (1987, 2 апреля) председатель Госкино СССР А. Камшалов, отвечая на аналогичные вопросы читателей газеты, сказал: «Право определять репертуарную кинополитику в масштабах всей страны принадлежит только Госкино СССР».*

Работа кинотеатра. От того, как она поставлена, часто зависит успех фильма, а вместе с тем — и выполнение финансового плана.

Вот что пишет В. Захаров из Кустаная о кинотеатре «40 лет Казахстана»: «Коллектив его работает вдохновенно, увлеченно. И что приятно — особое внимание здесь уделяется работе с молодежью. Для юных зрителей устраиваются праздничные утренники, киновикторины, различные конкурсы. Очень интересно проходят встречи с ветеранами Великой Отечественной войны и лучшими людьми нашего города. Большим успехом пользуются специализированные сеансы на самые разные темы: «Герои войны», «Береги природу», «Достижения науки», «Трезвость — норма жизни» и др. А в последнее время введена новая форма работы со зрителем — сеансы-обсуждения. На них зрители обсуждают не только новые ленты, но и те насущные проблемы, которые они затрагивают. В кинотеатре проводятся кино вечера, включающие выступления музыкальных ансамблей и коллективов художественной самодеятельности. Подбираются программы короткометражных картин, сатирических журналов».

Л. Зубачев из подмосковного города Клина утверждает, что кинотеатр «Мир» стал «подлинным центром идейно-политической и культурно-массовой работы за претворение в жизнь решений XXVII съезда КПСС. Тысячи клинчан спешат сюда на кинолектории, устные журналы, интересные фильмы».

«Более 2,5 тыс. жителей города Черновцы, сообщает Т. Староватова, приобрели абонементы на просмотр фильмов по театральному принципу на сезон 1986/87 годов. Подобная работа со зрителями в кинотеатре имени О. Кобылянской проводится уже четвертый год. Тематика кинофильмов разнообразна. Так, наряду с развлекательными демонстрируются ленты серьезные, приглашающие к размышлению. Подобный опыт пропаганды киноискусства — первый на Украине — позволяет любителям кино систематически и достаточно полно знакомиться с наиболее интересными работами советских и зарубежных кинематографистов. В текущем сезоне в программу включены 12 таких кинолент.

Интересно ведется работа со зрителями в го-

роде Острогжске Воронежской области. Вот что пишет нам **Ю. Савченко**: «Известен метод, при помощи которого в Древнем Риме воспитывали молодежь: богатые патриции сплавляли рабов и выставляли их на всеобщее обозрение. Сила отрицательного примера была так велика, что зрители получали стойкое отвращение к пьянству... Похожий прием используется в киноклубе «Человек и закон» при кинотеатре «Спартак». Только здесь эмоциональное воздействие на зрителя достигается умело подобранными фильмами антиалкогольной тематики. Используются в основном документальные ленты, причем их показ сопровождается лекциями. Просмотрели картины «Возвращение», «А какой нынче год?», «Алкоголь и потомство», «Горькая хроника»... Всего в тематическую подборку включены около 40 лент. Киноклуб объединяет около 800 человек. Это — старшеклассники, учащиеся ГПТУ-19, торгово-кооперативного училища».

Но не везде так радужна картина. Нередко наши читатели жалуются на неблагоприятность кинотеатров, отсутствие в них уюта, на однообразие кинопрограмм.

«Несколько лет назад в вашем журнале, — пишет **Н. Гононова** из **Чарджоу**, — было напечатано письмо по поводу работы кинотеатра «Туркменистан». Ну и что? То же и по сей день. Так же жарко летом и холодно в нем зимой. Кондиционеры не работают, у кресел оторвана обивка, торчат гвозди. Не работает касса предварительной продажи билетов. Часто продается билетов больше, чем мест в зале».

«Вам пишет смена слесарей одного из заводов Мелитополя. Наш город большой, много заводов, есть институты, техникумы. Так что любителей кино хватает. У нас четыре кинотеатра. Но вот беда — расположены они все в старой части города, буквально рядом друг с другом. И к тому же в них идут одни и те же фильмы, по кругу. А в новых четырех микрорайонах кинотеатров нет совсем, и кинорекламу там не вывешивают».

Много претензий предъявляют наши читатели к качеству кинообслуживания населения и прежде всего — к репертуару сельских киноустановок.

«Мы живем в 60 километрах от районного и в 100 — от областного центра, — пишет **А. Рыбчинова** из поселка **Ремда Псковской области**. — У нас есть клуб, но фильмы сюда привозят старые, в основном неинтересные, поэтому в клуб люди не ходят».

**Г. Завизион** из **Магдалиновского района Днепропетровской области**: «Я живу в сельской местности. К сожалению, у нас посмотреть новый фильм вообще невозможно. В клубе демонстрируются одна-две картины в неделю, многие из них мы уже посмотрели по телевизору».

***Примечание редакции.** Немало подобных писем и в почте журнала «Киномеханик». Качество репертуара киноустановок сел и деревень, его структура, «засилие» старых (и далеко не всегда хороших) картин, не раз уже демонстрировавшихся как в данной местности, так и по ТВ, крайне беспокоят и киномехаников, и руководителей районных кинодирекций.*

Еще одна «больная» тема затрагивается во многих письмах — об удлинненных сеансах. «Почему, показывая хороший фильм, на всех сеансах демонстрируют удлинненную программу?» — спрашивают **Н. Александрова** из Таганрога и многие другие читатели «СЭ».

«Кинороботники нашего города избрали новый способ выполнения плана, — сообщает **В. Третьяк** из **Ровно**. — Он прост и эффективен. Его можно назвать «фильм в нагрузку». Берется «кассовый» фильм, а к нему присоединяется второй, смотреть который зритель не торопится, и оба демонстрируются на одном сеансе. За двойную плату, разумеется. Или еще способ. Есть фильмы, являющиеся продолжением тех, которые были в прокате раньше. Так для того чтобы посмотреть новый фильм, надо уплатить еще и за обязательный повторный просмотр. Причем это делается якобы по просьбе зрителей. Если уж действительно удовлетворять просьбы зрителей, то сначала на одном или нескольких сеансах следует показать предыдущий фильм, а затем уж новый. Кто захочет посмотреть старый, тот и посмотрит».

***Примечание редакции.** О подобных фактах кинозрители сообщали и в газету «Советская культура» (их письма были опубликованы 5 марта 1987 г.). Выходит, что эти «новшества» получили довольно широкое распространение. Надеемся, что они уже должным образом оценены не только в Баку и Кировограде (жители этих городов обратились в газету), Таганроге и Ровно, но и повсеместно.*

Всю почту с критикой в адрес киносети и кинопроката редакция пересылает в главные управления кинофикации и кинопроката госкино СССР и союзных республик, а также в киноорганизации тех областей и районов, о которых говорится в письмах. Нам сообщают о принятых мерах, и эти сообщения мы публикуем в журнале. Но как хочется, чтобы жалоб кинозрителей стало гораздо меньше, а еще лучше — вообще не осталось бы причин для них.

***Заключение редакции.** За последнее время немало сделано для удовлетворения запросов киноаудитории страны. И тем не менее письма читателей «СЭ» свидетельствуют, что перестройка в некоторых местных киноорганизациях идет не так активно, как всем нам хотелось бы. Поэтому стоит внимательно прислушаться к голосам зрителей из разных концов страны, обратившихся за помощью в самое массовое кинематографическое издание — журнал «Советский экран».*



# Перестройка и кадровая политика

Коллегия Госкино РСФСР на своем заседании рассмотрела вопрос «О задачах киноорганизаций Госкино РСФСР по реализации установок январского (1987 г.) Пленума ЦК КПСС о перестройке и кадровой политике».

С большим аналитическим докладом на эту тему выступил председатель Госкино республики **Н. Сычев**. В обсуждении поставленных им проблем приняли участие начальник Главного управления кинофикации и кинопроката Госкино РСФСР **В. Марков**, начальник Московского городского управления кинофикации **В. Пощанский**, заместитель директора Калужской областной конторы кинопроката **М. Сахарова**, директора кинообъединения «Руслан» Пушкинского района (Ленинград) **В. Серпинский**, Клинской районной кинесети Московской области **А. Шаронова** и Загорского кинотехникума **О. Маслов**, начальник РПО «Роскинотехника» **Е. Белецкий**, руководители ряда киностудий.

В выступлениях и постановлении, принятом в результате серьезного, обстоятельного обсуждения вынесенного на заседание коллегии вопроса, отмечалось, что киноорганизации, предприятия, учебные заведения Госкино РСФСР активно участвуют в широко развернувшемся патриотическом движении за успешное выполнение заданий двенадцатой пятилетки, достойную встречу 70-летия Великого Октября.

Вместе с тем перестройка пока идет медленно, с большими трудностями. Так, несмотря на некоторые позитивные сдвиги в организации показа фильмов, в первую очередь отечественных, и изменения в практике репертуарного планирования, уровень кинообслуживания населения еще не отвечает современным требованиям.

Значительная часть серьезных просчетов в деятельности киноорганизаций республики объясняется недооценкой проблемы обеспечения их полноценными кадрами, слабой работой с резервом, невысоким профессиональным уровнем среднего звена управления, недостатком внимания на местах к закреплению молодых специалистов.

Процессы демократизации, усиления гласности, освоения новых форм и методов работы, повышения внимания к социальным проблемам трудовых коллективов, улучшения их морально-психологического климата не нашли еще должного развития во многих киноорганизациях.

Коллегия Госкино РСФСР постановила: председателям государственных комитетов АССР по кинофикации, начальникам краевых, областных управлений кинофикации, директорам киностудий, контор по прокату кинофильмов, предприятий кинемеханической промышленности и кинотехникумов — обеспечить реализацию решений январского (1987 г.) Пленума ЦК КПСС, ускорение перестройки, совершенствование рабо-

ты с кадрами на основе конкретных комплексных планов; развивать процессы демократизации во всех сферах деятельности, постоянно повышать ответственность кадров за порученное дело, добиваться взаимной требовательности, твердой дисциплины и организованности.

Подчеркнута необходимость принять все меры к выполнению государственного плана экономического и социального развития на 1987 год и социалистических обязательств трудовых коллективов кинематографии республики, успешно справиться с заданиями юбилейного года и достойно встретить 70-летие Великого Октября.

Руководители государственных комитетов АССР по кинофикации, краевых, областных управлений кинофикации и контор по прокату кинофильмов обязаны позаботиться о дальнейшем улучшении репертуарного планирования и организации продвижения картин. Для этого предстоит четко скоординировать деятельность репертуарных и информационно-методических служб кинопроката и методических кабинетов управлений (госкомитетов АССР) кинофикации по формированию кинорепертуара и продвижению кинолент; ввести в практику издание совместных ежемесячных рекомендаций по наиболее целесообразным формам продвижения фильмов с учетом конкретных условий работы кинодирекций и кинотеатров (характера кинесети и режимов работы киноустановок, географических условий, демографического состава населения, объема плановых заданий); организовать действенный контроль за продвижением лучших картин, выполнением репертуарных планов. Необходимо также совершенствовать профориентацию учащихся школ и ПТУ с целью более качественного отбора кандидатов для поступления в учебные заведения кинематографии (с последующей их работой по основному месту жительства); принимать действенные меры к закреплению молодых специалистов, созданию им надлежащих жилищно-бытовых условий.

Главному управлению кинофикации и кинопроката предложено в ежеквартальных обзорах репертуара четко определять содержание и направленность пропаганды значительных советских фильмов, давать киноорганизациям методические рекомендации о наиболее целесообразных формах подготовки к выпуску таких картин и организации их показа.

Подчеркнута необходимость повысить требовательность к руководителям всех звеньев кинофикации и кинопроката за безусловное выполнение плановых заданий по кинообслуживанию населения и доходам от киносеансов, обеспечить оперативный контроль и помощь в решении этих задач.

Ряд поручений в постановлении относится к руководству киностудий, Главному управлению кинопроизводства, РПО «Роскинотехника» и др.

Управлению кадров и учебных заведений предложено с участием главных управлений, управлений, РПО «Роскинотехника» принять меры для коренного изменения кадровой политики в кинематографии республики, постоянно контролировать всю работу с кадрами.

Коллегия утвердила план основных мероприятий Госкино РСФСР по реализации решений январского (1987 г.) Пленума ЦК КПСС.

## К 70-летию Великого Октября

### Успех старта донести до финиша

**В. ЕМЕЛЬЯНОВА,**  
зав. отделом эксплуатации  
Московского областного управления кинофикации

Кинофакторы Московской области успешно выполнили план 1986 года. Этому способствовал высокий уровень социалистического соревнования: 173 человека получили звание «Ударник коммунистического труда», 450 — подтвердили это звание.

Обращение ЦК КПСС к трудящимся Советского Союза, постановление ЦК КПСС, Совета Министров СССР, ВЦСПС и ЦК ВЛКСМ «О Всесоюзном социалистическом соревновании за успешное выполнение заданий двенадцатой пятилетки» положили начало массовому движению за достойную встречу 70-летия Великого Октября.

Для повышения действенности соцсоревнования управлением кинофикации совместно с обкомом профсоюза работников культуры утверждены его новые условия. Главное внимание обращено на ритмичность работы, ведущую роль трудового состязания в достижении высоких конечных результатов, обеспечении режима экономии.

В год 70-летия Великого Октября кинофакторы Подмосковья обязуются привлечь на просмотр отечественных кинолент 65 % зрителей, сверх плана обслужить 900 тыс. человек, провести 540 премьер отечественных кинолент, 250 встреч с творческими работниками кино, организовать работу 1500 кинолекториев и кино клубов, из них 300 — по нравственно-правовой и общественно-политической тематике, 545 — сельскохозяйственной; на 2 % увеличить число юных зрителей; продолжить строительство четырех двухзальных кинотеатров на 2700 мест, отремонтировать 15 кинотеатров, установить 45 комплектов нового кинооборудования; уменьшить сверхнормальный износ копий на 3 %, довести их технический ресурс до 510 киносеансов; сократить потери рабочего времени по временной нетрудоспособности на 3 %; подготовить через Шатурское СПТУ-66 и путем индивидуального обучения 270 киномехаников.

75 киномехаников наметили завершить к 70-летию Октября планы двух лет пятилетки.

Во всех коллективах дирекций киносети и областных кинотеатров прошли собрания, на которых всесторонне и с большой ответственностью обсуждены обязательства на юбилейный год. Их составная часть — план массово-политических и рекламно-пропагандистских мероприятий, посвященных великой дате.

Используя накопленный опыт, мы стремимся привести в действие главные рычаги социалистического соревнования: развитие инициативы и внедрение передовых методов кинообслуживания населения, повышение действенности борьбы за экономию материальных ресурсов.

В этом году управлением кинофикации обобщен опыт кинотеатра высшего разряда «Аврора» г. Щелково по пропаганде и продвижению лучших отечественных кинолент и работе с «трудными» фильмами. Сейчас обобщается опыт базового молодежного кинотеатра «Звездный» г. Жуковского по использованию кино в военно-патриотическом воспитании молодежи. В пропаганде с помощью кино передового опыта среди тружеников села киномеханикам поможет опыт их коллеги В. Молоткова из Волоколамской кинодирекции.

Когда мы говорим о материальных ресурсах, то в первую очередь имеем в виду фильмофонд, его сохранность. Поэтому мы совместно с работниками кинопроката объявили смотр-конкурс «Фильмокопии — долгую жизнь».

Нельзя говорить о действенности соцсоревнования, не обеспечив его гласности. Поэтому итоги соревнования подводятся ежемесячно на собраниях, во всех кинодирекциях и кинотеатрах есть стенды «Кто сегодня впереди».

Активное развитие соцсоревнования позволило работникам киносети области успешно завершить и план I квартала юбилейного года, причем задание выполнялось ритмично, в течение всех трех месяцев.

Есть основания надеяться, что кинофакторы Московской области так же успешно завершат юбилейный год, как начали его.

## Во имя общей цели

**С. ЛАДЫЖЕНСКИЙ,**  
директор Мособлкинопроката

Основной пункт сообразительств коллективов областной конторы по прокату кинофильмов и ее отделений — успешное выполнение заданий. Хороших результатов удалось добиться в I квартале юбилейного года: план прокатных поступлений перевыполнен (110,1 %), причем не только по городу и селу, но и по всем видам киносети (государственная — 112,8 %, профсоюзная — 104,8 %, ведомственная — 107,3 %).

Важный фактор успешной работы — совершенствование планирования репертуара и пропаганды произведений советского киноискусства.

В I квартале на экраны Подмосковья было выпущено 83 названия (449 копий) художественных фильмов, из них 55 (356 копий) — отечественных. Наибольшим успехом у зрителей пользовались «Покаяние», «Охота на дракона», «Ягуар», «Плюмбум, или Опасная игра», «Прости», «Выкуп», «Потерпевшие претензий не имеют», «Хорошо сидим!».

Для пропаганды и продвижения фильмов немало сделано в Истринском, Люберецком, Серпуховском, Пушкинском отделениях кинопроката. С помощью их коллективов на киноустановках и в кинотеатрах проводится разнообразная предсеансовая работа — кинопанорамы, премьеры фильмов, ретроспективные показы и пр. Широко развернута антиалкогольная кинопропаганда — только за три первых месяца нынешнего года на киноустановки было выдано 4377 программ этой тематики, проведено 4480 сеансов, обслужено свыше 700 тыс. зрителей.

Соцсоревнование за достойную встречу 70-й годовщины Великой Октябрьской социалистической революции проходит в коллективах Мособлкинопроката под знаком дальнейшего повышения качества работы, общей борьбы за досрочное выполнение заданий 1987 года и двух лет двенадцатой пятилетки. Администрация и профсоюзный комитет Мособлкинопроката разработали новые условия трудового состязания между отделениями кинопроката. Очень эффективно соревнование, например, Солнечногорского отделения с Волоколамским, Истринского — с Люберецким, Орехово-Зуевского — с Пушкинским, Серпуховского — с Подольским. Пока впереди — Пушкинское, на втором месте — Люберецкое, на третьем — Шатурское.

В отделениях между собой состязаются все участки, звенья, отделы. 426 человек приняли индивидуальные соцобязательства, 96 — участники движения за коммунистический труд, 30 — включились в смотр-конкурс профессионального мастерства.

В фильмопроверочных мастерских Дмитровского, Орехово-Зуевского, Истринского отделений кинопроката широкое распространение получило соревнование за отличные проверку и ремонт фильмокопий. Здесь достигнуто и увеличение выработки, которое сочетается с высоким качеством выполняемых работ.

Большое внимание уделяется повышению производительности труда, экономии ресурсов, укреплению трудовой и производственной дисциплины. С начала года в области проходит смотр-конкурс под девизом «Фильмокопий — долгую жизнь». Намечены мероприятия по дальнейшему развитию и укреплению материально-технической базы организаций кинопроката Московской области. Предполагается заменить оборудование в Коломенском, Шатурском, Солнечногорском отделениях, механизировать трудоемкие процессы в Люберецком отделении.

Один из основных принципов соцсоревнования — широкая гласность — нашел отражение в обсуждении обязательств и подведении итогов их выполнения на общих собраниях коллективов кинофиксаторов и кинопркатчиков области, расширенных заседаниях профкома. Победителям в торжественной обстановке вручаются переходящие вымпелы, почетные грамоты.

В помещениях конторы и отделений оформлены стенды, отражающие ход выполнения производственных показателей. Лучшие работники заносятся на Доску почета.

Одним словом, усилия соревнующихся коллективов кинопроката Московской области направлены на достижение общей цели всех, кто занят кинообслуживанием населения, — его дальнейшее улучшение, обеспечение сохранности фильмофонда, повышение роли кино в коммунистическом воспитании трудящихся, выполнение и перевыполнение плановых заданий.

---

## Итоги Всесоюзного соцсоревнования

Коллегия Госкино СССР и президиум ЦК профсоюза работников культуры подвели итоги Всесоюзного социалистического соревнования коллективов государственной киносети и кинопроката за I квартал 1987 года.

В совместном постановлении отмечается, что в ходе широко развернутого социалистического соревнования за достойную встречу 70-летия Великого Октября многие коллективы киносети и кинопроката успешно справились с принятыми социалистическими обязательствами. Это способствовало выполнению плановых заданий по кинообслуживанию зрителей и сбору средств от киносеансов в целом по стране.

В то же время в деятельности некоторых организаций киносети и кинопроката есть недостатки. Еще велико количество кинотеатров и киноустановок, не выполняющих планы; допускаются простои киноустановок, сверхнормальный технический износ фильмокопий. Имеются случаи прогулов и других нарушений трудовой дисциплины. Так что хозяйственным руководителям и профсоюзным комитетам следует уделить особое внимание повышению организованности и деловитости.

По итогам Всесоюзного социалистического соревнования за I квартал переходящее Красное знамя Госкино СССР и ЦК профсоюза работников культуры присуждено коллективам киносети и кинопроката Грузинской, Литовской, Латвийской, Таджикской союзных республик, Алтайского, Краснодарского, Хабаровского краев, Крымской, Гродненской и Джамбулской областей.

Коллегия Госкино СССР и президиум ЦК профсоюза работников культуры выразили уверенность в том, что коллективы киноорганизаций страны обеспечат дальнейшее развитие творческой активности и инициативы соревнующихся, направленных на улучшение обслуживания кинозрителей и успешное выполнение плана 1987 года, ознаменуют юбилей Великого Октября ударным высокоэффективным трудом.

# Вторая юность кинотеатра

**К. ЛИЙВАК,**  
директор кинотеатра-кафе «Пирита»

Сегодня к услугам таллинских любителей кино 11 кинотеатров. Самый новый и современный расположился под высокими стройными соснами в прекраснейшем районе города — Пирите.

Кинотеатр «Пирита» был построен в 1952 году. Прошло с тех пор много лет, и кинотеатру потребовался серьезный ремонт. Решено было сделать «Пириту» кинотеатром-кафе.

Проект реконструкции кинотеатра был подготовлен в 1984 году институтом «Коммуналпроект». Главный инженер Ю. Куррик, архитектор Т. Кальюнди, оформитель внутренних помещений Х. Неемре увидели будущий кинотеатр таким, каким сегодня видит его зрители.

Работы велись Таллинским ремонтно-строительным управлением № 3. Руководили ими инженер Х. Веелма и прораб А. Мязлтмеес. И вот 4 июля 1986 года открылся кинотеатр-кафе «Пирита».

У входа в него, у касс можно познакомиться с репертуаром на текущую и следующую недели. Здесь же — правила работы кинотеатра. В них сказано, что билет можно приобрести в течение десяти дней. Каждый кинозритель имеет возможность выбрать подходящее для него время, чтобы побывать в кинотеатре-кафе. Из правил узнаем также, что бар кинотеатра начинает работать за час до начала сеанса. Добавим, что пользоваться баром можно и во время просмотра фильма.

Коллективные заявки удовлетворяются за два месяца. Надо сказать, что такие заявки посту-

пают из всех городов и районов республики. Гостями нашего кинотеатра-кафе уже были коллективы многих предприятий; школ Таллина. Средняя школа № 36 находится здесь же, в Пирите, и естественно, что с начала учебного года у нее образовались тесные связи с дирекцией кинотеатра. Таллинская средняя музыкальная школа участвовала несколько раз в тематических мероприятиях кинотеатра. Проводятся у нас концерты, соответствующие демонстрируемым фильмам. Так, инструментальный ансамбль «Модерн Фокс» дал концерт, где прозвучали произведения 30-х годов, исполнялись танцы в стиле музыки того времени, были показаны фрагменты кинокартин тех лет.

Проводим мы и встречи с актерами. На одну из них был приглашен исполнитель главной роли в новом фильме «Соучастие в убийстве» актер и режиссер Таллинского драматического театра Э. Хермаюла. Он охотно согласился встретиться со зрителями, тем более что впервые был гостем нашего кинотеатра-кафе.

Между прочим, Эстонское телевидение сделало в нашем кинотеатре некоторые свои передачи, например, «Телезнакомство».

Но продолжим наше «путешествие» по кинотеатру-кафе. Фойе, просторное и чистое, украшено цветами. Дальше — кинобар (он относится к объединению общественного питания «Пирита»). В его оформлении использованы белые и розовые тона. Здесь тоже — обилие цветов. В баре большой выбор бутербродов, пирожков, пирожных, печенья, конфет, а также соков и молочных коктейлей. Можно выпить чашечку кофе или чая здесь же, в баре, или взять их с собой в кинозал.

В самом зале, который решен в розовых, белых и черных тонах, — 15 круглых розовых столиков. Они прикреплены к полу. Вокруг каждого — по четыре вращающихся стула. В ряду — три столика, 12 мест. Ряды расположены «лесенкой». Всего их пять. Интересно отметить, что в центре каждого стола — специальный светильник, слабый свет которого освещает только то, что на столе, и несколько не мешает смотреть фильм. Экран до сеанса закрывает розовый занавес. На стенах — ряды черных лампочек, которые перед сеансом медленно гаснут.

Спросили мы у одного из первых посетителей его мнение о кинотеатре-кафе. Он ответил: «Прежде всего удивляет, как удалось вам такими простыми средствами, как цветы и розовая краска, сделать кинотеатр таким милым и уютным. Очень у вас понравилось. Уверен, что буду вашим гостем еще не один раз».

Как уже упоминалось, в зале проводятся встречи с мастерами кино, критиками, тематические вечера, миниконцерты. Мы стараемся средствами киноискусства воспитывать, особенно у молодых зрителей, активную жизненную позицию, развивать их эстетические вкусы, пока-



«Пирита»



В кинозале

зывая лучшие работы мастеров отечественного кино.

...Закончим короткое знакомство с кинотеатром-кафе «Пирита». На втором этаже — аппаратная, оснащенная современным отечественным кинопроекционным оборудованием. К услугам киномехаников — небольшая комната отдыха, подсобные помещения. Для всех работников кинотеатра созданы хорошие условия.

В «Пирите» трудятся 20 человек, каждый из которых старается сделать все от него зависящее, чтобы гостям кинотеатра было здесь удобно и приятно.

**Таллин**

## В Москве, на Калининском

**Т. ВАСИЛЬЕВА**

Когда говорят о видах досуга, приставка «видео» становится уже привычной: видеотеки, видеосалоны... А теперь еще и видеокафе, открывшееся на Калининском проспекте в Москве. Что же это такое — видеокафе.

Просторный уютный зал, мягкие диваны, столики, расположенные так, что перед каждой группой посетителей — экран телевизора. Всего их в зале 16. Можно и поесть и посмотреть видеопрограмму.

В день три сеанса: в 12, 16 и 19 часов. Днем билеты по 50 коп., вечером по рублю.

На разных сеансах — разные зрители. Если днем это в основном люди, приехавшие на Калининский проспект за покупками, зачастую с детьми, которые заходят в кафе пообедать и передохнуть, то есть публика довольно случайная, то вечерами сюда приезжают специаль-

но, чтобы встретиться с друзьями, поужинать, посмотреть видеопрограмму, потанцевать. Соответственно подбирается и репертуар: днем — это в основном мультфильмы, вечером — развлекательные программы.

Видеокафе уже стало популярным в Москве, вечерами туда трудно попасть. В кабинете заведующей Надежды Константиновны Поповой все время звонит телефон — заказывают столики на вечер.

Сотрудники видеокафе, горячие энтузиасты своего дела, стремятся привлечь сюда молодежь, пробуют разные формы работы, экспериментируют с программами. Они хотят, чтобы в кафе были свои постоянные посетители, свой актив.

Недавно для школьников и учащихся ПТУ был организован просмотр художественного фильма «Плюмбум, или Опасная игра» с участием кинокритиков и молодых литераторов.

Расширят возможности работников видеокафе цветомузыкальная установка, видеокамеры, которые в ближайшее время здесь появятся.

Видеокафе открылось недавно, но наряду с первыми удачами выявились и первые трудности. И главная — очень мало видеопрограмм, а их необходимо часто менять.

Следует учесть, что для видеокафе годится не всякая программа, ведь люди приходят сюда и поужинать, и пообщаться, не смотря непрерывно на экран, поэтому фильмы с единым сюжетом для видеокафе не подходят. Самое лучшее в данном случае — программы из отдельных эстрадных номеров, но они — пока редкость.

Технику видеокафе обслуживают два инженера и три опытных механика по ремонту аппаратуры, и забот у них, к сожалению, много. Инженер Сергей Романенко рассказал: «Даже небольшой по времени опыт эксплуатации убеждает — аппаратура ненадежна. Уже скопилось статистика неисправностей видеоманитфона «Электроника-ВМ12», установленного в кафе. Наиболее слабое его звено — лентопротяжный тракт механизма: при включении кнопки «Стоп» образуется петля магнитной ленты. Неточно выставленная высота приемного подкатушечника и блока магнитных головок ведет к порче видеоленты. Неудовлетворительна работа схемы опознавания СЕКАМ. В телевизорах «Рубин Ц-208», установленных в зале, уже были поломки в выходном блоке УНЧ, в тиристорном узле строчной развертки. Словом, претензий к заводам-изготовителям много. Трудно работать с аппаратурой, от которой все время ждешь подвоха».

Итак, несмотря ни на что, начато хорошее дело. Организация досуга советских людей — важнейшая задача, и работники видеокафе на Калининском проспекте в Москве полны желания способствовать ее решению. Пожелаем им успеха!

# Кинокафе для детей

**И. МЕЛАМЕДОВ,**  
учитель средней школы № 128

Большой подарок жителям столицы Украины сделало Киевское городское управление кинофикации, открыв в канун 1987 года кинокафе при детском специализированном кинотеатре «Старт».

Кинокафе подчиняется, с одной стороны — кинотеатру, с другой — тресту столовых Дарницкого района.

Открывая кинокафе, его организаторы заботились прежде всего о детях и подростках. Хотелось, чтобы здесь они могли провести время с удовольствием и пользой. В просмотровом зале для них проводится ежедневно три сеанса — в 11, 13 и 15 часов. В часовую кинопрограмму входят сборники мультфильмов, видовых картин, альманахи кинопутешествий, киноконцерты (фрагменты игровых лент) и т. п. (добавим, что некоторые программы предназначены взрослым зрителям). Демонстрируются также документальные и научно-популярные фильмы, например, правовой, медицинской тематики.

татели занимаются с ребятами, играют с ними, разучивают песни и танцы.

Когда по субботним и воскресным дням в «Старт» на просмотр фильмов приходят взрослые, они могут на время сеанса оставить своих малышей в игротке на попечение студентов педучилища. Естественно, это привлекает в кинотеатр многих молодых родителей.

В кинокафе все располагает к отдыху — уют, покой, цветомузыка.

В дальнейшем планируется работа кинокафе и по вечерам — для старших школьников и молодежи. Здесь будут проводиться дискотеки, литературные, музыкальные, танцевальные вечера, различные конкурсы.

Места в кинозале (их 70) расположены амфитеатром, поэтому зрители, находящиеся впереди, не мешают сидящим сзади.

В аппаратной установлен кинопроектор 23КПК, а боины — с кинопроектора «МЕО-5Х» (на 1800 м). Следовательно, можно непрерывно демонстрировать кинопрограмму, рассчитанную на час, на однопостной киноустановке. Экран пластикатный, просветный. Освещение стойки бара и столиков не мешает нормальному демонстрационному фильму.

Мне не раз приходилось беседовать со школьниками, посещающими кинокафе. Им здесь очень



*У стойки бара*

Немаловажно, что ассортимент кафе весьма разнообразен и рассчитан именно на детей, их вкусы: мороженое, кондитерские изделия, чай, соки, воды и т. п.

Для детей младшего школьного возраста открыта игротка. Над ней шефствует Киевское педагогическое училище № 2. Будущие воспи-

нравится. Довольны и родители: они знают, что их ребята под присмотром, что они не скучают, могут вкусно и недорого позавтракать, посмотреть интересные фильмы.

Побольше бы нам таких кинокафе!

Киев

Мы стали свидетелями непредвиденного еще лет сорок — тридцать назад явления: отток зрителей из кинотеатров и все большее проникновение кино в нашу жизнь через другие каналы. Дома, на работе, в учебном заведении, наконец, в кафе или на дискотеке — все чаще и чаще рядом с нами кино. Расширение межведомственных связей характерно сейчас для всех отраслей народного хозяйства, в том числе и кинематографа. И внимательно читая наш журнал, вы могли заметить, что на его страницах встречается все больше имен тех, кто не связан с нами профессионально. Кино обретает деятельных поклонников среди людей инициативных, думающих о дне завтрашнем.

Сегодня впервые за историю журнала нашим собеседником стал представитель общественного питания, а именно — главный метрдетель ташкентского ресторана «Заравшан» Олег Владимирович Гасанов. Не потому, что он чрезвычайно искусен в своем деле (Гасанов — отличник советской торговли, неоднократный победитель республиканских и международных конкурсов поваров, кондитеров и официантов), а потому, что этот человек оказался причастным к кино. Я обнаружила это, когда будучи прошлым летом в Ташкенте, на Международном кинофестивале, обратила внимание на афишу ресторана «Заравшан», приглашавшую посмотреть картину «Белые росы», и по совету его работников встретилась с Олегом Владимировичем. Он, конечно, впервые слышал о журнале «Киномеханик», но был рад познакомиться с новым для себя киноизданием.

«Я заглянула в этот уголок вашего прекрасного города совершенно случайно. В газетах, по городу — никакой рекламы. Могла бы уехать из Ташкента, так и не побывав в вашем киноресторане», — начала я беседу.

**О. Г.** Точнее — в клубе «Добрый вечер» ресторана «Заравшан», в одном из его залов на 250 мест. Пока это эксперимент. Мы еще не знаем, что получится. Дабы окончательно утвердиться в формах работы, надо кое-что опробовать, от чего-то отказаться, что-то усовершенствовать, в общем, выверить идею до конца и только после этого объявить по радио и в газетах: «Дорогие жители и гости Ташкента! Добро пожаловать и т. д.»

**Корр.** Как родилась эта идея?

**О. Г.** Перед вами — на редкость восторженный и доверчивый кинозритель, до беспамятства влюбленный в кино, готовый смотреть фильмы с утра до вечера и с вечера до утра. А теперь представьте, какую я себе распрекрасную жизнь задумал: прихожу на работу, а между делом — любимое кино. Ну, а если всерьез, то к нему я кинулся за помощью. Посудите сами. Девять из восемнадцати залов ресторана перешли на работу без спиртного, что я совершенно искренне приветствую. В безалкогольной атмосфере легче претворить в жизнь мою давнюю мечту — сделать из ресторана подлинный очаг культуры.



О. Гасанов

Тут столько возможностей — аж дух захватывает! Покончить с ресторанным славой, идущей от купцов, — дело непростое и небystрое, но возможное. Я в этом абсолютно убежден. Кинозал — первый шаг. Следующий — видеотека в трех наших залах.

**Корр.** Итак, кино вместо спиртного? Но чтобы посмотреть у вас фильм, надо заплатить не 50 коп. за билет, а 4 руб. 50 коп. — с нагрузкой в 4 руб. за ужин. Не лучше ли все-таки сходить в кинотеатр? Куда дешевле!

**О. Г.** Дешевле-то да. И вы наверняка обратили внимание, как популярны в нашем жарком Узбекистане летние кинотеатры. Думаю, они могли бы собирать в свои залы еще больше зрителей. Но посмотрите, какие там условия для отдыха — ободранные деревянные скамейки, порванные экраны, задержки сеансов... В нашем же клубе посетителям гарантированы комфорт и уют. Чтобы зрителям хотелось чаще бывать у нас, решили скатерти на столах сделать разных цветов по принципу недели: каждый день — свой цвет. На внутренних колоннах повесили афиши фильмов. Даже сорт цветов на столики подбираем под характер кинопрограммы.

**Корр.** Кто занимается ею, планирует работу?

**О. Г.** В нашем «Заравшане» есть так называемая творческая группа, которая разрабатывает все мероприятия ресторана, включая и «киношные». Помимо фильмов, у нас можно будет



Летний кинозал «Заравшана»

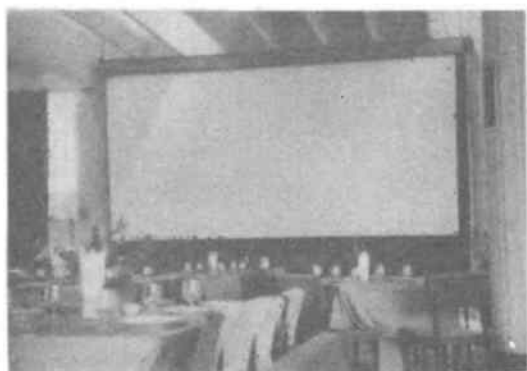

В этом ресторане разместился клуб «Добрый вечер»

посмотреть, например, новинки одежды, демонстрируемые городскими модельерами, ну и конечно, потанцевать. А если зал абонирует какое-то предприятие, то программу вечера можно составить, исходя из профессиональных интересов аудитории, привлечь и документальные ленты.

...Конечно, не все получается, как мы бы хотели. Наш киноресторан не входит, так сказать, в поле зрения городского кинопроката. Утвержденного репертуарной комиссией графика показа фильмов у нас нет. Новые киноленты получаем по самому последнему кольцу, копии практически всегда III—IV категорий. Методический кабинет Госкино УзССР помогает нам в составлении программ из фильмов прошлых лет, копии которых еще в хорошем состоянии. Однако, как правило, это картины «спецкатегории», требующие вдумчивого подхода, рассчитанные на эстетически развитого зрителя. А нам необходимы комедийные, музыкальные, в общем, легкие фильмы. Ведь в ресторане люди хотят отдохнуть, снять напряжение после трудового дня. Вряд ли их привлекут кинопроизведения проблемные, требующие умственной работы.

**Корр.** Кто к вам приходит? Уже можно сделать какие-то выводы?

**О. Г.** Зрители разного возраста. Молодые пары, семьи. Замечаем постоянных посетителей. Самым знаменательным пока был вечер, когда в кинозале «Заравшана» провели семинар партийных работников города в целях распространения нашего опыта. Мы показали тогда узбекскую комедию «Бунт невесток», которую представлял съемочный коллектив. Модельеры демонстрировали новинки сезона. Всем вечер очень понравился.

**Корр.** Что же надо, чтобы перенять ваш опыт?  
**О. Г.** Желание, и только. А сделать все можно довольно быстро. Мы за три дня соорудили прямо в зале аппаратную, установили кинопроектор, смонтировали пластматный сворачиваемый экран — пять на шесть метров. Наш шеф — бюро кинопередвижек городского управления кинофикации. Оно заботится и о своевременной доставке фильмов и киномеханика нам выделило. Пожарная служба к нам претензий не имеет. Зал ведь летний, открытый, под крышей, но без стен. Кинобудка из дюралюминия не нуждается в каких-либо дополнительных

вытяжных устройствах, как и киноаппарат 23КПК. Однако шум от работы кинопроекторов иногда мешает сидящим за столиками неподалеку.

**Корр.** Когда работает кинозал?

**О. Г.** С 1 мая по 31 октября каждый вечер с 19.00; фильм начинается в 21.45. Впрочем, я уже подумываю, как преобразовать наш кинозал во всесезонный.

*Трудно прогнозировать, как сложится судьба этого киноресторана. Многие зависит от того, насколько активно заинтересуются «Заравшаном» методисты городского управления кинофикации. Но, думаем, упускать такую киноточку из своего поля зрения они не должны. Только совместными усилиями можно обеспечить перспективу этого, безусловно, хорошего начинания.*

**С. ПЕТРОВА**  
Ташкент — Москва

## Единственный в столице

**А. ТЮРИН**

Кинотеатр «Баррикады» относится к числу тех, что особенно дороги жителям столицы. Многим памятно невысокое старинное здание, расположенное на Красной Пресне, напротив зоопарка. Памятно особым ощущением истории Москвы, детства, праздника и сказки. Ведь именно здесь вот уже около двадцати лет открываются перед нами «двери» в волшебную страну мультипликации.

Как же сегодня идут дела у единственного в столице мультикинотеатра? Неплохо, судя по тому, что у касс по-прежнему толпятся дети и взрослые, желающие попасть на одну или даже несколько программ мультфильмов. О многом говорит и звание одного из лучших детских специализированных кинотеатров, завоеванное на Всесоюзном смотре-конкурсе. Несомненно, это достижение явилось результатом большой и целенаправленной работы коллектива, чей опыт стоит распространить.

Потому и встретился я с главным администратором «Баррикад» Верой Николаевной Кацпшак и методистом Ольгой Артуровной Калымовой. Увлеченно, с неподдельной заинтересованностью говорили они о своих заботах, необходимости постоянного творческого поиска и ответственности, которых требует специфика работы с детской и смешанной аудиторией. Ведь в кинотеатре существуют киноклубы, рассчитанные на друзей кино самых разных возрастов. С охотой посещают тематические занятия киноклуба «Малышок» детсадовцы. Здесь им прививаются эстетические и нравственные основы, подкрепленные обсуждением мультфильмов и их героев. Часто на помощь методисту приходит артистка Москонцерта Е. Гуревич, умеющая завоевать



расположение дошколят и вовлечь их в живой разговор. Необходимо подчеркнуть, что помимо основной задачи киноклуба выполняют роль своеобразной творческой лаборатории, где выявляются интересы, вкусы, пожелания зрителей, а это позволяет целенаправленнее формировать репертуар. Работа киноклуба «Чебурашка» (для младших школьников) строится по самодельным красочно оформленным заявкам ребят, в которых они обязательно должны раскрыть причину того или иного выбора. Такие заявки не только способствуют развитию детей, но и позволяют в удобной для них форме проводить несложное анкетирование. А в киноклубе «Экран дружбы» школьники встречаются с экранизациями сказок любимых зарубежных авторов — Андерсена, Перро, братьев Grimm, Киплинга и других. Интересно проходили, например, занятия под руководством сотрудника Московского Дома книги А. Гутсиной. Лучше познакомиться, скажем, с творчеством Андерсена ребятам помогла увлекательная викторина. Занятия по сказкам французских авторов заметно обогатили участие учеников спецшколы с языковым уклоном.

Важнейшее звено работы со зрителями — широкие и разносторонние контакты с общественностью, художественными детскими коллектива-

ми. Например, с большим уважением и теплотой отзываются в кинотеатре о руководителе клуба «Тропой познания тайн» (ранее он назывался «Фантастика и мультипликация») научном сотруднике Московского планетария Н. Мамуне. Свои увлекательные лекции он сопровождает демонстрацией слайдов на космическую и научно-фантастическую темы — собственно-ручно сделанных репродукций из книг и журналов. Н. Мамуна проявляет не только техническую смекалку и изобретательность при подготовке и проведении занятий, но и большую эрудицию, подлинный талант человеческого общения. В течение года ребятам предстоят занятия по интереснейшим темам: «Космические мультфантазии», «Где вы, пришельцы?», «Роботы, роботы, роботы» и др. А одно из прошедших занятий было посвящено фильмам режиссера А. Снежко-Блоцкой, поставленным по мотивам античных мифов: «Возвращение с Олимпа», «Лабиринт», «Персей».

Есть в «Баррикадах» и клуб «Мультипликация — взрослым», деятельность которого отвечает неуклонно растущему интересу старшего поколения к этому виду кино. Ведь мультипликация постоянно «взрослеет», учится говорить о проблемах, волнующих каждого из нас, словом, завоевывает все большую популярность у зри-



Занятия киноклуба «Тропой познания тайны» ведет Н. Мамуна

телей. Поэтому и на занятия приходят люди самых разных возрастов и профессий: военнослужащие, рабочие, научные сотрудники, студенты. Осенью прошли занятия по темам «Сценарий — основа мультипликации» и «Творческая индивидуальность режиссера». На первом из них выступил со своими работами М. Липскеров, автор сценариев таких фильмов, как «Волк и теленок», «Ограбление по...», «Парадоксы в стиле «рок». А на второе — пришли режиссеры В. Пекарь (автор экранизаций мифов и сказаний народов Востока, среди которых «Говорящие руки Траванкора», «Путь в вечность», «Закон племени») и Н. Голованова (популярны ее фильмы «Девочка и медведь», «Миссис Укус и мистер Укус»). Режиссеры рассказали об особенностях своей работы, о своей приверженности к тому или иному жанру, стилистике мультипликации. Членам клуба предстоит еще многое узнать об истории мультипликации, специфике работы создателей мультфильмов — оператора, художника, композитора, об особенностях художественного решения картин.

Пришедшим на занятия кинолектория «Экран сложного мультфильма» помогут разобраться в особенностях того или иного трудного для восприятия фильма, такого, например, как «Сказка сказок» Ю. Норштейна. Традиционными стали в «Баррикадах» мультфестивали, среди которых особенно популярен проходящий в дни зимних школьных каникул «Сказка». Он становится праздником и для детей, и для их родителей, и для работников кинотеатра и авторов кинолент. Детское жюри определяет лауреатов, которым на торжественном закрытии фестиваля вручаются дипломы и призы, изготовленные руками ребят из кружка керамики при ДЭЗ-24 Бабушкинского района. Программа фестиваля не исчерпывается конкурсом мультфильмов — перед сеансами в фойе выступают артисты Москонцерта, детские ансамбли гитаристов, бального и современного танца, самодеятельный ВИА «Детский мир», проходят веселые конкурсы и КВН.

Не забывают в кинотеатре и об укреплении творческих связей с самими мультипликаторами. В «Баррикадах», давно уже ставших, правда, неофициально базовым кинотеатром «Союзмультфильма», постоянно проходят премьеры лучших работ студии, мультпанорамы, на которых зрители знакомятся с историей мультипликации, с авторами фильмов. Постоянный ведущий мультпанорам режиссер студии «Союзмультфильм» Г. Бардин представляет создателей мультфильмов, среди которых известные актеры, художники, композиторы. Побывали на мультпанораме О. Табаков, З. Гердт, М. Жванецкий, О. Анофриев, Гр. Гладков. В связи с 50-летием студии «Союзмультфильм» был проведен «Большой мультмарафон», в программу которого вошли лучшие из созданных за полвека фильмов.

Налажены и связи с мультобъединениями союзных республик. Так, гостями зрителей были мультипликаторы из Грузии, Армении и Казахстана.

Все эти разнообразные мероприятия успешно осуществляются благодаря четкой, слаженной и творческой работе коллектива кинотеатра. Большая часть хлопот ложится на плечи главного администратора и методиста, вынуждая их находить наиболее эффективные формы организационной деятельности. Создана, например, своя картотека мультфильмов. В четырех ее разделах содержатся основные сведения (фильмография и аннотация) по множеству картин. Картотека заметно упрощает подготовку любых мероприятий, так как позволяет быстро подобрать программу мультфильмов по любой тематике (например, «дети и животные», «детектив», «дружба», «спорт» и т. д.), творчеству определенных режиссера и пр. Четыре одинаковых карточки на каждый мультфильм содержатся в каждом из четырех разделов: «Студия», «Режиссер», «Тема» и «Год выпуска».

Много усилий, энергии и таланта вкладывают в клубную работу коллектив кинотеатра и его добровольные помощники-энтузиасты. Поэтому особенно досадны, к примеру, такие трудности, как нехватка помещений. Как это ни удивительно, у «Баррикад» еще и отобрали маленький зал, передав его объединенному профсоюзному комитету работников кинофикации, и теперь детским художественным коллективам, часто выступающим в кинотеатре, негде переодеваться и репетировать.

В кинотеатре используют любые возможности для привлечения зрителей, расширения контингента членов кино клубов, слушателей кинолекториев, участников других мероприятий. Налажен контакт с культработниками ряда НИИ, вузов, предприятий, министерств. Они рекламируют и мультфильмы, и различные мероприятия, проводимые в «Баррикадах», распространяют билеты и абонементы.

Наш разговор завершился в фойе кинотеатра, где постоянно развернута экспозиция кукол и рисунков любимых героев из лент студии «Союзмультфильм». Здесь же — постоянно обновляющиеся выставки детского творчества: работы студии керамики, гобелена, икебаны, фотостудии из ДК имени Павла Морозова, студии керамики при ДЭЗ-24 Бабушкинского района, аудиовизуальной студии Дома пионеров Железнодорожного района, студии ранней архитектурной ориентации детей под руководством Г. Рождественской. Словом, на стенах фойе, как и на экране, яркими красками пестрит мир фантазии и сказки.

**Москва**

**От редакции.** Опыт столичного кинотеатра мультипликации достоин внимания, и распространения — это несомненно. Но коллективу «Бар-

рикад» не следует останавливаться на достигнутом. Почему бы не создать на базе этого кинотеатра Экспериментальный центр мультипликации? Почему не проводить здесь регулярно дни или недели, скажем, украинских, грузинских, эстонских мультфильмов, ретроспективы работ крупных мастеров этого вида кинематографа? И не только советских, но и мультипликаторов соцстран.

И еще. Надо оперативно решить вопрос о переводе из кинотеатра объединенного профсоюзного комитета работников кинофикации, позаботиться о предоставлении посетителям «Баррикад» большего сервиса, улучшении работы буфета.



А. Гиматов

## Мастер кинорекламы

**З. ПЕТРОВА,**

ст. методист

Тольяттинской городской дирекции киносети

У кинотеатра «Космос», как всегда, людно. Подхожу к молодым людям, изучающим кинорекламу, и спрашиваю, нравится ли она им.

— Да, очень,— отвечают в один голос.— Рекламу «Космоса» не сравнить ни с какой другой в городе. Красива, дает полную информацию не только о сегодняшнем фильме, но и о тех, которые вскоре выйдут на экраны.

— А кто художник, знает?

— К сожалению, нет.

— А правда, кто? — подхватывают стоящие рядом.— Пусть подписывается, а еще лучше, если в витрине или в фойе повесят его фотографию с подписью: «Художник такой-то».

Конечно, далеко не все в нашем городе знают имя художника кинотеатра «Космос» Ахмета Мубарьяковича Гиматова, но его работы вызывают общий интерес и получают высокую оценку.

Недавно в наш город по линии Всесоюзного бюро пропаганды киноискусства приехал

режиссер «Мосфильма» В. Кремнев. График его встреч со зрителями был предельно уплотнен, даже на короткий отдых не хватало времени, день был расписан до минуты. Но вот как-то, проезжая мимо «Космоса», Кремнев вдруг попросил остановить машину, вышел из нее. В вечерних сумерках, на фоне зимнего неба горела, отсвечивая кроваво-красными и огненно-желтыми бликами, фасадная реклама фильма «Борис Годунов». Из черноты, словно из глубины веков, в упор глядели на нас пронзительные глаза цареубийцы, величественно возвышался в центре картины (только так могу я определить работу художника) символ власти — шапка Мономаха...

— Великолепно,— сказал после долгого молчания режиссер.— Давно не видел такого. Настоящий мастер живет у вас в городе...

Борис Годунов еще до просмотра фильма в кинопрокате, задолго до выхода его на экраны города не давал покоя Гиматову. Историческая тема в кино — его творческий «конек». Лучшими работами он до сих пор считает рекламу к «Ивану Грозному» С. Эйзенштейна и





«Юности Петра» С. Герасимова. Новую, к «Борису Годунову», хотелось сделать лучше, чем те, прежние...

— Даже похудел, — смеясь, рассказывает Гиматов. — Забыл про еду, сон, отдых...

Слухи о творческой удаче художника разнеслись по городу. В киносети решили после показа фильма в «Космосе» передать рекламу в другие кинотеатры. Предложили Гиматову подписаться под ней, но он наотрез отказался.

— Я всего раз подписался и больше никогда не буду, — сказал художник и поведал историю, объясняющую его упорство.

...Много лет назад мама за руку привела его к художнику кинотеатра «Арс» Александру Ивановичу Воробьеву — это было в Ярославле.

— Может, что-нибудь получится из него: ночами не спит, афиши перерисовывает.

Два года ходил в учениках Александра Ивановича Ахмет Гиматов. Одну из первых своих самостоятельных работ подписал, как это делал учитель. Александр Иванович в те дни был нездоров, а возвратившись после болезни, увидел рекламу и обратил внимание на подпись под ней.

— Это еще что такое?

— Но вы же подписываете... — растерялся юноша.

— Подписывать можно лишь тогда, когда уверен, что сделал все, что мог. Твою работу пока рано подписывать.

Экзаменом — пусть не на зрелость, а на право самостоятельно работать — стала для Гиматова большая афиша к фильму «Тихий Дон».

— Вот теперь можешь подписывать, — дал оценку учитель. Но Ахмет так больше никогда и не ставил свою подпись...

К каждой своей новой работе Гиматов подходит так, как будто она — последняя. Иногда думает: «Все, лучше никогда не рисую». Правда, это случается с ним редко — очень уж строг к себе. Он пишет с таким чувством ответственности, с таким азартом и вдохновением, как будто это картина, предназначенная для выставки или музея, а не реклама, которая висит самое долгое около месяца...

Гиматов занимается еще и фотографией и кинолюбительством. Насколько это серьезно, посетители «Космоса» могли судить по фотовыставке «Россия — любовь моя», посвященной 250-ле-

тию нашего города. Его фильмы также хорошо известны в городе и в области, многие удостоены дипломов и почетных грамот.

Вспоминая прошлые годы, удачи и неудачи, поиски и находки, Ахмет Мубарьякович обязательно упоминает А. Воробьева. Сам уже зрелый мастер, называет его с любовью «учитель». Это слово Гиматов произносит особо почтительно. Называет он и еще двоих своих учителей — фотографа В. Доманина и руководителя студии любительских фильмов В. Носкова.

Вы замечали, если человек молод душой, то природа, как бы в награду за оптимизм и жизнелюбие, щадит его, не прибавляет внешних признаков возраста? Вот и Ахмет Мубарьякович — все такой же, как пять и десять лет назад. Недавно ему исполнилось пятьдесят, но он по-прежнему молод.

Куйбышевская обл.

## Уважаемые товарищи!

Не забудьте своевременно возобновить подписку на журнал «Кинемеханик» на 1988 год.

Журнал рассчитан на широкий круг работников киносети и кинопроката. На его страницах обсуждаются актуальные проблемы организации работы и экономики киносети и кинопроката, даются рекомендации по эксплуатации киноаппаратуры и оборудования, описываются новинки советской и зарубежной кинотехники. Полезные советы найдут в журнале те, кто повышает свою квалификацию самостоятельно.

В «Кинопанораме» публикуются информация о репертуаре предстоящего месяца, материалы о мастерах кино, тематические подборки документальных и научно-популярных фильмов.

Подписаться на журнал можно у общественных распространителей печати, по месту работы и учебы, в агентствах «Союзпечати» и отделениях связи.

Подписная цена на год — 4 руб. 80 коп. В розничную продажу журнал не поступает.

# Кинопанорама

## Репертуар августа

Представляет начальник отдела репертуарного планирования и тиражирования фильмов Главного управления кинофикации и кинопроката Госкино СССР Л. ВЕРАКСА.

Ведущие картины августовского репертуара — «ОДИНОКАЯ ЖЕНЩИНА ЖЕЛАЕТ ПОЗНАКОМИТЬСЯ»\* (студия им. А. Довженко, цв., 9 ч.); «ДЕТСКАЯ ПЛОЩАДКА»\* («Ленфильм», цв., 8 ч.), «КТО ЭТОТ ЧЕЛОВЕК»\* (ПНР, цв., 9 ч., кроме спец. дет. сеансов) — будут отпечатаны значительными тиражами.

Ко Дню советского кино приурочен выпуск фильма-монографии об одном из крупнейших мастеров отечественной кинематографии Сергее Аполлинариевиче Герасимове «ЖИЗНЬ ОДНА...»\* (студия им. М. Горького, цв., 8 ч.). Авторы сценария и режиссеры — Ренита и Юрий Григорьевы.

О выдающемся деятеле украинской национальной культуры Николае Витальевиче Лысенко повествует картина «И В ЗВУКАХ ПАМЯТЬ ОТЗОВЕТСЯ...» (студия им. А. Довженко, цв., ш/э, 9 ч.). Она охватывает три периода жизни композитора, пианиста и просветителя: детство в полтавском селе Гриньки, юность и учеба в Лейпцигской консерватории, годы творческого и гражданского становления. Авторы сценария — Иван Драч и Иван Миколайчук. Режиссер — Тимофей Левчук. В ролях — Федор Стригун, Игорь Тарадайкин, Елена Караджова, Людмила Шевель.

Несколько лет назад в фильме «Я Вас дождусь!..» кинорежиссер Яков Сегель, бывший фронтовик, уже обращался к теме Великой Отечественной войны. В новой картине «С НЕБА НА ЗЕМЛЮ» (студия им. М. Горького, цв., каш., 8 ч.), сценарий которой написал он сам, используя мотивы собственной повести «Коля из села Снегири», Я. Сегель вновь рассказывает о войне. Главную роль, молодого солдата-десантника, отдавшего жизнь за свободу нашей Родины и других народов в борьбе с фашизмом, исполняет Геннадий Фролов. Среди других исполнителей — Анна Назарьева, Николай Мерзликин, Людмила Полякова, Светлана Тормахова. Композитор — Ян Френкель.

Лента студии «Беларусьфильм» «ДВОЕ НА

ОСТРОВЕ СЛЕЗ»\* (цв., ш/э, 9 ч., не разреш. детям до 16) — о молодых людях (наших современниках), вступивших в семейную жизнь, о выпавших на их долю испытаниях, из которых они выходят не без потерь и разочарований, утверждаясь в старой истине: за счастье надо бороться. Автор сценария и режиссер — известный документалист Виктор Дашук, дебютирующий в игровом кинематографе. В главных ролях — Михаил Неганов, Светлана Рябова, Сергей Колтаков, Ричард Борткевич.

«НОВЫЕ СКАЗКИ ШАХЕРЕЗАДЫ»\* («Таджикфильм» и «Киргизфильм» при участии сирийской студии, цв., ш/ф и ш/э, две серии по 7 ч.) — продолжение картины «И еще одна ночь Шахерезады...». В невиданные приключения попадает бедный башмачник Маруф, пройдя «через огонь и воду», встретит настоящую любовь, найдет свое счастье. Сценарий написал Валерий Карен при участии режиссера Тахира Сабирова. В главных ролях — Улугбек Музаффаров, Тахир Сабиров, Елена Тонунц, Тамара Яндиева.

Фильм для детей «ПОСТОРОННИМ ВХОД ЗАПРЕЩЕН»\* (студия им. М. Горького совместно с ЧССР, цв., каш., 9 ч.) рассказывает о веселых приключениях чехословацких и советских ребятшек, а также собаки по кличке Шарик. Авторы сценария (по мотивам произведений Натальи Дуровой) — Валерий Карен и Мирослав Шимек. Режиссер — Йозеф Пинкава. В ролях — Наталья Варлей, Ева Якубкова, Ян Мейзлик.

Рижская картина «ОБЪЕЗД»\* (цв., 8 ч.) показывает одну из экстремальных ситуаций, в которых наиболее отчетливо проявляются истинные человеческие ценности. Группа людей во время бурана оказалась отрезанной от внешнего мира. Обстоятельства выдвигают лидера, взявшего на себя поиски пути к спасению... Автор сценария — Владлен Дозорцев. Режиссер — Эрик Лацис. В ролях — Роланд Загорских, Янис Паукштелла, Татьяна Поппе, Гунар Цилинский, Александр Михайлов.

Фильм «АЛЫЙ КАМЕНЬ» (студия им. М. Горького, цв., 8 ч.) — экранизация одноименной повести Игоря Голосовского. ...Трагически оборвалось свадебное путешествие молодоженов: во время пожара на пароходе пропал без вести Матвей. Пережить тяжелую утрату Наташе помогло трогательное участие Степана. Она выходит за него замуж. Но слух о гибели Матвея оказался ложным... Авторы сценария — Игорь Болгарин и Виктор Смирнов. Режиссер — Валерий Исаков. В главных ролях — Сергей Паршин, Ирина Розанова, Тимофей Спивак.

Планируется повторно отпечатать и выпустить в августе на экран картины «ДОНСКАЯ ПО-

\* Звездочкой отмечены фильмы, печатающиеся также на 16-мм кинолентке, индексом «в» — выпускающиеся и на видеокассетах.

**ВЕСТЬ** («Ленфильм», 10 ч., не разреш. детям до 16, реж. Владимир Фетин), **«ОСЕНЬ»** («Мосфильм», цв., ш/э, 9 ч., не разреш. детям до 16, реж. Андрей Смирнов), **«СТРЕЛЫ РОБИН ГУДА»** (Рижская студия, цв., 8 ч., кроме спец. дет. сеансов, реж. Сергей Тарасов).

В репертуаре этого месяца — пять кинолент производства студий *социалистических стран* (включая упомянутую ранее «Кто этот человек»).

Герой югославского фильма **«ХОЧУ БЫТЬ СЧАСТЛИВЫМ»** (цв., 9 ч., не разреш. детям до 16, реж. Бато Ченгич) — молодой человек, после службы в армии еще не определившийся в жизни.

Супружеские отношения — в центре картины **«ДВОЙНИК ПРИХОДИТ НА ПОМОЩЬ»** (ГДР, цв., 8 ч., кроме спец. дет. сеансов, реж. Вернер Вальрот.)

**«СКАЛЬПЕЛЬ, ПОЖАЛУЙСТА»** (ЧССР, цв., 9 ч., реж. Иржи Свобода) — о трудных буднях профессора-нейрохирурга, его борьбе за жизнь и здоровье людей. В главных ролях — Мирослав Махачек и Яна Брейхова.

Герои румынского фильма **«СНЕЖНЫЕ КРЫЛЬЯ»** (цв., 7 ч., реж. Адриан Петринджану) — школьники, которые проводят каникулы на горном курорте. Им выпало серьезное испытание — принять участие в спасении попавших в беду туристов.

Среди кинолент производства студий *других стран* (все без права показа по ТВ) — индийская **«ВВЕРХ ТОРМАШКАМИ»** (цв., две серии по 7 ч., не разреш. детям до 16, реж. Субодх Мукерджи) — о безработном Рамеше, пытавшемся нечестным путем преуспеть в жизни и чуть не угодившем в тюрьму.

Фильм **«ПУТЕШЕСТВИЕ ПО РЕКЕ С КУРИЦЕЙ»**\* (ФРГ, цв., каш., 8 ч., реж. Аренд Ауге) адресован детям и рассказывает о небезопасных приключениях ребят, отправившихся в самостоятельное путешествие на лодке.

Герой австралийской ленты **«ПАРЕНЬ, У КОТОРОГО БЫЛО ВСЕ»** (цв., 8 ч., не разреш. детям до 16, реж. Стивен Уоллес) — юноша из обеспеченной семьи, решивший покинуть колледж для привилегированных из-за жестокостей, царивших в среде подростков.

В программе *документальных и научно-популярных кинолент* — фильмы острой публицистической направленности: **«Письмо»** (ЦСДФ, цв., 2 ч.) — размышление о проблемах мира и войны; **«Томь: драма с открытым финалом»** (Западно-Сибирская студия кинохроники, 2 ч.) — об экологической безопасности сибирской реки; **«Июльский снег Уренгоя»** (Свердловская студия, цв., 2 ч.) — о недостатках в организации быта нефтяников и газовиков Крайнего Севера; **«И слышится Отечества волнующее слово...»** (ЦСДФ, цв., 2 ч.) — о необходимости бережного отношения к памятникам старины; **«Железные всходы»** (Ростовская-на-Дону студия кинохроники, цв., 8 ч.) — о взаимоотношениях человека и земли; **«Уроки здоровья»** (Свердловская студия, цв., 2 ч.) — об организации преподавания физкультуры в средней школе; **«По лезвию ножа»** (Дальневосточная студия кинохроники, 1 ч.) — на антиалкогольную тему.

## «Одинокая женщина желает познакомиться»



«Мне 30. Образование высшее. Высокая, стройная. Живу одна. Познакомлюсь с мужчиной». «Мне 37 лет. Внешность обыкновенная. Разведен. Спиртным не увлекаюсь. Хотел бы познакомиться с женщиной до 35—36 лет...» Мы еще не привыкли видеть подобные объявления на улице или в газете, но кое-где они уже появляются и вызывают неоднозначную реакцию.

Однако, отбросив ханжеское высокомерие и иронические усмешки, ответим честно на вопрос: стоит ли осуждать женщину 35 с небольшим («...высокая, стройная, живу одна...»), которая почти в полночный час под проливным дождем перебегает от столба к столбу и, озираясь по сторонам, приклеивает свои объявления? И стоит ли осуждать мужчину лет сорока в пообтертой одежке, судя по всему, судьбой не избалованного, решившего немедленно откликнуться на зов незнакомого голоса: «Одинокая женщина желает познакомиться...»? (С этих эпизодов начинается новый фильм киностудии имени А. Довженко).

Что такое чувство одиночества, во всей его глубине и непостижимо страшной простоте знает лишь тот, кто испытывает его — сегодня, сейчас, сиюсекундно. Люди так устроены, что, избавясь от одиночества, забывают о его горечи. Искусство же дает нам возможность время от времени вновь прочувствовать смертную тоску, которая охватывала, наверное, в какие-то моменты каждого из нас.

Фильм «Одинокая женщина желает познакомиться» посвящен, в первую очередь, этой теме. Воздадим же должное автору сценария Виктору Мережке, который столько лет пытается понять, что движет человеческими поступками и откуда произрастают «чужих людей соединенность и разобщенность близких душ» (помяните пронзительные строки Е. Евтушенко, песней прозвучавшие в «Иронии судьбы...» Э. Рязанова?). В новой картине, как и почти во всех предыдущих (см. «Кинемеханик», 1986, № 12, с. 20), кинодраматургом predeterminedены перепады нашего

зрительского настроения, когда улыбка сменяется грустью, веселость — слезами. И не стоит стыдиться собственной сентиментальности, как не надо бояться в искусстве мелодрам. А фильм «Одинокая женщина...» очень близок к этому жанру.

На грани перехода в эксцентрики, в комиковании балансируют исполнители главных ролей Ирина Купченко и Александр Збруев, но при этом не скатываются к окарикатуриванию своих героев, а создают глубокие и нестандартные характеры, достойные внимания и сочувствия. И если А. Збруеву уже приходилось играть комические роли («Опекун», телевизионная «Большая перемена»), то И. Купченко получила возможность (в ряде эпизодов, особенно начальных) развить то, что когда-то пунктиром было намечено ею в телефильме М. Захарова «Обыкновенное чудо», и проявить себя актрисой, рожденной для настоящей комедии.

Неприкаянность, безнадежно грустное одинокое существование играет и Елена Соловей (Герра Никитична), сочетая гротесковую заостренность и драматическую напряженность, готовую разрядиться взрывом эмоций.

Камера оператора Василия Трушковского щедра на крупные планы, что позволяет актерам полнее раскрыть свои возможности, а нам, зрителям, — глубже проникнуть в суть образов.

Чем же объяснить, что завязка фильма носит комедийную окраску, а в целом он комедией не стал? Что картина активно нажимает на наши зрительские ощущения, вызывая к сопереживанию, сочувствованию, а мелодрамой (в классическом виде) тоже не стала? Ответ на такого рода вопросы всегда можно найти, обратившись к фигуре кинорежиссера, полномочного представителя всего авторского коллектива.

Фильм «Одинокая женщина желает познакомиться» поставил Вячеслав Криштофович — это его первая самостоятельная работа в «большом» кинематографе. Начиная он на студии имени А. Довженко ассистентом режиссера, несколько фильмов снял на телевидении. Среди них — замеченные многими «Перед экзаменом» (по рассказу В. Токаревой «Инструктор по плаванию»), «Мелочи жизни», «Два гусара» (по рассказу Л. Н. Толстого), где есть и юмор, и горечь, и понимание поступков героев, где чувствуется глубокий, исследовательский взгляд автора на человеческие взаимоотношения.

Если в «Мелочах жизни» В. Криштофович показал нам, как тяжело двоим разойтись друг с другом, то в фильме «Одинокая женщина желает познакомиться» он говорит, как тяжело найти друг друга и как трудно поверить в то, что Он (или Она) — именно тот, кто тебе нужен. Валентин Спиридонов А. Збруева, бывший цирковой артист, из-за травмы преждевременно покинувший арену и пристрастившийся к алкоголю, не перевоспитывается так же легко, как, например, герой О. Янковского в фильме «Влюблен по собственному желанию». Клавдия Почукаева И. Купченко (швея по профессии), агрессивна и нервно переживающая события личной жизни, не столь быстро принимает и меняет свои решения, как, положим, героиня Е. Сафоновой в «Зимней вишне». В общем, не все так просто в нашей жизни... И если следовать ее правде, к чему и стремит-

ся В. Криштофович, не получится «чистого» жанра в искусстве.

А за строками, с которых начинается эта заметка, кроются реальные человеческие судьбы, потому что взяты приведенные объявления не из фильма, а из информационно-рекламного приложения к одной вечерней газете...

И. АРКАДЬЕВ

## «Детская площадка»



Творческий коллектив студии «Ленфильм», поставивший «Детскую площадку», попытался взглянуть на вопросы личные как на социально значимые, влияющие на формирование взглядов зрителей, особенно молодых. Морально-этические проблемы рассматривались автором сценария этой картины Павлом Финном и прежде («Объяснение в любви», «День свадьбы придется уточнить», «Плата за проезд», «Чужие здесь не ходят»). Его почерк отличает умелое сочетание разностороннего раскрытия характеров персонажей с занимательной фабулой.

Перенесла на экран историю, рассказанную П. Финном, режиссер Светлана Проскурина, дебютировавшая короткометражкой «Родительский день». Свой замысел она сформулировала как ответ художественными средствами на вопрос: «Почему едва люди начали осмысленную, подлинно человеческую жизнь, она тут же рушится? Развитие сюжета объяснит главную причину крушения любви Жанны и Романа: их нравственную незрелость. Слишком поздно, лишь в результате пережитой драмы, начнет формироваться у влюбленных представление о своих обязанностях друг перед другом и обществом. На собственном горьком опыте постигнут они истинную цену понятий о добре и зле, о границах дозволенного.

...Как контрастируют с печальным финалом яркие краски безоблачного летнего дня, когда в городском парке Роман впервые увидел пре-

лестную девушку, а потом разыскал ее, чтобы остаться с Жанной навсегда. Несчастье пришло неожиданно, вместе со знакомством с неким Карповым, оказавшимся прожженным преступником. Не в силах отказать новоявленному другу в «пустячном» одолжении, Роман (он был водителем «скорой помощи») согласился подогнать свой «рафик» для «неотложного» дела, а не на шутку встревоженной подруге впервые солгал о каких-то служебных поручениях. Она же, чуя неладное, лишь предостерегла («Если ты мне лапшу на уши вешаешь, если это у тебя «левые» дела.., учти!»), но ничего не сделала, чтобы предотвратить ограбление квартиры.

Неоправданная доверчивость и легкомыслие привели Романа к закономерному краху — как пособник преступников он арестован и должен предстать перед судом. А что будет с Жанной? Ведь и она, побоявшаяся вовремя обратить внимание милиции на подозрительное поведение Карпова и его дружков, виновата в случившемся.

Молодая актриса Дарья Шпаликова выразительно передает контрасты в характере и поведении своей героини. Ее замкнутость и угрюмость идут из тяжелого прошлого. Мать бросила Жанну в раннем детстве, потом были детдом, нелегкие самостоятельные шаги в жизни. А сейчас она, фабричная девчонка, обрела наконец свой дом, узнала настоящую любовь. Но вот кончилась недолгая идиллия. И актриса показывает нам другую Жанну: не выдержав свалившейся на нее беды, она тянется к стакану и в отчаянии кричит: «Я сейчас пить буду! И драться!..» Дебютантка экрана справилась со всеми сложностями, стоявшими на пути создания образа.

Партнером Д. Шпаликовой выступил также впервые снявшийся в кино Вадим Любшин. И он подчеркивает в своем герое открытость чувствам, стремление найти родную душу, продиктованные одиночеством и не совсем счастливой судьбой, — мать завербовалась на Север с очередным «другом», бабка старенькая, до него никому нет дела. Но одновременно молодой актер помог нам разглядеть, что простодушие Романа граничит с легкомыслием, что нечеткость жизненной позиции опасна.

В картине заняты и опытные мастера экрана. Скупыми выразительными красками обрисовал Карпова Виктор Проскурин («Весенний призыв», «Шла собака по роялю», «Летняя поездка к морю», «Однажды двадцать лет спустя», «Вакансия», «Военно-полевой роман», «Жестокый роман», «Выйти замуж за капитана»). По-своему Карпов — личность неординарная: он умен, может разобраться в мотивах поступков окружающих, мгновенно оценить ситуацию и использовать ее в своих интересах. Но за внешней бравадой скрывается трус, привыкший чужими руками загребать жар.

К сожалению, не столь убедителен Николай Лавров в роли работника милиции Марата Павловича. Возможно, в этом повинен и драматургический рисунок образа. Ненавязчиво, тактично пытается Марат Павлович помочь Жанне и Роману избежать контактов с преступным миром. Но его мягкость сродни пассивности.

Оператор фильма — Татьяна Логинова.

**И. ПИВОВАРОВА**



Действие этого фильма производства ПНР происходит в городе Гданьске в 1939 году. Инженер, выпускник Берлинского политехнического института Адам Ивиньский случайно вовлекается в борьбу польской и немецкой разведок и становится фигурой, привлекающей двусторонний интерес.

В этой профессионально сделанной в жанре политического детектива картине много ситуаций и сюжетных поворотов, которые заставляют смотреть ее с неослабевающим напряжением. Дело в том, что завербованный Ивиньский выполняет порученное задание, не зная, кому можно, а кому нельзя доверять. В результате Адам вызывает подозрение у польской разведки, которая обвиняет его в измене. Единственный человек, который знает правду и мог бы обеспечить герою алиби, погибает при таинственных обстоятельствах. Ивиньский заключен в тюрьму. Ему грозит смертная казнь. Но исполнению приговора помешал налет немецкой авиации. Началась вторая мировая война...

Сценарий фильма на основе своей повести написал М. Громар. Поставили картину супруги Ева и Чеслав Петельские, которые принадлежат к «старой гвардии» завоевавшего широкий «международный авторитет польского кино. Советские зрители знакомы с творчеством этих режиссеров по лентам «Сержант Калень», «Черные крылья» (Серебряный приз на III МКФ в Москве в 1963 г.), «Деревянные четки», «Дон Габриэль», «Красная рябина», «Коперник» (Серебряный приз на VIII МКФ в Москве в 1973 г.), «Обратный билет», «Записки молодого варшавянина» и др. Наиболее ярко их дарование раскрылось в разработке военно-патриотической и антифашистской темы («Сержант Калень», «Черные крылья», «Красная рябина», «Записки молодого варшавянина»).

Если исполнитель роли Адама Хенрик Таляр советскому зрителю до сих пор не был известен, то имя Евы Шиккульской, сыгравшей в картине «Кто этот человек» роль Марии, хорошо вам знакомо по картинам «Звезда пленительного



счастья» (Полина Гебль), «Двадцать шесть дней из жизни Достоевского» (Аполлинария Сулова), «Объяснение в любви» (Зиночка), польской ленте «Ва-банк».

Оператор — Ежи Яруга.

*Предлагаемый рекламный текст*

Политический детектив о борьбе польской и немецкой разведок накануне второй мировой войны.

Н. СУМЕНОВ

## Кино в датах

### ДЕКАБРЬ

1 — 35 лет со дня выхода на экран фильма «Ревизор» (реж. В. Петров). 6 — 60 лет со дня рождения режиссера Владимира Наумова, постановщика фильмов (с А. Аловым) «Тревожная молодость», «Павел Корчагин», «Мир входящему», «Бег», «Легенда о Тиле», «Тегеран-43», «Берег». 9 — 30 лет со дня выхода на экран фильма «Авиценна» (реж. К. Ярмагов). 13 — 60 лет со дня выхода на экран фильма «Конец Санкт-Петербурга»\* (реж. В. Пудовкин). 17 — 85 лет со дня рождения актера Анатолия Горюнова (1902—1951), снявшегося в фильмах «Пышка», «Петербургская ночь»\*, «Поколение победителей», «Минин и Пожарский», «Танкер «Дербент» и др. 17 — 80 лет со дня рождения композитора Анатолия Лепина, автора музыки к фильмам «Карнавальная ночь», «Здравствуй, Москва!», «Чук и Гек», «Солдат Иван Бровкин», «Деревенский детектив», «Истоки» и др. 18 — 60 лет со дня рождения режиссера и драматурга Эльдара Рязанова, постановщика фильмов «Карнавальная ночь», «Девушка без адреса», «Гусарская баллада», «Берегись автомобиля», «Зигзаг удачи», «Старик-разбойник», «Ирония судьбы, или С легким паром», «Невероятные приключения итальянцев в России», «Служебный роман», «Гараж», «Вокзал для двоих», «Жестокое романс» и др. 20 — 25 лет со дня выхода на экран документального полнометражного фильма «Удивительное рядом» (реж. С. Образцов и И. Грек). 23 — 30 лет со дня премьеры фильма «Дом, в котором я живу» (реж. Л. Кулиджанов и Я. Сегель). 27 — 65 лет со дня рождения оператора Николая Олоновского, снявшего фильмы «Живые и мертвые», «Журавушка», «По тонкому льду», «Везде», «Молодые», «Жизнь и смерть Фердинанда Люса», «Баллада о спорте», «О спорт, ты — мир!», «Частная жизнь», «Время желаний» и др. 28 — 70 лет со дня рождения композитора Юрия Левитина, автора музыки к фильмам «Тихий Дон», «Освобождение», «Солдаты свободы», «Вкус хлеба», «Операция «Трест», «Случай с Пылиным», «Человек на своем месте», ко многим научно-популярным и мультипликационным лентам. 29 — 85 лет со дня рождения поэта и драматурга Михаила Вольпина, автора сценариев фильмов «Актриса», «Здравствуй, Москва!», «Смелые люди» (все — с Н. Эрмданом), а также «На подмостках сцены»\*, новеллы «Подвиг солдата Мухина» в «Рассказах о Ленине», «Морозко», «Огонь, вода и... медные трубы», «Царевич Проша», «Как Иванушка-дурачок за чудом ходил», «Ослиная шкура», многих мультипликационных лент.

\* Звездочкой отмечены фильмы из централизованного фонда.

## Киноискусство Страны Советов

### Кинематография ищущая и обретающая

В. ВЛАДИМИРОВ

Грузинская кинематография — пожалуй, одна из самых зрелых среди наших национальных кинематографий не только по художественным достоинствам, но и по возрасту (первая документальная лента была снята в 1912 г., первая игровая — в 1917-м). На всесоюзной арене республиканское кино заявило о себе в начале 20-х годов фильмами И. Перестиани «Арсен Джорджиашвили» и «Красные дьяволята», которые открыли советскому зрителю образы революционеров-бунтарей и юных героев гражданской войны. «Первой ласточкой советского кино» назвала тогда картину «Красные дьяволята» газета «Правда».

Уже на рубеже 20—30-х годов в лентах Н. Шенгеля («Элисо»), М. Чиатурели («Хабарда»), М. Калатозова («Соль Сванетии») начинает выкристаллизовываться тот круг тем и проблем, которые на многие десятилетия определяют пути грузинского кино. Их доминантой будет рассказ о народе, преданно любящем родную землю. Художники отобразят и замкнутость существования людей, сосредоточенных на узконациональных интересах, спаянных вековыми традициями патриархально-общинного быта. Стараясь ничего не растерять из нравственного опыта поколений, грузинские кинематографисты будут пытаться как бы раздвинуть мироощущение своего народа, взрастить ту широту человеческого и национального сознания, что свяжет республику с судьбами всей Советской страны.

В 30-е годы наиболее заметны усилия грузинских мастеров в осмыслении революционной темы, в рассказе о пробуждении сознания народа, потрясенного большими историческими событиями («Последний маскарад» и «Арсен» М. Чиатурели, «Дарико» С. Долидзе). Социалистическое строительство, борьба старого с новым были лейтмотивами фильма Н. Шенгеля «Золотистая долина» и превосходной комедии Д. Рондели «Потерянный рай», высмеивавшей тех, кто жил памятью о былых привилегиях.

Среди нескольких фильмов, созданных в республике в годы Великой Отечественной войны, самый впечатляющий — «Георгий Саакадзе» М. Чиатурели, проникнутый духом патриотической борьбы против завоевателей.

За несколько послевоенных лет среди многих грузинских картин (преимущественно биографических или комедийных) можно отметить лишь одну безусловно удавшуюся. Речь идет о солнечной, полной юмора и музыки ленте С. Долидзе «Стрекоза», вобравшей в себя лучшие свойства грузинской комедии того времени, частичками рассыпанные по многим фильмам.



«Мольба»

Рождение феномена грузинского художественного кино, конечно, происходило непросто. Блестяще дебютировав, кинематография республики с годами как бы потеряла свой тип художественного мышления. Чтобы вернуться к нему, нужно было снова ощутить подлинность жизни. Нужны были новые, созвучные времени, способы ее кинематографического освоения. Нужны были молодые мастера. Ими оказались Т. Абуладзе и Р. Чхеидзе, дебютировавшие в 1955 году шестистаковой лентой «Лурджа Магдана». По общему мнению, с нее и началось современное грузинское кино.

Сопоставление рассказа Э. Габашвили (по его мотивам создавался сценарий) и фильма позволяет отчетливо уловить творческие принципы, которые исповедовали режиссеры. Мелодраматическое повествование о женщине из дореволюционного села, подвергающейся непрерывным ударам судьбы, но пытающейся противостоять им, приобрело черты социальной трагедии. Фильм был замечателен достоверностью бытописания, суровыми интонациями, которые через десятилетия перекликались с поэтикой грузинских мастеров-первопроходцев. Ко всему этому картина Т. Абуладзе и Р. Чхеидзе обрела какую-то взволнованность благодаря особой проникновенности в изображении героини. И это ощущение сопричастности художника дорогому ему образу так или иначе находило потом выражение почти в каждом удавшемся грузинском фильме. Быть может, отсюда и начался тот «культ лиризма», который стал силой, но подчас оборачивался и слабостью грузинского кино.

После общего дебюта Т. Абуладзе и Р. Чхеидзе приступили к самостоятельным работам. И сразу в грузинском кино появились два новых направления, которые задали тон в его движении. В этом смысле характерны уже следующие постановки этих режиссеров.

Так, Т. Абуладзе в картине «Чужие дети» (о молодой женщине, оставшейся с неродными детьми, когда их отец, ее муж, покинул семью) отверг соблазн назидательных выводов. Вместо готовых ответов режиссер заставил зрителя пережить историю, а потом поразмышлять по поводу



«Пастораль»

увиденного, а заодно и о сложностях жизни, не поддающейся простейшим нравственным высчислениям.

Тот же почерк художника, сопереживающего своим героям, Т. Абуладзе продемонстрировал и в экранизации замечательной повести Н. Думбадзе «Я, бабушка, Илико и Илларион». Особенно впечатляла парадоксальность режиссерской манеры: легкость и юмор изложения переплетались в фильме с драматизмом ситуаций, грозным гулом событий Великой Отечественной.

Влияние «Лурджи Магданы» явственно чувствовалось в работе Р. Чхеидзе над картиной «Наш двор». Суть его творческой манеры отметили в резком развороте камеры из рисованных декораций прямо на улицу, в жилище человека, в стремлении захватить его в доподлинности существования. Бытовая драма о судьбах нескольких ребят — соседей по дому — приобрела черты неожиданной значительности, свой философский смысл.

Творчество Т. Абуладзе и Р. Чхеидзе как бы взорвало устоявшийся мир грузинского кинематографа на рубеже 50- и 60-х годов, заставляя режиссуру искать новые эстетические средства отображения действительности. Быть может, первым таким откликом была картина одного из опытейших мастеров экрана Ш. Манагадзе «Последний из Сабудара» (1958). История крестьянского паренька, ставшего сталеваром, удивила своей теплотой, живостью, непосредственностью деталей.

Несколько позже (в 1963 г.) в ленте «Белый караван» молодые режиссеры Э. Шенгелая и Т. Мелива не только подхватили, но и постарались развить эту традицию достоверности бытописания, окрашенного поэтическим авторским отношением. К сожалению, фильм, превосходный своим образительным решением, не достиг того же уровня в осмыслении жизненного материала — истории старого пастуха и его детей, истории крушения традиций, привычных связей с окружающим миром. Авторы соблазнились легкими ответами на сложные вопросы действительности.

Эта же болезнь рецептурности остро сказалась и на некоторых других лентах того времени.



«Твой сын, земля»

Она помешала, к примеру, всей полноте выражения темы «человек и земля» О. Абесадзе («Скоро придет весна») или М. Кокочашвили («Большая зеленая долина»).

Творческими лидерами грузинского кинематографа и в 60-е годы продолжали оставаться Р. Чхеидзе и Т. Абуладзе. Замечательной народной эпопеей стал фильм Р. Чхеидзе «Отец солдата» с блестящей актерской работой С. Закаридзе (Георгий Махарашвили). Образ его героя был как бы воплощением того «коллективного сознания», что издавна отличало грузин. Однако теперь он был воссоздан на качественно новом рубеже, обогащенный грандиозными историческими событиями всенародной войны, органичный в своем интернационализме.

Образ другого, уже далекого времени воссоздал в своем фильме «Мольба» Т. Абуладзе. Поэма В. Пшавелы была «переведена» режиссером на исключительно высоком изобразительном уровне, прочитана как философская притча о добре и зле, любви и ненависти, жизни и смерти. Ее персонажи рассказывали об ограниченности человеческих привычек, обычаев, обыкновений, преодолевая которые, люди становятся сильнее, пролагают себе и другим новые пути, открывают новые горизонты. (Очень близка «Мольбе» по стилистике и философичности работа Т. Абуладзе 1977 г. «Древо желаний».)

Эстафету творческих поисков лидеров подхватила в 60-е годы целая группа молодых режиссеров, среди которых — Э. и Г. Шенгелая, О. Иоселиани, Л. Гогоберидзе, М. Кобахидзе, Т. Мелиава, И. Квирикадзе и другие. Это было фронтальное наступление творческих индивидуальностей, каждая из которых отработывала свои художественные принципы, искала одной ей присущие средства кинематографического отражения мира. Широка охвата ими действительности простиралась от условно поэтических эссе до жестких социально-психологических исследований образа современника. По существу, эта режиссура определила основное содержание грузинского кино последних десятилетий, его вклад в общесоюзный кинематограф.

Каждый из названных мастеров по-своему не-



«Голубые горы, или Неправдоподобная история»

повторим. Трудно представить, чтобы кто-то, а не М. Кобахидзе, снял эти прелестные короткометражки без слов — «Свадьба», «Зонтик», «Музыкант», комедийность которых рождалась в удивительном сочетании пластических и музыкальных решений.

Своеобразным комедиографом, начиная с фильма «Необыкновенная выставка» (о скульпторе, потратившем свой талант на создание могильных памятников), оказался Э. Шенгелая. В героях каждой из своих комедий (вспомним «Чудаков», «Мачеху Саманишвили») он находит самые неожиданные сочетания человеческих чувств — дружелюбия, иронии, надежды, печали, горечи. Эта полифония трагикомедийных настроений сменялась открыто сатирической направленностью последнего фильма режиссера «Голубые горы, или Неправдоподобная история», резко бичующего инерцию застоя и благодушия начала 80-х годов.

В отличие от брата, подчас в полярных жанрах пробовал себя Г. Шенгелая. Запомнившийся своим дебютом «Алавердоба» (о потере современниками живого содержания старинных обычаев), он затем громко заявил о себе фильмом «Пиромани». Сама фигура центрального героя — художника-самоучки, мир его образов, атмосфера жизни определили изобразительное решение картины, ее поэтику. В жанре мюзикла из жизни старого Тбилиси Г. Шенгелая создает «Мелодии Верийского квартала». Попыткой воплощения образа коммуниста-руководителя стал его фильм «Приди в долину винограда».

В остросоциальной психологической манере снимал свои произведения О. Иоселиани, творческий вклад которого в решение современной темы, его влияние на весь наш кинематограф должной мерой еще не оценены. Воистину событием, значение которого понято спустя десятилетия, стал фильм Иоселиани «Листопад», в котором режиссер нашел свое прочтение традиционного конфликта коллектива и личности. Честному мальчику, только вступившему в трудовую жизнь, противостояло то уже выродившееся «коллективное сознание», что объединило работников винодельческого завода в обмане общества, который они, однако, в согласии друг с другом и за обман

### Олег Ефремов



не считали. В фильме «Жил певчий дрозд» создается нестандартный в его противоречивости образ обаятельного молодого музыканта, так и не ощутившего цены своего времени и своей единственной жизни. К еще большей глубинной конфликтности приходит Иоселиани в картине «Пастораль», показывая драму распада прежних человеческих взаимоотношений, потерю радости живого общения.

Режиссером активных гражданских позиций заявила о себе Л. Гогоберидзе, размышляющая в своих фильмах («Когда зацвел миндаль», «Несколько интервью по личным вопросам», «Круговорот») о нравственных противоречиях современности. Взволнованно, с особой психологической достоверностью показывает она человека в моменты душевного слома, поиска им своего «я».

Вероятно, рассказ о современном грузинском кино будет всегда неполным, всегда будут вспоминаться все новые и новые имена, скажем, А. Рехвиашвили («Грузинская хроника XIX века»), Р. Эсадзе («Нейлоновая елка»), Н. Мchedлидзе («Первая ласточка»), С. Чхаидзе («Пастухи Тушетии»), Г. Канделаки («Происшествие»), И. Квирикадзе («Пловец») и других. Но рассказ о путях грузинского кино, о тех рубежах, на которые вышли в 80-е годы его мастера, невозможен без еще одного упоминания имен Р. Чхеидзе и Т. Абуладзе.

Фильм Р. Чхеидзе «Твой сын, земля» явился кинопопеей, запечатлевшей героев перед лицом серьезных социальных и нравственных испытаний, ставящей вопросы будущего нации.

Картина Т. Абуладзе «Покаяние» предстала народной трагедией, неистовой по силе своих чувств, произведением сложной жанровой формы.

Оба фильма преисполнены того исторического драматизма и тех социальных обобщений, что не столько подводят итоги работы грузинских кинематографистов, сколько ставят перед ними вопросы на будущее.

На эти вопросы предстоит отвечать своим творчеством и испытанным мастерам, и молодежи студии «Грузия-фильм». В их планах — новые замыслы, которые обещают нам радость открытий. Уже сейчас Г. Шенгелая снимает картину «Хареба и Гогия» — о командирах крестьянских революционных отрядов Кахетии, действовавших в преддверии Октября. В дальнейшем режиссер собирается экранизировать повесть Л. Н. Толстого «Хаджи-Мурат». Сатирическую комедию «Четвертая симфония» (герои ее работают в сфере образования) предполагает снять Э. Шенгелая. Л. Гогоберидзе задумала фильм на традиционную для себя тему социально-психологических проблем современной семьи. Р. Эсадзе приступает к экранизации пьесы Б. Брехта «Кавказский меловой круг». В планах Т. Абуладзе — лента, посвященная известному грузинскому писателю и общественному деятелю И. Чавчавадзе. Р. Чхеидзе намеревается снять фильм о молодом партийном работнике и в нем продолжить мотивы, намеченные в картине «Твой сын, земля».

Нет надобности говорить о том, как мы заинтересованы в успехе этих замыслов. Ведь лучшие произведения грузинского кино стали гордостью не только республики, но и всей нашей социалистической культуры.

Главный режиссер Московского театра имени Ленинского комсомола Марк Захаров в беседе с корреспондентом журнала «Советский экран» (1986, № 22) сказал: «На мой взгляд, первооснова исполнительского таланта — духовный потенциал актера. Именно это качество позволяет ему, даже оставаясь неподвижным и не имея по роли слов, как бы светиться изнутри, излучать боль, страдание, радость, энергию».

Прочтя это, я сразу же вспомнила Олега Ефремова в фильме «Гори, гори, моя звезда». Ему досталась редкостная в нашем весьма активном говорящем кинематографе роль — без единого слова. И вот тут-то мы смогли в полной мере оценить красноречивость взгляда актера, которым Ефремов сумел выразить разнообразные оттенки чувств своего персонажа — талантливого художника-самоучки. Или эпизод в картине «Звонят, откройте дверь!». За несколько секунд на экране, молча, актер сыграл всю судьбу человека, исковерканную пьянством.

Очевидно, и М. Захаров имел в виду Ефремова. И когда корреспондент «СЭ» далее спросил режиссера, считает ли он духовный потенциал и обаяние врожденными качествами, тот ответил: «Нет, они, как мне думается, могут быть воспитаны, развиты, усвоены человеком. Нужна лишь постоянная, напряженная, бесконечно трудная, но и счастливая работа. Работа души. Конечно, обаяние — тайна. Но бывают удивительные случаи. Например, Олег Ефремов, как мне кажется, в начале своей актерской деятельности не отличался особой фотогеничностью. Но, пройдя долгий путь поисков, создания и отстаивания своего «Современника», он приобрел «другие» глаза, «другие» морщины, «другую»

улыбку и стал поразительно обаятельным на экране».

Признаться, мне-то Ефремов всегда казался и фотогеничным, и обаятельным — и без морщин, с его прежней, молодой, хотя и тогда скуповатой улыбкой. Но что организация «Современника» и руководство им многое дали Ефремову как актеру — бесспорно. И потому невозможно говорить об Олеге Ефреове — актере кино в отрыве от иных его ипостасей.

В 1949 году, окончив Школу-студию при МХАТе, Ефремов пришел в труппу Центрального детского театра. Он и тогда не стремился к внешней характерности. Но уже первые его персонажи — скажем, Костя и Алексей из спектаклей по пьесам В. Розова «Страница жизни» и «В добрый час!» — были, при всем их сходстве, совершенно разными: с глубоким проникновением в психологию каждого из своих юных героев актер строил их внутренний мир.

К той поре относятся и начало преподавательской работы Ефремова в Школе-студии при МХАТе, и первая самостоятельная режиссерская работа — симпатичный спектакль «Димка-невидимка», и первое появление артиста на киноэкране — в фильме «Первый эшелон» (все первое!) в роли комсомольского вожака Алексея Узорова.

Но вскоре Ефремов с группой единомышленников, таких же, как он, молодых актеров, решили создать свой театр. Можно представить, как сложно это было в середине 50-х! От Ефремова потребовались не только одержимость идеей, но и талант организатора и педагога (умение увлечь, повести за собой труппу), и сильная воля, и нервная выносливость...

Открылся «Современник» спектаклем «Вечно живые» по пьесе В. Розова. Его постановщиком был Олег Ефремов, главный режиссер театра-студии. Он же сыграл Бориса Бороздина. Как отмечала в то время критика, из всех слов своего героя актер выделил эти: «Если я честный, я

должен...» Пожалуй, именно их и хотел в первую очередь сказать своей публике новый театральный коллектив. «Вечно живые» стал программным спектаклем «Современника», определил его место в культурной и общественной жизни тех лет.

Новый театр, продолживший лучшие традиции МХАТа, привлек зрителей прежде всего четкой гражданской позицией, демократичностью, жизненной правдой. Именно эти черты характерны и для значительных фильмов той поры. И не случайно вскоре в кино пришла целая группа актеров «Современника».

В середине 60-х годов начались съемки картины «Строится мост» — ее ставил Ефремов вместе с Г. Егиазаровым. В фильме была занята вся труппа театра-студии (сам Ефремов сыграл корреспондента). Тогда и заговорили о «школе «Современника» в кино. Ее ярким представителем стал Ефремов.

Высокий, худой, как правило, почти или совсем без грима; спокойный, ровный и в то же время внутренне напряженный, чуткий; всегда узнаваемый и никогда не повторяющийся — таков Ефремов на экране. На вопрос, какие работы в кино ему особенно дороги, Олег Николаевич отвечал, что любит сниматься «в ролях кинематографических...», где мало говоришь, где камера подсматривает движение мысли, души». Камера — камерой, но надо иметь и уметь показать это самое «движение». Ефремов умеет.

Натура его настолько сложна и многогранна, что, кажется, в любой роли он проявляет какую-либо черту собственной личности, поворачиваясь к зрителям той или иной стороной.

Вот офицер-танкист Иванов из фильма «Живые и мертвые». Ему удается остановить измученных, растерявшихся, бегущих от немцев бойцов силой своего духа, своей волей и непоколебимой — даже в те страшные дни начала войны — уверенностью в грядущей победе. «Образ оптимистической стойкости в ситуации, казалось бы, трагической безысходности», — точно определил суть этой работы актера критик А. Свободин.

Ефремовский Долохов в «Воине и мире», вопреки общепринятому представлению о персонаже романа Л. Толстого, прост и сдержан. Но ощущается в нем некая пружина, которая может неожиданно распрямиться...

В роли доброго доктора Айболита в фильме «Айболит-66» в полной мере проявился юмор Ефремова. А образ следователя Подберезовикова в картине «Берегись автомобиля» окрашен иронией.

Таксист из фильма «Три тополя на Плющихе» завоевал сердца зрителей прежде всего своей человеческой надежностью, цельностью. Чем-то близок этому персонажу и другой герой Ефремова — деревенский милиционер Буров («Здравствуй и прощай»). Красоту его души и силу



«Айболит-66»



«Свой»

характера актеру удалось показать и в тех комических ситуациях, в которые попадает Буров.

А вот герой картины «Свой» Кошелев оказался в ситуации трагической — следовательно неожиданно стал... подследственным. И он, опытный юрист, растерялся, ложь, наговор парализовали его волю. И в этом фильме Ефремов — тонкий психолог, умеющий не только раскрыть сложный образ, но и показать свое отношение к нему.

Последние работы Ефремова — в картинах «Продлись, продлись, очарованье!..» и «От зарплаты до зарплаты».

Скворцов из первой — человек энергичный, активный. За его плечами — большая, нелегкая и интересная жизнь. Она осталась «за кадром». Мы узнаем Скворцова пенсионером. Но он не собирается просто «доживать» свои дни, а стремится наполнить их новым содержанием.

В фильме «От зарплаты до зарплаты» герой Ефремова — управляющий банком Ефимов, один из авторов экономического эксперимента на обувной фабрике, цель которого — заставить всех работать так, как положено. Когда по вине директора фабрики эксперимент сорвался, только Ефимов мог скрыть неудачу. Он и сам выиграл бы от этого — ведь помимо всего прочего провал отодвигал (а может, вообще ставил под вопрос) защиту его диссертации. Но Ефимов не может предать свое дело, отступить в жестокой борьбе старого с новым...

В десятках фильмов сыграл Олег Ефремов. Именно кино принесло ему широкую популярность. Но актер остался прежде всего театральным деятелем. 15 лет руководил «Современником», был подлинным центром молодого театра, бережно сохранявшего родство с МХАТом его лучших лет. А в это время в самом Художественном все явственной проявлялись кризисные явления, застой. Стремясь возродить свой театр, его старейшие актеры предложили возглавить МХАТ Ефремову.

Ему удалось добиться многого: сформировать репертуар из актуальных гражданственных произведений современных драматургов и пьес русских классиков, привлечь к их постановкам талантливых режиссеров. Сам Ефремов создал ряд удачных спектаклей, среди которых — «Старый Новый год», «Чайка», «Мы, нижеподписавшиеся...», «Так победим!», «Серебряная свадьба». И публика вернулась в омоложенный театр.

Но остались в нем все же и сложности, и противоречия — не все были разрешены в 70-м. Спустя 15 лет для МХАТа вновь наступило трудное время. И Ефремов вместе с творческим ядром труппы поставил вопрос о коренной реформе. Он выдвинул поистине революционную идею — создать объединение «Художественный театр», включающее две самостоятельные сцены. «Само время учит нас решать вопросы радикально, во имя того, чтобы дело шло лучше. Именно так, на мой взгляд, следует понимать перестройку», — сказал Ефремов в одном из интервью, после того как было принято решение о реорганизации МХАТа, а сам он назначен художественным руководителем театрального объединения и директором одной из сцен.

Накануне своего 60-летия (1 октября этого года) народный артист СССР, лауреат Государственных премий СССР Олег Ефремов начал — в который раз! — новую жизнь.

Л. КАТИНА

## Фильмы — селу

### Коневодство

«ЛОШАДЬ В НАШЕЙ ЖИЗНИ» (Литовская студия, цв., 1 ч.)

Об использовании лошади в индустриально развитом сельском хозяйстве, а также о конном спорте.

«ЛОШАДЬ НУЖНА НА МНОГИХ СЕЛЬСКИХ РАБОТАХ» (Нижне-Волжская студия кинохроники, цв., 2 ч.)

Об эффективном применении лошадей там, где невозможно или экономически невыгодно использовать технику.

«ПЕРМСКИЙ КОННЫЙ ЗАВОД» (Свердловская студия, цв., 1 ч.)

О селекционно-племенной работе с лошадьми орловской рысистой и русской тяжеловозной пород, технологии их выращивания.

«ТАБУННОЕ ПРОДУКТИВНОЕ КОНЕВОДСТВО ЯКУТИИ» (Восточно-Сибирская студия кинохроники, 2 ч.)

Об опыте производства конины в передовых хозяйствах Якутской АССР.

## Искусство за рубежом

### Еще одно чудо Индии

К 40-летию  
со дня провозглашения (15 августа)  
независимости Индии

**И. ЗВЕГИНЦЕВА,**  
кандидат искусствоведения

Индию принято называть страной чудес. Действительно, сказочные дворцы, несметные богатства, кудесники-факиры, волшебная природа способны разбудить воображение любого человека. А для полноты картины необходимо добавить еще одно «чудо», детище XX века, — кинематограф, который в этой стране действительно достоин занять почетное место в иерархии «необычного». В самом деле, на протяжении многих лет национальная кинематография удерживает мировое первенство по количеству ежегодно производимых фильмов — свыше 800! Более того, этот процесс имеет поступательный характер, и почти каждый новый год приносит очередной рекорд.

Индийскому кино не страшны любые катаклизмы. И в то время как в других странах конкуренция с западным кинематографом (а в последнее время также с видео и кабельным телевидением) нередко приводит национальный кинематограф к краху, для индийцев этих проблем будто не существует. Любовь народа к кино поистине безгранична: самому нашумевшему заокеанскому боевику индийский зритель всегда предпочтет национальный фильм. И даже видео, которое в короткие сроки заполонило страну, здесь покорило «старшему брату» — кино, стало средством распространения фильмов, и опять же, в первую очередь, индийских. Видеозалы и видеокафе, видео в витринах магазинов и лавочек, видеоприемники в холлах гостиниц и салонах междугородных автобусов — это значит, что везде национальная музыка и песни, улыбающиеся лица «звезд» экрана.

И если несколько лет назад специалисты, изучавшие ситуацию с кино в других странах, пытались найти аналоги в Индии, то теперь они, дабы не попасть впросак, не спешат делать какие-либо прогнозы относительно будущего кино этой страны.

Индийский кинематограф настолько многолик, разнообразен и пестр, что практически невозможно говорить о нем как о каком-то монолитном и цельном явлении. Серьезные политические ленты нередко соседствуют с откровенно развлекательными, скромные черно-белые картины — с пышными постановочными полотнами. Каждый фильм представляет как бы маленький кусочек мозаики, из которой и состоит огромное панно, именуемое киноискусством Индии. Его можно понять, лишь хорошо зная жизнь самой страны, ее экономику и культуру.



«Бродяга»

Итак, что же представляет собой индийский кинематограф сегодня? Сначала немного статистики: ежедневно кинотеатры страны (количество которых не в состоянии удовлетворить спрос) посещают около 15 млн. человек. Кино для широких масс является не только единственным средством развлечения, но и самым важным каналом информации, заменяющим часто и книги, и прессу, и театр. Зрители могут выбрать себе ленту по вкусу: мелодраму или боевик, комедию или мюзикл. Каждая из них, несмотря на разнообразие жанров, отчетливо несет печать «сделано в Индии», и успех национальных картин (а они выпускаются на 20 языках страны) у себя на родине объясняется прежде всего самобытностью и тесной связью искусства кино с культурными традициями. Лучшие индийские ленты всегда создавались на национальном материале — будь то история или современность.

Другое дело, что в стране, где большая часть киноиндустрии подчинена частному сектору, кино зачастую рассматривается не как искусство, а как бизнес; отсюда в индийском кинематографе немало случайных людей — на них, в первую очередь, и ложится вина за создание тех лент, которые в глазах отечественной и международной кинокритики снискали печальную славу сердцеприщипательной мелодрамы. Беспощадно эксплуатируя интерес зрителей к сфере человеческих чувств (любви, ревности, дружбе), эти дельцы от кино одну за другой штампуют картины-близнецы, до отказа заполненные чарующей музыкой, прекрасными песнями и танцами, но столь бедные по мысли.

Кроме того, продюсеру и режиссеру приходится сталкиваться с проблемой, которая также специфична для Индии: при недостаточном количестве кинотеатров зачастую именно воля их владельцев решает прокатную судьбу фильма. А будучи людьми, далекими от проблем искусства, и не желая рисковать деньгами, хозяева кинотеатров предпочитают предоставлять залы лентам, сделанным по традиционным, уже опробованным рецептам и принесшим прибыль создателям. Отсюда — «зеленый свет» развлекательному либо «чувствительному» кинематографу.



«Звонок из прошлого»

Феномен успеха подобных фильмов объясняется, конечно же, потребностью человека в красивой мечте, сказке, его желанием хотя бы ненадолго отойти от тяжелых впечатлений и переживаний в реальной жизни. И экранный мир, в котором на фоне прекрасных пейзажей разворачиваются самые невероятные события, в конце концов неизбежно завершающиеся торжеством добродетели над пороком, удовлетворяет такой спрос.

Нельзя, однако, забывать, что и эти картины весьма различны, что их диапазон достаточно велик — от примитивных поделок до добротных, профессионально сделанных, создателям которых порой удается затронуть и серьезные социальные темы. В качестве примера именно такого подхода к искусству можно привести фильмы Раджа Капура, где отдана дань как развлекательности, так и болевым вопросам общественной жизни (вспомните его ленты «Бродяга», «Господин 420», «Мое имя — клоун», «Бобби», «Абдулла» и др.).

Однако в настоящее время в Индии усилился начатый еще в 50-е годы переход от кинематографа развлекательного, навававшего зрителю «золотые сны», к социальному, поднимающему актуальные проблемы современной действительности. Путь, по которому идут прогрессивные кинематографисты, труден. Ведь им предстоит не только разрушить устоявшиеся стереотипы коммерческого кинематографа, но и создать новое кино, близкое к реальности, от которой так упорно отходило доселе искусство.

В нашей стране известны картины Сатьяджита Рейя «Противник» и «Шахматисты», Мринала Сена «Парашурам» и «300 000», где высокий профессионализм режиссуры сочетается с гражданским пафосом. Заслуженным успехом пользуются во всем мире фильмы Шьяма Бенегала, который умело соединил в своем творчестве яркость и зрелищность с раскрытием важных общественных тем. Ленты «Росток», «Трудная роль» (бывшая на нашем экране), «Прошлое, настоящее, будущее» (картина демонстрировалась в этом году на Неделе индийского кино) — глубокие, серьезные произведе-

ния, утверждающие значение и самостоятельность человеческой личности, ее внутреннего мира как источника творческих сил. Сегодня мастера экрана Индии много и плодотворно сотрудничают с другими странами, выступая равноправными партнерами в создании значительных произведений искусства. Один из наиболее интересных примеров — поставленный совместно с нашей студией «Центрнаучфильм» трехсерийный фильм «Неру», авторы которого Ю. Альдохин и Ш. Бенегал удостоены звания лауреатов Государственной премии СССР. Напомним, что ранее в содружестве с советскими кинематографистами были созданы картины «Хожение за три моря», «Черная Гора», «Рикки-Тикки-Тави», «Восход над Гангом», «Приключения Али-бабы и сорока разбойников».

Разнообразна тематика индийских лент. Так, молодую женщину — режиссера Апарну Сен более всего занимает проблема женской эмансипации. Именно этот вопрос поставлен ею в центр новой работы «Парома». Подобная тема интересует и Мохеша Бхатта, чей фильм «Сут» скоро увидят советские зрители. Режиссер поднимает здесь и такие важные проблемы человеческого сообщества, как доброта, отзывчивость, человечность. Трагическая судьба крестьянина, жена которого стала жертвой помещика, — в центре картины Говинда Нихалани «Крик раненого», проникнутой чувством глубокого сострадания к герою. Гражданским пафосом наполнены ленты «Завещание приговоренного» Утпаленду Чакроборти, «Нью Дели Таймс» Рамеша Шармы, где авторы откровенно говорят о таких негативных явлениях жизни общества, как коррупция, засыле власть имущих и т. д. А фильм Пракаша Гджи «Гол забит», в центре которого — личность учителя, сумевшего стать настоящим другом ребят, очень созвучен нашим школьным проблемам.

Советским зрителям хорошо знакомы имена ведущих киноартистов Индии: Амитабха Баччана, Митхуна Чакроборти, Риши и Шаши Капуров, Шабаны Азми и других. Их слава давно перешагнула рамки национального кино. Создавая на экране образы «безупречных» героев и героинь, индийские актеры прославляют извечные человеческие ценности: доброту, отзывчивость, порядочность. Многие из популярных киноактеров сочетают профессиональную деятельность с общественной. Так, Амитабх Баччан — член парламента. А участие «звезд» в работах молодых прогрессивных кинематографистов значительно облегчает путь на экран социально значимым картинам.

Словом, в индийском кино сейчас работает много интересных и талантливых художников, каждый из которых вносит свой вклад в развитие национального киноискусства. Государство оказывает поддержку тем, кто искренне заинтересован в создании новаторских и серьезных картин. И то, что сегодня широкие зрительские симпатии все чаще отдаются фильмам, затрагивающим актуальные аспекты действительности, позволяет достаточно оптимистично оценивать перспективы этого национального кино — кино, которое знают и любят в нашей стране.



## Начинающему киномеханику

### Киноустановка «Украина-5»

#### Грейферный механизм и обтюратор

Грейферный механизм кинопроектора П16П1 (рис. 7) состоит из грейферной рамки (1) с двумя зубьями, эксцентрического кулачка (2), фасонного диска (3) и двух цилиндрических осей направляющих (4), закрепленных винтами (5).



Рис. 7. Грейферный механизм:  
1 — грейферная рамка; 2 — эксцентрический кулачок; 3 — фасонный диск; 4 — ось; 5 — винт

Грейферная рамка имеет две цементированные и закаленные полки (1) (рис. 8), а также язычки, в которые запрессованы бронзовые втулки (2). К рамке приварена гребенка (3) с двумя зубьями (4) (один из них — ведущий), которые входят в зацепление с перфорационными переключками и должны выступать над плоскостью киноленты на 1—2 мм.

Между полками грейферной рамки помещается текстолитовый эксцентрический кулачок

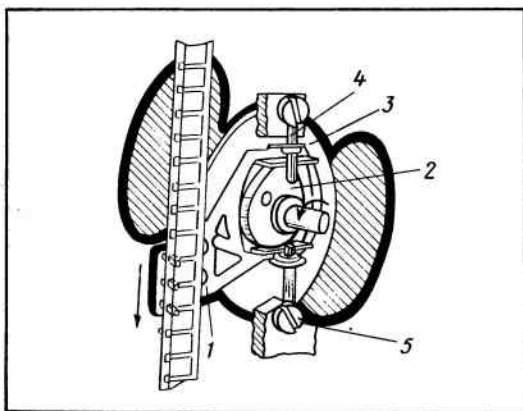

Рис. 8. Детали грейферного механизма:  
1 — полка; 2 — втулки; 3 — гребенка; 4 — зубья; 5 — кулачок; 6 — диск; 7 — лапки; 8 — штифт; 9 — грейферная рамка; 10 — щитки

(5), на выступ которого надевается фасонный диск (6) (пространственный кулачок) так, что он охватывается с обеих сторон лапками (7).

Правильное взаимное расположение кулачка и диска обеспечивается запрессованным в кулачок штифтом (8). Трущиеся поверхности механизма смазываются. Чтобы масло не попадало на зубья гребенки, с обеих сторон места ее соединения с грейферной рамкой (9) размещены маслоотражающие щитки (10).

Корпус грейферного механизма (1) (рис. 9) крепится к корпусу приводного механизма (головке) четырьмя винтами. Между корпусами помещается штифт (2) с фетровой подушкой для смазки грейфера. В корпусе грейферного механизма видны цилиндрические направляющие оси (3), которые крепятся винтами (4), а также рамка (5) грейфера. После закрепления корпуса на выступающий конец вала приводного механизма (на рис. 9 не показан) надеваются кулачок (6) штифтом (7) наружу и диск (8), причем штифт должен войти в паз диска. Со стороны источника света весь механизм закрывают теплозащитной блендой (9), которая привинчивается к корпусу. Маховик (10) с обтю-

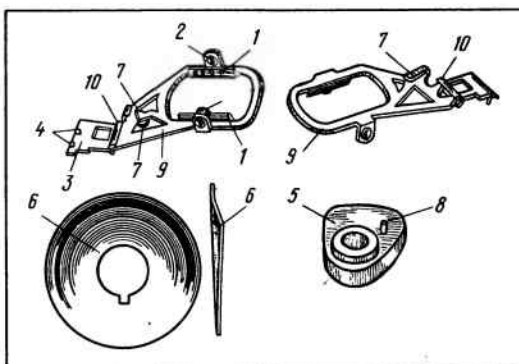

Рис. 9. Корпус грейферного механизма (в разобранном виде) кинопроектора П16П1:  
1 — корпус; 2 — штифт; 3 — ось; 4, 13 — винты; 5 — рамка грейфера; 6 — кулачок; 7 — штифт; 8 — диск; 9 — бленда; 10 — маховик; 11 — обтюратор; 12 — торцевая шпонка; 14 — пакет фитилей

Продолжение. Начало см. в № 6.

ратором (11) крепится на валу приводного механизма торцевой шпонкой (12) и винтом (13).

Для бесшумной работы, качественной кинопроекции и повышения износоустойчивости деталей трущиеся поверхности грейферной рамки, кулачка, фасонного диска и цилиндрических направляющих осей смазываются автоматически (регенеративная система смазки).

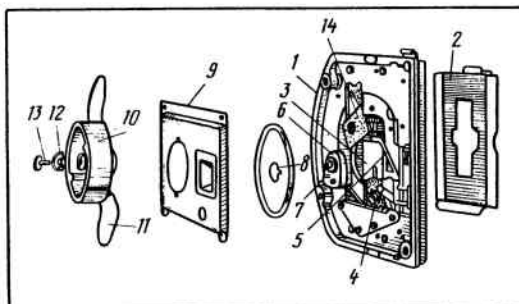
Смазочная подушка набрана из отдельных фетровых или войлочных фитилей (14), скрепленных металлическими скобами. Пакеты пропитывают маслом при сборке на заводе, но спустя 50 ч работы через смазочное отверстие (обозначено на кинопроекторе красной краской) добавляют несколько капель жидкого масла.

Обтюратор — дисковый, двухлопастный, он изготовлен из листовой стали и покрыт лаком. Рабочий угол лопасти —  $32^\circ$ , коэффициент пропуска — 0,6. Регулировки обтюратор не требует, так как его установка согласована с грейферным механизмом и зафиксирована штифтом кулачка.

Неподвижное основание (1) фильмового канала (рис. 10) укреплено на корпусе грейферного механизма. В основании находятся прорезь (2) для зубьев грейфера и кадровое окно (3) размерами  $9,6 \times 7,16$  мм. Для предотвращения горизонтального перемещения киноленты во



Рис. 10. Фильмовый канал кинопроектора П16П1:

1 — основание; 2 — прорезь; 3 — кадровое окно; 4 — неподвижный борт; 5 — подпружиненный борт; 6, 7 — стальные накладки

время проекции предусмотрены два борта: направляющий неподвижный (4) и подвижный подпружиненный (5). Усилие бокового прижима составляет  $0,1-0,2$  Н. Для увеличения износоустойчивости к рабочей поверхности неподвижного борта приклеены две твердосплавные пластины. Над фильмовым каналом и под ним к корпусу грейферного механизма привинчены стальные накладки (6, 7), имеющие форму желоба.

Все детали фильмового канала — стальные, рабочие поверхности покрыты слоем хрома, который придает им высокую износоустойчивость.

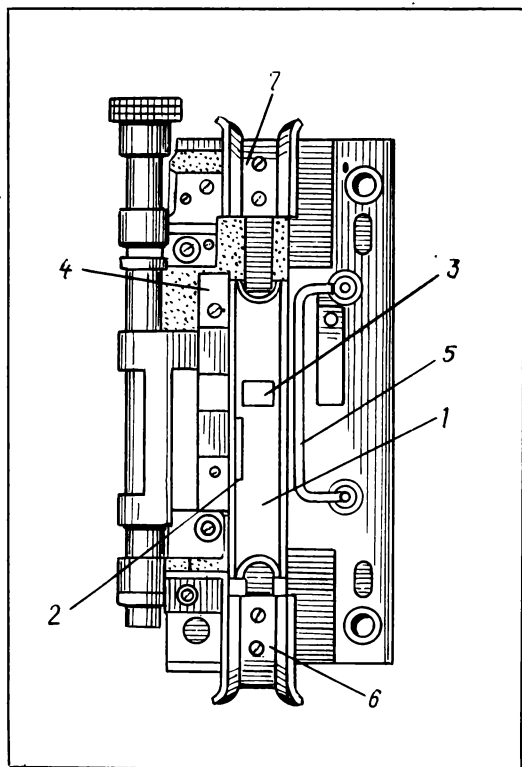
Дверца (1) фильмового канала (рис. 11) с держателем объектива (2) и прижимной рамкой поворачивается вместе с осью в двух петлях (3) и (4), прикрепленных винтами к корпусу грейфера. В закрытом положении дверца удерживается защелкой (5), изготовленной из листовой пружинной стали.



Рис. 11. Дверца фильмового канала с держателем объектива и прижимной рамкой:

1 — дверца; 2 — объективодержатель; 3, 4 — петли; 5 — защелка; 6 — рычаг; 7 — ось; 8 — гайка; 9 — пружина; 10 — винт

Правильное положение дверцы определяется продольным перемещением защелки, поэтому отверстие для ее крепления — продолговатое. В кинопроекторе П16П1, чтобы не нарушить заводскую регулировку, защелка штифтуется, так как при смещении нарушается перпендикулярность оптической оси объектива плоскости кадра, что вызывает нерезкость одной стороны изображения на экране. Открывается дверца рычаж-

ком (6) с лапкой: если пальцем потянуть лапку на себя, рычажок, повернувшись, отожмет защелку, и дверца откроется.

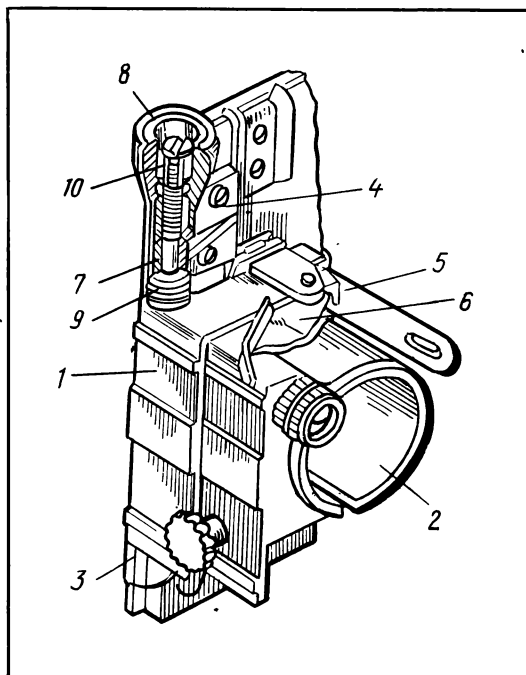
Устанавливают кадр в рамку, перемещая дверцу вместе с держателем объектива и прижимной рамкой. Ось (7) (с дверцей) поднимается и опускается при вращении гайки (8). Пружина (9), насаженная на ось дверцы, постоянно отжимает ее вниз. Тугое навинчивание гайки предупреждает самопроизвольное перемещение механизма совмещения кадра с кадровым окном. Но если это случится, следует вывернуть винт (10) (он имеет левую резьбу), отвинтить гайку и слегка сжать половины разрезанной ее части, после чего все детали установить на свои места.

Держатель объектива (рис. 12) находится на двух направляющих стержнях (1) и (2), укрепленных в стенке дверцы (3). Спиральная (распорная) пружина (4) постоянно прижимает держатель объектива к гайке (5), точно фиксируя его положение в дверце. Круглую гайку удерживает винт (6) с левой резьбой. Объектив в хомутке держателя предварительно закрепляют стягивающим винтом (7) с накатанной головкой. Точная фокусировка (наводка на резкость) достигается плавным перемещением держателя объектива вдоль оптической оси при вращении гайки (5). Кольцо (8), установленное в прорези хомута, предохраняет его от поломки при затягивании винта (7) (когда объектив вынут).



Рис. 12. Держатель объектива с устройством для фокусировки и прижимной рамкой фильмового канала:

1, 2, 10 — направляющие стержни; 3 — дверца; 4, 12 — пружины; 5 — гайка; 6, 7, 11 — винты; 8 — кольцо; 9 — прижимная рамка

Дверца и держатель объектива отлиты из алюминиевого сплава.

Прижимная рамка (9) с двумя направляющими стержнями (10) устанавливается на дверце и крепится винтами (11). При закрытой дверце рамка прижимается к фильмовому каналу двумя спиральными пружинами (12), насаженными на стержни. Пружины подбираются на заводе так, чтобы усилие вытягивания киноленты из фильмового канала было в пределах 0,4—0,6 Н. Это создает торможение, обеспечивающее достаточную устойчивость изображения.

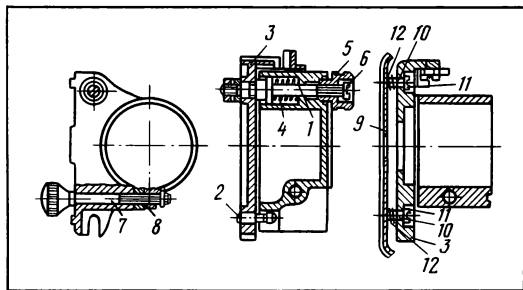
## Тормозное устройство

В корпусе тормозного устройства (1) (рис. 13) имеется подшипниковая втулка (2), в отверстие которой вставлен вал (3) с пластмассовым барабаном (4) и пружиной (5), помещенной между шайбами (6) и (7). Пружина и шайбы удерживаются на валу при помощи разрезной шайбы (8).



Рис. 13. Тормозное устройство:

1 — корпус; 2 — втулка; 3 — вал; 4 — барабан; 5 — пружина; 6, 7 — шайбы; 8 — разрезная шайба; 9 — часть вала квадратного сечения; 10 — защелка

Для сцепления с бобиной часть вала — квадратного сечения (9), на ней имеется защелка (10). При разматывании киноленты с подающей бобины вращается барабан и одновременно, за счет массы бобины с кинолентой, прижимается к втулке. В результате между втулкой и барабаном возникает трение, которое создает необходимое торможение бобины для плавного разматывания киноленты. Регулировка тормозного устройства конструкцией не предусмотрена. В нерабочем состоянии кронштейн, удерживаемый защелкой, служит рукояткой для переноски кинопроектора.

## Наматыватель

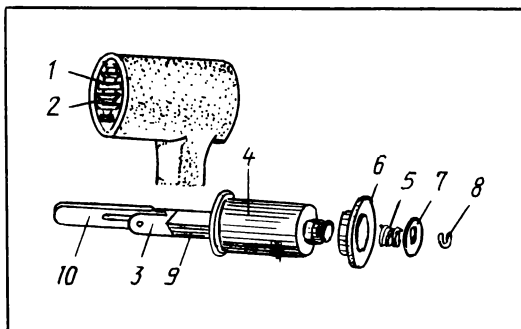
Корпус наматывателя (1) (рис. 14) конструктивно совмещен с кронштейном (2), шарнирно скрепленным с корпусом редуктора пальцем (3). Литой кронштейн (4) соединен с корпусом. Движимое приводное механизм кинопроектора зубчатое колесо (5) с втулкой (6) вращается на оси (7) с шарикоподшипником (8). Вместе с диском (9), прижатом к торцу зубчатого колеса, они образуют фрикцион наматывателя, автоматически регулирующий натяжение киноленты, поступающей от задерживающего зубчатого колеса к наматывающей бобине. Диск укреплен на валу (10) бобины, посаженном на шарикоподшипники (11) при помощи штифта (12) в кронштейне наматывателя. По мере изменения массы рулона во время наматывания соответственно изменяется давление на фрикционные диски, что обеспечивает



Рис. 14. Наматыватель кинопроектора П16П1: а — в сборе; б — детали

1 — корпус; 2—4 — кронштейны; 3 — палец; 5 — зубчатое колесо; 6 — втулка; 7 — ось; 8, 11 — шарикоподшипники; 9 — диск; 10 — вал бобины; 12 — штифт; 13 — войлочный фитиль; 14 — шпилька; 15 — пружина; 16 — гайка; 17 — контргайка; 18 — фрикционный торец зубчатого колеса; 19 — чека

необходимое саморегулирование натяжения киноленты.

Для стабильной работы наматывателя необходимо регулярно смазывать трущиеся поверхности дисков фрикциона при помощи войлочного фитиля (13), находящегося в углублении диска. Пополняют смазку через отверстие в верхней части кронштейна. Для регулирования величины натяжения киноленты в нижней части качающегося кронштейна наматывателя закреплена резьбовая шпилька (14). На нее надета пружина (15) с гайкой (16) и контргайкой (17).

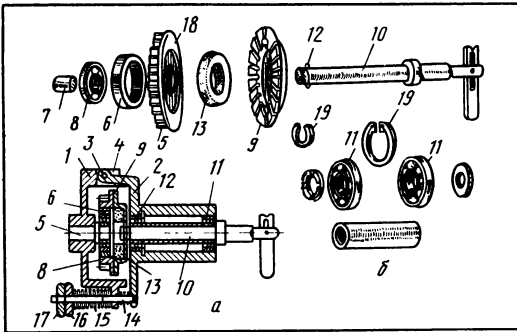
Сжатием пружины (навинчиванием гайки при отжатой контргайке) можно регулировать натяжение киноленты при наматывании.

Для регулирования наматывателя на его вал надевают 600-м бобину с фильмокопией и включают кинопроектор, проверяя при этом положение роликов (15) (см. рис. 2). Если рычаг, на котором находятся направляющие ролики, повернут против часовой стрелки, тяга наматывателя велика, и гайку (16) (на рис. 14) нужно отвинчивать, пока рычаг не займет среднее положение. Усилие натяжения киноленты наматывателем измеряют динамометром. Оно должно быть 0,75—1,5 Н для бобин емкостью 120—600 м.

## Передаточный механизм

кинопроектора передает вращение от электродвигателя зубчатым барабанам, рейфкерному механизму и наматывателю. На валу электродвигателя (1) (рис. 15) закреплен резиновый шкив (2), сообщающий вращение стальному маховику (3). Фрикционная связь между валами электродвигателя и механизма кинопроектора обеспечивает возможность пуска электродвигателя без нагрузки. Электродвигатель укреплен на поворотной оси (4) в корпусе фонаря кинопроектора. Пружина (5) между электродвига-



Рис. 15. Кинематическая схема передаточного механизма кинопроектора П16П1:

1 — электродвигатель; 2 — шкив; 3 — маховик с обтуратором; 4 — поворотная ось; 5 — пружина; 6 — регулировочный винт; 7 — крыльчатка; 8 — рукоятка; 9 — вал; 10, 14, 15, 18, 19, 22, 23, 24 — зубчатые колеса; 11 — пятизакходный червяк; 12 — трехзакходный червяк; 13 — рейфкер; 16 — задерживающий барабан; 17 — тянущий барабан; 20 — наматыватель; 21 — кулачок

телем и крышкой фонаря заставляет электродвигатель прижиматься к маховику, создавая фрикционное сцепление. Величина его регулируется винтом (6) с контргайкой.

Сцепление должно быть таким, чтобы между шкивом и маховиком не было проскальзывания. Оно может возникнуть в результате износа шкива, который надо периодически осматривать. Уменьшение диаметра шкива легко обнаружить: шкив прижимается к маховику не всей поверхностью и приобретает ступенчатую форму. Кроме того, при сильном прижиге шкива к маховику интенсивно изнашиваются подшипники вала пятизакходного червяка, а электродвигатель перегревается. Поэтому в конструкции

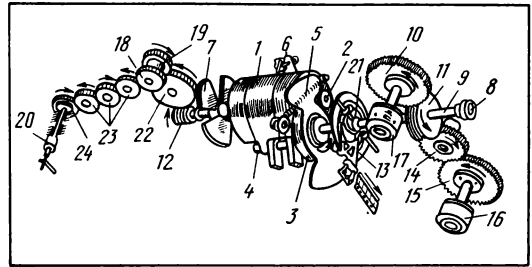

Рис. 16. Схема фрикционного сцепления электродвигателя с приводным механизмом:

1 — электродвигатель; 2 — ось; 3 — пружина; 4 — петелька крышки фонаря; 5 — контргайка; 6 — винт; 7 — шкив; 8 — маховик

предусмотрена возможность регулировки прижима шкива к маховику.

На рис. 16 показана схема фрикционного сцепления электродвигателя с приводным механизмом кинопроектора. Электродвигатель (1) может поворачиваться относительно оси (2) в корпусе проектора. Один конец пружины (3) крепится к корпусу электродвигателя, другой — к шпильке (4) крышки фонаря.

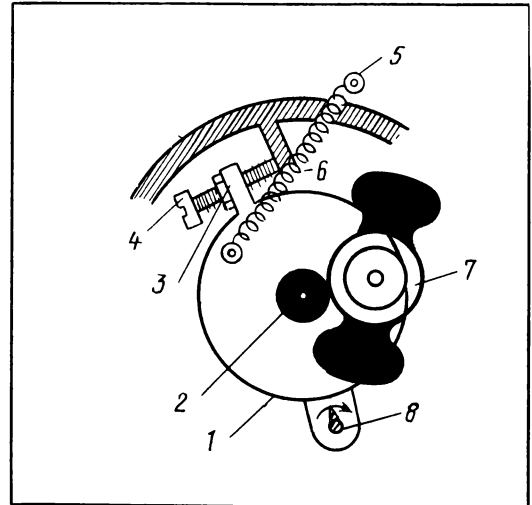
Прижим регулируют следующим образом: в кинопроектор заряжается кинолента и включается электродвигатель (проекторную лампу при этом не включают);

ослабив контргайку (5), завинчивают винт (6) до тех пор, пока не выключится сцепление;

постепенно отвинчивают винт и закрепляют его контргайкой в положении, при котором сцепление восстанавливается, а кинопроектор работает с нормальной частотой кинопроекции;

при перевозке и хранении аппаратуры контрштейны должны быть сложены, при этом электродвигатель автоматически поворачивается и шкив (7) отсоединяется от маховика (8).

Основной вал (вал грейфера) и валы зубчатых барабанов вращаются в подшипниках скольжения (из бронзографита). Они отличаются высокими антифрикционными свойствами и пористостью, благодаря чему впитывают до 25 % масла, приходящегося на весь объем подшипниковых втулок. На валу электродвигателя укреплен крыльчатка (7) (см. рис. 15), которая охлаждает лампы. Для приведения в действие механизма кинопроектора служит рукоятка (8), укрепленная на валу (9).

*Окончание следует*

## Отвечаем читателям

**Заведующий Новокубанской районной фильмотекой (Краснодарский край) А. Дунай спрашивает, как устранить неисправность в кинопроекторе «Радуга-2»: во время демонстрации фильма при нормально работающем двигателе замедляется движение лентопротяжного механизма.**

Ему отвечает начальник ОТК Киевского завода «Кинап» **В. ТИМОШЕНКО.**

Движение лентопротяжного механизма замедляется из-за проскальзывания плоского ремня, передающего вращение от двигателя к механизму кинопроектора. Необходимо прежде всего заменить ремень. Шкивы двигателя и механизма, а также прижимной ролик нужно выставить так, чтобы они находились в одной плоскости.

При работе с кинопроектором следует строго придерживаться правил эксплуатации, указанных в инструкции, обращая особое внимание на периодическую смазку механизма.

## Вопросы эксплуатации

### К сохранности фильмофонда — иной подход

**Н. ФРОЛОВ,**

**ведущий инженер технического отдела  
Главного управления кинофикации и кинопроката  
Госкино РСФСР**

Нередко, особенно на сельских киноустановках, зрители сетуют на прерывание киносеансов, дефекты изображения и звуковоспроизведения, вызванные низким техническим состоянием фильмокопий.

Казалось бы, вопрос сохранности фильмофонда постоянно находится под контролем Главного управления кинофикации и кинопроката, периодически рассматривается на коллегии Госкино РСФСР, поднимается и обсуждается на различных совещаниях. На местах в результате работы, проводимой Главком в этом направлении, заметно улучшилось использование кинотехники, снизилось количество случаев сверхнормального износа фильмокопий в ряде территорий и в целом по республике. Только за прошлый год количество отреставрированных фильмокопий увеличилось на 35 млн. пог. метров, на 12 % сократился сверхнормальный износ. В некоторых регионах благодаря активному внедрению бригадной формы организации труда работников фильмобаз, киномехаников, а также средств механизации и автоматизации сократилась текучесть кадров, улучшилось качество ремонта фильмокопий, а значит, и кинопоказа.

Но в последние годы растет эксплуатационная нагрузка фильмокопий, так как тиражи 35-мм художественных фильмов падают, а число киносеансов на киноустановках несколько увеличивается (большая часть фильмов теперь тиражируется по 9—15 разрядкам). В целом по РСФСР фонд 35-мм художественных фильмов ежегодно сокращается на 2 %.

Из-за этого на 1 января 1986 года в среднем по РСФСР на одну киноустановку приходилось 9,1 копии. Наиболее низка обеспеченность ими в Тамбовской (5,0), Калужской (5,3), Вологодской (5,5) областях, Башкирской АССР (5,3).

Однако не только из-за этого не удается остановить процесса ухудшения технического состояния 35-мм художественного фильмофонда в республике — ежегодно в среднем 1 % его переводится в III категорию. По РСФСР процент таких копий достиг уже 30.

Причин этому несколько.

1. Слабая материально-техническая база организаций киносети и кинопроката.

Из 74 контор кинопроката 58 построены по устаревшим проектам 50—60-х годов — с боксовой системой хранения фильмофонда. 143 (около 50 %) отделения кинопроката и семь контор находятся в приспособленных зданиях. Во многих

из них нет элементарных условий для нормального труда, ощущается дефицит производственных площадей, в 40 — отсутствуют помещения для реставрации фильмокопий. Особенно тревожное положение в Вологодской, Воронежской, Пермской, Горьковской, Калининской областях, Красноярском, Приморском краях, Дагестанской АССР, в Сочи и в ряде других регионов. В Вологодской области, например, лишь в Череповецком отделении кинопроката, построенном по типовому проекту, созданы хорошие условия труда и качественного хранения фильмофонда. Контора же кинопроката требует реконструкции, четыре остальных отделения нуждаются в новых помещениях, особенно Белозерское, расположенное в приспособленном помещении, с неотапливаемой фильмобазой. Всего по РСФСР требуется увеличить объемы производственных помещений в 1,5—2 раза, построить и реконструировать более 150 фильмобаз. Темпы строительства низки. За минувшую пятилетку построено всего семь контор и отделений.

Об этих и других нерешенных проблемах говорилось уже давно, в частности, в статье О. Ивашкина («Кинемеханик» № 6 за 1984 г.). Но положение не изменилось.

Вот, например, киноорганизации Российской Федерации по-прежнему испытывают острый дефицит в реставрационных, фильмоочистительных, эмульсионно-смывочных машинах, лупах контроля перфорации, склеивающей ленте, запасных частях, 600-м фильмотаре. Качество поступающей продукции в ряде случаев не выдерживает критики. Так, в реставрационных машинах 45П-8 часто выходят из строя конусы вариаторов, кнопки выключатели, автоматика подогрева раствора. В фильмоочистительной машине УФМ-1 несовершенен насос-дозатор, часто выходит из строя генератор, расходуется большое количество перхлорэтлена; машина не герметична, с высоким уровнем шума. Запчастей к ней вообще не поступает.

Единым устройством для проверки и ремонта фильмокопий — фильмопроверочный стол РСФ-8 — морально устарел, не обеспечивает объективной оценки технического состояния копий, малопроизводителен. Он не приспособлен к работе с комплексной системой механизации труда; из-за несовершенства системы управления и маломощного двигателя часто выходит из строя, особенно при работе с 600-м рулонами. Требуют доработки прессы 16Л-2 и 35Л-2.

Серьезные нарекания вызывает фильмогат ФС-35. Из-за частого выхода из строя деталей крепления двери, уплотнителя, защелки он не выполняет своих функций.

Да и заводская упаковочная тара в ряде случаев не обеспечивает сохранности копий при транспортировке.

2. Увеличилось количество бракованной продукции, поступающей с кинокопировальных фабрик, о чем свидетельствуют акты-рекламации на фильмокопии: в последние годы их число возросло более, чем на 30 %. Только в 1986 году Главком было зарегистрировано 65 рекламаций. И это при том, что многие конторы кинопроката (Пермская, Вологодская, Архангельская, Якутская, Дагестанская, Калмыцкая и др.), не

уделяя должного внимания приемке фильмокопий, рекламаций вообще не высылают.

3. Не соблюдаются правила эксплуатации фильмокопий и оборудования в кинопрокатных организациях. Во многих местах низка исполнительская дисциплина, не выполняются требования нормативно-технической документации, медленно внедряется передовой опыт организации труда.

За примерами, к сожалению, ходить недалеко. В Вологодской и Амурской областях не организован должным образом ремонт фильмофонда, допускается отправка непроверенных копий. В Белгородской конторе кинопроката графики планово-предупредительных ремонтов фильмокопий составляются формально, не утверждаются инженером и не согласовываются с отделом фильмопродвижения. В результате реставрационно-профилактическая обработка зачастую производится стихийно, с нарушением РТМ; допускается эксплуатация неисправных реставрационных машин. Так же обстоят дела в Архангельской и Вологодской областях, к тому же на этих территориях не выполняется план, не контролируется и не анализируется работа реставраторов. В Московской, Новосибирской, Тюменской областях, в Якутской АССР велико количество случаев сверхнормативного износа копий. В ряде регионов слабо организована работа кинотехнической инспекции.

4. Тормозит дело и непродуманная кадровая политика, мешающая привлечь к сохранности фильмофонда компетентных специалистов. Имеется в виду тщательная, планомерная их подготовка, продуманная расстановка, широкое использование моральных и материальных стимулов. Требуется научно обоснованное положение об инженерно-технической службе органов киносети и кинопроката, киноремонтных предприятий. В управлениях кинофикации в ряде крупных регионов такие службы не укомплектованы. Инженерно-технические работники зачастую отвлекаются на хозяйственные, снабженческие дела, времени на выполнение своих прямых обязанностей не остается.

Подготовка специалистов для киносети и кинопроката во многих учебных заведениях ведется по устаревшим программам, не учитывающим сегодняшние высокие требования. Несовершенна организация производственной практики учащихся. Из-за отсутствия должных социально-бытовых условий молодые специалисты в ряде случаев уходят из киносети и кинопроката, где так нужны квалифицированные инженеры, кинотехники, кинемеханики, реставраторы, фильмопроверщицы. Централизованная подготовка технических работников специально для организаций кинопроката не налажена.

На местах ощущается острый недостаток в учебной литературе, особенно по новой технике, нормативной документации, стандартах, схемах, плакатах.

Все перечисленные проблемы требуют скорейшего решения. Только реальная помощь организациям кинопроката, отказ от устаревшего стиля работы, четкий контроль и требовательность с каждого за порученный участок могут дать толчок улучшению технического состояния фильмофонда и кинообслуживания в целом.

# Кино из автобуса

**А. БАРЕР,**  
инженер,

**И. СЕМЕНИХИН,**  
главный инженер Ставропольского  
краевого управления кинофикации

Как организовать показ фильмов на стадионе? Этот вопрос был поставлен партийными и советскими органами края перед инженерной службой управления кинофикации. Мы предложили использовать передвижную широкоэкранную установку на базе автобуса ЛИАЗ-695. Были разработаны чертежи переоборудования его салона под киноаппаратную, конструкции рамы экрана и способ ее крепления. Смонтировали кинооборудование инженеры ставропольского кинотеатра «Экран» А. Федченко и Ю. Воронцов, изготовили раму экрана специалисты Ставропольского производственного объединения «Кинотехника».

И вот уже в августе и сентябре 1986 года на стадионе Ставрополя по вечерам демонстрировались фильмы. Сеансы на свежем воздухе пользовались большим успехом у жителей города, особенно у молодежи. На каждом присутствовало от 600 до 1500 зрителей.

Что же представляет собой киноустановка в автобусе?

Дали нам списанный ЛИАЗ-695 (можно использовать также ЛАЗ и «Икарус»). Его отремонтировали; вместо фанеры на пол настелили металлический лист толщиной 4—6 мм. В салоне (рис. 1) смонтировали два кинопроектора (1) «Меоптон-IVС», бывших в эксплуатации (годятся и «МЕО-5Х», 23КПК), звуковоспроизводящее устройство (2) «Звук Т2-25», выпрямитель (3) 50ВУК-120, распределительное устройство (4) РУК-5/3 (для электробезопасности перед ним смонтировали расцепитель (5) типа ЯРВ). Установили два контрольных громкоговорителя (6), а также фильмостат (7) и устройство для перемотки киноленты. Все оборудование жестко прикрепили к полу (и стене) автобуса.



Рис. 1. Схема демонстрирования кинофильма из автобуса:

1 — кинопроектор; 2 — звуковоспроизводящее устройство; 3 — выпрямитель; 4 — распределительное устройство; 5 — расцепитель; 6 — контрольный громкоговоритель; 7 — фильмостат; 8 — барабан для намотки силового кабеля; 9 — громкоговоритель; 10 — экран; 11 — короб для транспортирования рамы экрана

Салон освещается четырьмя бра закрытого типа. Электромонтажные работы выполнены в соответствии с требованиями «Правил устройства электроустановок», применен провод типа ПВ, все линии проложены в водогазопроводных трубах, надежно прикрепленных к полу и стенам. Для заземления использован медный провод, подключенный к имеющемуся контуру (допустимо переносное заземление).

В салоне — два специально изготовленных барабана (8), на которые наматываются кабель для подключения электросети и кабель соединения усилителя с громкоговорителями (9). В качестве сетевого провода использованы кабели КРПТ (3×10+1×6), соединения — разъемами типа ШР. Линия на громкоговорители выполнена кабелем ШРПС.

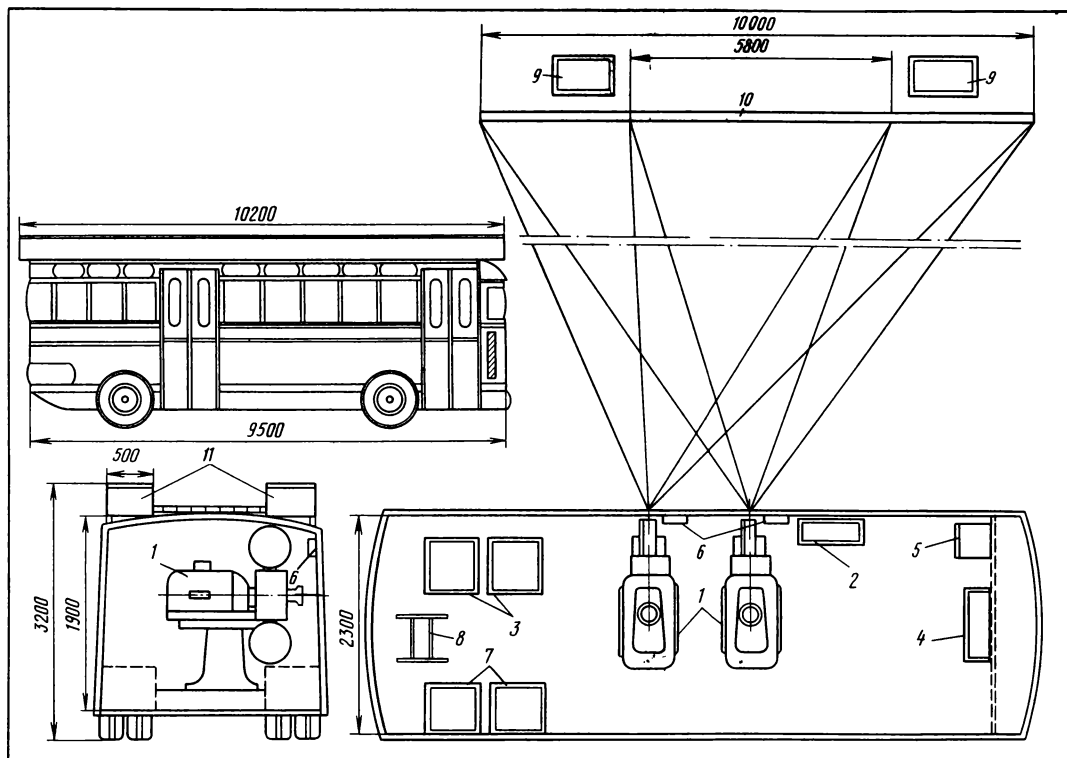
Для транспортировки рамы и экрана (10) изготовлены два короба (11) из листового металла размером 10,2×0,5×0,4 м. Они крепятся на крыше автобуса с двух сторон. Чтобы не испортить экран при транспортировке, его наматывают на круглую трубу, заворачивают в защитный материал и укладывают в короб с плотно закрытыми дверцами.

Салон автобуса обеспечен необходимыми средствами пожарной безопасности и техники безопасности (диэлектрическими ковриками, перчатками, галошами, двумя огнетушителями ОУ-2, аптечкой, инструментом с изолированными ручками). Вентиляция — через открытые двери и форточки.

Конструкция рамы с натянутым на ней экраном (рис. 2, а) состоит из трех вертикальных стоек-ферм (1) высотой 5 м и двух горизонтальных (2) длиной 10 м. Рама изготовлена из металлического квадрата 25×25 мм. Для большей устойчивости к нижней части вертикальных стоек приварены пластины (3) размером 150×150×6 мм, в верхней части стоек — кольца (4), к которым крепятся четыре троса-растяжки (5) длиной 8 м, концы тросов-растяжек присоединены к металлическим штырям (6), вбитым в землю.

Конструкция рамы без экрана представлена на рис. 2, б. Раму собирают на земле. Палец (7), приваренный к горизонтальной ферме, вставляется в ушко (8) на вертикальной. Конструкция горизонтальных и вертикальных ферм показана на рис. 3. Пластиковый экран размером 10×4,2 м крепится скобами из проволоки Ø 4 мм. Собранный раму с экраном поднимает и устанавливает при помощи тросов-растяжек бригада из пяти-шести человек. На подготовку киноустановки к работе уходит 40—45 мин.

Расстояние между автобусом и экраном —



Рис. 2. Конструкция рамы:  
а — с экраном; б — без экрана

1 — вертикальная ферма; 2 — горизонтальная ферма; 3 — опорная пластина; 4 — кольцо; 5 — трос-растяжка; 6 — палец; 7 — ушко

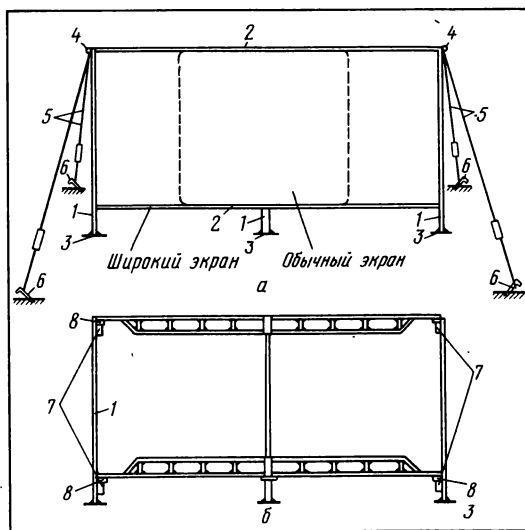

Рис. 3. Конструкция ферм:

а — горизонтальная ферма; б — боковая ферма; в — средняя стойка

30 м. Вес рамы экрана в сборе — 85—90 кг. В кинопроекторе применяются объективы с фокусным расстоянием 130 мм — для показа широкоэкранных фильмов и 110 мм — обычных. Яркость экрана — 44 кд/м<sup>2</sup> при использовании ксеноновой лампы типа ДКСШ-3000 и токе питания 110 А. Качество звучания хорошее.

Опыт эксплуатации передвижной установки, маневренность, простота сборки позволяют утверждать, что ее успешно можно использовать не только на стадионе, но и в парках, на базах отдыха и т. п.

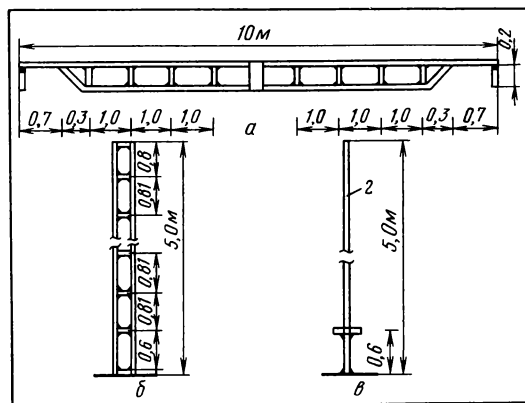

## На заводах, в КБ и лабораториях

### Источник питания БПК-500

В. ДАНИЛОВ,  
Г. КЛУШИН,  
Н. МУСТАФАЕВ,  
А. ОЛЕЙНИКОВ

Блок БПК-500 предназначен для питания постоянным током 500-Вт ксеноновой лампы, используемой в осветителях 35-мм стационарных облегченных киноустановок. Принципиальная электрическая схема БАК-500 приведена на рис. 1.

Устройство выполнено по схеме с промежуточным преобразованием на высокой частоте выпрямленного напряжения питающей сети с частотно-импульсным регулированием выходных параметров.

Сетевое напряжение через помехоподавляющий фильтр, состоящий из двухобмоточного дросселя  $L1$  и комбинированного конденсатора  $C3$ , поступает на выпрямительный мост, выполненный на диодах  $V2—V5$ . Выпрямленное напряжение через сглаживающий фильтр  $L2$ ,  $C9$  подается на инвертор, включающий в себя силовые тиристоры  $V6$ ,  $V7$ , токоограничивающие реакторы  $L3$ ,  $L4$ , коммутирующий конденсатор  $C14$  и первичную обмотку трансформатора  $TV2$ . Защита элементов силовой схемы со стороны питающей сети при аварийных режимах в силовой части источника питания осуществляется автоматическим выключателем  $QF1$ . БПК-500 подключается к лампе при помощи пускателя  $K1$  дистанционно, с пульта управления кинопроектором, или тумблером «Режим работ»  $SA$ . Резистор  $R2$  предназначен для плавного заряда конденсатора фильтра  $C9$  при включении автоматического выключателя  $QF1$ . Низковольтное напряжение высокой частоты со вторичных обмоток  $3—4$  и  $5—6$  согласующего трансформатора  $TV2$  выпрямляется диодами  $V8$ ,  $V9$  и фильтруется сглаживающими дросселями  $L5$ ,  $L6$  и конденсатором  $C17$ .

В узел формирования напряжения холостого хода устройства (узел подпитки) входят тиристор  $V10$ , датчик тока  $L7$ , геркон  $K2$ , зарядный резистор  $R12$ , обмотки  $6—8$  и  $9—10$  трансформатора  $TV1$ . Для уверенного зажигания ксеноновой лампы и ограничения при этом импульса тока параллельно выходу устройства подключена RC-цепочка, состоящая из конденсатора  $C19$  и разрядного резистора  $R17$ . К средней

точке RC-цепочки подключен зарядный резистор  $R12$ .

Узел формирования холостого хода работает следующим образом. При включении устройства в сеть геркон  $K2$  замкнут. Управляющее напряжение с обмотки  $9—10$  трансформатора  $TV1$  через диод  $V11$  и резистор  $R14$  поступает на управляющий электрод тиристора  $V10$ . Последний отпирается и обеспечивает заряд конденсатора  $C19$  пульсирующим током. Когда напряжение на конденсаторе  $C19$  станет равным  $140—160$  В, зажигающее устройство в осветителе (на схеме не показано) осуществляет высоковольтный пробой лампы. Конденсатор  $C19$  разряжается через резистор  $R17$  и лампу, выводя ее в режим, близкий номинальному, и лампа переходит в рабочий режим горения с питанием от силовой части источника. Через катушку  $L7$  начинает протекать ток лампы, срабатывает геркон  $K2$ , который, размыкаясь, снимает питание с управляющего электрода тиристора  $V10$ . При этом тиристор запирается отрицательной полуволной питающего его напряжения, и источник напряжения холостого хода отключается. Если лампа погаснет, процесс повторяется.

На плате  $A1$  находится источник питания системы управления и регулирования устройства, который получает переменное питание с обмоток  $4—5$  вспомогательного трансформатора  $TV1$ .

На плате  $A2$  располагаются импульсные трансформаторы усилителей мощности выходных каскадов системы управления тиристорами  $V6$ ,  $V7$  силовой схемы. Плата с импульсными трансформаторами находится в непосредственной близости от тириستоров  $V6$ ,  $V7$ , что обеспечивает высокую помехозащищенность цепей управления тириستоров. С этой же целью к управляющему переходу — катодам тиристоров  $V6$ ,  $V7$  подключены конденсаторы  $C10$ ,  $C11$ .

Система управления и регулирования устройства размещена на плате  $A3$  и выполнена на операционных усилителях в интегральном исполнении: усилитель сигнала обратной связи по току нагрузки — на микросхеме  $DA1$ ; усилитель регулятора тока — на микросхеме  $DA2$ ; сумматор сигналов обратной связи по току и напряжению нагрузки — на микросхеме  $DA3$ .

Сигнал, пропорциональный току нагрузки, устанавливается выносным регулятором и переменным резистором  $R16$ . Резисторами  $R8$  и  $R12$  устанавливается напряжение холостого хода устройства (при отключенном блоке подпитки).

К неинвертирующему входу  $5$  микросхемы  $DA3$  подключена пусковая цепочка  $R20$ ,  $C4$ , обеспечивающая плавный частотный пуск устройства. Вход  $5$  микросхемы через эту цепочку и размыкающий контакт  $7—8$  пускателя  $K1$  подключается к минусу источника питания ( $-12$  В), вызывая срыв генерации импульсов. При включении БПК-500 на лампу упомянутый контакт размыкается, начинается плавный заряд конденсатора  $C4$  и изменяется потенциал входа  $5$  микросхемы.



Рис. 1. Электрическая принципиальная схема БПК-500

На выходе 10 микросхемы ДАЗ сигнал плавно меняется от минусового потенциала к плюсовому, а на выходе компаратора ДА4 — частота возрастает от 50 Гц до номинальной холостого хода. Таким образом обеспечивается надежный запуск устройства на холостом ходу при зажигании ксеноновой лампы.

#### Основные технические характеристики БПК-500

|   |                         |
|---|-------------------------|
| Напряжение питающей сети, однофазное  | 187—242 В               |
| Номинальный выпрямленный ток  | 27 А                    |
| Номинальное выпрямленное напряжение   | 18,5 В                  |
| Пределы плавного регулирования тока нагрузки при номинальном значении напряжения                                | 20—30 А                 |
| Коэффициент полезного действия, не менее  | 68                      |
| Коэффициент мощности, не менее  | 0,78                    |
| Коэффициент пульсаций выпрямленного тока при номинальном напряжении питающей сети, не более                     | 8,0%                    |
| Точность стабилизации тока нагрузки при изменении напряжения питающей сети в пределах от 187 до 242 В, не более | ±5%                     |
| Напряжение холостого хода, не менее   | 140 В                   |
| Режим работы  | продолжительный,        |
| Охлаждение  | естественное, воздушное |
| Габаритные размеры, не более  | 450×380×230 мм          |
| Масса, не более   | 27 кг                   |

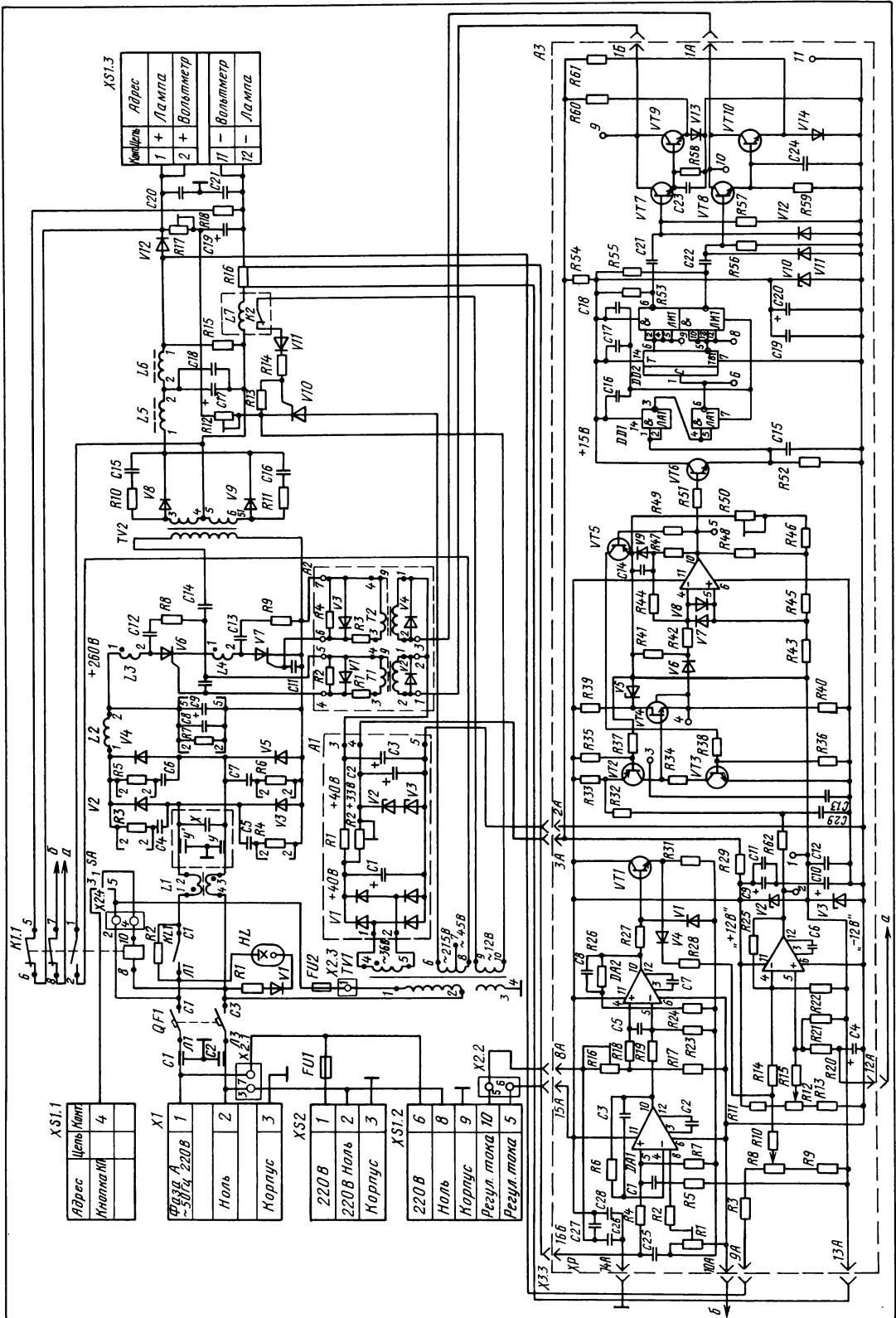
Зависимость напряжения на нагрузке от тока при номинальном значении напряжения питающей сети, 220 В (блок подпитки отключен) приведена на рис. 2. Напряжение холостого хода



Рис. 2. Внешняя характеристика силовой схемы БПК-500

силовой части БПК-500 при наладке устройства устанавливается в пределах 28÷30 В.

На рис. 3 приведены временные диаграммы тока и напряжения ксеноновой лампы ХНР-500 при зажигании от БПК-500. С момента пробоя лампы до установившегося значения тока проходит 0,13 с (номинальный ток лампы 27 А). Весь процесс зажигания ксеноновой лампы длится около 1,5 с.

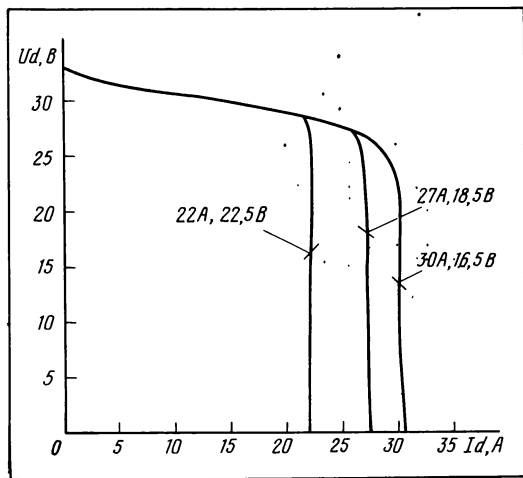

Рис. 3. Временная диаграмма тока и напряжения ксеноновой лампы при зажигании от БПК-500

Источник питания БПК-500 конструктивно выполнен в виде шкафа со съемными передней и задней стенками (рис. 4, а и б). На верхней крышке каркаса расположены ручки для переноски; в правой части крепится панель (1), на которой установлены разъемы для подсоединения осветителей и другой аппаратуры, два предохранителя и тумблер переключения режима работы, а также панель для подключения питающей сети. На шасси внутри каркаса расположены все детали и узлы блока. На лицевой его стороне располагаются следующие основные узлы и элементы: блок фильтра (2), включающий в себя радиофильтр L1, C3; сигнальная лампочка HL; автоматический выключатель QF1; выпрямитель (3), содержащий датчик тока L7 и тиристор подпитки V10; диодно-тиристорный узел (4), включающий тиристоры инвертора V6, V7; диоды выходного выпрямителя V8, V9 и развязывающий диод V12; магнитный пускатель (5) K1; входной выпрямитель (6), содержащий диоды V2—V5 защитные RC-цепочки R3, C4 — R6, C7; входной сглаживающий дроссель (7) (L2); конденсаторы входного фильтра и разрядный резистор (8) (C8, C9, R7); конденсаторы выходного фильтра (9) (C17, C18).

На задней стороне шасси расположены: датчик тока (10) R16; блокировочные конденсаторы (11) C20, C21; вспомогательный трансформатор (12) TV1; согласующий трансформатор (13) TV2; дроссели выходного сглаживающего фильтра (14) L5, L6; коммутирующий конденсатор (15) C14; ячейка управления (16) A3. Под платой последней размещены платы импульсных трансформаторов A2 и стабилизатора питания цепей управления A1.

Шасси крепится к основанию каркаса. Панели для подключения сетевого напряжения, блоков

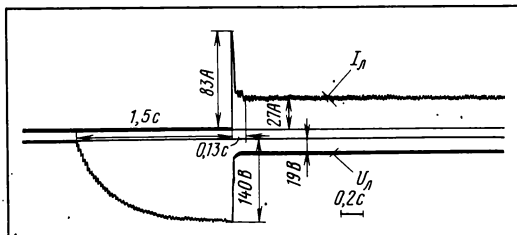

Рис. 4. Конструктивное расположение элементов в корпусе устройства:

а — лицевая сторона шасси; б — задняя сторона шасси; в — вид сбоку

1 — панель; 2 — блок фильтра; 3 — выпрямитель; 4 — диодно-тиристорный узел; 5 — магнитный пускатель; 6 — входной дроссель; 7 — входной сглаживающий конденсатор; 8 — конденсатор входного фильтра; 9 — конденсаторы выходного фильтра; 10 — датчик тока; 11 — блокировка конденсатора; 12 — вспомогательный трансформатор; 13 — согласующий трансформатор; 14 — дроссели выходного фильтра; 15 — коммутирующий конденсатор; 16 — ячейка управления

автоматики и звуковоспроизводящих усилителей, а также разъем для подсоединения осветителя крепятся непосредственно к корпусу устройства. Внешняя питающая сеть подключается к панели, расположенной в верхней части каркаса.

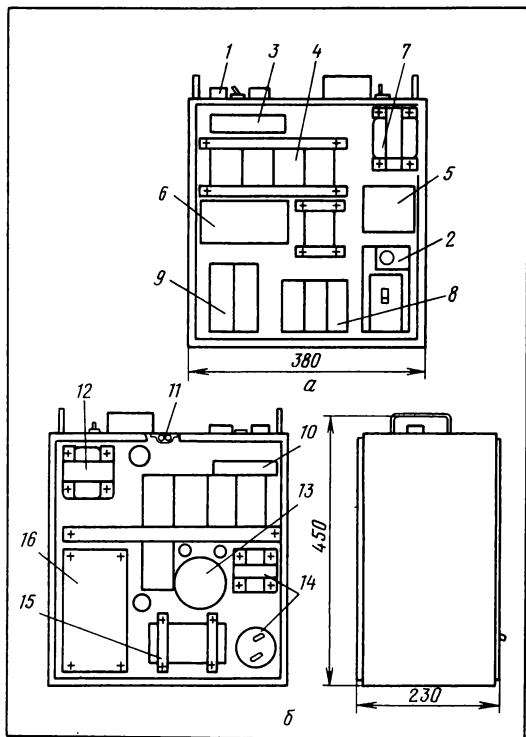
Источник питания БПК-500 — сложное электротехническое устройство, содержащее много современных полупроводниковых элементов, повреждение которых может повлечь за собой выход из строя устройства. Поэтому необходимо соблюдать правила подготовки его к работе и эксплуатационные требования. При пусконаладочных операциях следует установить резистор «Регулятор тока» на кинопроекторе в среднее положение, а тумблер «Режим работ» SA1 — в нейтральное. Устройство подключается к питающей сети переводом автоматического выключателя QF1 в положение «Включено». При этом загорается сигнальная лампочка HL. Затем надо перевести тумблер SA1 в положение «Местное».

При этом должен включиться пускатель K1 (будет слышен щелчок). Устройство переходит в режим частотного запуска силовой части и формирования напряжения холостого хода при помощи блока подпитки. Режим частотного запуска определяется на слух, по изменению частоты звука, издаваемого магнитными элементами силовой части устройства: звук в течение 1—2 с переходит от низких частот к более высоким.

Когда напряжение холостого хода на выходе устройства достигнет 140—160 В, сработает зажигающее устройство, установленное в осветителе кинопроектора, и ксеноновая лампа перейдет в режим горения. Регулятором тока надо установить его необходимую величину, соответствующую паспортным данным ксеноновой лампы, затем дать возможность ей некоторое время (5—10 мин) поработать. Возможно, что напряжение на лампе изменится и будет отличаться от паспортного. Тогда необходимо при помощи регулятора тока обеспечить режим номинальной мощности лампы.

Опытная эксплуатация венгерских ксеноновых ламп ХНР-500 показала, что за время их работы (около 1000 ч) напряжение на некоторых образцах уже через 300—400 ч может увеличиться на 2—3 В, то есть изменится расстояние между электродами вследствие обгорания и разрушения вольфрама. Поэтому необходимо постоянно контролировать мощность лампы и, регулируя ток, обеспечивать ее номинальное значение.

При выходе из строя элементов силовой части и управления БПК-500 срабатывает автоматический выключатель QF1. Это может произойти в результате разрегулировки подстроечных резисторов R8, R12, R16, R50 узла управления. Произвольная регулировка данных резисторов способна вызвать более серьезную аварию — выход из строя элементов силовой части (тиристоров и диодов). Поэтому обслуживающему персоналу киноустановки категорически запрещается самостоятельно регулировать резисторы ячейки управления.

Во время эксплуатации киноустановки возможна разгерметизация ксеноновых ламп: лампа пробивается, но не зажигается. В этом случае источник питания необходимо выключить и подключить повторно к питающей сети, проверив одновременно прохождение высоковольтного разряда через лампу. Если при этом прослушивается частотный запуск силовой части устройства, значит, БПК-500 исправен, а лампа повреждена и ее необходимо заменить. Обслуживающему персоналу киноустановки следует помнить, что длительная (более 30 с) работа устройства в режиме холостого хода при неисправной лампе запрещается, ибо могут выйти из строя элементы маломощного блока подпитки (балластный резистор R17, тиристор V10).

Однако возможен и другой случай, когда исправная лампа пробивается, но не загорается.

Если при этом отсутствует звуковое сопровождение частотного запуска силовой схемы устройства, значит, вышли из строя элементы узла управления БПК-500. В такой ситуации необходимо в первую очередь проверить вставку предохранителя *FU2* в цепи трансформатора *TV1*. Если она не повреждена, то неисправны элементы системы управления источника питания или цепи управления тиристоров *V6*, *V7* инвертора. Как показала эксплуатация опытных образцов БПК-500, выход из строя элементов узла управления источника питания и блока импульсных трансформаторов усилителей мощности выходных каскадов управления ведет обычно к срабатыванию (отключению) автоматического выключателя, на что указывает сигнальная лампа — она гаснет. В этом случае квалифицированные специалисты должны провести наладку и регулировку узлов управления и силовой части.

## Наматывающее устройство в облегченных комплексах киноаппаратуры

Г. СИНЕЛЬНИКОВ,  
С. ШВЕДИК

В кинопроекторах типа КН наматывающее устройство связано гибким валом с электродвигателем привода лентопротяжного тракта. В кинопроекторах же типа СК наматыватель имеет отдельный привод, в связи с чем нагрузка на электродвигатель привода лентопротяжного тракта уменьшается. Так как нагрузка на валу электродвигателя наматывателя меняется в широких пределах по мере наматывания рулона, здесь применен асинхронный двигатель глубокого скольжения ЗАСМ-400, а в качестве привода лентопротяжного тракта — асинхронный двигатель АВЕ-052-4М.

Принцип его действия основан на взаимодействии магнитного поля статора с наведенным в короткозамкнутой обмотке током, возникающим от э. д. с. при пересечении проводников обмотки ротора вращающимся магнитным полем статора. Вращающий момент направлен в сторону вращения магнитного поля. Скорость вращения ротора меньше, чем магнитного поля статора. Ведь при равенстве скоростей обмотка ротора не пересечется с магнитным полем, так как оно по отношению к ротору окажется неподвижным. В результате в обмотке ротора не возникнет ток. Ротор должен как бы постоянно проскальзывать относительно магнитного поля статора. Разность скоростей вращающегося магнитного

поля и ротора называют скоростью скольжения, а отношение ее к скорости вращения магнитного поля — скольжением. Оно определяется по формуле:

$$S = \frac{n_c - n}{n_c},$$

где  $S$  — скольжение;  
 $n_c$  — скорость вращения магнитного поля статора;  
 $n$  — скорость вращения ротора.

Скорость вращения магнитного поля статора зависит от частоты тока и числа пар полюсов, образованных обмотками статора, и определяется по формуле:

$$n_c = \frac{f}{p},$$

где  $f$  — частота тока, Гц;  
 $p$  — число пар полюсов.

Для промышленной частоты  $f=50$  Гц у асинхронного двигателя с одной парой ( $p=1$ ) полюсов магнитное поле статора будет вращаться со скоростью:

$$n_c = \frac{f}{p} = \frac{50}{1} = 50 \text{ об/с} = 3000 \text{ об/мин.}$$

При  $p=2$   $n_c=1500$  об/мин.

Так, для асинхронного двигателя тока АВЕ-052-4М, применяемого в приводе лентопротяжного тракта кинопроектора, при нагрузке  $P=40$  Вт, создаваемой этим трактом, скорость ротора  $n=1400$  об/мин. Это обеспечивает частоту проекции 24 кадр/с. При увеличении нагрузки до номинального значения ( $P=60$  Вт) скорость ротора снижается до  $n=1350$  об/мин, то есть с увеличением нагрузки на вал асинхронного двигателя увеличивается скольжение. Однако нагрузка на этот двигатель может возрастать лишь до определенного значения скольжения, называемого критическим, —  $S_k$ . При превышении этой величины мощность двигателя резко падает, и он останавливается. Поэтому применение таких двигателей в приводе наматывателя, где нагрузка меняется в широких пределах, без промежуточной муфты скольжения невозможно. Дело в том, что жесткая связь вала двигателя с валом наматывателя приводит по мере увеличения диаметра рулона фильма (при постоянной линейной скорости пленки в лентопротяжном тракте) к величине скольжения выше критической. С возрастанием потребляемой мощности значительны потери мощности на валу двигателя, и он быстро выходит из строя.

В приводном механизме кинопроектора с заряженным в лентопротяжный тракт фильм до включения основного двигателя (при включенном двигателе наматывателя) величина скольжения может достигать единицы, поэтому применен асинхронный двигатель глубокого скольжения ЗАСМ-400. Его характеристики:

напряжение питания — 220 В;  
мощность на валу — 4 Вт;  
частота вращения при номинальной нагрузке — 870 об/мин.

Обмотка ротора такого двигателя имеет более высокое сопротивление, чем в обычном асинхронном, значительно меньше ток в обмотке и (при тех же габаритах) мощность на валу.

Как указано выше, для вращения ротора

асинхронного двигателя необходимо вращающееся магнитное поле статора. У трехфазных двигателей вращение магнитного поля достигается смещением обмоток в статоре на угол  $120^\circ$ . Так как в трехфазной сети имеет место временной сдвиг по фазе тока (напряжения) в цепи нагрузки каждой фазы, у трехфазного двигателя магнитные поля каждой обмотки, последовательно возрастают по мере увеличения в них тока, создадут эффект вращения результирующего магнитного поля. Направление вращения магнитного поля зависит от схемы подключения обмоток в сеть. Для изменения направления вращения при соединении обмоток звездой достаточно поменять местами выводы двух из них.

Для получения вращающегося магнитного поля статора однофазного асинхронного двигателя применяются различные методы: сдвиг по фазе токов в обмотках, как в сети трехфазного тока, сдвиг магнитных потоков за счет экранирующих витков или неравномерная магнитная проводимость, дающая при сложении вращающегося магнитного поля. Следует отметить, что форма магнитного поля, как правило, эллиптическая, поэтому угловая скорость в пределах одного оборота при вращении меняется. Это вызывает неравномерность вращения ротора.

В кинопроекционной аппаратуре получили распространение асинхронные двигатели с емкостным сдвигом фаз токов в обмотках: последовательно с одной из обмоток включается конденсатор — один или в сочетании с активным сопротивлением (рис. 1, а).

Для получения больших пусковых моментов конденсаторных асинхронных двигателей параллельно рабочему включают пусковой конденсатор значительно большей емкости. Он отключается после разгона двигателя при помощи реле времени или любым другим способом (рис. 1, б). В описываемых комплексах киноаппаратуры



Рис. 1. Электрическая схема подключения асинхронного двигателя: а — обычное подключение; б — подключение с дополнительным конденсатором

пусковой конденсатор приводного электродвигателя лентопротяжного тракта отключается при помощи реле времени через  $7\text{ с}$  — одновременно с подачей сигнала на подъем заслонки.

У двигателя наматывателя легкие условия пуска, поэтому нет нужды в пусковом конденсаторе. Однако необходимость в регулировке механической характеристики двигателя наматывателя остается, так как нужно обеспечить требуемое натяжение фильма при намотке на приемную бобину.

Регулировка производится изменением величин сопротивления регулировочных резисторов и емкости фазосдвигающего конденсатора. Схема включения двигателя наматывателя комплексов киноаппаратуры СК-500К (СК-1000К и СК-500Н) представлена на рис. 2.

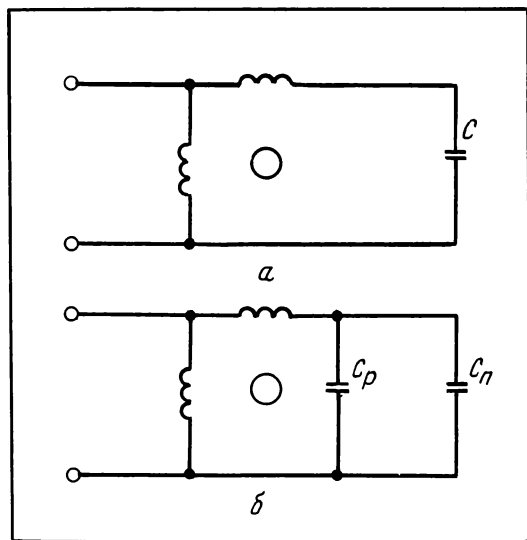

Рис. 2. Электрическая схема подключения асинхронного двигателя глубокого скольжения в кинопроекционных кинокомплексах типа СК

Конденсатор  $C2$  в цепи обмотки  $B1-B2$  — фазосдвигающий. Резистором  $R2$  выставляется напряжение на электродвигателе, обеспечивающее максимальный момент на валу наматывателя, необходимый для намотки на приемную бобину свободной петли фильма после задерживающего барабана. При включении приводного электродвигателя кинопроектора одновременно с ним включается реле, контакт  $IK1$  которого шунтирует резистор  $R2$ , ток в цепи двигателя наматывателя возрастает, момент на валу двигателя увеличивается.

Для работы с рулонами фильма длиной 200 или 600 м (начальные диаметры бобышек наматывателя соответственно 56 и 100 мм) в электрическую схему введены регулировочные элементы: резистор  $R1$  и конденсатор  $C1$ .

При работе с 600-м рулонами для увеличения усилия натяжения в конце намотки переключатель  $S1$  устанавливается в положение «600 м». При этом в цепи обмотки  $B1$  и  $B2$  параллельно конденсатору  $C2$  включается конденсатор  $C1$ , а в цепь обмотки  $Y1-Y2$  — подстроечный резистор  $R1$ .

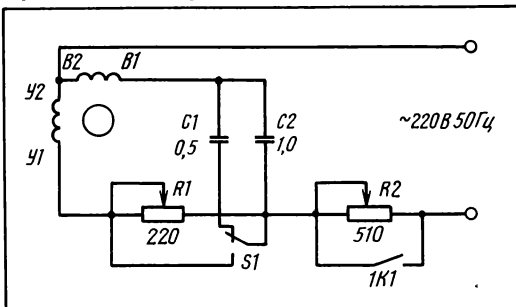
При работе с 300-м рулонами фильма переключатель  $S1$  переводится в положение «300 м». При этом конденсатор  $C1$  отключается, а для повышения момента двигателя переключатель  $S1$  одновременно шунтирует резистор  $R1$ . Двигатель включен в сеть переменного тока напряжением  $U=220\text{ В}$  напряжением по схеме, представленной на рис. 1 а, с фазосдвигающим конденсатором емкостью 1,0 мкФ.

Конструктивно наматыватель кинопроектора собран на литой плате. На ней установлены двигатели ЗАСМ-400, вал наматывателя и элементы электросхемы. Передача с вала двигателя на вал наматывателя осуществляется парой косозубых цилиндрических шестерен с передаточным отношением 1:7. Шестерня на валу наматывателя выполнена из пластика ДСПГ. Вал вращается на шарикоподшипниках с защитными шайбами, установленными во втулке. Плата укреплена на основании кинопроектора на петлях, и ее можно откинуть. На плате установлен датчик ДБМ-2. Элементы электросхемы расположены на отдельной стальной плате и в целях безопасности закрыты кожухом.

## Читатели предлагают

### Надежный автостоп

А. КАРПУШИН,

ст. инженер,

А. ЛЯХОВИЧ,

зам. директора кинотеатра «Гигант»

У нас в автоответчике АК-4М вышел из строя фоторезистор ФСК-2, применяемый в качестве датчика, вырабатывающего сигнал на выключение автоответчика по окончании цикла работы. Найти для замены аналогичный элемент нам не удалось. Поэтому в тракт магнитной ленты мы поставили два контакта (1) (рис. 1) и включили

их в цепь транзистора Т5 так, как подсоединяется фоторезистор ФСК-2.

При прохождении наклеенной на магнитную ленту полоски фольги — метки (2) контакты замыкаются и производят то же действие, что и фоторезистор. Во избежание выхода из строя транзистора Т5 такой датчик необходимо включить через добавочный резистор  $R_{доб}$ , равный сопротивлению фоторезистора в освещенном состоянии (в нашем случае от 3 до 5  $\text{КОМ}$ ).

Для установки контактов в верхней панели сверлятся два отверстия между последним направляющим роликом и стирающей магнитной головкой параллельно линии движения магнитной ленты и на 1—2 см выше ее, чтобы обеспечить лучший контакт метки с датчиком. В эти отверстия вставляются синтетические втулки (например, применяемые для вворачивания в стены шурупов), в них крепятся два металлических стерженька (винты) с хорошей проводимостью, к которым припаиваются выводы схемы. Расстояние между стерженьками — несколько миллиметров.

Метка из токопроводящей фольги длиной около 3 см, а по ширине равная магнитной ленте с одной стороны упрочивается склеивающей лентой и затем крепится к нерабочей стороне магнитной пленки так, чтобы токопроводящая сторона ее была обращена к контактам датчика. Склеивающей лентой подсоединяется только передний по ходу движения магнитной пленки край метки, второй — остается свободным. Не следует заклеивать всю полоску фольги, так как необходим непосредственный электрический контакт метки с датчиком.

Оптимальная длина метки, обеспечивающая надежный одновременный контакт с обоими контактами датчика, определится в процессе работы автоответчика. В момент полной остановки движения магнитной ленты при выключении автоответчика метка должна выйти из соприкосновения хотя бы с одним из двух контактов датчика.

В нашем кинотеатре такой автостоп работает надежно уже более полугода. По чувствительности он превосходит оптический датчик. Стоимость автостопа невелика, а срок службы, видимо, неограничен. К тому же не нужна лампа просвечивания.

Как показал опыт эксплуатации, метка из фольги не требует замены при самом напряженном режиме работы в течение двух недель.

Такой автостоп можно применить и в автоответчике АК-5М.

Чтобы при отключенном питании не срабатывало вхолостую реле включения автоответчика (при подключенной телефонной сети), в цепь «ТЛФ сеть — автоответчик» мы включили замы-



Рис. 1. Электрическая схема переделки автоответчика:

а — заводская схема; б — схема без применения фоторезистора

1 — контакты датчика, 2 — магнитная лента с меткой из фольги

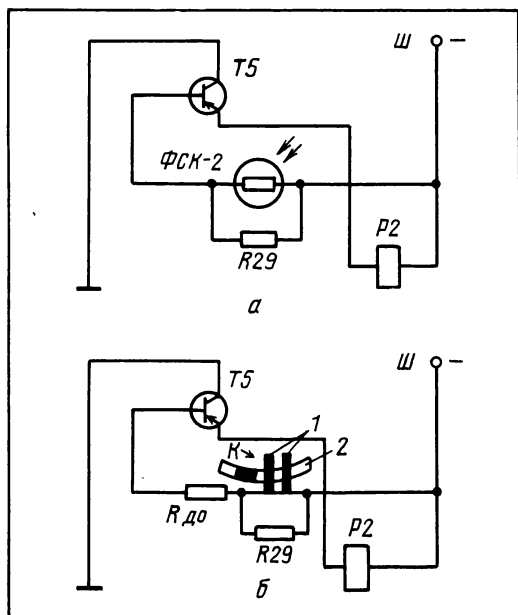

Рис. 2. Схема отключения автоответчика от телефонной сети

кающие контакты реле  $P_{откл}$  с напряжением на обмотке 220 В (рис. 2). Обмотка реле  $P_{откл}$  подключается к контактам шнура питания автоответчика.

При записи информации приходится отключать телефонную сеть от автоответчика, так как случайный звонок может испортить запись. В автоответчике АК-4М гнездо «ТЛФ сеть» расположено на задней панели, поэтому не совсем удобно отключать сеть штекером. Мы поставили тумблер ВЗ «Запись — контроль записи — работа», который разрывает цепь «ТЛФ сеть — автоответчик» на время записи.

Ленинград

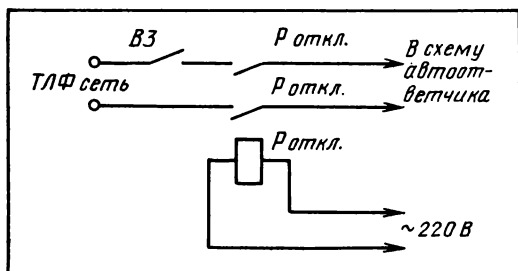
## Мы сделали так...

**А. РАЗМАХОВ,**  
радиомастер

В автоответчиках АК-5М перегорают контакты (см. заводскую схему) (3) и (4) в реле  $K1$ , так как оно включается до тех пор, пока не сработает реле  $K3$ , которое своими контактами (10) и (11) блокирует контакты (3) и (4) и переключает автоответчик с режима вызова на режим работы.



Схема включения автоответчика АК-5М

Предлагаю изменить схему включения автоответчика: отпаять провода на конденсаторе  $C21$  (1) и реле  $K1$  (2) и подсоединить к ним вход выпрямительного моста (см. рисунок). Теперь сигнал вызова с телефонной сети подается на выпрямительный мост (на диодах КЦ405), и по мере поступления сигналов конденсатор  $Cд$  (10,0×100 В) заряжается до величины напряжения срабатывания реле  $K1$ .

Москва

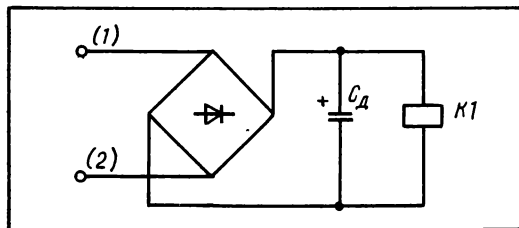

## Наша консультация

### Увольнение работников по инициативе администрации

**Л. ЛЯМИН,**  
юрист

Трудовой договор, заключенный на неопределенный срок, а также срочный трудовой договор до истечения срока его действия могут быть расторгнуты администрацией предприятия лишь по основаниям, прямо указанным в законе. Среди них следует различать общие и дополнительные. Перечень общих оснований содержится в статье 17 Основ законодательства Союза ССР и союзных республик о труде (ст. 33 КЗоТ РСФСР). Он распространяется на все категории рабочих и служащих. Дополнительные основания, перечисленные в статье 106 Основ (ст. 254 КЗоТ РСФСР), могут служить причиной увольнения лишь некоторых категорий работников при определенных условиях.

Увольнение рабочих и служащих по инициативе администрации по основаниям, которые не предусмотрены законодательством, не допускается. Рассмотрим общие основания, при наличии которых возможно расторжение трудового договора по инициативе администрации.

1. Ликвидация предприятия, сокращение численности штата работников (п. 1 ст. 33 КЗоТ РСФСР). Увольнение по такой причине допустимо лишь в тех случаях, когда численность или штат работников сокращались фактически. Незаконно увольнение, если на место уволенного по сокращению штата принят новый работник. Поскольку сокращение проводится для улучшения работы предприятия, а также укомплектования штата наиболее квалифицированными кадрами, увольнению подлежат в первую очередь лица менее квалифицированные, с более низкой производительностью труда.

При равной производительности труда предпочтение в оставлении на работе отдается: семейным (при наличии двух или более иждивенцев); лицам, в семье которых нет других работников с самостоятельным заработком; имеющим больший по сравнению с другими стаж непрерывной работы на данном предприятии; работникам, получившим на данном предприятии трудовое увечье или профза-



болевание; рабочим и служащим, повышающим квалификацию без отрыва от производства в высших и средних специальных учебных заведениях.

Увольнение по сокращению штатов не допускается, если нельзя перевести работника с его согласия на другую работу на том же предприятии. При этом нормативными актами не предусмотрено, чтобы предлагаемая должность обязательно оплачивалась не ниже прежней.

Возможно также увольнение (п. 1 ст. 33 КЗоТ РСФСР) при закрытии кинотеатра, например, на длительный капитальный ремонт.

2. Несоответствие специалиста занимаемой должности или выполняемой работе является основанием для увольнения (п. 2 ст. 33 КЗоТ РСФСР), если он из-за недостаточной квалификации либо плохого состояния здоровья не может надлежащим образом трудиться, систематически не выполняет установленных норм выработки, допускает брак и т. д. Указанное основание неприменимо к лицам, не имеющим необходимого опыта работы в связи с непродолжительным трудовым стажем, а также специального образования, если только оно не является, согласно закону, обязательным условием допуска к данной работе.

Уволить человека по состоянию здоровья можно только при стойком снижении трудоспособности, подтвержденном заключением соответствующего медицинского органа (ВТЭК, ВКК). Без медицинского заключения о невозможности выполнения определенных обязанностей по состоянию здоровья, а также без предоставления другой работы (согласно медицинскому заключению) увольнение не допускается.

3. Основанием расторжения договора может быть систематическое невыполнение без уважительных причин обязанностей, возложенных на работника трудовым договором или правилами внутреннего трудового распорядка, если к нему ранее применялись меры дисциплинарного или общественного воздействия (п. 3 ст. 33 КЗоТ РСФСР). На этом основании могут быть уволены лица, имеющие дисциплинарное или общественное взыскание за нарушение трудовой дисциплины и нарушившие ее вновь. Однако во внимание следует принимать не только количество таких проступков, но и степень их тяжести, обстоятельства, при которых они совершены, предшествующую работу и поведение человека в трудовом коллективе и т. д.

Под мерами общественного взыскания, которые наряду с дисциплинарными учитываются при решении вопроса об увольнении с работы по данному основанию, имеются в виду взыскания, применяемые товарищеским судом, трудовым коллективом, общественными организациями.

4. Прогул (в том числе отсутствие на работе непрерывно или суммарно более трех часов в течение рабочего дня) без уважительных причин является основанием для увольнения (п. 4 ст. 33 КЗоТ РСФСР). Проголом признается неявка на работу без уважительной причины в течение всего рабочего дня или смены, а также оставление работы без предупреждения администрации об увольнении по собственному желанию или до истечения установленного срока предупреждения (до истечения срочного трудо-

вого договора) без согласия администрации, или самовольное оставление молодым специалистом до окончания установленного срока работы, на которую он был направлен по окончании высшего, среднего специального учебного заведения или профтехучилища.

5. Неявка на работу более четырех месяцев подряд вследствие временной нетрудоспособности (п. 5 ст. 33 КЗоТ РСФСР). Администрация вправе (но не обязана) уволить работника по данному основанию лишь при условии, что четырехмесячное отсутствие на работе ввиду болезни было непрерывным и работник на момент увольнения продолжает болеть. Суммировать отдельные периоды болезни не разрешается. После выздоровления работник не может быть уволен, даже если болезнь длилась более четырех месяцев подряд. За человеком, утратившим трудоспособность в связи с трудовым увечьем или профессиональным заболеванием, место работы (должность) сохраняется до восстановления трудоспособности или перехода на инвалидность.

6. Увольнение в связи с восстановлением на работе рабочего или служащего, ранее выполнявшего эту работу (п. 6 ст. 33 КЗоТ РСФСР). Восстановить человека на прежней должности могут органы по рассмотрению трудовых споров (КТС, профком, суд), вышестоящий в порядке подчиненности орган, а также сама администрация предприятия, например, по протесту прокурора. Работник может быть также уволен по данному основанию в случае, если на занимаемое им место вернулся прежний, призванный в Вооруженные Силы СССР и затем по каким-либо причинам освобожденный от службы, если со дня призыва прошло не более трех месяцев, не считая времени, необходимого для проезда к месту жительства.

7. Увольнение за появление на работе в нетрезвом состоянии (п. 7 ст. 33 КЗоТ РСФСР) допускается независимо от того, когда это случилось — в начале, середине или конце рабочего дня, не имеет значения и степень опьянения. Нетрезвое состояние человека может быть подтверждено медицинским заключением или актом, составленным администрацией с участием представителей профсоюзных организаций, свидетельскими показаниями, протоколом, составленным работником охраны, о распитии спиртных напитков на работе. Факт появления работника в нетрезвом виде должен быть подтвержден в тот же день.

8. Лицо, виновное в совершении хищения (в том числе мелкого) по месту работы, может быть уволено по п. 8 ст. 33 КЗоТ РСФСР. Хищение или кража в ином месте не создают оснований для увольнения. Кроме того, необходимо, чтобы хищение было подтверждено постановлением соответствующего органа (суда, административного или общественного органа).

Рассмотрим теперь дополнительные основания. Так, работники, несущие дисциплинарную ответственность, в порядке подчиненности могут быть уволены за однократное грубое нарушение трудовых обязанностей (п. 1 ст. 254 КЗоТ РСФСР). За совершение виновных действий, если они дают основание для утраты доверия со стороны администрации, могут быть уволены работники,

непосредственно обслуживающие денежные или товарные ценности (п. 2 ст. 254 КЗоТ РСФСР); увольняются также лица, выполняющие воспитательные функции, за совершение аморального проступка, несовместимого с продолжением данной работы (п. 3 ст. 254 КЗоТ РСФСР).

Увольнение не допускается без предварительного согласия профсоюзного комитета. Администрация обязана получить такое согласие до издания соответствующего приказа. На предприятиях, где профсоюзная организация насчитывает менее 15 человек, согласие на увольнение дает профорганизатор. Согласование администрации вопроса об увольнении с председателем профсоюзного комитета, его роспись на приказе не могут заменить решения профкома, который должен рассмотреть обращение администрации об увольнении, независимо от того, является данный работник членом профсоюза или нет.

Профсоюзный комитет должен заблаговременно известить заинтересованного работника о времени заседания, на котором будет рассматриваться вопрос о его увольнении. Неявка работника без уважительных причин, если он своевременно приглашен на это заседание, не исключает рассмотрения вопроса по существу.

Профком должен решать вопрос о согласии на увольнение лишь после всесторонней проверки материалов, представленных администрацией, которая должна указать в представлении, на чье увольнение (персонально) она просит, дать согласие и за что (по каким причинам, основаниям, с какой формулировкой, по какой статье и пункту КЗоТ). Представление в профком должно быть подписано руководителем предприятия или другим лицом, которому дано право принимать и увольнять людей. Вопрос о согласии на увольнение должен рассматриваться коллегиально в присутствии не менее половины членов профкома.

Решения собраний трудовых коллективов, товарищеских судов, ставящих перед администрацией вопрос об увольнении тех или иных работников, не освобождает администрацию от обязанности получения предварительного согласия на их увольнение от профсоюзного комитета. Получение администрацией согласия профкома на увольнение работника дает ей право

(но не обязывает) расторгнуть трудовой договор. Он может быть расторгнут администрацией не позднее одного месяца со дня получения согласия профкома. При этом увольнение за систематическое неисполнение обязанностей, прогул без уважительной причины и появление на работе в нетрезвом состоянии допускается в пределах месяца со дня обнаружения проступка, не считая времени болезни работника или пребывания его в отпуске и не позднее шести месяцев со дня его совершения.

Временная нетрудоспособность работника или его отпуск не прерывают месячного срока, в течение которого администрация, получив согласие профкома, вправе расторгнуть трудовой договор.

Без согласования с профкомом могут быть уволены по инициативе администрации: работники, должности которых указаны в перечне № 1, приложенном к Положению о порядке рассмотрения трудовых споров; работники, должности которых указаны в перечне № 2, приложенном к тому же Положению, но только при их увольнении в связи с избранием на новый срок или признанием работника не соответствующим занимаемой должности; совместители — с совмещаемой должности; не выдержавшие испытания при приеме на работу; работающие по срочному трудовому договору (однако при их увольнении по инициативе администрации до истечения этого срока согласие профкома обязательно).

Не допускается увольнение работников по инициативе администрации, за исключением случаев полной ликвидации предприятия: в период временной нетрудоспособности; в период пребывания в ежегодном отпуске; беременных женщин, кормящих матерей и женщин, имеющих детей в возрасте до одного года; призванных в год их призыва на действительную военную службу, кроме лиц, систематически нарушающих трудовую дисциплину; моложе 18 лет без предварительного согласия комиссии по делам несовершеннолетних и трудоустройства; молодых специалистов, направленных на работу по распределению, без разрешения министерства (ведомства), которому подчинено данное предприятие.

---

Художественно-технический редактор **И. К. Крючкова.**

Корректор **Л. П. Лаврентьева.**

Сдано в набор 01.06.87.

Подписано к печати 25.06.87. А 10811

Формат 70×100 1/16. Печать офсетная. Гарнитура литературная.

Бумага книжно-журнальная «Сыктывкар».

Усл. печ. л. 3,9. Уч.-изд. л. 6,57. Усл. кр.-отт. 542,88.

Тираж 69600 экз. Заказ 1153. Цена 40 коп.

В/О «Союзинформкино» 109017, Москва, ул. Б. Ордынка, 43,  
тел. 231-11-33.

**Адрес редакции: 103006, Москва, Воротниковский пер., 12,  
тел. 200-10-70.**

Ордена Трудового Красного Знамени  
Чеховский полиграфический комбинат ВО «Союзполиграфпром»

Государственного комитета СССР  
по делам издательств, полиграфии и книжной торговли  
142300, г. Чехов Московской области.

## 7—70 ЛЕТ ВЕЛИКОЙ ОКТЯБРЬСКОЙ СОЦИАЛИСТИЧЕСКОЙ РЕВОЛЮЦИИ

### Художественные фильмы

«Берега в тумане...» (две серии), «Вера, Надежда, Любовь», «В ночь на новолуние», «В стреляющей глуши», «Высокий перевал» (две серии), «Голова Горгоны», «Господин гимназист», «Заложник», «Интервенция», «Каждый десятый», «Клятва Джантая», «Кровь селезня», «Кто сильнее его», «Легенда о бессмертии», «На вес золота», «На острие меча», «На перевале не стрелять», «Пароль знали двое», «Пароль — Отель «Регина», «Преодоление», «Приходи свободным», «Проводы невесты», «Рыцари Черного озера», «Тихая Одесса», «Тревожный рассвет», «Три гильзы от английского карабина», «Турксиб», «Чичерин» (две серии)

### Документальные и научно-популярные фильмы

«Борк. Николаю Морозову», «В Ульяновск, к Ленину\*», «Горки Ленинские», «Делегат съезда Дмитрий Ульянов», «Живые истоки ленинизма», «За власть Советов», «Здесь жил и работал Ленин», «Ленин на Енисее», «Ленин. Целеустремленность», «Мария Александровна Ульянова. Страницы жизни», «Михаил Фрунзе — революционер и полководец», «Москва... Ленин», «Мы были счастливы (Н. Подвойский)», «Надежда Крупская. Воспоминания о жизни», «На родине Ленина», «Начдив Дмитрий Жлоба», «Не мне одному...», «Николай Бауман. Профессия — революционер», «Обязан выступить против», «Один билет на вечерний поезд», «Памяти Ленина», «По мандату партии», «Помнит страна Финляндия», «Сергей Лазо», «Среди друзей», «Тайна старой Валдайки», «Товарищ Красин уполномочен...», «Товарищ Серго. Страницы жизни», «Щорсовская легендарная», «Я. М. Свердлов. Всего один год»

Рекомендации по подготовке к 70-летию Великого Октября см.: «Кинемеханик», 1987, № 3, статья М. Сербера «Навстречу юбилею».

К этой дате, а также к 10 и 17 ноября названы фильмы, вышедшие на экран с начала 1984 года.

Звездочкой здесь и далее отмечены полнометражные документальные и научно-популярные фильмы.

8 — 100 ЛЕТ СО ДНЯ РОЖДЕНИЯ Ю. А. ШАПОРИНА (1887 — 1966), СОВЕТСКОГО КОМПОЗИТОРА

### Художественные фильмы

«Минин и Пожарский», «Суворов»

КМ

# Кино-календарь

## НОЯБРЬ

### Документальный фильм

«Три песни о Ленине»\*

В централизованном фонде есть картина «Кутузов», музыку к которой также написал Ю. Шапорин.

## 10 — ВСЕМИРНЫЙ ДЕНЬ МОЛОДЕЖИ

### Художественные фильмы

«Все или ничего», «До некоторой степени», «Карьера», «Когда уходит детство», «Крик о помощи», «Первое ралли», «Под мостом», «Я жду тебя давно»

Здесь названы киноленты производства студий социалистических стран. Думаем, в отечественном фильмофонде вам легче ориентироваться: картины о советской молодежи есть в репертуаре почти каждого месяца. См. также список фильмов к 17 ноября.

### Документальные и научно-популярные фильмы

«Молодежь Афганистана», «Орлята учатся летать», «Родники» Более подробный список документальных фильмов см.: «Кинемеханик», 1987, № 3, с. 24.

## 10 — ДЕНЬ СОВЕТСКОЙ МИЛИЦИИ

### Художественные фильмы

«Внимание! Всем постам...», «В последнюю очередь», «В условиях неочевидности», «Где ваш сын?...», «Двойной капкан» (две серии), «Двойной обгон», «Капкан для шакалов», «Когда сдают тормоза», «Кто четвертый?», «Малиновое вино», «Мой друг Иван Лапшин», «Наш внук работает в милиции», «Обвинение», «Один и без оружия», «Остановился поезд», «Последняя индальгенция», «Потерпевшие претензий не имеют», «Признать виновным», «Приступить к ликвидации» (две серии), «Пять минут страха», «Соучастники», «Тихое следствие», «Три гильзы от

английского карабина», «Чужие здесь не ходят»

### Документальные и научно-популярные фильмы

«Причастность», «Расследуется уголовное дело», «Следователь» 14 — 45 ЛЕТ СО ДНЯ ГИБЕЛИ К. С. ЗАСЛОНОВА (1910 — 1942), ОДНОГО ИЗ РУКОВОДИТЕЛЕЙ ПАРТИЗАНСКОГО ДВИЖЕНИЯ В БЕЛОРУССИИ ВО ВРЕМЯ ВЕЛИКОЙ ОТЕЧЕСТВЕННОЙ ВОЙНЫ, ГЕРОЯ СОВЕТСКОГО СОЮЗА

### Художественный фильм

«Константин Заслонов» 17 — МЕЖДУНАРОДНЫЙ ДЕНЬ СТУДЕНТОВ

### Художественные фильмы

«Валентин и Валентина», «Галлак», «Как молоды мы были», «Курьер», «Моя маленькая жена» «Экспериментатор»

### Документальные и научно-популярные фильмы

«Завтра ты придешь в класс», «Здравствуй, Лариса!», «Дружбой рожденный», «Меридианы знаний», «Московские каникулы»

## 19 — ДЕНЬ РАКЕТНЫХ БОЙСК И АРТИЛЛЕРИИ

### Художественные фильмы

«Аты-баты, шли солдаты...», «Весна на Одер», «Возмездие» (две серии), «Генерал Рахимов», «Горячий снег», «Живые и мертвые» (две серии), «Каждый третий», «Отряд особого назначения», «Твое мирное небо»

### Документальные фильмы

«Советские стратегические», «Солдат»

## 26 — ПРОВОЗГЛАШЕНИЕ (1924) МОНГОЛЬСКОЙ НАРОДНОЙ РЕСПУБЛИКИ

Список фильмов к этой дате см.: «Кинемеханик», 1987, № 3, «Кинокалендарь», 11 июля.

## 29 — УСТАНОВЛЕНИЕ (1920) СОВЕТСКОЙ ВЛАСТИ В АРМЕНИИ

### Художественные фильмы студии «Арменфильм»

### Документальные и научно-популярные фильмы

«Вторая жизнь», «И каждое воскресенье...», «Сказ об одной жизни», «Сын земли», «Хозяин сказки», «Цовасар»

## 29 — ПРОВОЗГЛАШЕНИЕ (1945) ФЕДЕРАТИВНОЙ НАРОДНОЙ РЕСПУБЛИКИ ЮГОСЛАВИИ. С 1963 ГОДА — СОЦИАЛИСТИЧЕСКАЯ ФЕДЕРАТИВНАЯ РЕСПУБЛИКА ЮГОСЛАВИИ. НАЦИОНАЛЬНЫЙ ПРАЗДНИК ЮГОСЛАВИИ — ДЕНЬ РЕСПУБЛИКИ

Фильмы кинематографистов СФРЮ

## 29 — ОСВОБОЖДЕНИЕ (1944) АЛБАНИИ ОТ ФАШИСТСКИХ ОККУПАНТОВ

## ДЕНЬ ОСВОБОЖДЕНИЯ АЛБАНИИ

### Документальный фильм

«Рассказать об Албании...»

*Россия*  
В РЕПЕРТУАРЕ АВГУСТА

«ДЕТСКАЯ ПЛОЩАДКА»

«Ленфильм». Сценарий П. Финна.  
Постановка С. Проскуриной.

Не уберегли свою любовь Жанна и Роман. Но только ли они в этом повинны?

В ролях — Д. Шпаликова, В. Любшин, Н. Лавров, В. Проскурин.

«НОВЫЕ СКАЗКИ ШАХЕРЕЗАДЫ»

«Таджикфильм» при участии Сирии.  
Сценарий В. Карена и Т. Сабирова.  
Постановка Т. Сабирова.

О невиданных приключениях бедного башмачника, о том, как нашел он свою любовь.

В ролях — У. Музаффаров, Е. Тонунц, Т. Яндиева.

Кадры из фильмов: «Детская площадка» (вверху) и «Новые сказки Шахерезады».

