

# КИНО МЕХАНИК

ISSN 0023-1681



7'91



## ТАБОР УХОДИТ В НЕБО

Вряд ли есть еще такой фильм, где бы романтический мир цыганской вольницы получил столь яркое воплощение, как в «Таборе...», поставленном по мотивам рассказов М. Горького.

Неистовство плясок, завораживающая магия песен — то задорно-удалых, то шемяще-печальных, стремительный бег коней, разноцветье кибиток, трепет ночных костров, сочное полыхание красок природы... И цыгане — шумный, веселый кочевой народ. Самые прекрасные среди них — молодые Рада и Лойко. Казалось, они созданы друг для друга...

«Не люби деньги... обманут. Не люби женщин — обманут. Из всех вин самое пьянящее — это воля», — говорил мудрый старик Макар Чудра. И завет этот вошел в плоть и кровь Лойко Зобара. Но когда встретил он Раду, то готов был подчиниться ей, отречься от личной свободы. Перед всем табором признался в этом, как и повелела избранница. А потом вдруг вынул нож и вонзил его в тело Рады. И сам погиб тут же — от рук отца девушки. Только смерть соединила гордых, непокорных влюбленных...

Картина эта, вышедшая на экран 15 лет назад (в августе), завоевала сердца миллионов в нашей стране и широкое международное признание. На XXIV МКФ в Сан-Себастьяне она была удостоена главной премии — «Большой Золотой раковины», на VII киносмотре «ФЕСТ-77» в Белграде — приза зрительского жюри за лучшую режиссуру. Поставил фильм удивительный, ни на кого не похожий мастер — режиссер и сценарист из Молдавии Эмиль Лотяну, художник-романтик, влюбленный в красоту, тонко чувствующий поэзию мира и умеющий передать ее на экране.



Лента эта получила также приз за изобразительное решение на XI конгрессе УНИАТЕК в Париже — заслуга художника Феликса Ясюкевича и оператора Сергея Вронского.

А Светлана Тома, создавшая пленительный образ Рады, была названа лучшей исполнительницей женской роли на XV МКФ в Панаме, признана в 1976 году актрисой «номер один» читателями «Советского экрана». После парижской премьеры «Табора...» французский критик Ф. Шалле писал, что его поразили глаза С. Тома, «в которых мы видим небо до самого дна, рождение солнца, звезд и дождей».

Первым учителем Светланы в искусстве был Э. Лотяну. Именно он разглядел в ней, еще десятикласснице, собиравшейся стать юристом, задатки актрисы, пригласив на роль Иоанны в фильме «Красные поляны». К «Табору...» Тома пришла зрелой артисткой, с опытом работы

и в кино, и в театре (после окончания Кишиневского института искусств). «Светлана Тома — дитя Молдавии. Она вобрала в себя зеленую тишину лугов и воздух, настоенный на гомоне птиц, звуках свирелей и скрипок. (...) Ее учила грации поступь молдавских танцев», — говорит Лотяну. Высоко отзываясь он о профессионализме актрисы, в палитре которой — «гротеск и нежность, пыльность и аскетизм, пантомима и психологический узел, песня и трагический монолог, каскад оперетты и клоунада».

В роли Лойко — Григоре Григориу, как и С. Тома, сыгравший почти во всех картинах Лотяну.

В «Таборе...» снялись такие известные мастера цыганской песни, как Ляля Черная, Рада и Николай Волшаниновы, Михаил Шишков.

Музыка — неотъемлемая часть этого фильма. Композитор — Евгений Дога.



# КИНО МЕХАНИК

## 7'91

ЕЖЕМЕСЯЧНЫЙ  
МАССОВО-ТЕХНИЧЕСКИЙ  
ЖУРНАЛ  
ГОСУДАРСТВЕННОГО  
КОМИТЕТА СССР  
ПО КИНЕМАТОГРАФИИ

Выходит с апреля 1937 г.



ГЛАВНЫЙ РЕДАКТОР  
А. П. МУРАШКО

РЕДКОЛЛЕГИЯ  
А. М. БЫКОВ,

А. С. ВЕСКЕР,

А. С. ДАВИДОВ,  
В. В. ЕГОРОВ,  
М. И. ЖАБСКИЙ,  
К. З. КОЧУАШВИЛИ,  
В. М. КРУПИЦКИЙ,  
М. М. ЛИСОГОР,  
Л. Л. ЛУЖИНСКАЯ  
(зам. гл. редактора),  
В. М. МУХИН,  
В. Я. НЕСТЕРЧУК,  
С. Л. ПЕТРОВА  
(отв. секретарь),  
А. П. ПИГИДИН,  
И. А. ПРЕОБРАЖЕН-  
СКИЙ,  
И. С. РЫКОВ,  
В. Г. СЕРЕБРОВ,  
Ю. П. ЧЕРКАСОВ

Москва  
ВО «Союзинформкино»

## СОДЕРЖАНИЕ

### ОРГАНИЗАЦИЯ И ЭКОНОМИКА

#### 2 Письмо в номер

*Актуальная тема*

3 Дубров Г. Каким быть киновидеообъединению?

4 Ковтун Н. Создан госкиновидеоконцерт

6 Катина Л. X — юбилейный

*Нашу смену нам и воспитывать*

9 Рабинович Р. Видеокультура и школьник

#### 14 Информация

#### 15 Хроника

*Школа киноменеджера*

16 Жабский М. Социология в условиях хозрасчета

### КИНОТЕХНИКА

*Начинающему киномеханику*

19 Звуковоспроизводящая аппаратура серии КЗВП

*Видеотехника*

22 Видеомагнитофон «Электроника ВМ-12». Обслуживание и ремонт

*Компьютер для вас*

28 Гиллод М. Norton Commander как средство взаимодействия пользователя и персональной ЭВМ

#### 31 Читатели предлагают

### КИНОПАНОРАМА

#### 34 В репертуаре

37 «Сезар и Розали»

*Документальный экран*

38 «Человек есть тайна»

*Кино в датах*

39 Август — сентябрь

#### 41 Фильмы — селу

*Портрет юбиляра*

44 Микаэл Таривердиев

### ЧИТАТЕЛЬ И ЖУРНАЛ

#### 47 Отвечаем на ваши вопросы

На 1-й с. обложки:

Татьяна Скороходова в заглавной роли фильма «Дина» (ТПКП «КИН КОМ»).



## ОРГАНИЗАЦИЯ И ЭКОНОМИКА

письмо в номер

### Первые шаги

Уже 15 лет я систематически читаю журнал «Кинемеханик». Много полезного почерпнул из него. Сегодня меня как директора киновидеосети особенно интересуют вопросы экономики, а если опыт коллег, то прежде всего — по внедрению хозрасчета. Хочу поделиться с своим.

Коллектив нашей Богодуховской дирекции районной киновидеосети старается максимально использовать все новое: прогрессивные формы оплаты и стимулирования труда, методы киновидеослуживания зрителей. Широко внедряем государственный видеопоказ в сельской местности, и нам удалось практически вытеснить «видеопиратов». Думаю, зрители не оказались внакладе. Этому способствовало и наше тесное, плодотворное сотрудничество с культпросветучреждениями района.

С 1990 года дирекция киносети в экспериментальном порядке перешла на хозяйственный расчет. Вот я и хочу рассказать о пусть и небольшом пока опыте работы в новых условиях хозяйствования, о первых шагах на этом пути.

Хозяйственный расчет у нас — это система производственных отношений между кино- и видеоустановками, администрацией и производственным персоналом, основанная на полной экономической ответственности каждого звена за результаты деятельности.

Внедрению хозяйственного расчета предшествовали обобщение и тщательное изучение опыта, накопленного в кино и других отраслях народного хозяйства.

Первым этапом перехода на новые условия хозяйствования стало упорядочение штатного расписания как киновидеосетей, так и остальных подразделений: сокращение численности работников, установление доплат за совмещение

профессий и расширение зоны обслуживания.

На втором этапе мы определили четкие взаимоотношения между киноустановками и другими звеньями дирекции — администрацией, автотранспортом, фильмопроверочным пунктом и др., а также ответственность и экономические санкции за причиненный друг другу ущерб. Эти отношения закреплены договорной системой. Например, если по вине водителя автомобиля сорвана доставка картины на киноустановку, он, согласно договору, возмещает кинемеханику плановую стоимость сеанса.

Изменение системы премирования за перевыполнение плановых заданий поставило работу киновидеосетей и остальных подразделений в прямую зависимость от фактического результата их деятельности. Так, на премирование коллективов киновидеосетей выделяется 50 % сверхпланового валового сбора, при этом размер премиального вознаграждения не ограничивается, как раньше, половиной оклада (ставки). Премии работникам аппарата управления и производственного персонала могут достигать одного оклада в месяц, автотранспорта — половины оклада (ставки). При этом следует отметить, что сумма премий этим работникам определяется исходя из конечного результата, то есть суммы снижения планового убытка.

Такое материальное стимулирование способствовало повышению производительности труда. Теперь каждый стремится добиться лучшего результата. Не случайно в 1990 году план по валовому сбору средств от киновидеосеансов выполнен на 161,3 %. По сравнению с 1989 годом фактический валовой сбор одной киноустановки возрос в среднем на 623 руб. И — самое главное — все 53 киноустановки выполнили годовое задание.

В результате сокращения численности работников нам удалось высвободить 13,5 единиц (16 %) и перераспределить фонд зарплаты в сумме 1717 руб. 21 коп.

Средняя заработная плата каждого работника дирекции киновидеосети в прошлом году возросла на 35 руб. 49 коп. по сравнению с 1989 годом. Например, заработок кинемеханика I категории Е. Демьяненко при должностном окладе 100 руб. составил 214 руб. 80 коп. в месяц, кинемеханика II категории В. Луценко при окладе 95 руб. — 134 руб. 85 коп.

Это, повторяю, только первые наши шаги и первые их результаты. Будем двигаться по избранному пути дальше.

А. Жижирий  
Харьковская обл.

## актуальная тема

### 2.

# Каким быть киновидеообъединению?

**Г. ДУБРОВ,**  
ген. директор Краснодарского  
краевого объединения предприятий  
«Крайкиновидеофонд»

Как совершенствовать структуру управления киновидеозрелищными предприятиями? В каком направлении развиваться? Как освободиться от груза прошлых представлений о месте и роли кино в воспитании человеческой души? Как сделать, чтобы это искусство не разъединяло, а объединяло людей, будило в них добрые чувства?

Эти и другие вопросы стоят перед коллективом каждой киноорганизации и требуют ответа. Они приводят порой к спорам, мучительным раздумьям всех, кто неравнодушен к своему делу.

Нам ли, работникам отрасли, не знать, что решение этих проблем не только крайне сложно, но иногда кажется вообще невозможным! И все же хочется верить, что ответы на такие вопросы будут найдены. На некоторые уже ответил съезд Аскина СССР. Мы, например, поняли: без самостоятельных, экономически сильных, финансово здоровых, ориентированных на коммерческую, предпринимательскую деятельность киновидеозрелищных фирм не разрешим ни одной из стоящих перед отраслью проблем.

Вот над этим и работает сейчас Краснодарское краевое объединение предприятий по киновидеообслуживанию населения, переданное в 1991 году в прямое подчинение исполкому краевого Совета.

В основу положена отработка системы сервисного обслуживания населения — прежде всего через организацию проката. В Объединении выделена головная управленческая группа. В ее составе — организационно-коммерческий, материально-технического обеспечения и планово-экономический отделы. В организационно-коммерческом действуют следующие службы: коммерческая и фильмопродвижения, организации платных киномероприятий, информационно-рекламная. Отделу подчинены восемь отделений Объединения по прокату фильмов и коммерческой работе.

Некоторые кинодирекции слились с такими отделениями и имеют статус филиалов Объединения. Централизована закупка фильмофонда. Из единого коммерческого центра ведутся расчеты со всеми партнерами за прокат картин.

В Краснодарском крае внедрены шесть моделей коммерческого проката копий, которые предусматривают материальную заинтересованность коллективов как филиалов, отделений по прокату, так и кинотеатров в конечных результатах работы. Предусматривается прокат кинолент за фиксированную плату, по понижающемуся проценту отчислений в зависимости от возрастания объема валового сбора за определенный срок, прокат копий вкупе с проведением киномероприятий и т. д.

Партнерам мы ставим следующие условия: после того, как кинотеатры заработали установленную договором сумму, копии остаются в распоряжении коммерческого отдела и обслуживают сельские киноустановки на льготных условиях.

В дальнейшем прокатная организация должна стать совместным предприятием самостоятельных городских, районных киновидеозрелищных предприятий. Ей будут делегироваться права посреднической коммерческой деятельности на рынке — как в крае, так и за его пределами. Это вполне реально: все дирекции уже реорганизованы в киновидеозрелищные предприятия во главе с базовыми кинотеатрами. В кинобизнесе широко привлекаются деньги спонсоров, предприятий и хозяйств края.

В составе Объединения действует малое предприятие «Центрвидео», руководитель которого является и заместителем генерального директора по видео. Внедряются арендные, контрактные, договорные отношения с видеосалонами и видеотеками. В городах и районах учреждаются малые видеопредприятия. Формируются условия для создания краевой ассоциации малых предприятий.

Служба главного инженера и отдел материально-технического обеспечения переведены на внутрихозяйственный расчет и получили статус Государственно-кооперативной ассоциации «Кубанькиносервис». Она призвана стать центром единой технической политики, посредником киновидеозрелищных предприятий в решении вопросов материально-технического снабжения.

Все управленческие структуры ориентированы на то, чтобы удовлетворять потребности своих предприятий, доказать свою необходимость, а сотрудникам — каждому из них — надо «предъявить» свой профессионализм, знание конъюнктуры рынка, зрительских потребностей.

Отделения по прокату и кинозрелищные предприятия работают по договору, в которых оговариваются обязательства сторон, экономические санкции за нарушение каждой статьи. Установлена фиксированная прокатная плата — 25 % валового сбора с сельской и 35 % — с городской киноустановки. Полученные доходы распределяются коллегиально. Они, как правило, вкладываются в приобретение фильмофонда либо в целевые производственные программы: видеофикацию села, компьютеризацию управленческого процесса и пр.

1991 год объявлен для Краснодарского объединения «переходным». Он должен обогатить нас опытом договорных отношений со всеми пред-

приятными, замены административно-командных отношений — партнерскими.

Объединение как предприятие будет учреждено самостоятельными киновидеоотделами предприятиями края. Управлять им станет совет, состоящий наполовину из представителей этих предприятий, наполовину — из назначаемых исполкомом крайсовета, так как за Объединением сохраняются и функции органа Советской власти, ведающего вопросами киновидеообслуживания населения.

Важнейшей задачей нынешнего периода становится повышение рентабельности кинотеатров и киноустановок. Для этого создаются городские и районные программы. Они предусматривают меры по снижению эксплуатационных расходов за счет изменения режима работы, внедрения новых форм организации и оплаты труда: бригадного, семейного подряда, замены кинопоказа на видеопоказ, приватизации безнадежно убыточных киноустановок. Подготавливаются условия для передачи всей киносети края в аренду.

За последние два года произошло значительное подорожание услуг, которыми пользуются киновидеоотделами и киновидеопрокатные предприятия. Стоимость лицензия на право проката кинофильма на территории Краснодарского края увеличилась в три-четыре раза. На Тбилиском кинорынке в ноябре 1990 года лицензия на три односерийных американских фильма оценивался до 240—300 тыс. руб., в то время как в 1989-м самый дорогой, трехсерийный фильм «Однажды в Америке» стоил нам 85 тыс. руб. В 1991 году с 400 до 1500 руб. возрастает и цена тиражирования одной фильмокопии. Если учесть, что потребность Объединения в копиях в год достигает двух тысяч, то расходы по этой статье вырастут до 3 млн. (в 1989 г. они составили 870 тыс. руб.). Вдвое повысилась прокатная плата. Все это привело к тому, что эксплуатационные расходы по Объединению возрастают с 13,6 млн. руб. в 1990 году до 21 035 тыс. руб. в 1991-м. При этом превышение общих расходов над доходами составит 8870 тыс. руб. Разница «погашается» Объединению за счет дотации кинодирекций и сельских отделений кинопроката из бюджета местных Советов.

Рентабельными у нас будут только пять предприятий — кинотеатр «Аврора» в краевом центре, Краснодарская, Анапская, Туапсинская, Новороссийская дирекции.

Несовершенство цен и ценообразования ставит Объединение в неравные условия относительно партнеров и конкурентов. Многие из них, например, киноконцерн «Мосфильм» и все кооперативы, имеют право устанавливать договорную цену на билеты. Другим — «Фора-фильму», «Паритету», «Кредо», «Аспеку» — Минфин СССР разрешил повысить цену билетов от 1 руб. 20 коп. до 2 руб. за одну серию. Объединению же пока позволительны лишь такие цены билетов: на премьерный показ в кинотеатрах высшего разряда — от 70 коп. до 1 руб., I разряда от 50 до 70 коп. В результате 50—60 % валового сбора уходит за пределы края. Для справки: в 1990 году,

по нашим оценкам, альтернативные прокатчики заработали от проката своих фильмов в крае 5 млн. руб. Узаконив собственные цены 1 руб. 20 коп. — 1 руб. 50 коп., Объединение смогло бы повысить свои доходы на 35—40 %. А за счет увеличившейся прокатной платы — укрепить фильмофонд, что позволило бы обеспечить репертуар кинотеатров собственными копиями на 75—85 %.

Планируемое повышение цен делает реальным получение киновидеообъединением 25—30 млн. руб. доходов, что приведет к снижению дотации до 2,6 млн. руб. Ее можно будет направить на укрепление материально-технической базы. Число рентабельных дирекций увеличится до 12, они дадут около 4 млн. руб. прибыли. Бюджет дополнительно получит отчисления от налогов от 1,5 до 2 млн. руб. Улучшится финансовое состояние Объединения. Повысится качество кинообслуживания. Кинофонд пополнится лучшими лентами советского и зарубежного киноискусства.

Негативные последствия повышения цен билетов можно снизить гибким их применением. Так, в зависимости от складывающейся конъюнктуры, мы намерены резервировать до 10 % мест в кинотеатрах для продажи билетов пенсионерам, учащимся, малоимущим гражданам по старым или даже значительно более низким ценам.

## Создан госкиновидеоконцерн

**Н. КОВТУН,**  
председатель СТК  
Кустанайского госкиновидеоконцерна,  
директор районной киносети

Еще вчера мы воспринимали слова «кооператив», «акционерное общество», «концерн» как нечто чужеродное, «капиталистическое». А сегодня они прочно вошли в нашу жизнь. Навдигающийся рынок потребовал иных структур, иных экономических отношений. У рынка — свои законы.

Не обходят они стороной и культуру, искусство. А она, эта сфера, никогда не была рентабельной, всегда «подпитывалась» государством. Но вот стало известно, что, хотя правительством и была обещана помощь кино, однако она в связи с дефицитом бюджетных средств урезается. Естественно, перед нами встал вопрос: как выжить и как быть дальше государственной киносети? Ведь цены подскочили буквально на все — на электро- и теплоэнергию, кинопродукцию и рекламные материалы, коммунальные и другие услуги. Стало ясно: некоторые кинотеатры и киноустановки, особенно сельские, рынка не выдержат и могут быть ликвидированы.

Надо было обсудить создавшееся положение и искать достойный выход из него. В связи с этим Кустанайский областной отдел киноvideослуживания созвал в начале 1991 года конференцию с участием представителей всех киноорганизаций области.

На ней как первоочередной встал вопрос о разжеевании кинофикации и культуры. Дело в том, что за время нашего современного «жития» кино стало таким же нищим, как культура. Все фонды кинофикации были переданы комитетам по культуре, которые явно стремились прежде всего обеспечить материально-техническую базу своих «родных» учреждений. Мы же оказались в роли пасынка. К примеру, в прошлом году кинофикация области должна была получить 10 автомобилей, а не получила ни одного. Кого такое положение могло устроить? Во всяком случае, не нас. Мы ясно видели и были крайне озабочены тем, что такая интеграция мешала плодотворной, творческой работе киносети, тормозила ее развитие, укрепление. И все же надеялись, что здравый смысл возьмет верх и в новом году вопрос о «суверенитете» кино будет решен положительно. Однако наши надежды не оправдались.

Поэтому на конференции было принято решение о выходе из состава областного комитета по культуре и создании государственного киноvideоконцерна. В его состав вошли 130 киноустановок, областная контора киноvideопроката и ремонтно-промышленное предприятие «Киноремтехпром» с его кооперативом «Туран». Таким образом, вся «киноцепочка» завязалась в один хозяйственный узел. Появилась возможность концентрации средств и усилий для улучшения кинообслуживания населения области и создания надлежащих условий киноработникам для совершенствования их деятельности.

Тогда же, на конференции, был принят Устав госкиновидеоконцерна. На основании этого документа сокращен аппарат управления. И в самой его структуре произошли большие изменения: избран Совет трудового коллектива, который на основании Закона о предприятии стал, по сути, верховной властью концерна. Цели и задачи его определены тем же Законом.

Непосредственное управление концерном осуществляет генеральная дирекция во главе с генеральным директором. Он и его заместители — по прокату фильмов, по кинофикации, по ремонту и строительству, по эксплуатации техники (главный инженер) избраны на конференции. Характерно, что заместителями генерального директора стали руководители крупных базовых предприятий по производственному принципу. В их должностные обязанности входит теперь руководство не только своими предприятиями, но и областными киноорганизациями по своему профилю.

Что мы выиграли, создав концерн? Первое и, пожалуй, главное: стали свободным, так сказать, суверенным предприятием. Второе: объединив в концерне убыточные сельские и прибыльные городские киноорганизации, получили возможность

улучшить как обслуживание сельских жителей, так и условия работы персонала установок.

Что же касается финансовой стороны, то и здесь — новшество. Созданы четыре фонда: развития производства, приобретения фильмокопий, ремонтный и социальной защиты и материального поощрения. Думаем, что концентрация в них средств также будет способствовать решению многих весьма больших проблем. Из добровольных пожертвований киноработников состоит еще один фонд, милосердия («Участие») — для помощи остро нуждающимся в ней.

Структурные подразделения концерна имеют свои самостоятельные счета и ведут хозяйство основываясь на хозрасчете и коллективном подяре.

Уверены, что все эти новации оживят нашу деятельность, позволят не просто разнообразить методы и формы обслуживания зрителей, но и повысить уровень мероприятий, качество репертуара.

Всего несколько месяцев работаем в новой структуре, а результаты уже есть, и весьма обнадеживающие.

Однако и проблем у нас еще много. К прежним добавились и те, что родились в последние годы в результате необдуманного объединения с культурой. Одна из них — жилищная. Сейчас в очереди на получение квартир около 100 киноработников области. Казалось бы, не так уж и много. Но если учесть, что нам выделяются всего одна-две квартиры в десятилетие, то не составит труда подсчитать, в каком же году получат жилье последний очередник. Однако жизнь то не стоит на месте, и растет очередь...

Начали строить жилье хозспособом, хотя дается это с превеликим трудом — сейчас практически все стройматериалы идут по бартерным сделкам. А что может дать кинофикация взамен? И все же за последние три года сдано в эксплуатацию 12 квартир. Столько же сейчас строится.

Силами РПП «Киноремтехпрома» мы ежегодно ремонтируем пять-шесть кинотеатров области. И здесь — масса проблем! Главная из них — тоже отсутствие стройматериалов. Хорошо, если гор(рай)исполкомы оказывают помощь, а нет — ремонт превращается в долгострой. А ведь многие кинотеатры в наших райцентрах — ровесники Целины. И редкий из них когда-либо капитально ремонтировался. Надеемся, что, объединив средства, сможем оказать им существенную помощь в ремонте. Это сегодня особенно важно, так как строительство новых кинотеатров откладывается на неопределенный срок.

Немалые трудности с автотранспортом. Как правило, используются старые ГАЗ-52, УАЗы, требующие либо капитального ремонта, либо замены. Но в последние-то два-три года новые машины к нам практически не поступали! Чем же доставлять фильмы на периферийные киноустановки? А ведь у нас почти в каждом районе «кольцо» — двести и более километров!

Сейчас упраздняется Казглавкино. Не назвал бы это решение правильным. Тем более что Госкино СССР пока вроде бы остается. Недолго

порушить хорошо отлаженный механизм. Но что предлагается взамен? Снова — объединение с культурой. И при этом «Киноремтехпром» — в одну сторону, кинопрокат — в другую, киносеть — в третью... Словно и не родственные структуры... Создается впечатление, что делается это специально, чтобы раздробить силы киноремонтников. Однако кому же это выгодно? Зрители — уж точно пострадают от такой неразберихи.

Пользуясь случаем, через журнал заявляю от имени почти тысячного коллектива киноремонтников Кустанайской области: такая реорганизация только ухудшит кинообслуживание населения и в итоге послужит поводом для выхода многих киноорганизаций из системы Министерства культуры Казахстана. Подобные примеры уже есть в ряде республик. Благо, Закон о предприятии не запрещает такого варианта. Неужели же этого добиваются «реформаторы»?

## Х — ЮБИЛЕЙНЫЙ

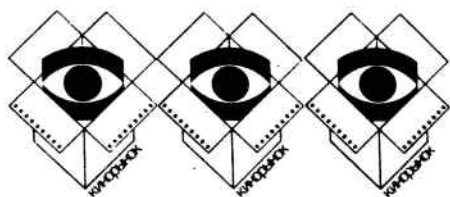

### Л. КАТИНА

**ВЕЧЕРАМИ** в минской гостинице я слушала по радио новости белорусской столицы. Журналисты не обходили вниманием и работу X Всесоюзного кинорынка, который здесь проходил. И их сообщения дополняли мои собственные впечатления, накопленные за день общения с руководством ВО «Союзкинорынок», с работниками городского КВО и кинотеатра «Москва», где шли торги, с продавцами и покупателями.

Кажется, совсем недавно состоялся I кинорынок, ознаменовавший появление новых экономических отношений в кинематографии. И вот уже X, юбилейный. Многие изменилось за два с половиной года и в нашем кино, и на самом рынке. Помните, тогда на нем был практически один продавец — ВО «Союзкинорынок». А теперь?

— Теперь, — говорит директор Объединения Л. Веракса, — более 50. Мы предлагаем всего 35 фильмов из сотни. Советским — предоставлен режим особого благоприятствования: продаем их дешево — по 50 руб. за лиценз. Так что приобрести эти картины в состоянии любой покупатель.

— Аккредитовано на рынке, — продолжает Л. Веракса, — 700 человек. Даже в просторном фойе прекрасной «Москвы» оказалось тесновато. Столы для продавцов, насколько я знаю, свозили из всех кинотеатров Минска. Покупатели — 160 КВО, десятки профсоюзных прокатчиков, свыше ста — «альтернативных». Мне представляется очень важным, что Объединение стало теперь нужно всем. Но, наверно, еще важнее, что сегодня нужны друг другу продавцы и покупатели. На наших торгах они, постепенно находя общий язык, отказываются от конфронтации, которая поначалу была очень заметна. Оттачиваются экономические взаимоотношения. Я бы сказал, что кинорынок — это и университет, где все мы — студенты.

Чего бы еще хотелось? Чтобы на кинорынок приезжали режиссеры. Сейчас они не знают его конъюнктуры. Те же, кто здесь побывали, многое уяснили. И чтобы в рамках рынка был проведен пленум правления Союза кинематографистов. Сейчас большинство — в тисках стереотипов, для многих прокатчики, сотрудники кинотеатров — только «отставники», проштрафившиеся партработники. А это не так. Кинематографисты увидели бы здесь много умных, знающих, опытных людей.

Мечтаем о кассетно-компьютерном рынке. Твердим, зываем, чтобы на местах проводили компьютеризацию. Тогда, получив от нас кассеты с новыми фильмами, смотрели бы их «дома» и принимали взвешенные решения. А к нам затем «перекачивалась» бы компьютерная информация. Собираться, правда, все равно надо, но работа рынка строилась бы иначе, экономилось время, сейчас затрачиваемое на просмотр.

**В КОМПЬЮТЕРНЫЙ ЦЕНТР** кинорынка, которым руководит Ю. Бушуев, всегда очередь. Здесь обрабатываются договоры с покупателями. В вычислительные машины вводятся заявки, затем делаются распечатки — для тех, кто приобрел картины «Союзкинорынка» и «Копирфильма». Обработанные, обобщенные сведения на дискетах передаются последнему — ведь ему предстоит печатать тираж.

Новая услуга — «гадалка» (по-научному — «имитационное моделирование поведения фильма в системе поиска математического и «идеологического» ожидания в режиме запроса респондента при неформальном принятии экспертного решения»). Потенциальный покупатель сообщает среднюю цену кинопосещения в своем регионе, стоимость предложенной ему ленты, а компьютер отвечает, есть ли смысл приобретать ее за такую сумму. Можно выяснить также количество зрителей до порога окупаемости, на одну копию, на один сеанс, число посещений по дням показа, время окупаемости.

— Здесь, в Минске, мы это делаем впервые, говорит Ю. Бушуев, — но в дальнейшем разовьем в систему. Надеемся, что наше «гадание» окажется достаточно точным. Кстати, это и учеба для



покупателей: будет о чем поразмышлять не только на кинорынке, но и дома.

**ВЫСКАЗАТЬ МНЕНИЕ** о кинопрограмме я попросила сотрудника отдела прогнозирования зрительских возможностей фильмов ВО «Союзкинофонд» Л. Фурикова.

— На этом кинорынке она — наиболее «кассовая», — считает он. — Ее основу составляют киноленты из США, мощный «кулак». Наши зрители со времен «трофейных» картин не имели такого выбора. Будут пользоваться успехом и французские ленты «Вне закона», «Дикорь» и «Бассейн», пакистанская — «Пришелец», китайская — «Непобедимая нога». Есть несколько интересных индийских фильмов. Советское кино на этом фоне, к сожалению, неконкурентоспособно. Исключение, возможно, составят «Сестрички либерти». «Ночной портье»? Мне это произведение кажется устаревшим по ряду параметров.

— Итало-американский фильм «Ночной портье», пожалуй, самая известная работа режисера Л. Кавани, — говорит представитель НТПКО «Мост» Ю. Славич. — В свое время лента считалась «скандальной», теперь это — классика. Здесь к ней был проявлен огромный интерес, я даже не ожидал такого. Фильм предвзвешает снятая на киноленту короткая беседа доктора искусствознания К. Разлогова, настраивающая на вос-

приятие весьма не простой картины. Рекламу мы предоставляем бесплатно. «Ночной портье» уже идет — и с успехом — в Москве и еще ряде городов страны. «Мост» и в дальнейшем будет делать ставку только на значительные кинопроизведения.

«Мост» — может быть... А остальные ТПО, фирмы, кооперативы? Читаю, например, такое объявление. «МП «СВТ» и ЭТО «Фонд» предлагают 24 художественные ленты от американских кинокомпаний «East-vest communication group»: «Афра филм интерпрайес». И — следуют названия картин, говорящие сами за себя: «Первородный грех», «Смертельные компаньоны», «Сладкая месть», «Охотники за головами», «Вампир-соблазнительница»... Убийства, драки, призраки... Фильмы-близнецы. Мелодрам, комедий почти нет. Детских лент — тоже. А значит, наши ребяташки, подростки будут смотреть что-то другое. Что? Понятно.

Впрочем, «Союзмультфильм» предлагал шесть разнообразных программ (среди них — две новые), в числе которых были и детские. Как утверждает заместитель начальника коммерческого отдела студии Н. Мальцева, мультики приобретают практически все, печатается не менее 400 копий любой программы. Отдел сам заказывает рекламу, сам следит за сроками производства тиража. Это, конечно, тоже привлекает покупателей.

*Кинотеатр «Москва» — здесь проходил X Всесоюзный кинорынок*



**СЕЙЧАС** много говорят о «засилье» на наших экранах американского кино. Но разве дело в «национальной принадлежности» кинолент? Беда в другом — в их качестве. Оно весьма невысокое. Явно желая, купив подешевле и побольше, на внутреннем рынке продать подороже. Но, надо признать правоту Л. Фурикова, и наши, отечественные, фильмы, как правило, не заслуживают приоритета в зрительском внимании. И если американские картины все же обычно дают разрядку агрессии, то наши — заряжают ею.

Возможно, это случайное совпадение, но когда рынок только начал свою работу, в «Правде» появилась статья Э. Лындиной «Все на продажу?». «Сегодня кинематографистами, похоже, движет только одно желание: продать фильм. Продать оптом и в розницу, навывнос и в розлив, независимо от качества изготовленного «продукта». Возможно ли сегодня не задуматься об уровне фильмов, относящихся к так называемому «коммерческому кино», тем более что оно настойчиво стремится завладеть и государственным и свободным кинорынком?». И далее речь идет о непрофессионализме создателей подобных картин, трафаретности сюжетов, низком эстетическом уровне таких фильмов, как «Охота на сутенера», «Мустал», «На темной стороне луны».

Этот список можно продолжить многими из тех советских лент, что были представлены в Минске.

На открытии кинорынка министр культуры БССР Е. Войтович заклинал: не забывайте главное — зритель. Думайте о возрождении нравственности народа! Но, видно, наших кинематографистов интересует не столько нравственность и духовность аудитории кинозалов, сколько ее кошелек. И зритель, в любви и уважении к которому так долго клялись, деградирует, особенно юный. Его вполне устраивает та смесь «чернухи» и «порнухи», которую ему настойчиво предлагают. И вот уже один из опытейших наших прокатчиков, ценитель и пропагандист подлинного искусства, приобретает фильм «Муж собаки Баскервилей» — для молодежи... А куда денешься?

Печально, что такое положение тревожит более покупателей, нежели продавцов. Одним прокатчиком с этой проблемой не справиться.

**НЕЛЬЗЯ НЕ УПОМЯНУТЬ**, что кинорынок проходил в те апрельские дни, когда в стране отмечалось пятилетие чернойбыльской катастрофы. Как известно, Аскин СССР выделил по миллиону рублей для киноработников Белоруссии, Украины и России, пострадавших в результате аварии на АЭС. Госкино СССР перечислил для наших белорусских коллег, оказавшихся в зоне радиоактивного заражения, 200 тыс. руб. На открытии кинорынка Л. Веракса вручил Е. Войтовичу чек на 100 тыс. руб. Они предназначены кинофактато-

*В компьютерном центре. Стоит Ю. Бушуев*



рам, работающим в опасном районе (на путевки в санатории и дома отдыха, повышение зарплаты и пр.). Свои взносы также сделали студии, объединения. Для показа на территории республики безвозмездно переданы картины «Охота на сутенера» и «Войны черной и белой магии».

26 апреля «Союзкинорынок» представил программу фильмов, посвященных этой трагедии и ее последствиям. Режиссер и народный депутат М. Пташук выразил благодарность всем, кто пришел на помощь коллегам из Белоруссии.

**ВЕРНУВШИСЬ В МОСКВУ**, я позвонила Л. Вераксе, чтобы узнать итоги кинорынка. Какие же картины из программы Объединения вышли в фавориты? «Океан» (Индия) — 694 копии, «Мечь» (США) — 686, «Вне закона» (Франция) — 671, «Гита из Ситапура» и «Жертва во имя любви» (обе — Индия) — по 635, «Честь семьи Прици» (США) — 554, «Непобедимая нога» (Китай) — 552, «Пришелец (Пакистан) — 528. А из наших «победителей» стал фильм грузинских кинематографистов «Война для всех война» («Яков, сын Сталина») — 108 копий...

## реклама

### «Гипрокино»—

комплексный институт по проектированию предприятий кинематографии, телевидения, учреждений культуры и социальной сферы, использующих кино-, видео-, фото-, фототехнологические процессы.

Институт выполняет проектную документацию:

объектов для производства кино- и телефильмов, микрофильмирования;

кино- и фотолaborаторий;

телецентров и радиодомов всех классов; систем кабельного телевидения, в том числе учебных телецентров, служебного телевидения; кинотеатров, домов культуры, видеосалонов и видеотек;

технологического оснащения музеев, выставочных залов, учебных аудиторий, спортивно-зрелищных комплексов (кинопроекция, звуковоспроизведение, звукоусиление, синхронный перевод, спецосвещение, механизация сцены); архивов и фондов документации на кино-, фото-, видео- и бумажных носителях.

Адрес: 105264 Москва, ул. Верхняя Первомайская, д. 43/24, корп. 5.  
Телефоны: 165-27-72, 165-28-81.

## нашу смену нам и воспитывать

### Видеокультура и школьник

**Р. РАБИНОВИЧ,**  
научный сотрудник НИИ  
художественного воспитания АПН СССР

#### Друг или враг?

Сегодня видео — серьезная культурная сила, значение которой не следует недооценивать. Оно становится важнейшим средством организации досуга школьников, а может и должно также — прямым союзником и пропагандистом кино.

Привлечение видеофильмов открывает широкие возможности в изучении экранного искусства. Об этом наглядно свидетельствует опыт московских школ № 209 и 600, где сотрудники Лаборатории воспитания школьников средствами кино и телевидения НИИ художественного воспитания АПН СССР ведут занятия по изучению кино с привлечением видеофильмов.

Видеотехника позволяет построить любой зрительный ряд, способствующий формированию эмоционального восприятия кинопроизведений. Благодаря видео возникает возможность комментированного просмотра серьезных, трудных для восприятия фильмов или — в целях создания первоначального впечатления о них — предварительного просмотра ряда фрагментов.

Способность видео фиксировать отдельные кадры, возможность вернуться к любому из них, сосредоточить внимание на определенных содержательных моментах, деталях произведения значительно обогащает процесс изучения кино.

Видео, таким образом, способно активно формировать навыки восприятия экранного искусства. Однако сегодня первое явно не союзник, а прямой конкурент и враг второго, поскольку процессу бурного и хаотического развития и распространения в стране видео не противостоит никакая серьезная организация, отсутствуют разумное руководство и контроль. По удачному выражению Ю. Борева, «оно произвело настоящий переворот в культуре», «породив одновременно череду проблем: эстетических, моральных, нравственных, юридических»\*.

Основными зрителями видео стали школьники. Причем их общение — явление стихийное: никто кроме коммерсантов — владельцев видеомагнитофонов его не организует.

\* «Видео-асс», информационно-публицистический сборник.—М., 1990.

Сегодня вырисовываются три основных канала общения школьников с видео.

Один из них, возможно, перспективный в будущем, — школьное видео. Кроме школы, не вижу пока учреждения, которое могло бы более или менее квалифицированно, широким фронтом организовать общение учащихся с видео (успешные занятия сотрудников нашей Лаборатории, использующих видео в работе со школьниками, подтверждают возможности школы в этой области).

Однако мы вынуждены констатировать, что сегодня в Москве (да и во всей стране) школьное видео находится в зачаточном состоянии. По данным кабинета технических средств Института усовершенствования учителей Москвы, на конец 1989 года лишь 36 школ имели видеоманитофоны. Это не более 2 % всех школ столицы. Причем половина аппаратов не работает.

Другой канал общения школьников с видео — домашние видеоманитофоны. По своей природе видео — типично семейное аудиовизуальное средство. Главная его особенность, в отличие от кинематографа, в глубокой индивидуальности, обеспечивающей интимный характер восприятия видеофильма (не зря в некоторых видеосалонах оборудуются отдельные «семейные» кабины). Но пока этот канал нельзя назвать широким, имеющим массовое распространение. По данным нашего опроса, только пятая часть школьников смотрит фильмы в домашних условиях. Существуют объективные экономические причины такого ушербоного положения видео в семьях. Хотя и модно стало иметь свой видеоаппарат, но зарубежные — не по средствам большинству, а наша промышленность выпускает их пока в мизерных количествах.

Есть еще один канал (а скорее — будет) развития домашнего видео — кабельное телевидение. Пока что в Москве им оборудовано два жилых комплекса. Конечно, это капля в море.

Вот по каким причинам такое непомерное развитие получило коммерческое видео. Оно представляет собой (вы все прекрасно это знаете), как правило, небольшой зал (на 30—60 мест), где хозяин видеоаппаратуры демонстрирует фильмы. Зал такой называется по-разному: чаще всего — видеосалон, иногда — видеозал, видео клуб, видеокафе, видеобар. При двух аппаратах могут быть и два небольших зала, а если есть проекционная установка с экраном 3×4 м, зал на 60—100 мест.

По данным наших опросов, больше половины столичных школьников (53 %) активно посещают эти коммерческие учреждения. Коммерческие потому, что их существование напрямую зависит от заполняемости зала. Поэтому они более гибки, подвижны и оперативны, чем государственный киновидеопрокат. По моим наблюдениям, видеосалоны (видеозалы, клубы и т. д.) вырастают, как грибы, и исчезают, как только становятся нерентабельными; там демонстрируются только фильмы, пользующиеся кассовым ус-

пехом, и мгновенно снимаются не приносящие дохода.

Для видеопрокатчиков заполняемость зала — решающий аргумент: они имеют, во-первых, так называемый кассовый план, во-вторых, «разверстку» входной платы, которая зависит от метража картины и времени сеанса.

Сугубо коммерческая основа видеозала подкрепляется принципом «фиксированной» денежной выручки. Ее обязаны дать, положив себе в карман лишь то, что «сверху». Отсюда и показ фильмов сугубо развлекательных, в основном — на потребу низкособных вкусам зрителей.

Подобные видеосалоны действуют под самыми различными прикрытиями: как центры досуга, при райкомах комсомола, при ДЭЗах и т. д. Больше всего видеостановок — при фирме «Заря»: более сотни.

## Репертуар салонов и предпочтения школьников

Какие фильмы демонстрируют сегодня в видеосалонах Москвы? Что из предложенного репертуара выбирают школьники? Что им нравится?

На неофициальном («черном») рынке, по данным сборника «Видео», обращается до 3000 игровых фильмов. Широкой же популярностью пользуются не более двух-трех сотен кассет. Чтобы воочию представить репертуар столичных салонов, я (одновременно с опросом школьников) записывал в течение двух недель репертуар десяти «точек», расположенных в разных концах города. Оказалось всего 147 наименований. Среди них почти нет отечественных картин. Более всего — США, затем Япония, ФРГ и пр. Излюбленные, всегда собирающие полный зал ленты часто повторяются в разных салонах. Такие, например, как сериал «Политическая академия» (комедия), «Парни, солнце, море» (эротика), «Человек — летучая мышь» (приключенческий), сериал «Кошмар на улице Вязов» и «Чужой» (фильмы ужасов). Как правило, все это — весьма низкого качества подделки.

Почему же они имеют такой успех у нашего юного зрителя?

Во-первых, здесь проявляется слабая работа школы по художественному воспитанию учащихся, по формированию их эстетических вкусов и пристрастий.

Во-вторых, зрительский успех фильмов, можно сказать, запрограммирован. Большая их часть имеет шаблонный, но расчетливо и ловко разработанный механизм зрительского успеха, особенно у подростков. Герой, побеждающий все и вся, каскад трюков, экзотика, зрелищность, лихо закрученный сюжет — это чрезвычайно импонирует молодежи. К тому же такие картины рассчитаны на разнообразие взгляды и вкусы: тут и конечная победа добра, и могучие герои с мощными мышцами, весьма привлекательные для большей части юношества, и обая-

тельные кинозвезды, и незаурядное мастерство кинорежиссеров и операторов. Фильмы иногда просто спекулируют на актуальных проблемах (войны и мира, например, несправедливого устройства общества и пр.), пропагандируя под этим соусом полную свободу нравов, культ кулака, жестокость, насилие. В этих лентах убийство — явление обыденное, причем возникает целая «академия» убийств: душат, насилуют, разрезают на куски и пр.

«Жестокость и насилие свойственны человеку вообще, заложены в человеческой природе; убийство — обычное средство, способ выживания; в жизни всего можно добиться при помощи силы и ловкости» — вот те расхожие «идеи», на которые постоянно наталкивают, к которым подводят многие фильмы, демонстрируемые в видеосалонах. Их жадно воспринимает юное, еще не окрепшее сознание.

В трудный, кризисный для нашего государства момент, когда как никогда обострено внимание общества к воспитанию нравственности, высокой духовной культуры, проникновение и распространение через видеозэкран культа силы и жестокости, разжигание низменных страстей, расшатывание нравственных устоев становятся особо опасными.

Следует отметить, что в двух видеосалонах отбор репертуара производится на более строгой идейно-художественной основе. Речь идет о молодежном центре Куйбышевского района при кинотеатре «Урал» и о видеокафе при кинотеатре «Ханой». Подчеркнем, именно при кинотеатрах. Просматривая репертуар этих видеосалонов за месяц, я не обнаружил ни одного низкопробного фильма типа «Маньяк-убийца». В подборе картин для детей здесь больше ориентируются на комедии, фантастику и мультфильмы. Так что очевидно: квалифицированное, без погони за коммерческим успехом формирование репертуара возможно и в современных условиях.

Если рассматривать зафиксированный двухнедельный репертуар салонов с точки зрения его жанрово-тематической принадлежности, возникает довольно однообразная картина. Больше всего (60 %) произведений трех близких жанровых категорий: «фильмы ужасов», восточных единоборств и приключенческие. Примерно треть ре-

пертуара — комедийные ленты и фантастика, которая, как правило, тоже сочетается с показом всяких ужасов и приключений. Картины эротического содержания идут чаще всего на последних сеансах, со стыдливой припиской на афишах: «Для взрослых», и составляют приблизительно десятую часть репертуара.

Что же из круга демонстрируемых видеосалонами картин остается в эмоциональной памяти детей школьного возраста, что их безусловно привлекает?

Опрос ребят о понравившихся фильмах показал, что существуют как явное давление реального репертуара, так и некоторое «сито», отбор, связанный с возрастными интересами. С этой точки зрения показательно сопоставление репертуара с выбором школьников (по жанрово-тематическим предпочтениям).

В табл. 1 левый столбик — примерное жанровое деление репертуара салонов, в правом — распределение по жанрам названных учащимися 5—10-х классов понравившихся лент (в процентах к общему числу названных).

Как можно заметить, спрос далеко не всегда буквально следует за предложением. Если в комедии и фантастике наблюдается полное соответствие, то в других жанровых областях (где более, а где менее) проявляют себя возрастные особенности восприятия картин. Характерна, например, тяга школьников к приключенческим, вообще остросюжетным произведениям и, с этих же позиций, — к лентам о восточных единоборствах. В то же время «фильмы ужасов» не пользуются среди школьников особым успехом: очевидно, часть ребят отталкивают в них нагнетание страха или мистические элементы. И почти не упоминают учащиеся, даже старшеклассники, картин эротического содержания. Трудно сказать, в чем здесь причина: то ли детей все-таки стараются не пускать на поздние сеансы, и потому ребята не смотрят таких лент, то ли стесняются назвать их постороннему человеку, да еще в присутствии учителя.

Что касается художественного вкуса, проявленного школьниками, то он также во многом зависит от ситуации: называют то, что есть в репертуаре, а в нем произведений высокого уровня — единицы.

Таблица 1

Репертуар видеосалонов		Фильмы, названные школьниками
жанры фильмов	количество фильмов, %	число фильмов (по жанрам), %
Комедии	14	15
Фильмы о восточных единоборствах	22	26
Фильмы ужасов	21	14
Приключения	19	30
Фантастика	12	12
Эротика	11	1
Остальные	1	2

## Общение школьников с видео (анализ результатов опроса)

Приведенные выше сведения о видеофильмах, которые нравятся школьникам, — один из результатов проведенного нами в 1990 году опроса 739 учащихся четырех московских школ (№№ 209, 190, 600, 818). Они находятся в разных районах Москвы (Свердловском, Москворецком, Тушинском, Севастопольском), что позволяет более основательно судить о ситуации, которая сложилась вообще в столице. Совпадение или близость полученных данных дают нам право считать результаты характерными для всех школ города. Каково, например, количество учащихся, активно посещающих видеосалоны, отдельно по каждой из четырех школ, вы видите в табл. 2.

Таблица 2

Школы, №№	Количество школьников, посещающих видеосалоны, %
209	54
190	53
818	59
600	45

В школе № 600 есть видеоманитофон. Сотрудники нашей Лаборатории регулярно показывают здесь ребятам видеофильмы и проводят факультативы по кино с 1-го по 10-й классы. В процессе занятий по анализу художественной картины мы ставим во главу угла целенаправленное воспитание ее восприятия, эстетическое развитие, организацию художественно-творческой и познавательной деятельности учащихся. Именно в этом, по моему, причина того, что в данной школе видеосалоны пользуются меньшей популярностью, чем в остальных.

Если же брать по всем четырем школам, то в среднем активно посещают видеосалоны больше половины учащихся (53 %). Кроме того, 19 % смотрят фильмы дома, в кругу семьи. Значит, 72 % школьников — основная масса — постоянно общается с видео. На вопрос, кто вообще не видел ни одной видеоленты, положительно ответили лишь 5 % школьников. Следовательно, остается группа ребят, примерно 20 %, которая не отказывает себе в удовольствии посмотреть видеофильм, но относится к этому достаточно пассивно.

Таким образом, 90—95 % школьников приобщены сегодня к видео. Невольно вспоминаются данные двадцатипятилетней давности\*, когда примерно такое же количество школьников увлекалось кинематографом. Если бы не стихийно коммерческий характер сегодняшнего обще-

ния школьников с видео, подобный охват новым видом аудиовизуальной культуры можно было только приветствовать.

Конечно, увлечение видео не может быть равномерным во всех возрастных категориях. Вот как оно складывается:

1) ничтожное меньшинство школьников всех возрастных категорий не смотрят видеофильмы. Таких, которые не видели ни одного, практически нет в 8-х классах (1 %), в 9-х (2 %), несколько больше в 5-х и 6-х (до 9 %);

2) ни в одном классе число активно общающихся с видео не опускается ниже 64 %. Речь идет о тех учащих, которые или постоянно посещают видеосалоны, или смотрят видео в домашних условиях. Наиболее активными в этом смысле оказываются семиклассники (85 %), наименее — ребята из девятых классов;

3) как я уже говорил ранее, существуют такие группы школьников в каждой возрастной категории, которые «пассивно» относятся к просмотру видеофильмов. Это те, что не отрицают своего знакомства с видео, но не посещают регулярно видеосалоны, не смотрят картины в домашних условиях. Таких меньше в младших классах, совсем немного в 7-х (9 %) и значительно больше в старших, особенно (более трети) — в 9-х.

Таким образом, наибольший интерес к видео из всех возрастных групп проявляют учащиеся 7—8-х классов. В свое время, анализируя интерес школьников к кино, мы обнаружили, что именно в этих классах происходит решающий сдвиг в отношении к искусству, в формировании художественных интересов\*\*. В данном же случае это происходит стихийно, притом далеко не на желательной «художественной» основе.

Нельзя сказать, что наши средства массовой информации равнодушно к засилью коммерческого видео. Неоднократно и Центральное телевидение, и печать выступали против «вакханалии насилия, зла, секса, обрушившейся на нас через видеосалоны». Наконец и в президентском распоряжении от 6 декабря 1990 года указано на угрозу нравственности в видеофильмах, наряду с порнографической литературой. Правда, из всей массы низкопробных видеолент такая угроза обнаружена только в эротических. Причем до конкретных действий еще не дошло. Есть лишь постановление ВС СССР «О неотложных мерах по пресечению пропаганды порнографии, культа насилия и жестокости».

Итак, ситуация пока не меняется. Причем характерно, что и органы народного образования не предпринимают каких-либо усилий, чтобы овладеть ею. Мы рассказали о положении дел заведующему отделом воспитательной работы Гособразования и были выслушаны, на наш взгляд, внимательно и заинтересованно. С тех пор прошло более года, но вот результатов, практических шагов — нет.

\* См. «Исследование художественных интересов школьников». — М.: «Педагогика», 1974. С. 57.

\*\* См. «Исследование художественных интересов школьников». — М.: «Педагогика», 1974. С. 68—69.

Какие же выводы напрашиваются?

Возникла новая область аудиовизуальной культуры, к общению с которой школьников, к восприятию и руководству этим общением наши органы просвещения и образования не подготовлены.

Как известно, свято место пусто не бывает. «Руководство» приобщением к видео сегодня захватила сеть коммерческих видеосалонов, строящих свою деятельность исключительно «на рубле».

Возник поистине порочный круг: видеокоммерция целиком ориентируется на невоспитанные интересы и вкусы школьников, а те, в свою очередь, «воспитываются» на малохудожественной видеопродукции.

Положение здесь еще усугубляется тем, что большая часть западной видеопродукции пропагандирует такие моральные «ценности», как культ силы, жестокости, полную свободу нравов.

Видеofilмы буквально вытесняют из интересов школьников кино. Подобная перестройка зрительских симпатий, по нашему мнению, также вредит художественному развитию детей и подростков.

Итак, сегодня в видео господствуют рыночные отношения. Перед нами — яркий образец засилья коммерции в новой (и перспективной по существу) области художественной культуры. Засилья, от которого в первую очередь страдают наши дети.

Есть ли выход из создавшегося положения? В будущем он видится в развитии домашнего видео. Сегодня этот путь нереален, поскольку лишь 20 % школьников смотрят фильмы дома, да и родители в большинстве своем — не очень квалифицированные воспитатели в области аудиовизуального искусства.

Основной путь нейтрализации влияния коммерческого канала — школьное видео. Распространение видеоаппаратуры в школах, подготовка квалифицированных кадров учителей в области видеокультуры — вот на что должны быть направлены главные усилия.

Вспомогательным каналом вытеснения коммерческого видео может стать кабельное телевидение. Через него видео придет в семью; в видеоцентре, откуда будет идти показ фильмов, все должно быть основано не на коммерции, а на эстетике.

Поскольку наиболее художественно грамотными, считающимися с возрастными особенностями школьников являются работники видеосалонов при кинотеатрах, следует, очевидно, развивать именно эту сеть.

Надо также решительно уменьшить коммерческое начало во всех видеосалонах, для чего значительно сократить размеры входной платы на видеосеансы для детей до 16 лет.

Что касается запретительных мер, то известно: ими скорее навредишь, чем поможешь.

## Постановление Верховного Совета СССР

### О неотложных мерах по пресечению пропаганды порнографии, культа насилия и жестокости

Верховный Совет СССР, признавая неотъемлемое право каждого человека на свободу творчества, удовлетворение культурных и духовных потребностей, выражает тревогу в связи с распространением кино-, видео-, печатных изданий и другой продукции, пропагандирующих порнографию, культ насилия и жестокости показом в ряде телевизионных передач, спектаклей, программ досуговых центров сцен, оскорбляющих человеческое достоинство, национальные и религиозные чувства народов, способствующих совершению правонарушений, психическим расстройствам среди детей и молодежи, постановляет:

1. Поручить Кабинету министров СССР:

учредить в месячный срок Государственную экспертную комиссию, включив в ее состав высококвалифицированных специалистов для оценки спектаклей, концерно-зрелищных программ, телевизионных передач, печатных изданий, кино-, аудиовизуальной и другой продукции с целью установления наличия в них признаков порнографии, культа насилия и жестокости;

образовать Регистр кино-, видеofilмов и видеопрограмм, возложив на него классификацию произведений и выдачу разрешительных удостоверений (сертификатов);

разработать в двухмесячный срок и утвердить Положение о публичной демонстрации киноаудиовизуальных произведений, предусмотрев в нем условия их показа и проката, импорта и экспорта, порядок открытия и регистрации видеозрелищных предприятий, получения разрешения (сертификата) на прокат указанной продукции, возрастные ограничения на допуск в видеозрелищные предприятия (организации) и другие вопросы; образовать в органах внутренних дел специализированную службу по профилактике и пресечению правонарушений в сфере общественной нравственности;

принять дополнительные меры, обеспечивающие пресечение перемещения через государственную границу продукции порнографического содержания, произведений, пропагандирующих культ насилия и жестокости.

2. Установить, что продажа, распространение или рекламирование продукции эротического содержания может производиться предприятиями, организациями и гражданами только в специально отведенных местах, определенных исполнительными органами местных Советов народных депутатов.

3. Рекомендовать Верховным Советам республик:

учредить республиканские экспертные комиссии

и регистры кино-, видеофильмов и видеопрограмм; определить возрастные ограничения, исключающие возможность вовлечения несовершеннолетних в изготовление, распространение, рекламирование и продажу продукции эротического содержания;

установить правила продажи, распространения и рекламирования материалов эротического содержания;

установить административную ответственность за нарушение правил продажи, распространения и рекламирования материалов эротического содержания, положения о публичной демонстрации кино-, аудиовизуальных произведений.

4. Предложить Верховному суду СССР изучить практику применения законодательства, предусматривающего ответственность за изготовление, распространение, рекламирование и сбыт порнографических предметов, а также пропагандирующих культ насилия и жестокости, и дать судам соответствующие разъяснения.

5. Поручить Кабинету министров СССР до 1 ноября 1991 года информировать Верховный Совет СССР о ходе реализации пункта 1 настоящего постановления.

6. Комитету Верховного Совета СССР по культуре и Комитету Верховного Совета СССР по законодательству и правопорядку обеспечить контроль за исполнением настоящего постановления и доложить Верховному Совету СССР о ходе его выполнения в конце 1991 года.

Председатель Верховного Совета СССР  
А. ЛУКЬЯНОВ

Москва. Кремль. 12 апреля 1991 г.

## В «Гайдаровце» не бывает скучно

Л. ЗУБАЧЕВ

Более шести тысяч человек посещают ежемесячно клинский городской детский кинотеатр «Гайдаровец». Здесь не только демонстрируются фильмы, но и проводятся занятия кино клубов «Чудо природы», «Светофор», «Веселый калейдоскоп», «Мир чудесных книг», праздники «Играй, гармонь». Викторины, игры, конкурсы, ярмарки-продажи книг становятся своеобразными «прелюдиями» к фильмам. Все это организуют директор кинотеатра Надежда Сергеевна Соловьева и педагог Тамара Алексеевна Шилкина.

С большим успехом выступали в «Гайдаровце» детский хоровой коллектив под руководством Л. Заболотневой, местный поэт В. Каменецкий. Интересными были встречи с ветеранами войны и труда А. Герасимовым и Д. Ракем, активистом

Общества охраны природы В. Сечкарем, инспектором ГАИ А. Давыдовым, работниками Центральной детской библиотеки имени А. Гайдара И. Овчинниковой и Л. Костиковой.

И детсадовцам, и учащимся разного возраста не бывает скучно в «Гайдаровце».

В скором будущем по проекту главного художника Клима Е. Бакланова будет проведена реконструкция здания кинотеатра. Тогда, наверно, на мероприятиях в «Гайдаровце» станет еще многолюднее, будут приходить сюда и родители, и педагоги. Ведь совместными усилиями можно организовать показ фильмов по произведениям, изучаемым в школе, провести диспуты...

г. Клино  
Московской области

## информация

### Положение о первичной организации Гильдии работников проката СК РСФСР

1. Первичные организации Гильдии работников проката СК РСФСР создаются по административно-территориальному принципу в коллективах работников государственных, общественных, кооперативных учреждений, организаций, предприятий, профессиональная деятельность которых прямо или косвенно связана с кинообслуживанием населения.

2. Число членов первичной организации Гильдии не должно быть меньше трех человек.

3. Членами первичной организации Гильдии могут быть лица, имеющие специальные знания, опыт практической работы, отличающиеся творческим подходом к делу.

4. В своей деятельности первичные организации руководствуются решениями съездов, Уставом Гильдии и настоящим Положением.

5. Первичные организации Гильдии могут в соответствии с решением ее членов образовывать региональные организации в масштабах автономной республики РСФСР, края, области, городов Москвы, Ленинграда.

6. Высшим органом первичной организации



является общее собрание членов Гильдии, которое правомочно принимать решения, касающиеся ее деятельности и членства, если за них проголосовало более половины списочного состава организации.

7. Прием в члены Гильдии производится на основании подачи в первичную организацию типового заявления в Гильдию\* и рекомендации двух ее членов.

Заявление, рекомендация, две фотокарточки и выписка из протокола собрания направляются в Правление Гильдии СК РСФСР для утверждения.

8. Права членов первичной организации Гильдии определяются Уставом Гильдии работников проката СК РСФСР.

9. Первичная (региональная) организация Гильдии: принимает вступительные и членские взносы; решает вопросы по использованию оставшихся в ее распоряжении 50 % членских взносов (для выполнения уставных задач); дает рекомендации для вступления в члены Гильдии; решает другие вопросы, касающиеся выполнения уставных задач Гильдии;

выполняет решения руководящих органов Гильдии;

ведет работу в своем регионе в соответствии с целью и задачами Гильдии;

привлекает к деятельности Гильдии наиболее профессиональных, активных работников, характеризующихся творческим подходом к делу;

всячески способствует творческому, профессиональному общению членов Гильдии, других работников системы кино, развитию общечеловеческих связей и контактов.

10. Первичная (региональная) организация Гильдии сотрудничает с кинотеатрами, киноустановками, отделениями СК СССР и других творческих союзов и гильдий, государственными и общественными организациями на местах, Советами народных депутатов.

11. Первичная организация Гильдии прекращает свою деятельность в случае выхода из Гильдии ее членов по собственному желанию.

12. Региональные организации Гильдии прекращают свою деятельность в соответствии с решением большинства первичных организаций.

**Правление Гильдии работников проката**

**СК РСФСР**

## ХРОНИКА

### «Бал на борту «Титаника»

Такое многозначительное название носила встреча кинематографистов со зрителями, состоявшаяся весной в Москве — во Всесоюзном киноцентре на Красной Пресне.

Ее участники пришли к печальному выводу: наш кинопрокат сегодня не в состоянии в полной мере наладить «контакт» фильмов с теми, кому они предназначены. В особенно бедственном положении оказались советские ленты, ибо зарубежным ныне отдается явное предпочтение. Не отрицая, что многие новые отечественные картины и не заслуживают внимания зрителей, выступавшие на вечере выражали озабоченность прокатной судьбой лучших кинопроизведений. Ведь они, как и явная серость, практически не доходят до аудитории.

Беспокойство кинематографистов понятно и оправданно. И потому можно было только приветствовать их решение вслед за «Балом» провести акцию в поддержку талантливой советского кино.

И вскоре в том же Киноцентре прошел фестиваль «Вторая премьера», включивший в свою программу кинопроизведения последних лет, многие из которых награждены призами международных кинофестивалей, однако в нашей стране широкого проката не получившие.

Открылся фестиваль показом фильма Р. и Ю. Григорьевых «Мальчики». Демонстрировались также ленты «Замри — умри — воскресни!» В. Каневского, «Караул» А. Рогожкина, «Штаны» В. Приемыхова, «Лебединое озеро. Зона» Ю. Ильенко, «Черный монах» И. Дыховичного и др.

В рамках фестиваля состоялись также ретроспективный показ фильмов А. Тарковского и С. Параджанова, знакомство с короткометражными лентами, так редко появляющимися на наших экранах.

Организаторы фестиваля не ставили своей целью получение большой прибыли. В их планах коммерция — на последнем месте. Цены билетов — невысоки. Москвичи проявили к фестивалю большой интерес. Все абонементы были быстро раскуплены. Следовательно, достигнуто главное: многие жители столицы смогли посмотреть и оценить серьезные, добрые и умные фильмы.

Наверно, кинороботникам и других городов стоит подумать о проведении подобных фестивалей, поддержать то отечественное кино, что не рассчитано на сиюминутный и массовый успех, но, кто знает, возможно, останется в истории искусства.

\* Типовое заявление опубликовано в № 6 «Киноэкономика». — Ред.

## Социология в условиях хозрасчета

М. ЖАБСКИЙ,  
кандидат философских наук

### Прогнозирование успеха

Было бы наивно стремиться к маркетингу в практической работе, не налаживая при этом тщательное изучение рынка, зрительского в частности. Какую же помощь может оказать социология маркетингу? Рассмотрим данный вопрос на конкретном примере, связанном с реализацией коммерческих возможностей фильма.

Предприняв тщательное изучение зрительского рынка в рамках пробного показа картины, социолог может сделать не только надежный прогноз ее прокатных возможностей, но и раскрыть их «карту», указав, среди прочего, на сильные и слабые стороны ленты, социальную «нишу» ее успешного проката, желательные подходы к рекламе и т. д.

Конечно, прогноз зрительского потенциала фильмов — неотъемлемая часть повседневной работы кинофикаторов и кинопрокатчиков. Однако насколько успешно они с ней справляются? Мнения на сей счет, как известно, разные. Создатели кинолент, например, сетуют, что возможности их произведений остаются нереализованными. Что до кинофикаторов и кинопрокатчиков, то очень многие из них особых сомнений в себе не испытывают. Кто же прав?

Принято считать, что, по крайней мере, опытные киноработники преуспевают в прогнозировании коммерческого потенциала фильмов. Спорить с этим трудно. Вместе в тем нельзя не видеть существенную уязвимость их прогнозов, таящуюся, как это ни парадоксально, в самом прилагательном «опытный».

В самом деле, на каком «опыте» строятся эти прогнозы? В ходе повседневной работы их авторы вольно или невольно соотносят два ряда возникающих у них впечатлений. Одни — от просмотра картин текущего репертуара, другие — от ознакомления с цифровыми показателями их кас-

сового успеха. Тем самым в какой-то степени улавливается закономерная связь между типом киноленты, как он проглядывает через ее содержание и художественную форму, с одной стороны, и кассовой выручкой — с другой. Именно этот познавательный опыт прежде всего и позволяет в дальнейшем, сразу же после просмотра очередного нового фильма, сделать определенный прогноз его прокатной судьбы. Тут, казалось бы, все более чем надежно.

Обратим, однако, внимание, что, во-первых, связь, на основе которой строится прогноз, отнюдь не «безгрешна». Ведь она сложилась на почве не «идеальных», а реальных, существующих и далеко не совершенных форм и методов деятельности кинопроката и киносети. Поэтому прогнозисту коммерческий потенциал картины раскрывается сквозь призму существующих возможностей ее реализации. Несколько заостряя, скажем: по сути, определяется потенциал не фильма, а проката в работе с фильмом. И если в каком-то регионе она поставлена плохо, то прогнозист угадывает коммерческие итоги экранной жизни киноленты именно при условии, что продвижение ее к зрителю будет непрофессиональным. Низкое качество прогнозирования и проката тут естественным образом соседствуют.

Во-вторых, как уже отмечалось, на основе имеющихся данных о кассовой выручке картины можно судить лишь о том, насколько она соответствует запросам всех зрителей какотреагирует на нее аудитория в целом. Причина очевидна: полученная выручка — результат недифференцированного проката. Но зачастую речь может и должна идти о реакции не всей аудитории, а лишь той, которой данный фильм предназначен. Да и предлагать его в таком случае надо только определенной части зрителей. Соответственно, необходим не общий, а специфический — более или менее узкой адресной направленности — прогноз.

Вот тут-то обычная «технология» прогнозирования и отказывает. Она, как мы уже отмечали, дает достаточно точный результат, если работать рутинно, в русле недифференцированного проката. Но в том-то и дело, что сегодня надо — по-новому: изобретательно, по законам маркетинга, стремиться непременно сполна реализовать коммерческий потенциал и лент узкой адресной направленности. А для этого необходим «незамутненный» прогноз, то есть отражающий этот потенциал как бы сквозь призму «идеального» проката. Такого рода прогноз и могут сделать социологи, организовав зрительскую экспертизу фильма в рамках пробного проката и опираясь на нее.

Разницу в двух подходах проиллюстрируем на примере фильма «Сон девственницы» (реж. С. Беглов), с которым социологи, так уж случилось, работали дважды: на Одесской и Ярославской киноярмарках. Подчеркнем, что высказываемые ниже соображения не следует рассматривать в качестве оценки эстетических и идеологических кондиций картины. Речь — о другом.

*Продолжение. Начало см. в № 5 и 6.*

## Оценки экспертов

Посмотрев «Сон девственницы», прокатчики и кинокритики не прониклись особым оптимизмом. Возможную посещаемость по своим регионам они оценили в среднем в 2,4 балла в Одессе и в 2,3 — в Ярославле.

Общий вывод подкреплен частными соображениями, высказанными во время Одесского кинорынка. На «удовлетворительно» фильм оценен лишь по одному из 11 использованных показателей прокатного успеха — отношению картины к «болевым точкам» жизни (3,2). По остальным — оценки куда ниже: наличие зрелищных элементов и яркого героя, характера — 2,7 балла; ритм и доступность содержания, киноязыка ленты зрительскому восприятию — 2,6; способность привлечь зрительское внимание — 2,5; увлекательность сюжета — 2,3; наконец, участие в картине популярных актеров — 2,0 балла. В результате компьютер вывел фильму 2,6 балла.

Картина не смогла удовлетворить коммерческие амбиции и критерии экспертов ни художественно-эстетическими (2,3), ни эмоционально-познавательными (2,4), ни развлекательными достоинствами (2,5). Средняя оценка, рассчитанная компьютером по последним трем показателям, составила 2,6 балла.

Во избежание недоразумений, подчеркнем: речь идет лишь о среднестатистических экспертных оценках. В индивидуальном же плане они далеко не едины. Так, по критерию способности фильма «захватить» внимание широкого зрителя 18 % экспертов выставили 4 балла. Но были и противоположные суждения (1 балл — 6 % «голосов», 2—53 %). Поэтому среднестатистическая оценка составила, как уже отмечалось, лишь 2,5 балла.

„По 8 из 11 частных критериев прокатного успеха в графе «5 баллов» принтер компьютера обозначил одни нули — 0,0. По двум (доступность для широкого зрителя содержания и художественной формы фильма, участие популярных актеров) нули были проставлены одновременно в двух графах — «4 балла» и «5 баллов».

Из сказанного можно сделать вывод, что фильм в том виде, как он был представлен на Одесском кинорынке (в дальнейшем его перемонтировали), не в состоянии вызвать коммерческий интерес большинства прокатчиков. Они, решив, что публика на картину не пойдет, отказались покупать ее.

Но, как следует из сказанного выше, необходимо также «незамутненный» прогноз, и его нужно строить на зрительской экспертизе.

## Что думает зритель?

Оценивая по пятибалльной шкале фильм в целом, одесситы дали ему в среднем 3,4 балла. Это на целый балл больше экспертов. Обращает на себя

внимание, что 44 % опрошенных нашли картину «хорошей» и еще 4 % — «очень хорошей». Выходит, едва ли не каждый второй зритель оценил киноленту вполне положительно.

Вместе с тем 11 % посчитали фильм «плохим» и 3 % — «очень плохим». Отсюда напрашиваются существенные для работы по законам маркетинга выводы. Во-первых, у «Сна девственницы» есть «свой» заслуживающий внимания зритель. Во-вторых, отношение потенциальной киноаудитории в целом к картине неоднозначно, противоречиво. Отсюда, в-третьих, возникает предположение, что в зрительской среде, по каналам «устной рекламы», может возобладать неблагоприятная молва, блокирующая потенциальную посещаемость. И тогда особое значение приобретает рациональность стратегии и тактики проката фильма, форм и методов его рекламирования. К этому вопросу, впрочем, мы еще возвратимся.

Выявленное зрительское заключение о привлекательности фильма подкреплено следующими доводами. Многие опрошенные полагают, что картина в силу своей тематики направляет эстетическую энергию в болевые точки жизни людей. Среднестатистический показатель по этому критерию оказался самым высоким — 3,4 балла. Аналогично оценена и увлекательность сюжета рассказанной в фильме истории (3,4). Кроме того, зрители отметили наличие интересного характера (3,2), более высокую, чем по заключению прокатчиков, ясность художнического «послания» (3,3), известную степень зрелищности (3,2). Ритм и способность «захватить» внимание зрителей оценены в 3,1 балла, эмоционально-познавательная содержательность — в 3,1; художественно-эстетические достоинства — в 3,0; развлекательность — 2,8. Оценки, как видим, в основном выше средних.

Соотнося оценки привлекательности для зрителей «Сна девственницы» и кинопрограммы, представленной на Одесской киноярмарке, можно прийти к таким выводам. Общая — по 11 показателям успеха — оценка прокатного потенциала интересующего нас фильма чуть ниже средней по этому массиву картин — 3,2 против 3,3, что объясняется прежде всего меньшей ясностью «художнического послания» (3,3 балла против 3,8), меньшей привлекательностью актерских имен (2,9 балла против 3,5), меньшей актуальностью темы для всей зрительской массы (3,4 против 3,7). В то же время перед кинопрограммой в целом «Сон девственницы» имеет небольшое преимущество по таким показателям зрительского успеха, как увлекательность сюжета, рассказанной в фильме истории (3,4 против 3,3); привлекательность художественно-эстетических достоинств (3,0 против 2,9) и эмоционально-познавательного содержания (3,1 против 3,0). Вдумчивому прокатчику все эти цифры, конечно же, говорят о многом. В частности, подсказывают аргументы в рекламной работе.

## Фактор «устной рекламы»

В зеркале социостатистики недостатки фильма перевешивают его достоинства. При этом вот что особенно важно. Разграничительная линия между тем и другим проходит не только через индивидуальное сознание, но и таким образом, что разделяет аудиторию на две части — принимающих и не принимающих картину. Поскольку вторая группа зрителей — носители «устной рекламы» негативной направленности, есть, как уже отмечалось, основания предполагать, что при прокате «Сна девственницы» придется иметь дело с серьезной зрительской «антирекламой». Действительно, о своей готовности включиться в нее заявил каждый десятый из числа опрошенных; «не каждому» посоветует посмотреть фильм один опрошенный из четырех, а 43 % (!) заявляют, что воздержатся от каких-либо советов. Таким образом, в актив «устной рекламы» положительной направленности попадает около половины зрителей. Но лишь 20 любителей из 100 считают, что фильм стоит посмотреть всем. Для сравнения скажем, что этот показатель в отношении «Паспорта» составил 81 %, «Воров в законе» — 77 %, «Криминального квартета» — 74 %.

О соотношении активности «устной рекламы» положительной и отрицательной направленности можно в какой-то степени судить по тем аргументам, к коим прибегнет зрительская молва. Отча-

сти они изложены выше. К ним уместно было бы добавить те, что высказаны опрошенными в свободной форме, своими словами — в порядке мотивировки сложившегося у них отношения к «Сну девственницы». К сожалению, объем статьи не позволяет нам сделать этого. Отметим лишь, что зрители, положительно оценившие «Сон девственницы», в массе своей вяло высказывали свое отношение к картине в свободной форме и, напротив, высокую активность проявили те, кому картина не понравилась. Этот факт не только вновь подтверждает сделанное выше предположение о возможной негативной молве во время проката фильма, но и позволяет полагать, что она может стать преобладающей в «устной рекламе». Следовательно, молву эту особенно важно нейтрализовать, точнее, исключить, удерживая направленную рекламой от просмотра картины тех, кому она не понравится. Рекламная кампания в данном случае не может быть однозначно хвалебной, что обычно имеет место. В таком случае ее, пожалуй, нейтрализует «устная антиреклама». Желательно, чтобы рекламный текст был мозаичным, составленным из зрительских аргументов — положительных и отрицательных. Не помешало бы на этой основе выпустить рекламный плакат для широкого проката — плакат, специально предназначенный для того, чтобы оказать должное влияние на «устную рекламу».

*Окончание следует*

## Конкурс

## Конкурс

## Конкурс

**Журнал «Киномеханик» и Аскин СССР объявляют КОНКУРС на лучший очерк о представителе самой массовой в кино профессии — киномеханике (городском или сельском).**

В состязании могут участвовать материалы, поступившие в редакцию не позднее 1 октября 1991 года. Объем — до 9 стр., отпечатанных на машинке (через два интервала). К очерку необходимо приложить одну-две фотографии (черно-белых, на глянцевой бумаге), желательно — жанровых снимка (киномеханик за работой, среди зрителей и пр.).

Лучшие очерки будут опубликованы в журнале, лучшие из лучших — премированы. Первая премия — 600 руб., две вторых — по 300 руб.

Материалы присылайте в редакцию журнала (103006 Москва, Воротниковский пер., !?) с пометкой «На конкурс».

*Просим читателей (особенно — руководителей киноорганизаций) довести нашу информацию до сведения местных журналистов. Пусть они на страницах журнала расскажут о лучших из ваших коллег, о людях творческих, инициативных, с интересными судьбами.*



начинающему киномеханику

## Звуковоспроизводящая аппаратура серии КЗВП

В городской и сельской киносети для обслуживания небольших кинотеатров, а также для озвучивания малых фойе и сельских клубов до 200—300 мест и с небольшой эксплуатационной нагрузкой широко используется звуковоспроизводящая ап-

паратура серии КЗВП. Она удобна при транспортировке, надежна в работе, проста в эксплуатации и ремонте.

Комплексы звуковоспроизводящей аппаратуры КЗВП-10, КЗВП-12, КЗВП-16 предназначены для воспроизведения звука с черно-белых и цветных фонограмм 16- и 35-мм фильмокопий, магнитных фонограмм 16-мм фильмокопий, а также для работы от источников сигнала с выходным напряжением не менее 0,775 В и от электродинамических микрофонов.

Комплексы КЗВП-10, КЗВП-12, КЗВП-16 используются в клубах и кинотеатрах с залами вместимостью до 200 зрителей. В настоящее время их выпуск прекращен, но они в киносети достаточно распространены.

Взамен упомянутой выше аппаратуры разработан комплекс КЗВП-14, также предназначенный для воспроизведения звука с фотографических черно-белых и цветных фонограмм 16- и 35-мм фильмокопий, магнитных фонограмм 16-мм фильмокопий для работы от источника сигнала с выходным напряжением не менее 0,245 В и от электродинамических микрофонов.

Комплекс КЗВП-30 используется для воспроизведения звука с фотографических черно-белых и цветных фонограмм 35-мм фильмокопий, а также для работы от источника сигнала с выходным напряжением не менее 0,245 В и от электродинамических микрофонов.

Комплексы КЗВП-14 и КЗВП-30 применяются в

Таблица 1

Комплект звуковоспроизводящей аппаратуры	Назначение комплекта
КЗВП-10	Для передвижных киноустановок КН-17 и «Украина-5»
КЗВП-12	Для стационарных двухпостных киноустановок КН-17
КЗВП-16	Для передвижных киноустановок «Украина-5»
КЗВП-14-1	Для стационарных двухпостных киноустановок КН-20 и «Ксенон-1»
КЗВП-14-21	
КЗВП-14-2	Для стационарных двухпостных киноустановок КН-20
КЗВП-14-22	
КЗВП-14-3	Для стационарных двухпостных киноустановок КН-20, «Ксенон-1» и озвучивания сельских клубов
КЗВП-14-23	
КЗВП-14-4	Для стационарных однопостных киноустановок «Черноморец-1»
КЗВП-14-24	
КЗВП-14-5	Для передвижных однопостных киноустановок КН-19П
КЗВП-14-25	
КЗВП-14-6	Для передвижных однопостных киноустановок КН-19П
КЗВП-14-26	
КЗВП-14-8	Для передвижных однопостных киноустановок «Украина-7» (с усилителем 6У-40-1)
КЗВП-14-28	
КЗВП-14-9	Для передвижных однопостных киноустановок «Украина-7» (с усилителем 6У-40)
КЗВП-14-29	
КЗВП-14-11	Для озвучивания фойе
КЗВП-14-31	
КЗВП-30-1	Для передвижных однопостных киноустановок
КЗВП-30-2	Для передвижных двухпостных киноустановок СК-500К, СК-1000К, ПК-1Н, ПК-2Н
КЗВП-30-3	Для стационарных двухпостных киноустановок СК-500К, СК-1000К, ПК-1Н, ПК-2Н

Таблица 2

Элементы комплекта	Виды комплексов											фойе		
	стационарные киноустановки					передвижные киноустановки								
	35-мм					16-мм	35-мм			16-мм				
	КЗВП-12	КЗВП-14-1 (21)	КЗВП-14-2 (25)	КЗВП-14-3 (23)	КЗВП-30-3	КЗВП-14-4 (24)	КЗВП-10	КЗВП-14-5 (25)	КЗВП-14-6 (26)	КЗВП-30-1 (2)			КЗВП-16	КЗВП-14-8 (28)
Усилитель 6У-34	1	—	—	—	—	—	1	—	—	—	1	—	—	—
Усилитель 6У-40	—	1	1	1	—	—	—	1	1	—	—	—	—	1
Усилитель 6У-40-1	—	—	—	—	—	1	—	—	—	—	—	1	—	—
Усилитель 6У-48	—	—	—	—	1	—	—	—	—	1	—	—	—	—
Громкоговоритель 25А-64 (широкополосный)	—	—	—	—	—	—	1	—	—	—	—	—	—	—
Громкоговоритель 25А-78 (широкополосный)	2	—	2	—	—	—	—	—	—	—	—	—	—	—
Громкоговоритель 25А-102-1 (широкополосный)	—	—	—	—	—	—	—	1	1	1	—	1	1	—
Громкоговоритель 25А-108 (широкополосный)	—	—	—	—	—	—	—	—	—	—	1	—	—	—
Громкоговоритель 30А-142 (двухполосный)	—	2	—	2	2	2	—	—	—	—	—	—	—	—
Громкоговоритель 30А-192 (двухполосный)	—	—	—	—	—	—	—	—	—	2	—	—	—	—
Громкоговоритель Ю-49.59.307-02 (широкополосный)	—	—	—	—	—	—	—	—	—	—	—	—	—	3
Громкоговоритель абонентский	1	1	1	1	1	1	1	1	—	—	—	—	—	1
Микрофон МД-200	1	1	1	—	—	1	—	—	—	—	—	—	—	—
Микрофон МД-201	—	—	—	—	1	—	—	—	—	—	—	—	—	—
Микрофон Ю.43.73.516	—	—	—	3	—	—	—	—	—	—	—	—	—	3
Пульт микшерский 90К-43-1	—	—	—	1	—	—	—	—	—	—	—	—	—	1
Переходная коробка Ю-48.57.207	—	—	—	—	—	—	—	—	—	—	—	—	—	2
Переходная коробка Ю-48.57.208	—	—	—	—	—	—	—	—	—	—	—	—	—	1
Переходная коробка Ю-48.57.213	—	—	—	2	—	—	—	—	—	—	—	—	—	—
Кабели, шнуры, удлинители	2	2	2	10	2	2	3	3	3	1(2)	4	4	4	9

кинотеатрах и клубах вместимостью до 300 зрителей.

Для экспорта изготавливаются комплексы КЗВП-14-21... КЗВП-14-31. По конструкции они аналогичны КЗВП-14-1...КЗВП-14-18 соответственно.

В зависимости от назначения и типа киноустановок предусмотрены различные варианты комплектации аппаратуры. Соответственно выпускаются различные виды комплексов типа КЗВП (табл. 1).

Комплектация аппаратуры типа КЗВП представлена в табл. 2.

*Продолжение следует*

## К нашим читателям

Если вы оформили подписку на «Киномеханик» не на весь год, поспешите продлить ее. Иначе прервется ваше обучение в Школе киноменеджера, труднее будет разобраться в деталях нового хозяйственного механизма. С помощью журнала вы продолжите знакомство с новинками кино- и видеотехники, обучитесь работе на компьютере. Без «Киномеханика» вы лишитесь информации о новых фильмах и встреч со звездами советского и зарубежного экрана, не сможете получить консультации юристов, ответы на интересующие вас вопросы.

Помните: только подписка обеспечивает возможность регулярно читать наш журнал — в розничную продажу он не поступает. Цена одного номера — 80 коп. Подписной индекс 70431.



## Советский кинотехникум объявляет прием студентов

на дневное отделение — на базе неполной и полной средней школы и на заочное — на базе средней школы по специальности «Эксплуатация кинооборудования и кинотехники». Правила приема на дневное отделение — общие для средних специальных учебных заведений. На заочное отделение без вступительных экзаменов зачисляются лица по рекомендации киновидеообъединений.

Всем иногородним предоставляется общежитие.

При кинотехникуме с 1 октября возобновляют работу месячные курсы повышения квалификации по направлениям:

наладка и эксплуатация видеотехники;

наладка и эксплуатация кинооборудования;

подготовка видеодемонстраторов (для лиц, имеющих права киномехаников).

Курсы — хозрасчетные. Стоимость обучения — 168 руб. Деньги перечислять на счет № 141215 в Советском отделении РКЦ г. Советска Калининградской обл., МФО 134040.

Группы комплектуются по мере поступления заявок. Слушателям предоставляется общежитие.

*Справки по телефонам: 7-21-22, 7-26-85.*

---

## Алма-Атинский кинотехникум объявляет прием учащихся

на 1991—1992 учебный год по специальностям:

1907 «Эксплуатация кинооборудования и видеотехники» — на базе неполной и полной средней школы;

0102 «Бухучет, контроль и анализ хозяйственной деятельности» (обучение ведется на персональных ЭВМ) — на базе полной средней школы;

2204 «Программирование для ЭВМ и автоматизированных систем» — на базе неполной средней школы;

2201 «Техническое обслуживание электронно-вычислительной техники» — на базе неполной средней школы.

На заочном отделении (прием на базе полной средней школы) можно получить первые три специальности.

Вступительные экзамены — по русскому языку или казахскому языку (изложение или диктант), математике (устно). Обучение ведется на казахском и русском языках.

Начало экзамена на дневное отделение — с 25 июля, на заочное — с 11 августа.

Правила приема — общие для средних специальных учебных заведений.

Иногородним предоставляется общежитие.

*Адрес техникума: 480021 Алма-Ата, Ленина, 110.*

*Справки по телефонам: 64-69-54, 64-39-82, 64-37-27.*

## ВИДЕОМАГНИТОФОН «ЭЛЕКТРОНИКА ВМ-12»

## Обслуживание и ремонт

## Канал цветности

В. ЧАПЛЫГИН

Работа устройств АПЧ и АПФ поясняется упрощенной структурной схемой, изображенной на

рис. 10. При воспроизведении сигнал цветности приобретает паразитные частотную ( $\Delta f$ ) и фазовую ( $\Delta \varphi$ ) ошибки. Они вызваны в первую очередь неравномерностью скорости транспортирования магнитной ленты, а также нестабильностью скорости вращения видео головок. Если не принять мер к их устранению, то в итоге они приведут к искажению цветопередачи воспроизводимого

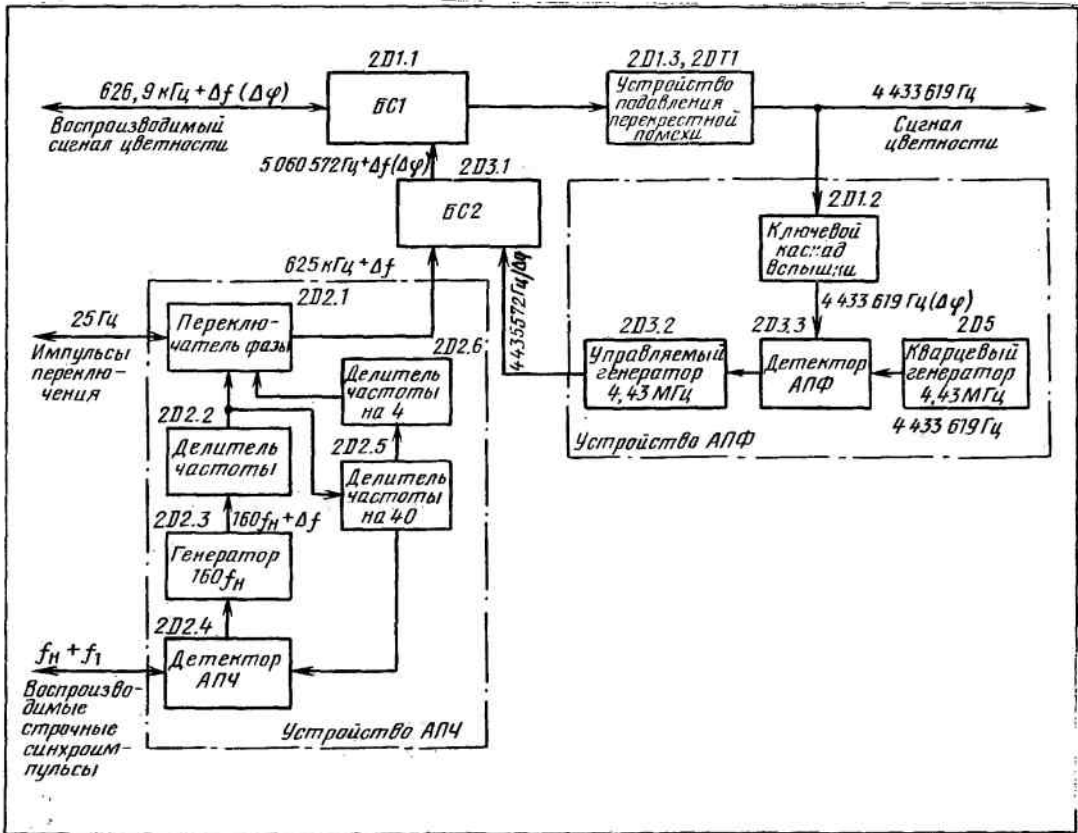

Окончание. Начало ст. см. в № 5: Продолжение цикла, начатого в № 12 журнала за 1990 год, № 1—6—за этот.

Рис. 10. Упрощенная структурная схема устройств АПЧ и АПФ.



изображения. Для устранения частотной ошибки служит устройство АПЧ, а фазовой — устройство АПФ.

Если при воспроизведении в результате действия указанных факторов сигнал приобрел частотную ошибку  $\Delta f$ , то и строчная частота  $f_n$  воспроизводимых синхронизирующих импульсов видеосигнала также изменится и станет равной  $f_n + \Delta f$ . Эти импульсы поступают на детектор АПЧ, где их частота следования сравнивается с частотой сигнала, приходящего с делителя на 40. В результате на выходе детектора появляется напряжение рассогласования, управляющее генератором  $160f_n$ . Частота его колебаний становится равной  $160f_n + 160\Delta f$ , а после ее деления на 4 делителем частоты с разной фазой  $-40f_n + 40\Delta f$ , причем  $40\Delta f = \Delta f$ . Сигнал этой частоты, равной  $625 \text{ кГц} + \Delta f$ , через переключатель фазы приходит на первый вход балансного смесителя БС2, на второй вход которого воздействуют колебания частотой 4,43 МГц с устройства АПФ. В процессе преобразования на выходе смесителя образуется спектр частот, в том числе  $4,43 \text{ МГц} + 40f_n + \Delta f$  (т. е.  $5,06 \text{ МГц} + \Delta f$ ), колебания которой подаются на основной балансный смеситель БС1 и служат образцовыми для преобразования воспроизводимого сигнала цветности. В результате на выходе смесителя БС1 восстанавливается исходная цветовая поднесущая 4,43 МГц, а частотная ошибка  $\Delta f$  компенсируется.

Восстановленная цветовая поднесущая с фазовой ошибкой  $\Delta \phi$  поступает на ключевой каскад вспышки, на выходе которого выделяется сигнал вспышки. Он и приходит на детектор АПФ. Последний сравнивает его частоту с частотой колебаний кварцевого генератора 4 433 619 Гц и вырабатывает напряжение, пропорциональное их рассогласованию. Оно воздействует на вход управляемого генератора 4,43 МГц, изменяя фазу его колебаний на  $\Delta \phi$ .

С выхода управляемого генератора сигнал частотой 4,43 МГц ( $\Delta \phi$ ) приходит на второй вход балансного смесителя БС2, на первом входе которого присутствуют колебания частотой  $625 \text{ кГц} + \Delta f$ . На его выходе получается сигнал образцовой частоты, равной  $5,06 \text{ МГц} + \Delta f \Delta \phi$ , для преобразования воспроизводимого сигнала цветности, который поступает на основной балансный смеситель БС1. В результате на его выходе восстанавливается исходная цветовая поднесущая без частотной и фазовой ошибок.

Для точной работы устройства АПФ частоту колебаний кварцевого генератора 4 433 619 Гц устанавливают с точностью не хуже  $\pm 10$  Гц. Кроме того, эти же колебания, пройдя делитель частоты на 88 672 (см. рис. 1), служат образцовы-

ми для систем автоматического регулирования видеоманитофона.

Устройство АПФ содержит два фазовых детектора (см. рис. 1): АПФ и коррекции фазы. Первый из них, как уже было рассказано, обнаруживает фазовую ошибку частоты воспроизводимого сигнала цветности и формирует компенсирующее ее напряжение, а второй обеспечивает работу устройства контроля фазы при воспроизведении сигнала цветности и выключение канала цветности при обработке сигналов черно-белого изображения. Оба они работают синхронно со сдвигом на  $90^\circ$  их фазовых характеристик, показанных на рис. 11.



Рис. 11. Характеристики фазовых детекторов АПФ и коррекции фазы

При воспроизведении фаза колебаний частотой 625 кГц, формируемых фазовращателем, ввиду возможной ошибки в его работе может изменяться не так, как требуется для восстановления воспроизводимого сигнала цветности. Для синхронизации фазовращателя детектор коррекции фазы вырабатывает синхронизирующий импульс идентификации ID, который обеспечивает необходимое изменение фазы на  $90^\circ$  от строки к строке в четных полукадрах воспроизводимого сигнала цветности. В результате в нем восстанавливается такое же изменение фазы цветовой поднесущей от строки к строке, какое она имела до процесса записи.

Рассмотрим более подробно процесс формирования импульса ID (см. рис. 1). Сигнал вспышки поступает через ключевой каскад на транзисторе VT5 на вход детектора коррекции фазы и одновременно через фазосдвигающую цепь  $90^\circ$  на вход детектора АПФ. На вторые входы детекторов приходят колебания с кварцевого генератора 4,43 МГц. Рабочая точка детектора АПФ (нулевой уровень) выбрана из условия рассогласования на  $90^\circ$  фазы колебаний кварцевого генератора относительно фазы сигнала вспышки.

В случае правильной работы фазовращателя детектор АПФ отслеживает изменения фазы цветовой поднесущей от 0 до 180°, а детектор коррекции фазы не влияет на работу фазовращателя. Если же фаза сигнала вспышки выходит из зоны удержания устройства АПФ, что свидетельствует о несоответствии последовательности изменения фазы колебаний частотой 625 кГц от строки к строке, на выходе детектора коррекции фазы появляется отрицательный импульс ID. Он усиливается усилителем и воздействует на устройство контроля фазы, через которое проходят импульсы переключения 25 Гц. Последовательность переключения фазы изменяется на правильную, и фаза колебаний воспроизводимой вспышки снова устанавливается в области захвата детектора АПФ.

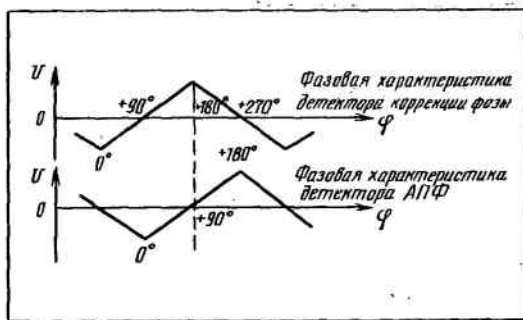
При отсутствии на входе детектора коррекции фазы сигнала вспышки, то есть при воспроизведении сигналов черно-белого изображения, на его выходе появляется низкий уровень напряжения. В результате на выходе формирователя напряжения выключения канала цветности возникает такое напряжение управления ключевым каскадом воспроизведения, которое выключает канал цветности, и его шумы не оказывают влияния на качество воспроизведения черно-белого изображения.

Следует уточнить, что нулевым уровнем фазовых детекторов устройства АПФ выбрано некоторое положительное напряжение.

При включении видеоманитфона и отсутствии телевизионного сигнала на входе БВЗ канал цветности включен ключевым каскадом на транзисторе 2VT4 (см. рис. 1). Пришедшее на него напряжение питания +9 В проходит через диод 2VD15 на формирователь напряжения выключения и включает канал. При поступлении видеосигнала из него выделяются строчные синхроимпульсы, из которых формируются стробирующие импульсы. Последние воздействуют на ключевой каскад на транзисторе 2VT4 так, что он включает ка-

нал цветности. В дальнейшем он управляется устройствами опознавания «Цвет — Ч-б» и «СЕКАМ».

Устройство опознавания «Цвет — Ч-б» служит для выключения канала цветности при записи сигналов черно-белого изображения. Принцип его работы поясняется структурной схемой, представленной на рис. 12. Сигнал вспышки с выхода ее ключевого каскада (см. рис. 1) поступает на вход усилителя на транзисторах 2VT8, 2VT9 (рис. 12), нагрузкой которого служит параллельный колебательный контур 2L14, 2C66 в коллекторной цепи транзистора 2VT9. Его резонансная частота равна 4,43 МГц. Выделенный на выходе усилителя сигнал вспышки детектируется амплитудным детектором 2VD6, 2C69. Полученное постоянное напряжение сигнала цветности (около 6 В) воздействует на неинвертирующий вход ОУ 2D4.1 компаратора напряжений. На инвертирующем входе ОУ присутствует образцовое постоянное напряжение, устанавливаемое подстроечным резистором 2R78. Оно выбрано из условия надежного срабатывания устройства опознавания и равно 4 В.

На выходе компаратора появляется напряжение 8 В при наличии на входе устройства сигнала вспышки и 1,4 В при его отсутствии. Далее оно через ключевой каскад, открытый в режиме записи подачей на него напряжения +9 В, поступает на формирователь напряжения выключения канала цветности, который через диод 2VD10 управляет работой ключевого каскада записи. При записи сигналов черно-белого изображения канал выключается. Для повышения помехоустойчивости усилитель устройства опознавания включается стробирующими импульсами строчной частоты в рабочее состояние только на время прохождения колебаний вспышки.

Канал цветности видеоманитфона позволяет обрабатывать сигналы цветности, кодированные как по системе ПАЛ, так и по системе СЕКАМ. Такое совмещение возможно, так как поднесущая

Рис. 12. Структурная схема устройства опознавания «Цвет — Ч-б»

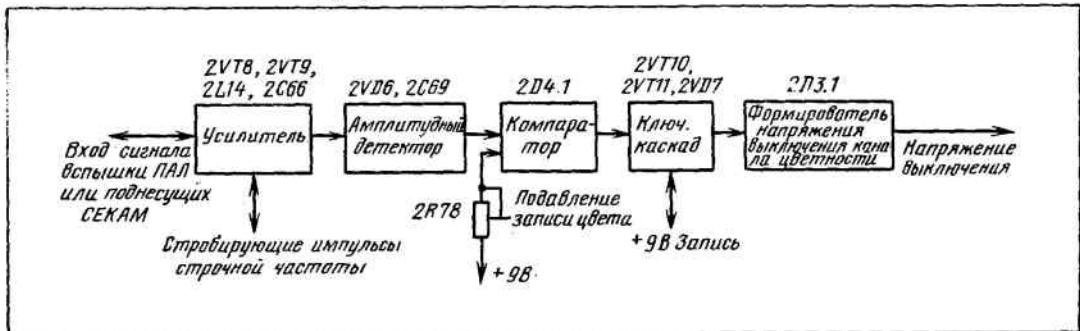

цветности ПАЛ (4,43 МГц) и поднесущие цветности СЕКАМ (4,406 и 4,25 МГц) расположены в одной частотной области.

Режим работы канала при обработке сигналов, кодированных по системе СЕКАМ, характеризуется следующими особенностями (см. рис. 1). В режиме записи выключается вращение фазы сигнала частотой 625 кГц в четных полукадрах видеосигнала (ключевой каскад на транзисторе 2VT3) ввиду невозможности устранения перекрестных помех принятым для системы ПАЛ способом (кодирование цветоразностных сигналов в системах разное). В режиме воспроизведения выключается устройство подавления перекрестных помех (ключевой каскад на транзисторе 2VT6) и прерывается цепь прохождения пачек поднесущих системы СЕКАМ (ключевой каскад на транзисторе 2VT5), располагающихся, как и сигнал вспышки системы ПАЛ, на задней площадке строчных гасящих импульсов. Тем самым устройство АПФ выключается. Кроме того, для улучшения частотно-фазовой характеристики канала при воспроизведении АЧХ фильтра нижних частот 2Z1 корректируется ключевым каскадом на транзисторе 2VT2: к выходу фильтра подключается цепь 2C3, 2R11. Так формируется линейно спадающая АЧХ в полосе частот воспроизводимого сигнала цветности, занимающего частотную область 0,36...1,1 МГц.

Для определения системы кодирования цветных сигналов и включения канала цветности в требуемый режим работы служит устройство опознавания «СЕКАМ». Принцип его работы поясняется структурной схемой, представленной на рис. 13. Сигналы вспышки системы ПАЛ или пачки поднесущих системы СЕКАМ усиливаются усилителем на транзисторах 2VT15, 2VT12 и поступают на полосовой фильтр 2Z6 с резонансной частотой 4,45 МГц.

Если на устройство приходит сигнал цветности СЕКАМ, цветовые поднесущие которого имеют частоты 4,406 МГц (для «красной» строки) и

4,25 МГц (для «синей» строки), то полосовой фильтр 2Z6 выделяет только колебания поднесущей «красной» строки, подавляя более чем на 26 дБ колебания поднесущей «синей». Таким образом, частота следования поднесущих становится равной половине строчной частоты (7,812 кГц). Эти колебания выделяются резонансным контуром в цепи коллектора транзистора 2VT14, настроенным на частоту 7,8 кГц, и детектируются диодами 2VD3, 2VD4. Постоянное напряжение опознавания системы СЕКАМ (6...7 В) воздействует на неинвертирующий вход ОУ 2D4.2 компаратора напряжения. На его инвертирующем входе присутствует образцовое напряжение (около 4,5 В), устанавливаемое резистором 2R99. На выходе ОУ появляется напряжение 8 В, которое управляет ключевыми каскадами «СЕКАМ» и переводит канал цветности в режим обработки сигналов СЕКАМ.

Если на устройство поступает сигнал вспышки ПАЛ, то полосовой фильтр 2Z6 не изменяет частоту следования всплесков и резонансный усилитель не усиливает его. При этом на неинвертирующий вход компаратора воздействует постоянное напряжение около 3 В, а на выходе компаратора появляется напряжение 1,4 В.

Следует отметить, что устройство опознавания «Цвет — Ч-б» не различает систем кодирования и срабатывает от сигналов цветности как ПАЛ, так и СЕКАМ.

Оба устройства опознавания («Цвет — Ч-б» и «СЕКАМ») канала цветности гарантированно обеспечивают идентификацию кодирования сигналов при уменьшении их уровня на входе в два раза (—6 дБ) относительно номинального. На практике часто возникает необходимость записи сигнала с пониженным уровнем цветовой поднесущей и воспроизведения видеокопий низкого качества. В этих случаях автоматическое распознавание систем кодирования нередко бывает невозможно, и канал цветности переходит в режим обработки сигналов черно-белого изображения.

Рис. 13. Структурная схема устройства опознавания «СЕКАМ»

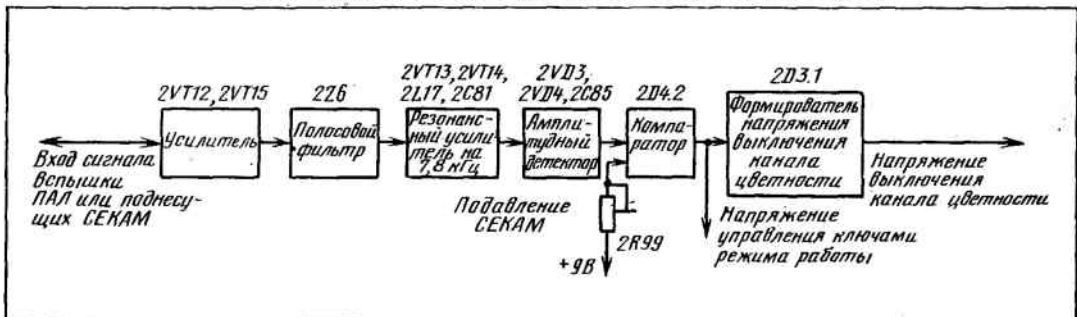





С целью расширения потребительских качеств в видеоманитофоне предусмотрен принудительный перевод канала в режим обработки сигналов цветного изображения. Для этого на задней панели видеоманитофона расположен переключатель ЦВЕТ — АВТО — ТЕСТ. В положении переключателя АВТО работают устройства автоматического опознавания «ЦВЕТ — Ч-6» и «СЕКМ». Если же установить переключатель в положение ЦВЕТ, то канал цветности включается принудительно. При этом напряжение +9 В поступает с переключателя на формирователь напряжения выключения канала цветности, который устанавливает ключевые каскады записи и воспроизведения в открытое состояние.

Полная принципиальная схема канала цветности видеоманитофона изображена на рис. 14.

## компьютер для вас

### NORTON COMMANDER как средство взаимодействия пользователя и персональной ЭВМ

М. ГИЛОД

В прошлом номере журнала был рассмотрен возможный вид файла autoexec. bat. Он заканчивался запуском программы pc, активизирующей пакет Norton Commander.

Допустим, что пакет не был задействован. Тогда на экран монитора будет выведено приглашение операционной системы D:\>, и MS DOS ожидает дальнейших указаний. Для продолжения работы пользователь должен вручную набирать команды операционной системы.

Такой способ общения с компьютером некоторыми разработчиками программного обеспечения справедливо сочли неудобным. Во-первых, от пользователя в этом случае требуется знание командного языка операционной системы. Во-вторых, при работе в среде MS DOS отсутствует наглядность. Вот почему были созданы различные программные надстройки над операционной системой, которые позволяют иными способами выполнять часто используемые при работе с компьютером операции:

просмотр каталогов на дисках;  
переход из каталога в каталог;  
запуск программ на выполнение;  
просмотр содержимого файлов;  
копирование, удаление и другие действия над файлами.

Самая, пожалуй, удачная из программ-надстроек — упомянутый выше пакет Norton Commander (в дальнейшем — NC), названный именем его создателя — Питера Нортон. Среди пользователей, работающих на персональных компьютерах типа IBM PC AT (XT), он наиболее популярен.

В чем же привлекательность NC? Во-первых, он отображает структуру файловой системы диска настолько наглядно, что даже не слишком подготовленный пользователь получит о ней четкое представление. При этом «погулять» по каталогам дисков не составляет большого труда.

Во-вторых, наглядность сохраняется и при управлении компьютером: на экране практически всегда отображается меню работ, и для указания нужной следует лишь нажать одну-две клавиши.

Надо отметить, что NC постоянно дополняется новыми возможностями, и если очередной вариант имеет какое-либо принципиальное отличие от предшествующих, ему присваивается новый номер версии. Сохраняется преемственность более поздних версий по отношению к предыдущим. Начнем с версии 3.0., разработанной в 1989 году. Она позволяет применять в работе манипулятор «мышь».

На рис. 1 показан возможный вид экрана сразу после запуска программы nc.

Основную его часть занимают два прямоугольных окна, ограниченные двойной рамкой. Они называются панелями: левой и правой, на которых в колонках Name отображается каталог: его имя указано в верхней части каждой панели в разрыве двойных линий. Так, на левую панель выведен корневой каталог D:\, на правую — D:\DOS.

Каталог содержит имена подкаталогов и файлов, но в первой его строке стоит знак «..», означающий переход в каталог более высокого уровня. В оглавлении корневого каталога такая строка, естественно, отсутствует. Имена файлов отображены строчными буквами, а имена каталогов — прописными. Отметим, что при ручном наборе имени файла или каталога это правило можно не соблюдать.

На экране сохраняется также строка (ниже панелей) с приглашением операционной системы. Работа с пакетом NC дает возможность непосредственного ввода команд MS DOS. После приглашения виден небольшой мигающий прямоугольник — курсор. Он указывает, в какое место экрана будет выведен очередной символ при нажатии одной из алфавитно-цифровых клавиш.

Последняя строка на экране — напоминание о текущем назначении функциональных клавиш [F1]... [F10]. При нажатии на них производятся указанные на экране действия. Например, нажав клавишу [F1], вы увидите подсказку (Help —

Left			Files			Commands			Options			Right						
			D:\									D:\DOS						
Name	Name	Name	Name	Name	Name	Name	Name	Name	Name	Name	Name	Name	Name	Name				
AV	NC	treeinfo	ncd	archive	vir	..	egarus	com	tree	com	mortgage	bas	format	com	append	exe		
BETA	NEWFILES					r800	bat	graftabl	com	attrib	exe	mouse	bat	graphics	com	decoder	exe	
CHK	NORTON					dmdrvr	bin	label	com	fastopen	exe	800	com	lq	com	find	exe	
CROSS	ORCAD					assign	com	mode	com	join	exe	backup	com	more	com	qprint	exe	
DOS	PCI					chkdsk	com	omega	com	replace	exe	comp	com	print	com	sd	exe	
EUREKA	PCSHHELL					comp	com	recovery	com	share	exe	cyrillic	com	restore	com	sort	exe	
FEIZER	SK					debug	com	rkey	com	subst	exe	diskcomp	com	rkey	com	subst	exe	
FOTON	SPI					diskcopy	com	select	com	xcopy	exe	diskpark	com	showclk	com	online	hlp	
FOX10	TD2					edlin	com	sys	com	diskpark	ref	ega!font	com	test	com	ansi	sys	
GALA	TEST																	
GILOD	TP																	
KARAT	TP6																	
LEX	TPLIB																	
LJU	UTILS																	
MACROASS	Z																	
MICRO51	frecover	dat																
MICRO80	sd	ini																
archive.vir		27501	16-10-90	5:41p		graftabl.com		6128	17-03-87	12:00p								
D:\>																		
!Help 2Menu 3View 4Edit 5Copy 6RenMov 7Mkdir 8Delete 9PullDn 10Quit																		

Рис. 1. Возможный вид экрана Norton Commander

помощь) на английском языке о работе пакета NC. Использование клавиши [F1] для вызова подсказки — характерная особенность программного обеспечения для компьютеров типа IBM PC.

В самой верхней строке есть дополнительное меню (о его назначении будет рассказано ниже), там же индицируется текущее время.

Панели экрана Norton Commander имеют свой маркер-указатель (более светлый прямоугольник по сравнению с фоном панелей). Его можно перемещать по позициям оглавления, выбирая тот или иной файл или каталог.

Одно из основных свойств пакета NC заключается в том, что для выполнения тех или иных действий над конкретным файлом необходимо установить на него маркер.

## Выбор файла или каталога

На рис. 1 обе панели отображают каталоги диска D:. Если вам надо работать с другим диском, нажмите клавишу [Alt] и не отпускайте ее. При этом клавиши [F1] и [F2] получат функции Left (слева) и Right (справа). Значит, вы можете выбрать панель для выведения на нее содержимого другого диска. Допустим, вы избрали левую панель. Тогда, не отпуская клавиши [Alt], нажмите [F1]: получится [Alt-F1]. На экране появится дополнительное окно со списком имен дисков, имеющее свой маркер. Перемещая его клавишами [←] и [→], выберите нужный диск и нажмите клавишу [Enter]. На выбранной вами панели появится оглавление требуемого диска, и пакет NC вновь перейдет в основной режим,

подобный отображенному на рис. 1. Если вы выбрали диск для гибких дисков, предварительно вставьте в него дискету, иначе на экране появится предупреждение.

Маркер по пунктам каталога в пределах панели можно перемещать клавишами курсора: [↑], [↓], [←], [→], [Home], [End], [PgDn], [PgUp]. Маркер — один на две панели. Для переброски его на соседнюю панель достаточно нажать клавишу [Tab]. Каталог, в котором находится маркер, является текущим.

## Простой выбор файла

Если вы знаете, в каком каталоге имеется нужный вам файл, то можете войти непосредственно в этот каталог. Если же он находится в подкаталоге по отношению к текущему каталогу, то маркер панели надо установить на данную строку и нажать клавишу [Enter]. При этом произойдет вход в нужный подкаталог, и он станет текущим. Для входа в каталог более высокого уровня маркер панели следует подвести к знаку «..» и нажать [Enter]. Затем вы можете просто увидеть имя нужного вам файла и подвести к нему маркер панели для последующих работ.

## Автоматизированный выбор

Для поиска файлов и каталогов в NC предусмотрены специальные средства. Так, имеется возможность поиска файла в пределах текущего каталога. Для этого нужно нажать клавишу [Alt] и, удерживая ее, набрать имя искомого файла.

Если указываемый вами файл есть в данном каталоге, маркер сам на него установится. Часто

для этого даже не требуется набирать имя файла полностью. Таким же образом можно искать и подкаталоги. Подчеркнем еще раз, что описанный способ позволяет осуществлять поиск только в текущем каталоге.

Если неизвестно, в каком каталоге текущего диска находится нужный файл и существует ли он вообще, NC позволит организовать его поиск по всему текущему диску. Для этого также надо воспользоваться клавишей [Alt], и [F7] получит функцию Find (находить). Итак, после нажатия комбинации [Alt — F7] вам будет предложено набрать имя файла. Набор заканчивают нажатием клавиши [Enter]. После этого начинайте поиск файла на диске, причем их может быть найдено несколько.

Выбор файлов можно осуществлять по так называемой маске. Для этого используются символы «\*» и «?». Первый обозначает любое число различных (за исключением запрещенных) символов в имени файла, «?» — один произвольный символ в имени файла. Например, вводя строку \*.pas, вы найдете все файлы с расширением .pas, независимо от длины имени файла.

Введение же строки note?.txt позволит отыскать все файлы, начинающиеся с note, которые состоят не более чем из пяти символов в имени и имеют расширение .txt, например: notes.txt, notel.txt, note2.txt и т. д.

Такой прием работы с файлами — задание для них маски — широко распространен.

На рис. 2 приведен результат поиска файлов по маске \*.doc. Найденные файлы отображены в специальном окне с именем Find File, наложен-

ном на основные панели Norton Commander.

Здесь отображены каталоги диска, где файлы найдены, а также размер файлов в байтах, дата и время их создания. Под горизонтальной чертой указано, что всего найдено 25 файлов.

Выбор файлов в окне Find File осуществляется маркером. Если его установить с помощью клавиш перемещения курсора на нужный файл и нажать [Enter], произойдет возврат в основной режим NC. Одна из панелей будет содержать каталог с данным файлом, и маркер панели установится именно на нем. Кстати, из рис. 2 видно, какие функции приобретают клавиши [F1]... [F10] при нажатии [Alt].

Пакет NC позволяет быстро выбрать нужный каталог на диске в очень наглядном виде. Нажав комбинацию клавиш [Alt — F10] (здесь [F10] получает функцию Tree — дерево), можно вывести на экран наложенное на основные панели окно с фрагментом «дерева» каталогов (рис. 3) и предложением ввода имени каталога: Speed search (быстрый поиск). Затем можно начать набор имени нужного каталога, и маркер установится на искомой ветви «дерева».

По «дереву» можно передвигаться и с помощью клавиш перемещения курсора, не набирая имени. После установки маркера на нужный каталог нажатием клавиши [Enter] возвращают NC в основной режим (см. рис. 1), причем на одной из панелей будет отображаться выбранный каталог. Дальнейший поиск определенного файла в каталоге можно осуществить каким-либо из перечисленных выше способов.

Рис. 2. Результаты поиска файла по маске \*.doc

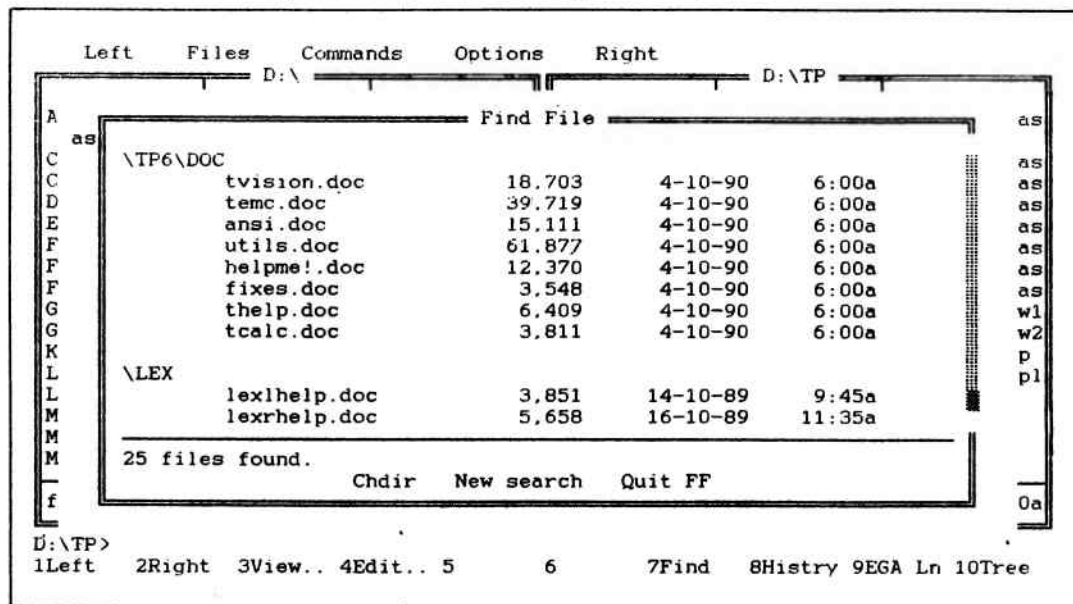





Рис. 3. Режим поиска каталога

Итак, если на нужном вам файле установлен маркер, значит, компьютер «знает», что дальнейшие работы будут производиться именно с ним. Теперь при нажатии клавиши [Enter] действия NC (они указаны в файле ps.ext) будут зависеть

от расширения выбранного файла. Это может быть запуск на исполнение, вывод текста, оглавлений и т. д.

*Продолжение следует*

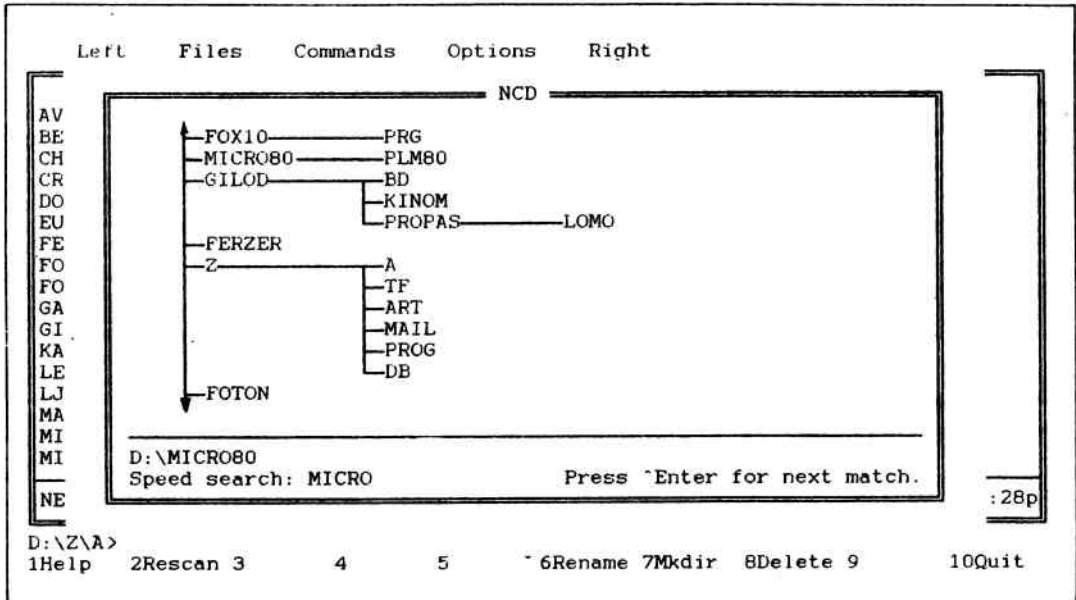
*читатели предлагают*

## Сигнализация об окончании рулона

**А. КИНАШ,**  
ст. инженер кинотеатра «Северный»

Бесконтактные датчики типа ДБМ, предназначенные для формирования и подачи электрического сигнала управления в устройство автоматизации кинопоказа, зарекомендовали себя как надежные и практичные устройства. Однако их возможности можно расширить. Так, например, мы используем

датчик ДБМ-1 в качестве элемента звукового сигнализатора об окончании демонстрации рулона, наклеивая на фильмокопию за пределами перфорации со стороны, противоположной фонограмме, специальную сигнальную метку, чтобы она не влияла на автоматические устройства, рассчитанные на работу со стандартными сигнальными метками. Для этого потребовалось несколько переделать датчик ДБМ-1.

Принципиальная электрическая схема устрой-



Рис. 1. Принципиальная электрическая схема устройства сигнализации об окончании рулона

ства (рис. 1) состоит из датчика сигнальных меток ДБМ-1, электронного ключа на транзисторе *VT4* и преобразователя на транзисторе *VT5*.

В исходном состоянии, когда управляющий сигнал с датчика не поступает, напряжение на базе транзисторов *VT4* и *VT5* близко к нулю, реле *K1* обесточено и напряжение в исполнительную цепь не поступает, так как контакты *K1.1* разомкнуты. В момент прохождения сигнальной метки мимо чувствительного элемента на выходе датчика (клемма 3) появляется управляющий сигнал длительностью около 80 мс и амплитудой 24 В, который через резистор *R6* подается на базу транзистора *VT4*. Транзистор открывается, в его коллекторной цепи появляется отрицательное напряжение. При этом конденсатор *C3* мгновенно заряжается, открывая транзистор *VT5*, срабатывает реле *K1*, контакты которого *K1.1* замыкают цепь питания звукового сигнала. После прекращения действия управляющего импульса транзистор *VT4* закрывается. С этого момента через цепь резисторов *R9*, *R10* и эмиттерный переход транзистора *VT5* начинается разряд конденсатора *C3*, и реле остается включенным.

Ток коллектора по мере разряда конденсатора достигнет величины тока отпущения реле, оно отключится и разомкнет своими контактами *K1.1* цепь питания блока звуковой сигнализации. (Подобный блок описан в № 9 «Кинемеханика» за 1989 г.)

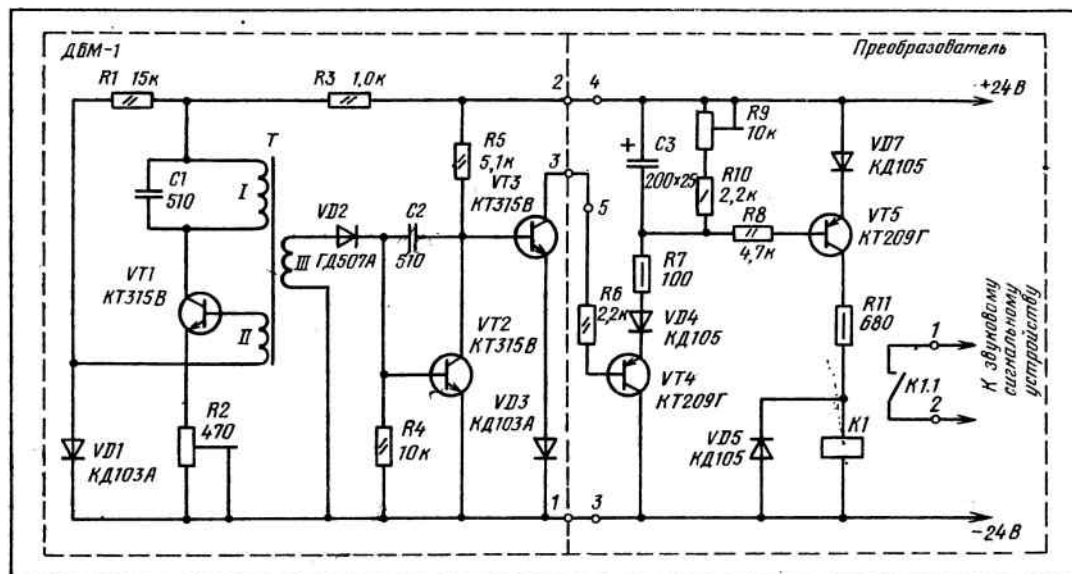
Таким образом, сигнал длительностью 80 мс,

снимаемый с датчика ДБМ-1, преобразуется в импульс длительностью от 0,5 до 5 с. Резистор *R9* позволяет установить длительность звукового сигнала. Схему можно упростить, исключив из нее резисторы *R9*, *R10*, а длительность звукового сигнала подобрать изменением величины емкости конденсатора *C3*. Плату из одностороннего фольгированного стеклотекстолита размером 56×29 мм (рис. 2) с деталями электронного ключа и преобразователя можно укрепить внутри нижней отводящей стойки, предназначенной для перемотки рулона фильма непосредственно на кинопроектор МЕО-5Х, а на нижней ее стенке установить разъем, посредством которого датчик ДБМ-1 (он размещен также на стойке, только с лицевой стороны) соединяется с платой. Питается устройство постоянным напряжением 24 В от блока питания *Z01* кинопроектора МЕО-5Х. Годится любой источник питания на 24 В со сглаженным напряжением и током не менее 0,25 А.

В устройстве можно применять любые транзисторы соответствующей структуры с допустимым напряжением  $U_{к-э} = 25$  В, рассчитанные на коллекторный ток не менее 150 мА. Реле желательно использовать малогабаритное, например, РЭС-10 (паспорт РС4.524.302 или РС4.524.314). Подойдут и любые другие с напряжением срабатывания меньше напряжения питания, током срабатывания не более 100 мА и допустимым током через контакты не менее 1 А. При необходимости резистор *R11*, ограничивающий ток через реле, мож-



Рис. 2. Печатная плата (вид со стороны деталей)

но исключить из схемы, либо изменить его величину.

Применение сигнализатора окончания рулона дает возможность кинемеханику, отличившемуся от кинопроектора в перематочную для подготовки фильмокопии или в комнату отдыха, за 40—50 с получить информацию о переходе с одного поста на другой.

г. Краснодар

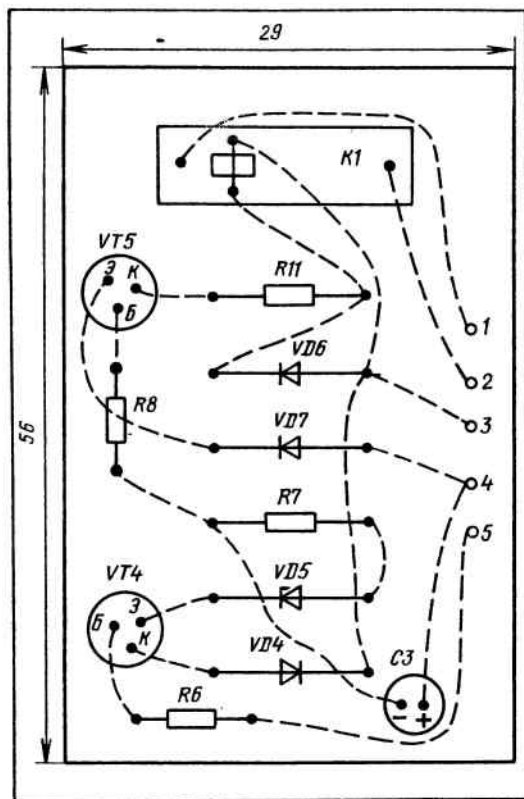
**От редакции.** В предлагаемом устройстве предусматривается использование нестандартных меток, что вполне допустимо в одном или группе кинотеатров. Однако следует помнить, что при сдаче фильмокопии в контору кинопроката все нестандартные метки необходимо снять. Это связано с возможными помехами другим нестандартным автоматическим системам, которые могут применяться в киносети.

## Привод станет надежнее

**В. СОБОЛЕВСКИЙ,**  
инженер кинотеатра «Колизей»

Фрикционный привод тонвала автотрансформатора АК-5 осуществляется от электродвигателя через резиновую насадку. Длина ее неоправданно велика, в результате чего в крайних точках ее соприкосновения с маховиком тонвала возникают разные линейные скорости при одинаковой угловой, что приводит к скручиванию и пробуксовке резиновой насадки, а вследствие этого — к появлению значительных детонаций при записи и воспроизведении.

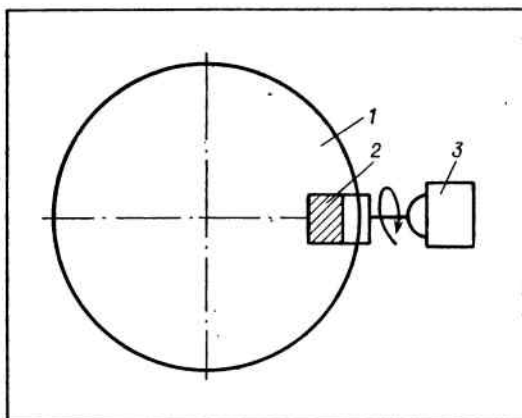

Кинематическая схема фрикционного привода тонвала автотрансформатора АК-5:

1— маховик тонвала; 2— резиновый валок; 3— электродвигатель

Для устранения дефекта нужно срезать заштрихованную на рисунке часть резиновой втулки. Таким образом линейные скорости разных точек фрикционного контакта выравниваются, и детонации существенно уменьшаются.

г. Киров





## в репертуаре

По словам режиссера Никиты Михалкова, его фильм **«АВТОСТОП»** (СССР — Италия — Швейцария, каш., цв., 5 ч.) по сценарию, написанному в соавторстве с Рустамом Ибрагимбековым, снят в традициях «застойного» кино: «В нем нет обнаженных девиц, коррупции, проституции и всего того, на что делают ставку в последнее время советские кинематографисты». Герой ленты — итальянский автогонщик, нанятый для перегона машины. Короткое путешествие по России заставляет его по-новому взглянуть на себя, свое прошлое, многое понять и принять решение, круто меняющее жизнь. В ролях — Массимо Венутурелло, Нина Русланова, Владимир Гостюхин, Лариса Удовиченко.

Новая работа Владимира Грамматикова, постановщика фильмов «Шла собака по роялю», «Усатый нянь», «Звезда и смерть Хоакина Мурьеты», «Мио, мой Мио», адресована прежде всего молодым. В основе драмы **«СЕСТРИЧКИ ЛИБЕРТИ»** (ст. «Пирамида», СП «Старлайт», цв., 9 ч.) — сценарий Людмилы Улицкой. Девушкам-близняшкам удалось из нищеты, материального и духовного убожества вырваться к внешне красивой и интересной жизни. Но судьба их оказалась трагичной... В ролях — Ольга и Елена Стучиловы, Александр Орлов.

В ленте **«АНЕКДОТЫ»** (ст. «Нева», «Ленфильм», цв., 8 ч., кдс) собраны практически все герои народных баек, начиная от Ильи Муромца и кончая лицами государственными. Действие происходит в сумасшедшем доме, куда попадает главный герой — потомственный любитель анекдотов. Поставил картину Виктор Титов (т/ф «Жизнь Клина Самгина», «Открытая книга», «Здравствуйте, я ваша тетя!», «Отпуск за свой счет»). Сочинили этот сюжет Владимир Вардунас и Александр Кузнецов. В ролях — Алек-

сандр Абдулов, Армен Джигарханян, Нина Усатова, Яков Степанов, Андрей Васильев, Борис Соколов.

О современных жуликах — троице бродяг-неудачников, основное ремесло которых — авантюры, расскажет эксцентрическая комедия **«АФЕРИСТЫ»** (ст. «Кинотоварищество на Таганке», цв., 9 ч.). Режиссер и исполнитель одной из ролей — Всеволод Шиловский. Авторы сценария — Лев Пискунов и Михаил Пресняков. В картине заняты актеры — Станислав Садальский, Мамука Кикалейшвили, Римма Маркова, Нина Русланова.

Фильм Виталия Дудина **«БЕС»** (ст. «Артель Ф», цв., 9 ч.) — сатирическая галерея колоритных и ярких портретов обитателей многонаселенной коммунальной квартиры. Автор сценария — Михаил Ворфоломеев. В ролях — Александр Ткаченко, Виктор Раков, Елена Кучеренко, Майя Булгакова).

Пропажа из школы видеомэгнитофона послужила началом цепи почти невероятных событий, о которых рассказывает лента **«СДЕЛАНО В СССР»** («Фора-фильм», цв., 8 ч., кдс). Придумал эту насыщенную элементами фарса и фантазмагории историю Святослав Таракховский, он же вместе с Владимиром Шамшуриним и поставил ее. В ролях — Армен Джигарханян, Оксана Арбузова, Алла Клюка, Кирилл Белевич, Александра Фомичева.

Создатели фильма **«ВЗГЛЯД ЗМИЯ»** (Литовская ст., цв., 10 ч.) — сценарист Саулус Томас Кондротас и режиссер Гитис Лукшас — призывают зрителей обратиться к извечным христианским истинам, заглянуть в свою душу. Основной мотив этой ленты, действие которой происходит накануне второй мировой войны: общество находится в состоянии гипноза и поэту неосознанно творит зло. Главным героем — лесной разбойник, к которому судьба была чаще сурова, нежели милостива. В ролях — Дайнюс Казлаускас, Гедиминас Карка, Видас Пятявичюс, Эгле Габриайте.

В деревню после шумной городской жизни возвращается красивый парень — герой ленты **«ДВА ПАТРОНА НА МАМОНТА»** («Ялта-фильм», цв., 9 ч., кдс). Кажется, все у него есть — любовь милой девушкой, собственный дом, крепкие руки, работа на выбор, деньги... Но, видимо, этого еще недостаточно для настоящего счастья... Режиссер и автор сценария — Алексей Плугарь. В ролях — Дмитрий Журавлев, Юлия Соколовская, Лиана Петрусенко, Олег Щербинин

А вот герои драмы **«ПАПАШКА И МЭМ»** (Коммерческий Мосстройбанк и кинофирма «Альяс», цв., 8 ч., кдс) счастье и смысл жизни обрели в любви. Но смертельно враждуют между собой их дети. Автор сценария и режиссер — Александр Марьямов. В ролях — Любовь Полищук, Георгий Тараторкин, Марина Майко, Илья Клименков.

О любви дочери польского чиновника и «хамы» — простого белорусского крестьянина — повествует драма **«ФРАНКА»** («Беларусьфильм»,

Кдс — кроме специальных сеансов для детей.

цв., 10 ч.). Сценарий по мотивам романа польской писательницы Элизы Ожешко написал Александр Зайцев. В качестве режиссера дебютировал оператор Дмитрий Зайцев, удостоенный за картины «Люди на болоте» и «Дыхание грозы» Государственной премии СССР. В ролях — Ханна Дуновская, Геннадий Шкуратов, Рита Гладунко, Мария Захаревич, Надежда Бутырцева.

Еще одна экранизация. Валерий Тодоровский по мотивам повести современного писателя Владимира Маканина создал сценарий, а режиссер Андрис Розенберг снял ленту «**ОТДУШИНА**» (ТПО «Латвия кино», фильм-студия «Алко», цв., 10 ч.). В основе сюжета — традиционный любовный треугольник: двое преуспевающих и благополучных мужчин и женщина-поэтесса, дающая своим поклонникам возможность хоть на время забыть о семейной жизни... В ролях — Валентина Теличкина, Владимир Меньшов, Гирт Яковлев.

Создатели картины «**ПОДВАЛ**» («Азербайджанфильм», цв., 10 ч., кдс) — режиссер Давуд Иманов и сценарист Динара Сейдова — размышляют о проблемах семьи, человеческих взаимоотношениях, личном счастье. В ролях — Элина Исмаилова, Фарман Абдуллаев, Расим Балаев, Фидан Насиргани.

Побывать на море, искупаться в нем — эта навязчивая, по-детски наивная мечта обуревала молоденькую героиню фильма «**ХА-БИ-АССЫ**» (ст. им. А. Довженко, цв., 8 ч.). Воспользовавшись отсутствием родителей, девушка отправилась на юг... Поставил эту картину Анатолий Матешко по сценарию молодого драматурга Аркадия Высоцкого. В ролях — Елена Корикова, Игорь Лях, Таурас Чижас, Владимир Машков, Валентин Букин.

Среди новых лент — несколько остросюжетных. Драматический конфликт капитана милиции с мажордерами, общающимися в квартире эвакуированных жителей Чернобыля, — в основе фильма «**ВОЛКИ В ЗОНЕ**» (ст. «Импульс», КТК «Бенефис», цв., 8 ч.). Режиссер — Владимир Дерюгин. Автор сценария — Анатолий Делендик. В ролях — Юозас Киселюс, Станислав Садальский, Виктор Костромин.

Герой приключенческой ленты «**Я ОБЪЯВЛЯЮ ВАМ ВОЙНУ**» (Свердловская ст., цв., 9 ч.) — подполковник запаса — возвращается в родные места, где он не был 25 лет, и обнаруживает банду, которая держит в страхе весь город. Вместе с друзьями детства он начинает борьбу... Роль этого супермена, с одинаковой лихостью умеющего и нападать, и обороняться, неистощимого на выдумки, сыграл популярный актер Николай Еременко. Сочинил увлекательный сюжет Валентин Черных, а воплотил на экране режиссер Ярополк Лапшин.

Герой другой приключенческой ленты, «**ПРОЕКТ АЛЬФА**» (ст. «Кинематографист», цв., 9 ч.), — морской командир-пограничник, сумевший предотвратить шпионскую акцию. Автор сценария и режиссер — Евгений Шерстобитов. В ролях — Юрий Маляров, Софья Горшкова, Свет-

лана Дирина, Георгий Дворников, Анатолий Веденкин.

Злоключения бывшего детдомовца, случайно попавшего в банду торговцев наркотиками, — в основе триллера «**КУРЬЕР НА ВОСТОК**» (ст. «ФБ-33», цв., 10 ч., кдс). Автор сценария — Мурат Джусойты. Режиссер — Александр Басаты. В ролях — Блу Ариар, Владимир Бородин, Артур Березин, Давид Габараев, Сергей Приселков.

Из мест лишения свободы возвращается молодой художник, занимавшийся изготовлением копий картин — так называемых «фуфелей». Это становится известно местной мафии... Что происходит дальше, зрители узнают, посмотрев ленту «**ФУФЕЛЬ**» (ПТО «Лыбедь», ст. «Укртелефильм», цв., 10 ч.). Автор сценария — Анатолий Ромов. Режиссер — Борис Небиридзе. В ролях — Евгений Леонов-Гладышев, Светлана Копылова, Леонид Кулагин, Станислав Садальский, Наталья Данилова.

Действие драмы «**ДИКИЙ ПЛЯЖ**» (ст. им. А. Довженко, цв., 7 ч.) разворачивается на пустынном морском берегу, где компания молодых ребят изнасиловала женщину. Автор сценария — Виталий Москаленко. Режиссер — Наталия Каракозова. В ролях — Виктор Мережко, Андрей Пономарев, Елена Внукова, Алексей Гуськов, Егор Грамматиков.

Факт зверского убийства женщины-прокурора в Фарабском районе Туркмении послужил документальной основой для создания художественного произведения «**ХАЛИМА**» («Туркменфильм», цв., 9 ч., кдс). Режиссер — Усман Сапаров, он же — соавтор сценария, написанного вместе с Людмилой Папиловой. В главной роли — Тамара Шакирова.

Среди *зарубежных* фильмов наибольший интерес представляют американские: «**ЧЕСТЬ СЕМЬИ ПРИЦЦИ**» (каш., цв., 14 ч., исключая теле-, видеоправа, кдс, реж. Джон Хьюстон) — история одного из кланов американо-сицилийской мафии. В главных ролях снялись Джек Николсон и Кетлин Тернер; «**ВЗЯТЬ ЖИВЫМ ИЛИ МЕРТВЫМ**» (цв., 10 ч., реж. Гарри Шерман) — о поборнике справедливости, современном рыцаре без страха и упрека, способном в одиночку противостоять преступникам (в ролях — Рутгер Хауэр, Джин Симмонс, Роберт Гильом) и «**СТУДЕНЧЕСКИЕ КАНИКУЛЫ**» (цв., 10 ч., реж. Джеймс Фроули) — о забавных любовных похождениях троицы молодых людей (в ролях — Стивен Джозффриз, Шерри Уилсон, Камерон Тай, Тим Робинск).

Теперь — о *лентах стран Восточной Европы*. По мотивам повести польского писателя Ежи Стефана Ставиньского «Продолжение печальной судьбы Яна Пищика» поставлена картина «**ГРАЖДАНИН ПИЩИК**» (цв., 11 ч., исключая теле-, видеоправа, кдс, реж. Анджей Котковски). Ее герой — вечный неудачник, чья жизнь опутана мистической цепью испытаний, которые могли бы показаться смешными, если бы не были столь драматичны. В главной роли — известный

актер Ежи Штур «Новые амазонки», «Распорядитель бала», «Герой года», «Дежа вю»).  
**«КОНЕЦ СТАРЫХ ВРЕМЕН»** (ЧСФР, цв., 10 ч., исключая теле-, видеоправа, ксдс, реж. Иржи Менцель) — экранизация одноименного романа классика чешской литературы Владислава Ванчуры. Герой фильма напоминает и барона Мюнхгаузена с его удивительным даром красноречия, и Дон Кихота с его рыцарскими понятиями о чести и женщинах. В главной роли — популярный актер театра и кино Йозеф Абрахам.

Среди **фильмов других стран** — три вьетнамских.

В центре **«БОГИНИ ЛАКШМИ»** (реж. Нгуен Ван Тхонг) — встреча героя с молодой девушкой и его воспоминания двадцатилетней давности. В ролях — Нгуен Фыонг Лоан, Нгуен Хьен Чанг.

Фильм **«БРАТЬЯ»** (9 ч., реж. Чан Ву и Нгуен Хью Луен) на национальном фестивале в Дананге был удостоен высшей награды «Золотой лотос». Это история двух братьев, один из которых занят проблемами собственного материального благополучия, другой — отзывчивый и благородный, помогает всем, кто нуждается в поддержке. В ролях — Данг Вьет Бао, Буй Бай Бинь.

В центре драмы **«ГЕНЕРАЛ В ОТСТАВКЕ»** (9 ч., реж. Нгуен Хак Лой) — судьба бывшего военачальника, который, уйдя в отставку, понял, что близкие ему люди алчны и корыстны... В ролях — Мань Линь, Хоанг Кук, Нгок Хань.

Мужеству и героизму подпольщиков-патриотов в годы войны посвящена лента корейских кинематографистов **«ИХ ЗНАЛИ ТОЛЬКО НЕКОТОРЫЕ»** (цв., 10 ч., реж. Ким Ю Сам). В ролях — Чан Ю Сон, Ли Соль Хи.

О встрече деревенской девушки с инопланетянином, удивительно похожим на ее пропавшего жениха, — картина **«ПРИШЕЛЕЦ»** (Пакистан, цв., 14 ч., исключая телеправа, реж. Саид Ризви). В ролях — Бабра Шариф, Шерри Малик.

Молодым зрителям адресован фильм **«ИСТОРИЯ ОДНОЙ ВСТРЕЧИ»** (Алжир, каш., цв., 8 ч., реж. Брахим Тсаки). Его действие происходит в одной из третьих стран мира. Здесь встретились и полюбили друг друга двое глухонемых — дочь американского богача и местный юноша-бедняк. В главных ролях — Бумедьенн Белсари и Карин Маттис.

Разлученные родственники, ищущие друг друга, — эта классическая для индийского кино ситуация присутствует в фильме **«ГИТА ИЗ СИТАПУРА»** (цв., 14 ч., исключая телеправа, реж. Шибу Миттра). В главной роли — Хема Малини («Приключения Али-Бабы и сорока разбойников», «Сокровища древнего храма», «Самраат»).

Индийская мелодрама с элементами детектива **«ВЕРА»** (ш/э, цв., 14 ч., исключая телеправа, реж. Макуль Ананд) расскажет о кознях мужа, который задумал избавиться от жены. В главных ролях — Димпл Кападиа («Бобби», «Черный принц Аджуба»), Радж Баббар («Если ты не со мной», «Вверх торماشками», «Плама») и Суреш Оберой («Два заключенных», «Лентяй»).

Среди **неигровых** картин преобладают полнометражные. В большинстве работ исследуются прошлое и настоящее нашего государства. В ленте **«И ничего живем»** («Центрнаучфильм», цв., 7 ч., сцен. Л. Попов, Р. Солодовников, реж. Л. Попов) анализируется аграрная политика партии за годы Советской власти, приведшая к развалу сельского хозяйства страны.

Трагической судьбе адмирала Колчака, фигуры сложной и неоднозначной, посвящена картина **«Дорогой мой, верховный правитель...»** (ЦСДФ, цв., 5 ч., сцен. А. Уваров, реж. В. Ловкова).

**«Лагерная пыль»** («Киевнаучфильм», цв., 5 ч., сцен. В. Кузнецов, реж. Г. Давиденко) — о событиях 40-летней давности, связанных с восстанием заключенных воркутинских лагерей.

Три ленты сделаны на Рижской студии. **«Кольцо Намея»** (цв., 14 ч., сцен. И. Зиедонис, А. Эпнерс, реж. А. Эпнерс) — о судьбах латышей, которых война разметала по всему свету. **«Государство солнца»** (цв., 6 ч., сцен. И. Латковскис, Р. Пипарс, реж. Р. Пипарс) — история Латвии с довоенных времен и до наших дней. **«Золигуде»** (цв., 7 ч., сцен. Т. Маргевич, реж. И. Селецкис) — о современной жизни республики: политической нестабильности, межнациональной напряженности, экономических трудностях.

Создание Российской компартии обсуждалось еще при Ленине. Прогрессивно ли то, что произошло ныне на российской партконференции, превращенной в Учредительный съезд РКП? Этот вопрос волнует создателей фильма **«Веский голос российских коммунистов»** (ЦСДФ, цв., 6 ч., реж. Б. Сарахатунов).

Современным нашим проблемам посвящена картина **«Июльские грозы. Страйк. Фильм первый»** («Укркинохроника», 9 ч., сцен. А. Карась, В. Шкурин, реж. В. Шкурин, А. Карась) — о забастовке шахтеров Донбасса летом 1990 года.

**«Пыль на ветру»** («Киргизфильм», цв., 5 ч., сцен. и реж. Ж. Рахматулин) — об экологических, экономических и моральных издержках сотворения Токтогульского искусственного моря.

Судьба одного из известных советских журналистов, бывшего работника газеты «Известия», — в центре ленты **«Анатолий Аграновский: специальный корреспондент»** (ЦСДФ, цв., 5 ч., сцен. И. Голембовский, А. Друзенко, Э. Поляновский, реж. В. Скитович).

**«Я немецкий композитор из России... Монолог Альфреда Шнитке»** (ЦСДФ, цв., 7 ч., сцен. И. Ичков, Н. Савицкий, М. Бабак, реж. М. Бабак) — о нашем выдающемся композиторе.

Лента **«Парадоксы Карамзина»** («Леннаучфильм», цв., 7 ч., сцен. Т. Селезнева, реж. Л. Шахит) знакомит с богатейшим творческим наследием русского писателя, историка, философа.

**«Петефи»** (ЛСДФ, 5 ч., сцен. и реж. А. Редькин и И. Надарейшвили) — о совместном совет-

ско-венгерском розыске места захоронения известного венгерского поэта прошлого века.

Тема «Шторма» (Вост.-Сиб. ст. кинохр., цв., 5 ч., сцен. и реж. К. Джонс и М. Павлов) — сотрудничество советских и американских рыбаков, ведущих промысел в Беринговом море.

«Куюм мы счастья ключи» («Леннаучфильм», цв., 5 ч., сцен. В. Самойлов, реж. Э. Кац) — о положении престарелых и инвалидов в нашей стране и за рубежом.

Жизни и деятельности российского политика П. Столыпина посвящен фильм «Возвращение» (Свердловская ст., цв., 2 ч., сцен. и реж. В. Галаганов).

В новой ленте киносериала «Политбюро. Страницы истории. Фильм III. 1920 год» («Центрнаучфильм», цв., 1 ч., сцен. и реж. В. Лопатин) показаны обстановка в высшем руководстве страны, отношение партийной верхушки и лично Ленина к русской интеллигенции.

О существовании политзаключенных в сибир-

ском селе Пихтовка и судьбе Анастасии Цветаевой — «Вечное послание. Сибирские мемуары» (Зап.-Сиб. ст. кинохр., цв., 3 ч., сцен. и реж. Н. Малашина).

Герой фильма «Сын» (Дальневост. ст. кинохр., 2 ч., сцен. Е. Шумилина, реж. А. Михлик) — Игорь Стрельников, замполит погранзаставы на острове Даманский, где более двух десятков лет назад служил и погиб его отец.

«Поступок Несудимова» (ЦСДФ, цв., 1 ч., сцен. и реж. В. Трошкин) — о трагической судьбе людей, видевших просчеты в строительстве БАМа и пытавшихся честно сказать об этом.

Научная трактовка космических и планетарных излучений, а также их влияние на сознание и жизнь людей — тема ленты «Ключи судьбы» («Центрнаучфильм», цв., 3 ч., сцен. и реж. К. Дилонян).

«Щедрые фрукты заморских» (Свердловская ст., цв., 2 ч., сцен. Жариков, реж. И. Брызгалова) — о пользе и целебных свойствах лесных ягод.

## СЕЗАР И РОЗАЛИ



Пожилой, импозантный, умудренный опытом мужчина и молодая прелестная женщина крепко и нежно любили друг друга. Сезар был богатым бизнесменом и подарил Розали виллу на берегу моря. Они были счастливы вместе. Но однажды... Однажды на званом вечере молодой художник сказал Сезару, что любит Розали так же чисто и сильно, как тот. И полюбил ее еще до того, как она встретила Сезара.

Художник был красив и — как все герои этого фильма — очень благороден. Он не стал преследовать Розали. Но бедный Сезар все же мучил-

ся, ревновал и в конце концов решил предоставить любимой возможность выбора. Розали попыталась, но... не смогла. И тогда ушла от обоих.

Вот почти вся история.

Клод Соте, постановщик картины «Сезар и Розали», давно пользуется у себя на родине, во Франции, заслуженной славой как один из значительных мастеров кинорежиссуры. Снял первый полнометражный фильм — психологический детектив «Взвесь весь риск», он затем пробовал себя в разных жанрах и наконец нашел свою тему — изображение жизни самых обеспеченных и добропорядочных слоев общества. Как тонкий бытописатель этой среды, Клод Соте давно и прочно занимает свое определенное место в истории французского кино. Со снисходительной улыбкой, а подчас и с нравственным максимализмом режиссер подвергает испытаниям чувства своих героев — парижских буржуа, крупных служащих, инженеров, отыскивая в самых банальных ситуациях супружеских измен, мелких любовных интрижек, в служебных отношениях настоящие человеческие драмы несостоявшейся любви, несложившейся карьеры, внутренней пустоты внешне благоустроенного и сытого существования. В лучших его работах — «Венсан, Франсуа, Поль и другие», «Сезар и Розали», «Мадо» — неизменно снималась популярная в ту пору Роми Шнайдер, известная нам по фильмам «Старое ружье» Робера Энрико, «Преступный репортаж» Бертрана Тавернье, «Бассейн» Жака Дерэ. Она никогда не была кинозвездой с четко закрепленным амплуа, в каждой работе представляла по-новому. В фильмах Клода Соте актриса создала целую галерею современных женских характеров, и именно ее участие эти ленты во многом обязаны своим успехом. Роль Розали была сыграна в 1972 году, когда Шнай-

дер приближалась к зениту своей общеевропейской известности. До ее нелепой скоропостижной смерти от сердечного приступа оставалось десять лет...

Образ Сезара создал Ив Монтан. Еще несколько лет назад его имя в нашей стране было опальным. На актера сыпались обвинения чуть ли не в антикоммунистической деятельности. И это после огромной популярности, завоеванной Монтаном в нашей стране с выходом фильма «Плата за страх» (он сыграл шофера-француза, живущего в Бразилии и выполняющего крайне опасную работу, чтобы на заработанные деньги вернуться домой), после триумфальных гастролей в Советском Союзе в середине 50-х годов! С именем Ива Монтана связана целая эпоха в истории французского кино и французской песни. Творческую судьбу этого артиста смело можно назвать счастливой. Он снимался в картинах ведущих режиссеров — «Война окончена» Алена Рене, «Жить, чтобы жить» Клода Лелюша, «И... как Икар» Анри Вернея, «Признание» Коста-Гавраса.

Сэми Фрэй, исполнившего роль художника, мы видели лишь в лентах «Королевская охота» и «Повторный брак». Потому он мало нам знаком.

А между тем это известный в мире обаятельный актер романтического склада, начинавший на театральных подмостках, что придает особый шарм его творческой манере.

Такое замечательное актерское трио разыгрывает в фильме Клода Соте забавную и человечнейшую любовную историю. Вечную историю о том, как иногда прекрасно бывает даже человеческое несовершенство, с мягким юмором рассказанную большими художниками.

#### **Предлагаемый рекламный текст**

*Для афиши*

Забавная и человечная история любви.

*Для анонсного объявления*

Режиссер Клод Соте уже давно пользуется у себя на родине, во Франции, заслуженной славой профессионала высокого класса, тонкого бытописателя буржуазной среды. Он любит работать с известными актерами. В картине «Сезар и Розали», снятой в 1972 году, главные роли играют Роми Шнайдер, Ив Монтан и Сэми Фрэй. На экране — традиционный любовный треугольник с нетрадиционным финалом.

**Д. САВОСИН**

## документальный экран

### Человек есть тайна...

Завершается век, а с ним — и тысячелетие. А вечные вопросы — откуда произошел человек, для чего живет на Земле, что с ним становится после смерти — все продолжают нас волновать, и нет на них до сих пор окончательного ответа. Новый фильм Тамары Иовлевой, мастера серьезного и глубокого, много лет, сил и таланта отдавшей освещению проблем науки и культуры на экране, знакомит зрителей с получившими наибольшее общественное признание направлениями, изучающими феномен человека.

Энциклопедичность мышления в наше время жесткой специализации и резко усилившейся конфронтации различных позиций — явление редкое и чрезвычайно ценное. Режиссер не сталкивает ни людей, ни мнений — она отдает дань любым достижениям, будь то официальная наука или нетрадиционные методики. Ее интересуют подход и следствия. Главное — не навреди! XX век научил нас, что стремление познать истину не всегда безопасно для нашего существования. Докопаться до сути вещей, понять, как устроен мир, что такое жизнь, смерть, человек — не есть ли это одно



из главных искушений дьявола, — вот какие вопросы ставит фильм. Быть своим проводником, собеседником и консультантом Тамара Иовлева пригласила священника. С ним она делится сомнениями и наблюдениями: не пора ли роду людскому признать, что «человек есть тайна» и попытки проникнуть и разрушить ее чреваты тяжелейшими последствиями для самого человека, среды его обитания, для Вселенной?

Ученые приоткрыли завесу над святой свя-



тых — загадкой зарождения жизни. Изучая геном человека, то есть программу, по которой реализуется непрерывность и преемственность его существования, наука пытается понять, как из ничтожного зародышевого вещества развивается и растет организм. Что сулят нам эти открытия? В картине нет ответов — только сомнения, размышления и вновь вопросы.

Уникальны кадры, снятые на занятиях экстрасенса В. Полякова, где врачи по специально разработанной методике ставят диагноз, имея перед собой не больного, а лишь «заряженные» им листы, его тепловой, информационно-энергетический след, по которому посвященные могут описать человека, его болезни, возраст. Причем в равной степени они точно диагностируют образ субъекта, находящегося в соседней комнате, умершего несколько месяцев назад и даже неизвестного больного, который войдет в помещение через несколько минут. Это потрясает и завораживает не менее, чем разгадка генома человека. Видимо, здесь мы имеем дело с тем, что дается нам от рождения и до кончины, не исчезает после смерти, а хранится в космической копилке — едином информационно-энергетическом поле. Может быть, это и называется душой? И опять вопросов, догадок и сомнений больше, чем ответов.

Фильм переполнен материалом таинственным и сенсационным. Тут и центр образной памяти «Эйдес», где под руководством И. Матюшина все желающие — от детей до стариков — овладевают древними способами саморегуляции и управления собственной энергией, и снятые за неделю до смерти знаменитого экстрасенса Н. Кулагина опыты по дистанционной лучевой деструкции, и разработанная астрологом М. Перепелицыным теория мироздания, перекликающаяся с учением русского философа Федорова о воскрешении умерших предков, и новое о Туринской плащанице, и голограммы как универсальная модель информационно-энергетического поля, космического разума.

Может быть, кому-то покажется, что лента лишь эксплуатирует модный нынче интерес к экстрасенсам, астрологам и другим паранаучным методам изучения человека. Это неверно. Отражая и удовлетворяя массовый спрос, режиссер стремится приучить нас осторожно воспринимать информацию — не отвергать или восхвалять сразу любую новую теорию, любое новое открытие, а пытаться выявить уже известное, соотнести с накопленным тысячелетиями опытом, сравнить, объединить, понять, познать. Возможно, такой способ мышления и приблизит нас к разгадке тайны человека?!

#### **Предлагаемый рекламный текст**

*Для афиши*

О загадках человеческого бытия.

*Для анонсного объявления*

Тамара Иовлева — старейший режиссер Ленинградской студии научно-популярного кино, главные темы творчества которой — открытия и про-

блемы в сфере биологии и культуры. Наиболее известные ее фильмы — «По бесовым следам», «Бородоносцы со дна океана», «Лицей в жизни Пушкина», «Природа богата, но...», «Неизвестное об известном», «Размышление над открытием», «Рисунки Достоевского». В новой ленте режиссер, анализируя материалы о достижениях в области человековедения, предлагает зрителям поразмышлять над вечными загадками бытия: что есть жизнь, как появился человек, для чего жив и что остается от него после смерти?

**В. СЕМЕНЮК**

## кино в датах

### Август — сентябрь

#### АВГУСТ

5—70 лет со дня рождения художника **Евгения Черняева** («Иваново детство», «Человек, который сомневается», «Андрей Рублев», «Бег иноходца», «Звезды не гаснут», «Петр Рябинкин», «Легенда о Тиле», «Тегеран-43», «Любимая женщина механика Гаврилова», «Формула света» и др.)  
7—90 лет со дня рождения **Юлии Солнцевой** (1901—1990), актрисы («Аэлита», «Папиросница от Моссельпрома», «Земля» и др.) и режиссера («Аэроград», «Щорс» — оба совместно с А. Довженко, «Поэма о море», «Золотые ворота» и др.)  
10—90 лет со дня рождения актера **Николая Хмелева** (1901—1945), снявшегося в фильмах «Конец Санкт-Петербурга», «Поколение победителей», «Человек в футляре» и др.  
11—70 лет со дня рождения режиссера **Бориса Бунеева** («Старый дом», «Последняя встреча», «Деревня Утка», «Злой дух Ямбуя», «Серебряные озера», «Костер в белой ночи» и др.)  
13—90 лет со дня рождения актера **Бориса Чиркова** (1901—1982), снявшегося в фильмах «Чапаев», кинотрилогии о Максиме, «Учитель», «Александр Пархоменко», «Волочаевские дни», «Нахлебник», «Дорогой мой человек», «Ижорский батальон», «Живые и мертвые», «Сердце Бонивура», «Мятежная застава» и др. О жизни и творчестве этого актера рассказывает документальная лента «Наш друг Максим».

\* Фильмы, имеющиеся только в централизованном фонде.

13—85 лет со дня рождения **Ивана Лукинского** (1906—1986), постановщика фильмов «Чук и Гек», «Солдат Иван Бровкин», «Иван Бровкин на целине», «Прыжок на заре», «Товарищ Арсений», «Взорванный ад», «Деревенский детектив», «Истоки», «Кольбельная для мужчин», «Поединок в тайге»). 15—60 лет со дня рождения композитора **Микаэла Таривердиева**, автора музыки к фильмам «Добро пожаловать, или Посторонним вход воспрещен», «Король-олень», «Ирония судьбы, или С легким паром!», «Преступление и наказание», «Судьба резидента», «Возвращение резидента», «Ученик лекаря», «Медный ангел» и др. 16—70 лет со дня рождения режиссера **Владимира Чеботарева** («Человек-амфибия»; «Секретарь обкома», «Право первой подписи», «Дикий мед», «Как вас теперь называть?», «Крах», «Выстрел в спину», «Кольцо из Амстердама», «Тревожный вылет» и др.). 17—50 лет со дня рождения **Николая Губенко**, актера («Мне двадцать лет», «Когда улетают аисты», «Последний жулик», «Первый курьер», «Дворянское гнездо», «Пароль не нужен», «Золотые ворота», «Директор», «Пришел солдат с фронта», «Прошу слова», «Если хочешь быть счастливым...», «Они сражались за Родину», «Подранки», «Из жизни отдыхающих», «Начало неведомого века» и др.) и режиссера («Пришел солдат с фронта», «Если хочешь быть счастливым...», «Подранки», «Из жизни отдыхающих», «И жизнь, и слезы, и любовь...», «Запретная зона»). 20—70 лет со дня рождения композитора **Леониды Афанасьевой** («Прыжок на заре», «Евдокия», «Когда деревья были большими», «Самый медленный поезд», «Утренние поезда», «Взорванный ад», «Хозяин тайги», «Неподсуден», «Человек в штатском», «Отец и сын», т/ф «Тени исчезают в полдень», «Вечный зов» и др.). 27—95 лет со дня рождения актрисы **Фаины Раневской** (1896—1984), снявшейся в фильмах «Пышка», «Ошибка инженера Кочина», «Подкидыш», «Мечта», «Дума про казака Голоту», «Слон и веревочка», «Весна», «Легкая жизнь», «Свадьба», «Человек в футляре», «Встреча на Эльбе», «Золушка», «Как поссорился Иван Иванович с Иваном Никифоровичем» и др. Жизни и творчеству этой актрисы посвящены документальная лента «Старые мастера» и видеофильм «Вспоминая Раневскую». 29—50 лет со дня выхода на экран фильма «**Антон Иванович сердится**» (реж. А. Ивановский).

## СЕНТЯБРЬ

2—65 лет со дня рождения актера **Евгения Леонова** («Полосатый рейс», «Донская повесть», «Первый курьер», «Виринея», «Зигзаг удачи», «Тридцать три», «Гори, гори, моя звезда», «Не горюй!», «Чайковский», «Белорусский вокзал», «Джентльмены удачи», «Совсем пропавший» Гончики, «Под каменным небом», «Премия», «Афоня», «Длинное, длинное дело...», «Легенда о Тиле», «Карусель», «Мимино», «Женитьба», «Смешные

люди», «Верой и правдой», «Осенний марафон», «За спичками», «Слезы капали», «Уникум», «Время и семья Конвей», «Жил-был Матвей», «Кин-дза-дза!», «Убить дракона», «Паспорт» и др.). 2—70 лет со дня рождения оператора **Федора Добронравова** («Попрыгунья», «За витриной универмага», «Огненные версты», «Ветер», «Неуловимые мстители», «Новые приключения неуловимых», «Горячий снег», «Дерсу Узала», «Идеальный муж» и др.). 5—25 лет со дня премьеры фильма «**Никто не хотел умирать**» (реж. В. Жалаквичус). 10—юбилей актрисы **Люсьены Овчинниковой** («Отчий дом», «Девчата», «Утренние поезда», «Верность», «Сильные духом», «Журналист», «Мама вышла замуж», «На пути к Ленину», «Двадцать дней без войны», «Плывут моржи», «Пробуждение», «Валентин и Валентина», «Джигит всегда джигит», «Твой брат — мой брат», «Неприкаянные» и др.). 11—45 лет со дня выхода на экран фильма «**Белый клык**» (реж. А. Згуриди). 15—50 лет со дня рождения режиссера-мультипликатора **Юрия Норштейна** («25-е — первый день», «Сеча при Керженце», «Лиса и заяц», «Цапля и журавль», «Ежик в тумане», «Сказка сказок»). 15—55 лет со дня выхода на экран фильма по Ж. Верну «**Дети капитана Гранта**» (реж. В. Вайншток). 16—55 лет со дня рождения актера **Михайла Кохшенова** («Хозяин тайги», «Даурия», «Дума о Ковпаке», «Звезда пленительного счастья», «Я служу на границе», «Степь», «Александр Маленький», «Спортлото-82», «Белые росы», «Зудов, вы уволены», «Самая обаятельная и привлекательная», «Опасно для жизни», «Как молоды мы были», «Зловредное воскресенье», «Хорошо сидим!», «Без солнца», «Светлая личность», «Из жизни Федора Кузькина», «Частный детектив, или Операция «Кооперация», «Любовь молодого человека», «Тайна золотого брегета» и др.). 16—50 лет со дня выхода на экран фильма «**Маскарад**» (реж. С. Герасимов). 20—80 лет со дня рождения оператора **Вячеслава Фастовича** («Чужая родня», «Солдаты», «Бессмертная песня», «Рассказы о Ленине», «Поднятая целина», «Дикая собака динго», «Весенние хлопоты», «Авария», «Свадьба в Малиновке», «Моабитская тетрадь», «Месяц август», т/ф «Крах инженера Гарина» и др.). 21—75 лет со дня рождения актера **Зиновия Герда** («Золотой теленок», «Печки-лавочки», «Автомобиль, скрипка и собака Клякса», «Бегство мистера Мак-Кинли», «Ключ без права передачи», «Сказки... сказки... сказки старого Арбата», «Я вас дождусь», «На златом крыльце сидели», «Кувырок через голову», «Воры в законе», «История одной миллиардной команды», «Интердевочка», «Биндюжник и король», «Поездка в Висбаден», «Мир вам, Шолом!», «Искусство жить в Одессе», «Затерянный в Сибири» и др.). 21—80 лет со дня рождения актера **Марка Бернеса** (1911—1969), снявшегося в фильмах «Человек с ружьем», «Истребители», «Большая жизнь», «Два бойца», «Ночной патруль», «Это случилось в милиции» и др. 23—65 лет со дня рождения актера **Сергея Гурзо** (1926—1974), снявшегося в фильмах «Молодая

гвардия», «Смелые люди», «Все начинается с дороги», «Далеко от Москвы», «В мирные дни», «Навстречу жизни», «Застава в горах», «Тревожная молодость», «Рожденные бурей», «Две жизни» и др. 24—50 лет со дня рождения актера **Игоря Ясуловича** («Приключения Кроша», «Через кладбище», «Руслан и Людмила», «За облаками небо», «Там, за горизонтом», «Однажды, двадцать лет спустя», «Зудов, вы уволены», «Теперь пусть уходит», «Время, вперед», «Танцы на крыше», «Мио, мой Мио», «Лиловый шар», «Ловкачи», «Друг», «Сильнее всех иных велений», «Криминальный квартет», «Подземелье ведьм», «Сестрички либерти», т/ф «Ай лав ю, Петрович и др»). 25—55 лет со дня рождения сценариста **Владимира Валущого** («Начальник Чуковки», «Завтра, третьего апреля...», «Семь невест ефрейтора Збруева», «Командир счастливой «Щуки», «Города и годы», «Повесть о неизвестном актере», «Ярославна, королева Франции», «Дознание пилота Пиркса», «В небе «ночные ведьмы», «Зимняя вишня», «Первая встреча, последняя встреча», «Заключение долины змей», «Продление рода»,

«Человек из черной «Волги», «Зимняя вишня-2» и др.). 25—85 лет со дня рождения композитора **Дмитрия Шостаковича** (1906—1975), автора музыки к фильмам «Встречный», «Златые горы», трилогии о Максиме, «Человек с ружьем», «Зоя», «Подруги», «Молодая гвардия», «Овод», «Пять дней — пять ночей», «Гамлет», «Король Лир» и др. О творчестве композитора рассказывают полнометражные ленты «Дмитрий Шостакович» (документальная) и «Шостакович — композитор и время» (научно-популярная). 26—юбилей актрисы **Людмилы Максаковой** («Жили-были старик со старухой», «Татьянин день», «Неподсуден», «Плохой хороший человек», «Осень», «Отец Сергей», «Поездки на старом автомобиле», «По главной улице с оркестром», «Там, где нас нет», «Десять негрятят», «Дни человека» и др.). 30—85 лет со дня рождения актрисы **Сесилии Такашвили** (1906—1984), снявшейся в фильмах «Я, бабушка, Илико и Илларион», «Древо желания», «Брак по-имеретински», «Ретивый поросенок», «Голубые горы, или Неправдоподобная история», т/ф «Берега» и др.).

## фильмы — селу

### Субтропические культуры

#### ЗАБОТЫ ВИНОГРАДНЫЕ («Молдова-филм», цв., 2 ч.)

О винодельческой промышленности Молдовы, перепрофилированной на производство безалкогольных напитков и соков, а также сухих марочных и игристых вин. На примере ряда хозяйств республики показаны различные способы длительного хранения винограда.

#### ИНДУСТРИАЛЬНАЯ ТЕХНОЛОГИЯ ВОЗДЕЛЫВАНИЯ СТОЛОВОГО ВИНОГРАДА («Киевнаучфильм», цв., 2 ч.)

Во многих хозяйствах Одесской области и на плантациях НИИ имени Таирова успешно выращивают столовый виноград. Фильм знакомит с его наиболее перспективными сортами, правилами и нормами посадки саженцев, формирования кустов, внесения удобрений, полива виноградников (по бороздам и капельным способом). Показаны также новые машины и агрегаты для возделывания, уборки и транспортировки урожая, способы его обработки и длительного хранения.

#### КАК СОХРАНИТЬ ФРУКТЫ КРУГЛЫЙ ГОД («Молдова-филм», цв., 3 ч.)

Фрукты — основной источник обеспечения человека витаминами, минеральными солями, органическими кислотами, биологическими и пектиновыми веществами. Поэтому так важно, чтобы они всегда были на прилавках магазина. А для этого надо уметь сохранить урожай, предотвратить порчу плодов. Как это сделать? Опыт садоводческих хозяйств Молдовы показывает, что прежде всего следует убирать фрукты в оптимальные сроки, формировать партии плодов, однородных по качеству и лежкоспособности, обрабатывать продукцию эффективными и безвредными препаратами для профилактики болезней, содержать ее в регулируемой газовой среде. Все это позволит сохранить высокие качества плодов в течение 8—11 месяцев.

#### СУБТРОПИЧЕСКОЕ ПЛОДОВОДСТВО В ТАДЖИКИСТАНЕ («Таджикфильм», цв., 2 ч.)

Ученые республики помогли труженикам села создать сады на новой технологической основе. Теперь в Вахшской и Гиссарской долинах выращивают хорошие урожаи граната, хурмы, миндаля. Широко развивается цитрусовое плодоводство.

#### ТЕХНОЛОГИЯ ВОЗДЕЛЫВАНИЯ ВИШНИ НА ОСНОВЕ КОМПЛЕКСНОЙ МЕХАНИЗАЦИИ («Молдова-филм», цв., 2 ч.)

О внедрении в хозяйствах Молдовы разработанной республиканским НИИ плодоводства технологии, которая позволяет получать по 80—100 центнеров вишни с гектара. Экран знакомит с но-

выми сортами культуры, способами их ускоренного размножения, механизацией посадки саженцев, обрезки деревьев, побелки штамбов, уборки урожая. Подчеркивается важность сохранения и переработки продукции.

**ЧАЙ — НАШ ДРУГ («Грузнаучфильм», цв., 2 ч.)**

О культуре чая, его лечебном воздействии на человеческий организм, об истории развития этой культуры в нашей стране. 95 % отечественного чая сегодня производит Грузия. Выведены сорта, отличающиеся морозостойкостью, высокой урожайностью (например, «колхида»). Показано применение малой механизации при уборке чайного листа, что способствует эффективности производства.

## Растениеводство

**ПЕРЕЦ И ТЕХНОЛОГИЯ ЕГО ПРОИЗВОДСТВА («Молдова-фильм», цв., уч., 2 ч.)**

Об опыте молдавского НПО «Днестр», специализация которого — сладкий перец. Особое внимание уделяется подбору наиболее благоприятных для этой культуры «предшественников», подготовке поля, выращиванию рассады, ее посадке, уходу за посевами, защите растений. Урожайность и качество овоща зависят также от продуктивности применяемых сортов и добротности семян. Показаны машины и оборудование для возделывания и уборки перца.

**ПРОМЫШЛЕННОЕ ПРОИЗВОДСТВО ЗЕМЛЯНИКИ («Центрнаучфильм», цв., 2 ч.)**

Об опыте совхоза имени Ленина Московской области. В основе технологии: соблюдение севооборота, внедрение новых высокоурожайных и устойчивых к болезням сортов, максимальная механизация трудоемких процессов, использование рациональных форм труда. Показаны также переработка ягод и доставка их потребителям. Земляника, выращенная промышленным способом, даст хозяйству с каждого гектара по 6—8 тыс. руб. прибыли.

**РИСОВОМУ ПОЛЮ — ИНТЕНСИВНУЮ ТЕХНОЛОГИЮ (Ростовская-на-Дону ст. кинохр., цв., 2 ч.)**

О крупнейшей в стране агрофирме «Красноармейская» (Краснодарский кр.), об особенностях интенсивной технологии выращивания риса. Это — рациональные севообороты, своевременная обработка почвы, посев высококачественными семенами. Необходимо также вносить удобрения и применять средства для борьбы с вредителями, болезнями и сорняками в лучшие агротехнические сроки. Очень важно содержать в порядке оросительные системы и соблюдать режим орошения.

**СЕМЕНОВОДСТВО ЛУКА («Киевнаучфильм», цв., уч., 2 ч.)**

Для получения добротных урожаев лука-репки важны хорошие семена. Совхоз имени Крупской Полтавской области ведет семеноводство по технологии ВНИИ селекции и семеноводства, НИИ овощного хозяйства и Украинского НИИ овощеводства и бахчеводства. Фильм раскрывает эту технологию — от закладки маточных луковиц на хранение, подготовки их к высадке до подбора «предшественников», разработки схемы посева, ухода за семенниками, уборки, дозаривания и хранения семян. Хозяйство получает с гектара до 10 ц семян лука.

**СИБИРСКИЕ ОЗИМЫЕ (Западно-Сиб. ст. кинохр., 3 ч.)**

О работе селекционеров, создавших в последние годы интенсивные высокоурожайные зимостойкие сорта озимых — ржи, пшеницы и тритикале. Подробно раскрыта технология возделывания этих культур, позволяющая получать хорошие урожаи. Дан сравнительный анализ озимых и яровых. Зерновое поле Сибири сейчас совершенствуется в основном путем расширения посевов озимых.

**СОТРУДНИЧЕСТВО («Киевнаучфильм», цв., 2 ч.)**

О совместной деятельности американской фирмы «Пионер» и советской агрофирмы «Заря» по выращиванию раннеспелых гибридов кукурузы. «Пионер» уже несколько лет поставляет семена кукурузы в 20 областей нашей страны. Эти гибриды — «магдеста» имеют стебель устойчивый, лист зеленый. Период полной восковой спелости везде одинаков, поэтому потери при уборке практически исключены. В южных районах России, в Казахстане и Молдове американские гибриды дают высокие урожаи.

**УБОРКА ЛЬНА В РУЛОНЫ («Леннаучфильм», цв., уч., 2 ч.)**

Показана новая технология уборки, транспортировки и переработки льна, разработанная во ВНИИ льна и основанная на применении переоборудованных подборщиков ПРП-1, выпускаемых для кормопроизводства. Новую технологию уборки льна практикуют хозяйства Тверской, Смоленской областей и Алтайского края.



**Творческое производственно-коммерческое  
предприятие «КИН КОМ»  
представляет новый художественный фильм  
«ФУТБОЛИСТ»**



Футбол — это игра? Да, но и игра вокруг него, азартная — на миллионы. Бывший спортсмен Олег Норов, узнав о подпольном тотализаторе, вступает в вооруженное единоборство с преступниками и... проигрывает.

**Режиссер-постановщик — Александр ГОРДОН.**

**Автор сценария — Анатолий СТЕПАНОВ.**

**В главной роли — Валентин ГАФТ.**

*По вопросам проката обращаться в ТПКП «КИН КОМ». Справки по телефону: 143-92-86.*

## Микаэл Таривердиев



Я думаю, представлять лауреата Государственной премии СССР, народного артиста РСФСР композитора Таривердиева нет смысла: имя его известно и любимо в нашей стране и за рубежом. Его музыка звучит во многих кино- и телефильмах: «Добро пожаловать, или Посторонним вход воспрещен», «Король-олень», «Ирония судьбы, или С легким паром!», «Пятнадцатая весна», «Звездная минута», «Судьба резидента», «Семнадцать мгновений весны», «Ольга Сергеевна» и др.

Встреча с ним произошла в зале имени Чайковского, где состоялся концерт-реквием «Память Чернобыля» — первая благотворительная акция Центра искусств при Советском фонде культуры. В тот вечер исполнялась симфония для органа «Чернобыль» Таривердиева. Поминальной молитвой о жертвах атомной катастрофы прозвучали древнерусские церковные распевы хора «Благовест»...

— Микаэл Леонович, на меня огромное впечатление произвела только что прозвучавшая симфония. Спасибо вам за память о мужественных людях, спасших нас от беды.

Но сейчас меня интересует ваша работа в кинематографе. Итак, композитор пришел в кино... Как это началось?

— Давняя, очень странная и смешная история. Я учился на третьем курсе Института имени Гнесиных у профессора А. И. Хачатуряна, и как-то во время сессии у нас появились несколько студентов ВГИКа, будущих режиссеров. Один из них — Эльдар Шенгелая. Они попросили сочинить музыку, разумеется, бесплатно, к курсовой работе — короткометражной комедии, главную роль в которой исполняла Людмила Гурченко. А поскольку студенты получали мизерную стипендию и деньги для нас имели значение, да еще шли экзамены, многие отказались. А я — человек любопытный, сразу согласился. Это была моя первая музыка к фильму. К нему же я написал и первую песню. Эту ленту отправили на конкурс студенческих фильмов в Брюссель, и она завоевала премию. Вот таким образом я получил первую международную награду.

ВГИК меня очень притягивал. Все там казалось интересным и увлекательным. Но приходилось этот интерес держать в тайне: мой учитель Арам Ильич Хачатурян был бы недоволен «посторонней» работой. Я пропадал на учебной студии ВГИКа все свободное время. Маленькая, плохо оборудованная, она представлялась мне поистине Голливудом...

На следующий год режиссеры Михаил Калик и Борис Рыцарев пригласили меня написать музыку к полнометражному фильму «Юность наших отцов» (по роману А. Фадеева «Разгром»), снимавшемуся на профессиональной студии. Уже тогда, в период первой «оттепели», выпускники ВГИКа добились права таким образом делать дипломные работы. Правда, это длилось недолго. Но я успел. Сочинил сюиту к картине, она стала также и моей дипломной. Уж я вовсю старался показать свое умение: использовал двойной оркестр, двойной хор, сделал ораторию. Такая музыка даже не требовалась. Но удовольствие от работы получил огромное. Я был в восторге от режиссеров, они — от меня.

Но очень скоро мы получили «удар» от первой же рецензии на этот фильм, опубликованной в газете «Известия». Писали партизаны-дальневосточники. Они были обижены экранной трактовкой гражданской войны в Приморье. Статья называлась «Мы такими не были».

Вот так я вошел в кинематограф. Позже состоялась вторая встреча с Михаилом Каликом — совместная работа над картиной «Человек идет за солнцем».

— С чего начинается работа над музыкой к фильму?

— Обычно несколько сценариев лежат на моем столе. Я их внимательно читаю, пытаюсь определить, какой — мой. Разумеется, это не касается тех авторов, которых я хорошо знаю по работе

с ними. Смотрю материал и, если он мне нравится, набрасываю музыкальный ряд. Раньше, когда был помоложе, обязательно выезжал на съемки. Потом перестал.

Итак, исходная основа есть. Что такое фильм? В нем те же законы, что и в музыке. Его действие развивается во времени. Мое дело не просто поддержать режиссера, а создать свой музыкальный ритм, чередование кусков, то быстрых, то медленных. И когда музыкально-драматургический монтаж и монтаж режиссера совпадают, возникает новое, третье качество.

— А что сложнее — написать музыку к картине или сочинять свободно?

Главное — должна появиться идея. Как она возникает? Этого не знает никто... Идей, особенно хорошие, приходят редко. Идея симфонии, идея музыки к фильму, идея романа... Дальше в дело вступает профессия. Идея — главное. Музыкальная идея!

Вот фильм «Ирония судьбы, или С легким паром!». Когда я прочитал сценарий, то растерялся. Сценарий прекрасный, но что это за жанр? Обычно всегда понимаешь: это — комедия, а это — драма или детектив. А тут какой-то «смешанный» жанр: и буффонада, и комедия положений, и кинопоэтика. Что делать композитору? Несмотря на то, что сценарий очаровательный и цельный, я крутился и так, и эдак. Мы думали вместе с режиссером Эльдаром Рязановым, и вдруг нас осенило: ведь это же святочная история! Мы же все хотим, чтобы с небес спустились принц или принцесса и воскликнули: какая же ты хорошая или какой ты прекрасный! А раз так, надо написать несколько романсов о любви. И пусть они сначала не будут совпадать с тем, что происходит на экране. Но дальше — больше, больше, ближе, ближе... И вот уже выстраивается музыкальная линия. Концепция. Концепцию придумать — вот проблема! Но раз она возникла, как быть? Песенки? Обычные? «Я ушла, ты пришел, ты ушел — я пришла» под оркестр Гостелерадио? Нет! Я так не хотел. И Рязанов — тоже. И я сочинил романсы под гитару. Это рискованный шаг. Голос звучит в одном тембре. Один голос — одна гитара, и так практически весь фильм...

— Главное — конечный результат...

— Да, безусловно. Когда мы с Рязановым стали просматривать первую монтажную «складку», как вы предполагаете, кто оказался первым рецензентом фильма? Киномеханик! Вы думаете, почему я согласился дать вам интервью? Киномеханик — это совершенно особая категория публики. Они, с одной стороны, не претендуют на изысканно-утонченный вкус, с другой — это те люди, которые смотрят очень много картин. Самые квалифицированные и благодарные зрители. И когда я слышу из аппаратной: «Смотри, как интересно!», то уверен, что все будет в порядке с фильмом. Если же киномеханику скучно, то... Надо поразмышлять, что же произошло. Это потом твою работу будут смотреть и слушать профессионалы, разбирать по «косточкам». А киномеханики — идеальная аудитория.

— Спасибо за теплые слова. Думаю, такой дружеский отзыв порадует наших читателей.

А не было ли у вас желания попробовать себя в качестве режиссера?

— Нет! Режиссер — это отдельная профессия. Как сказал С. Эйзенштейн, «...режиссером может быть каждый, пока не докажет обратного». Можно взять хорошую литературную основу, отличных актеров, прекрасного оператора, но фильм не получится. В нем не будет концепции...

— Кстати, расскажите о ваших любимых режиссерах.

— Их, честно говоря, не очень много, впрочем, это ведь естественно.

— Тогда назовите тех, с кем приходилось работать, и содружество с ними давало вам стимул к более плодотворной деятельности.

— Думаю, если всех перечислить, получится слишком длинный список, но в любом случае это — Эльдар Рязанов, Татьяна Лиознова, Михаил Калик, Инна Туманян...

Что же касается стимулов, то я считаю, что при создании кинематографического произведения действуют партнерские отношения. Фильм — творение полифоническое, в котором звучат самостоятельные голоса: актерских линий, звуковой ткани и т. д. Они должны быть самостоятельными, но непременно работать друг на друга. Как в фуге — все голоса важны. И исполняет все это, соединяет режиссер. Как дирижер в оркестре. Только тогда получится картина.

— Есть ли у вас преемники, ученики, «наследники», которые разделяют ваши взгляды и принципы?

— Нет. Меня приглашают преподавать во ВГИК. Разговор ведется о создании музыкальной кафедры. Но, наверное, у меня с этим пока ничего не получится. Одно дело — преподавать

*«Ирония судьбы, или С легким паром!»*



композицию, другое — взять на себя смелость перестроить все музыкальное образование вгиковцев. Я не готов к этому.

— Как я знаю, вы — президент Центра искусств при Советском фонде культуры. Расскажите, пожалуйста, чем он занимается?

— В прошлом году группа известных советских писателей, музыкантов, театральных деятелей, художников (среди них — Чингиз Айтматов, Борис Покровский, Зара Долуханова), обеспокоенных положением серьезного искусства в обстановке сегодняшнего засилья коммерческой субкультуры, обратилась в Советский фонд культуры с предложением создать при нем Центр искусств. Положение в стране очень печальное. Таланты и мозги «уплывают» за рубеж. Но ведь многие большие мастера остаются. И не потому, что их не зовут. Могу вас заверить, зовут и даже настойчиво. Но я убежден, меня с детства так учили, что человек интеллигентный обязан быть вместе с народом во всех его бедах, драмах. Если бы здесь было сытно, я мог бы, пожалуй, вернуться и уехать. Но здесь голодно, и я не имею на это права... Моя мама говорила: «Стыдно жить хорошо, когда другие живут плохо». Поверьте, это не фраза.

Дело даже не в том, что люди искусства у нас нуждаются. Они всегда нуждались. В прошлые времена им придавало сил ощущение, что есть будущее. Пусть не сейчас, но обязательно придет время, когда ты станешь нужен своему народу. Сегодня этого ощущения у многих нет. Кажется, ты никому и дальше не понадобишься, что так и будет — общее равнодушие, общий неинтерес и, простите, всеобщая злоба. И вот в этой атмосфере мы пытаемся помочь тем, кто оказался невостребованным жизнью, показать, что они нужны здесь, нужны нам. И постараться объяснить это кому-то еще, особенно молодым.

#### «Король-олень»

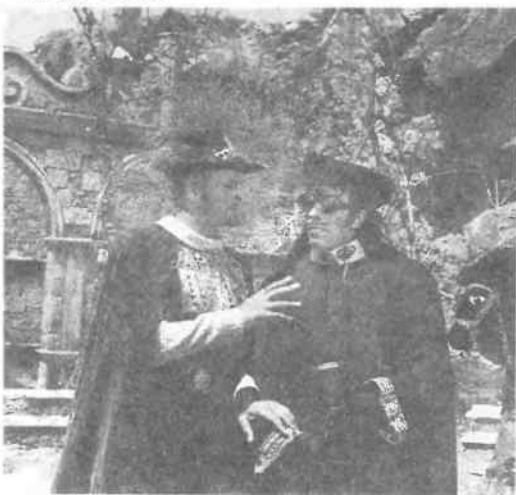

Вот, смотрите, хор «Благовест». Вы сегодня его слышали. Замечательное, прекрасное пение! А он никому не нужен. Часто нет денег даже на зарплату. Они согласны получать мало, лишь бы их слушали. Но не всегда и это получается. Филармонии приглашать хор из 20 человек невыгодно, гастролы организовывать — дорого и накладно.

Мы варварски разрушаем свою культуру. Сейчас много говорят о возрождении духовности. Красивые и чудные слова, благородные и правильные... Но не к возрождению, это будет позже, к сохранению надо взывать! Спасти и сохранить хотя бы остатки культуры. Я убежден: пройдет пять-десять лет, и то, что мы сейчас сохраним, снова станет нужно обществу.

— Я слышала, вы написали книгу?

— Сейчас в США выходит моя книга «Кому принадлежит искусство». Действительно, кому? Раньше был лозунг — народу. Это оказалось неправдой. Когда-то оно принадлежало правительству, а теперь, как оказалось, — никому. Вторая книга издается в СССР. Она написана совместно с музыковедом Галиной Прибегинной и называется «Семь вечеров в мире музыки».

— Чем собираетесь заниматься в ближайшее время?

— Сейчас занят тем, с чего начинал в молодости. Пишу музыку к ленте «Годы и фильмы», а ставит ее режиссер Михаил Калик, который в настоящее время работает в СССР. Картина снимается в жанре киномемуаров о 60—70-х годах. В нее войдут кадры из фильмов тех лет. А еще сочиняю музыку к двум совместным постановкам — с румынами и американцами.

— О чем мечтаете?

— У меня всегда одно желание: вырваться из повседневных забот и поскорее добраться до дома, где мне уютно и тепло. К сожалению, дома бываю мало. Днем — деловые встречи, репетиции, съемки. А ночью — занимаюсь музыкой. Тишина, и ничто не отвлекает.

— Вы живете как можете или как хочется?

— Как хочется. Хотя, что вы имеете в виду? Если в творческом плане, то действительно — как хочется, в личной жизни — тоже как хочется, а если в материально-социальном, то всего лишь — как получается.

— А на досуге к чему влечет знаменитого композитора?

— Люблю фотографировать, занимаюсь спортом: предпочитаю водные лыжи — у меня по ним первый разряд. А еще много лет увлекаюсь серфингом.

Не люблю юбилеев, чувствую себя вполне молодым. Знаете, как я встретил 50-летие? С моим другом, композитором Родионом Щедриным, уплыли на серфинге в море и там выпили по глоточку коньяка. Не верите?

— Очень верю. И с удовольствием поздравляю с нынешним юбилеем! Надеемся еще не раз услышать с экрана ваши чудные, неповторимые мелодии...

Беседу вела Л. МУХИНА.





## отвечаем на ваши вопросы

Во время II съезда Аскина СССР из зала в президиум поступил ряд записок с весьма разнообразными вопросами. На некоторые из них мы решили ответы поместить в журнале, сочтя, что они могут оказаться интересными и полезными для многих читателей.

**Н. СЕМЧУК (Ровно).** Мой первый вопрос: когда будет отменена форма ЗПР? Она киноvideообъединениям не нужна, а для заполнения ее требуются дополнительные работники.

**Ю. ЧЕРКАСОВ, и. о. начальника Главкинопроката Госкино СССР.** Ошибается Н. Семчук: форма эта очень нужна. Зная, сколько зрителей просмотрели те или иные фильмы, можно прогнозировать прокатную судьбу других картин. В Главкинопрокате ведутся учет и анализ поступающих к нам сведений. Они помогают определить, какие кинопроизведения предпочитают зрители (по тематике, жанрам и т. д.), какие из представленных на кинорынке лент стоит особо рекомендовать КВО для приобретения и широкого (а иногда — узкого, специализированного) проката, как, в каких масштабах организовать рекламную кампанию и пр. Так что отменять форму ЗПР ни в коем случае не будем.

**Н. СЕМЧУК.** Второй вопрос. Казалось бы, главная задача Общества друзей кино, Федерации кино клубов — работа с так называемыми элитарными фильмами. Но сегодня эти «друзья» заняты только коммерцией — тому масса примеров по любому региону. Чего нам ждать от ОДК в дальнейшем?

**Л. ЛУЖИНСКАЯ, зам. главного редактора журнала «Кинотехник».** Очевидно, улучшения их деятельности, приближения к заявленной вначале

программе — поворота к «трудным» картинам, к высокому искусству, их поддержки.

Дело в том, что недавно состоялась третья Всесоюзная конференция Федерации кино клубов. После бурных дебатов, вызванных неудовлетворенностью кино клубников прежней работой, выход был предложен такой: приоритет — конечно же, культуре, а помочь заработать на нее необходимые средства должны коммерческие структуры.

Сменилась «власть» Федерации. Ее президентом стал известный киновед, инициатор и организатор многих интересных акций, доктор искусствоведения К. Разлогов. В его планах — создание специализированной фирмы по прокату высокохудожественных, авторских картин, проведение различных фестивалей, ретроспективных показов и пр. Вице-президентом избран М. Барашатъян, бывший председатель Федерации кино клубов Москвы, отличающийся, как говорят, завидной коммерческой сметкой.

**И. ВУЛАЕВ, директор киносети (Курган).** Можно ли ожидать изменений к лучшему в снабжении дирекций киносети автотранспортом?

**В. ЕГОРОВ, первый заместитель начальника Главного управления по развитию материально-технической базы Госкино СССР.** Если говорить о порядке обеспечения киносети транспортом, то он пока не изменился. Госкино СССР и сегодня решает вопросы централизованного приобретения автомобилей, их распределения по республикам. Если же — о количественной стороне, то в этом году нам удалось добиться в Госснабе СССР понимания проблем кинематографии и сохранить те же объемы выделения транспорта, что и в 1990-м. Нельзя, к сожалению, утверждать, что такого количества автотранспортных средств вполне достаточно. Но если их рационально распределить и использовать, все же можно обеспечить обслуживание киноустановок — на минимально допустимом уровне.

Однако следует отметить: объединение министерств культуры и госкино в некоторых республиках привело к негативным последствиям. В ряде случаев автомобили, выделяемые Госкино СССР для нужд киносети и кинопроката, министерства перераспределяют в другие организации.

**А. БРЕСЛАВСКАЯ, редактор по контролю за кинорепертуаром (Свердловск).** Интересно, какими критериями руководствуются при повторной печати кинолент? Наше КВО, например, получило с десятков фильмов конца 60-х — начала 70-х годов, которые не пользуются спросом. Не расточительно ли — при таком-то дефиците пленки?!

**Л. ВЕРАКСА**, директор ВО «Союзкинорынок». Наша Организация выносит на кинорынки, помимо новых, и так называемые повторные ленты. Предварительная работа делится на несколько этапов. Мы проанализировали фильмофонд и составили довольно обширный список картин, которых уже нет (или почти нет) в прокатных организациях, хотя для зрителей они, по нашему мнению, представляют интерес. Затем проверяем в Госфильмофонде, есть ли техническая возможность тиражирования этих лент. Если есть, представляем фильмы партнерам на очередном кинорынке, собираем заявки и лишь после этого печатаем нужное количество копий. Стоимость лицензия — минимальная, просто символическая. Так что не совсем понятно, как Свердловское КВО получило картины, которые ему не нужны.

*Продолжение следует*

## реклама

### ПО «КИНОТЕХНИКА» предлагает

заинтересованным организациям, киностудиям, киновидеообъединениям:

экономичный, компактный и надежный электролюминесцентный светильник с надписью «Выход» (потребляемая мощность 0,05 Вт);

двухканальное симплексное переговорное устройство «Кассир — зритель» УКЗ-2;

усилитель для объявлений и рекламы УР-25; поляроидные очки для стереокинотеатров; проекционные поляроидные фильтры.

*Заявки направляйте по адресу: 109544, Москва, аб. ящик 143.*

*ПО «Кинотехника».*

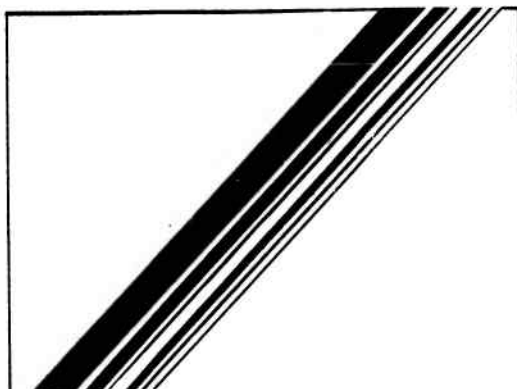

Художественно-технический редактор  
**И. К. Крючкова**  
Корректор **М. Б. Данилина**

Сдано в набор 20.05.91.  
Подписано в печать 11.06.91.

Формат 70×100 1/16  
Печать офсетная  
Гарнитура литературная  
Бумага тип. № 1 «Сыктывкар»

Усл. печ. л. 3,9+0,325 (обл.)  
Усл. кр.-отт. 8,61  
Уч.-изд. л. 6,48

Тираж **25044** экз.  
Изд. № 260  
Заказ 606  
Цена 80 коп.

Адрес редакции:  
103006 Москва, Воротниковский пер., 12  
тел. 200-10-70

© Киномеханик 1991

Ордена Трудового Красного Знамени  
Чеховский полиграфический комбинат  
Государственного комитета СССР  
по печати  
142300 г. Чехов Московской области

# САМАРКАНДСКИЙ ЗАВОД «КИНАП» ПРЕДЛАГАЕТ

## комплексы звуковоспроизводящей аппаратуры «Звук Т2-25-2», «Звук Т2-50ФМ»

«Звук Т2-25-2» предназначен для оборудования кинотеатров со зрительным залом до 600 мест, «Звук Т2-50ФМ» — для оборудования фойе в кинотеатрах вместимостью до 2500 мест.

Комплексы допускают работу от микрофона и линейных источников сигнала.

### Основные технические данные

Параметры	«Звук Т2-25-2»	«Звук Т2-50ФМ»
Число каналов	2	2
Паспортная выходная мощность одного канала, Вт	25	50
Номинальное выходное напряжение усилителя, В	20	20
Номинальный диапазон воспроизводимых частот, Гц	81,5—16 000	
Номинальное напряжение питающей сети, В	220	220
Допустимые отклонения напряжения питающей сети от номинального, %	+15 -20	+15 -20
Мощность, потребляемая от сети, Вт, не более	202	250
Чувствительность, мВ, не хуже:		
по выходу «Микрофон»		1
по входу «Магнитофон»		250
по входу «Радио»		15 000
по входу «Кино»		775

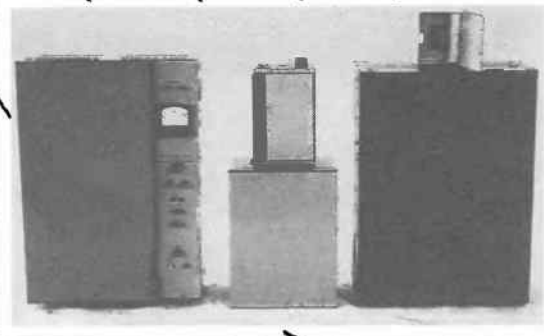

Цены комплексов — договорные:  
«Звук Т2-25-2» — от 1827 до 3500 руб.,  
«Звук Т2-50ФМ» — от 3048 до 4100 руб.  
Отдельно могут быть поставлены запасные части к комплексу «Звук Т2-25-2». Цена комплекта запасных частей — от 880 до 1000 руб.

*Расчеты могут быть произведены на основе бартера.*

*Заявки и предложения по адресу:*

*703034 УзССР, г. Самарканд, ул. Гагарина, 36.*

*Завод «Кинап», отд. 45.*

*Справки по телефонам: 24-23-03, 24-37-95.*

# КИНО МЕХАНИК

80 коп.  
ИНДЕКС 7043

## Непобедимая нога

Китай. Режиссер — Ли Вэньхуа.  
В ролях — Вань Цюнь, Ван Чи, Цзун Цяочжень.

## В репертуаре

...Из глубины прошлых веков доходит до нас история нежной любви и необычной мести.

Экзотическая приманка для любителей восточных единоборств — захватывающие бои мастеров кун-фу.

