

# КИНО МЕХАНИК

ISSN 0023-1681

ЭТС "Б Е Г" представляет  
**"МУЖСКОЙ ТАЛИСМАН"**

7/94



приключенческий остросюжетный фильм  
о чести, настоящей мужской дружбе  
и верной любви

Режиссер **Борис Галкин**. Авторы сценария **Елена Галкина** и **Александр Михайлов**.

**Телефоны  
для деловых  
контактов:**

**(095) 143 94 88,**

**(095) 143 97 37,**

**(248) 789 44**

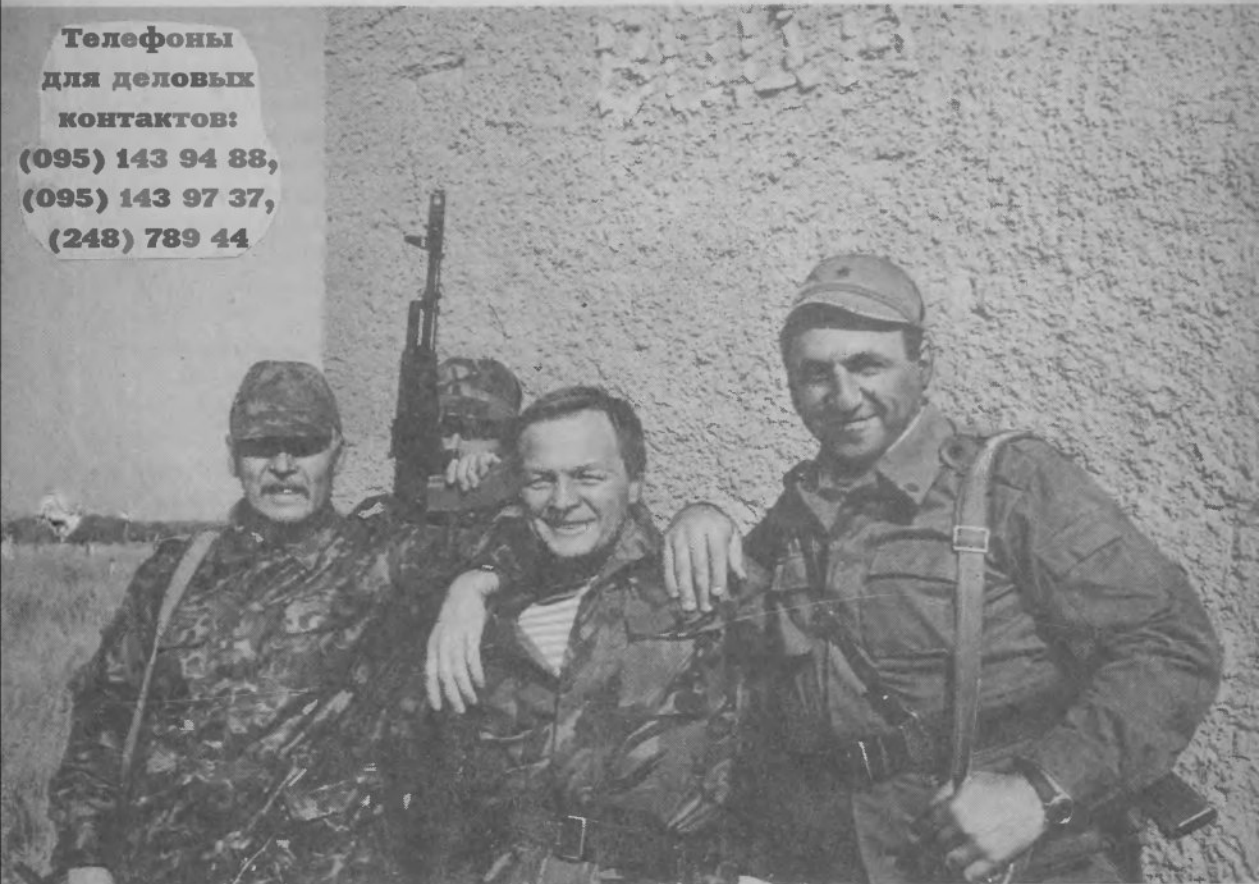

## Актуальная тема

# Акционерное общество? Попробуем и это

В апреле состоялось очередное заседание Федерального Совета — руководителей киносети и кинопроката России, созданное по инициативе Роскомкино. Основная задача, предложенная на обсуждение Совета, — создание акционерного общества "Русский фильм".

Открывая заседание, председатель Роскомкино **А. Медведов** признал, что политика Комитета в распределении государственных средств на поддержку отечественного кинематографа, когда деньги давались производителям фильмов и посредникам-оптовикам, оказалась ошибочной. Деньги ушли в песок, не облегчив положения.

С картинами, представляющими нашу страну на международных кинофестивалях, дело обстоит благополучно. Но для российского кино — это скорее моральное утешение. Зрелищный отечественный фильм, способный привлечь публику в кинотеатры, — до сих пор не решенная проблема. Наши ленты, поставляемые на кинорынки, в большинстве своем провинциальные подражательские поделки, не удовлетворяющие ни зрителей, ни работников проката.

За последние два года при государственной поддержке было создано 137 фильмов (56 — на государственных и 81 — на независимых студиях). Сейчас в работе находится 68 картин, из которых 40 — 50 планируется завершить в этом году. Их перечень с краткой аннотацией, оглашенный **А. Медведовым**, увы, не вызвал воодушевления у прокатчиков...

Дистрибьюторские фирмы с жаром принялись за продвижение западных фильмов. В итоге в репертуаре "Инициативы" — 13

зарубежных, 1 российский фильм, "Екатеринбург-Арта" — соответственно 18 и 0, "Кредо-Аспекта" — 11 и 4, "Пирамиды" — 19 и 0, "Мост-Медиа" — 5 и 0, "СЭФ-Кинотон" — 12 и 0 и лишь "Форы" — 0 и 2. Известны случаи, когда деньги, предназначенные на поддержку отечественных картин, ушли на зарубежные. Наше кино оказалось брошенным на произвол судьбы.

50% всех западных фильмов держат в своих руках 12 прокатных фирм, крупнейшие из которых "Екатеринбург-Арт", "Мост-Медиа" и "Ист-Вест". Прокатом отечественного кино занимаются 110 (!) фирм, то есть практически никто. Известно ведь, что у семи нянек...

Каким образом усилить влияние госсектора на производство фильмов, в которых заинтересован прокат? Как создать условия для их активного продвижения? Очевидно, необходимо наладить систему, способную противостоять разрушительным тенденциям в нашем кинематографе. Кинопрокатчики должны объединиться, а фильм — иметь хозяина. Таким объединением и таким хозяином может стать акционерное общество "Русский фильм", концепцию создания которого и предложил Роскомкино на обсуждение Федеральному Совету.

Государственному бюджету кинематограф не вытянуть, заметил начальник Управления государственного регулирования и поддержки киноvideопредпринимательства Роскомкино **Ю. Богуцкий**, и надеяться на него бессмысленно. Нужно восстанавливать кинематографию как отрасль экономики, изучать и выстраивать рынок. Чем более сектор кинопроизводства государственный, тем менее он ориентирован на рынок. Этого не должно быть. При решении вопроса, какой из фильмов, предлагаемых к производству, должен финансироваться из государственных средств, один из решающих голов должен принадлежать работникам проката.

Необходимо восстановить централизованный прокат и продажу видеокопий. Недопустимо, чтобы доход с них поступал ви-

деопиратам, а не создателям фильмов. Нужно добиться, чтобы все источники доходов от кинопоказа — видео, кабельного телевидения и т.п. — находились под контролем.

Все эти задачи призвано решать акционерное общество, которое, по мнению Ю. Богуцкого, должно включать в себя комитет финансирования кинопроектов, фильмофонд, ассоциацию кинопродюсеров, банк. Кинокомитет рассчитывает на то, что финансовая поддержка прокату из федерального бюджета через акционерное общество окажется наиболее действенной.

Члены Федерального Совета поддержали основную концепцию создания акционерного общества "Русский фильм", хотя и не без некоторой доли скептицизма. Оно и понятно: сколько уже было всяких ассоциаций и объединений, но реального результата они пока не принесли. Тем не менее, сама идея объединения всем понятна и дорога. Размежеванием вполне насладились. Задумывалось уже, как сообщил **Б. Парамонов** (Новосибирск), создание Сибирского акционерного общества закрытого типа, которое предполагало объединить личные вклады, кинофабрику, студию кинохроники и Союз кинематографистов. Хотели объединиться и на Урале. Бессмысленно, сказал **Г. Турецкий** (Екатеринбург), проводить рекламную кампанию для проката двух копий, а на большее их количество денег не хватает. Нужно прокатывать и рекламировать фильмы совместно.

**Н. Медведев** (Орел) предложил создавать временные ассоциации для финансирования производства того или иного фильма, причем начиная со сценария. В итоге все согласились попробовать осуществить свои идеи в рамках "Русского фильма".

Участники совещания воспользовались возможностью с трибуны Федерального Совета и в кулуарах поделиться своими проблемами, обменяться опытом работы в нынешних непростых условиях.

Многие сетовали на то, что кинотеатры пустеют. Пытаясь вернуть зрителей, в Новосибирске провели бесплатный месячник по-

каза старых отечественных фильмов. Результат оказался впечатляющим — залы были забиты до отказа.

Кстати, о нашем старом кино говорили многие. Интерес к нему у публики большой, вот только была бы возможность покупать эти картины подешевле! Дело в том, что права на них принадлежат студиям, а должны бы — как национальное достояние — Кинокомитету.

Шла речь и о непомерной дороговизне российского кино. Парадокс, но сейчас наш фильм стоит много дороже любого иностранного. **Т. Иванова** (Самара) потребовала, чтобы реализация отечественной продукции на кинорынках была взята под контроль. "Маленький гигант большого секса", первоначальная стоимость которого была 15 млн. руб., продавался "Инициативой" за 60 млн.! Такие дистрибьюторские "накрутки" недопустимы.

Очень дорого и тиражирование фильмокопий. Однако **В. Переходов** (Республиканский фильмокомбинат) разъяснил собравшимся, что копирфабрики едва сводят концы с концами. Постоянно растут цены на киноленту и химикаты. Фабрики вынуждены покупать их, пользуясь кредитами банка под 200%! Государственных дотаций промышленности не получает, заказов мало. Москопирфабрика, например, два месяца была без работы. А ведь надо пополнять и оборотные средства. Если этого не делать, то скоро и показывать будет нечего. Кинокопировальной промышленности необходимы бюджетные ассигнования на централизованную закупку кинолентки.

Большое беспокойство вызывает сельская киносеть. Ее бюджетное финансирование сейчас отдано местным властям, но не все главы администраций с достаточным пониманием относятся к нуждам кинообслуживания на селе. Интересную мысль высказал **А. Рыбальченко** (Ставрополь), предложив Кинокомитету решать этот вопрос совместно с Министерством сельского хозяйства, так как в программе по подъему сельского хозяйства есть строка и о культурном обслуживании сельского населения. Кроме

того. заслуживает, особого внимания замечание **Л. Сауровой** (Ульяновск), что важнейшее качество современного руководителя киносети — умение находить общий язык с местной администрацией, убеждать ее терпеливо и настойчиво в необходимости сохранения киноустановок на селе и улучшения кинообслуживания. Кстати, в Ульяновске в последнее время сельская киносеть не только не сократилась, но даже увеличилась.

**П. Алферьев** (Вологда) поделился "секретом", как повысить зарплату киномеханику, несмотря на существующие тарифные сетки (нам представляется полезным сообщить об этом нашим читателям, поскольку в редакционной почте такой вопрос поднимается чаще прочих). Так вот, оказывается, для руководителя, пекущегося о своих подчиненных, нет проблем. Нужно просто, чтобы киномеханик совмещал свою работу с какой-нибудь клубной должностью. Сейчас у начальства все права и возможности для этого есть.

В заключение члены Федерального Совета отметили, что подобные встречи чрезвычайно полезны для российских прокатчиков и поблагодарили Роскомкино, предоставившее им такую возможность и прекрасно организовавшее совещание.

## **Кризис кинематографа или кризис кинопроката?**

*Состоялся II съезд кинематографистов России. В центре внимания его делегатов был кризис отечественной кинематографии, который многие понимают лишь как кризис кинопроката.*

*Выясняется, что "творцы" видят выход в возврате к старому — к госопеке, или, выражаясь мягче, к государственной поддержке, причем в особо крупных размерах. Попытка самостоятель-*

*ной жизни пока не удалась, и это в значительной мере определило атмосферу съезда.*

*Мы публикуем лишь несколько фрагментов из доклада председателя СК России С. Соловьева и выступлений участников съезда — те, что представляют наибольший интерес для читателей журнала.*

### **С. Соловьев**

Давайте еще и еще раз попытаемся разьяснить тем, кто руководит сегодня страной, что <...> мы единственная творческая и профессиональная организация России, объединившая работников отечественного кино <...>, которая обладает правом принимать государственные решения по вопросам кинематографии как одной из главных частей национальной культуры, а государство, если оно хочет продолжать именоваться демократическим государством и быть им, просто обязано эту волю исполнять, снабдив соответствующими государственными механизмами проведение наших решений в жизнь.

Анализ итогов внутрисоюзных да и международных фестивалей не дает нам возможности сказать, что качественный уровень нашей продукции снизился <...>. Ни количество выпускаемых фильмов, ни качество в общем-то не изменились. Что же произошло? Отчего мы постоянно говорим о кризисе? <...> главным и основным кризисом отечественного кино нам представляется кризис отечественного кинопроката. <...> Нас уверяют в кошмарном снижении посещаемости, в невозможности "отбить" затраченные на покупку отечественной картины деньги. Смею утверждать <...> все это ложь. Ясность такой позиции возникла у меня после ряда частных консультаций с крупными, хорошо понимающими дело прокатными теневиками. <...> Ясно, что в этой отрасли сегодня крутятся миллиарды "черных" денег, которые только вследствие образовавшейся и сознательно культивируемой прокатной неразберихи мы не можем ни поймать, ни учесть.



*В президиуме съезда — признанные мастера*

Я уже не говорю про техническое несоответствие почти любого отечественного кинопоказа пусть самым скромным меркам проката мирового. <...> Не говорю уже об ужасающем дизайне наших рядовых кинотеатров, об их отравленной криминогенной социальной обстановке. Но вы бы слышали, какой дружный крик протеста подняли наши коллеги из кинопроката, когда Союз и Роскино обратились в правительство с предложением о строительстве в крупных городах цепи многозальных кинотеатров нового поколения. Причем без участия бюджетных денег. Только на частные инвестиции отечественных частных капиталов. Вы спросите: а это-то почему? Отвечу: да потому, что им невыгодно. Потому что конкурентная борьба с такими культурными центрами, будь они построены, либо заставит их вкладывать серьезные средства в реконструкцию эксплуатируемых ими зрелищных предприятий, либо вообще сметет с лица земли их шалманы.

<...> думаю, что съезду необходимо принять прямое заявление президенту и правительству, где недвусмысленно, с указанием необходимых сроков исполнения были бы изложены наши конкретные требования к государству по защите кино в рыночной экономике...

**Д. Дондурей, гл. редактор  
журнала "Искусство кино"**

Я хочу намекнуть присутствующим, что социализм кончился. Кинобизнес — дело собственников, владельцев студий и прокатных компаний, управляющих, продюсеров, банков. Пока они еще непрофессиональны, легкомысленны. Думают, что сами разбираются в такой призрачной и сверхрискованной сфере, как кино. Но жизнь в ближайшее время научит осуществить этот поворот, и только они могут создать индустрию современного типа.



В кулуарах съезда: В. Теличкина и М. Ножкин

Мне кажется, нужно помочь рынку победить, переварить убийственный квазирынок. Тогда появятся не только порядок, естественное перераспределение собственности, <...> но и прекрасные фильмы.

Важно отказаться от ложной альтернативы: либо государство, либо рынок. Все же очевидно, что государство, особенно в переходный период, участвует, поддерживает, инициирует, координирует все необходимые инициативы и проекты. <...> Но без зрителя оно не сможет содержать кинематограф.

Можно много рассуждать о возможном сотрудничестве с местной властью, о создании холдинговых компаний по трансформации сельской киносети, о множестве других конкретных вещей. Дело не в этом, а в мучительной смене самой установки: строить систему нетеневого рынка в России — действительно ошеломляюще трудная задача...

#### **А. Медведев, председатель Комитета РФ по кинематографии**

К сожалению <...> ни один из производителей, особенно производителей традиционных, тех, кого мы по инерции называем государственными студиями, прокатом собственных фильмов так и не занялся, предоставив заботу об этом перекупщикам. И вся наша система оказалась заложником этой самой ситуации. Если мы ничего не изменим, положение не поменяется.

Я никак не могу понять и, признаюсь вам, ничего сделать с этой технологией, когда, скажем, машина, предназначенная для киносети, уходит с предприятия-продавца за одну цену, а приходит к потребителю <...> пройдя через, казалось бы, государственные системы — посреднические, снабженческие, став в полтора-два раза дороже. То же самое и с фильмами.

Пока на нашем рынке <...> будет главенствовать перекупщик <...> мы не решим целого ряда проблем, начиная с высокой стоимости картин.

<...> есть законодательство, которое имущество страны, не только кинематограф, делит на три "этажа": федеральная собственность, государственно-региональная и муниципальная. Кинотеатры всегда были муниципальной собственностью, всегда ими управляли исполкомы городских и местных Советов, сейчас это просто юридически оформлено.

Да, действительно, самое страшное, что происходит сегодня, — это ползучая приватизация. И здесь наш конфликт с целой группой директоров кинотеатров заключается в том, что мы действительно, может быть, неудачно в своем обращении к правительству слишком глобализировали негативные оценки состояния дел в кинотеатрах, тем самым незаслуженно обидев людей, которые положили на это жизнь.

Есть и еще один источник этой реакции: приватизация не нужна, потому что все уже решено. С "рулеткой" заключен договор, с буфетом — в розлив и на вынос — заключен договор, с игровыми автоматами заключен договор, можно жить, даже не показывая кино.

<...> второе заседание Федерального Совета показало <...>, что происходит какое-то отрезвление <...>. Еще два года назад работники кинотеатров говорили, что мы — сами, нам никакое руководство не нужно, разрушали управления кинофикаций, отказывались от сотрудничества с областными конторами кинопроката <...>. Убедились, и последний кинорынок это показал, что ничего в одиночку не сделаешь <...>. Значит, какой ход? Восстановить старый прокат в виде Главка, в виде глобального государственного финансирования вряд ли возможно <...> как можно преодолеть эту ситуацию? Можно преодолеть акционированием, уже не созданием государственных структур.

Мы финансируем мозги, финансируем таланты, финансируем руки. Но, к сожалению, не можем делать этого в том же объеме, который существовал. <...> Финансировать будем, но в тех объемах, в которых нам позволяет бюджет с его выделениями и отчислениями.

### **С. Ростоцкий, режиссер**

Мы все время требуем льгот для культуры. <...> Но для того, чтобы получать эти средства, чтобы нас не послали подальше, надо производить культуру. А культуру ли мы производим? Вот тут вопрос сложный, потому что с помощью нашей критики очень часто поддерживается не культура, а антикультура. И эта антикультура не рождает в определенных людях желания ей помогать.

## **II СЪЕЗД КИНЕМАТОГРАФИСТОВ РОССИИ (16-17 апреля)**

Съезд кинематографистов, которого так долго и нетерпеливо ждали, завершился. Завершился, может быть, для многих неожиданным, но на самом деле закономерным итогом. Самая большая неожиданность заключается в том, что в ситуации, когда положение российского кино становится все более катастрофическим, когда волна противоречий и неудач в самом Союзе достигла предельной критической отметки, кинематографисты России очень отчетливо и впечатляюще проявили волю к консолидации и движению вперед. Это стремление к объединению и концентрации всех сил на решении тяжелейших главных проблем, стоящих и перед отечественным кинематографом, и перед самим Союзом, наглядно и убедительно проявилось и в ходе всего съезда — его атмосфере, выступлениях участников и, главное, — в его итоговых документах и принятых решениях.

Конечно, не все прошло гладко и идеально. Были сбои, были и попытки (правда, редкие) направить энергию съезда в русло личных разборок, на усугубление и без того

сложных проблем и конфликтов. Но все эти деструктивные тенденции были решительно преодолены общей настроенностью на объединение сил, а не на их разъединение. Удалось выработать и утвердить в новом Уставе оптимальные формы организации самого Союза, которые дают возможность преодоления его изначальной раздробленности.

Съезд основательно обсудил и достаточно прояснил самые запутанные и наиболее тяжкие, трудно разрешимые проблемы сегодняшнего кинематографического бытия. Приняты решения практически по всем кардинальным направлениям дальнейшей работы и жизни Союза, в том числе и по такому значительному и взрывоопасному, как приватизация общественной собственности.

Более всего обнадеживают итоги голосования по ключевым вопросам, которые рассматривались на съезде. Бурные, подчас драматичные обсуждения, грозящие расколом, в конце концов завершились впечатляюще дружным голосованием за создание единого Союза с индивидуальным членством.

Подписанный Президентом Б. Ельциным Указ "О протекционистской политике Российской Федерации в области отечественной кинематографии и мероприятиях в связи со 100-летием мирового и российского кинематографа" был встречен благодарно, но с опасением, как бы он, в очередной раз, не остался лишь декларацией добрых намерений. А одни добрые намерения кинематографистам помочь не могут, нужны самые неотложные и эффективные меры. С трибуны съезда было дружно заявлено, что Указ Президента не должен потеряться в лабиринтах правительственных кабинетов.

Избрано новое руководство Союза кинематографистов России: правление и секретариат. Председателем Союза единогласно избран С.А. Соловьев.

Съезд завершился. Проблемы остались, но сделан очень важный шаг на пути к их решению.

Пресс-центр СК России

## ЗАЯВЛЕНИЕ ПЯТИ

*Катастрофическое положение, сложившееся на российском рынке кино, обвальное уменьшение количества кинозрителей и кинотеатров, непомерный рост расходов на кинопродвижение и эксплуатацию киносети - все это поставило под угрозу реального исчезновения ранее самую популярную форму культурного досуга — посещение кинотеатров. Критическое положение дел в отрасли еще усугубляется деятельностью сотен пиратских фирм, безнаказанно и бесконтрольно демонстрирующих краденые видео- и кинокопии не только по видеоканалам, но и по каналам эфирного телевидения и даже в кинотеатрах. В этих условиях перед всеми структурами, занимающимися прокатом кинофильмов на территории России, встала проблема выживания.*

*Пять крупнейших дистрибьюторских (прокатных) компаний, работающих на территории России и ближнего зарубежья — АО "Совэксспортфильм-КИНОТОН", кинокомпания "ГЕМИНИ ФИЛЬМ", компания "ТРЕТЬЯКОВКА", кинокомпания "МОСТ-МЕДИА" и Российско-Британская Творческая Ассоциация "ИСТ-ВЕСТ" — решили объединить усилия для защиты своих интересов на российском рынке кино. Мы сознаем, что в настоящих условиях, защищая собственные интересы, мы одновременно защищаем интересы всей отрасли, всей российской кинематографии и всех зрителей России. Только разнообразный, высококачественный репертуар — лучшие зрительские фильмы мирового и отечественного кино, привлекающие зрителей — поможет в нынешних трудных условиях вернуть публику в кинотеатры. Обеспечивая российский рынок кино таким репертуаром, расходуя значительные средства на рекламу, мы сможем сохранить аудиторию и киносеть, то есть сберечь главные условия, необходимые для грядущего возрождения отечественного киноискусства и кинопромышленности.*

*Мы выступаем за развитие рыночных отношений в кинобизнесе России, за формирование цивилизованного рынка, честной*



конкуренции при гарантиях прав собственности, обеспеченных законодательными установлениями и защитой государственной исполнительной власти. Мы заявляем, что конкурентные отношения и борьба за экранное время и зрителей, естественно существующие между нами, сегодня менее значимы для успеха каждого из нас, чем решение названных кардинальных проблем. Для хорошего кино, учитывающего интересы многомиллионной и многообразной зрительской аудитории, российский рынок пока достаточно емкий — места здесь хватит всем.

Считаем необходимым для достижения поставленных целей совместно принять следующие меры:

1. Разработать предложения таких правительственных постановлений, которые позволили бы на деле, а не на бумаге защищать права собственников и авторов кинопроизведений от нелегального распространения по всем каналам кинодемонстрации, включая кабельное и эфирное телевидение.

2. Создать единую контрольно-инспекционную службу (или финансировать на договорных началах существующие службы других ведомств) для наблюдения на территории России за кинотеатрами и телеканалами, допускающими нарушения прав собственников и авторов фильмов.

3. Создать единую юридическую службу для обслуживания ПЯТЕРКИ, а возможно и других заинтересованных организаций, для ведения процессов против нарушителей прав собственности и авторских прав на фильм, для консультаций при составлении договоров, исковых заявлений и т.п.

4. Объединить средства для оптового приобретения материалов и создания материальной базы (закупка и хранение позитивной пленки, транспорт, аренда оборудованных складских помещений, организация прокатных и реставрационных кинобаз в регионах и другие расходы на материальное обеспечение кинопродвижения).

5. Вкладывать средства в конъюнктурные исследования кинобизнеса, в анализ отечественного рынка кино, в сбор информации; найти печатный орган (или принять участие

в его создании) для регулярной информации о кинобизнесе в России. Мы готовы информировать Роскомкино и Союз кинематографистов о процессах, происходящих в сфере кинопроката Российской Федерации.

6. Соблюдать этические нормы в конкурентной борьбе не только друг с другом, но и с любыми участниками кинобизнеса. Неукоснительно выполнять обязательства перед партнерами, потребителями и государством. Отказываться от деловых отношений с нарушителями законных прав владельцев и авторов фильма, с недобросовестными продавцами и покупателями.

Мы верим, что профессионализм прокатчиков и их ответственность перед зрителями, их честное отношение друг к другу и к своему делу помогут преодолеть кризис кино, которое всегда было и будет любимым искусством россиян. Мы убеждены: то, что нас разъединяет, сегодня гораздо менее важно для нашего существования, чем то, что нас должно объединять. Только общими усилиями сможем мы защитить наши общие интересы, интересы зрителей, интересы киноискусства.

**АО "СОВЭКСПОРТФИЛЬМ-КИНОТОН" — Валерий Марков,  
"ГЕМИНИ ФИЛЬМ" — Зимон Ханс-Йорг,  
"ТРЕТЬЯКОВКА" — Игорь Добровольский,  
"МОСТ-МЕДИА" — Зинаида Шатина,  
"ИСТ-ВЕСТ" — Евгений Бегинин**

## А что у вас?

## Где выход?

Это красивое здание, расположенное в двух шагах от Крещатика, в самом центре Киева, хорошо знакомо и жителям украинской столицы, и гостям прекрасного города. "Украину" знают все. А как посещают? И вообще посещают ли сегодня когда-то самый прибыльный премьерный кинотеатр города?

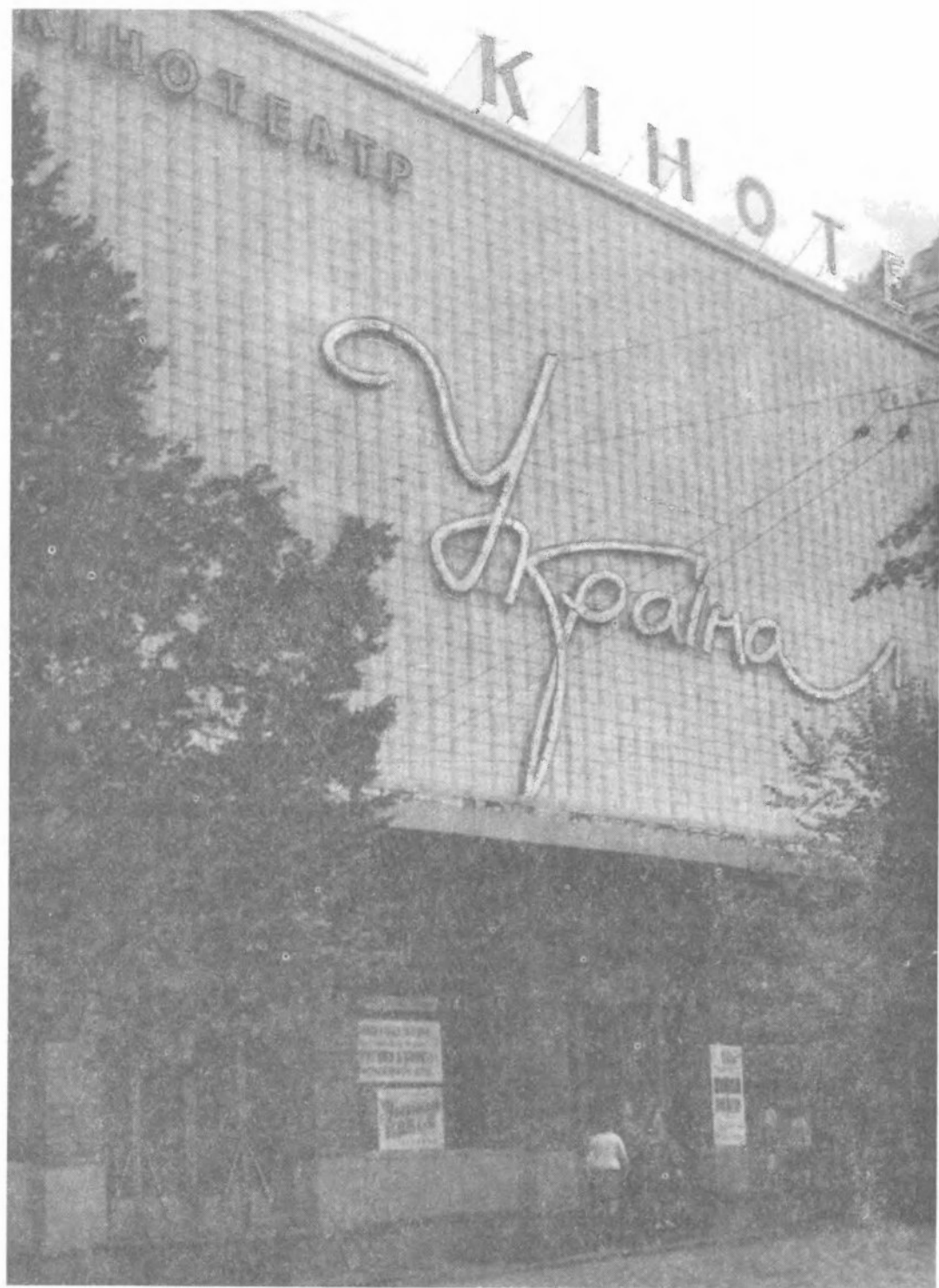

— К сожалению, плохо, — с грустью констатирует **Зинаида Семеновна Кипрова**, которая более 14 лет возглавляет коллектив "Украины", придя сюда из небольшой "Зирки". — В нынешней ситуации катастрофического падения интереса к киноискусству как-то существуют еще, сводят концы с концами кинотеатры, расположенные в центре города, а не гиганты наподобие "Киевской Руси", построенные неизвестно зачем в так называемых спальных районах.

Однако нам очень трудно выжить, сохранить свое лицо.

"Украину" мы решили ни в коем случае не реперофицировать. Здесь вы не найдете ни магазинов, ни киосков. Так же поступили наши коллеги из "Дружбы" и "Орбиты". Но удержаться на таких позициях очень трудно. Финансовые итоги, правда, иногда утешительны. В I квартале, например, мы дали 240 млн. прибыли, на эти деньги сделали косметический ремонт. А надо и поменять кресла в зале, внести еще кое-какие нововведения. Не знаю, когда сможем это сделать...

**— Что скажете о репертуаре? Может быть, именно его совершенствование — путь к экономическому возрождению?**

— В том-то и дело, что репертуар у нас — прекрасный, сами его формируем, зная запросы публики. На Ялтинском кинорынке, например, недавно купили "В холоде ночи", "Таксист из Нью-Йорка". Но кинорынки — не единственный источник получения фильмов. Кое-что берем напрокат у коллег, кое-что — в городском киноvideообъединении. Кстати, на кинорынках надо быть поосторожнее, а то ненароком можно попасть в сети перекупщиков — мало ли случайных людей толчется там! Поэтому я стала все реже и реже ездить на кинорынки.

**— Но посещаемость кинотеатра все-таки не растет, а падает. Чем вы это объясняете? Может быть, кроме общей тенденции в Киеве есть какие-то особые обстоятельства?**

— Не без этого. Я бы сравнила процесс потери зрителей с инфекционным заболеванием: развивается — и все тут. Здесь, конечно, имеют значение и цены на кинобиле-

ты — 20-30 тыс. купонов. Не последнюю роль играет криминальная ситуация в городе — вечерами все сидят дома, боясь выходить на улицу. Когда-то самым посещаемым был сеанс 21.40 — 21.50, а теперь последний — 20.10 — 20.20, позже никто в кино не пойдет. Прибавьте к этому наших постоянных конкурентов — видео, телевидение, и станет ясна ситуация. К каждому фильму есть видеодубли, опережающие нас. Прокатные пункты кассет — на каждом шагу. Их деятельность не контролируема. Посудите сами — за апрель, например, можно насчитать лишь два фильма без видеокопий.

И — безотрадные итоги: в прошлом году загрузка зала была 12%, а когда-то ниже 80% не наблюдалось. Кроме постоянных зрителей к нам в "Украину" приходили приехавшие в Киев по делам службы, на экскурсии. Теперь же в зале пусто. И все-таки мы не оставляем надежды привлечь людей. Неплохо по-прежнему проходят сеансы выходного дня — одновременно для родителей и детей, диспуты на животрепещущие темы перед сеансами. Но вообще-то интерес к тому или иному фильму сейчас непредсказуем.

**— А нужны ли вообще в такой ситуации кинотеатры? Если да, то какие?**

— Проблему дальнейшей перспективы развития кинотеатров я бы сформулировала так: надо, чтобы зрителям в кинотеатре было предложено то, чего нет у них дома. Ну, например, какие-то сверхкомфортные кресла в зале, уникальные звуковые эффекты (с помощью системы "Долби"), встречи с создателями кинолент.

**— Как вы справляетесь с оплатой коммунальных услуг? Для кинозрелищных предприятий это, как правило, — проблема.**

— Да, отопление, свет, вода крайне дороги. А плюс к этому налоги! Арендная плата! На зарплату сотрудникам почти ничего не остается, считаем каждый рубль. Помощи ждать не от кого. У городских киноорганизаций денег нет, добыть средства где-то еще невозможно, "выкарабкиваемся" своими силами. Например, сдаем в аренду некото-

рые подсобные помещения, без которых можно обойтись. Это покрывает 50% коммунальных платежей.

**— Как вы представляете себе помощь городских киноорганизаций? В чем она может выражаться?**

— Да, она может стать реальной. Необходимо пустить в ход экономические рычаги: ввести, наконец, в действие закон о приватизации, дать возможность кинотеатрам пользоваться зарубежными инвестициями, а то мы в этом отношении многое теряем. Например, наш кинотеатр хотела взять в аренду фирма "Гемини фильм", помочь с переоборудованием помещений. А городские организации этому воспротивились, не зная просто-напросто, как эту помощь оформить. В результате упущена реальная возможность хоть как-то выправить положение.

**— Как вам кажется, за какими кинотеатрами — будущее?**

— Представляется, как я уже говорила, необходимым сократить количество кинотеатров, отказаться от кинотеатров-гигантов. Кинозрелищное предприятие должно быть небольшим, но при этом очень комфортным, с отличным дизайном. Вот в "Украине", например, два зала. Будь у нас свободные деньги, меньший можно было бы переоборудовать под ресторанчик, не ожидая от него при этом сверхвысоких доходов — лишь бы зрители пришли к нам.

А вообще изменение отношения к киноискусству крайне огорчает. Утеряна духовность, у молодежи на уме — один бизнес, подчас идут в кино не посмотреть фильм, а убить время. Где уж им постичь особенности режиссерской работы, актерской игры!

**— Но, к счастью, есть еще среди кинофикаторов люди опытные, знающие, несомненно способные искать и находить новые пути в своем нелегком труде. Не целесообразно ли было бы вернуться к проблеме создания ассоциации кинотеатров? Вместе, сообща решали бы проблемы.**

— Это ничего не даст. Мы стали чужими друг другу. Теперь не делятся опытом, а стараются скрыть найденный способ выживания. Ассоциацию нельзя создать и потому, что кинотеатры разнотипны по своим материальным возможностям. Помочь друг другу никто не захочет и не сможет. Каждый думает только о себе. Создай ассоциацию — начнут завидовать друг другу, а не заниматься общим делом. Да и бездельников развелось предостаточно, от них не так просто избавиться. На энтузиазм одиночек рассчитывать нечего.

**— Каков же итог беседы? Хочется завершить ее на оптимистической ноте, попытаться подсказать коллегам выход. В чем он?**

— Кто знает...

**Беседовала И. ПИВОВАРОВА**

## *Школа киноменеджера*

### **Предпринимательство: психология и этика**

**Н. ПАНЬКОВА,**  
доктор экономических наук,  
профессор Финансовой академии  
при правительстве РФ

### **Психология предпринимателя и предпринимательства**

80-е годы на Западе ознаменовались явлением, которое можно назвать "новой предпринимательской волной". Суть его заключается в том, что необычайно увеличилось число людей, которые хотели бы самостоятельно заниматься бизнесом и действительно открывают все новые и новые фирмы. Для них это форма проявления самореализации, самовыражения. Многие

*Продолжение. Начало в № 6.*

осознают предпринимательство и как особый способ и стиль жизни — свободный и ответственный одновременно. Согласно прогнозам, например, в США к 2000 году будет организовано 30 млн. новых фирм.

Конечно, многие из них не выживут. Статистика показывает, что на первом году деятельности закрываются до 40% фирм от числа вновь зарегистрированных, на втором — 60% от числа оставшихся. Но тем не менее попытки организовать собственное дело предпринимаются даже одними и теми же людьми по несколько раз (два-три).

Кто они? На первый взгляд представляется очевидным, что молодые, энергичные люди должны составлять преобладающее большинство. Оказывается, наряду с ними значительную роль играют женщины и пенсионеры. Первые предлагают много альтернативных идей для преобразования традиционного бизнеса, вторые — переносят свой многолетний опыт в одной сфере деятельности на другие, переходя зачастую из "большого" бизнеса в "малый".

Встает и другой вопрос: кто из них достигает успеха? Тут не работает критерий ни возраста, ни пола, ни образования, ни наличия или отсутствия денег. Дело значительно сложнее и тоньше.

Многие исследователи пытались и пытаются найти "ключ" к предпринимательскому успеху. Читатель может найти интересные книги по данной проблематике, изданные в последнее время на русском языке. Они касаются самых различных аспектов предпринимательского дела. Одни посвящены наиболее преуспевающим компаниям, как, например, книга Д. Мерсера "ИБМ. Управление в самой преуспевающей корпорации мира" (М., "Прогресс", 1991). Другие концентрируются на организации новых компаний, их проблемах управления, маркетинга, планирования, оплаты труда и т.д., как сборник, включающий в себя главы из ряда известных западных исследований, под названием "Как добиться успеха. Практические советы деловым людям" (М., Политиздат, 1991). Третьи анализируют личные качества, необходимые для преуспевания: В.Ф. Бир-

кенбиль "Как добиться успеха в жизни" (М., СП "Интерэкспорт", 1992). Читать эти книги увлекательно и полезно.

Однако попытаемся все же обобщить и сформулировать, в чем первооснова успеха вновь организованного дела. На мой взгляд, она состоит в следующем. Опыт показывает, что добиваются успеха те предприниматели, деятельность которых отвечает трем критериям:

во-первых, они нашли новую возможность удовлетворения какой-то потребности людей, не замеченную другими;

во-вторых, стали буквально фанатиками своей идеи и сумели собрать "команду" единомышленников;

в-третьих, увидели и просчитали реальные пути воплощения своей идеи.

Совпадение всех трех моментов обязательно. Только в этом случае мечта становится реальностью. Иначе можно иметь идею, но не уметь ее воплотить, можно иметь деньги, но не иметь идеи или "команды". И, наверное, каждый может привести собственные примеры подобных ситуаций. Часто встречаются люди, жалующиеся на жизнь, на непонимание окружающих, винят их в своих неудачах, а на самом деле они бессильны поставить свои мечты на реальную почву.

При ближайшем рассмотрении идея очень часто носит весьма смутный характер, по сути дела мы сами не знаем, чего хотим, а тем более не знаем, как этого достичь. Если вы собираетесь начать собственное дело или уже его начали, то, отложив в сторону журнал, проверьте прямо сейчас, насколько четки ваши цели. Соблюдайте отведенное для ответов время.

1. Ответьте за три минуты. Каковы ваши планы на ближайший год?

2. Ответьте за три минуты. Каковы ваши цели на ближайшие семь лет?

3. Ответьте за три минуты. Чего бы вы хотели достичь к 70 годам?

4. Ответьте за шесть минут. Какие реальные цели у вас есть, а что является только фантазиями и несбыточными желаниями?

Возможно, вы не ответили на вопросы в указанные сроки. Не огорчайтесь. Вы всего лишь узнали, что вам надо серьезно подумать и отделить фантазии от реальности, расставить цели по периодам. Мечтать тоже надо, но бизнес не терпит "голых" фантазий. Их надо одеть в "одежды" организации, финансовых расчетов и т.п.

Кроме того, идей не должно быть слишком много на данный момент. Возьмитесь за одну и попробуйте ее реализовать.

Если вы уже определились и знаете, чего хотите, тогда для вас будет полезен другой подход: назовите для себя (а лучше запишите) как можно больше ваших собственных предложений по будущей деятельности.

Наконец, если у вас уже есть деловой успех, то не помешает подумать над другим рядом вопросов.

Что лежит в основе вашего успеха?

В чем состояла ваша самая большая деловая ошибка?

Как вы планировали работу в предшествовавшие годы? Достигли ли вы поставленных целей?

Какие необычные, новые трудности вы предвидите?

В чем ваша сила в работе, а что ограничивает успех: отношения с подчиненными, недостаток контроля, проблема кадров и т.п.?

Какие решения даются вам легко, а какие трудно?

Время от времени необходимо как бы остановиться и сделать подобный анализ, чтобы заблаговременно устранить препятствия на пути дальнейшего прогресса.

Вокруг предпринимательства существует много досужих вымыслов, основанных на так называемом здравом смысле. Дж.А. Тиммонс, упоминавшийся в первой статье, находит пятнадцать мифов общественного сознания, искажающих суть предпринимательства, мешающих начать новый бизнес. Вот некоторые из них.

**Предпринимателями рождаются, а не становятся.** И прямо противоположное мнение. **Предпринимателем может быть любой.**

Да, существует предпринимательский талант. Из опыта развитых стран известно, что им обладает не более 15% населения. Но талант нужно развивать, быть профессионалом в этой области. Поэтому первое высказывание не совсем верно. Что касается второго тезиса, то на него позволено ответить аналогией. Каждого человека можно научить нотной грамоте и примитивной игре на фортепьяно, но пианистами становятся лишь немногие, а Святослав Рихтер — один. То же и в бизнесе. Начать дело может практически каждый, но выжить и процветать — немногие. Но чтобы понять, годитесь ли вы в предприниматели, нужно попробовать им стать.

**Предприниматели подобны азартным игрокам.** Бизнесмен должен быть готов идти на риск и иметь крепкие нервы. В этом смысле известная схожесть с азартной игрой есть. Кроме того, многие бизнесмены говорят о том, что сам процесс предпринимательства очень увлекателен, вызывает азарт. Но есть очень существенное отличие: риск бизнесмена должен быть тщательно просчитан.

**Предприниматели сами себе хозяева и потому полностью свободны и независимы.** Если вы рассчитываете на такое положение вещей, то ошибаетесь. Предприниматели весьма далеки от независимости. Они взаимодействуют с партнерами, поставщиками, потребителями, инвесторами, кредиторами и т.д. Конечно, у них есть право свободного выбора (в известных пределах), право принимать решения, но они сами и ответственны за эти решения перед множеством людей.

**Деньги — главная составляющая нового предприятия.** Если остальные составляющие — идея, команда — талантливы, то деньги найдутся. Но совершенно неправильно другое утверждение: если вы имеете деньги, то успех обеспечен. Известно, скажем, что самые дорогие фильмы не обяза-

тельно самые талантливые. Деньги — это инструмент. Когда у вас их мало, то видится один вариант компании, а когда вы зарабатываете много денег, то, возможно, организуете совершенно другую компанию.

**Предприниматели жаждут власти над другими.** Успешный бизнес не тождественен власти. Это — ответственность за результат, это — радость успеха. Это — ощущение собственной силы, возможностью, профессионализма. Конечно, существует определенный тип людей, стремящихся к власти, любящих власть. Их можно найти где угодно. Как писал А.И. Герцен в "Былом и думах", такие люди находят удовлетворение своей страсти, даже будучи билетером в театре, с удовольствием придираясь к публике и не пуская в зал. То есть это — не черта предпринимателя как такового.

**Если предприниматель талантлив, то через год или максимум через два его ждет большой успех.** Серьезные предприниматели, достигшие успеха в бизнесе, в один голос говорят, что для того, чтобы поставить новое дело на солидную основу, нужно не менее трех-четырёх лет. А чтобы оно в полной мере развилось и засверкало, подобно бриллианту, требуется лет семь. Но, быть может, в России, где все сейчас ускорилося, потребуется меньше времени?

Предприниматель, способный прийти к успеху, это человек с определенным складом характера и определенными жизненными установками, особой системой ценностей.

Попробуем сформулировать, каким нужно быть, чтобы стать предпринимателем.

Будь оптимистом. Говори: "Стакан наполовину полон, а не наполовину пуст".

Не сомневайся. Твой девиз: "Я могу", а не "Возможно".

Будь уверенным. Если даже думаешь, что это невозможно, иди и попробуй сделать.

Будь недовольным. Думай, ищи, как улучшить дело.

Празднуй свой успех.

Рискуй, но рассчитывай риск.

Деньги — это твой инструмент, а не цель. "Делать" их интереснее, чем тратить.

Бизнес может потерпеть крах, а бизнесмен — никогда!

Можете ли вы следовать советам Дж.А. Тиммонса, которые он назвал "Кредо предпринимателя"? Если да, то попробуйте себя в бизнесе. Конечно, данная публикация — лишь прикосновение к теме. Существуют специальные тесты, вопросники и другие методы, разработанные специалистами, для определения черт характера, склада ума, стереотипов поведения и т.д., которые помогают понять ваши индивидуальные преимущества и барьеры на пути к успеху. За этим стоят большая работа и ваше личное желание познать себя

*Окончание следует*

## Хит-парад

### На экранах Москвы

#### Апрель

Апрельский экран был представлен 117 фильмами: 75 (64,1%) производства США, 12 (10,3%) — западно-европейские, 25 (21,4%) — отечественные и 5 (4,2%) азиатского региона. Из них в число фильмов, прошедших на экранах Москвы в апреле более 100 сеансов, попали 44% американских, 41,7% западно-европейских, 20% азиатских и всего 4% отечественных. Ситуация с нашим кино все более идет под гору.

"Десятка" апреля по регионам представлена более разнообразно, чем обычно:

1. Соль на нашей коже (Франция-Германия) — 1178 (1213)\*
2. Чужие-2 (США) — 609 (1234)
3. Легенда о динозавре-2 (Япония) — 581 (1129)
4. Горячие головы-2 (США) — 485
5. Боже мой, как низко я пала (Италия) — 454
6. Игра страстей (США) — 417 (577)
7. Украсть и убежать (США) — 410 (431)

\* В скобках — количество сеансов с учетом проката в предыдущие месяцы.

Название фильма	Жанр	4-10 апреля		11-17 апреля		18-24 апреля		25 апр.-1 мая		Итого апреля
		кол-во залов	кол-во сеансов	кол-во залов	кол-во сеансов	кол-во залов	кол-во сеансов	кол-во залов	кол-во сеансов	
Соль на нашей коже (Франция-Германия)	МД	5	186	15	437	14	327	10	228	1178
Чужие-2 (США)	Ф	11	244	9	165	8	154	3	46	609
Легенда о динозавре-2 (Япония)	Ф	9	224	6	139	6	105	6	113	581
Горячие головы-2 (США)	МД хх	-	-	-	-	9	275	9	210	485
Боже мой, как низко я пала (Италия)	К хх	1	21	10	166	8	135	8	132	454
Игра страстей (США)	хх	6	118	4	91	4	91	5	117	417
Украсть и убежать (США)	П-К	4	116	3	91	5	119	4	84	410
Беглец (США)	Д-П	-	-	2	55	6	187	5	126	368
Щепка (США)	Т хх	5	112	3	47	4	84	6	104	347
Крутой любовник (Италия)	хх	4	106	4	77	4	76	5	84	343
Мисс Даутфайр (США)	К	3	105	3	63	3	62	4	77	307
Кровь и песок (США-Италия)	хх	3	63	4	44	4	70	6	126	303
Бетховен-2 (США)	К	6	112	3	69	-	-	5	121	302
Кочующие души (США)	Д-Т	4	60	4	76	4	84	5	70	290
В поисках любви (Болеро) (США)	хх	3	98	3	42	5	102	3	47	289
Освободите Вилли (США)	П	3	80	2	49	3	47	5	108	284
Телохранитель (США)	Т	5	81	4	69	4	84	3	48	282
Брак по-американски	К	-	-	2	41	4	112	6	120	273
Сделано в Америке (США)	К	5	92	4	70	2	53	2	35	250
Секс-школа (Италия)	К хх	2	56	3	91	1	8	3	82	237
Ночные глаза (США)	хх	4	67	5	84	3	32	4	49	232
Девочки напрокат (США)	МД хх	1	14	1	18	5	91	4	88	211
Молодая леди Чаттерли-2 (США)	хх	4	71	4	48	3	53	3	35	207
Непристойное предложение (США)	П	4	90	3	63	1	21	2	22	196
Экстро-2 (США)	Ф-П	3	63	3	63	2	28	1	35	189
Война чудовищ (США)	Т	2	34	1	7	4	89	3	56	186
Медовый месяц в Лас-Вегасе (США)	К	4	76	3	56	1	14	2	20	166
Салон Китти (Ит.-Франц.-Герм.)	хх	2	28	3	41	3	55	2	35	159
Черный снег (США)	Б	4	75	2	28	2	42	1	14	159
После полуночи (США)	Т хх	4	77	2	42	-	-	3	35	154
Любовный банкрот (США)	П-К	-	-	1	40	1	20	3	91	151
В поисках неприятностей (США)	К	3	56	3	70	1	14	-	-	140
Испанская роза (США)	МД-П	-	-	-	-	1	28	4	112	140
Крепкий орешек-2 (США)	Б	4	87	1	14	2	35	-	-	136
Сестричка из Лос-Анджелеса (США)	К	1	7	4	68	3	47	2	14	136
Незаконное вторжение (США)	Т	4	97	1	21	1	14	-	-	114
Осенние соблазны (Россия)	К	3	35	2	28	2	24	2	23	110
Быстрое оружие (США)	Б	2	28	1	7	3	42	2	28	105
Фирма (США)	Д	-	-	1	28	1	7	3	70	105
Лучшие из лучших-2 (США)	Б	-	-	-	-	2	61	21	39	100

Представлены фильмы, которые демонстрировались более чем на 100 сеансах в течение месяца.



8. Беглец (США) — 368  
 9. Щепка (США) — 347 (519)  
 10. Крутой любовник (Италия) — 343 (803)  
 Единственный отечественный фильм, привлекавший внимание зрителей, — "Осенние соблазны" — в списке хитов на 37 (!) месте.

## Новые фильмы

### 1993 год

#### Вальс золотых тельцов

ГСПУ №1111093. Производство АО "Тискино". Цв., 7 ч., 1 час 10 мин. Для всякой аудитории, кдс. Права проката у АО "Тискино"

Сцен. и реж. — Мурад Ибрагимбеков. В ролях — Лариса Удовиченко, Алексей Жарков, Владимир Стеклов, Леонид Ярмольник, Сергей Иванов.

Не имея другой возможности вывезти золотые самородки из города, герой комедии решает спрятать их в бак для нечистот... С этого момента и начинаются разные неожиданности.

#### Война в небоскребе

ГСПУ № 1812293. Производство США. Цв., 9 ч., 1 час 26 мин. Для всякой аудитории, кдс. До 23.09.97 г. Прокат у ПКФ "Календарь".

Сцен. — Д. Бернз. Реж. — У. Сейнс. В ролях — Майкл Паре, Шеннон Твид, Бобби ди Чико.

Героиню этого детектива держат в качестве заложницы в небоскребе, пока ее возлюбленный не вернет пять миллионов долларов. Он объединяется с ее бывшим мужем, чтобы спасти любимую женщину.

#### Гладиатор по найму

ГСПУ № 1109793. Производство Аэрокосмической компании "Вертикаль". Цв., 11 ч., 1 час 28 мин. Для всякой аудитории, кдс. Права проката у ККФ "Милена-фильм".

Сцен. — А. Зайцев. Реж. — Д. Зайцев. В ролях — Марина Могилевская, Александр Песков, Владас Багдонас, Сергей Газаров, Борис Невзоров.

Психологический детектив о наследстве, на которое претендуют многие, в том числе и мафия...

#### Дафнис и Хлоя

ГСПУ № 1109993. Производство ТПО "Странник". Цв., 11 ч., 1 час 44 мин. Для всякой аудитории, кдс. Права проката у ТПО "Странник".

Сцен. — Ю. Кузьменко, В. Семернин, Ю. Пустовой (по мотивам древнегреческой повести). Реж. — Ю. Кузьменко. В ролях — Ольга Кейзерова, Юрий Гуртовой, Любовь Полищук, Борис Химичев, Кирилл Козаков, Елена Кондулайнен.

Популярный сюжет о целомудренной любви юных пастуха и пастушки.

#### Двое

ГСПУ № 1812993. Производство Франции. Цв., 10 ч., 1 час 30 мин. Для всякой аудитории, кдс. До 07.10.95 г., исключая теле- и видеопрокат. Права проката у АО "Аргус".

Сцен. — К. Риуа, К. Зиди. Реж. — К. Зиди. В ролях — Жерар Депардьё, Марушка Детмерс.

История разных по характеру Мужчины и Женщины, осознавших в конце концов, что они давно искали друг друга.

#### Детектив по всем правилам

ГСПУ №1813393. Производство Италии. Цв., 10 ч., 1 час 35 мин. Для всякой аудитории, кдс. Права проката у В/К "Совэкспортфильм".

Сцен. и реж. — Стефани Ронкорони. В ролях — Ремо Джирони, Даниела Поджи, Паоло Малко.

Герой ленты — депутат парламента — не отдаст найденные на месте преступления 3,5 миллиона долларов ни полиции, ни бандитам. Те же идут на всяческие ухищрения, чтобы заполучить деньги.

#### Дьявольские гонки 2000 года

ГСПУ № 1811693. Производство США. Цв., 8 ч., 1 час 45 мин. Для всякой аудитории, кдс. До 31.09.96 г., исключая теле- и видеопрокат. Права проката у ТПЦ "Маг".

Сцен. — Р. Том, Ч. Гриффит. Реж. — П. Бартел. В ролях — Дэвид Карадайн, Сильвестр Сталлоне.

Насыщенная великолепными каскадерскими трюками фантастическая лента о диком виде "спорта": участникам автогонок начисляются очки за количество сбитых зрителей, пешеходов, членов судейской коллегии, рабочих...

#### Дядя Бак

ГСПУ № 1812993А. Производство США. Цв., 10 ч., 1 час 40 мин. Для всякой аудитории. До 09.06.95 г., исключая теле- и видеопрокат. Права проката у РИА "Прим".

Сцен. и реж. — Д. Хьюз. В ролях — Джон Кэнди, Джин Луиза Келли, Лори Меткалф.

Фильм для семейного просмотра — о несерьезном Баке, который вынужден на время стать опекуном троих детей своего брата...

## Заложники дьявола

ГСПУ № 1109693. Производство к/с "Аркфильм", к/к "Мосфильм" (Россия) при уч. "Романа концерти" (Италия). Цв., 11 ч., 1 час 49 мин. Для всякой аудитории, кдс. Права проката у "Интерполсинема Лтд."

Сцен. — А. Безуглов, А. Косарев. Реж. — А. Косарев. В ролях — Наталья Гундарева, Татьяна Васильева, Александр Панкратов-Черный, Михаил Глузский, Петр Вельяминов, Иван Лапиков, Александр Косарев.

Криминальная мелодрама, в основе которой лежат подлинные события — ограбление известной балерины перед ее отъездом из СССР.

## Короткое дыхание любви

ГСПУ № 1109593. Производство фирмы "Кинотавр" при уч. МТУ (Финляндия). Цв., 11 ч., 1 час 45 мин. Для всякой аудитории, кдс. Права проката у фирмы "Кинотавр".

Сцен. — А. Родионова, С. Коковкин. Реж. — В. Харченко. В ролях — Клара Белова, Андрис Лиена, Даниэль Ольбрыхский, Татьяна Окуневская, Алеша Дьяков.

О любви 40-летней женщины и 20-летнего парня, бывшего офицера-афганца.

## Месть Вики Дата

ГСПУ № 1813093. Производство Индии. Цв., 12 ч., 2 часа 07 мин. Для всякой аудитории, кдс. До 28.07.98 г., театральный и телепоказ. Права проката у ТОО "Мирабель".

Сцен. — Я. Натх. Реж. — А.К. Редди. В ролях — Нагарджан Аккинени, Радха, Джоши Чалла.

Герой, начинающий адвокат, которому всегда и во всем везло, уходит в горы и становится Робин Гудом...

## Мечты идиота

ГСПУ № 1110493. Производство к/с "ТТЛ" (Россия), компании "Салом", "Нихило" (Франция), "Параллакс Лтд." (США), к/с им. Горького, Национального Центра кинематографии Франции. Цв., 10 ч., 1 час 24 мин. Для всякой аудитории, кдс. Права проката у "Студии ТТЛ".

Сцен. — М.Хмелик. Реж. — В. Пичул. В ролях — Алика Смехова, Сергей Крылов, Андрей Смирнов, Евгений Дворжецкий, Станислав Любшин, Владимир Этуш.

О похождениях и большой любви "великого комбинатора" (по мотивам романа И. Ильфа и Е. Петрова "Золотой теленок").

## Несравненная

ГСПУ № 1110093. Производство ИЧП "Климов и К", к/с "Глобус", Крымской к/с "Ялтафильм", "Укртелефильм". Цв., 11 ч., 1 час 52 мин. Для всякой аудитории, кдс. Права проката у ТОО "Киностудия "Глобус".

Сцен. — И. Кенгурова. Реж. — В. Панин. В ролях — Ольга Черноок, Вячеслав Тихонов, Любовь Соколова, Всеволод Ларионов, Сергей Зернов, Рудольф Рудин.

Музыкальная мелодрама о судьбе известной русской певицы Анастасии Вальцевой.

## Парижские проказницы

ГСПУ № 1811793. Производство Франции. Цв., 7 ч., 1 час 01 мин. Для аудитории старше 16 лет. Без срока, исключая теле- и видеопоказ. Права проката у ТОО "Стар".

Сцен. и реж. — Ж. Грегори. В ролях — Тина Лорен, Джессика Стелл.

Эротическая комедия, снятая с истинно французской легкостью.

## Полицейский-самурай

ГСПУ № 1811293. Производство США. Цв., 9 ч., 1 час 33 мин. Для всякой аудитории, кдс. 5 лет с 08.03.93 г., исключая теле- и видеопоказ. Права проката у АО "Кинотон".

Сцен. и реж. — А. Шерван. В ролях — Роберт З'Дар, Мэтт Хэннон, Дженис Фарли, Марк Фрезер.

Детективная история о полиции и преступниках, торгующих наркотиками.

## Послушай, Феллини!..

ГСПУ № 1110193. Производство ТО "Экран" РГТРК "Останкино", к/с "Телефильм" к/к "Мосфильм", при уч. внешнеторговой фирмы "Соба". Цв., 8 ч., 1 час 12 мин. Для всякой аудитории, кдс. Права проката у внешнеторговой фирмы "Соба".

Сцен. и реж. — М. Швейцер и С. Милькина (по мотивам пьесы Е. Козловского "Видео"). В ролях — Людмила Гурченко, Павел Семенихин, Герман Качин, Валерий Малышев.

Драма несостоявшейся актерской судьбы.

## Предсказание

ГСПУ № 1110793. Производство к/с "Слово" к/к "Мосфильм" (Россия), "Фильм пар фильм" и "Орли фильм" (Франция). Цв., 12 ч., 1 час 59 мин. Для всякой аудитории, кдс. Права проката у к/с "Слово".

Сцен. и реж. — Э. Рязанов (по одноименной повести Э. Рязанова). В ролях-Олег Басилашвили, Ирен Жакоб, Алексей Жарков, Андрей Соколов.

Загадочная история с таинственными преследователями, романтической любовью и двойником из другого измерения...

### Рекруты

ГСПУ № 1811593. Производство США. Цв., 8 ч., 1 час 41 мин. Для аудитории старше 16 лет. До 31.09.96 г., исключая теле- и видеопокказ. Права проката у ИЧП "Соника".

Сцен. — Ч. Вейнер, Б.К. Родерик. Реж.-Р. Зеллински. В ролях-Дуг Эннер, Джон Террел, Стефан Осмонд, Марк Блютман, Алан Девю, Тони Травис.

В отряд полиции особого назначения набирают... наркоманов, проститутток, алкоголиков. Вся эта компания, которой поручены встреча и эскорт губернатора штата, весело и шумно осваивает полицейскую науку.

### Сикимокку

ГСПУ № 1110593. Производство СП "Мист", АО "Герника", АО "Траст", при уч. к/с "Нева" к/ассоциации "Ленфильм". Цв., 8 ч., 1 час 22 мин. Права проката у СП "Мист".

Сцен.-О. Жукова, В. Михеев. Реж.-О. Жукова. В ролях-Виктор Михеев, Евгений Лебедев, Юрий Оленников, Ольга Лапшина.

Герой лирической комедии — врач "скорой помощи", в новогоднюю ночь приглашающий в свою машину одиноких людей с улицы и устраивающий для них праздник.

### Скорлупа

ГСПУ № 1109393. Производство студии "Ел Рубикон". Цв., 24 ч., 3 часа 27 мин. Для всякой аудитории, кдс. Права проката у "Ел Рубикон".

Сцен. и реж. — Э. Лотяну. В ролях — Сильвиу Станкулеску, Анатол Пала, Оксана Кичмаренко, Мирча Диакону, Эмиль Лотяну-младший.

Трагикомедия о жителях старого района большого города, которые пытаются выжить под натиском наступающей цивилизации.

### Страсть в оковах

ГСПУ № 1812493. Производство США. Цв., 10 ч., 1 час 38 мин. Для аудитории старше 16 лет. Права проката у ПКФ "Календарь".

Сцен. — В. Монгол, П. Николас. Реж. — П. Николас. В ролях-Линда Блейр, Сибил Дэннинг, Тамара Добсон, Стелла Стивенс.

События в женской тюрьме даются через восприятие героини — виновницы гибели человека в дорожной аварии.

### Стреляющие ангелы

ГСПУ № 1811893. Производство Швейцарии. Цв., 10 ч., 1 час 41 мин. Для аудитории старше 16 лет. Без срока, включая теле- и видеопокказ. Права проката у к/к "Команда".

Сцен. — А. Фридрихсон, В. Штерьянов, при уч. З. Фенерджиевой (по рассказам А. Еленкова и В. Штерьянова). В ролях — Рупер Эверет, Албена Чакырова, Златина Фенерджиева, Степан Михалков, Вячеслав Разбегаев, Константин Райкин, Армен Джигарханян, Алексей Петренко, Федор Бондарчук.

Герои сказки — господин Смерть, граф Дракула, Люцифер, Великий Инквизитор, чьи образы популярные актеры решают в ироничной, порой гротескной манере.

### Сумерки надежд

ГСПУ № 1110393. Производство к/с "Ленфильм", ПТК "Маленький принц". Цв., 10 ч., 1 час 46 мин. Для всякой аудитории, кдс. Права проката у ПТК "Маленький принц".

Сцен. — Н. Куек, при уч. Р. Хачемизова. Реж.-Р.Хачемизов, при участии К. Хочегогу. В ролях-Заур Зехов, Нурбий Ачмиз, Вадим Мисостов, Каншоуби Хашев, Марина Гучтель, Зурет Коблева, Чатиб Паранук, Ахмед Воркожоков, Мурат Кукан.

Драма из жизни черкесов XIX века, разворачивающаяся на фоне вековых обычаев и ритуалов.

### Танцор-любовник

ГСПУ № 1813193. Производство Индии. Цв., 12 ч., 1 час 58 мин. До 28.07.98 г., театральный и кинопоказ. Для всякой аудитории, кдс. Права проката у ТОО "Мирабель".

Сцен. — В. Васу. Реж. — Шарат. В ролях — Суман, Нагма, Сима, Малабинери, Ванишри.

Комедия с переодеванием — молодой человек гримируется под пожилого учителя музыки, чтобы получить работу в богатом доме. В него влюбляется хозяйка.

### Тюремный романс

ГСПУ № 1110293. Производство "Табивфильм", при уч. к/с "Ленфильм". Цв., 10 ч., 1 час 39 мин. Для всякой аудитории, кдс. Права проката у ТОО "Проимпэкс Интернейшнл".

Сцен. — С. Соловьев. Реж. — Е. Татарский. В ролях — Александр Абдулов, Марина Неелова, Аристарх Ливанов, Юрий Кузнецов, Борис Соколов, То Суань Тхань.

Любовь между преступником и следователем превращает жестокою криминальную историю в мелодраму.

### Универсальный солдат

ГСПУ № 1812893. Производство США. Цв., 10 ч., 1 час 45 мин. Для всякой аудитории, кдс. До 28.05.97 г., театральный и нетеатральный показ. Права проката у АО "Екатеринбург-Арт".

Сцен. — Р. Ротштайн, К. Лич. Реж. — Р. Эмерик. В ролях — Жан-Клод Ван Дамм, Дольф Ландгрэн, Дики Уолкер, Эдд Дросс, Леон Риппи, Тико Уэллс, Рольф Меллер.

Лучших солдат, погибших во Вьетнаме, оживила наука. Они неуязвимы и запрограммированы на самые отчаянные поступки.

### Фестиваль смерти

ГСПУ № 1109093. Производство ТПО "Странник" (Россия), "Макмель фильм" (Франция). Цв., 9 ч., 1 час 30 мин. Для всякой аудитории, кдс. Права проката у ТПО "Странник".

Сцен. — С. Хабши, В. Семернин. Реж. -С. Хабши. В ролях — Ара Манукян, Фархад Манаров, Игорь Стариков, Филипп Акости.

Студент — ливанец, изучающий в Киеве актерское мастерство, приезжает домой на каникулы и попадает в гущу военных событий.

### Хохар (Горец)

ГСПУ № 1110793. Производство Ассоциации творческой и научной интеллигенции "ИР". Цв., 9 ч., 1 час 31 мин. Для всякой аудитории, кдс. Права проката у Ассоциации "ИР" и кинообъединения "ИР".

Сцен. и реж. — М. Джусойты. В ролях — Руслан Гиоев, Арсен Дзасохов, Али Марисултанов, Дагун Омаев.

Драма из жизни горцев прошлого века.

### Циники

ГСПУ № 1109493. Производство к/с "Ленфильм", к/с "Диапазон", ГПТО "Годмосковье". Цв., 11 ч., 1 час 46 мин. Для аудитории старше 16 лет. Права проката у фирмы "Кинотавр".

Сцен. — В. Тодоровский (по мотивам романа А. Мариенгофа). Реж. — Д. Месхиев. В ролях — Ингеборга Дапкунайте, Андрей Ильин, Ирина Розанова, Виктор Павлов, Юрий Беляев, Сергей Баталов.

Первые годы после революции. Вся страна — большая барахолка, где все продается и покупается. Например, любовь героини.

### Шиш на Кокуй!

ГСПУ № 1110693. Производство к/компания "Спектр". Цв., 9 ч., 1 час 30 мин. Для всякой аудитории, кдс. Права проката у к/компания "Спектр".

Сцен. и реж. — И. Пушкарев. В ролях — Владимир Трещалов, Игорь Журин, Владимир Завьялов, Тамара Семина, Валерий Носик, Екатерина Кмит, Валерий Беляев.

Комедия. Отдыхающие в санатории увлечены развитием романа между племянником директора и девушкой-спасателем.

### Японская леди Чаттерлей

ГСПУ № 1812693. Производство Японии. Цв., 8 ч., 1 час 22 мин. Для аудитории старше 18 лет. До 20.06.96 г., исключая теле- и видеопрокат. Права проката у ТОО "Инкино".

Сцен. — М. Дайкухара (по мотивам романа Лоуренса Герберта). Реж. — К. Фудзии.. В ролях — Ицуми Сима, Терухо Мацунага, Йоко Азуса, Хироми Майе, Кендзи Сийя.

Психологическая мелодрама, героиня которой мечется между страстью и чувством долга по отношению к мужу-калеке.

### Яростный кулак (III)

ГСПУ № 1811393. Производство США. Цв., 9 ч., 1 час 31 мин. Для всякой аудитории, кдс. До 31.12.96 г., исключая теле- и видеопрокат. Права проката у ТОО "Макс-фильм Лтд".

Сцен. — Брюс Ли. Реж. — Сюн Пин Чун, Ин Че. В ролях — Хо Цун Тао (Брюс Лай), Ку Фэн, Ми Сю, Цан Чюн Ху.

Герой фильма после смерти старшего брата возвращается в родной город и вступает в борьбу с мафией.

### Ответы на кроссворд, помещенный в № 6

**По горизонтали.** 7.Петренко. 8."Комиссар". 10.Гундарева. 11.Фатум. 12.Титры. 13.Влади. 15.Волонте. 17.Гладков. 19."Золото". 20."Судьба". 24."Армавир". 26.Кольцов. 28."Норма". 29.Фомин. 30."Закон". 31.Дружинина. 34.Виторган. 35.Алентова.

**По вертикали.** 1.Щербаков. 2.Бергман. 3.Акын. 4.Фойе. 5.Синатра. 6."Ватерлоо". 9.Балаян. 13.Вестерн. 14."Игрушка". 16.Охота. 18.Дубль. 21.Орфоэпия. 22.Терция. 23.Болотова. 25.Вендерс. 27.Лозанна. 32."Улан". 33."Игла".

## Азы кинотехники

### Основные элементы кинопроектора

#### Наматыватели фильма

Наматыватели предназначены для намотки фильма, прошедшего лентопротяжный тракт (рис. 28), на принимающую бобину или сердечник.

Наматыватель состоит из трех основных элементов: ведущего, ведомого и фрикционной связи. *Ведущий* элемент — зубчатое колесо, получающее вращение от механизма кинопроектора и вращающееся с постоянной частотой вращения. *Ведомый* элемент — вал наматывателя, на котором устанавливается бобина. *Фрикционная* связь — шайбы, из пластмассы, текстолита, располагаемые между фланцами ведущей и ведомой частей.

Принцип действия наматывателя заключается в том, что при равномерном вращении ведущего элемента и постоянной линей-

*Рис. 28. Схема поступления кинолентки на принимающую бобину наматывателя*

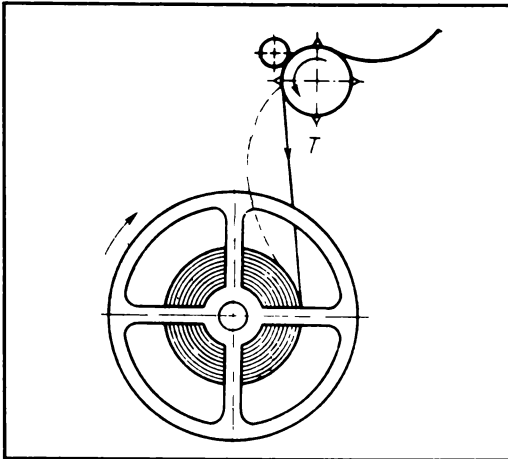

Продолжение. Начало в № 1-6.

ной скорости киноленты частота вращения ведомого элемента с бобиной, на которую наматывается фильмокопия, по мере увеличения диаметра рулона уменьшается за счет проскальзывания ведомого элемента относительно ведущего благодаря имеющейся фрикционной связи.

Наматыватели должны отвечать следующим требованиям:

изменение натяжения киноленты на участке "задерживающий барабан — принимающая бобина" должно быть минимальным. Идеальной характеристикой наматывателя является такая, когда натяжение киноленты строго постоянно в течение всего времени намотки рулона фильма. Достигнуть в реальных конструкциях такой характеристики не удается, поэтому наматыватели оценивают по так называемому коэффициенту  $\eta = T_{\max} / T_{\min}$ , который выражает отношение максимального натяжения фильма к минимальному на указанном участке. Этот коэффициент для идеального наматывателя равен 1, а для различных используемых конструкций находится в пределах 3,5...4,5;

величина натяжения киноленты должна быть достаточной для плотной намотки, так как в этом случае износ поверхности минимален. Увеличение натяжения приводит к быстрому повреждению перфорационных перемычек по нерабочему краю зубьями задерживающего барабана. При величинах натяжения ниже указанного намотка рулона будет рыхлой, что приводит к проскальзыванию витков и повреждению поверхности фильма;

пусковой период (время разгона) наматывателя должен быть равен пусковому периоду механизма кинопроектора или несколько меньше его. Если пусковой период наматывателя меньше пускового периода задерживающего зубчатого барабана, то при включении кинопроектора резко возрастает натяжение киноленты, что может привести к повреждению перфораций. Если же он больше пускового периода кинопроектора, то между зубчатым барабаном и наматывателем появится свободная петля киноленты.

После того, как эта петля будет выбрана наматывателем, возникнет рывок значительной силы, он может вызвать повреждение киноленты;

в наматывателе должна быть предусмотрена регулировка натяжения. В зависимости от конструкции фрикционного устройства наматыватели подразделяют на наматыватели с постоянным вращающим моментом, с переменным вращающим моментом и с комбинированным вращающим моментом.

В наматывателях с *постоянным* вращающим моментом (рис. 29,а) прижим ведомого элемента к ведущему осуществляется давлением пружины и, следовательно, является постоянным.

В наматывателях с *переменным* вращающим моментом прижим ведомого элемента к ведущему происходит за счет действия массы бобины с рулоном, которая непрерывно меняется. Здесь сила трения во фрикционной связи элементов наматывателя увеличивается по мере возрастания массы рулона киноплёнки. Недостаток такого наматывателя в том, что в начале работы кинопроектора, когда на принимающей бобине очень мало киноленты, массы самой бобины оказывается недостаточно, чтобы обеспечить необходимое для передачи вращения фрикционное сцепление. Такой наматыватель имеет малый момент трогания.

Этот недостаток устранен в наматывателях с *комбинированным* вращающим моментом (рис.29,б). В них одновременно действуют два вращающих момента: один — создаваемый массой бобины с фильмокопией, другой — постоянным прижимом спиральной пружины.

**Тормозные устройства** (фрикционы) предназначены для торможения бобины с кинолентой при разматывании рулона фильма. Как и наматыватели, фрикционы оценивают по коэффициенту, выражающему отношение максимального натяжения фильма к минимальному, и различают по способу создания тормозного момента. У фрикционов с *постоянным* моментом сил трения (рис.30,а) натяжение фильмокопии при ее разматывании увеличивается, потому что масса рулона от начала к концу демонстрируемой части непрерывно убывает, а постоянная сила торможения препятствует вращению рулона тем больше, чем меньше его масса. У фрикционов с *комбинированным* тормозным моментом (рис.30,б) постоянный тормозной момент, создаваемый пружиной, необходим главным образом в начальный момент, когда требуется торможение большой массы рулона. А затем момент трения, возникающий между втулками под воздействием массы бобины и рулона, уменьшается и сокращается разница между максимальным и минимальным натяжением

Рис. 29. Наматыватели:

а — с постоянным вращающим моментом, б — с комбинированным вращающим моментом

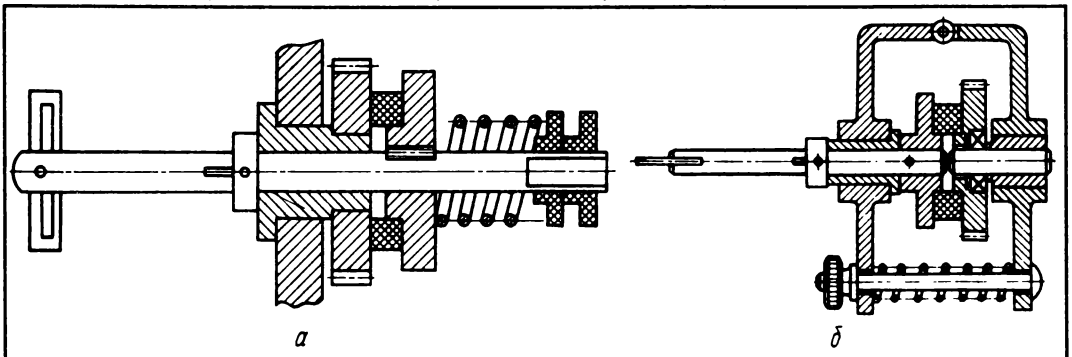



Рис. 30. Тормозные устройства:  
 а — с постоянным моментом сил трения, б — с комбинированным тормозным моментом

киноленты. Фильм разматывается более плавно. Тормозные устройства такого типа получили широкое распространение.

**Бобины** предназначены для фильмокопий, защиты их от внешних воздействий и работы с намотывателями, тормозными устройствами кинопроекторов, а также перематывателями фильмокопии. Бобины (рис. 31,а) состоят из сердечника 1 и двух дисков 3. Для крепления конца фильмокопии на сердечнике бобины имеются захваты 2. Установка бобины на вал осуществляется через посадочные отверстия 5 в дисках (щеках). При этом в отверстие 4 на диске входит палец намотывателя. На валах тормозных устройств и намотывателей бобины запираются защелками либо фиксирующими шариками. Для облегчения массы бобины и наблюдения за концом разматывания и началом наматывания ленты в дисках бобины

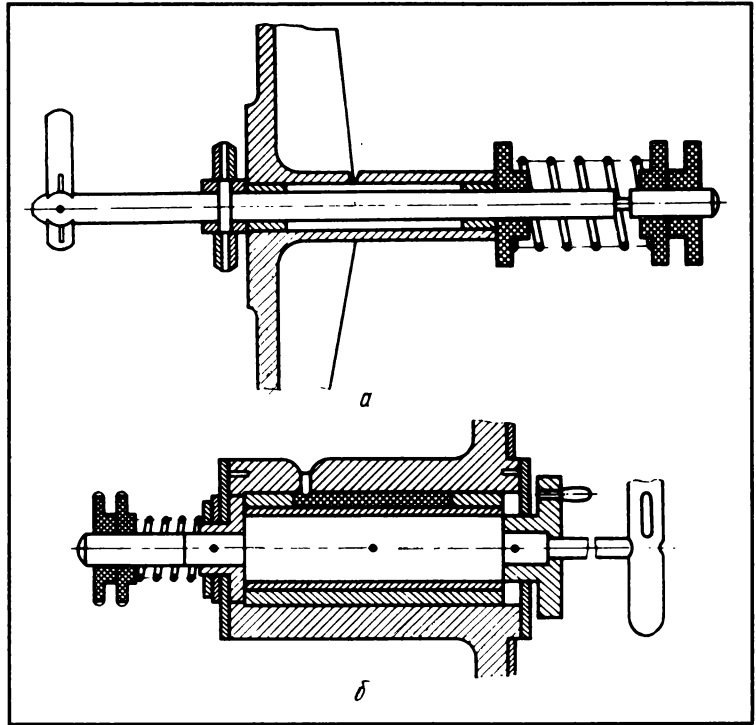

Рис. 31. Устройство бобины (а), разборная бобина (б)

сделаны равномерно расположенные окна б. В 35-мм и двухформатных кинопроекторах две взаимозаменяемые бобины — подающая и принимающая.

Бобины бывают неразборные и разборные (рис. 31,б). Разборные применяют для рулонов емкостью 300 м, взятых из транспортировочной коробки и при перематке. Для 16-мм фильмов используют неразборные бобины.

Бобины имеют необходимые элементы для связи с валами наматывателя, тормозного устройства и перематывателя. Бобина должна быть достаточно жесткой и иметь небольшую массу. На ней не должно быть острых краев, заусенцев, вмятин, трещин и коробления, видимых невооруженным глазом. Торцовое биение диска и радиальное биение сердечника относительно оси посадочного отверстия указаны в таблице.

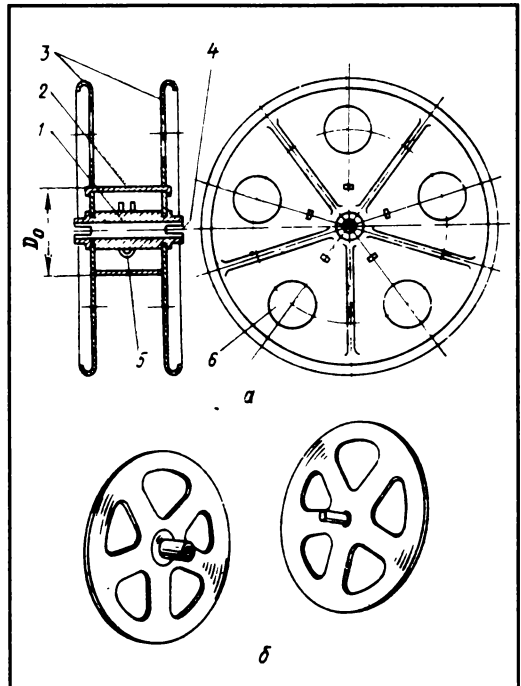
а бобина 35-300PH — разборная для наматывателей, бобина 35-600Д применяется в двухформатных кинопроекторах. Типы бобин приведены в таблице.

От технического состояния бобин во многом зависит сохранность фильмокопий. Поэтому необходимо бережно их эксплуатировать, полностью использовать ресурс их работы, который в среднем составляет: для бобины 16-мм кинопроекторов 2500 ч, 35-мм — 4000, двухформатных — 5000 ч.

**Наматывающие электродвигатели.** В киноаппаратуре на смену фрикционным наматывателям и тормозным устройствам приходят наматывающие электродвигатели. Для этих целей используются различные типы микроэлектродвигателей из группы исполнительных мощностью, не превышающей 60 Вт. Это двигатели — переменного тока, асинхронные, с короткозамкнутым ротором.

Типоразмеры бобин	Диаметр сердечника, мм	Расстояние между щеками, мм	Торцовое биение, мм	Радиальное биение, мм
16...60	55	18	0,75	
16...120	55	18	1,0	0,5
16...240	125	18		
16...360	125	18	1,5	0,8
16...600	125	18		
16...1200	200	18	2,0	1,2
35...300	100	40		
35...600	100	40	1,5	
35...300PT	54	40		
35...300PH	56	40		
35...600P	100	40		
35...600Д	200	40	2,0	1,0
70...750	200	75		

Конец фильмокопии должен легко сцепляться с захватом и освобождаться из него в конце разматывания. Детали захвата не должны выступать за наружную поверхность сердечника.

Классифицируют бобины по формату фильма, емкости рулона в метрах. Так, бобина 16-600 предназначена для 16-мм фильмов, емкость 600 м, неразборная; бобина 35...300PT — для 35-мм фильмов, емкость 300 м, разборная для тормозных устройств,

Все они в основном двухфазные, имеют на статоре две обмотки (возбуждения и управления), сдвинутые на  $90^{\circ}$ . Обмотка возбуждения постоянно подключена к источнику напряжения, а в обмотку управления сигнал подается тогда, когда нужно привести во вращение вал двигателя.

Создание вращающегося магнитного поля обеспечивается сдвигом фаз напряжений возбуждения и управления путем включения последовательно в одну из обмо-



ток конденсаторов определенной емкости. При наматывании рулона ведущее звено устройства приводится во вращение от ротора электродвигателя, частота вращения которого у наматывающих электродвигателей может изменяться в широких пределах (от нулевой до частоты вращения холостого хода) в зависимости от нагрузки.

Как известно из принципа действия асинхронных электродвигателей, с изменением частоты вращения ротора изменяется величина скольжения. Поэтому наматывающие двигатели также называют *двигателями глубокого скольжения*, или *двигателями с мягкой характеристикой*.

На холостом ходу частота вращения ротора максимальна, скольжение минимально. При заторможенном двигателе частота вращения ротора уменьшается, а скольжение увеличивается. Создающийся вращающий момент, как и скольжение, обратно пропорционален частоте вращения ротора.

В начале намотки, когда на принимающей бобине мало киноплёнки, вращающий момент невелик, но достаточен для создания необходимой плотности намотки. С возрастанием рулона на бобине ротор затормаживается, его скорость уменьшается, а вращающий момент увеличивается. Таким образом обеспечивается требуемая намотка киноплёнки.

Если ротор двигателя принудительно вращать в сторону, противоположную его нормальному вращению, то величина вращающего момента будет максимальной и практически не меняющейся. Такой режим работы используется при разматывании рулона, и двигатель выполняет роль тормозного устройства.

Наматывающие двигатели связывают с ведущим звеном устройства через понижающий редуктор. В этом случае требуется электродвигатель меньшей мощности, а главное то, что создается большой перепад максимального и минимального значений вращающего момента, что улучшает равномерность натяжения киноплёнки при ее наматывании (0,6...0,55).

Для улучшения равномерности натяжения киноплёнки используются также различные системы регулировки управляющего напряжения в процессе ее наматывания.

*Окончание следует*

## *Повышение квалификации*

### **Стационарные и передвижные киноустановки типа СК и ПК**

#### **Звукоблок**

Звуковой блок (рис.11) смонтирован на плате и включает несколько узлов: стабилизатор скорости 8, звукочитающее устройство 4, прижимной 3 и направляющий 1 ролики, подпружиненную каретку (демпфер) 7, узел фотодиода 2 и патрон с лампой 6.

Стабилизатор скорости (рис.12) — двухзвенный. Первое звено состоит из маховика 4 и упругой петли киноленты, образующейся между направляющим и прижимным роликами.

Маховик 4 связан с гладким барабаном 1 посредством вала, вращающегося в подшипниках 2, которые размещены в корпусе 3, укрепленном на плате. Маховик крепится на валу гайкой 5.

Во время демонстрации фильма сбегающая петля киноленты должна быть постоянно натянута. Для этого необходимо, чтобы подпружиненная каретка с роликами колебалась вместе с изменением длины петли. Для эффективной работы системы звуковоспроизведения необходимо обеспечить быстрое затухание собственных колебаний, которые могут возникнуть в системе. Это до-

*Продолжение. Начало в № 6.*



Рис. 11. Блок звуковой:

1 — ролик направляющий, 2 — фотодиод, 3 — ролик прижимной, 4 — звукочитающее устройство, 5 — винт, 6 — патрон с лампой, 7 — подпружиненная каретка, 8 — стабилизатор

стигается демпфирующим устройством (рис. 13). Оно состоит из демпфера и двух роликов 6. Кронштейн с осью 7 вращается в подшипниках 4, запрессованных в корпусе 3.

Демпфирование колебаний киноленты, возникающих на гладком барабане, происходит за счет трения между запрессованной в корпусе стальной шайбой 8 и железografитовой шайбой 9, установленной на оси.

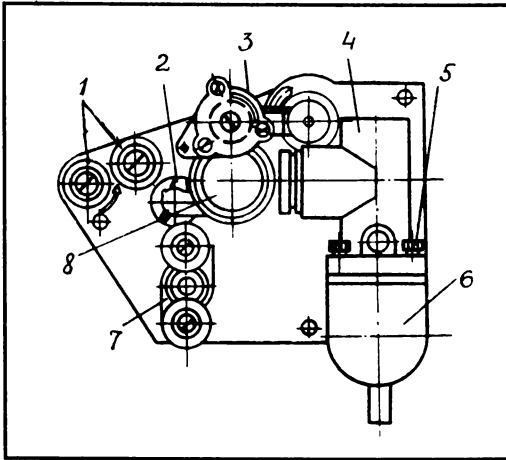
Рис. 12. Стабилизатор скорости:

1 — барабан звуковой, 2 — подшипник, 3 — корпус, 4 — маховик, 5 — гайка



Рис. 13. Демпфирующее устройство:

1 — крышка, 2 — пружина, 3 — корпус, 4 — подшипник, 5 — винт, 6 — ролик, 7 — кронштейн с осью, 8,9 — шайбы

Усилие трения регулируется степенью сжатия пружины 2. Крышка 1 предохраняет демпфер от загрязнения.

### Звукочитающее устройство

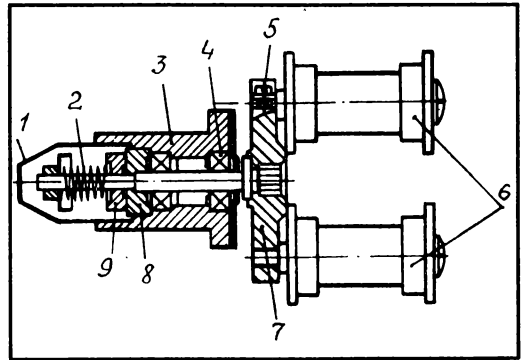
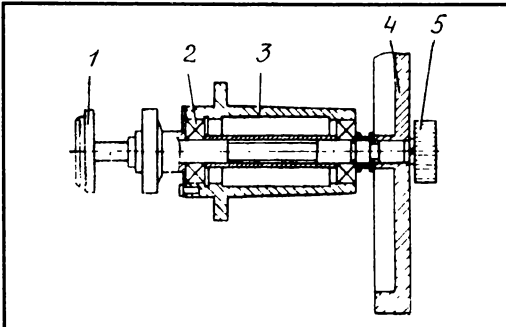
Оптическая схема звукочитающей системы представлена на рис. 14. Освещенная лампой 7, механическая щель конденсора 6 проецируется микрообъективом 3 на фонограмму 2.

Рис. 14. Читающая система:

1 — фотодиод, 2 — фонограмма, 3 — микрообъектив, 4 — экран, 5 — пластина, 6 — конденсор, 7 — лампа

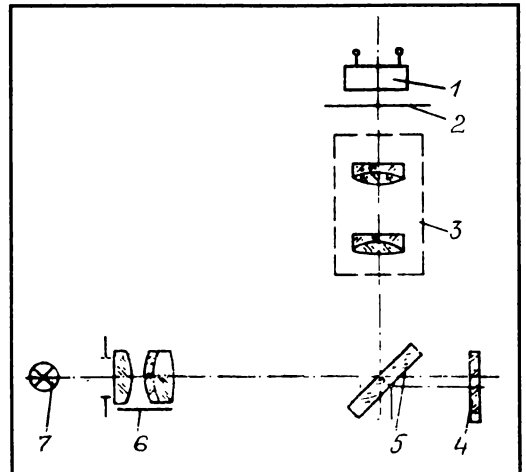



Рис. 15. Конструкция звукочитающей части:  
1 — микрообъектив, 2 — втулка, 3 — корпус; 4, 5 — винты, 6 — пластина, 7 — конденсор

му фильмокопии 2 в виде читающего штриха.

Полупрозрачная пластина 5 служит для разделения светового потока на две части.

Большая часть его отражается в микрообъектив, меньшая пропускается на матовый экран 4, который является визирным устройством для контроля установки читающей лампы и конденсора. Изображение нити лампы на экране соответствует ее изображению во входном зрачке микрообъектива.

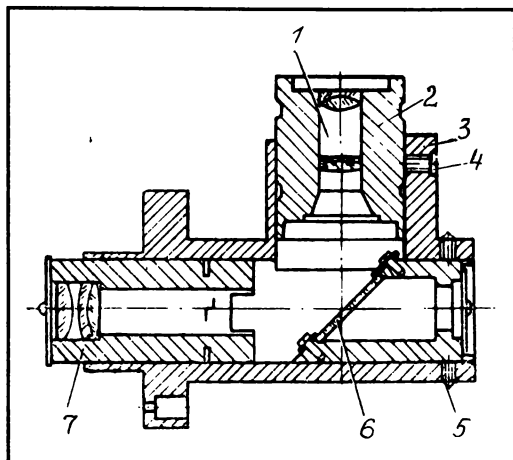
Световой поток в виде штриха просвечивает фильмограмму фильмокопии и попадает на фотодиод 1. На рис. 15 показана конструкция звукочитающего устройства. Микрообъектив 1 установлен во втулке 2, которая может передвигаться по резьбе вдоль оптической оси в корпусе 3 для фокусировки читающего штриха на фильмограмме и стопорится винтом 4. Резкость изображения механической щели на матовом экране регулируется эксцентриком. Перпендикулярность читающего штриха относительно фильмограммы фильмокопии выставляется винтом, при вращении которого корпус конденсора с механической щелью поворачивается вокруг оптической оси. Полупрозрачная пластина установлена на специальной оправе с воз-



Рис. 16. Прижимной ролик:  
1 — ролик, 2 — разрезная гайка, 3 — ось, 4 — пружина, 5 — кольцо, 6 — ролик обрезиненный

возможностью движения вдоль оптической оси и поворота вокруг нее. Фиксируется оправа стопорными винтами 5.

### Прижимной ролик

Обрезиненный прижимной ролик (рис. 16) предназначен для прижима киноленты к гладкому барабану стабилизатора скорости и установки фонограммы фильмокопии относительно читающего штриха.

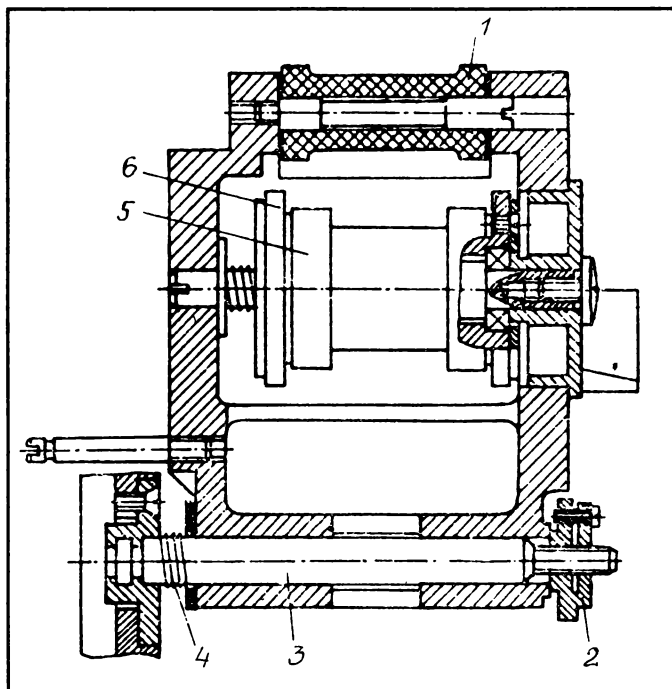
К гладкому барабану кинолента прижимается резиновыми поясками 5 на ролике 6.

Установленный на подшипниках, ролик прижимается к гладкому барабану пружиной 4. Для перемещения его вдоль оси 3 служит разрезная гайка 2.

### Патрон с лампой

Патрон со звуочитающей лампой крепится к плате звукоблока. На кронштейне 1 (рис. 17) имеется контактная пластина 2 с тремя подпружиненными фиксаторами 3 для установки лампы. Расположение байонетных отверстий на фланце лампы позволяет установить ее в патрон только в одном строго фиксированном положении.



Рис. 17. Патрон читающей лампы:

1 — кронштейн, 2 — пластина, 3 — фиксатор, 4 — лепесток

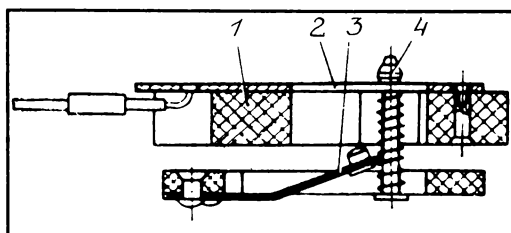
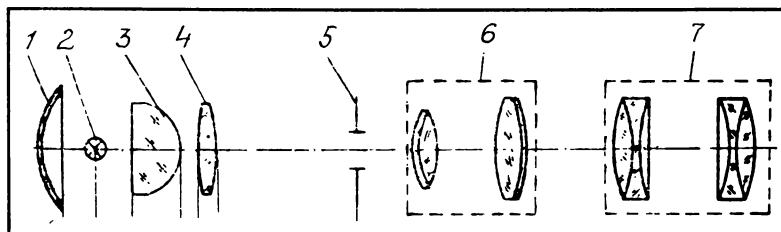

## Осветитель

В зависимости от источника света имеется три вида осветителей:

- с кварцево-галогенной лампой;
- с ксеноновой лампой мощностью 1000 Вт;
- с ксеноновой лампой мощностью 500 Вт.

Все они крепятся к плате головки кинопроектора винтами.

### Осветитель с кварцево-галогенной лампой

Осветительно-проекционные системы (рис. 18) кинопроекторов ПК-1, ПК-2Н и СК-500Н состоят из кварцево-галогенной лампы 2 (КГМ-36-500), отражателя 1, двухлинзового асферического конденсора 3 и 4, проекционного объектива 6 и анаморфотной насадки 7.

Осветитель с кварцево-галогенной лампой состоит из каретки с лампами (основной и запасной), конденсора и механизма переключения ламп. Все эти элементы закреплены на плате головки кинопроектора. Осветитель имеет две проекционные лампы КГМ36-500. При перегорании одной из них можно быстро, не прерывая сеанса, установить резервную.

### Осветитель с ксеноновой лампой

Осветительно-проекционная система кинопроекторов СК-1000К и СК-500К (рис. 19) состоит из ксеноновой лампы 5, глубокого отражателя 1, проекционного объектива 3 и анаморфотной насадки 4.

Осветители с лампами мощностью 1000 Вт и 500 Вт унифицированы и отличаются друг от друга только резистора-

Рис. 18. Осветительно-проекционная система кинопроектора с кварцево-галогенной лампой:

1 — отражатель, 2 — лампа, 3 — асферическая линза, 4 — сферическая линза, 5 — кадровое окно, 6 — объектив, 7 — анаморфотная насадка

Рис. 19. Осветительно-проекционная система кинопроекторов СК-1000К и СК-500К:

1 — глубокий отражатель, 2 — кадровое окно, 3 — объектив, 4 — анаморфотная насадка, 5 — ксеноновая лампа

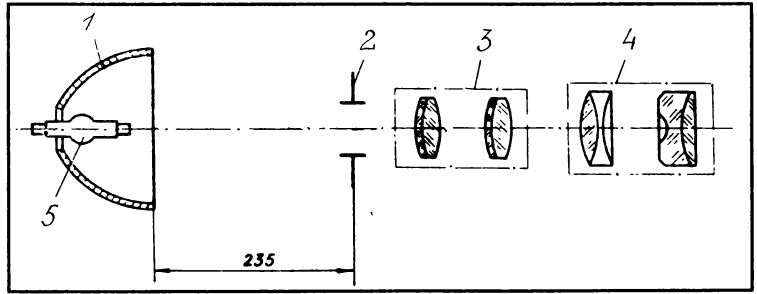





ми регулятора тока лампы. В осветителях применена горизонтально работающая безозонная ксеноновая лампа.

Осветитель имеет две крышки и корпус, внутри которого установлены механизм лампы, блок защиты и блок поджига. На передней крышке осветителя крепится панель с приборами и пульт управления.

На панели размещены приборы контроля режимов горения ксеноновой лампы: амперметр, вольтметр с кнопкой для его подключения во время измерения напряжения на лампе, резистор для регулирования тока.

На пульте управления находятся переключатели, функция которых обозначена символами:

-  — Пуск. Включает киноустановку в автоматическом и полуавтоматическом режимах работы.
-  — Стоп. Полное отключение киноустановки.
-  — Ручное включение проекции и звука.
-  — Ручное включение электродвигателя привода лентопротяжного тракта и ксеноновой лампы.



Рис. 20. Бобина разборная:

1,7 — диски, 2 — сердечник, 3,8 — винты, 4 — палец, 5 — сердечник, 6 — фланец

*Бобина разборная* (рис. 20) состоит из диска 1 с сердечником 2, диска с фланцем 7 и двумя пальцами 4. На сердечник 2 надевается сердечник 5 и стопорится винтом 8, сердечник  $\varnothing 100$  мм винтом не крепится.

Диск 1 насаживается на вал тормозного устройства или наматывателя и закрепляется на валу стопорным винтом 3.

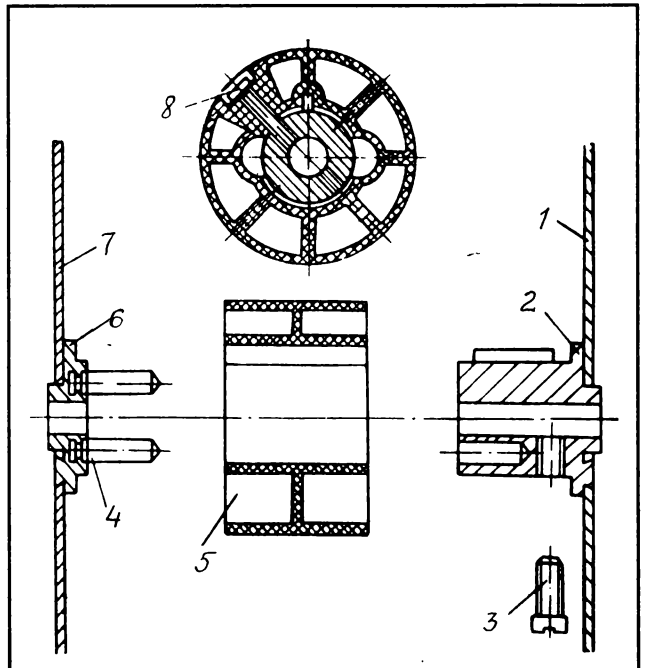
Диск 7 устанавливается отверстием в выступ в торце втулки 2 и удерживается защелкой вала тормозного устройства или наматывателя. Для работы с 300-м рулонами фильмокопий бобина комплектуется тремя сердечниками:

С35-56 —  $\varnothing 56$  мм

С35-54 —  $\varnothing 54$  мм

С35-100 —  $\varnothing 100$  мм

Бобина с сердечником С35-54 устанавливается на вал тормозного устройства, с сердечником С35-100 — на вал наматывателя.

Аналогично в комплекте перематывателя бобина с сердечником С35-54 устанавливается на тормозное устройство, а бобина с сердечником С35-56 — на приемное устройство.

При демонстрировании фильмов в 600-м рулонах сердечники С35-54 заменяются на С35-100.

*Продолжение следует*

## ***Это любопытно***

### **Компьютер восстановил "Белоснежку"**

Знаменитый фильм Уолтера Диснея "Белоснежка и семь гномов", снятый в 1938 году, был восстановлен на киностудии Диснея по методу ТЕХНИКОЛОР с использованием новой цифровой технологии. Реставрация подверглась 119550 кадров оригинальной записи. Каждый кадр в течение трех секунд индивидуально сканировался и переводился в цифровой формат. Аналоговое изображение превращалось компьютером быстрого

действия в бинарные данные. Информационная плотность, достигающая почти 40 Мбит, соответствовала требованиям точности описания изображения и манипуляций во всех тонкостях по цвету, контрасту, резкости и другим деталям на каждом кадре 35-мм цветного фильма, даже наличию на отдельных участках пятен и грязи.

Окончательное изображение записывалось на киноплёнку с помощью лазера (1 кадр за три секунды). За один день удавалось отреставрировать до 2000 кадров, а на восстановление всего фильма ушло десять недель. Специалисты считают, что восстановленная "Белоснежка..." полностью соответствует оригиналу.



## **Журнал "КИНОМЕХАНИК"**

### **не только для киномехаников!**

Он рассчитан на всех работников киносети и кинопроката, кинодистрибьюторов, представляет интерес для продюсеров и деятелей искусства.

В "Киномеханике" сотрудничают социологи, экономисты, юристы, практики киносети и кинопроката. Уже несколько лет действует Школа киноменеджера. В журнале публикуются сведения о новых фильмах, прошедших регистрацию в Кинокомитете РФ, и другая полезная информация.

**Журнал выходит ежемесячно.**

**Подписаться можно**

**с любого очередного номера.**

**Индекс 70431.**

**Цена одного экземпляра**

**по каталогу "Роспечати" 480 руб.**

После работы

КРОССВОРД

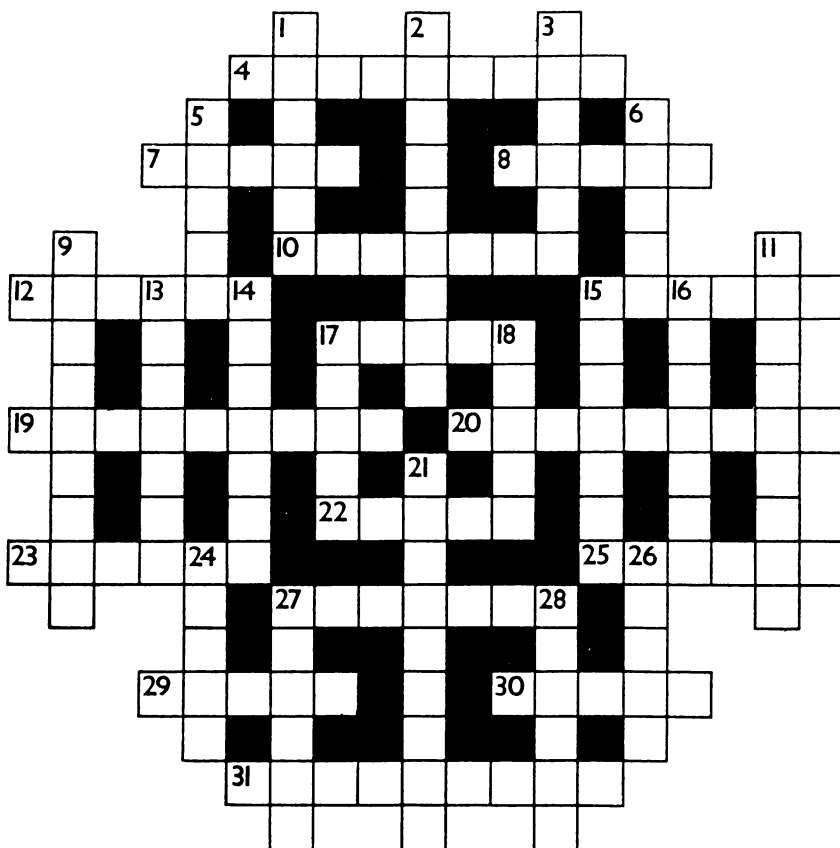

**По горизонтали.** 4. Известная актриса российского кино ("Слезы капали", "Берегите мужчин!", "Не стреляйте в белых лебедей" и др.). 7. Повторная съемка эпизода в фильме. 8. Экранизированная повесть А. Чехова. 10. Музыкальный ансамбль. 12. Исполнитель главных ролей в фильмах "... По прозвищу "Зверь", "Алиса и букинист", "Прогулка по эшафоту". 15. Выдающийся актер и режиссер итальянского кино. 17. Диапозитив. 19. Молодежный музыкальный клуб. 20. Актер, исполнивший роль Вани Курского в кинодилогии Л. Лукова "Большая жизнь". 22. Кинозвезда итальянского и мирового кино, обладательница двух премий "Оскар". 23. Остров в Средиземном море, название которого связано с названием одного из механизмов в киноаппаратуре. 25. Мнение о ком-либо, репутация (с франц.). 27. Одна из крупных киноролей М. Жарова. 29. Фильм реж. С. Поллака (в российском прокате — "Миляшка"). 30. Ритмическая фигура в музыке. 31. Исполнитель главных ролей в фильмах "Восхождение", "Дикая охота короля Стаха", "Дублер начинает действовать".

**По вертикали.** 1. Актер, исполнивший главную роль в суперколоссе С. Кубрика "Спартак". 2. Замечательная актриса театра и кино (фильмы "Золушка", "Осторожно, бабушка", "Весна" и др.). 3. Месяц календарного года. 5. Исполнительница роли Клавдии в телесериалах "Цыган" и "Возвращение Будулая". 6. Фильм В. Абдрашитова. 9. Крупные спортивные соревнования. 11. Вид сценического искусства. 13. Чертежный инструмент. 14. Известный актер французского кино ("Искатели приключений", "Лифт на эшафот", "Пощечина" и др.). 15. Захватное устройство в различных механизмах. 16. Кучер Чичикова. 17. Марка отечественного радиоприемника. 18. Актер, звезда французского и мирового кино. 21. "..., королева Франции" (фильм И. Масленникова). 24. Первая страница книги. 26. Герой фильма-сказки А. Роу "По щучьему велению". 27. Первая кинороль А. Вертинской. 28. Режиссер фильмов "Закон", "Выбор".

254-78

Ежемесячный  
массово-технический  
журнал

Выходит с апреля 1937 года

Учредители:

Комитет РФ по кинематографии,  
Российское агентство "Информкино"

## СОДЕРЖАНИЕ

### Организация и экономика

#### Актуальная тема

- Акционерное общество?  
Попробуем и это . . . . . 2  
Кризис кинематографа или  
кризис кинопроката? . . . . . 4  
II съезд кинематографистов России . . . . . 7  
Заявление пяти . . . . . 8  
А что у вас? . . . . . 9

#### Школа киноменеджера

- Панькова Н. Предпринимательство:  
психология и этика . . . . . 12  
Хит-парад . . . . . 15  
Новые фильмы . . . . . 17

### Кинотехника

#### Азы кинотехники

- Основные элементы кинопроектора . . . . . 21  
Повышение квалификации  
Стационарные и передвижные  
киноустановки типа СК и ПК . . . . . 25  
Это любопытно . . . . . 30

### Читатель и журнал

- После работы . . . . . 31

Номер подготовили:  
Л.Л. Лужинская, Л.Н. Мухина,  
Т.В. Мартос, И.К. Крючкова

Подписано в печать 10.06.94.

Формат 70x100 1/16

Печать офсетная  
Гарнитура "Гельветика"  
Бумага тип. "Сыктывкар"

Усл.печ.л. 2,6

Тираж 4000 экз.

Цена по каталогу 480 руб.

Адрес редакции:  
109017 Москва, Б.Ордынка, 43  
тел. 231 49 48, 231 46 96

© "Кинотехник" 1994

Ордена Трудового Красного Знамени  
Чеховский полиграфический комбинат  
Министерства печати и информации  
Российской Федерации  
142300 г.Чехов Московской области  
Заказ 2915

#### Редколлегия:

Богуцкий Ю.Г.  
Веракса Л.С.  
Голубь С.П.  
Дорожкин Ю.М.  
Жабский М.И.  
Лужинская Л.Л.  
Машкин Ю.Л.  
Мухина Л.Н.  
(отв. за выпуск)  
Переходов В.А.  
Преображенский И.А.  
Рыков И.С.  
Черкасов Ю.П.