

# КИНО МЕХАНИК

ISSN 0023-1681

8/94



**ЭТС "Б Е Г"** представляет

**Бориса Галкина,**

**Евгению Уралову,**

**Владислава Галкина,**

**Евгения Стеблова**

в фильме

## "Черный клоун"

Режиссер **Борис Галкин**

Автор сценария **Елена Галкина**

Оператор **Сергей Стариков**

Место действия — Берлин, Москва, Смоленск, Рига, Гамбург.

Время событий — 1925 — 1980 годы.

Герой — немецкий шпион, внедренный в Россию задолго до начала Второй мировой войны.

Основа сюжета — подлинные факты.

Жанр — психологический детектив.

А кроме этого — история большой любви и дружбы в ситуации, когда любимые и друзья вот-вот могут стать смертельными врагами.

**Телефоны для деловых контактов:**

**(095) 143 94 88, 143 97 37, 143 02 22, 442 29 35 (248) 7 89 44**

# **Поздравляем уважаемых читателей с профессиональным праздником — ДНЕМ КИНО!**

## **Актуальная тема**

### **О работе органов кино- фикации и кинопроката Краснодарского края в период формирования рынка и рыночных отно- шений в кинематографии**

**Т. ПАВЛОВА,**  
главный специалист  
**О. ЗАХАРОВА,**  
ведущий специалист  
Управления государственного  
регулирования и поддержки  
киновидеопредпринимательства Роскомкино

В 1992 году после ликвидации Краснодарского краевого предприятия по киноvideо-обслуживанию населения "Крайкиновидеофонд" был образован Комитет по вопросам кинематографии как территориальный орган управления кинофикацией и кинопрокатом с прямым подчинением администрации Краснодарского края.

Сегодня кинообслуживанием населения занимаются 37 киноvideозрелищных предприятий, 5 районных дирекций киносети и 85 постоянно действующих кинотеатров.

Ежегодно проводятся традиционный Открытый российский фестиваль отечественных фильмов "Кинотавр" и кинорынок (г. Сочи), фестиваль "Киношок" (г. Анапа),

Международный кинофестиваль-кинорынок художественных фильмов музыкального и комедийного жанров (г. Краснодар).

В марте 1993 года под эгидой кинокомитета была создана Ассоциация государственных кинопрокатных организаций "Аскин-Кубань".

Альтернативный прокат представляют частная фирма "Полинкевич" и товарищество с ограниченной ответственностью "Экран".

В связи с изменениями экономических отношений в период перехода кинематографии к рынку в киносети сложилась неблагоприятная ситуация. Нет средств на содержание кинотеатров, резко снизилась посещаемость, возросли эксплуатационные расходы, коммунальные платежи и налоги. Только за 1992 год краевая киносеть сократилась вдвое. Закрыты 22 из 107 постоянно действующих кинотеатров. Над многими из них нависла угроза продажи с аукциона. Прекратили кинопоказ "Россия", "Октябрь", "Смена" и единственный кинотеатр в Северном районе города, а также "Кубань" и "Светоч" в Сочи.

Не выдерживают все возрастающих расходов на содержание даже самые крупные кинотеатры. Резкое увеличение стоимости коммунальных услуг, особенно электроэнергии, заставляет предприятия искать дополнительные источники финансирования: сдача помещений в аренду, совместная коммерческая деятельность и др. Так, стереокинотеатр "Горизонт" в Краснодаре передан в аренду торговой фирме "Контакт" сроком на 25 лет. В ведущем краевом кинотеатре "Аврора" (двухзальный на 1770 мест) оплата за электроэнергию составляет 7 млн. руб. в год, в то время как плата за аренду фойе для

автосалона лишь 2 млн. рублей. До сего времени киносеть лишена тех немногих привилегий, которыми пользуются объекты культуры.

В регионе, занимавшем многие годы второе место в России по количеству зрителей, произошел значительный отток людей из кинотеатров, число посещений в сравнении с 1991 годом сократилось в четыре раза. В городах из каждых 100 мест в зрительных залах 90 кресел остаются пустыми.

Еще более сложное финансовое положение в сельской киносети. В результате почти полного отсутствия дотации на ее содержание в 1991-1992 гг. было закрыто около 800 сельских киноустановок. Жители сельских станций с населением до 7-8 тысяч человек были лишены возможности смотреть фильмы.

В не менее сложных условиях оказались государственные кинопрокатные предприятия, которые из-за отсутствия бюджетного финансирования не смогли обеспечить новым репертуаром кинотеатры и киноустановки края. И только объединение их в ассоциацию "Аскин-Кубань" позволило сконцентрировать определенные средства для приобретения новых лент на кинорынках у дистрибьюторских фирм.

Между тем конкурирующие прокатные фирмы вытесняют с экранов крупных городских и районных кинотеатров картины, закупленные местными кинопредприятиями. Так, около 70% валового сбора от демонстрации фильмов за год приходилось на фирмы "Екатеринбург-Арт", АО "Кинотон", "Геминифильм".

Прямые договоры конкурентов с кинотеатрами, мощная рекламная обеспеченность, включая Центральное телевидение, наличие лент больших кассовых возможностей, четкость соблюдения графиков поставки копий обеспечивают кинотеатрам высокие доходы от сеансов. Однако до 50% валового сбора от кинопоказа уходит за пределы края. За 1993 год потеря внутреннего рынка составила около 400 млн. руб., которые могли бы быть использованы на приобретение новых картин и техническое переоснащение кино-

театров, их капитальный ремонт, создание дополнительных удобств для зрителей и т.д. Получая только собственную прибыль, вышеназванные фирмы не вносят никакого вклада в развитие киносети и кинопроката.

А в это время фильмофонд государственных кинопрокатных предприятий сокращался и пополнялся слабо.

Особенно быстро пришел в негодность повторный фонд детских фильмов. Поступление новых картин (от 3 до 7 названий в год) не может снять проблему резкого сокращения детского фильмофонда. В целях его сохранения необходимо принять меры к восстановлению и повторной печати лучших фильмов для ребят.

Объединение киноvideопрокатных предприятий в ассоциацию позволило укрепить позиции внутреннего кинорынка, противостоять внедрению в киносеть альтернативных коммерческих фирм, сократить экранное время фильмам конкурентов, в частности фирмы "Екатеринбург-Арт", которая сотрудничала с 40 кинотеатрами края. В настоящее время в Краснодаре только кинотеатр "Аврора" и несколько кинотеатров других краевых городов связаны договорными отношениями, продолжают полностью работать с репертуаром этой фирмы.

В целях создания наиболее благоприятных условий для проката фильмов, приобретенных краевыми кинопрокатными организациями, в том числе отечественных, кинокомитетом и ассоциацией принято решение об установлении определенных льгот кинотеатрам, демонстрирующим российские фильмы, основными из которых являются:

— снижение процента прокатной платы до 25 против 40-48 в настоящее время (для создания наибольшей заинтересованности коллективов кинотеатров);

— выделение суммы дотации кинозрелищным предприятиям в зависимости от количества в репертуаре кинотеатров фильмов, приобретенных для края.

В результате заметно повысился процент присутствия российских фильмов в репертуаре. В течение 1994 года в краснодарских кинотеатрах "Кубань", "Горизонт", "Друж-

ба", "Виктор" он достиг 30%; увеличилось количество новых фильмов на сельских киноустановках до 5-7 в месяц. Из 14,5 млн. руб., полученных ассоциацией от проката и продвижения фильмов, более 11 млн. руб. было использовано на покупку новых кинокартин.

В настоящее время кинокомитетом принимаются определенные усилия по стабилизации и развитию киносети и кинопроката, экономической поддержке киновидео-предприятий края.

Создан региональный Совет по кино, в состав которого вошли руководители кино-видеозрелищных и кинопрокатных предприятий, ведущих городских и районных кинотеатров. В феврале Совет рассмотрел комплексную программу стабилизации и развития киноотрасли края и принял решение по приостановке приватизации кинотеатров в текущем году, закреплению статуса кино-видеозрелищных предприятий без подчинения органам культуры на местах, укреплению материально-технической базы, целенаправленному формированию репертуара кинотеатров и киноустановок.

Образованная в ноябре 1991 года ассоциация "Кубань-Асс-видео" обслуживает 12 районных и городских студий эфирного и кабельного телевидения, 25 пунктов видеопказа, видеопроката различных ведомств, а также осуществляет тиражирование лицензионной видеопродукции. Для оказания практической помощи кино- и видеопредприятиям, студиям эфирного и кабельного телевидения ассоциация "Кубань-Асс-видео" располагает информационно-методическими материалами, видеобиблиографией, кассетами с записью лицензионных фильмов.

В настоящее время ассоциация "Кубань-Асс-видео" предоставляет работникам видео банк данных на 3500 наименований лент отечественного и зарубежного производства, имеющих государственные прокатные удостоверения. Есть аннотированная картотека на более чем 500 наименований фильмов, находящихся в частных коллекциях любителей видео.

В начале года был создан также фонд поддержки и развития кинематографии края, главной задачей которого является возрождение русского фильма, оказание материальной помощи и социальной защиты киноработникам, создание условий для их нормального труда.

В целях наведения порядка и контроля за соблюдением правил демонстрирования фильмов администрацией края в октябре 1993 года было принято постановление "Об упорядочении кино- и видеообслуживания населения Краснодарского края". Утверждена экспертно-репертуарная комиссия кинокомитета, контролирующая законность коммерческого использования фильмов и права их публичного показа.

Эта комиссия взаимодействует с налоговой инспекцией, которая следит за показом и распространением киновидеопродукции, наличием прокатного удостоверения на фильм. При отсутствии разрешения кино-видеодейтельность считается незаконной и в этом случае применяются штрафные санкции, вплоть до изъятия всех доходов в местный бюджет.

В перспективе деятельности кинокомитета — создание ассоциации кино-видеозрелищных предприятий, кинотеатров, информационно-рекламного центра с собственной полиграфической и компьютерной базой, для чего потребуется дотаций в размере до 100 млн. рублей.

Органы управления кинофикации и кинопроката находят взаимопонимание и поддержку администрации края. На 1994 год кинокомитету выделена дотация в размере 1,5 млрд. руб. Отменены местные налоги в Динской дирекции киносети, кинотеатре "Чайка" (г. Геленджик). В кинотеатре "Октябрь" (г. Славянск-на-Кубани) отменены налоги на видеопказ. Районными администрациями оказывается помощь в приобретении автотранспорта для киносети.

Вместе с тем исполнительная власть на местах предъявляет требования к качеству репертуара, сокращению показа фильмов, пропагандирующих бездуховность, насилие, жестокость, эротику. В условиях реформи-

рования органов исполнительной власти в регионах невыполнение этих требований может привести к размыванию роли кинокомитета, передаче его функций органам культуры. Поэтому возникает необходимость более тесного взаимодействия управления кинофикации края с Роскомкино.

В порядке эксперимента предлагается разработать совместно с Роскомкино региональную программу сотрудничества с кинокомитетом, кинопрокатными, киноvideозрелищными предприятиями, кинотеатрами по прокату, продвижению, показу новых отечественных фильмов, получивших государственную поддержку в производстве и прокате.

**От редакции.** Недавно работа органов кинофикации и кинопроката Краснодарского края в период формирования рынка и рыночных отношений в кинематографии заслушивалась и обсуждалась на коллегии Роскомкино. С сообщением выступил председатель Комитета по вопросам кинематографии администрации Краснодарского края Г. Смолин.

### **Коллегия постановила:**

1. Поддержать меры, предпринимаемые администрацией Краснодарского края и краевым Кинокомитетом, по созданию приоритетных условий для проката, продвижения и распространения отечественных кинокартин в крае, выделив для этих целей необходимые средства на предоставление краю фильмокопий лучших отечественных фильмов, в первую очередь картин для детей, выпуска прошлых лет.

2. Принять предложения администрации Краснодарского края об участии Комитета Российской Федерации по кинематографии в создании благотворительного общественно-государственного фонда поддержки и развития кинематографической культуры в Краснодарском крае.

3. Управлению государственного регулирования и поддержки киноvideопредпринимательства (Ю.Г. Богуцкий) принимать участие и оказывать организационно-методи-

ческую помощь в подготовке и проведении национальных киномероприятий на территории Краснодарского края:

— Открытого российского кинофестиваля "Кинотавр" и кинорынка (г. Сочи),

— фестиваля "Киношок" (г. Анапа),

— Международного кинофестиваля-кинорынка художественных фильмов музыкального и комедийного жанров (г. Краснодар),

— Кубанского благотворительного общественно-государственного Фонда поддержки и развития кинематографической культуры края.

4. Управлению государственного регулирования и поддержки киноvideопредпринимательства (Ю.Г. Богуцкий), Госфильмофонду России (В.С. Малышев) и ГП "Республиканский фильмокомбинат" (В.А. Переходов) подготовить предложения по печати лучших детских фильмов выпуска прошлых лет из собрания Госфильмофонда для их проката на договорных условиях в Краснодарском крае и других регионах Российской Федерации.

5. Управлению развития материально-технической базы (Ю.Л. Машкин) оказать помощь Комитету по вопросам кинематографии администрации Краснодарского края в обеспечении запасными частями к киноаппаратуре кинотеатров, оборудованных кинопроекторной аппаратурой МЕО-5Х.

6. Одобрить методические рекомендации для территориальных органов представительной и исполнительной власти по формированию ежегодных программ, направленных на сохранение региональных систем производства и проката кино- и видеофильмов и муниципальной киносети, подготовленного в соответствии с Указом Президента Российской Федерации № 785 от 15 апреля 1994 г. "О протекционистской политике Российской Федерации в области отечественной кинематографии и мероприятиях в связи со 100-летием мирового и российско-го кинематографа" с учетом опыта работы Краснодарского краевого Кинокомитета.

7. На основании методических рекомендаций, указанных в п. 7 настоящего постановления, Управлению государственного регулирования и поддержки киновидеопредпринимательства (Ю.Г. Богуцкий), Экономическому управлению (Ю.М. Дорожкин), Комитету по вопросам кинематографии Краснодарского края (Г.А. Смолин) разработать совместную с администрацией Краснодарского края программу протекционистских мер в области национальной кинематографии, способствующих популяризации отечественного киноискусства, предусмотрев в ней:

— создание фирменных кинотеатров российского фильма, сотрудничающих с Роскомкино, Союзом кинематографистов, ведущими студиями, без изменения формы собственности кинотеатров,

— установление льгот для кинотеатров и киноустановок, демонстрирующих до 40-50% экранного времени российские фильмы,

— проведение благотворительных сеансов для малоимущей категории зрителей,

— гарантированные отчисления средств из консолидированного бюджета для продвижения и демонстрации отечественных фильмов, технического перевооружения кинотеатров, в том числе частичной предоплаты расходов,

— выделение средств для целенаправленного финансирования этой программы.

Просить администрацию Краснодарского края оказать краевому Комитету по вопросам кинематографии необходимую организационно-методическую и финансовую помощь.

8. Экспериментальную программу протекционистских мер Краснодарского края по поддержке российских фильмов и информацию о работе органов кинофикации и кинопроката края в период формирования рынка и рыночных отношений в кинематографии представить на рассмотрение и обсуждение Федерального Совета по кинофикации и кинопредпринимательству, очередное заседание которого состоится в сентябре в Кисловодске, в порядке обмена опытом.

9. Управлению государственного регулирования и поддержки киновидеопредпринимательства (Ю.Г. Богуцкий), Экономическому управлению (Ю.М. Дорожкин), Управлению бухгалтерского учета и отчетности (В.А. Калугина) провести анализ договоров, заключенных ранее Роскомкино с дистрибьюторскими фирмами, на поддержку фильмов в прокате, и в дальнейшем ужесточить условия передачи прав проката фирмам, обеспечив тем самым установление прямых связей между продавцом (владельцем прав) и покупателем без посреднических услуг.

10. Довести до сведения всех регионов России опыт работы Комитета по вопросам кинематографии Краснодарского края по протекционистской политике в отношении российских фильмов, созданию благоприятных условий для их показа.

### **Методические рекомендации по формированию ежегодных программ, направленных на сохранение региональных систем производства и проката кино- и видеофильмов и муниципальной киносети**

Настоящие методические рекомендации по формированию ежегодных программ, направленных на сохранение региональных систем производства, проката кино- и видеофильмов и муниципальной киносети составлены с учетом опыта работы органов кинофикации и киновидеопроката Краснодарского края в условиях рыночных отношений в кинематографии, а также с участием территориальных органов управления кинофикацией и кинопрокатом Костромской, Московской, Орловской, Тульской, Тверской, Калужской, Ивановской областей, г. Москвы.

#### **Основание:**

П. 6 Указа президента Российской Федерации "О протекционистской политике Российской Федерации в области отечественной кинематографии и мероприятиях в связи со 100-летием мирового и российского ки-

нематографа" № 785 от 15 апреля 1994 года, опубликованного в "Российской газете" № 78 (935) от 23 апреля 1994 года.

Практика последних лет показала, что если производство отечественных кино- и видеофильмов в новых экономических условиях в основном удается сохранить, то связь "кино-зритель" оказалась разорванной и ее восстановлению необходимо уделить самое серьезное внимание.

В пункте 6 Указа Президента от 15.04.94 года № 785 органам исполнительной власти субъектов Российской Федерации рекомендовано разрабатывать и утверждать ежегодные программы, направленные на сохранение региональных систем производства и проката кино- и видеофильмов и муниципальной киносети, деятельность которых активно способствует созданию и распространению отечественной киноvideопродукции, имея в виду осуществление финансового и материально-технического обеспечения этих программ в соответствии с основами законодательства Российской Федерации о культуре.

В числе целей п. 6 Указа — создание благоприятных условий для сохранения национального кинематографического достояния России, производства и проката отечественных фильмов в условиях рыночных отношений, формирование современной правовой базы деятельности российской кинематографии. Практическая реализация этих задач возложена на Комитет Российской Федерации по кинематографии, в работе которого важное место занимает установление взаимоотношений между центральными органами федеральной исполнительной власти и органами государственного управления субъектов Российской Федерации в сфере кино.

Удачной формой взаимодействия федеральных и региональных органов исполнительной власти в области кино стало создание при Роскомкино Федерального Совета по кинофикации и киноvideопредпринимательству. На очереди — решение практических задач, predeterminedных положения-

ми новой Конституции о гарантированном праве граждан на доступ к культурным ценностям.

Программы сохранения региональных систем производства, проката кино- и видеофильмов и муниципальной киносети могли бы включать следующие разделы:

### **I. СТРУКТУРА отрасли кино в регионе**

Настоящий раздел формируется с учетом данных о предприятиях и организациях кинематографии, действующих на территории данного субъекта РФ независимо от форм собственности этих предприятий.

Созданные по рекомендации Правительства Российской Федерации структурные подразделения по кинематографии — комитеты по кинофикации или органы управления культурой — на местах осуществляют протекционистскую политику в области отечественной кинематографии.

В Краснодарском крае постановлением краевой администрации №486 от 09.11.92 г. образован Комитет по вопросам кинематографии как территориальный орган управления кинофикацией и кинопрокатом с прямым подчинением администрации края.

В структуре отрасли действуют 85 кинотеатров, 672 киноустановки, 37 киноvideозрелищных и 8 кинопрокатных предприятий. Одновременно на территории края созданы общественные организации: Ассоциация государственных кинопрокатных предприятий (АСКИН-КУБАНЬ), Ассоциация предприятий видеопроката (КУБАНЬ-АСС-ВИДЕО), региональный Совет по кино, Экспертно-репертуарная комиссия, Фонд поддержки и развития кинематографической культуры, активно содействующие работе Комитета и решению общих задач. Соединение усилий государственно-административных органов управления и общественно-коммерческих структур становится все более важным условием эффективности работы в кинематографии в целом и в Краснодарском крае в частности.

Создание регионального органа управления отраслью, наделенного определенными полномочиями по руководству, развитию

кино, позволило приостановить сокращение киносети, в том числе сельской, сохранить городские кинотеатры и кинопрокатные предприятия с их фильмофондом. Принятые Комитетом по вопросам кинематографии меры по стабилизации и сохранению киносети и кинопроката с участием общественных организаций предоставили возможность укрепить структуру территориального органа управления киноотраслью, сосредоточить основное внимание на финансовой поддержке объектов кинематографии, создании приоритетных условий для показа отечественных фильмов, укреплению материально-технической базы кинотеатров и предприятий кинопроката.

В 1993 году на содержание киносети была выделена дотация в размере 900 млн. рублей, в 1994 г. сумма дотации составит 1,5 млрд. рублей.

Единая экономическая политика в отношении кинематографии края позволяет объединить усилия всех киноорганизаций, направленные на улучшение кинообслуживания населения.

## II. РЕГИОНАЛЬНАЯ ПОЛИТИКА в отношении кинематографии

направлена на сохранение и развитие региональных систем производства, проката кино-видеофильмов и киносети. В этих целях осуществляется:

- регулирование и координация деятельности киноvideозрелищных предприятий, прокатных (дистрибьюторских) фирм, других предприятий и организаций, обеспечивающих кино-видеообслуживание населения на территории;

- пропаганда и поддержка в производстве и прокате лучших произведений отечественного кино;

- участие в финансировании творческих программ студий, имеющих как общегосударственное, так и региональное значение;

- лицензирование предпринимательской деятельности, связанной с публичной демонстрацией и распространением кино-видеофильмов;

- контроль за соблюдением правил кино-видеообслуживания населения и законности использования кино-видеофильмов на основе данных Государственного регистра кино-видеофильмов Роскомкино;

- поддержка сельской киносети;

- регулирование процесса приватизации киноvideозрелищных предприятий, сохранение их в сфере государственной собственности;

- запрещение приватизации специальных детских кинотеатров, кинотеатров неигрового фильма, кинотеатров, являющихся единственным культурным центром в данном населенном пункте;

- сохранение в приватизированных кино-видеозрелищных предприятиях кинематографической деятельности, организация льготного кинообслуживания отдельных категорий населения, обеспечение сложившегося цикла рабочих мест и специальных гарантий для работников киноvideозрелищных предприятий;

- освобождение киноvideозрелищных предприятий от уплаты налогов в местные бюджеты;

- централизация части средств, необходимых для обеспечения технического переоснащения объектов кинематографии;

- предоставление льгот по налогообложению и коммунальным услугам киностудиям, кинотеатрам, кинопрокатным предприятиям;

- создание фирменных кинотеатров российского и европейского фильма.

В Краснодарском крае создан благотворительный фонд (фонд стабилизации), которым предусмотрено использование до 70% средств на пополнение фильмофонда кинопрокатных предприятий.

Намечается перевод на полное бюджетное финансирование кинотеатра российского фильма.

В ряде районов края предприняты меры для отмены местных налогов и сокращения суммы налогов на видеопоказ.



### III. УЧАСТИЕ ФЕДЕРАЛЬНЫХ ОРГАНОВ в развитии отрасли

Ежегодно Роскомкино частично финансирует производство 50 проектов игровых и 300 неигровых и документальных фильмов и прокат 20-25 фильмов. Поддержка в прокате означает прежде всего частичную долю оплаты тиража, рекламы, расходов по маркетингу.

Федеральная помощь может выражаться в поддержке проката отечественных фильмов, их продвижении по регионам России. Это означает:

— предоставление льготных лицензий на прокат отечественных картин, в том числе и детских;

— пополнение региональных фондов кинопрокатных предприятий за счет печати лучших произведений отечественной кинематографии выпуска прошлых лет;

— организацию кинофестивалей, премьер фильмов и других рекламно-пропагандистских акций;

— создание специальных экономических условий для производства и продвижения российских фильмов к зрителю;

— разработку и создание нормативно-правовой базы для работы киноструктур.

Принятая коллегией Роскомкино программа поддержки мероприятий Краснодарского края предусматривает оказание организационной и методической помощи в подготовке и проведении национальных киномероприятий на территории края, в их числе — Открытого кинофестиваля "Кинотавр" (г. Сочи), фестиваля "Киношок" (г. Анапа), Международного кинофестиваля-кинорынка художественных фильмов музыкального и комедийного жанра (г. Краснодар).

Одновременно, для укрепления материально-технической базы кинотеатров, Роскомкино сочло возможным выделить запасные части к киноаппаратуре МЕО-5Х, а также отпечатать для пополнения кинофонда лучшие картины выпуска прошлых лет, адресованные детской и юношеской аудитории.

### IV. РЕАЛИЗАЦИЯ региональной программы

1. Заключение хозяйственных договоров, соглашений.

2. Разработка законодательной базы, межведомственных актов.

3. Принятие региональных программ сохранения и развития системы кинообслуживания населения.

4. Организация статистического учета и отчетности.

5. Контроль за выполнением договорных обязательств.

Методические рекомендации по формированию ежегодных программ, направленных на сохранение региональных систем производства и проката кино-видеофильмов и киносети одобрены Коллегией Комитета Российской Федерации по кинематографии 19 мая 1994 г.

## *Школа киноменеджера*

### **Предпринимательство: психология и этика**

**Н. ПАНЬКОВА,**  
доктор экономических наук,  
профессор Финансовой академии  
при правительстве РФ

### **Современный менеджмент и психология предпринимательства**

Предпринимательство предполагает также знание психологии потребителя. Экономическая наука в нашей стране в течение длительного времени фактически исключала из круга своего рассмотрения человека как но-

сителя личных потребностей, акцентируя внимание на общественных. Между тем понятие "потребности" остается пустым звуком до тех пор, пока они не осознаются людьми как личные. Психология определяет "потребности" следующим образом: "Состояние индивида, создаваемое испытываемой им нуждой в объектах, необходимых для его существования и развития, и выступающее источником его активности".\* Удовлетворение потребностей, как замечают психологи, приносит человеку чувство удовольствия.

Несомненно, в анализе экономических потребностей должен присутствовать и моральный элемент: потребности одних людей могут наносить урон другим, а потребности производства — вред человеку и природе. Например, порнографические фильмы наносят вред детям, курение отравляет и некурящих и т.д. В этом случае потребности являются ложными при всей их видимой целесообразности и экономической эффективности прибыльности, понимаемой в узком смысле слова. И дело общества следить за общественной полезностью того или иного производства, товара, кинопродукции. В этом смысле мораль становится категорией экономической. Или можно ту же самую мысль выразить по-другому: экономика должна быть этической.

В западной экономической науке и практике предпринимательства в середине 70-х годов, когда предложение товаров и услуг превысило спрос, потребителям, их поведению стало уделяться первейшее внимание. Потребители с их потребностями перестали рассматриваться как абстрактная масса людей, началось тщательное изучение их потребностей. Сложилось понятие маркетинга, ставящее в центр внимания удовлетворение потребностей потенциальных потребителей в товарах и услугах.

Предпринимателям, занимающимся кинопрокатом, необходимо в первую очередь уяснить, какой спрос потребителей они удовлетворяют. Вопрос не такой простой, как кажется на первый взгляд. Сказать, что удовлетворяется потребность в просмотре фильмов, значит почти ничего не сказать. Это — голая декларация. Необходимо иметь представление о том, какие категории зрителей вы хотите привлечь. Тогда уже можно определить, какие фильмы, в какое время и в какие дни нужно показывать, по какой цене продавать билеты, а также как рекламировать ту или иную картину.

В учебнике Ф. Котлера "Основы маркетинга" приводится следующая схема, показывающая факторы влияния на покупательское поведение, которые следует обдумать хотя бы в общих чертах, прежде чем строить репертуар кинотеатра и деловую стратегию в целом.

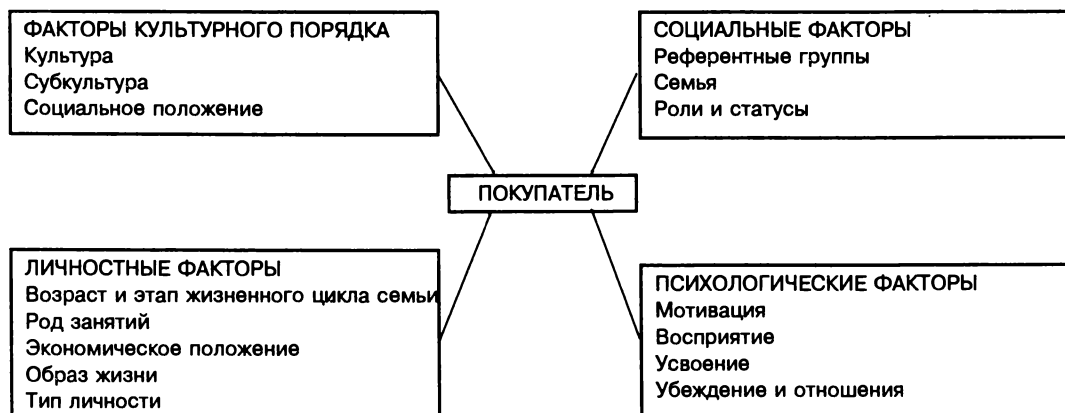

\* Краткий психологический словарь. М., 1985, с.253.

Прокомментируем данную схему на примере потенциального кинозрителя.

Культура и субкультура (культура группы людей, например национальной) — основа поведения человека. Решение пойти или не пойти в кино, посмотреть тот или иной фильм зависит в большей степени от культуры зрителя, от того, какое значение придается этому виду занятий в той среде, где он находится.

Не меньшее влияние оказывает его социальное положение, то есть принадлежность к определенной общественной группе. У каждой такой группы свои предпочтения, свои представления о престиже, моде. В маркетинговой работе в США используют градацию из шести групп: высший класс (элита общества, богатейшие люди), низший высший класс (бизнесмены с высокими доходами, люди свободных профессий), высший средний класс (управляющие, бизнесмены, делающие карьеру, стремящиеся перейти в высший класс), низший средний класс (служащие, мелкие предприниматели, "рабочая аристократия"), высший низший класс (мелкие служащие, квалифицированные и полуквалифицированные рабочие), низший низший класс (неквалифицированные рабочие, лица, живущие на пособия). В России эти группы в настоящий момент только формируются, но уже начинают проглядываться. Бизнесмены обычно четко ориентируются на определенную группу (группы).

Референтные группы, то есть коллективы, где человек непосредственно вращается (работа, друзья, соседи), а также семья оказывают подчас решающее влияние. Мнение мужа, жены, родителей, друзей очень весомо.

На решении зрителя сказываются его возраст и этап жизненного цикла семьи. Можно выделить следующие этапы: холостая жизнь, юные молодожены, семья с маленькими детьми, семья со взрослыми детьми, пожилые работающие супруги с отдельно живущими детьми, пожилые супруги на пенсии, вдовствующее работающее лицо, вдовствующее лицо на пенсии. В этих этапах

сконцентрированы материальное положение, образ жизни, наличие свободного времени и т.п.

Есть и еще более тонкие приемы анализа, требующие специальных психологических исследований: сознательные и подсознательные мотивы поведения, адекватное и искаженное восприятие, степень запоминания, личные убеждения, отношение и т.д.

Таким образом, нужно определить "своего" зрителя и изучать, чего он хочет, а не чего вы хотите или можете как бизнесмен. Успешно действующие предприниматели говорят, что нужно изучать не рынки, а потребителя. Для этого они используют различные приемы исследования, а многие ставят их на постоянную основу, создавая специальные маркетинговые группы для обратной связи со своими потребителями. В области кинопроката могли бы быть применены методы опроса зрителей, опроса дистрибьюторов, а главное — постоянный учет кассового успеха отдельных фильмов или определенных их типов. Итак, выберите "своего" зрителя и изучайте его. В прекрасной книге Дж. Пилдича говорится: "Выпускайте то, что нужно людям. Это звучит вполне разумно... И тем не менее многие не делают этого".

Несомненно, в сфере кинопроката огромную роль играет реклама. У нас наиболее распространена наружная. Однако большой эффект приносят и другие ее виды: реклама в прессе, на TV, радио, почтовая — "в каждый дом", листовки, буклеты и т.п. Реклама — целое искусство, нужно привлечь к ней внимание, как бы "заставить" ее прочитать или прослушать, для чего необходимо найти соответствующий дизайн и сформулировать идею.

Реклама должна содержать перечень конкретных преимуществ вашего кинотовара, цен на билеты, удобство по времени и местоположению. Специалисты указывают на основные правила для рекламы любого вида.

— *Высказывайтесь просто, интересно, прямо, то есть увлекательно и по сути дела.*

— *Высказывайтесь утвердительно. Фразы с отрицанием (не, нет) всегда слабее.*

— *Излагайте факты, а не фантазии.*

— *Будьте краткими.*

— *Будьте правдивы.*

— *Будьте не похожими на других и оригинальными.*

— *Повторяйте наиболее важные коммерческие аргументы.*

— *Говорите читателю, зрителю, что он должен сделать (прийти, позвонить и т.д.).*

— *Опробуйте рекламу и доработайте.*

— *Избегайте прямых сравнений с конкурентами, будьте корректными.*

Последний тезис позволяет перейти к заключительной части статьи.

Для долговременного успеха предпринимателю необходимо придерживаться высоких этических стандартов. Таково мнение подавляющего большинства бизнесменов. Как показало исследование, проведенное в США, такой точки зрения придерживаются 72% опрошенных предпринимателей.

Но что является этическим, а что нет — вопрос дискуссионный. Одни считают, что ваша этика как отдельной личности может противоречить этике бизнеса. Другие же подчеркивают, что нет двух этик. Во всяком случае, они должны быть в гармонии. Конечно, следует согласиться с тем, что даже государственные законы трактуются людьми по-разному. Что же тогда говорить о неписанных "законах" этики!

Современное общество отвергает бесчеловечный тип предпринимательства раннего капитализма, прекрасно описанный в романах Ч. Диккенса, и даже 20-30-х годов нашего столетия, допускающий угнетение человека, его унижение. Этические принципы предпринимательства и способы их поддержания сильно изменились, пройдя через ряд примерно следующих стадий:

этика послушания ввиду угрозы наказания;

подчинение частному договору между двумя личностями;

формальная справедливость, основанная на общегосударственных законах;

общественный договор между сторонами;

универсальные этические принципы, гарантированные личной сознательностью.

Универсальные этические принципы должны соблюдаться и в бизнесе. Названия известных на весь мир фирм и имена бизнесменов, имеющих долговременный успех, ассоциируются с твердыми моральными устоями, с системой ценностей, в которую входят не только частные, но и общественные интересы. К ним относятся: честность, точность, аккуратность, справедливость, уважение интересов другой стороны в любой ситуации, помощь бедным, меценатство.

Выбор решения в любом случае остается за вами. Вам решать, применять ли "локти" в борьбе за выживание, какими методами осуществлять конкуренцию, как строить отношения с наемными работниками.

Рассмотренными выше сюжетами отнюдь не исчерпывается тема психологии и этики предпринимательства. Данная статья — лишь легкое прикосновение к огромной области знаний и практического опыта. Но хотелось бы надеяться, что она пробудит интерес и станет началом серьезного изучения столь важной и очень интересной проблематики.

## Новые фильмы

### 1993 год

#### Американский дедушка

ГСПУ № 1113793. Производство киновидеофирмы "Юпитер". Цв., 8 ч., 1 час 20 мин. Для всякой аудитории, ксдс. Права проката у фирмы "Юпитер".

Сцен. Лев Корсунский. Реж. Иван Щеголев. В ролях: Евгений Леонов, Владимир Носик, Валерий Носик, Галина Польских, Екатерина Стриженова.

Старый эмигрант возвращается из Америки умирать на Родину. Но неожиданно его планы меняются — он влюбляется и раздумывает уходить на тот свет...

**Ангелы смерти**

ГСПУ № 1112893. Производство "Ганем-фильм", к/к "Мосфильм", при участии Н. Аттаси (Париж), П/О Москва МФ Свак-банк, СП "Вахдат". Цв., 10 ч., 1 час 38 мин. Для всякой аудитории, кдс. Права проката у СП "Вахдат".

Сцен. и реж. Юрий Озеров. В ролях: Пауэрс Бут, Регимантас Адомайтис, Екатерина Стриженова, Федор Бондарчук, Ахим Петри, Фернандо Альенде.

На фоне Сталинградской битвы разворачивается история любви молодого красноармейца и погнавшей к нему в отряд снайперов девушки. В картине наряду с вымышленными героями много реальных лиц.

**Астральный фактор (Телефон 976-Зло)**

ГСПУ № 1813893. Производство США. Цв., 9 ч., 1 час 32 мин. Для всякой аудитории, кдс. Срок проката до 11.04.98 г., исключая теле- и видеопоказ. Права проката у АО "Студия "Пирамида".

Сцен. Эрик Энжу (по повести Рика Глассмана). Реж. Джим Винорски. В ролях: Патрик О'Брайан, Рене Асса, Пол Куфо, Лесли Райаян.

Страшный маньяк, даже находясь за решеткой, продолжает совершать преступления. Оказалось, что он поддерживал контакты с потусторонним миром...

**Быстрое оружие**

ГСПУ № 1813693. Производство США. Цв., 8 ч., 1 час 22 мин. Для всякой аудитории, кдс. Срок проката 3 года с 11.07.93 г., исключая теле- и видеопоказ. Права проката у ПСТ "Радул".

Сцен. Хосе Мари Авеллан, Фред Бэйли. Реж. Сирио Х. Сантьяго. В ролях: Рик Хилл, Каз Гарас, Роберт Драйер, Бренда Бакк.

Герои этого боевика с большим количеством потасовок — полицейские, нарушающие закон, и те, кто борется за справедливость...

**В поисках неприятностей**

ГСПУ № 1813793. Производство США. Цв., 9 ч., 1 час 31 мин. Для всякой аудитории, кдс. Срок проката до 11.04.98 г., исключая теле- и видеопоказ. Права проката у АО "Студия "Пирамида".

Сцен. Дарелл Фетти, Фрэнсис Делиа. Реж. Джеффри Рейнер. В ролях: Майкл Мэдсен, Патриция Аркетт, Флоренс Стэнли, Симор Кэссел.

Герой фильма выходит из тюрьмы и в тот же день выигрывает большую сумму денег и шикарный автомобиль. Кажется, его ждет прекрасная жизнь, но неприятности начинают сыпаться на него как из рога изобилия...

**Голая правда**

ГСПУ № 1813593. Производство США. Цв., 10 ч., 1 час 44 мин. Для всякой аудитории, кдс. Срок проката 5 лет с 06.03.92 г., исключая теле- и видеопоказ. Права проката у АО "Екатеринбург-Арт".

Сцен. Нико Масторакис, Кирк Элис. Реж. Нико Масторакис. В ролях: Роберт Казо, Кевин Скон, Кортни Гибс, Герберт Эдельман.

Симпатичная пародия на голливудские боевики и комедии одновременно. Два молодых парня по иронии судьбы оказываются "участниками" конкурса красоты...

**Горячие девчонки**

ГСПУ № 1813293. Производство США. Цв., 10 ч., 1 час 40 мин. Для всякой аудитории, кдс. Срок проката до 31.07.97 г., исключая теле- и видеопоказ. Права проката у АО "Совенчер-Москва".

Сцен. Шери Каффаро, Джон Бьюкенен. Реж. Джеральд Сет Синдел. В ролях: Сьюзен Хайгер, Лиза Лондон, Памела Джин Брайан, Кимберли Кемерсон, Линдсей Блом.

Действие этой комедии происходит в одном из американских университетов. В центре событий — непримиримая вражда двух группировок студентов "Клуба образцовых" и "Клуба непутевых".

**Золото**

ГСПУ № 1111693. Производство "Энио-фильм", к/с "Слово" к/к "Мосфильм" (Россия), "Вива Синематографика" (Италия). Цв., 9 ч., 1 час 30 мин. Для всякой аудитории, кдс. Права проката у ТОО "Продюсер".

Сцен. Фабио Бонци. Реж. Фабио Бонци, Леонид Биц. В ролях: Франко Неро, Виттория Бельведере, Александр Абдулов, Энцо Якетти, Всеволод Ларионов, Иннокентий Смоктуновский, Александр Збруев, Дмитрий Писаренко, Карло Чекки.

Золото, обгаренное невинной кровью, превращает человека в животное — такова идея исторической мелодрамы, действие которой происходит в захваченном австрийцами Риме XVI века.

**Конструктор красного цвета**

ГСПУ № 1112593. Производство АО "Сфера". Цв., 6 ч., 1 час 10 мин. Для всякой аудитории старше 18 лет. Права проката у АО "Сфера".

Сцен. и реж. Андрей И (по мотивам романа Томаса Манна "Волшебная гора"). В роли Клавдии Шоша — Анна Семкина.

Так называемый документальный триллер, в котором отсутствуют действие и сюжет. Это связано с использованием большого количества документальных материалов о создании биороботов и т.д.

### Личная жизнь королевы

ГСПУ № 1112293. Производство к/с "Слово" к/к "Мосфильм", мэрии г. Магнитогорска, ТОО "Продюсер". Цв., 8 ч., 1 час 14 мин. Для всякой аудитории, кдс. Права проката у к/с "Слово".

Сцен. Аркадий Инин, Михаил Козловский. Реж. Валерий Ахадов, Зульфия Миршакар. В ролях: Ирина Розанова, Александр Панкратов-Черный, Наталья Гундарева, Леонид Куравлев, Лидия Федосеева-Шукшина, Игорь Бочкин.

Остроумная комедия, героиня которой — московская дворничиха Нинка Королева — неожиданно становится королевой далекой африканской страны Затраханд...

### Макаров

ГСПУ № 1111393. Производство ТО "Евразия" Свердловской к/с, кинофирмы "Рой". Цв., 10 ч., 1 час 39 мин. Права проката у ТО "Евразия" Свердловской к/с, кинофирмы "Рой".

Сцен. Валерий Залотуха. Реж. Владимир Хотиненко. В ролях: Сергей Маковецкий, Елена Майорова, Ирина Метлицкая, Владимир Ильин.

Фильм — победитель прошлогоднего фестиваля "Киношок". Его герой, поэт, по случаю приобретает настоящий пистолет, что резко меняет всю его размеренную жизнь...

### Мне скучно, бес

ГСПУ № 1113593. Производство АБ "Деловая Россия". Цв., 10 ч., 1 час 37 мин. Для аудитории старше 16 лет. Права проката у АБ "Деловая Россия".

Сцен. и реж. Юрий Борисов (по мотивам А.С. Пушкина, И.-В. Гете и Т. Манна). В ролях: Олег Борисов, Андрей Харитонов.

Экранизация второй части "Фауста" Гете, а заодно и фрагментов некоторых других классических произведений, попытка соотнести их с сегодняшним днем.

### Монстры

ГСПУ № 1113393. Производство кинокомпании "Синебридж" (Россия), "Мулти Медиа" (США). Цв., 9 ч., 1 час 29 мин. Для всякой аудитории, кдс. Права проката у компании "Синебридж".

Сцен. и реж. Сергей Кучков. В ролях: Борис Щербаков, Элла Сафари, Георгий Николаенко, Тимофей Сополев, Владимир Антоник.

Фантастический триллер, материалом для которого послужил взрыв в Чернобыле и его последствия.

### Над темной водой

ГСПУ № 1113893. Производство студии "Никола-фильм", студии "Аврора-фильм", Роскомкино.

Цв., 10 ч., 1 час 35 мин. Для аудитории старше 16 лет. Права проката у студии "Никола-фильм", Роскомкино.

Сцен. Валерий Тодоровский. Реж. Дмитрий Месхиев. В главной роли: Александр Абдулов.

Фильм-размышление о судьбах "шестидесятников" в наше время.

### Неумолимый

ГСПУ № 1814093. Производство США. Цв., 10 ч., 1 час 34 мин. Для всякой аудитории, кдс. Срок проката до 11.04.98 г., исключая теле- и видеоюказ. Права проката у АО "Студия "Пирамида".

Сцен. Джек Робинсон. Реж. Уильям Ластиг. В ролях: Джамд Нелсон, Роберт Лоджиа, Лео Росси, Мэг Фостер.

Детектив, в центре которого поединок маньяка-убийцы с опытными, умеющими логически мыслить криминалистами.

### Отряд Д

ГСПУ № 1111293. Производство МП "Лада-МСТ", НПП "Инвент", Роскомбанка, киноцентра "Очаково". Цв., 8 ч., 1 час 21 мин. Для всякой аудитории, кдс. Права проката у МП "Лада-МСТ", НПП "Инвент".

Сцен. и реж. Владимир Плотников. В ролях: Владимир Антоник, Анатолий Веденкин, Вадим Курков, Владимир Носик, Ирина Акулова.

Детектив о российских преступниках, сотрудничающих с международной наркомафией. В борьбу с ними вступают четверо друзей, в прошлом воевавшие в Афганистане...

### После полуночи

ГСПУ № 1814193. Производство США. Цв., 10 ч., 1 час 41 мин. Для всякой аудитории, кдс. Срок проката до 11.04.98 г., исключая теле- и видеопоказ. Права проката у АО "Студия "Пирамида".

Сцен. Ф. Норвуд. Реж. Ян Элиасберг. В ролях: Наташа Ричардсон, Рутгер Хауер.

Молодая женщина влюбляется в выпущенного досрочно из тюрьмы мужчину, осужденного за убийство жены. Но создателей психологического триллера мучает вопрос — убивал ли он ее?

### Роль

ГСПУ № 1111893. Производство кинокомпании "Баттерфляйз", ММЦ "Дэвид-Пэк", компании "Эвра Интернейшнл". Цв., 9 ч., 1 час 17 мин. Для всякой аудитории, кдс. Права проката у кинокомпании "Баттерфляйз".

Сцен. и реж. Елена Райская. В ролях: Валерий Гаркалин, Евгения Симонова, Нина Дробышева, Андрей Калашников, Владислав Демченко, Вера Воронкова, Нелли Селезнева, Татьяна Лютаева, Олег Хабалов, Сергей Бадичкин.

Мелодрама о глубокоом, талантливом актере, единственная самостоятельная роль которого — оживающий манекен в витрине. Он "доигрывает" в жизни, выдавая себя за иностранца...

### Русская певица

ГСПУ № 1111993. Производство СП "Старлайт" (Россия), "Нордиск фильм" (Дания). Цв., 12 ч., 2 часа. Для всякой аудитории, кдс. Права проката у СП "Старлайт".

Сцен. Уильям Олдридж, Лейф Девидсен, при уч. Мортена Арнфреда (по одноименному роману Лейфа Девидсена). Реж. Мортен Арнфред. В ролях: Уле Леммекс, Елена Бутенко, Всеволод Ларионов, Игорь Волков, Игорь Ясулович.

Детектив, среди действующих лиц которого — сотрудники датского посольства и высокопоставленные российские военные. Убиты секретарша посольства и русская проститутка, а нити этого убийства ведут к армейской верхушке...

### Скандал в нашем Клошгороде

ГСПУ № 1112393. Производство ТОО "Смиранта". Цв., 12 ч., 1 час 46 мин. Для всякой аудитории, кдс. Права проката у ТОО "Смиранта" и фирмы "Интерсервис".

Сцен. Татьяна Антонова (по мотивам романа Габриэля Шевалье "Клошмерль"). Реж. Татьяна Антонова, Тамара Антонова. В ролях: Анатолий Кузнецов, Алексей Горячев, Татьяна Васильева, Александр Пашутин, Любовь Полищук, Валентин Смирнитский, Валерий Носик, Мария Строганова.

Сатирический взгляд на современные российские проблемы при помощи сюжета из французской жизни, где события разворачиваются вокруг открытия в небольшом городке общественного туалета.

### Стрелец неприкаянный

ГСПУ № 1112793. Производство киностудии "12 А" (Россия), "Старгейз продакшнз" (США). Цв., 10 ч., 1 час 35 мин. Для всякой аудитории, кдс. Права проката у киностудии "12 А".

Сцен. Алексей Тимм. Реж. Георгий Шенгелия. В ролях: Владимир Ильин, Татьяна Догилева, Ирина Феофанова, Юрий Сенкевич, Николай Пастухов, Ренат Давлетьяров, Борис Людмер, Александр Боровиков.

Действие этой мелодрамы с элементами фантастики происходит в Париже и Москве 90-х и 60-х годов, соединенных между собой "коридором времени". Русский журналист, эмигрировавший во Францию, путешествует по этому коридору...

### Твоя воля, Господи!

ГСПУ № 1111193. Производство МП "Лада-МСТ", НПП "Инвент", Роскомбанка, киноцентра "Очаково". Цв., 9 ч., 1 час 30 мин. Для всякой аудитории, кдс. Права проката у МП "Лада-МСТ", НПП "Инвент".

Сцен. Артем Карапетян. Реж. Владимир Плотников. В ролях: Светлана Рябова, Александр Мартынов, Ольга Аросева, Борис Новиков, Владимир Носик.

В центре сюжета мелодрамы — история знакомства и взаимоотношений двух одиноких людей, тележурналиста и хирурга...

### Ты есть...

ГСПУ № 1112193. Производство ТО "Евразия" Свердловской к/с. Цв., 10 ч., 1 час 40 мин. Для всякой аудитории, кдс. Права проката у ТО "Евразия".

Сцен. Виктория Токарева. Реж. Владимир Макежанец. В ролях: Анна Каменкова, Вадим Любшин, Инга Ильин, Регимантас Адомайтис, Татьяна Лютаева.

Немало душевных испытаний выпало на долю героини этой мелодрамы — она проходит путь от ненависти к жене своего сына до любви и сострадания к ней, попавшей в беду.

### Ты у меня одна

ГСПУ № 1113093. Производство к/с "Ленфильм", ИА "Информпресссервис". Цв., 10 ч., 1 час 41 мин. Для всякой аудитории, кдс. Права проката у ИА "Информпресссервис".

Сцен. Олег Данилов. Реж. Дмитрий Астрахан. В ролях: Александр Збруев, Марина Неелова, Светлана Рябова, Ирина Мазуркевич, Виктор Гоголев.

Герой фильма должен сделать выбор между любимой женой и бывшей соотечественницей, а ныне — богатой американкой, которая давно любит его...

### Украсть и убежать

ГСПУ № 1814293. Производство США. Цв., 9 ч., 1 час 27 мин. Для всякой аудитории, кдс. Срок проката до 11.04.98 г., исключая теле- и видеопоз. Права проката у АО "Студия "Пирамида".

Сцен. Джеймс Диксон. Реж. Спиро Розатос. В ролях: Кори Хэйм, Синтия Ротрок, Лео Робби, Кен Лернер, Мэрица Страссман.

16-летний паренек горячо любит своего отца и помогает ему... грабить банки в провинциальных американских городах. Детектив с элементами комедии, или наоборот.

### Хозяева риска

ГСПУ № 1813993. Производство США. Цв., 10 ч., 1 час 40 мин. Для всякой аудитории, ксдс. Права проката у АО "Студия "Пирамида", до 11.04.98 г., исключая теле- и видеопокказ.

Сцен. Т. Инсана. Реж. Д. Расков. В ролях: Катрин Бак, Рэй Бейкер, Джон Кэнди, Дж. Белуши, Дж. Экройд.

Герои этой комедии — веселые, бесшабашные члены клуба мотоциклистов "Короли дорог", путешествующие с приключениями по всей Америке.

### Чужая игра

ГСПУ № 1112493. Производство киностудии "Отечество", МП "Фаранк". Цв., 8 ч., 1 час 13 мин. Для всякой аудитории, ксдс. Права проката у МП "Фаранк".

Сцен. Заур Багиев. Реж. Игорь Вознесенский. В ролях: Заур Багиев, Эдуард Ханикаев, Наталья Варлей, Казбек Губиев, Заира Ханикаева.

Образец отечественного приключенческого кино, укладывающийся в схему зарубежных боевиков с участием Чака Норриса, Жан-Клода Ван Дамма, отца и сына Ли.

### Эта женщина в окне...

ГСПУ № 1112093. Производство к/с "Слово" к/к "Мосфильм", ММЦ Ассоциации "Космонавтика-Человечеству", фирмы "Кураж". Цв., 9 ч., 1 час 29 мин. Для всякой аудитории, ксдс. Права проката у ИЧП "Кураж".

Сцен. Валентин Черных (по идее В. Красноголова). Реж. Леонид Эйтлин. В ролях: Ирина Муравьева, Юрий Беляев, Елена Яковлева, Екатерина Васильева, Ирина Рязцева, Валерий Шальных, Андрей Николаев, Женя Онегин.

Лирическая комедия с незатейливым сюжетом — она полюбила его много лет назад, но он долгое время не только не подозревал об этом, но и не догадывался, что у него растет сын...

### Я виноват

ГСПУ № 1112993. Производство Цыганского центра "Ромалэ". Цв., 9 ч., 1 час 33 мин. Для всякой аудитории, ксдс. Права проката у ТОО "Цыганский центр "Ромалэ".

Сцен. Дуфуна Вишневыский, Алена Криницына, Юсуп Разыков. Реж. Юсуп Разыков. В ролях: Дуфуна Вишневыский, Валентина Вишневыская, Александр Абдулов, Екатерина Медведева, Шандор Петров, Лиля Михай.

Криминальная мелодрама о "цыганском бароне" наших дней, когда ослабляются кровные связи и вековые традиции у цыган, разрушается личность и некогда сильный цыганский род.

## Хит-парад

### На экранах Москвы

#### Май

Из 120 фильмов майского экрана американских — 76 (63,3%), отечественных — 28 (23,3%), западно-европейских — 11 (9,2%), стран азиатского региона — 5 (4,2%).

Среди фильмов, привлечших внимание зрителей в мае, 92% американских; 5,4% западно-европейских, один фильм — японский. Ни один отечественный фильм зрителей не заинтересовал! Такая картина в наших хит-парадах встречается впервые. Полная победа американского кино!

Наибольший интерес вызывают эротические и комедийные фильмы.

"Десятка" мая выглядит так:

1. Слияние двух лун-2 (США) — 1149 (1177)<sup>x</sup>
2. Призрак в компьютере (США) — 1086
3. Захват (США) — 638
4. Киборг-коп (США) — 565 (621)
5. Легенда о динозавре-2 (Япония) — 535 (1664)
6. Тяжелая цель (США) — 509 (549)
7. Испанская роза (США) — 405 (545)
8. Горячие головы-2 (США) — 392 (877)
9. Ледяная страсть (США) — 384
10. Девочка напрокат (США) — 339 (550)

Из отечественных фильмов, хоть как-то заметных на экранах, отметим:

1. Гладиатор по найму — 90
2. Трам-тарарам, или Бухты-баракхты — 82
3. Грех — 62

Остальные, мелькнув, исчезли.

<sup>x</sup> В скобках — количество сеансов с учетом проката в предыдущие месяцы.



Название фильма	Жанр	2-8 мая		9-15 мая		16-22 мая		23-29 мая		Итог мая
		Кол-во залов	Кол-во сеансов	Кол-во залов	Кол-во сеансов	Кол-во залов	Кол-во сеансов	Кол-во залов	Кол-во сеансов	
Слияние двух лун-2 (США)	(хх)	9	258	15	410	10	268	9	213	1149
Призрак в компьютере (США)	Т	-	-	2	53	12	722	12	311	1086
Захват (США)	Б	8	262	6	154	6	132	4	90	638
Киборг-коп (США)	Ф	7	196	4	88	6	147	6	134	565
Легенда о динозавре-2 (Япония)	Ф	6	109	4	81	5	96	6	136	535
Тяжелая цель (США)	Б	1	21	7	205	7	147	7	136	509
Испанская роза (США)	МД-П	4	85	5	124	7	126	4	70	405
Горячие головы-2 (США)	МД(хх)	7	133	7	140	5	112	1	7	392
Ледяная страсть (США)	Т	-	-	1	25	8	265	5	94	384
Девочки напрокат (США)	МД(хх)	5	70	5	87	4	77	4	105	339
Секс-школа (Италия)	К(хх)	4	124	3	75	3	63	4	70	332
Игра страстей(США)	(хх)	5	100	5	79	4	61	3	63	303
Брак по-американски (США)	К	4	81	5	84	4	63	5	74	302
Миссис Даутфайр (США)	К	5	126	4	69	4	56	3	49	300
Любовный банкрот (США)	П-К	2	49	3	83	4	86	4	70	288
Беглец (США)	Д-П	4	91	2	27	4	83	5	86	287
В поисках любви (Болеро) (США)	(хх)	5	83	3	70	3	32	5	95	280
Освободите Вилли (США)	П	4	93	2	35	5	65	4	56	249
Спаси меня (США)	П-Б	-	-	-	-	5	136	5	105	241
Темпераментные доктора (США)	К	3	94	3	55	3	57	2	21	227
Соль на нашей коже (Франция-Германия)	МД	5	133	5	72	2	21	-	-	226
Щепка (США)	Т(хх)	3	49	2	67	1	14	5	77	207
Уличный красавчик (США)	К	1	14	4	58	3	41	5	86	199
Бетховен-2 (США)	К	5	97	2	17	-	-	5	68	182
Очарование луны	К	-	-	-	-	-	-	6	177	177
Фирма (США)	Д	3	37	4	63	2	27	4	40	167
Эммануэль путешествует по свету (США-Италия)	(хх)	-	-	2	26	2	42	3	81	149
Жить и умереть со шпагой (США)	МД	-	-	2	63	1	21	2	63	147
Украсть и убежать (США)	П-К	2	49	3	52	1	14	2	28	143
Чужие-2 (США)	Ф	3	55	2	28	2	42	1	14	139
Кочующие души (США)	Д-Т	5	69	1	14	1	7	2	49	139
Экстро-2 (США)	Ф-П	2	25	1	21	3	46	2	35	127
Страсть в оковах (США)	хх	1	21	2	28	1	14	3	63	126
Кровь и песок (США-Испания)	Т	2	21	5	62	2	28	1	14	125
Силуэт в ночи (США)	Б(хх)	3	35	3	63	1	20	-	-	118
Телохраниитель (США)	Т	3	56	2	22	2	31	1	3	112
Ночные глаза (США)	хх	2	28	3	48	-	-	2	35	111
Свободное падение (США)	П	2	49	1	28	1	14	1	14	105
Хозяева риска (США)	К	-	-	-	-	3	70	2	35	105

Представлены фильмы, которые демонстрировались более чем на 100 сеансах в течение месяца.

## По вашей просьбе

В № 8 журнала за 1993 год по просьбе читателей был опубликован список игровых фильмов, создаваемых при государственной финансовой поддержке на киностудиях Российской Федерации. Ниже печатается дополнительный список кинокартин выпуска 1993-1994 годов.

1. Барышня-крестьянка (А. Сахаров, к/ст "Ритм" к/к "Мосфильм")
2. Бегство в рай (С. Аранович, к/ст "Голос" к/а "Ленфильм")
3. Безусловный эффект шаровой молнии (Н. Михалков, к/ст "ТриТэ")
4. Вива, Кастро! (Б. Фрумин, ТОО "Стар кино-видео")
5. Вначале было слово (Ю. Соломин, АО "Торрас")
6. День гнева (А. Смирнов, к/ст "Фора-фильм")
7. Жаворонок (Д. Долинин, к/ст "Ленфильм")
8. Замок (С. Сельянов, к/ст "Ленфильм")
9. Катенька Измайлова (В. Тодоровский, "Студия ТТЛ")
10. Календарь для любовников (С. Дружинина, к/ст "Стрелец")
11. Какая чудная игра (П. Тодоровский, фирма "Мирабель")
12. Кровь на тропе (А. Бабаян, к/ст "Центрнаучфильм")
13. Любовь французская и русская (А. Александров, к/ст "Аллюр Три Креста")
14. Мещерские (Б. Яшин, к/ст "Время" к/к "Мосфильм")

### "День гнева"



### "Смешные люди"

15. Незабудки (Л. Кулиджанов, ЭТО "Ладья" к/ст им.М. Горького)
16. Обаяние дьявола (А. Потапов, к/ст им.М. Горького)
17. Письма в прошлую жизнь (А. Аравин, к/ст "Актер кино")
18. Пионерка Мери Пикфорд (В. Левин, к/ст "Альма")
19. Пленники удачи (Троянский конь дыбом) (М. Пежемский, к/ст "Ленфильм")
20. Последнее дело Вареного (В. Мельников, к/ст "Голос" к/а "Ленфильм")
21. Республиканский фокстрот (А. Черных, Международный Северный фонд культуры)
22. Русские каникулы (Г. Кларк, РГК "Русское видео")
23. Сказка о снайпере Василии Морозове (Г. Гаврилов, СП "Старлайд")
24. Смешные люди (В. Соломин, к/ст "Сибирькино")
25. Сны (К. Шахназаров, к/ст "Курьер" к/к "Мосфильм")
26. Тайна синьора Марчелло (В. Наумов, к/ст "Союз" к/к "Мосфильм")
27. Тропа (М. Нестеров, предприятие "Кино")
28. Увлечение (К. Муратова, к/ст "Никола-фильм")
29. Федор Шаляпин (Ю. Соломин, ТО "Грааль")
30. Хочу жениться! или Новый Пигмалион (С. Никоненко, Объединение развлекательного фильма)
31. Ширли-мырли (В. Меньшов, к/к "Мосфильм")
32. Эликсир (И. Евтеева, Студия первого и экспериментального фильма к/а "Ленфильм")
33. Этот принципиальный и жалостливый взгляд Али К. (А. Сухачев, ТОО "АВК")

## Азы кинотехники

## Основные элементы кинопроектора

### Устройства автоматики

Автоматическое управление процессом демонстрации фильмов повышает качество кинопоказа и создает условия для более квалифицированной эксплуатации киноаппаратуры. Устройства автоматики наряду с основными функциями обеспечивают остановку кинопроектора в случае обрыва киноленты или выхода ее из лентопротяжного тракта. Простейшие автоматические устройства АП выполняют автоматический переход с поста на пост, включают электродвигатель и осветитель кинопроектора, подготовленного к демонстрационному очередному фильму, отключают кинопроектор, закончивший работу, переключают электроприводы световых заслонок и звукочитающих ламп кинопроекторов, работающих в паре.

Полнопрограммные автоматические устройства АКП кроме автоматического перехода с поста на пост управляют в пределах сеанса операциями: включения темнителя света, механизма занавеса и кашетирующего устройства, выбора последовательности работы постов, окончания сеанса в режиме музыкального ракурда.

**Назначение и принцип действия основных элементов автоматики.**

**Датчик перехода** и окончания сеанса предназначен для срабатывания при появлении сигнальной метки на фильмокопии. Его принцип действия основан на воздействии отрезка алюминиевой фольги на работу генератора высокочастотных электрических колебаний. Генератор помещен в корпусе датчика, а отрезок алюминиевой фольги

(сигнальная метка) наклеен на киноленте. Схема датчика собрана таким образом, чтобы при режиме генерации на выходе датчика напряжение было равно или близко к 0. Когда сигнальная метка проходит у опорной поверхности датчика, происходит срыв генерации, и на выходе датчика возникает напряжение, оно подается на систему реле, осуществляющую необходимые коммутационные операции.

**Датчик обрыва** идентичен предыдущему, но предназначен для срабатывания от перемещения ролика при обрыве киноленты или выходе ее из лентопротяжного тракта. При этом на генератор датчика воздействует приближающаяся к нему металлизированная поверхность ролика, который при нормальном прохождении киноленты оттянут его от датчика.

**Световая заслонка** перекрывает или пропускает световой поток при переходе с поста на пост и перекрывает его по окончании сеанса. Ее приводом является электромагнит. Когда на него поступает выпрямленное напряжение 24 В, заслонка поднимается, открывая проход световому потоку. При отключении напряжения, питающего электромагнит, заслонка под действием своей массы опускается. При подъеме и опускании заслонки с помощью микровыключателя происходит соответственно включение и выключение звукочитающей лампы.

В связи с тем, что для разгона механизма кинопроектора, начинающего работу, требуется некоторое время, напряжение на электроприводы заслонок подается с необходимой задержкой после включения электродвигателя кинопроектора. Задержка времени требуется также между включением темнителя на "светло" и отключением привода заслонки на кинопроекторе, заканчивающем демонстрацию последней части. Задержки переключения световых заслонок обеспечиваются системой реле времени.

Требования к основным элементам автоматики:

датчик должен нормально срабатывать при прохождении алюминиевой сигнальной метки на расстоянии до его опорной поверхности 0,45 мм. Это условие определяет необходимую чувствительность датчика. Вместе с тем датчик не должен реагировать на металлическую фольгу при расстоянии до нее 2 мм, что связано с его защитой от ложных срабатываний;

на выходе датчика при прохождении сигнальной метки должно создаваться напряжение сигнала с амплитудой 24 В, которое должно достигаться в течение 0,005 с;

требования к вращающимся от киноленты и направляющим ее деталям датчика такие же, как и к другим роликам лентопротяжного тракта;

световая заслонка срабатывает в интервале времени от момента подачи электрического сигнала для открывания до момента окончания ее движения — не более 0,2 с;

сигнальная метка, изготавливаемая из алюминиевой фольги, должна иметь размеры: длину  $40 \pm 1$  мм, ширину  $4,5 \pm 0,5$  мм, толщину не более 0,5 мм. Она располагается на эмульсионной стороне фильмокопии у базового края рядом с фонограммой. Сигнальная метка для перехода с поста на пост должна быть в каждой части фильмокопии, кроме последней, на расстоянии 55 кадров в глубину рулона от сигнальных знаков (точек) включения электродвигателя.

Для перевода системы автоматики в режим окончания сеанса на начальном ракорде последней части устанавливается сигнальная метка на расстоянии 100 кадров от первых кадров изображения. В этой же части устанавливают еще две сигнальные метки: одна на расстоянии 480 кадров от кадра со знаком конца сюжета, другая непосредственно у кадра со знаком конца сюжета в фильмокопиях без музыкального сопровождения ракорда и у конца фонограммы в фильмокопиях с музыкальным ракордом.

**Конструкция многофункционального датчика** приведена на рис. 32. В нем совмещены два датчика — датчик 10, реагирующий на сигнальные метки, и датчик обрыва 9. Основная часть многофункционального



Рис. 32. Конструкция многофункционального датчика:

1 — направляющий ролик, 2 — подпружиненный рычаг, 3 — ролик, 4 — пружина, 5 — жгут проводов, 6 — кинолента, 7, 8 — подшипники, 9, 10 — датчики

датчика — направляющий ролик 1, внутри которого размещены идентичные датчики 9 и 10. Ролик определяет положение фильма относительно датчиков. Он выполнен из диэлектрика и установлен на кинопроекторе на подшипниках 7 и 8. Размеры ролика соответствуют ширине 35-мм фильма.

Датчик 10 находится у реборды ролика со стороны фонограммы, у края фильма, несущего сигнальные метки. Электрические жгуты 5 от обоих датчиков выведены через неподвижную ось ролика к своим исполнительным реле и источнику питания устройства.

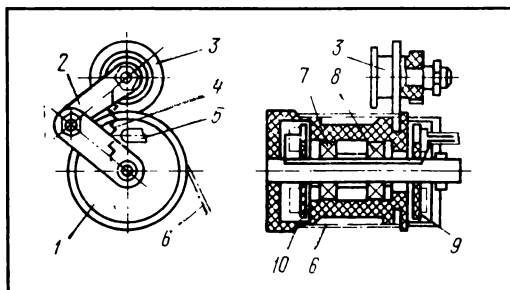
На датчик 9 воздействует небольшой дополнительный ролик 3, который прижат к направляющему подпружиненным рычагом 2. Дополнительный ролик выполнен из пластмассы и имеет металлизированную поверхность, оказывающую влияние на режим генератора. Он может занимать два положения: приближенное к датчику и удаленное от него в зависимости от наличия или отсутствия киноленты 6 между роликами 1 и 3.

При выходе фильма из лентопротяжного тракта или его обрыве реборда ролика 3 под действием пружины 4 опускается в проточку направляющего ролика, металлизированная поверхность приближается к датчику 9 и вызывает его срабатывание — наступает срыв генерации.

Датчик 9 выполняет еще одну важную задачу. При зарядке фильма дополнительный ролик отводится от направляющего. В этот момент в генераторе датчика восстанавливается режим генерации и он подает сигнал через реле в блок независимой коммутации. В схеме блока независимой коммутации запоминается очередность зарядки постов и обеспечивается соответственная последовательность их работы.

В комплект устройства автоматики входят элементы, которые находятся на кинопроекторах, и подвесной шкаф. К первым относятся датчики, световые заслонки с электроприводами, микровыключатели читающих ламп и реле сигнала готовности постов. В шкафу размещаются: блок питания комплекта, релейная сборка и реле времени, блок независимой коммутации, схемы управления переходом, определения последней части фильма, начала и окончания сеанса.

На панели шкафа установлены тумблер и индикатор включения сети, предохранитель, сигнальные лампы готовности постов и кнопки коррекции очередности их работы, два переключателя формата кинофильма: один — киножурнала, второй — полнометражного фильма, индикатор режима окончания сеанса.

### Эффективна и выгодно реклама в "Кинемеханике"

О вашем товаре (фильмах, киноаппаратуре, запчастях к ней, пленке и пр.) смогут узнать те, кому адресованы ваши предложения.

По вопросам размещения рекламы звоните по телефону в Москве: (095) 231 49 48.

Наш адрес: 109017, Москва, ул.Б.Ордынка, 43, РА "Информкино".

## Повышение квалификации

### Стационарные и передвижные кино- установки типа СК и ПК

#### Блок питания БПК-1000Д для киноустановок с 1-кВт ксеноновыми лампами

Блок питания рассчитан на эксплуатацию в закрытых хорошо проветриваемых помещениях при температуре окружающей среды от +10°C до 35°C и относительной влажности воздуха не более 80% при температуре окружающей среды 25°C.

#### Основные технические данные и характеристики

Линейное напряжение трехфазной питающей сети с глухозаземленной нейтралью	380 В
Ток сети	4 А
Частота питающей сети	50 Гц
Выпрямленный ток (среднее значение)	45 А
Коэффициент пульсаций выпрямленного тока, не более	8%
Коэффициент полезного действия, не менее	67%
Коэффициент мощности, не менее	0,6
Коэффициент пульсаций выпрямленного тока при изменении напряжения питающей сети в пределах от 85 до 110% номинального значения при номинальной нагрузке	±5%
Диапазон регулирования тока нагрузки при номинальных значениях напряжения входа и выхода	30...50 А
Напряжение холостого хода, не менее	140 В
Величина сопротивления регулятора тока	47 Ом
Мощность	25 Вт
Режим работы:	
БПК-1000Д	повторно-кратковременный ПВ50%, цикл 1 ч
БПК-1000Д1	повторно-кратковременный ПВ50%, цикл 2 ч
БПК-1000Д2	продолжительный
Охлаждение деталей устройства	— естественное, воздушное.

Окончание. Начало в № 6,7.

## Подробное описание блоков питания

Конструктивно блоки выполнены в виде перфорированной сверху и снизу несущей оболочки (рис. 21), элементы конструкции которой служат для крепления моточных узлов и остальных деталей. Спереди блоки закрыты панелью, сзади — кожухом.



Рис. 21. Блок питания БПК-1000Д:

1 — колодка разъема, 2 — плата подключения питающей сети, 3 — клемма заземления, 4 — сигнальная лампа, 5 — панель управления, 6 — выпрямительный мост, 7 — блок дросселей насыщения, 8 — дроссель фильтра, 9 — силовой трансформатор, 10 — блок конденсаторов

Две ручки для переноски блоков защищают при транспортировке органы управления, разъемы и платы внешних соединений.

Подключение блока БПК-1000Д к проекту производится через разъемы, установленные на блоке. Напряжение питающей сети подсоединяется к плате 2, закрытой защитным кожухом.

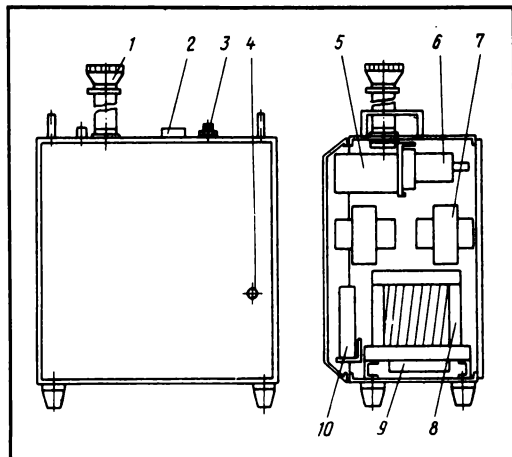
## Блок питания БПК-500

Блок питания БПК-500 (рис.22) предназначен для питания постоянным током 500 Втксеноновой лампы, используемой в осветителях 35-мм стационарных облегченных киноустановок.



Рис. 22. Блок питания БПК-500:

а — лицевая сторона шасси, б — задняя сторона шасси, в — вид сбоку

1 — панель, 2 — выпрямитель, 3 — блок диодно-тиристорный, 4 — сглаживающий фильтр, 5 — магнитный пускатель, 6 — фильтр, 7 — входной сглаживающий конденсаторный фильтр, 8 — выходной конденсаторный фильтр, 9 — входной выпрямитель, 10 — датчик тока, 11 — согласующий трансформатор, 12 — дроссель выходного фильтра, 13 — конденсатор, 14 — блок управления выпрямителя, 15 — трансформатор, 16 — блокирующие конденсаторы

## Основные технические характеристики БПК-500

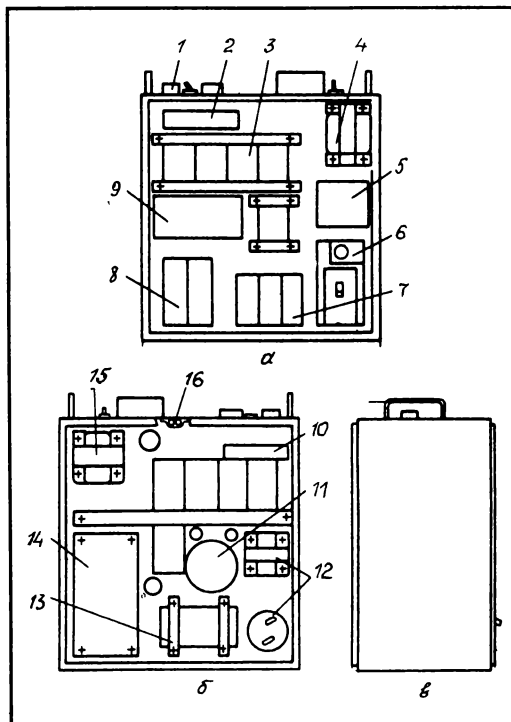
Напряжение питающей сети,	
однофазное	187...242 В
Номинальный выпрямленный ток	27 А
Номинальное выпрямленное напряжение	18,5 В
Пределы плавного регулирования тока нагрузки при номинальном значении напряжения	20...30 А
Коэффициент полезного действия, не менее	68

Коэффициент мощности, не менее	0,78
Коэффициент пульсаций выпрямленного тока при номинальном напряжении питающей сети, не более	8%
Точность стабилизации тока нагрузки при изменении напряжения питающей сети в пределах от 187 до 242 В, не более	+5%
Напряжение холостого хода, не менее	140 В
Режим работы	продолжительный
Охлаждение	естественное, воздушное
Габаритные размеры, не более	450x380x230 мм
Масса, не более	27 кг

Источник питания БПК-500 — сложное электротехническое устройство, содержащее много современных полупроводниковых элементов, повреждение которых может

повлечь за собой выход из строя устройства. Поэтому необходимо соблюдать правила подготовки его к работе и эксплуатационные требования.

### Блок коммутации БК-3 киноустановки ПК-1Н

Блок коммутации (рис. 23), обеспечивающий работу однопостной киноустановки ПК1Н в полуавтоматическом режиме, состоит из реле времени, реле управления и источника питания.

Корпус заимствован у блока управления киноустановок КН-20А, КН-22.



Рис. 23. Блок коммутации БК-3: 1 — крышка, 2 — амортизатор, 3 — боковая часть блока, 4 — предохранитель, 5 — передняя панель, 6 — основание, 7 — светодиод, 8 — конденсатор реле времени, 9 — транзистор, 10 — конденсатор источника питания, 11 — печатная плата, 12 — блок реле, 13, 16 — розетки, 14 — вилка, 15 — задняя панель

На основании 6 крепятся блок реле 12, печатная плата 11, транзистор 9 и конденсаторы 10, входящие в источник питания, конденсатор реле времени 8.

К основанию присоединяются две боковины 3, передняя 5 и задняя 8 панели.

Блок закрывается крышкой 1.

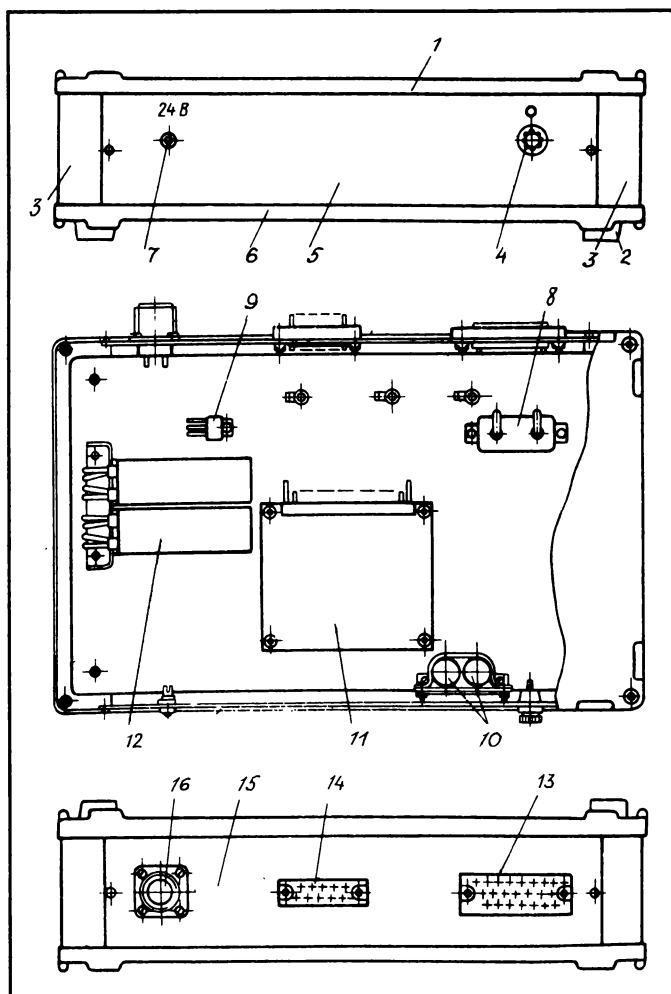
На передней панели расположены светодиод 7, сигнализирующий о работе источника питания, предохранитель 4, защищающий цепи питания электродвигателя кинопроектора.

На задней панели находятся розетка 16 — для подключения усилителя комплекта КЗВП, вилка 14 — трансформатора питания

ТПК-1,0, розетка 13 — блока коммутации кинопроектора.

Блок коммутации установлен на амортизаторах 2.

На печатной плате 11 расположены элементы источника питания и реле времени, а также разъем, дающий возможность отсоединить плату от блока коммутации при ремонте и настройке.

## Блок коммутации БК-4 киноустановки ПК-2Н

В комплект двухпостной киноустановки ПК-2Н входит блок коммутации БК-4 (рис. 24)



Рис. 24. Блок коммутации БК-4:

1 — крышка, 2 — боковина, 3 — предохранитель, 4 — передняя панель, 5 — основание, 6 — светодиод, 7 — амортизатор, 8 — транзистор, 9 — конденсатор реле времени, 10 — дистанционный переключатель, 11 — плата с реле, 12 — конденсатор блока питания, 13 — печатная плата, 14 — блок реле, 15, 17 — розетки, 16 — вилка, 18 — задняя панель

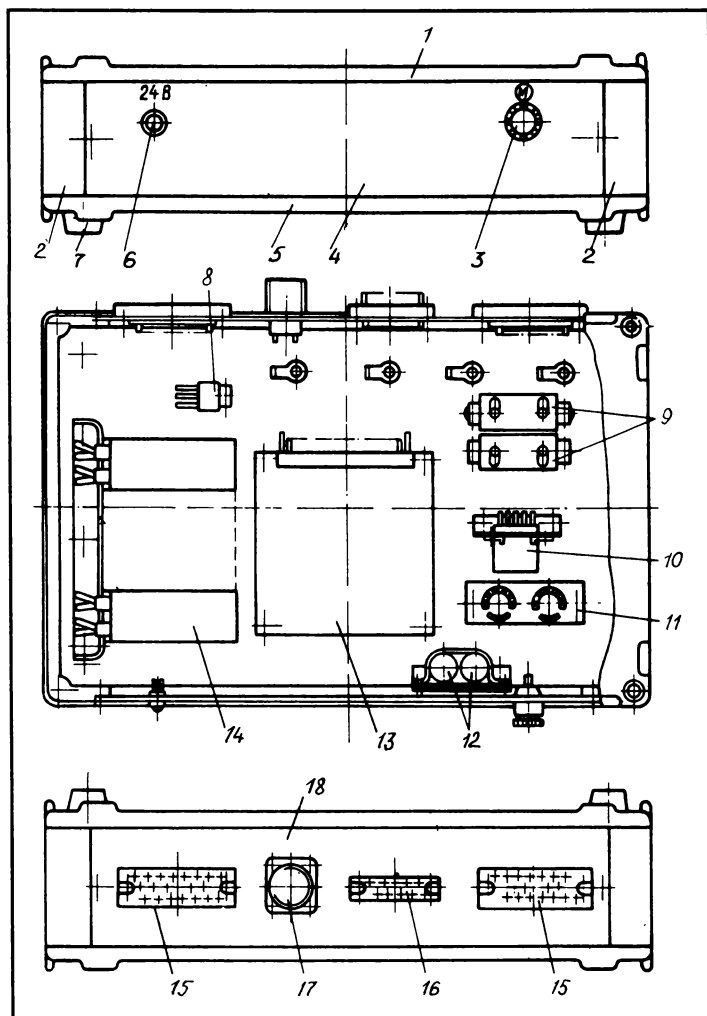

для управления режимами перехода с поста на пост и окончания сеанса.

На основании 5 крепятся блок 14 из четырех реле, печатная плата 13, транзистор 8 и конденсаторы 12, входящие в источник питания, конденсаторы двух реле времени 9, дистанционный переключатель 10, плата с реле 11.

К основанию присоединяются две боковины 2, передняя 4 и задняя 8 панели. Блок закрывается крышкой 1.

На передней панели расположен светодиод 6, сигнализирующий о работе источника питания, предохранитель 3, защищающий цепи питания электродвигателя кинопроектора.

На задней панели находятся розетка 17 для подключения усилителя комплекта КЗВП, вилка 16 для подключения трансформатора питания ТПК-1,0, розетка 15 для подключения блока коммутации к кинопроектору.

Блок коммутации установлен на амортизаторах 7.

## Трансформатор ТПК-1,0-85УЗ

Трансформатор ТПК-1 предназначен для питания комплексов передвижных двухпостных киноустановок ПК-2Н или однопостных киноустановок ПК-1Н с кварцево-галогенной лампой мощностью 500 Вт.

### Технические характеристики

Номинальная мощность	1,0 кВА
Напряжение питающей сети	220 В
Частота питающей сети	50...60 Гц
Номинальное напряжение и токи на выходе: питание потребителей сетевого напряжения и электропривода лентопротяжного механизма	220 В 1,4 А
питание кинопроекционной лампы	37 — 1 В 14 А
питание кинопроекционной лампы в экономичном режиме	34±0,5 В 13 А
питание поднакала кинопроекционной лампы	5±0,5 В 5 А
питание блока управления кинокомплексом	27±0,5 В 1,5 А
питание звукочитающей лампы (выпрямленное напряжение и ток)	5,5±0,5 В 5 А

Коэффициент пульсаций выпрямленного напряжения звукочитающей лампы	не более 3%
Коэффициент полезного действия	не менее 87%
Допустимые пределы изменения сетевого напряжения	180...250 В
Допустимая температура окружающей среды	от +5 до +35°С
Режим работы	4 ч.с перерывом 15 мин после 2 ч. работы
Охлаждение	естественное, воздушное
Габаритные размеры	
высота	129 мм
ширина	349 мм
глубина	315 мм

Одно из основных назначений трансформатора ТПК-1 — электропитание кинопроекционной кварцево-галогенной лампы типа КГМ 36-500 мощностью 500 Вт. Известно, что этот тип источника света весьма критичен к превышению напряжения питания. Так, при увеличении напряжения на выводах лампы более чем на 2%, то есть при напряжении свыше 36,7 В, лампа выходит из строя.

Поэтому допуск на величину напряжения питания проекционной лампы дан только в сторону уменьшения.

Для уточнения показаний встроенного в ТПК-1 вольтметра класса точности 2,5 его показания периодически, хотя бы раз в год, необходимо контролировать вольтметром класса 0,5.

Наличие сетевого напряжения в трансформаторе контролируется сигнальной лампой. Лампа загорается при включении трансформатора в сеть.

Внешнее конструктивное оформление трансформатора ТПК-1 представлено на рис. 25. В нижней части кожуха имеется зажим для подсоединения его к внешнему заземлению посредством заземляющего шнура. Там же размещены опорные шипы, обеспечивающие в рабочем положении трансформатора зазор между дном и опорной плоскостью для создания потока воздуха, охлаждающего трансформатор.

При транспортировке на передней и задней панелях кожуха устанавливаются съемные щитки. Внутри кожуха расположен



Рис. 25. Трансформатор ТПК-1

1 — вольтметр, 2 — тумблер переключения режима проекционной лампы, 3 — подсветка, 4 — ручка переключателя трансформатора, 5 — автоматический выключатель, 6 — место для хранения вилки, 7 — приспособление для укладки шнура, 8 — шнур заземления, 9 — розетка, 10 — вилка, 11 — кожух

трансформатор, дроссель фильтра, конденсатор, переключатель и другие элементы электрической схемы.

#### Подготовка трансформатора к работе.

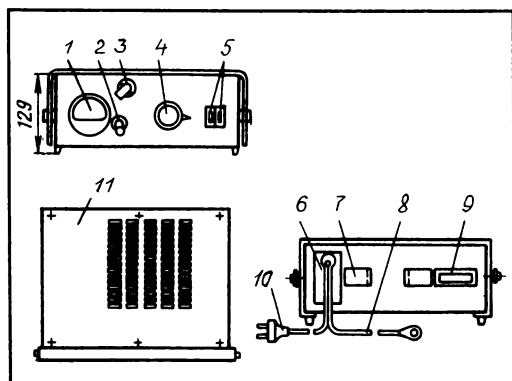
Снять передний и задний щитки.

Присоединить заземляющий провод к заземлению (если розетка сети не снабжена заземляющим контактом).

Перевести ручку переключателя против часовой стрелки в крайнее положение, что соответствует минимальным напряжениям на выходе.

Подключить трансформатор к электрической сети переменного тока (включать трансформатор в электрическую сеть постоянного тока не допускается).

В положении тумблера "37 В" поворотом ручки переключателя по часовой стрелке довести напряжение по вольтметру до 37 В.

## Информация

### Телекинорадиотехника-94

я. ПОЛЕЩУК

В Москве, под гостеприимными сводами павильонов Краснопресненского выставочного комплекса, в апреле прошла специализированная выставка "Телекинорадиотехника-94". В пятый раз собрались специалисты в области телевизионной, видео- и радиотехники, а также акустики, техники шоу-обеспечения, звуко-, ну и, разумеется, кинотехники (напомню, что такие выставки проводятся в Москве раз в четыре года). Сейчас экспозиция была объединена с выставкой "Оптика-94", проходившей здесь же.

Что и говорить, наш российский брат — кинотехник чувствовал себя чужим на этом празднике жизни и неудивительно: на зарубежную качественную аппаратуру высокие (мировые) цены, а в отечественном производстве — глубочайший и затяжной кризис. Последняя причина также заставляла неуютно чувствовать себя на выставке и российских производителей.

Сравнивая экспонаты выставки с предыдущей, проходившей здесь в 1990 году, можно без труда заметить некоторый спад интереса фирм — производителей кинотехники к выставке. Сразу бросилась в глаза скудность экспозиции кинопроекционной и вспомогательной техники кинопоказа, как отечественного, так и зарубежного производства. Вместе с тем в этот раз было представлено много конверсионных предприятий, коммерческих и дилерских (посреднических) фирм, имеющих к тематике выставки весьма отдаленное отношение.

Любопытная особенность выставки: многие образцы можно было купить тут же в павильоне.

Остановимся на некоторых экспонатах, привлечших внимание киноспециалистов.

**Раздел "Кинотехника России"** представляли организации и предприятия Кинокомитета РФ: НИКФИ и его Опытное производство, Московский завод киноаппаратуры "Москинап", НПО "Экран", Московское КБ киноаппаратуры, фирма "ИннКо" (Москва), ТОО "Неватон" (С.-Петербург), продемонстрировавшие комплект кинотехнического и технологического оборудования и приборов, в частности, киносъёмочную 16- и 35-мм киноаппаратуру, звукотехнические системы, свето-, видео- и вычислительную технику с программным обеспечением, звуковую аппаратуру и новейшие разработки НИКФИ.

Киносъёмочная техника была представлена кинокамерами 5КСМ-М, 1КСР-8М (новейшая модификация знаменитого "Конвас-автомата"), 3КСМ, "Кинор 35Н" (9КСН-М). **"Москинап"** выпускает достаточный ассортимент ручных, штативно-плечевых и тяжёлых штативных камер различного назначения. Несмотря на сложное положение завода и отток значительной части квалифицированных кадров, постоянно модернизируется киносъёмочное оборудование: улучшается устойчивость киноленты в экспозиционном окне и её плоскостность, повышается разрешающая способность киносъёмочной оптики, уменьшается масса аппаратов. Большое внимание начинают уделять дизайну, уменьшают шум и повышают надёжность отечественных кинокамер. Все это даёт большие возможности для реализации творческих задач при съёмках фильмов. Появляется выход визиром на ТВ-тракт для работы в составе кинотелевизионных многокамерных систем.

НИКФИ и "Москинап" представили в ассортименте вспомогательные операторские принадлежности для съёмок. Шлем операторский бинокулярный, необходимый при теле- и киносъёмках динамических сцен, т.е. с движения, позволяет в широких пределах панорамировать камерой, создавая интересное высокохудожественное изображение. Поскольку оператор не прикован к визиру, а видит изображение, передаваемое по ТВ-тракту, камера оказывается более маневренной.

Представляет интерес система дистанционного управления положением камеры, которая может быть дистанционно повернута в двух и более плоскостях с помощью автоматической (с электроприводом) панорамной головки.

Была показана новинка — система автоматического слежения (самонаведения) за объектом съёмки САС-3, состоящая из штатива с автоматической панорамной головкой и блока самонаведения на инфракрасных лучах. В карман ведущего сцену актёра помещают ИК-передатчик ("маячок") и камера перемещается вслед за актёром, как бы самонаводясь на него без участия оператора. Имеется возможность построить систему с несколькими "маячками" и дистанционно выбирать объект, на который производится самонаведение камеры.

Перископ, представленный на выставке позволяет производить съёмку из глубинных укрытий (например, из окопа). Кинокамера располагается в укрытии, а перископ с системой зеркал направлен вверх и как бы "доставляет" изображение к аппарату. Кроме того, интересны оптические стабилизаторы изображения, позволяющие снимать небольшие колебания, возникающие при съёмке с движения, панорамах, селективные автодальномеры, автоматически определяющие расстояние до объектов съёмки с высокой точностью.

На стенде выделялись отечественные штативы, отличающиеся бесшумным ходом по рельсам и полу киносъёмочного павильона, малым собственным весом. Все штативы имеют современный дизайн, высокое качество изготовления, защитные покрытия, делающие доступной работу в самых непредвиденных условиях природы: снег, дождь, мороз. Вместе с тем цена их в десятки раз ниже мирового уровня. Интересной оказалась тренога-"лягушка", позволяющая поставить кинокамеру в непривычном положении — почти у пола.

Среди многочисленных осветительных приборов различного назначения были и другие экспонаты: магнитные головки записи воспроизведения звука кинофильмов, распредустройства для киностудий и т.п.

**НИКФИ** представил разработки для киносетей. Среди новейших — устройство для ускоренного увлажнения фильмокопий (300 м 35-мм фильмокопии — за 10 минут) и устройство для ремонта перфораций. Оно позволяет автоматически непрерывно ремонтировать глубокие надсечки и надрывы неперфорированной склеивающей ленты с последующим восстановлением перфораций пуансонами устройства (принцип напоминает прессы типа "Л", распространенные в киносети и кинопрокате). Аналогов в мире такому устройству найдется очень немного. Оно позволяет на 200-300 сеансов продлить эксплуатационный ресурс фильмокопии, быстро и качественно ремонтировать фильмокопии с любой усадкой.

Вызвала интерес разработка НИКФИ — проекционное обрамление изображения, синхронное кинофильму, — **система кинопоказа "ПОИСК"**, предназначенная для

улучшения визуальной комфортности и повышения зрелищности 35-мм фильма на широкоформатном экране. Вокруг киноизображения, заполняющего экран не полностью, создается большое, художественное оформленное, светопроекционное обрамление (рис. 1) с мгновенной или плавной его сменой от сюжета к сюжету, от плана к плану показываемого кинофильма.

Яркость проекционного обрамления составляет 15-10% яркости киноизображения (порядка 4-6 Кд/м<sup>2</sup>). Это смягчает резкий неприятный перепад между киноизображением и традиционным обрамлением из черного бархата. Зритель включает в работу периферическое зрение, одновременно сохраняя основное внимание на сюжетно важном изображении кинофильма. Композиционная связь киноизображения с оформлением повышает эффект от просмотра фильма на 35-мм пленке, приближаясь к аналогичному на широкой пленке. В кульминационные моменты действия, сопровождающихся музыкой, предусмотрено динамическое оформление с использованием светомузыкальных эффектов.

Рис. 1. Схема системы кинопоказа "ПОИСК"

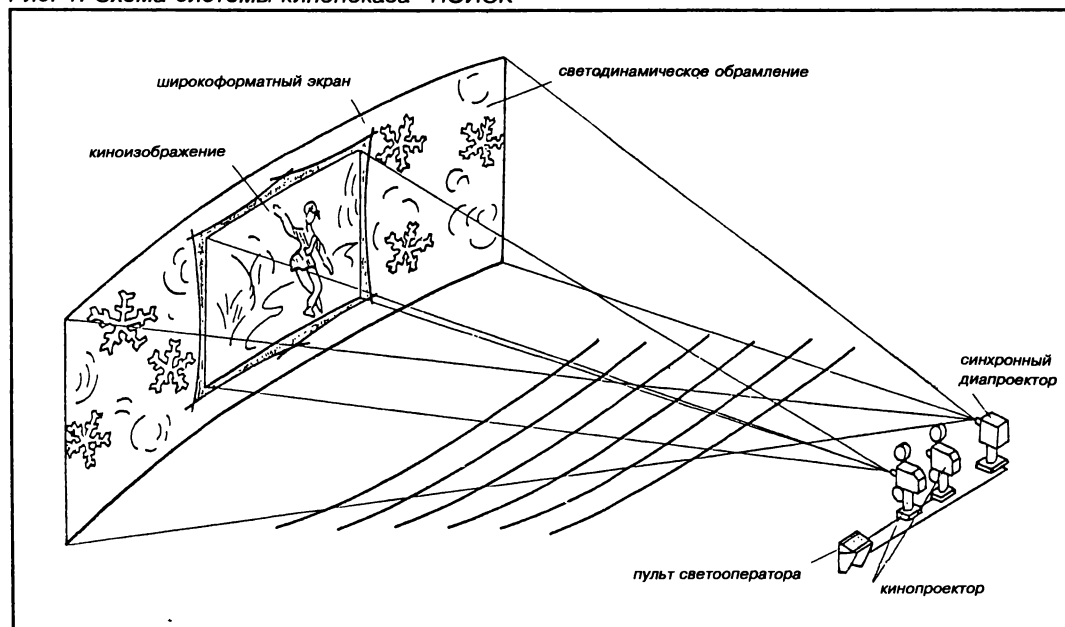

Система "ПОИСК" рекомендуется при кинопоказе высокохудожественных фильмов, где изобразительная и музыкальная сторона имеют первостепенное значение. Незаменимой она может быть при видеопоказе на небольшом экране в сравнительно большом зале. Для использования системы достаточно дополнить оборудование киноаппаратной одной двухканальной приставкой или отдельным двухканальным светодиапроектором, синхронизированным с кинопроектором.

Была представлена также приставка к стационарным 75/35- и 35-мм кинопроекторам, позволяющая превратить любой резервный кинопроекторный пост в мощнейший светодиапроектор. Размеры неподвижного диаизображения могут достигать 20 м(!) за счет совершенной системы охлаждения диапозитива и деталей вблизи прохождения светового потока. Приставки, устанавливаемые между постом и проекционным окном, могут быть одноканальными или двухканальными с ручным или автоматическим управлением. Мощность — 100 и 200 Вт, масса 25...40 кг, электропитание 220 В. Система смены диапозитивов — дисковая с затемнением или вытеснением.

НИКФИ предложил свои услуги по комплексному светодиапроекторному оформлению в кинозалах, светодиапроекторы с ксеноновыми лампами на базе осветителей 23КПК-2 и СК-1000К (двухканальные).

Интерес эксплуатационников вызовет одноимпульсное бесконтактное зажигающее устройство для 10-кВт ксеноновых ламп ЗУК — 0,25Н...10Н. Мощность лампы может быть в принципе любой — от 250 Вт и выше. В качестве питающего используется напряжение "холостого хода" источника электропитания осветителя кинопроектора. Дополнительных органов управления и усложнения схемы не требуется. При включении осветителя происходит поджиг лампы. И сразу устройство автоматически отключается. Короткое замыкание и режим холостого хода на выходе устройства не выводят его из строя.

Лаборатория светопроекции НИКФИ продемонстрировала светозффектный проектор с волоконной оптикой, который в любом требуемом месте зала и фойе обеспечивает создание декоративных статических и динамических калейдоскопических узоров. Размер проецируемого изображения диаметром до 2,5, проекционное расстояние 5...20 м, источник света — галогенная лампа 220 В, 0,5 кВт.

Объединение технологии **Минского предприятия "Cinema Technologies Group"** представило парк своих сверхбольших операторских кранов с ручным управлением стрелой и дистанционным — головкой с тремя степенями свободы. Те из наших читателей, кто регулярно смотрит музыкальные шоу-программы ("Ночной канал", "Хит-парад Останкино", "Песня года", "Рождественские встречи" и др.), наверняка заметили, что ТВ-картинка в последнее время стала более интересной. Когда камера делает головоккружительные панорамы над всем зрительным залом, знайте, это — с помощью видеооператорского оборудования этой фирмы.

Московское конструкторское бюро "Электрон" предложило устройства для создания операторских спецэффектов: комплект эффектных светофильтров (звездные, поляризационные, диффузионные); трюковых насадок (множительные призмы, линзы с плоским центром, линзы для макросъемки), одно- и двухсекционные компедиумы (держатели насадок перед объективом), широкоугольные насадки (конвертеры) различной кратности.

**ЛОМО** выставило на стенды оптические приборы: микроскопы просветного и отраженного света, бинокли, монокли, подзорные трубы, а также линзы и другое оптическое оборудование. Были представлены и фотоаппараты. Как сказали представители завода, выпуск кинопроекторов 23КПК-3 пока приостановлен, его ориентировочная стоимость во втором полугодии составит порядка 10 млн. рублей.

*Продолжение следует*

## После работы

### КРОССВОРД

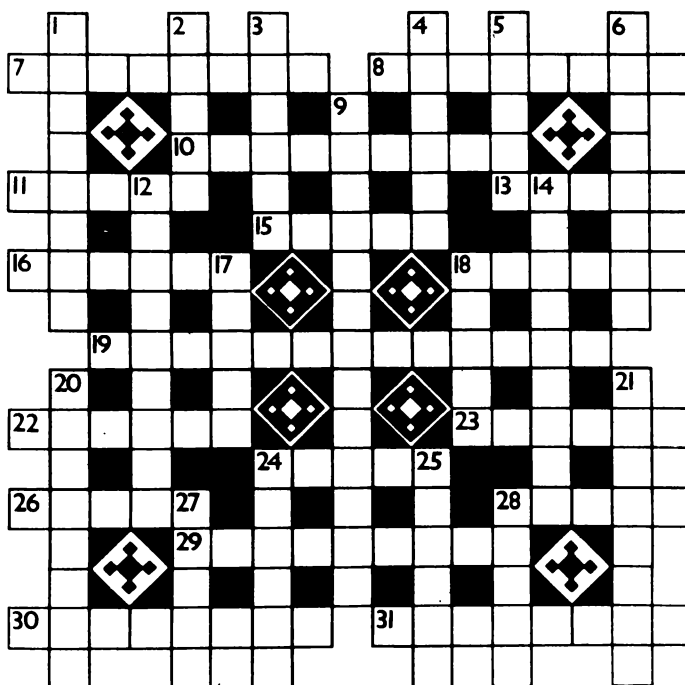

**По горизонтали.** 7. Известный актер театра и кино ("Ленком"). 8. Писатель, автор сценария фильма "А зори здесь тихие...". 10. Исполнительница главных ролей в кинолентах "Анна на шее", "Седьмое небо". 11. Фильм С. Бондарчука (по Чехову). 13. Химический элемент, металл. 15. Промежуток времени. 16. Фильм В. Басова (1964). 18. Фильм Р. Аттэнборо о великом киноактере. 19. Актер, мастер отечественного театра и кино. 22. Денежная единица одной из стран Средиземноморья. 23. Часть оптического прибора. 24. Французский писатель, автор романа "История Жиль Блаза из Сантьяны". 26. Плод фруктового дерева. 28. Одна из крупных телеролей О. Борисова. 29. Исполнительница главных ролей в фильмах "Карнавал", "Самая обаятельная и привлекательная". 30. Любимая дочь короля Лира. 31. Фильм Т. Абуладзе.

**По вертикали.** 1. Растение с колечатым твердым стволом. 2. "Полковник..." (фильм И. Сабо с участием К. Брандауэра). 3. Звезда аргентинского кино 50-70-х годов ("Возраст любви"). 4. Известный итальянский футбольный клуб. 5. Популярный комический актер и режиссер французского кино. 6. Военная киногероиня А. Папанова. 9. Слепое, некритичное следование какому-либо учению, теории. 12. Исполнитель главных ролей в фильмах "Жена ушла", "Пацаны", "Попутчик". 14. Размах, ширина (перен.). 17. Столица Ганы. 18. Одно из основных понятий в математике. 20. Композитор, автор музыки к лентам "Не болит голова у дятла", "Ключ без права передачи", телефильму "Приключения Электроника". 21. Серый дрозд. 24. Басня И. Крылова. 25. Исполнитель главной роли в киноцикле реж. В. Дормана о Резиденте. 27. Единица силы электротока. 28. Фильм Э. Рязанова.

#### Ответы на кроссворд, помещенный в № 7

**По горизонтали.** 4. Русланова. 7. Дубль. 8. "Дуэль". 10. Секстет. 12. Певцов. 15. Гасман. 17. Слайд. 19. Дискотека. 20. Алейников. 22. Лорен. 23. Мальта. 25. Реноме. 27. Анискин. 29. "Тутси". 30. Дуоль. 31. Плотников.

**По вертикали.** 1. Дуглас. 2. Раневская. 3. Август. 5. Лучко. 6. "Слуга". 9. Чемпионат. 11. Пантомима. 13. Циркуль. 14. Вентура. 15. Грейфер. 16. Селифан. 17. "Сокол". 18. Делон. 21. Ярославна. 24. Титул. 26. Емеля. 27. Ассоль. 28. Наумов.

## **ДОРОГИЕ ДРУЗЬЯ!**

В связи со значительным удорожанием почтовых расходов, а также увеличением цен на бумагу и полиграфию РА "Информкино" вынуждено, ради сохранения изданий "Новые фильмы" и "Киномеханик", пойти с января 1995 года на временное объединение обоих журналов под общим названием "НОВЫЕ ФИЛЬМЫ" (индекс 73237).

Мы подчеркиваем, что это временная акция, если, конечно, наш эксперимент вам не покажется рациональным.

Однако, как говорится, нет худа без добра.

Объединение изданий под одной обложкой даст нам возможность делать ее цветной на мелованной бумаге.

Спешим успокоить тех, кто много лет выписывал "Киномеханик".

В новом журнале они найдут все рубрики и разделы, к которым привыкли.

А поклонники "Новых фильмов", как и раньше, будут иметь возможность подробно знакомиться с выходящими на экраны фильмами.

*Мы надеемся на ваше понимание и поддержку.*

*Не опоздайте с подпиской!*

Ежемесячный  
массово-технический  
журнал

Выходит с апреля 1937 года

Учредители:

Комитет РФ по кинематографии,  
Российское агентство "Информкино"

## СОДЕРЖАНИЕ

### Организация и экономика

#### Актуальная тема

**Павлова Т., Захарова О.** О работе органов кинофикации и кинопроката Краснодарского края в период формирования рынка и рыночных отношений в кинематографии . . . . . 2

#### Школа киноменеджера

**Панькова Н.** Предпринимательство: психология и этика . . . . . 9

**Новые фильмы** . . . . . 12

**Хит-парад** . . . . . 16

**По вашей просьбе** . . . . . 18

### Кинотехника

#### Азы кинотехники

Основные элементы кинопроектора . . . 19

#### Повышение квалификации

Стационарные и передвижные киноустановки типа СК и ПК . . . . . 21

#### Информация

**Полещук Я.** Телекинорадиотехника-94 . . . 26

### Читатель и журнал

**После работы** . . . . . 30

Номер подготовили:

**Л.Л. Лужинская, Л.Н. Мухина,  
Т.В. Мартос, И.К. Крючкова**

Подписано в печать 08.07.94.

Формат 70x100 1/16

Печать офсетная

Гарнитура "Гельветика"

Бумага тип. "Сыктывкар"

Усл.печ.л. 2,6

Тираж 3000 экз.

Цена по каталогу 480 руб.

Адрес редакции:

109017 Москва, Б.Ордынка, 43  
тел. 231 49 48, 231 46 96

© "Киномеханик" 1994

Ордена Трудового Красного Знамени  
Чеховский полиграфический комбинат  
Министерства печати и информации  
Российской Федерации  
142300 г.Чехов Московской области  
Заказ3034.

#### Редколлегия:

Богущий Ю.Г.

Веракса Л.С.

Голубь С.П.

Дорожкин Ю.М.

Жабский М.И.

Лужинская Л.Л.

Машкин Ю.Л.

Мухина Л.Н.

(отв. за выпуск)

Переходов В.А.

Преображенский И.А.

Рыков И.С.

Черкасов Ю.П.