

# КИНОМЕХАНИК

ЕЖЕМЕСЯЧНЫЙ МАССОВО-ТЕХНИЧЕСКИЙ ЖУРНАЛ

8'99

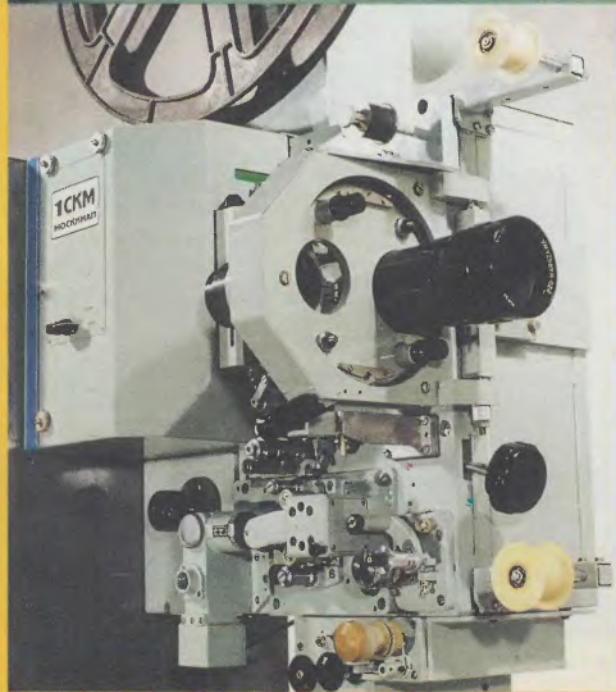

**В ГОСКИНО РОССИИ  
запущен  
в эксплуатацию  
НОВЫЙ  
ОТЕЧЕСТВЕННЫЙ  
КОМПЛЕКС  
АППАРАТУРЫ,  
состоящий  
из кинопроекторов  
СКМ,  
бесперемоточного  
устройства  
и звуко-  
воспроизводящей  
системы  
с использованием  
процессора DOLBY.**

8 5 - 4 3 6

# КИНОМЕХАНИК

ИНДЕКС 70431 ISSN 0023-1681  
ВЫХОДИТ С АПРЕЛЯ 1937 ГОДА

## Учредители

ГОСУДАРСТВЕННЫЙ КОМИТЕТ  
РОССИЙСКОЙ ФЕДЕРАЦИИ  
ПО КИНЕМАТОГРАФИИ,  
РОССИЙСКОЕ АГЕНТСТВО  
«ИНФОРМКИНО»

## Редколлегия

Веракса Л.С.  
Голубь С.П.  
Дорожкин Ю.М.  
Жабский М.И.  
Марков В.В.  
Машкин Ю.Л.  
Мушина Л.Н.  
(отв. за выпуск)  
Переходов В.А.  
Преображенский И.А.  
Федотов А.П.  
Черкасов Ю.П.

## Номер подготовили

Мушина Л.Н.  
Румакин В.В.  
Крючкова И.К.

## Компьютерная верстка

Досаев А.В.

## Адрес редакции

Россия,  
109017, Москва,  
ул. Большая Ордынка, 43  
тел.: (095) 951 4696  
☎(095) 951 3822



© «Кинотехника» 1999

Ордена Трудового Красного Знамени  
ЧЕХОВСКИЙ ПОЛИГРАФИЧЕСКИЙ КОМБИНАТ  
Комитета Российской Федерации по печати

142300, г. Чехов, Московской области  
тел.: (272)71 336, факс: (272)62 536

# СОДЕРЖАНИЕ

## ОРГАНИЗАЦИЯ И ЭКОНОМИКА

Поздравляем! ..... 2

### АКТУАЛЬНАЯ ТЕМА

Медленно, но верно ..... 4  
В Госкино России ..... 11

### КИНО И ОБЩЕСТВО

Тарасов К.  
Концепции воздействия  
аудиовизуальной культуры ..... 17

### СЕМИНАР ПО СОЦИОЛОГИИ КИНО

Жабский М.  
Связующие звенья производства  
и потребления ..... 21

## КИНОТЕХНИКА

### В ПОМОЩЬ КИНОМЕХАНИКУ

Зуев Г.  
Кинопроекционная техника ..... 25

### ЗА РУБЕЖОМ

..... 28

### КУПЛЮ - ПРОДАМ

..... 31

## Поздравляем!

22 августа Заслуженному работнику культуры Российской Федерации, Почетному кинематографисту России, директору Ростовского-на-Дону техникума кино и телевидения **Григорию Ивановичу ЗАТУЛИВЕТРОВУ** исполняется 60 лет!

*Кто придумал судить о возрасте  
По числу промелькнувших лет?  
Ну, а если ты полон бодрости  
И мечтателен, как поэт?!*

На вопрос: «Чем же привлекло Вас кино в юности?» – Григорий Иванович ответил: «С раннего детства я пытался узнать все премудрости движения на экране. Почему на белом полотне мчится автомобиль, летит самолет... Светящийся экран, мерцание лампы, движение киноленты в проекторе заворожили меня своей таинственностью». Это и определило дальнейшую судьбу молодого человека.

В 1956 году Григорий поступил в Ростовский-на-Дону кинотехникум. После его окончания по распределению работал в Удмуртии. Потом служил на Тихоокеанском и Северном флотах и все это время был предан любимой профессии. В 1980 году окончил экономический факультет ВГИКа. И вот уже свыше 10 лет возглавляет родной кинотехникум, который в прошлом году отметил 70-летие со дня открытия. Эта своеобразная кузница высококвалифицированных кадров для киноотрасли за годы своего существования выпустила около 20 тысяч специалистов, которые работают инженерами и техниками по эксплуатации и ремонту всех видов киноаппаратуры, теле- и видеотехники в разных уголках страны. В последнее время сфера обучения расширилась: теперь здесь готовят кадры для киновидеопредприятий и телестудий.



Григорий Иванович – в постоянном творческом поиске. Несмотря на жесточайший кризис, считает, что проблему возрождения отечественного кино нужно решать не только с помощью экономических, но и технических рычагов. Поэтому и открываются сегодня во многих крупных городах комфортабельные кинотеатры с суперсовременной техникой.

Всем сердцем болеет Григорий Иванович за настоящее и будущее техникума. Иначе он не может. Планируется на базе этого учебного заведения открыть современный кинотеатр с самым совершенным оборудованием, который будет работать и как учебный зал для студентов, и как коммерческий – для жителей города.

Редакция и члены редколлегии журнала «Киномеханик» поздравляют Григория Ивановича с юбилеем!

*Желаем не сбавлять обороты  
И в ритме рабочем по-прежнему жить!*

Будьте всегда здоровы, бодры, энергичны!

## **Поздравляем!**

**За заслуги в развитии кинематографии и многолетний труд  
почетного звания  
«Заслуженный работник культуры Российской Федерации»  
удостоены**

Белявский Вадим Викторович	методист по репертуару кинотеатра «Алмаз», г. Москва
Глушакова Валентина Семеновна	зам. директора Департамента культуры и искусства, г. Нижний Новгород
Домаскин Геннадий Евгеньевич	ген. директор кинотеатра «Победа», г. Волгоград
Ершов Владимир Александрович	директор Ассоциации «Тверской кинофонд», г. Тверь
Забелина Ирина Михайловна	ген. директор АООТ «Кинотеатр «Пионер», г. Саратов
Зуев Анатолий Иванович	киномеханик муниципального предприятия «Киносервис», г. Пушкино Московской обл.
Подалалова Наталья Геннадьевна	директор кинотеатра «Экран», г. Новотроицк Оренбургской обл.
Прилуцкий Николай Андреевич	зам. директора «Облкинофонда», г. Рязань
Рассказов Валентин Анатольевич	ген. директор ГУ «Архангельский областной киноцентр»
Родюшкина Жанна Степановна	гл. специалист-инженер по контролю за качеством кинопоказа комитета по кинематографии Департамента культуры, искусства и кинематографии администрации Тульской обл.
Чурбанов Лев Георгиевич	директор муниципального предприятия «Киносервис» Ленинского района Тульской обл.
Языджиан Георгий Аршакович	директор кинотеатра «Спутник», г. Сочи

---

**АКТУАЛЬНАЯ ТЕМА**

---

**Медленно, но верно**

На XV заседании Федерального Совета по кинофикации и кинопредпринимательству присутствовали представители 59 регионов России. Кроме членов Совета, в работе приняли участие Ю.М. Казагитов – министр культуры Кабардино-Балкарской республики; С.Г. Горчакова – министр культуры республики Коми; Н.С. Терещенко – начальник Департамента культуры администрации Астраханской области; А.В. Халидов – зам. председателя Комитета по культуре администрации Волгоградской области.

Заседание открыл Председатель Госкино России **А. Голутва**. Свое выступление он посвятил деятельности центрального аппарата и Коллегии Госкино за последние несколько месяцев. Самое важное – принято решение о необходимости приступить к разработке проекта федерального закона «О кинематографии Российской Федерации», первый вариант которого планируется получить не позднее 31 октября 1999 года. Участникам заседания было предложено обсудить некоторые пункты (статьи) будущего закона.

Интересную программу придумали выпускники ВГИКа им. С.А. Герасимова. Они хотят самостоятельно заниматься производством и прокатом короткометражных лент, созданием информационной базы о творческой молодежи. Госкино России поддержал предложения инициативной группы о создании Центра молодого кино России и вступил в состав учредителей новой организации.

В настоящее время в киноотрасли не хватает специалистов среднего звена, подготовка которых нигде не ведется. Было решено совместно с Союзом кинематографистов РФ основать Школу новых экранных технологий «Пилот», в задачу которой будет входить

не только обучение кадров, но и параллельная работа над созданием определенных анимационных проектов. Возглавит экспериментальное учебное заведение известный режиссер-мультипликатор А. Татарский.

В связи с подготовкой к встрече третьего тысячелетия и празднования 2000-летия христианства Кинокомитет поддержал производство художественных фильмов «Иван Тургенев» («Мосфильм», реж. С. Соловьев) и «Хроника смутного времени» («Ленфильм», реж. К. Лопушанский), хроникально-документальной ленты «Русское чудо» (ген. продюсер В. Трошкин, худ. руководитель Л. Николаев), полнометражной компьютерной картины для детей «Проблема 2000» (название условное, ст. «Пилот», реж. А. Татарский).

На заседании Коллегии рассматривался вопрос о принципах оказания государственной финансовой поддержки кинематографии в 2000 году. Решили изменить правила, существовавшие в последние годы, но революции не устраивать. Изменение приоритетов и принципов поддержки будет проходить постепенно, шаг за шагом приближаясь к цели.

В чем это выражается? **В области государственных инвестиций** (получения тех средств, которые идут на капитальное строительство, реконструкцию помещений и приобретение оборудования) будет создана Экспертная комиссия, разработано Положение о конкурсе. Заявки, поступающие на нужды капитального строительства и др., будут рассматриваться на конкурсной основе. Проекты – распределяться конкретно, уже точно зная, имеется проектно-сметная документация или нет, есть подрядчик или нет.

Право на получение государственных инвестиций предоставляется объектам

кинематографии, имеющим возможность освоения капитальных вложений с наибольшим эффектом (ускорить ввод объекта в действие, создать условия безопасности при его эксплуатации).

Более четко определены направления **в области международной деятельности**. Будет финансироваться участие в работе общеевропейских межправительственных организаций: Аудиовизуальной Эврики, Европейской аудиовизуальной обсерватории и ряда международных кинематографических организаций. Предусматривается участие российских фильмов в крупнейших международных кинофестивалях, обмен некоммерческими киномероприятиями с зарубежными странами и пр.

**В сфере кинопроизводства** при оказании государственной финансовой поддержки в 2000 году будут учтены приоритеты, определенные Концепцией развития кинематографии до 2005 года, а также имеющиеся договорные обязательства Госкино перед кинематографическими организациями.

Основные приоритеты 2000 года:

- ориентация кинопроизводства на массовую зрительскую аудиторию, создание фильмов популярных жанров;
- преимущественное внимание к производству фильмов для детей;
- поддержка творческой молодежи, создание условий для успешных дебютов.

Осуществление этих задач в игровом кино предполагает, в первую очередь, **пересмотр** договорных обязательств Комитета по проектам, находящимся на ранних стадиях производства. С этой целью формируется новый состав Экспертной комиссии, который, проанализировав ранее одобренные проекты, вынесет рекомендации, они будут учтены при формировании программы 2000 года.

Программа государственной поддержки игровых фильмов на 2000 год будет сформирована из блоков:

1. Фильмы 1999 года, не завершённые производством в текущем году.

2. Кинопроекты, отобранные Экспертной комиссией по результатам ревизии договорных обязательств Комитета с учетом приоритетов господдержки в 2000 году.

3. Кинопроекты по вновь заключенным договорам в соответствии с рекомендациями Экспертной комиссии

– по фильмам-дебютам с финансированием до 100% их сметной стоимости;

– по другим фильмам с финансированием в форме грантов, выделяемых преимущественно на завершение производства, но не свыше 50% сметной стоимости фильма и с учетом того, что средства будут направляться преимущественно на оплату услуг технических баз государственных киностудий. Размеры грантов будут уточнены в соответствии с лимитами финансирования на 2000 год.

При финансировании хроникально-документального кино будет оказана поддержка в создании кинопериодики в объеме не менее 90 частей (по возможности, с привлечением средств субъектов Российской Федерации), фильмов-дебютов, а также лент, отнесенных Экспертной комиссией к кинолетописи. Картины, не отнесенные к кинолетописи, могут претендовать лишь на 70% финансирование.

При наличии специальной рекомендации Экспертной комиссии, если полностью удовлетворены бюджетные заявки Комитета, могут быть профинансированы 2 – 3 полнометражных фильма повышенной сметной стоимости.

В области анимационного кино основное внимание будет сосредоточено на финансировании картин, предназначенных для детской аудитории, в том числе полнометражных фильмов и сериалов (финансируемых не свыше 50%), а также дебютов преимущественно детской тематики.

Кроме того, предполагается государственная поддержка сатирических кино-



журналов «Ералаш» и «Фитиль».

Сохранится финансирование съемочных работ (курсовых, дипломных) студентов кинематографических высших учебных заведений.

**В области кинопроката и кинообслуживания населения** основные направления деятельности остаются прежними. В первую очередь поддерживаются Центры российской кинематографии. Им будут помогать проводить 3 – 5 мероприятий в год (гарантированный минимум) по популяризации отечественного киноискусства. На эти цели предполагается направлять до 50% средств, остальные деньги будут выделяться на конкурсной основе.

Второе направление – поддержка в прокате отечественных фильмов в виде частичной оплаты тиражирования фильмокопий, рекламы картин.

Оказание частичной государственной финансовой поддержки дистрибьюторам национальных фильмов при тираже (до 70% общей стоимости работ) и рекламе (минимальная сумма на печатную продукцию – плакаты, листовки) будет осуществляться на основе решения Экспертной комиссии после оценки художественной и социальной значимости фильмов с учетом общего дистрибьюторского проекта и результатов (опыта) работы дистрибьютора с предыдущими картинами.

Предлагается внедрить системы торгов при размещении заказов на тиражирование фильмокопий, которым будет оказана частичная государственная финансовая поддержка в прокате, на кинокопировальных предприятиях в зависимости от предлагаемых предприятием расценок на печать копий и качества печати. Этот вопрос пока не отрегулирован.

Третье – пополнение фильмофонда региональных кинопрокатных организаций. Здесь два приоритетных направления:

– частичное государственное финансирование повторного тиражирования

лучших отечественных фильмов выпуска прошлых лет, прежде всего детских, на основании заявок региональных кинопрокатных организаций;

– частичная оплата региональным кинопрокатным организациям лицензия на право показа в регионе отечественных фильмов текущего репертуара в соответствии с заявками региональных киновидеопрокатных организаций после утверждения перечня фильмов Экспертной комиссией Госкино России.

Основная задача при поддержке **отечественной кинопромышленности** – обеспечение кинотеатров в достаточном количестве необходимым оборудованием. Более широких задач и не ставится.

*Об итогах работы киносети и кинопроката Российской Федерации в 1998 году по результатам государственной статистической отчетности рассказал начальник Управления региональной политики в сфере киновидеопредпринимательства и проката Госкино России В. Марков.*

Не во всех регионах уделяется должное внимание статистической отчетности. Точных итогов пока нет. Отмечены два важных момента: в тех местах, где есть органы Управления кинематографии, с отчетностью все в порядке. В других – администрация не хочет иметь никакого отношения к киносети, и статистика там не ведется.

Предлагается ввести новую форму статистической отчетности, более упрощенную, согласно которой выводы можно делать сразу. Следует с уважением и вниманием относиться к предоставлению статистических данных в Госкино России.

Цифры красноречиво свидетельствуют о положении дел на самом деле. По итогам посещаемости кинозалов количество посещений на одного человека возросло – составляет примерно 0,2 посещения в год. Точных данных и быть не может, так как зрители полностью не учитываются нигде. Многие дистрибьюторы напрямую рабо-

тают с кинотеатрами и количество зрителей держат в тайне. Важно отметить, что падение посещаемости закончилось. Это радует.

Сегодня в России работает около 35 кинотеатров, имеющих современную технику и комфортабельные помещения (в Москве – 15). Везде отмечается оживление публики, появились лучшие кинотеатры в Самаре, Великом Новгороде, Челябинске, Хабаровске, Калужской и Ивановской областях.

В прошлом году из федерального бюджета на пополнение фильмофонда было выделено всего 17% от запланированного, на содержание киносети – 52 (данные неточные), кинопроката – только 40%. Не финансировались республики Дагестан, Бурятия, Саха (Якутия), Калининградская, Камчатская, Мурманская, Омская области, Корякский автономный округ.

В этом году финансирование пока идет нормально. Госкино помог 61-му региону. Кроме того, в прошлом году была оплачена стоимость тиражей отечественных картин (3 тыс. 329 руб.), а за 5 месяцев этого года уже выплатили 3 тыс. 680 руб.

В. Марков отмечает, что положение в Центрах российской кинематографии значительно лучше, чем в остальных кинотеатрах, в основном, идут отечественные картины, уделяется внимание социально незащищенным зрителям.

### **При обсуждении**

Генеральный директор ГУ «Магаданкиноvideопрокат» **Т. Басараб** предложила на базе кинопрокатной организации Хабаровского края (Хабаровск расположен в середине транспортной развязки, которая связывает северные районы) создать единый Центр прокатной организации дальневосточных регионов – Камчатской, Магаданской, Южно-Сахалинской областей, Приморского края, Чукотского и Еврейского автономных округов. В чем его суть? Генеральный директор Хабаров-

ского ГП «Киноvideопрокат» Н. Ершов приобретает блок отечественных фильмов, и они по графику направляются в регионы. Выгода в том, что фильмы не надо покупать, проще сразу прокатать. Они не будут лежать в фильмофонде мертвым грузом, тем более, что через год – два их уже показывают по ТВ. Прохождение копий будет интенсивным и экономически выгодным. Надеются на поддержку Госкино России.

Зам. генерального директора государственного киноvideопредприятия Ленинградской области **М. Алиев** полагает, что оказание помощи кинопрокату – один из важнейших моментов кинополитики. Процесс уже пошел, сейчас выпускается немало хороших фильмов, но до массового зрителя они не доходят. Нужно что-то предпринимать. Существующая схема поддержки – профанация. Следует вернуться к старой системе кинопроката, сполна ощущать поддержку государства. Собственником картин должен стать Госкино России.

Все знают, что сейчас происходит в киносети. Кинотеатры и киноустановки, относящиеся к муниципальной собственности, находятся в жутчайшем состоянии. Нет денег на их переоборудование, и предусмотреть, какие кинотеатры будут нуждаться в ремонте к 2005 году, нереально. За то время, пока одни кинотеатры будут как-то ремонтироваться, многие другие просто рухнут.

Председатель Комитета по кинематографии республики Саха (Якутия) **И. Готовцев** рассказал, что, несмотря на тяжелейшие природные условия, стихийные бедствия, недавно обрушившиеся на Якутию, народ живет. Возрождается кинематография республики – есть свой Кинокомитет, принят закон «О кинематографии республики». Государственные предприятия кинематографии освобождены от уплаты 70%-ного налога от проката видео- и аудиокассет. Работают кинокомпания



«Саха-фильм» (снято более 30 фильмов) и Студия кинохроники. Приобретена новая киноаппаратура.

Молодежь направляется учиться в Санкт-Петербургский университет кино и телевидения и на Высшие режиссерские курсы в Москве. В этом году появятся собственные режиссеры-мультипликаторы.

Несмотря на сделанное, поддержка нужна. Нет пленки для съемки фильмов на широком формате. Нужен хотя бы еще один видеопроектор с большим экраном. Народ любит кино и с удовольствием ходит в кинозалы.

Начальник Управления кинофикации администрации Алтайского края **И. Гладышев** отметил важность поднимаемых на заседаниях Федерального Совета вопросов. Их обсуждение помогает правильно ориентироваться, вырабатывать определенные навыки. Каждый Федеральный Совет является школой для всех присутствующих.

Назрела острая необходимость принятия федерального Закона о кинематографии, в нем должны быть точно и ясно отражены позиции по вопросу сохранения и обязательного укрепления материально-технической базы кинофикации и кинопроката. К сожалению, кинематография до сих пор является той социальной сферой, задачи которой отодвигаются на последний план.

Говоря о положении киноотрасли в крае, отметил увеличение посещаемости зрителей и валового сбора. И это несмотря на то, что количество фильмов уменьшается. Значит, есть рычаги, позволяющие воздействовать на повышение востребованности кино в городах и селах. Целенаправленно ведется работа по привлечению в кино детей. В прошлом году они составили почти 45% киноаудитории. Считает, что при предоставлении статистической отчетности обязательно надо учи-

тывать и детского зрителя.

Сегодня в крае проводятся смотры на лучшую киноустановку, кинотеатр, видеопрокат. Определены основные направления работы. Это и показ картин Пушкинской тематики, и Шукшинский фестиваль. В связи с 70-летием со дня рождения знаменитого земляка этот фестиваль надо сделать республиканским.

Главное – привлечь внимание местных органов самоуправления к киноделу. Это удастся с помощью проведения зональных крупных кинопраздников с приглашением руководителей местной администрации. Совместное участие и обсуждение возникших проблем нередко завершается их решением.

И. Гладышев предлагает разработать федеральную программу по возрождению сельской киносети, четко определив пути сохранения того, что осталось. Сельские киноустановки – это притоки, питающие большую реку киносети России.

В настоящее время появилась потребность повышения квалификации кадров на всех уровнях. Серьезная проблема – маленькая зарплата работников кино.

Генеральный директор ГПО «Киноvideофильм» Чукотского автономного округа **Ш. Мацуга** считает, что причиной оттока профессиональных кадров из киноотрасли является мизерная зарплата. На Чукотке, в специфических условиях Севера, это особо ощущается. Руководители Округа и киноорганизаций стараются поддерживать людей. С 1-го января 1999 года вступил в силу Закон о социальных гарантиях и льготах работникам кинематографии, утвержденный Думой автономного Округа. Теперь, например, киномеханики, проживающие в сельской местности, смогут получать льготы по коммунальным услугам. Статью о социальных гарантиях следует включить в федеральный Закон о кино.

В последнее время особенно остро на

Чукотке встал вопрос, как сохранить остатки развалившейся муниципальной киносети. Губернатор Округа подписал Положение об организации государственной киносети и киноvideопроката.

*На заседании Федерального Совета обсуждался вопрос о создании на базе государственного унитарного предприятия «Республиканский фильмокомбинат» киноvideопрокатной организации федерального значения «Национальное кино».*

Директор ГУП «Республиканский фильмокомбинат» **В. Переходов** напомнил членам Совета, что предложения о создании структуры по прокату национальных фильмов высказывались неоднократно. К сожалению, они торпедировались со стороны некоторых коммерческих фирм. Ведь речь идет о перераспределении бюджетных ассигнований в их пользу. В настоящее время на кинорынке существуют как бы три категории продукции: фильмы, снятые за счет бюджета, смешанное финансирование, и та продукция, которая снималась за счет кредитов банка или иных источников, то есть Госкино не принимал участия в финансировании этих картин. Поэтому и возникает масса проблем, связанных прежде всего с правом реализации этих фильмов или правом проката картин на территории страны. Вероятно, те фильмы, которые были созданы при полном государственном финансировании, должны передаваться прокатным организациям с какой-то определенной долей накрутки. Раньше студия, снимавшая ту или иную картину, имела прибыль. Сегодня нет.

Следует изменить систему оказания государственной поддержки и расширить возможности в приобретении фильмов регионами. Госкино России должен диктовать условия дистрибьюторам, тогда улучшится прокат отечественных картин.

Необходимо организовать систему перераспределения фильмов и организа-

ции проката, ибо фильмокопии становятся «золотыми», их надо беречь.

Еще одна проблема – как более эффективно использовать государственную поддержку. Сегодня она оказывается всем, но государственных предприятий меньше, чем дистрибьюторских фирм и студий, снимающих фильмы. Поэтому часть денег, выделенных на кинопрокат, уходит в коммерческие структуры, что недопустимо.

Директор ГУК «Белгородкино», член Коллегии Госкино России **Ю. Куриленко** предлагает на заседания Федерального Совета выходить с уже подготовленными предложениями и документами. Создание такого государственного предприятия, как «Национальное кино», нужно.

Директор ГУ «Облкинофонд» Ульяновской области **Л. Саурова** считает, что единственная государственная организация, которая занимается прокатом фильмов, должна работать на регионы. Но четкой программы нет.

В области острая нужда в детских фильмах. Почему «Ералаш», выпускаемый при господдержке, коммерческая фирма продает по баснословным ценам? Почему, если фильм отличный, то он находится в руках коммерсантов?

Актуально и справедливо, что наконец-то речь зашла о Законе о кино. Очень важен раздел государственной поддержки кино на местах и раздел о приватизации. В Законе четко должно быть оговорено, что можно приватизировать.

Вызывает сомнение предложение о новой форме отчетности, согласно которой все кинематографические организации должны вне зависимости от ведомственной принадлежности сообщать сведения о валовом сборе и количестве зрителей. Вряд ли цифры будут реальными.

Л. Саурова не представляет возможным делить зрителя на детского и взрос-

лого. Кинотеатры работают в общем режиме, и дети идут по общим билетам.

Директор ГУ «Облкинофонд» Челябинской области **Е. Ракитский** поддерживает идею создания государственной прокатной организации «Национальное кино». Обращает внимание на тяжелое положение сельской киносети. Нужна программа ее возрождения, причем государственная.

В новую форму отчетности следует включить лицензионные требования. Необходимо решить, где лучше брать лицензию на прокат картин, вероятно, ее должен выдавать не местный, а федеральный орган – Госкино России.

Генеральный директор ГУК «Областной киноvideоцентр» (г.Кемерово) **Г. Шевчук** поддерживает идею создания организации «Национальное кино». Предлагает фильмокомбинату дать больше прав. Утвердить рабочую группу по выработке основного документа, который будет регулировать взаимоотношения между участниками процесса.

Директор ГП «Облкинопрокат» Самарской области **Т. Иванова** тоже считает, что такую структуру надо иметь обязательно.

Директор ГП «Киноvideопрокат-сервис» Томской области **Р. Побережников** полагает, что организация «Национальное кино» нужна, поскольку с отечественным кино большие сложности.

«Киноvideопрокат-сервис» – учреждение государственное. Но трудности есть. Хотелось бы, чтобы в Законе о кино было четкое определение положения о налоге на добавленную стоимость, объяснена разница в положении предприятий и учреждений культуры. В результате слияния с отделами культуры в Томской области в четырех районах прекратила свое существование киносеть. Хотелось бы знать, относятся ли кинотеатры к учреждениям культуры.

Директор Дома Ханжонкова **Р. Даргяхзаде** решительно поддерживает создание на базе Республиканского фильмокомбината прокатного центра национального кино. Считает, что очень разумно сосредоточить лицензирование в Госкино. Это надо учесть в Законе о кинематографии. Предлагает устраивать ежегодный смотр на лучший кинотеатр страны.

Председатель Госкино Татарстана **З. Бухараев** считает правильной постановку вопроса о создании государственного прокатного центра в противовес коммерческим структурам.

Главное внимание сегодня надо уделять детям, производству детских фильмов, принять специальную программу по детскому кино. Срочно провести конкурс на лучший сценарий детского фильма, привлечь молодых драматургов. Если дети не пойдут в кино, в этом вина всех руководителей киноорганизаций.

Генеральный директор ГП «Облкиноvideо» Оренбургской области **Ю. Дранников** рассказал о сложностях в работе сельской киносети, так как нет никакой политики в техническом переоснащении сельских киноустановок. Второй год в области работают с видеосистемами. Сегодня открыто 96 точек. И даже валовой сбор увеличился. Закупается видеопроекционная аппаратура.

Поддерживает создание государственной прокатной организации «Национальное кино». Это надо было сделать давно.

В заключение **А. Голутва** призвал решать все вопросы постепенно, обдумывая каждый шаг.

*Следующий Федеральный Совет соберется осенью К этому времени назреет много важных вопросов. Материалы к заседанию будут разосланы заранее, чтобы к обсуждению проблем можно было подготовиться.*

## В Госкино России

На очередном заседании Коллегии Госкино России рассматривались и обсуждались перспективы развития кинотеатров нового поколения и реконструкция существующей киносети с применением современной киноvideотехники.

Анализ состояния материально-технической базы отечественного кинематографа показал, что значительная часть оборудования киностудий, кинокопировальных фабрик и подавляющая часть оборудования киносети и кинопроката изготовлены более десяти лет назад, морально и физически устарели и требуют обновления.

В киноотрасли научный, конструкторский и кинопромышленный потенциал представлен Научно-исследовательским кинофотоинститутом (НИКФИ), конструкторским бюро (МКБК), киномеханическими предприятиями: ГУП «Москинап» (Московский завод киноаппаратуры), АО «Кинотехника» (г. Ставрополь), ОАО «Киноавтоматика» (г. Ростов-на-Дону), ГП ПО «БИАКС» (г. Тверь), ГП «Исток» (г. Новгород), ОАО «Экран» (г. Екатеринбург), ОАО «Астраханский киномеханический завод», ОАО «Волгоградский киномеханический завод»; Кировский ремонтно-производственный комбинат, ГП «Опытное производство НИКФИ» (г. Москва).

Положение дел в отраслевой науке и кинопромышленности характеризуется снижением реального финансирования научно-исследовательских и опытно-конструкторских работ, покупательной способности киностудий, кинокопиро-

вальных фабрик, кинопрокатных организаций и кинозрелищных предприятий и (как следствие) сокращением объемов производства профессиональной кинотехники, оттоком квалифицированных кадров, подбор и обучение которых требуют значительных средств и времени.

Предприятия создавались и реконструировались в конце 50 – начале 70-х годов. Износ фондов на большинстве из них превышает 50 процентов. С 1991 года практически приостановилось обновление основных фондов.

С начала экономических реформ (1988 г.) численность работников на предприятиях сократилась больше чем наполовину, при этом ушли наиболее молодые и талантливые. Притока новых кадров практически нет.

Финансово-экономическое положение большинства предприятий также тяжелое. По многим направлениям кинотехнологическая промышленность утратила свое значение как вследствие неплатежеспособности киноиндустрии, так и неконкурентоспособности выпускаемой продукции. Сегодня большинству предприятий требуются капитальные вложения.

Учитывая сложившуюся ситуацию, ограниченность финансовых и иных ресурсов, Госкино России определил на текущем этапе основным направлением разработок – аппаратурно-технологическое обеспечение киносети как наиболее массовой и имеющей реальный потребительский спрос.

Обусловлено это решение следующими факторами:

– Количество кинопроекторных установок, находящихся в эксплуатации, в настоящее время по сравнению с 1991 годом сократилось более чем вдвое. Сегодня выработали свой ресурс и требуют замены из-за физического износа около 5 тысяч кинопроекторов типов «Ксенон», 35КСА, «МЕО-5Х», 23КПК, КП и другие. Таким образом, существует реальная опасность закрытия многих кинотеатров по причине выхода из строя действующей кинопроекторной аппаратуры.

– Производство аппаратуры и оборудования для киносети, осуществлявшееся ранее Одесским, Киевским и Самаркандским заводами «Кинап», ЛОМО, Минским заводом им. Вавилова, прекращено.

– Закупка кинопроекторного оборудования за рубежом при нынешнем экономическом положении в стране нерациональна, так как производство кинопроекторов «МЕО-5Х» (предприятие «Меопта», Чехия) ограничено, а стоимость полного кинопроекторного комплекта западноевропейского производства для кинотеатра на 600 – 900 мест существенно превышает 100 тыс. долл. США.

– Большинство существующих кинотеатров, построенных по типовым проектам, однозальные. В них отсутствуют кулуарные зоны, что лишает возможности без реконструкции ввести дополнительные услуги для зрителей, то есть превратить кинотеатр в культурный центр досуга.

С учетом изложенного, давно назрела необходимость разработки нового стационарного 35-мм комплекса киноаппаратуры и его серийного выпуска в нужном количестве на российских предприятиях.

Завод «Москинап» совместно с НИКФИ и ОП НИКФИ разработал кинопроекторы 4-х видов с ксеноновыми лампами 1, 2, 3 и 4-х кВт соответственно для залов вместимостью от 200 до 800 мест.

НИКФИ по данной программе разработал монофонические и стереофонические комплексы звуковоспроизведения, блоки питания ксеноновых ламп, зажигающие устройства, распределительные устройства различных типоразмеров – всего более 20 наименований.

Базовый комплекс КСКМ позволяет в кратчайшие сроки и с минимальными затратами создать полную линейку современных кинопроекторных аппаратов мощностью от 1 до 4 кВт (в перспективе – от 0,5 до 7 кВт) различной степенью автоматизации и различной комплектацией, сохраняя при этом высокую степень унификации по основным узлам и возможность при необходимости некоторой модернизации.

Сегодня завершены работы по созданию экспериментального комплекса аппаратуры. Изготовлены опытные образцы оборудования, полностью соответствующие мировому уровню (см. «Кинотехника» № 5 – 12, 1998 г., № 1, 1999 г.).

Применение новых технических решений и современных технологий, заимствованных из других отраслей промышленности, в том числе оборонной, позволит существенно увеличить ресурс быстроизнашиваемых элементов (таких, как приводные ремни, ролики и зубчатые барабаны, прижимные ленточки и др.) и тем самым обеспечить выпуск кинопроектора, превосходящего выпускаемые ранее модели не только по техническим характеристикам, но и по надежности и долго-

вечности, что вкупе с внедряемым комплексом мероприятий по обеспечению сохранности фильмокопии в тракте кинопроектора гарантирует его высокие потребительские свойства при эксплуатации как на внутреннем, так и на внешнем рынках.

С целью автоматизации кинопоказа ОП НИКФИ в сжатые сроки в 1998 – 1999 гг. разработало и изготовило образцы подкатных бесперемоточных устройств (см. «Киномеханик», № 5, 1999 г.).

В НИКФИ разрабатывается и выпускается по разовым заказам вспомогательная звукотехническая аппаратура для кинотеатров: пульт переводчика, устройство автоматической регулировки усиления, пресетный 1/3 октавный кинотеатральный эквалайзер, микрофоны, устройства подавления акустической обратной связи.

В 1999 г. НИКФИ по договору с Госкино России начал разработку звукового процессора, аналогичного процессору Долби SR. С началом выпуска этого устройства в отрасли будет завершена разработка и освоение производства всей номенклатуры современной техники кинопоказа и звуковоспроизведения для киносети, включая стереофоническую систему звуковоспроизведения типа «Долби SR».

В мае-июне текущего года новыми комплексами кинопроекторного и звукового отечественного оборудования, в том числе и креслами, укомплектован один из просмотровых залов Госкино России, а в сентябре этого года аналогичными комплексами будет оснащен кинотеатр «Родина» в г. Брянске.

В 1998 – 1999 гг. ГУП «Кинопроизводственная мастерская» разработало и из-

готовило образцы передвижных киноустановок большой мощности для работы на открытом воздухе. Теперь в Москве, в районе Крылатского можно посмотреть кино, не покидая автомобиля.

В настоящее время совместными усилиями НИКФИ, ГУП «Кинопроизводственная мастерская» и ОП НИКФИ разработан и изготовлен образец электронного кинопроектора, в котором отсутствует мальтийский механизм, а прерывистое движение киноленты осуществляется шаговыми двигателями. Данный кинопроектор является новейшим достижением отечественной кинотехники. В 1999 г. по договору с Госкино России должно быть изготовлено три образца, два из которых планируется установить в кинотеатрах.

Наряду с разработкой основных комплексов аппаратуры для кинопоказа, была проведена необходимая работа по восстановлению технологических участков по производству тест-фильмов изображения и звука на базе лабораторий НИКФИ и ОП НИКФИ. Разработано и внедрено 12 видов тест-фильмов, включая тест-фильм для проверки многоканальных звуковоспроизводящих комплексов системы «Долби».

В Государственном реестре России аккредитована и зарегистрирована испытательная лаборатория на проведение испытаний технических характеристик и безопасности существующего и разрабатываемого оборудования профессиональной кинематографии.

В НИКФИ ведутся работы по созданию комплексов звуковоспроизведения цифровых и многоканальных фонограмм. За период 1996 – 1997 гг. объем финансирования этой работы из средств федераль-



ного бюджета составил 1370 тыс. рублей (75% плана).

В этот же период заводом «Москинап», НИКФИ, ОП НИКФИ по указанию Госкино РФ была подготовлена Программа разработки и освоения серийного выпуска современных кинопроекторных комплексов КСКМ на период 1998 – 2005 гг. с указанием сроков исполнения, основных исполнителей, источников и объемов финансирования работ начиная с января 1998 г.

Программа ориентировала исполнителей на серийный выпуск от 50 комплексов в 2001 г. до 150 комплексов в 2004-м и началом возврата средств в 2003 году.

Одновременно с этим заводом «Москинап» были подготовлены предложения на 1998 – 1999 гг. по объемам капитальных вложений для выполнения Программы. Однако они не были приняты.

Для выполнения возложенных на завод задач необходимо было создать на предприятии конструкторский отдел, в задачи которого входила бы разработка образцов новой техники и по текущему конструированию, и по созданию политики кинопроекторной техники.

Планом завода в 1999 году для создания кинопроекторной техники предусмотрены следующие работы:

- конструкторско-технологическое обеспечение выпуска опытной партии кинопроекторных комплексов КСКМ, проведение лабораторно-заводских и эксплуатационных испытаний;
- разработка лазерного звукочитающего устройства;
- разработка электронного следящего привода наматывателя и перематывателя для кинопроектором СКМ;

– разработка малогабаритного главного привода кинопроекторов СКМ.

«Гипрокино» на протяжении двух последних лет ведет большую работу по подготовке проектной документации на реконструкцию и техническое перевооружение кинотеатров – Центров российской кинематографии, финансируемую Госкино России и местными органами власти.

По проектам «Гипрокино» проведена реконструкция кинотеатров «Художественный» (г. Самара), «Россия» (г. Великий Новгород), киноконцертных залов «Южный» (г. Александров) и «Пушкинский» (г. Москва). В зрительных залах созданы современный архитектурно-акустический интерьер, оптимальные условия стереофонического звучания по системе «Долби-стерео», установлено высококачественное кинопроекторное оборудование, новые зрительские кресла. Кинотеатры соответствуют современному мировому уровню.

«Гипрокино» разработаны проекты реконструкции кинотеатров «Центральный» (г. Калуга), «Родина» (г. Брянск), «Родина» (г. Ярославль). Кроме того, «Гипрокино» обследовал кинотеатры «Родина» (г. Уфа), «Урал» (г. Челябинск), «Юность» (г. Воронеж), «Центральный» и Дом кино (г. Тула), «Победа» (г. Саранск), «Победа» (г. Псков). Подготовлены договора на выполнение проектных работ. После решения вопросов финансирования институт приступит к разработке проектов их реконструкции.

Рассмотрев представленные материалы по вопросу «Развитие кинотеатров нового поколения и реконструкция существующей киносети с применением современных киноvideотехнологий», заслушав сообщения Э. Виноградовой (дирек-

тор НИКФИ), В. Мурских (директор «Гипрокино»), В. Журавлева (директор завода «Москинап»), О. Великжанинова (директор ОП НИКФИ), В. Маркова (начальник Управления региональной политики в сфере киноvideопредпринимательства и проката) и ознакомившись с новыми образцами оборудования для оснащения кинотеатров, Коллегия предлагает одобрить направление и выполненные предприятия отрасли конкретные работы по созданию комплекса оборудования для оснащения киносети и считать первый этап разработки кинотехнологического оборудования, соответствующего мировому уровню, завершенным.

В целях дальнейшего совершенствования качества кинопоказа и привлечения зрителей в кинотеатры Коллегия постановляет:

1. Признать приоритетным направлением в кинофикации реализацию межрегиональной программы технического перевооружения кинотеатров, и в первую очередь Центров российской кинематографии (ЦРК).

2. Управлению региональной политики в сфере киноvideопредпринимательства и проката

– подготовить совместно с Управлением делами и капитального строительства обращение в Правительство Российской Федерации о выделении капитальных вложений на строительство и реконструкцию кинотеатров, и в первую очередь ЦРК, в соответствии с федеральной целевой программой «Развитие и сохранение культуры и искусства Российской Федерации на 1997 – 1999 годы»;

– запросить администрации субъектов Российской Федерации, с которыми зак-

лючены соглашения о создании ЦРК, об их возможности принять участие совместно с Госкино России в реконструкции и перевооружении ЦРК в 2000 – 2001 гг.;

– до 1 ноября с.г. совместно с «Синема-Форум» (рук. А. Разумовский) и администрациями субъектов Российской Федерации разработать и осуществить перспективный план развития кинотеатров с использованием электронной техники для регионов Сибири, Дальнего Востока и Крайнего Севера (2000 – 2005 гг.);

– до 1 октября с.г. организовать в информационно-пропагандистских целях издание Каталога нового кинотеатрального оборудования, выпускаемого предприятиями отрасли.

3. Управлению делами и капитального строительства

– совместно с заводом «Москинап» определить перечень необходимого дополнительного оборудования для серийного производства комплексов кинопроекционной аппаратуры и предусмотреть выделение на эти цели капитальных вложений в 2000 году;

– в целях повышения уровня подготовки специалистов в Санкт-Петербургском государственном университете кино и телевидения, Санкт-Петербургском, Сергиево-Посадском киноvideотехнических колледжах, Советском, Иркутском кинотехникумах и Ростовском-на-Дону техникуме кино и телевидения предусмотреть средства на оснащение в 2000 – 2002 годах учебных заведений отрасли современными отечественными кинопроекционными комплексами.

4. Отделу кадров, научных и учебных заведений

– предусмотреть в Тематическом пла-

не научно-исследовательских и опытно-конструкторских работ на 2000 год разработку устройств считывания цифровых фонограмм для оснащения ими кинопроекционной аппаратуры;

– организовать регулярную переподготовку инженерно-технических кадров киносети и кинопроката на базе ВИППК (рук. В. Рябинский).

5. НИКФИ в текущем году

– до 1 октября совместно с заводом «Москинап» разработать план кооперации предприятий отрасли по производству комплексов аппаратуры для оснащения киносети;

– до 1 ноября закончить разработку методики сертификации кинотеатров;

– до 15 декабря совместно с «Гипрокино» провести комплексное изучение состояния всех кинотеатров – ЦРК и представить предложения в Госкино России и субъектам Российской Федерации по их переоснащению и реконструкции;

– до 30 декабря совместно с ОП НИКФИ и ГУП «Кинопроизводственная мастерская» завершить работу по модернизации кинопроектора с электронным приводом и установить его на опытную эксплуатацию в один из многозальных кинотеатров г. Москвы;

– до 30 декабря завершить разработку кинотеатрального комплекса звукотехнического оборудования, соответствующего мировому уровню, для показа фильмов со звуковым сопровождением по системе «Долби-стерео»;

– до 30 декабря совместно с ОП НИКФИ провести подготовительные работы для обеспечения производства комплекса звукотехнического оборудования в 2000 году;

– до 1 марта 2000 года разработать нормативные документы, определяющие основные технические требования к кинофильмам, записанным на цифровых многопрофильных дисках DVD, предназначенных для демонстрации и продажи, а также к исходным фильмовым материалам, форматам записи, характеристикам видео- и аудиоканалов и к методам контроля качества выпускаемой продукции;

– совместно с заводом «Москинап» приступить к созданию в 2000 году межрегиональных сервисных Центров по обслуживанию нового кинопроекционного и звукотехнического оборудования.

6. ОП НИКФИ до конца текущего года завершить разработку и приступить к производству выпрямительных устройств нового поколения.

7. Координационному совету по научной деятельности в области кинематографии при рассмотрении тематики НИОКР на 2000 – 2001 годы

– считать приоритетным направлением разработку техники и технологии для киносети;

– в целях увязки реального финансирования НИОКР для кинематографии с фактической стоимостью научно-исследовательских и опытно-конструкторских работ, необходимых для реализации первоочередных задач отрасли, подготовить обоснованное обращение в Правительство Российской Федерации с просьбой обеспечить финансирование этого направления в 2000 году в рамках федеральной целевой программы «Развитие и сохранение культуры и искусства Российской Федерации» в соответствии с заявкой Госкино России об оказании господдержки на выполнение НИОКР.

---

**КИНО И ОБЩЕСТВО**

---

**Концепции воздействия аудиовизуальной культуры\***

К. ТАРАЦОВ

**Эволюция представлений об эффекте воздействия.** За последние семьдесят лет в лоне мировой – прежде всего американской – науки выдвигались, конкурируя и уточняя друг друга, различные теоретические концепции воздействия продуктов аудиовизуальной культуры на эмоции, сознание и поведение аудитории. То, что поначалу казалось непреложной истиной, в дальнейшем подвергалось уничтожающей критике. Но такая же судьба ожидала и иные новые представления – они тоже ставились под сомнение. Эту эволюцию взглядов полезно иметь в виду, чтобы избежать поспешных и крайних суждений по проблеме.

Исторически первой среди западных концепций была так называемая теория «магической пули». Известна она и под двумя другими названиями – теории «подкожной иглы» и теории «приводного ремня». В исследовательской среде данная концепция господствовала в конце 20-х и на протяжении 30-х годов. Наиболее полное выражение она получила в работе Г. Лассуэлла «Технология пропаганды в условиях мировой войны», опубликованной в 1927 году. Весьма авторитетный исследо-

ватель утверждал, что средства массовой коммуникации являются «новыми молотом и наковальней социальной солидарности». Сила их воздействия такова, что они, полагал Г. Лассуэлл, способны «сковать тысячи и даже миллионы человеческих существ в один единый сгусток ненависти, воли и надежды».

Помимо Г. Лассуэлла, определенную лепту в развитие теории «магической пули» внесла большая группа американских ученых под руководством У.У. Чартерса, проведших в 1929 – 1933 годах на средства благотворительного Фонда им. Т. Пейна уже упоминавшееся исследование. Изучая погружение детей и молодежи в мир кино, исследователи исходили из того, что киноэкран оказывает сильное, неизгладимое и, как правило, негативное воздействие на их сознание и поведение. Формированию представления о сверхмощном воздействии средств массовой коммуникации способствовали три обстоятельства. Во-первых, многие из тех, кто разрабатывал теорию «магической пули», в том числе и сам Г. Лассуэлл, принимали активное участие в создании методов пропаганды во время первой мировой войны. Их пропагандистские акции оказались настолько действенными, что напрашивался вывод о мощном воздействии средств массовой коммуникации не только на армию, но и на гражданское

---

\* Статья написана при поддержке Российского фонда фундаментальных исследований.

Продолжение. Начало в № 7, 1999 г.

население как в военное, так и в мирное время. Во-вторых, серия исследований, проведенных на средства благотворительного Фонда им. Т. Пейна, в значительной степени подтвердила широко бытовавшие представления о мощном эффекте воздействия кино. В какой-то степени здесь могла сказаться специфика социального заказа на это изыскание, исходившего, как уже отмечалось, от людей, убежденных в способности кино оказывать огромное влияние на зрителей и, соответственно, требовавших определенных реформ. В-третьих, несомненную роль сыграли господствовавшие теоретические представления той поры – прежде всего концепция массового общества и бихевиористское толкование личности, согласно которому поведение человека является прямолинейной проекцией воздействующего на него стимула.

В годы второй мировой войны представление о сверхмощном воздействии средств массовой коммуникации было опровергнуто целым рядом эмпирических исследований. Одно из них – эксперимент, проведенный Ю. Купером и М. Джэхоудой. В качестве испытуемых в эксперименте приняла участие группа американцев, симпатизировавших гитлеровскому режиму. Их вниманию была предложена серия мультфильмов, в которых высмеивались приемы нацистской пропаганды.

Несмотря на убедительность пропагандистских аргументов, большинство участников эксперимента остались при своем мнении. Исследователи сделали вывод, что представления и установки реципиента сопротивляются влиянию

средств массовой коммуникации.

По мнению другой группы исследователей, такого рода сопротивление может иметь место даже в тех случаях, когда содержание аудиовизуальной информации не направлено против представлений и установок аудитории. Так, К. Ховлэнд, А. Ламсдейн и Ф.Д. Шеффилд осуществили ряд замеров действенности антигитлеровской агитации на американских солдатах. Оказалось, что, хотя солдаты усвоили обширную фактическую информацию о противнике, содержащуюся в агитационных фильмах, их боевой дух в результате просмотра не поднялся. К аналогичным выводам пришли также П.Ф. Лазарсфельд, Б. Берельсон и Х. Годэ, проводившие крупномасштабное исследование действенности различных приемов политической рекламы накануне выборов американского президента в 1940 году. Как оказалось, избиратели голосовали за того или иного кандидата не в соответствии с тем, что говорилось о его позиции по радио или писалось в газетах, а в зависимости от своего возраста, образования, семейного и социального положения и т.п. Под воздействием масс-медиа свое мнение о кандидате изменило лишь незначительное число тех, кто принимал участие в исследовании. Слабое влияние средств массовой коммуникации П.Ф. Лазарсфельд и его коллеги объяснили тем, что большинство опрошенных избирателей получали информацию о политической борьбе из вторых рук, то есть от членов семей, трудовых коллективов, от соседей и т.п., наиболее активно приобщенных к средствам массовой коммуникации. Воспринимая и пре-

образуя на свой лад распространяемую информацию, они посредством межличностного общения передавали ее тем, кто не столь часто обращался к масс-медиа.

В первое послевоенное десятилетие в США были опубликованы результаты многих исследований, подтверждавших вывод о сильно ограниченном эффекте воздействия средств массовой коммуникации. В конце 50-х годов материалы появившихся публикаций обобщил один из авторитетнейших исследователей массовой коммуникации Дж. Т. Клэппер. Погружение в потоки массовой информации, утверждал он, не является необходимой и достаточной причиной изменений в сознании и поведении аудитории; воздействие, оказываемое на нее средствами массовой коммуникации, – всего лишь один из многих социальных факторов сознания и поведения людей. Более того, «...убеждающая массовая коммуникация в качестве фактора закрепления функционирует намного чаще, чем в качестве фактора изменения. В рамках данной аудитории, участвующей в конкретной коммуникации, закрепление или по меньшей мере постоянство мнения, как правило, обнаруживается в качестве наиболее доминирующего эффекта; далее по распространенности следует небольшое изменение, например, в интенсивности мнения, а конверсию обычно находят реже всего». Этот тезис западной социологии на какое-то время превратился в формулу ответственности различных средств массовой коммуникации, аудиовизуальной культуры в том числе. Комплекс подобных представлений о масс-медиа был впослед-

ствии назван «законом минимальных последствий», «концепцией ограниченного эффекта».

На протяжении 50-х и до середины 60-х годов концепции ограниченного воздействия придерживалось большинство исследователей. Ситуация стала меняться после того, как в одной из своих книг канадский ученый М. Маклюен призвал исследователей обратить внимание на другой (упускавшийся из виду) аспект воздействия, где оно все-таки значительно, – на изменение (не установок и поведения) образцов мышления и восприятия внешнего мира. Важно не то, что сообщают средства массовой коммуникации, а то, как они это делают. Распространение печатного слова, утверждал М. Маклюен, способствовало формированию у людей строгого, логичного мышления, формированию взгляда на окружающую среду как совокупность причинно-следственных отношений между явлениями и представления об эмоциях и мыслях как совершенно разных – плохо стыкующихся сторонах человеческой природы и т.д. Восприятие произведений кино и телевидения с их визуальными образами, динамичностью повествования, относительной простотой предоставляемой информации и пр., по мнению ученого, пробуждает у зрителей примитивные образцы чувствования и мышления, казалось бы, уже изжитые в эпоху широкого распространения печати.

Вслед за М. Маклюеном П. Тайкэнор, Дж. Донахью и У. Олайн утверждали, что сторонники концепции минимального эффекта опирались в своих выводах на слишком узкое понимание феномена воздей-



ствия, сводили его к изменению социально-политических установок. И то, что обнаруженный в различных исследованиях эффект оказался минимальным, по мнению этих ученых, свидетельствует о сопротивляемости самих установок, а не человеческого сознания вообще. Опираясь на эмпирический материал, исследователи предположили, что аудиовизуальная культура оказывает умеренное воздействие на сознание аудитории. Одним из проявлений такого воздействия П. Тайкэнор, Дж. Донахью и У.Олайн назвали растущий информационный разрыв между различными слоями современного общества, выражающийся в том, что малоимущим гражданам доступно ограниченное число каналов информации и развлечений. В ту пору это были телевидение и в определенной степени кинематограф. Имущие же слои пользовались видео, различными электронными каталогами, базами данных и пр. Активное потребление имущими всевозможных продуктов аудиовизуальной культуры, считают исследователи, способствует тому, что сознание многих, особенно молодых представителей этого слоя, становится более восприимчивым к воздействию – как позитивному, так и негативному. Будучи обделенными многими благами аудиовизуальной культуры, малоимущие в меньшей степени подвержены подобному влиянию.

В пользу концепции умеренного эффекта воздействия свидетельствуют также результаты оригинального исследования, которое провели М.Э. Маккоумз и Д.Л. Шоу накануне выборов президента США в 1968 году. Исследователи сравнили ос-

вещение предвыборной гонки национальным телевидением с представлениями рядовых избирателей о кандидатах в президенты. Сравнение показало, что те, кто часто смотрел политические передачи и новости, оценивали кандидатов преимущественно по качествам, о которых шла речь в телепрограммах. Вместе с тем по своей сути мнения избирателей отличались от точек зрения, преваляровавших в телевизионных дискуссиях. Был сделан вывод, что средства массовой коммуникации в известной степени определяют не то, что люди думают по тем или иным политическим вопросам, а то, о чем они думают. По выражению исследователей, средствами массовой коммуникации определяется «повестка дня» аудитории. Справедливость такого вывода относительно самых различных социальных и политических проблем была подтверждена в целом ряде исследований.

На конец 60 – начало 70-х годов пришли многочисленные исследования воздействия сцен насилия в художественных фильмах. Результаты большинства изысканий, проведенных в те годы, позволяли говорить об умеренном отрицательном эффекте воздействия такого рода зрелища на сознание и поведение детей и юношества. В качестве примера можно сослаться на отчет Научно-консультативного комитета при Министерстве здравоохранения США (1972 г.), в котором просто констатировалось существование определенной причинно-следственной связи между насилием на экране и насилием в жизни.

*Продолжение следует*

---

**СЕМИНАР ПО СОЦИОЛОГИИ КИНО**

---

**Связующие звенья производства  
и потребления\***

М. ЖАБСКИЙ,  
доктор социологических наук,  
НИИ киноискусства

Сколько бы ни говорили о том, что такой-то фильм так-то воздействует на зрителей, это не отменяет того факта, что на самом деле достигаемый эффект – производное взаимодействия фильма и зрителя. Личность зрителя определяет эффект воздействия не меньше, чем сам фильм. Одно и то же кинематографическое семя, падая на разную зрительскую почву, зачастую дает совершенно разные всходы и плоды. То же самое можно сказать и о социальных функциях кинематографа. Они – продукт сложного взаимодействия сфер производства и потребления фильмов. Приведенные выше высказывания зрителей свидетельствуют, что фильм «Особенности национальной охоты», став предметом потребления, вызывал у зрителей те чувства и мысли, к которым стремились его авторы. Но поскольку зрительская почва разная, то и результат усилий кинематографистов оказывался нередко совсем не тем, к которому они стремились. Об этом убедительно говорят негативные мини-рецензии на обсуждаемую картину, таковой является каждая четвер-

тая (23%). Вот наиболее характерные из них.

- Честно говоря, фильм неудачный.
- Пустой фильм.
- Фильм ни о чем. Но после него хочется выпить водки и сходить на охоту.
- Не оригинально. Затянуто. Однообразно.
- Занудство с претензией на оригинальность. Фильм не вызывает никаких чувств.
- Не понравился. Похоже на неудачно сыгранные и смонтированные анекдоты. Впечатляет только природа.
- Слишком черный юмор!
- Ваше «смешное» совсем не смешно.
- Скучно! Противно!
- Авторы все мажут черной краской.
- Фильм разочаровал. Надоело смотреть чернуху про российскую жизнь. О чем думают создатели фильма? Это несерьезно!
- Не понравился. Очень много хамства.
- Не верю, что столько хамства и тупости в жизни.
- Мужики российские не такие дураки и пьяницы.
- В утрированной форме показывают один из серьезнейших пороков нашего общества. Большинство не сможет сделать должных выводов.
- Проблемы, которые не следует обнажать.

---

\* Статья написана при поддержке Российского фонда фундаментальных исследований.

Продолжение. Начало в № 5 – 12, 1998 г., № 1 – 7, 1999 г.

– И так жить несладко, а насмотришься такого – и вовсе жить не хочется.

– На этом предлагается воспитывать детей?! Позорище!

– Так не уважать российский народ, армию, аэрофлот, егерей... Обидно за режиссеров.

– Как же можно не уважать Россию, чтобы выводить такие фильмы на экран!

– Этот фильм – мерзкое издевательство над русскими и Россией. Авторы и исполнителей следует посадить на скамью подсудимых. Придет время – посадим!

– Режиссер явно сам деградировал.

– Разучились у нас фильмы делать.

– Поменьше бы таких!

– Стоило ли ради такой ерунды тратить деньги?

– Таким режиссерам не надо разрешать ставить фильмы. И денег не давать.

Характеризуя современный российский кинематограф, режиссер Станислав Ростоцкий в интервью газете «Труд» (19 марта 1999 г.) заметил: «Мне понравился фильм «Особенности национальной охоты». Многие считают, что эта картина – дань времени, что она оскорбляет русский народ, но я с этим не согласен. Все-таки она добрая». Думается, что в данном вопросе, который, как видим, не обошла вниманием и рядовая публика, есть неоднозначные моменты. Одно дело – аспект художественного самовыражения (что хотели сказать авторы фильма), совсем другое, что они фактически сказали достаточно условным по своей природе языком кино, и третье – как прочли и прочувствовали текст фильма зрители, как они расшифровали и наполнили конкретным

смыслом его коды, символы, каким представал фильм на экране зрительского сознания. Решающий момент здесь не текст фильма, как он передан символикой кино, а те чувства и мысли, которые возникали у людей в процессе киновосприятия. Они же зачастую оказывались противоположными по своему знаку – одни приходили в восторг, другие, напротив, негодовали. И картина как связующее звено между сферами кинопроизводства и потребления ничего не выигрывала. Насколько окупались такого рода потери самоусовершенствованием тех, кто, посмотрев фильм, пришел в восторг, – судить трудно. Ясно, однако, что представление о публике, которой авторы картины поверяли свои творческие решения (если, конечно, такое происходило на самом деле), было не совсем верным. Вместе с тем негативные реакции определенной части зрителей на фильм позволяют уточнить образ современной публики и более эффективно использовать его в творческом процессе.

Для полноты картины зрительских реакций на фильм «Особенности национальной охоты» приведем мини-рецензии тех, кто высказал неоднозначное, противоречивое мнение о нем.

– Хороший фильм, хотя кое в чем надуманный.

– Посмотреть можно, но не обязательно.

– Фильм не закончен.

– Жаль, что на такую тему не хватило юмора. Хотя посмеяться удалось.

– Красиво, но упрощенно.

– Сюжет нудноват, но снято хорошо.

– Фильм хороший, а сюжет несколько затянут.

- Чуть, но смотреть можно.
- В принципе фильм неплохой. Концовка не понравилась. Нет динамизма. Актеры играли хорошо.
- Отношение к фильму неплохое, но он глуповатый.
- Фильм реалистичен в отношении XX в., сравнение с XIX в. излишне.
- Наполовину красивый, но очень банальный сюжет. Излишняя откровенность, местами – до глупости.
- Нет новизны, много глупости. Фильм на любителя. Актеры работают хорошо. Поэтому картину можно посмотреть.
- Нечему смеяться, все очень грустно.
- Фильм незатейливый, простоватый, сюжетная линия прослеживается плохо. Некоторые моменты смешны, но грубоваты. Хотелось бы чего-то более содержательного и осмысленного.
- Фильм не забудется, так как наша повседневная жизнь отражена точно: пьянство, грубость, хамство. Поэтому хотелось бы видеть другое кино.
- Национальная идея требует скорее трагической формы. Затянутость (болезнь российских фильмов).
- Фильм средний, много конъюнктурных моментов. Вместе с тем есть над чем задуматься.
- Фильм о социальном недуге России. И все же, все меняется, должно быть, к лучшему, а фильмы нужны, только ближе к народу. О добре, долге, чести.
- Неужели мы все такие кретины? Жаль Россию.
- Реалистичный, красочный. Мог быть смешнее и динамичнее.
- Жалко, что показано одно «плохо».

- Стыдно смотреть на идиотов всех служб.
- Отображает, но не пытается решить проблему.

Приведенная спектрограмма зрительского отклика на фильм «Особенности национальной охоты» убедительно высвечивает плюрализм ценностных ориентаций публики на социальные сюжеты кинематографа, чему, на наш взгляд, способствовала конфликтность или по меньшей мере слабая совместимость жанровой конструкции картины (комедия) и воспроизводимого на экране жизненного материала (характер, менталитет россиян). Фильм как бы бросал вызов патриотическому чувству зрителя. Он усиливался известной спецификой современного социального контекста зрительского восприятия. Критические образы фильма, воспринимаемые на фоне глубокого кризиса российского общества и бесплодных попыток как-то из него выбраться, могли прочитываться как ответ на вопрос, в чем же причина всех наших бед, как переложение на язык кино расхожего представления о «стране дураков». В этой, можно сказать, провоцирующей ситуации публика обнаружила совершенно разные типы переживания рассказанной киноистории. Если говорить о крайних типах, то одни продемонстрировали практически полное отсутствие чувствительности к проблемному характеру фильма, к специфике общего социального контекста, в котором он ими воспринимался. В жажде легкого развлечения и желания посмеяться эти зрители фактически либо видели в фильме лишь повод в очередной раз по-

смеяться, либо не сознавали, над чем смеялись, либо не ощущали внутренней психологической и прочей связи с тем, над кем смеялись. Их реакции нередко были весьма красноречивы: «Годится», «Клево!», «Класс!», «Кайф!». Другие, напротив, сконцентрировали свое внимание на содержательной стороне картины, болезненно переживали ее комедийную форму, мысленно вступали в полемику с ее авторами, порой яростно негодуя, о чем недвусмысленно говорят многие из приведенных выше мини-рецензий. Между этими полярными типами зрительских реакций расположился ряд промежуточных.

Поляризация публики в отношении социальных мотивов картины явилась одной из причин той весьма низкой среднестатистической оценки, которая была дана ей публикой в целом. Как уже отмечалось, средняя оценка составила всего 3,29 балла. Между тем на 4 и 5 баллов картину оценили 47% зрителей. В статистическом плане эта оценка была как бы нейтрализована 24% противоположных «голосов» (1 или 2 балла), а также тем фактом, что 29% зрителей дали фильму 3 балла. Отсюда низкая средняя оценка. Заложенный в структуре фильма конфликт между позицией авторов и позицией значительной части потенциальной киноаудитории, усиленный конфликтностью жанровой конструк-

ции и содержания картины, говорит о том, что и в данном случае в качестве канала обратной связи между сферами кинопроизводства и потребления образ целевой публики функционировал отнюдь не лучшим образом. И это еще один урок, на котором можно и нужно учиться.

Фильм «Особенности национальной охоты» показателен в том плане, что в поляризованном обществе, каким является современное российское общество, социальные сюжеты критического характера могут как способствовать, так и препятствовать достижению большей совместимости между сферами производства и потребления фильмов. Оценка такого рода картин, затрагивающих социальные чувства публики, в большой степени зависит от представлений, которые имеются у зрителей о России – ее обществе, людях, проблемах и др. Соответствие фильма представлениям публики способствует его положительной оценке. Несоответствие оценивается негативно и, как мы могли убедиться, нередко в резких формах. Такого рода реакции ослабляют связь отечественного кинопроизводства со сферой потребления, что особенно нежелательно в условиях доминирования на нашем киноэкране американских фильмов.

*Продолжение следует*

## В ПОМОЩЬ КИНОМЕХАНИКУ

## Кинопроекционная техника

Г. ЗУЕВ,  
преподаватель Санкт-Петербургского  
киновидеотехнического колледжа

**Приводной механизм кинопроектора 23КПК-2, характеристика деталей и узлов. Техническое обслуживание: смазка и возможные регулировки**

Передача вращения на передаточный механизм кинопроектора (рис. 5) осуществляется от асинхронного трехфазного электродвигателя 220/380 В, 270 Вт, 1400 об/мин. Вал электродвигателя через эластичную муфту соединен с ведущим валом передаточного механизма. Зубчатое колесо ведущего вала передает вращение зубчатому колесу вертикального вала, оно имеет эластичную муфту, соединяющую верхнюю и среднюю части вертикального вала. Нижняя часть вала соединена со средней частью спиральной пружины. На вертикальном валу находятся зубчатые колеса, передающие вращения (по схеме сверху вниз) на тянущий зубчатый барабан, обтюратор, промежуточное колесо мальтийского механизма, успокаивающий зубчатый барабан, звуковой и задерживающий барабаны, карданный вал. От карданного вала движение передается на вал наматывателя. Зубчатое колесо вертикального вала, передающее вращение на колесо вала обтюратора, крепится на вертикальном валу с помощью



Рис. 5. Кинематическая схема приводного механизма кинопроектора 23КПК-2:

1 — электродвигатель; 2 — эластичная муфта; 3, 4, 6 — 12, 14 — 18, 20, 21, 24, 25 — зубчатые колеса; 5 — вертикальный вал; 13 — ведущий вал; 19 — карданный вал; 22 — маслонасос; 23 — поводковая пружина

скользящей шпонки, связано с синфазизирующим устройством кинопроектора.

Регулирование зазоров между зубчатыми колесами передаточного механизма выполняется перемещением узла

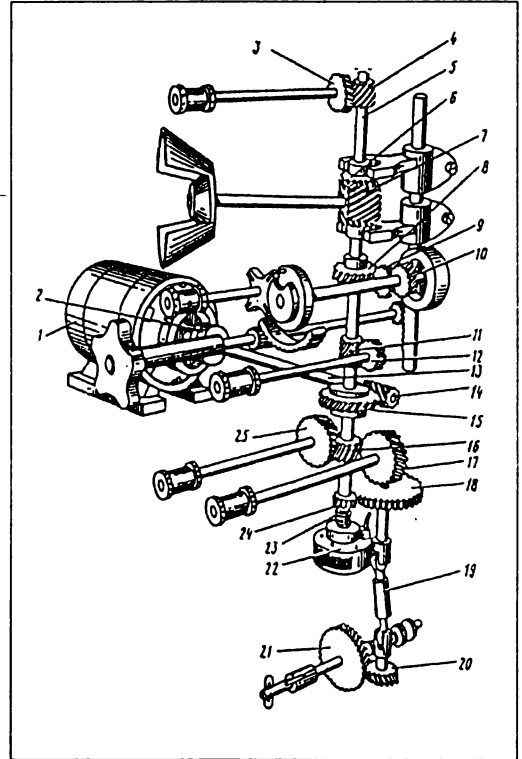
Продолжение. Начало в № 7, 1999 г.



за счет больших отверстий под винты крепления и поворотом эксцентричных деталей. При этом регулируются колесо вала обтюратора – колесо вертикального вала; колесо ведущего вала – колесо вертикального вала; колесо вертикального вала – верхнее колесо карданного вала; нижнее колесо карданного вала – колесо вала наматывателя; зубчатый венец мальтийского механизма – колесо механизма совмещения кадра с кадровым окном.

Поворотом эксцентричной втулки регулируется зазор между зубчатой рейкой синфазирующего устройства и колесом рукоятки совмещения кадра с кадровым окном; эксцентричным фланцем – зацепление колеса верти-

кального вала и промежуточного колеса мальтийского механизма; эксцентричными подшипниками – зацепление зубчатых колес валов зубчатых барабанов и вертикального вала.

Смазка кинопроектора осуществляется централизованно под давлением. От масляного насоса (рис. 6а) шестеренчатого типа, расположенного в картере проекционной головки, масло поступает по главному маслопроводу в маслораспределитель. От маслораспределителя (рис. 6б) по трубочкам масло передается на трущиеся пары. В маслораспределителе оно подвергается механической очистке сетчатым и магнитным фильтрами, в масляном насосе – очищается сетчатым фильтром.



Рис. 6.

*а* – масляный насос:

*1* – корпус насоса; *2, 3* – зубчатые колеса

*б* – маслораспределитель:

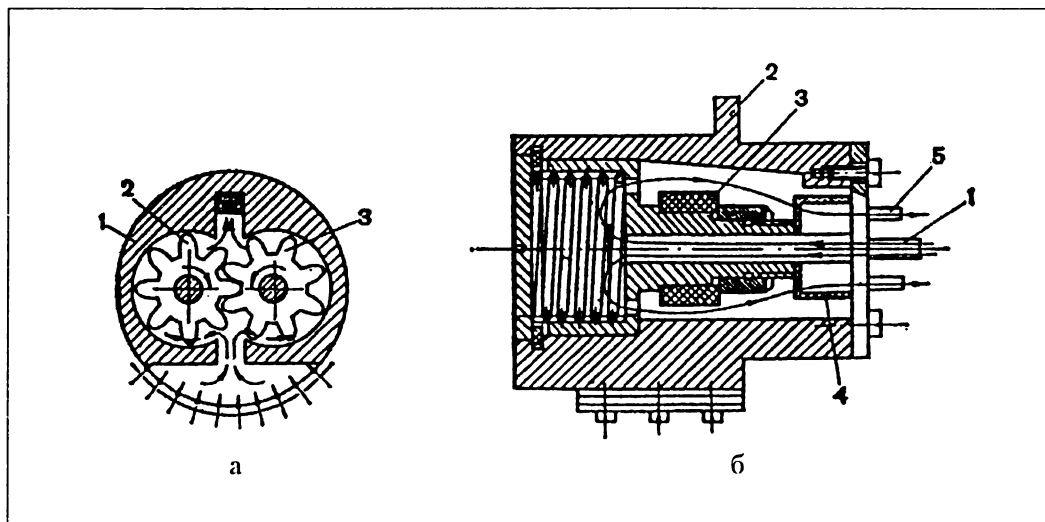
*1* – центральный маслопровод; *2* – маслораспределитель; *3* – магнитный фильтр; *4* – механический фильтр; *5* – трубки маслопровода

**Приводной механизм кинопроектора П16ПЗ, характеристика деталей и узлов. Техническое обслуживание: смазка и возможные регулировки**

Привод кинопроектора осуществляется от асинхронного однофазного электродвигателя 220 В, 35 Вт, 2880 об/мин. Электродвигатель укреплен внутри фонаря кинопроектора шарнирно. Вал грейфера получает вращение от электродвигателя через фрикционную передачу (рис. 7), состоящую из

шкива с резиновым ободом и маховика вала грейфера. Пружина обеспечивает прижим шкива к маховику. Усилие прижима регулируется упорным винтом с контргайкой. Прижим должен быть таким, чтобы исчезли мелькания на экране. Проверка может быть проведена по числу оборотов вала зубчатого барабана (2 об/с) или при контроле скорости движения кинофильма с помощью звукового контрольного фильма, имеющего сигналы времени,

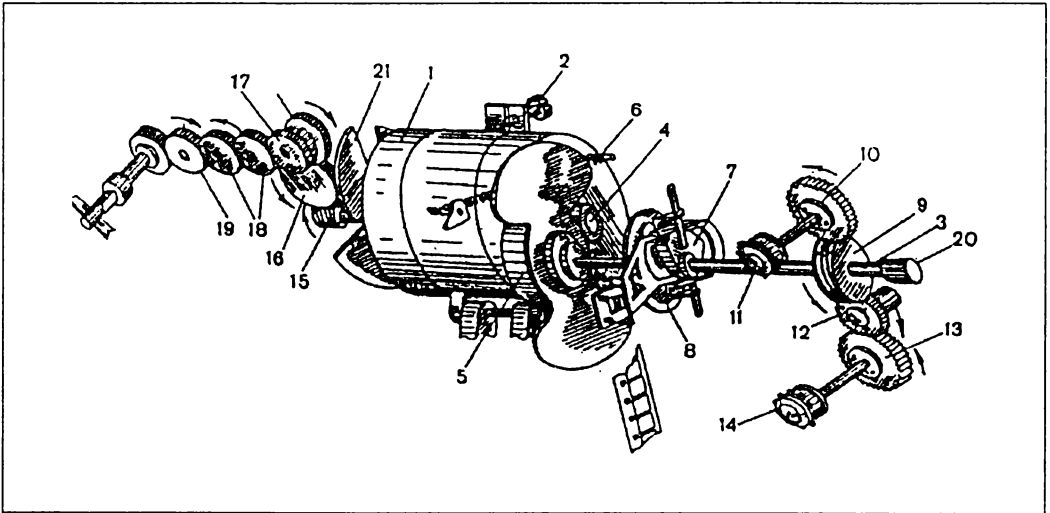

*Рис. 7. Кинематическая схема приводного механизма кинопроектора П16ПЗ:*

*1 – электродвигатель; 2 – регулировочный винт; 3 – ведущий вал; 4 – шкив с резиновым ободом; 5 – маховик грейферного механизма; 6 – пружина; 7 – плоский кулачок; 8 – противоположный кулачок; 9 – червяк; 10, 12, 13 – зубчатые колеса; 11 – тянущий зубчатый барабан; 14 – задерживающий зубчатый барабан; 15 – червяк; 16 – 19 – зубчатые колеса; 20 – рукоятка ручного привода; 21 – крыльчатка*

интервал между которыми – 2 минуты.

На валу грейфера укреплен пятизаходный червяк, передающий вращение зубчатому колесу тянущего зуб-

чатого барабана и через промежуточное зубчатое колесо на зубчатое колесо задерживающего зубчатого барабана. С противоположной стороны двигателя на удлиненном конце вала ук-

реплен однозаходный червяк, от которого через промежуточные зубчатые колеса кронштейна наматывателя вращение передается на зубчатое колесо фрикциона наматывателя. Регулирование зацепления между первым промежуточным колесом и однозаходным червяком производится перемещением кронштейна наматывателя при отпу-

щенных винтах крепления кронштейна, регулировка фиксируется штифтами.

В передаточном механизме используется местная, точечная смазка. Валы передаточного механизма вращаются в бронзографитных втулках, которые хорошо пропитываются смазкой и длительное время сохраняют ее.

*Продолжение следует*

---

## ЗА РУБЕЖОМ

---

# Английские кинотеатры в 90-х годах

В. РАКОВСКИЙ

На Первом вторник, предназначенном для актуальных сообщений, организованном Комитетом кинотеатральной технологии BKSTS, было сказано об изменении стилей современных кинотеатров за последние пять лет и о причинах этого. Первый мультиплекс 1985 года был не совсем удачен, теперь архитекторы более искушены в их проектировании. Дело в том, что сначала владельцы кинотеатров пытались воспроизводить в Англии тип американского мультиплекса, но, поскольку не было гарантии успеха в его эксплуатации, заказчики включали в договор условие: здание следует проектировать так, чтобы его (в случае неудачи как мультиплекса) можно было просто переоборудовать для других целей.

В конце 80-х годов для поддержания экономики мультиплексы обрастали магазинами, винными барами и даже почными клубами. Архитекторы, основывавшиеся на опыте США, имели неприятности в работе из-за частых корректировок проектов.

Последними изменениями были требования: иметь такой наклонный пол в зале, чтобы каждый ряд возвышался над предыдущим на 30 см (так называемое стадионное расположение зрительских рядов); проекционное помещение должно быть одно для проекции фильмов во все залы (их число доходило до 36); залы должны быть на первом этаже; в подвальном - магазины, складские и подсобные помещения, туалеты.

С улучшением уровня автоматизации кинопоказа существенно повысилось его качество. В результате сократился штат киномехаников, что увеличило рентабельность мультиплексов. В большинстве кинотеатров осталось горизонтальное пространство для нескольких первых рядов, чтобы обеспечить быструю эвакуацию зрителей в случае пожара (выходные двери находятся около первых рядов, справа и слева от экрана).

Докладчик подчеркнул главенствующую роль архитектора в разработке проекта и удивил многих сообщением, что он, например, приступал к проектированию кинозала лишь после того, как получил

конкретные данные о размерах кресел и расстоянии между ними (для вытянутых ног зрителей).

Что же ожидает мультиплексы в будущем? По мнению специалистов, улучшение качества проектирования, включение в кинотеатры кафе, винных баров, билетных автоматов, более дорогих и удобных кресел пьюльмановского типа, частных баров в малых залах (за двойную стоимость билета).

Важен приход новых идей из других областей индустрии развлечений, включая опыт зарубежных стран.

Возможно продолжение строительства кинотеатров, исходя из расчета: 20 тыс. населения на 1 киноэкран.

Реконструкция старых кинотеатров не целесообразна, они не выдержат конкурен-

ции мультиплексов.

При обсуждении были выяснены некоторые вопросы:

- *Каким должен быть максимальный угол наклона верхней части экрана?*

- Не более 35°.

- *Как определить, чем (проектором или фильмом) вызывается «качка» изображения на экране?*

- Необходимо поставить в кадровое окно проектора «немую рамку» и посмотреть на изображения перфораций на экране. Если они неподвижны - «виноват» фильм.

Часть слушателей не участвовала в обсуждении; они не были удовлетворены тем, что архитекторы избежали рассмотрения проблемы, что принесет кинотехнология в ближайшие десять лет...

## «Утополис» – новый кинокомплекс в Люксембурге

В столице Люксембург великого герцогства того же названия всего 80 тыс. жителей (с предместьями – 120 тыс.). Население государства – 400 тыс. человек, площадь – 2,6 тыс. кв.км. Не удивительно, что город с таким небольшим числом жителей имеет более 20 кинотеатров? В 1996 г. открылся новый кинокомплекс «Утополис». Он расположился на холмистой окраине европейского квартала города – Кирхберг. Рядом с ним позже были построены торговый центр со многими магазинами и ресторанами и огромный супермаркет.

Залы «Утополиса» (каждый вместимостью от 120 до 419 мест) в сумме имеют 2700 мест. В любом из них есть места для зрителей на инвалидных колясках, а в одном – специальное пространство для группы таких колясок. Для инвалидов прямо

перед входом в комплекс имеется особая парковка автомашин. Каждое кресло – со своими подлокотниками, а расстояние между рядами – 1,25 м, что позволяет зрителям не вставать, когда другие проходят к своим местам. Кроме того, такое расстояние позволяет вытянуть ноги во время сеанса. Кинопроекторы – «Сенчури» (США) с лампами «Стронг» от 1,6 до 7 кВА, с горизонтальными платами бесконечной намотки фильмокопий (фирмы «Чипемеканика», Италия). Звуковое оборудование – по рекомендации «ТНХ» (США) с процессорами «Долби SP500». В 8 залах могут воспроизводиться аналоговые и цифровые фотофонограммы по системам «Долби SRD» и «DTS», а в 4-х залах – по системе «Сони SDDS». Киноэкраны имеют ширину от 13 до 22 метров. –

от одной стены зала до другой. В одном зале имеется проекция 70-мм широкоформатных фильмов.

Население страны говорит на трех языках: немецком, французском и люксембургском (в основном, немецкий с французскими словами). Многие общаются по-английски. Официальные языки – немецкий и французский. По этой причине иностранные фильмы показывают с француз-

скими и немецкими субтитрами. Детские картины дублируются, так как детям трудно читать титры. Билеты на фильм можно купить заранее – за 10 дней. Специальный автобус из центра города до «Утополиса» курсирует весь день. В комплексе есть ресторан и магазин, где можно купить видеодиски и различные киносувениры.

## «Ай-Би-Эм» и «НЕК» разрабатывают электронные «водяные знаки»

Компании «Ай-Би-Эм» (США) и «НЕК» (Япония) планируют совместно разработать цифровой «водяной знак» для защиты видеодисков стандарта «Ди-Ви-Ди» от пиратского копирования. Мировые лидеры в области технологии защиты, они намерены ввести электронный «водяной знак» в широкую практику в течение полутора лет. Эти знаки вводятся в видеосигнал и не влияют на качество изображения. Цифровые видеодиски се-

годня не имеют защиты и поэтому безнаказанно копируются видеопиратами, причем качество их копий очень высокое. Обеспечение защиты авторских прав производителей видеодисков является сегодня приоритетной задачей. Знак защиты не копируется, и поэтому пиратская копия легко определяется налоговой полицией. На специальном плеере знак авторского диска воспроизводится очень четко.

### Внимание всех руководителей киноорганизаций!

В журнале «Кинотехник» открылась новая рубрика  
**«КУПЛЮ-ПРОДАМ».**

Вы можете присылать свои предложения  
по продаже, покупке, обмену  
кинотехнологического оборудования.

Самый лучший и быстрый способ купить или продать  
(необходимую/лишнюю) деталь, лампу,  
кинопроектор и запчасти к нему – написать  
в журнал «Кинотехник».

Все услуги – бесплатно!

---

**КУПЛЮ - ПРОДАМ**

---

**Тульское государственное производственно-коммерческое  
предприятие «Киноvideопрокат»  
продает оборудование**

Звуковоспроизводящее устройство – Звук Т2 х 25 х 2  
Выпрямительное устройство 50 ВУК-100  
Распредустройство РУК-5/3  
Устройство зашторивания

*Наш адрес:  
300025, г. Тула, ул. 9 Мая, д. 1а  
Тел.: 35-25-00, 35-14-48.*

**Ивановская областная государственная прокатная  
организация «Ивкиносервис»  
реализует оптом кинозапчасти**

Отражатели – 358 х 180 РЧИ 280 руб. 15 шт.  
–”– 260 х 220 РЧИ 320 руб. 15 шт.

Кинолампы:

а) для звука К 6 х 30 6,9 руб. 300 шт.  
б) проекционные К 30 х 400 5,5 руб. 4300 шт.

Подвижные системы  
для громкоговорителей 4А-28 28 руб. 60 шт.

Цены и количество указаны по состоянию на 01.06.99 года с учетом НДС, без учета налога с продаж.

Возможны скидки.

*Наш адрес:  
153009, Ивановская область, Ивановский район, Лежневское шоссе,  
д. Жуково  
Тел.: 23-46-25, 23-51-98.*

**Ставропольская краевая контора по прокату кинофильмов  
предлагает на реализацию**

Стереофильмы

«Шутки в сторону»	I категория
«Она с метлой, он в черной шляпе»	II –”–
«Над тайгой»	I –”–
«Сувенир для прокурора»	II –”–



«На золотом крыльце сидели»	II категория
<b>Широкоформатные фильмы</b>	
«Сказ про то, как царь Петр арапа женил»	III —"
«Ослиная шкура»	II —"
«Роман с камнем»	II —"
«Через тернии к звездам»	II —"
«Капитан «Пилигрима»	II —"
«Тайна черных дроздов»	II —"
«Кардебалет»	II —"
«34-й скорый»	II —"
«Судьба»	II —"
«Каменная душа»	II —"
«Заложник»	II —"
«Случай в квадрате 36-90»	II —"
«Русь изначальная»	II —"
«Новые сказки Шахерезады»	II —"
«И еще одна ночь Шахерезады»	II —"
«Последняя ночь Шахерезады»	II —"
«Мой ласковый и нежный зверь»	III —"
«Оглашению не подлежит»	II —"
«Звезда и Смерть Хоакина Мурьетты»	II —"
«Соблазн»	II —"
«Раз, два - горе не беда»	II —"
«Фантастическая история»	III —"
«Перехват»	II —"
«Приключения Квентина Дорварда, стрелка королевской гвардии»	II —"
Стоимость стереофильма - 4 тыс. руб.	
Стоимость широкоформатного фильма - 3,5 тыс. руб.	
Торг.	

*Наш адрес:*

*355002, г. Ставрополь, ул. Лермонтова, 193*

*Тел.: 8 865 2 25-26-61, 24-40-72.*

### **«Кинокомплект» предлагает**

кино-, видеопроекционную аппаратуру, источники света и запчасти.

**Контактные телефоны:**

**208-17-31 (факс)**

**208-21-89**

**DVTS**

**DLP™**

A TEXAS INSTRUMENTS TECHNOLOGY

МИКРОЗЕРКАЛЬНАЯ ТЕХНОЛОГИЯ

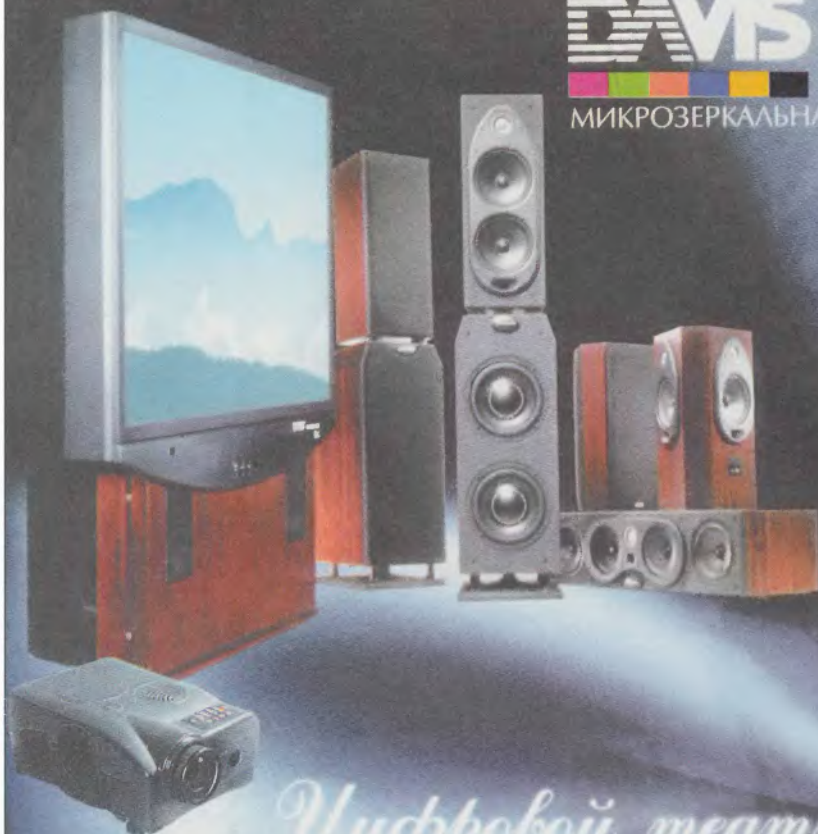

*Цифровой театр -  
высокий стиль*

**ИНФОРКОМ®**  
**INFORCOM**

Всю интересующую вас информацию  
можно получить, позвонив  
в фирму «ИНФОРКОМ»  
по телефонам: (095) 447 4355, 447 4394.  
E-mail: [inforcom@online.ru](mailto:inforcom@online.ru)