

КИНО-МЕХАНИК 80

ISSN 0023-1681

9

СЕНТЯБРЬ

В номере:

читатель —
журнал

ваше мнение
о рекламе кино

МИЛЛИОННЫЙ
экран





Новая совместная работа советских и финских кинематографистов

«ЗА СПИЧКАМИ»

КИНО-МЕХАНИК

ЕЖЕМЕСЯЧНЫЙ
МАССОВО-ТЕХНИЧЕСКИЙ ЖУРНАЛ
ГОСУДАРСТВЕННОГО КОМИТЕТА
СССР ПО КИНЕМАТОГРАФИИ

9 1980

Основан в 1937 году

ГЛАВНЫЙ РЕДАКТОР
Жидков В. С.

РЕДКОЛЛЕГИЯ:

Витоль А. Я., Волчков А. И.,
Давыдов Н. П., Ключан-
ский В. И., Коровкин В. Д.,
Лифшиц Г. М., Лисог-
ор М. М., Лужинская Л. Л.
(зам. главного редактора),
Митрофанов И. М., Мунь-
кин В. Б., Никольский Ю. В.,
Пивоварова И. Л. (отв. сек-
ретарь), Плотников С. Н.,
Плоцанский В. В., Ро-
шаль Г. Л., Соболев А. Н.,
Соловьев М. А., Сузда-
лев А. Е., Суругин В. Н.,
Сырников Т. А., Тур-
кин Л. П., Черкасов Ю. П.,
Щекочихин В. С.

Рукописи не возвращаются
Адрес издательства:
103009 Москва, Собиновский
пер., 3
тел. 203-58-72
Адрес редакции:
103006 Москва, Ворониковский
пер., 12
тел. 200-10-70
Художественный редактор
О. Рендакова
Высокая печать
Сдано в набор 15.07.80 г.
Подписано в печать 26.08.80 г.
А — 12965
Формат 76×108₁₆
Усл. печ. л. 4,55
Мч.-пзд. л. 6 335
Тираж 71380
Заказ 1520
Чеховский полиграфический
комбинат Союзполиграфпрома
Государственного комитета
СССР по делам издательств, по-
лиграфии и книжной торговли
г. Чехов Московской обл.

Москва
Издательство «Искусство»
© Киномеханик 1980

СОДЕРЖАНИЕ

НАВСТРЕЧУ XXVI СЪЕЗДУ КПСС	
В честь форума коммунистов	2
Список кинофильмов для массового выпуска в пери- од подготовки и проведения XXVI съезда КПСС	3
Съезду — ударный труд	4
* * *	
Читатель и журнал	5
В ГОСКИНО СССР	7
ПО СЛЕДАМ НАШИХ ВЫСТУПЛЕНИЙ	
Изготовители принимают меры	7
ЭФФЕКТИВНОСТЬ И КАЧЕСТВО	
Суздаlev А. Внимание — повторному фонду	8
Федорчук Г. Итоги двух лет	11
Ваше мнение о рекламе кино. Анкета	13
Богачева Н., Олитский В. Кинореклама в Москве	15
Петрова С. Говорит и показывает Ростов-на-Дону	18
Захарьян М. Как привлечь зрителей?	23
Аникой М. Сегодня — премьера	24
Мазуренко А. Сын кино	25
ХРОНИКА	17, 27, 32
ЭКРАН В БОРЬБЕ ИДЕЙ	
Баскаков В. Искусство утверждающее и искусство разрушающее (окончание)	28
ВОПРОСЫ ЭКСПЛУАТАЦИИ	
Проворнов С., Нестеров Н. Улучшать эксплуатацию 16-мм кинопроекторной аппаратуры	30
НА ЗАВОДАХ, В КБ И ЛАБОРАТОРИЯХ	
Акимов Н. Миллионный киноэкран	31
ПОВЫШЕНИЕ КВАЛИФИКАЦИИ	
Карипиди С., Нельский Е. О рациональной номен- клатуре 35-мм тест-фильмов	33
Назаров В. На базе кабинета-лаборатории	36
ИЗ ИСТОРИИ КИНТЕХНИКИ	
Мунькин В. Путь автоматизации кинопоказа	38
ЗА РУБЕЖОМ	
Егоров В., Ушагина В. Кинопроекторная техника на выставке «CISCO-79»	40
НОВЫЕ ФИЛЬМЫ	
Художественные	
«За спичками» * «По данным уголовного розыска» * «Бабек» * «Тайное голосование»	45
Документальные и научно-популяр- ные	48
Приложение. Кинокалендарь * Репертуар октября * Сельскохозяйственные фильмы	

На 1-й и 4-й стр. обложки:
реклама кино в Москве
Фото О. Мерцедина

НАВСТРЕЧУ XXVI СЪЕЗДУ КПСС



«Следует всемерно усиливать воздействие социалистического соревнования, движения за коммунистическое отношение к труду на достижение высоких конечных результатов каждым тружеником, каждым коллективом и каждой отраслью, на решение воспитательных задач. Надо бережно подойти к положительному опыту, активно распространять его, критически посмотреть на упущения и недостатки в практике хозяйствования, принять меры по их устранению».

Из постановления Центрального комитета КПСС «О социалистическом соревновании за достойную встречу XXVI съезда КПСС»

В ЧЕСТЬ ФОРУМА КОММУНИСТОВ

Госкино СССР утвердил мероприятия по подготовке к XXVI съезду КПСС, которые должны стать стержнем идейно-творческой и организационно-производственной работы во всех звеньях системы кино.

Перед коллективами всех отраслей кинематографии, в том числе перед тружениками киноленты и кинопроката, поставлены конкретные задачи. Они будут способствовать мобилизации киноработников на новые свершения во имя дальнейшего повышения роли киноискусства в жизни нашего общества.

Главное требование — безусловное выполнение и перевыполнение планов 1980, завершающего года пятилетки и заданий пятилетки в целом, всемерное повышение эффективности и качества работы, изыскание резервов для создания надежной основы плодотворной работы в 1981 и последующих годах новой пятилетки. Подготовка к съезду будет идти на основе широкого развертывания инициативы и творчества, укрепления трудовой и государственной дисциплины, совершенствования и повышения уровня организационной и политико-воспитательной работы, вдумчивого, критического анализа итогов минувшего пятилетия.

Намечены мероприятия по повышению эффективности работы, качества выпускаемой продукции, рациональному, экономному расходованию киноплёнки, продлению срока эксплуатации фильмокопий.

В течение октября — декабря запланированы творческие отчеты киностудий и мастеров кино перед коллективами трудящихся с показом лучших кинопроизведений, созданных в 1976—1980 годах.

В IV квартале 1980 — I квартале 1981 года по всей стране пройдет широкий показ новых, наиболее значительных художественных и документальных фильмов, лучших лент выпуска прошлых лет, раскрывающих руководящую и организующую роль партии в коммунистическом строительстве, отражающих красоту и яркость советского образа жизни, достижения в социальных преобразованиях и культуре народов СССР (список картин, рекомендованных к показу в связи с подготовкой к XXVI съезду КПСС, публикуется ниже).

Ряд фильмов намечен для премьерного показа в I квартале 1981 года. Среди них художественные ленты «Коней на переправе не меняют», «Факторы минувшего дня», «Крах операции «Террор», «История неизвестного человека», «Фантазия на тему любви», «Гражданин Лешка», «О спорт, ты — мир!» («Мосфильм»), «Юность Петра», «Через тернии — к звездам», «Ледяная внучка» (Киностудия имени М. Горького), «Шальная пуля», «Дом на Лесной» («Грузия-фильм»), «Служу отечеству» («Узбекфильм»), «Дерево Джамал» («Туркменфильм»), «От Буга до Вислы» (Киностудия имени А. П. Довженко), «Полесье», «Третьего не дано» («Беларусьфильм»), документальные и научно-популярные — «Всего дороже», «Старт в великое будущее», «Итоги десятилетия пятилетки», «Так рождается закон», «По Советскому Союзу», «Москва» (ЦСДФ), «Ав-

томатизация — проблемы и надежды» («Центрнаучфильм»), «Молодежь и техническое творчество» («Леннаучфильм»), «Необыкновенные люди России» (Ленинградская студия документальных фильмов), «Счастье творческого труда» («Киевнаучфильм»).

Все они будут широко демонстрироваться в городских кинотеатрах и на сельских киноустановках, в клубах и домах культуры. Рекомендуется комплектовать целевые и тематические программы художественных, документальных и научно-популярных картин.

В предсъездовские месяцы — ноябре 1980 — феврале 1981 годов — пройдут народные кинофестивали на ударных стройках пятилетки и в крупных промышленных центрах страны, на БАМе, КамАЗе, в Тюмени, Оренбурге, Свердловске, на строительстве Атоммаша. В Москве состоятся Дни кино союзных республик. Намечен агитрейд кинематографистов по воинским и пограничным частям. Премьеры новых фильмов, кинонедели, симпозиумы намечено провести и в зарубежных странах.

СПИСОК КИНОФИЛЬМОВ ДЛЯ МАССОВОГО ВЫПУСКА В ПЕРИОД ПОДГОТОВКИ И ПРОВЕДЕНИЯ XXVI СЪЕЗДА КПСС

НОВЫЕ ХУДОЖЕСТВЕННЫЕ ФИЛЬМЫ

«Белый снег России»
«Большая — малая война»
«Впервые замужем»
«Гонцы спешат»
«День свадьбы придется уточнить»
«Жизнь прекрасна»
«Корпус генерала Шубникова»
«Лесные фиалки»
«Люди в океане»
«Однажды, двадцать лет спустя»
«Огарева, б»
«Особо важное задание», 2 серии
«Поезд чрезвычайного назначения»
«Раненая тишина»
«Санта Эсперанса»
«Смерти смотреть в лицо»
«Тайное голосование»
«Тегеран», 2 серии
«Твой сын, земля» («Секретарь райкома»), 2 серии
«Точка отсчета»
«Хлеб, золото и наган»
«Экипаж», 2 серии

ХУДОЖЕСТВЕННЫЕ ФИЛЬМЫ ВЫПУСКА

1976—1980 ГОДОВ

«Аты-баты, шли солдаты...»
«Бабек», 2 серии
«Белый пароход»
«Белый Бим Черное ухо», 2 серии
«Близкая даль»
«Блокада», 4 фильма
«Бухта радости», 2 серии
«Весенний призыв»
«В зоне особого внимания»
«Вкус хлеба», 4 фильма
«Дерсу Узала», 2 серии
«Доверие»
«Древо желания»
«Карпаты, Карпаты...», 2 серии
«Емельян Пугачов», 2 серии
«Жнецы»
«Звезда надежды»
«Кентавры», 2 серии
«Конец императора тайги»
«Красные дипкурьеры»
«Кровь и пот»
«Любовь и ярость»
«Мимино»
«Москва слезам не верит»
«Несколько интервью по личным вопросам»
«Обратная связь»
«Они сражались за Родину»
«От зари до зари»
«Осенний марафон»
«Отец и сын», 2 серии
«Поговорим, брат...», 2 серии
«Петровка, 38»
«Подранки»
«Позови меня в даль светлую...»
«Прошу слова», 2 серии
«Потерянный кров», 2 серии
«Похищение скакуна»
«Поэма о крыльях», 2 серии
«Розыгрыш»
«Сибиряда», 4 фильма
«Служебный роман», 2 серии
«С любимыми не расставайтесь»
«Собственное мнение»
«Солдаты свободы», 4 фильма
«Соната над озером»
«Сто дней после детства»

«Судьба», 2 серии
«Транссибирский экспресс»
«Тревожный месяц вересень»
«Утренний обход»
«Фронт за линией фронта», 2 серии
«Черная береза», 2 серии
ДОКУМЕНТАЛЬНЫЕ И НАУЧНО-ПОПУЛЯРНЫЕ ФИЛЬМЫ

«Ангарский каскад»
«Безумие»
«Великая Отечественная»
«В начале года»
«Впервые в истории»
«Все лучшее в тебе»
«Высшая награда Родины»
«Главная площадь»
«Дружба и сотрудничество»
«Единый народнохозяйственный»
«Заговор против республики»
«Земля и наследство»
«Земля, где родился Ленин»
«Живая земля»
«Изобретено в СССР»
«Кампучия: народ, который хотели убить»
«Космос далеких дорог»
«Кто сеет ветер»
«Мария с Малой земли»
«Наш Основной Закон»
«От первой до десятой»
«Повесть о коммунисте»
«Поступь Нечерноземья»
«Путь, равный столетиям»
«Сговор»
«Сибирь. Маршрутами X пятилетки»
«Смольный. Кабинет Ленина»
«Советские стратегические»
«Расплата за предательство»
«Этот «свободный мир»

ХУДОЖЕСТВЕННЫЕ ФИЛЬМЫ, СОЗДАННЫЕ ДО 1976 ГОДА

«А зори здесь тихие...», 2 серии
«Афоня»
«Белорусский вокзал»
«Высокое звание» (дилогия)
«Выбор цели», 2 серии
«Девять дней одного года»
«Дума о Ковпаке» (трилогия)
«Директор», 2 серии
«Калина красная»
«Красная площадь», 2 серии
«Любить человека», 2 серии
«Доживем до понедельника»
«Любовь земная»
«Мертвый сезон», 2 серии
«Невестка»
«Никто не хотел умирать»
«Ночь над Чили»
«Освобождение», 4 фильма
«Они сражались за Родину», 2 серии
«Отец солдата»
«Премия»
«Председатель», 2 серии
«Русское поле»
«Роман о влюбленных», 2 серии
«Судьба человека»
«Сын председателя»
«Твой современник», 2 серии
«У озера», 2 серии
«Фронт без флангов», 2 серии
«Человек на своем месте»
«Сибирячка», 2 серии
«Это сладкое слово — свобода!», 2 серии

Съезду — ударный труд

С большим воодушевлением все работники дирекции кинотеатров Пролетарского района восприняли решения Пленума ЦК КПСС о созыве очередного, XXVI съезда партии.

Настойчивее искать новые резервы повышения культуры кинообслуживания москвичей, крепить дисциплину и организованность — вот задачи, которые поставили участники собраний, прошедших во всех кинотеатрах района. Для дальнейшего повышения роли кино в коммунистическом воспитании трудящихся решено организовать в ряде кинотеатров кинолектории «Навстречу XXVI съезду КПСС», во всех кинотеатрах провести тематические показы художественных и документальных фильмов, посвященные ратным и трудовым подвигам нашего народа. Финансовый план завершающего года пятилетки теперь намечено выполнить к 25 декабря вместо 28 декабря, как предполагалось раньше.

Активность каждого работника дирекции дает нам все основания надеяться — намеченное будет выполнено.

К. АНТИПОВА
директор кинотеатров
Москва

Кинофикаторы Ленинградской области, разворачивая социалистическое соревнование за достойную встречу предстоящего XXVI съезда КПСС, решили пересмотреть ранее взятые социалистические обязательства. Теперь мы наметили выполнить годовой план к 10 декабря (вместо 20), обслужить сверх задания 1 млн. зрителей. Для таких высоких обязательств у нас есть все основания: план первого полугодия выполнен к 15 июня, план второго квартала — к 25 июня.

Взяли новые обязательства в честь форума коммунистов и отдельные киносекции. Так, кинофикаторы Волховского района решили план десятой пятилетки выполнить к 10 июля (и сдержали свое слово), гатчинцы — к Дню советского кино.

Г. РОЖКОВ,
заместитель начальника,
главный инженер
Ленинградского
областного управления
кинофикации

Решения июньского Пленума ЦК КПСС стали боевой программой трудовой деятельности каждого коллектива, каждого работника.

С особым удовлетворением воспринял я решение Пленума о созыве XXVI съезда партии.

Хочется встретить форум советских коммунистов достойным трудовым подарком.

План десятой пятилетки я завершил к 110-й годовщине со дня рождения В. И. Ленина, а к дню открытия XXVI съезда КПСС обязуюсь выполнить задания I квартала первого года одиннадцатой пятилетки.

Важнейшей своей задачей считаю идейно-политическое воспитание тружеников села средствами кино.

Моя работа не замыкается в стенах клуба. Постоянная и прочная связь с отделением совхоза «Память Ильича» позволяет успешно выполнять все задачи, стоящие перед сельской киноустановкой, на которой я тружусь.

Все знаменательные события в жизни нашей страны находят отражение в работе киноустановки. У нас прошли кинофестивали, тематические показы, среди них такие значительные, как «Дело Ленина живет и побеждает», «Искусство, рожденное Октябрем», «Решения XXV съезда КПСС — в жизнь», «Несокрушимая и легендарная». Регулярно проходили встречи с передовиками сельского хозяйства, депутатами, ветеранами Великой Отечественной войны.

Значительное место в моей работе занимает показ фильмов сельскохозяйственной тематики. И в том, что до работников совхоза доходят передовой опыт и знания, я чувствую причастным и себя.

А. ПЛЮЩЕВ,
киномеханик
Дома культуры
села Братовщина
Пушкинского района
Московской области

В первом номере журнала за этот год была опубликована обращенная к нашим читателям анкета «Журнал «Киномеханика»: каким ему быть?».

Отвечавшие на анкету (к сожалению, их было гораздо меньше, чем можно было ожидать) серьезно и заинтересованно подошли к анализу работы журнала, высказали много дельных предложений и справедливых замечаний. Предлагаем вашему вниманию результаты проведенного опроса.

ПОРТРЕТ ЧИТАТЕЛЯ

Из общего числа ответивших на анкету 88 % составляют работники кинофикации и 9 % — кинопроката, остальные 3 % — преподаватели ГПТУ, техникумов и институтов.

Среди кинофикаторов самую представительную группу составляют киномеханики — их около 60 %. Далее следуют инженерно-технические работники кинотеатров и органов кинофикации (25 %) и административные работники (15 %).

Как выяснилось, киномеханики — наиболее массовый читатель журнала. Среди всех ответивших на анкету они составляют 53 %.

Самый типичный среди них — опытный специалист со стажем работы свыше пяти лет, имеющий законченное среднее образование и постоянно живущий в сельской местности.

В группе представителей кинопроката

анкету показало, что восемь выделенных профессиональных групп читателей, пренебрегая несущественными различиями в их требованиях к журналу, можно свести к четырем группам. Так, можно считать достаточно близкими интересы административных работников органов кинофикации и кинотеатров, инженерно-технических работников кинотеатров и органов кинофикации. Наиболее массовая группа наших читателей — киномеханики — стоит несколько особняком, так как ее читательская ориентация представляет собой своеобразный синтез интересов административных и инженерно-технических работников кинофикации.

Имеющиеся у нас материалы допускают предположение о достаточной близости читательских интересов всех трех профессиональных групп работников кинопроката.

Итак, что же думают о журнале представители нашей самой массовой группы читателей — киномеханики!

Наибольший интерес у них вызывает информация о новых фильмах, тематические аннотированные списки фильмов, кинокалендарь. На втором месте упомянуты новые разработки в области кинотехники. Затем следуют материалы из области рационализации и усовершенствования действующей аппаратуры и раздела «Повышение квалификации».

Читатель и журнал

57 % составляют инженерно-технические работники. Так что типичный прокатчик, читающий наш журнал, — это опытный инженерно-технический работник со стажем свыше десяти лет, имеющий среднее специальное образование и живущий в районном или областном центре.

Если не делить наших читателей на кинофикаторов и кинопрокатчиков, а учитывать только их социально-профессиональный состав, то наиболее представительную группу составят производственные рабочие (54 % ответивших), далее следуют инженерно-технические (27 %) и административные работники (16 %). Во всех этих трех профессиональных группах большинство составляют люди, более пяти лет проработавшие в кинематографии, имеющие общее среднее или среднее специальное образование, проживающие в районном или областном центре. По этому последнему показателю исключение составляют производственные рабочие, большинство из которых живет в сельской местности, — это в основном киномеханики.

МНЕНИЕ ЧИТАТЕЛЕЙ О СОДЕРЖАНИИ И ОФОРМЛЕНИИ ЖУРНАЛА

В анкете мы разделили читательскую аудиторию с точки зрения профессии и сферы деятельности на восемь групп: пять — работников кинофикации и три — кинопроката.

Вместе с тем знакомство с ответами на

Недостаточно, по мнению киномехаников, журнал публикует материалов по вопросам труда, заработной платы и материального стимулирования, а также зарубежной информации. Эта группа опрошенных полагает, что объем таких публикаций может быть увеличен за счет сокращения таких разделов журнала, как вопросы формирования репертуара, пропаганды и рекламирования фильмов, опыт организации кинообслуживания. Киномеханики считают также, что чрезмерное внимание журнал уделяет проблемам строительства и архитектуры кинотеатров.

Достаточно понятно и доходчиво журнал освещает вопросы формирования репертуара, пропаганды и рекламирования фильмов, удачны в этом отношении информации о новых картинах, кинокалендарь и аннотированные списки кинолент. Вместе с тем сложными для восприятия многие считают статьи по вопросам труда и заработной платы, материального стимулирования, юридическим, отраслевым нормативным документам и справочным материалам.

Инженерно-технических работников кинотеатров и органов кинофикации привлекают в журнале в первую очередь публикации о новых разработках в области кинотехники, статьи о рационализации и усовершенствовании существующей аппаратуры, материалы раздела «Повышение квалификации».

Эта категория читателей считает, что журнал недостаточно освещает вопросы рационализации и изобретательства и новой кинотехники, т. е. те самые, которые вызывают у них наибольший интерес. Расширить публикацию материалов этой тематики, по мнению инженерно-технических работников, можно, сократив место, выделяемое для статей о формировании репертуара, пропаганде и рекламировании фильмов, опыте организации кинообслуживания.

Очевидно, что ненужной в журнале эта группа читателей (и в этом она ничем не отличается от иных групп) считает те материалы, которые адресованы работникам других специальностей, и в частности тем, кто занят пропагандой и продвижением фильмов.

Естественно, что наиболее интересующие читателей разделы журнала привлекают и их самый пристальный интерес. Так, и в этой группе вопросы рационализации и усовершенствования существующей аппаратуры и новые разработки в области кинотехники названы как среди публикаций, наиболее понятных и доходчивых, так и среди публикаций наиболее непонятных и недоходчивых. Очевидно, что такое полярное расхождение мнений читателей одной профессиональной группы следует объяснить различным уровнем их специальной подготовки.

Административные работники кинотеатров и органов кинофикации ищут в журнале материалы по вопросам формирования репертуара, пропаганды и рекламирования фильмов, опыту организации кинообслуживания, а также планированию и анализу работы киносети и кинопроката. Значительный интерес проявляют они и к информации о новых картинах, тематическим аннотированным спискам кинолент и к кинокалендарю.

По мнению этих читателей, журнал недостаточно внимания уделяет вопросам труда, заработной платы и материального стимулирования, а также социологическим вопросам кинопосещаемости. Вместе с тем, считают они, избыточно публикуются статьи о новых разработках в области кинотехники. Как видите, и здесь проявляется профессиональный эгоизм.

Материалы, которые интересуют эту группу читателей, им кажутся, как правило, изложенными понятно и доходчиво, а вот публикации по социологическим вопросам кинопосещаемости, труда, заработной платы и материального стимулирования — недостаточно понятными.

Наибольший интерес у **работников кинопроката** вызывают публикации по вопросам формирования репертуара, пропаганды и рекламирования фильмов, об опыте организации кинообслуживания, а также освещение проблем, связанных со сбережением и эффективностью использования действующего фильмофонда.

Привлекают их также статьи о социологических исследованиях кинопосещаемости,

о научном прогнозировании развития кинематографа.

Очевидно, что спектр интересов читателей этой группы весьма широк.

ОСНОВНЫЕ ВЫВОДЫ

Формируя содержание журнала, редакция и редакционная коллегия будут ориентироваться на интересы упомянутых выше четырех групп наших подписчиков. Естественно, в каждом номере неизбежно будут встречаться материалы, которые данному конкретному человеку покажутся неинтересными, ибо они адресованы другой читательской группе. Поэтому призываем вас к взаимной терпимости.

Данные опроса показывают, что наибольший интерес вызывают статьи, ставящие актуальные проблемы работы киносети и кинопроката. Мы будем стремиться и впредь на страницах журнала обсуждать проблемные вопросы, в том числе и те, по которым еще не выработана единая точка зрения. По нашему мнению, одна из задач журнала как раз в том и состоит, чтобы привлечь внимание общественности к нерешенным вопросам, создавать предпосылки для их решения, организуя обмен мнениями.

Подтвердилась и плодотворность обсуждения таких вопросов в форме тематических подборок статей, освещающих проблему с разных сторон, с разных точек зрения.

Наши читатели единодушно высказываются за более широкую публикацию статей, освещающих зарубежный опыт в области кинотехники и кинообслуживания. Редакция уже начала активизировать усилия в этом направлении.

Многие считают необходимым чаще публиковать статьи юридического характера, помещать в журнале отраслевые нормативные и справочные материалы. Редакция постарается выполнить и это справедливое требование.

Значительная часть ответов содержит пожелание шире знакомить читателей с результатами научных разработок и исследований — в области как кинотехники, так и социологии и прогнозтики. Это пожелание совпадает с позицией редакции.

Хотя большинство читателей высказали удовлетворение качеством схем и фотографий, иллюстрирующих статьи журнала, в достаточно заметной группе ответов на анкету высказываются замечания по этой части. Значит, нам необходимо и дальше работать над улучшением оформления журнала.

С редким единодушием читатели высказались за публикацию киновикторин и кроссвордов на кинематографические темы. Другими словами, читатели выступают за развлекательно-юмористическую страничку в журнале. Мы предпримем усилия по реализации этого предложения.

В заключение редакция благодарит всех читателей, принявших участие в опросе, и надеется на их более активную помощь в улучшении работы журнала.

В Госкино СССР

Коллегия Госкино СССР обсудила ход выполнения органами кинофикации и кинопроката Челябинской области постановления ЦК КПСС «О дальнейшем улучшении идеологической, политико-воспитательной работы».

Добиваясь повышения эффективности использования кино в политико-воспитательной работе, киноработники Челябинской области не раз выходили победителями во Всесоюзном и Всероссийском социалистическом соревновании. В 1980 году кинофакторы области досрочно выполнили план I квартала по всем показателям. Две районные дирекции киносети и 72 сельские киноустановки (12 % их общего числа) к Ленинскому юбилею завершили пятилетку.

Одной из важных предпосылок успеха стало перспективное — на два месяца — репертурное планирование, которое позволило обеспечить стабильную работу киносети в условиях сокращения тиражей фильмов.

Для координации деятельности кинопрокатных организаций раз в два месяца руководители управления кинофикации и областной конторы по прокату кинофильмов выезжают на заседания репертурных комиссий при отделениях кинопроката. Такое внимание к формированию репертуара сельской киносети вместе с постоянным анализом и контролем за реализацией планов позволяет создавать резерв фильмов, обстоятельно готовить к выпуску на экраны лучшие отечественные кинопроизведения, своевременно перераспределять фильмофонд между кинопрокатными организациями.

Большую помощь в пропаганде киноискусства оказывают средства массовой информации — телевидение, еженедельно выпускающее в эфир 40-минутную «Киноафишу», печать, радио.

Активно участвуют в пропаганде фильмов киноорганизаторы, число которых в области достигло 2300 человек. На предприятиях, в учреждениях и в учебных заведениях создана

разветвленная сеть пунктов предварительной продажи билетов, причем практикуется и продажа билетов в кредит. Вне касс реализуется более 30 % всех билетов, продаваемых городскими кинотеатрами. Все эти усилия киноработников Челябинской области обеспечили высокую активность кинозрителей. Так, в Челябинске кинофильмы «Кентавры» просмотрели 38,4 % населения, «Черная береза» — 32,4 %, «Вкус хлеба» — 21 %, «Сибиряда» — 30 %, «Поговорим, брат» — 59 %. От 19 до 37 % сельских жителей посетили сеансы этих картин. В 1979 году советские кинопроизведения просмотрели 73,2 % общего числа зрителей.

В массовой работе со зрителями все больший акцент делается на воспитание подрастающего поколения. В области сейчас действуют более 300 школьных и пионерских и около 50 молодежных кинотеатров.

Городская киносеть области характеризуется высоким уровнем технической оснащенности, которая обеспечивает дополнительные удобства для зрителей. Так, из 68 постоянных кинотеатров 57 оборудованы системой автоматизации кинопоказа, 45 — беззвонковой сигнализацией и автоответчиками, 25 — информатрами в кассовых залах. В ряде кинотеатров есть устройства, позволяющие зрителям записать свои предложения и замечания о работе кинотеатра на магнитную ленту.

Приказом управления кинофикации за ведущими кинотеатрами Челябинска, Магнитогорска, Златоуста, Южно-Уральска и других городов закреплены сельские кинодирекции. Активная помощь шефов значительно повысила уровень кинообслуживания сельского населения.

Эффективность использования кино в идейно-воспитательной работе в значительной

мере определяется состоянием действующего фильмофонда.

Контора кинопроката и ее отделения принимают энергичные меры для увеличения сроков службы фильмокопий. С этой целью силами технических работников киносети и кинопроката с начала года обследовано уже более 80 % киноустановок, дополнительно организованы восемь фильмопроверочных пунктов, налажена бесперебойная работа реставрационных машин. В результате стали значительно реже случаи сверхнормативного износа копий. Это позволило усилить средний срок их службы с 590 до 620 сеансов, а отдельные киноленты выработать и свыше 900 сеансов. Сейчас в области более 77 % фильмофонда по техническому состоянию относится к I и II категориям. Одновременно за счет незагруженных сеансов проводится сокращение режимов работы кинотеатров и киноустановок — за год общее число сеансов уменьшилось на 3,3 %.

Результаты, достигнутые в Челябинской области, тесно связаны с состоянием идейно-воспитательной работы в коллективах и повышением квалификации кинофакторов и прокатчиков. В их жизнь прочно вошли школы коммунистического труда, деятельность которых руководит методический совет управления кинофикации и конторы кинопроката. Сейчас в 59 школах обучается 61,5 % общего числа киноработников. На базе лучших коллективов созданы шесть школ передового опыта для руководителей кинодирекций и кинотеатров. Недавно в области родилась новая форма обучения руководящих работников — двухгодичная заочная школа. В программе занятий — планирование, бухгалтерский учет, экономика, трудовое законодательство, вопросы кино техники и киноискусства. Через эти формы учебы и повышения квалификации внедряется передовой опыт кинообслуживания.

Коллегия Госкино СССР, одобрив работу органов кинофикации и кинопроката Челябинской области, признала целесообразным широко распространить их передовой опыт.

качественного материала, обеспечить строгое соответствие оптической плотности тиражируемых копий контрольной копии.

* * *

ПО СЛЕДАМ НАШИХ ВЫСТУПЛЕНИЙ

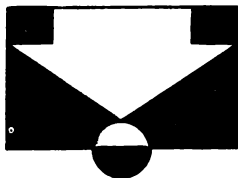

В № 2 нашего журнала за 1980 г. была опубликована статья В. Волошина «Брак продолжает поступать», в которой критиковалась продукция, выпускаемая производственным объединением «Тасма». В своем письме в редакцию главный инженер «Тасмы» Е. Мещеряков

Изготовители принимают меры

сообщил, что статья обсуждена на совместном собрании браковщиков-монтажников (контролеров) и мастеров смен, ответственных за качество цветных и черно-белых фильмокопий. Мастерам указано на необходимость повысить требовательность при сдаче в массовую печать филь-

Получив от киномеханика А. Беляева сигнал о плохом качестве переключателей ПКП-100 в аппаратуре, выпускаемой Самаркандским заводом Кинап, редакция обратилась к предприятию-изготовителю переключателей с просьбой рассмотреть данную жалобу. Директор предприятия Ю. Стусов сообщил, что письмо редакции было обведено на Дне качества, намечен ряд практических мер по повышению уровня изготовления переключателей, а виновные в выпуске некачественных изделий лишены премии по итогам работы за квартал. Усилен контроль ОТК за производством и отгрузкой готовой продукции.

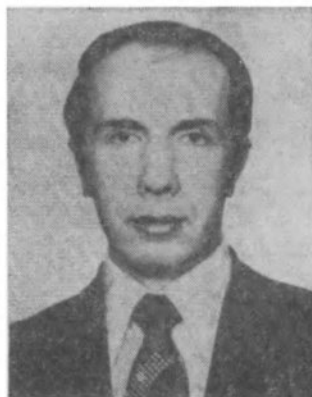

А. СУЗДАЛЕВ,
первый заместитель
начальника Главного
управления кинофикации
и кинопроката
Госкино СССР

Внимание— повторному фонду

После длительной и трудоемкой работы «Мосфильма» по восстановлению картины Г. Александрова «Веселые ребята» 26 марта прошлого года в московском кинотеатре «Ударник» (где, кстати, в 1934 году проводилась премьера этой замечательной комедии) состоялась новая встреча зрителей с кинолентой с участием творческой группы фильма и тех, кто работал над его восстановлением. Она вылилась в подлинный праздник советского киноискусства. А на следующий день в «Правде» появилась теплая статья под названием «Возвращение «Веселых ребят»...

Вспоминая сейчас этот вечер, в котором мне довелось принимать участие, я подумал: сколько же таких прекрасных «возвращений» подарили нам студии с тех пор, как начались восстановление и повторная печать лучших кинопроизведений! Просто невозможно себе представить, что, к примеру, нынешнее поколение молодежи могло не увидеть такие фильмы, как «Чапаев», «Ленин в Октябре»

и «Ленин в 1918 году», трилогия о Максиме, «Комсомольск», «Путевка в жизнь». А ведь так бы и случилось, если бы мы не восстанавливали и не тиражировали по пять, шесть, семь раз лучшие наши киноленты, которые и сегодня играют огромную роль в идеологической, политико-воспитательной работе.

Организации киносети и кинопроката страны ощущают в этих картинах постоянную потребность. Активная повторная печать выдающихся отечественных фильмов, многие из которых вошли в сокровищницу мирового кино, стала у нас традицией. Систематически проводится работа по восстановлению в действующем фонде кинолент историко-революционной, героико-патриотической и другой тематики, экранизаций литературных произведений.

Начиная с 30-х годов, когда впервые в отечественной практике были повторно отпечатаны фильмы Г. Козинцева и Л. Трауберга «Юность Максима» и Я. Протазанова «Праздник святого Йоргена» и «Процесс

о трех миллионах», на экраны заново было выпущено более 900 советских кинолент, общий тираж которых на 35- и 16-мм пленке составил свыше 700 тыс. копий, или почти 800 копий в среднем на одно название. Если в 30-х годах было восстановлено и отпечатано всего пять фильмов, то в 40-х — 169, 50-х — 214, 60-х — 242, 70-х — 241. Максимальное количество заново отпечатанных кинолент приходится на 1951 год (57), 1968-й (50) и 1974-й (49). Наивысшими суммарными тиражами были за все это время отпечатаны картины «Ленин в Октябре» (7983 копии), «Чапаев» (7674), «Ленин в 1918 году» (7389), «Александр Невский» (6173).

При формировании пятилетних и годовых планов восстановления и повторной печати фильмов всякий раз учитывались в первую очередь их тематика, идейно-воспитательная значимость, масштабность отображенных в них событий, а также юбилей режиссеров, актеров и т. д. Так, в 1975 году основу повторного выпуска соста-

вили кинопроизведения о подвиге советского народа в Великой Отечественной войне — в связи с 30-летием Победы над фашистской Германией (21 название из 40, в том числе «Радуга», «Малахов курган», «Подвиг разведчика», «Часы остановились в полночь», «Повесть о настоящем человеке» и многие другие).

Интересно, что, несмотря на довольно широкий систематический показ повторных картин в киносети, они при очередной повторной печати и выпуске собирают огромные зрительские аудитории. В свое время в порядке эксперимента Главное управление кинофикации и кинопроката Госкино СССР организовало учет зрителей по ряду фильмов после их очередного тиражирования и последующего выпуска на экран. Выяснилось, что каждую серию, к примеру, «Молодой гвардии» только за год учета просмотрело по 21 млн. зрителей, в том же 1964 году фильм «Чапаев» при шестом по счету повторном выпуске собрал аудиторию в 13,9 млн. человек, лента «Она защищает Родину» в 1967 году привлекла 13 млн., «Секретная миссия» в 1971-м — 16,4 млн. человек и т. д. И это при неоднократном показе упомянутых картин по Центральному и местному телевидению.

Данные примеры, с одной стороны, подчеркивают все возрастающий интерес наших зрителей к киноискусству, снизить который практически не могли ни бурно развивающееся телевидение, ни другие виды культурного досуга, а с другой — правильность политики Госкино СССР в отношении систематического восстановления и повторной печати лучших отечественных кинопроизведений. При огромном внимании наших зрителей к новым художественным лентам удельный вес посещений, которые приходятся на повторные картины, достаточно высок. Если в 1976 году он составлял по стране 24,3 % общего числа посещений художественных фильмов, в 1977-м — 28 %, в 1978-м — 30,9 %, то в про-

шлом, 1979 году, этот показатель превысил 35 %.

Казалось бы, такие цифры должны нас только радовать. Но они налагают на кинофикаторов и работников проката особую ответственность, обязывая все более внимательно относиться к повторному фонду. Ведь, во-первых, рост удельного веса просматривающих эти ленты зрителей связан не в последнюю очередь с сокращением лимитов позитивной пленки, а отсюда и тиражей новых картин. Во-вторых, повторные фильмы, как правило, — II, а чаще — III категории технической годности и при интенсивном использовании быстро выбывают из действующего фонда. Ныне же восстанавливать, а вернее, повторно тиражировать, пополнять фонд таким же количеством названий и копий, как, скажем, пятьдесят лет назад, когда на эти цели расходовалось до 50—70 млн. м позитивной кинопленки, невозможно. Так, если с 1966 по 1975 год достаточное количество пленки позволяло повторно печатать ежегодно в среднем 33 фильма общим тиражом свыше 38 тыс. копий, то резкое сокращение пленки в последующие годы отрицательно сказалось и на объемах повторной печати. В 1978 году, например, фонд картин выпуска прошлых лет пополнился только пятью названиями, а их годовой тираж составил всего 3,9 тыс. копий, что почти в 10 раз меньше среднегодового тиража за 1966—1975 годы. Аналогичное положение было в 1979 году и остается таким и сейчас.

Называя эти, прямо скажем, не совсем утешительные цифры, мы хотим подчеркнуть необходимость самого бережного, самого внимательного отношения к фильмофонду, основу которого, конечно же, как по названиям, так и по числу копий составляют ленты прошлых лет.

Попробуйте проанализировать свою работу с этими фильмами: каков ее общий уровень; есть ли четкая система репертуарного планирования, пропаганды и рекламирования, ремонта

и реставрации; какова эффективность использования повторного фонда; каков его технический ресурс и т. д.? Уверен, что каждый коллектив найдет в своей деятельности немало недостатков, просчетов, хотя есть и немало положительных примеров.

Сегодня, например, многие кинотеатры и киноустановки формируют репертуар по заявкам зрителей, демонстрируют повторные фильмы различной тематики и жанров по цикловым программам. Большую популярность снискали ретроспективные показы картин отдельных киностудий, выдающихся мастеров экрана, кино вечера — портреты режиссеров, популярных актеров.

Наметилась тенденция активного роста специализированных кинотеатров и кинозалов повторного фильма. Только во второй половине 1979 года в стране дополнительно открылось 20 таких театров и залов, а в 1980 году планируется ввести еще 20. Общее же их число уже превысило 200.

Форм эффективного использования повторного фонда сегодня очень много, но особенно отрадны, что поиски их продолжают. Во многих местах теперь репертуарные комиссии организаций кинопроката планируют выпуск повторных лент наравне с новыми. В ряде республик и городов постоянно организуются сеансы этих картин во всех без исключения кинотеатрах. В одних случаях такие сеансы проводятся еженедельно, в других — ежемесячно, но важно, что показ фильмов ведется не стихийно, а организовано — по заранее распространяемым абонементам. Так, систематизировав учет зрительских запросов, интересно организовали показ повторных фильмов по заявкам зрителей в удобное для них время коллективы кинотеатров «Кристалл» (Пермь), имени Маяковского (Новосибирск), «Урал» (Челябинск) и многих других. А своевременная информация об этих лентах, правильный выбор репертуара, внимание к зрительским пожела-

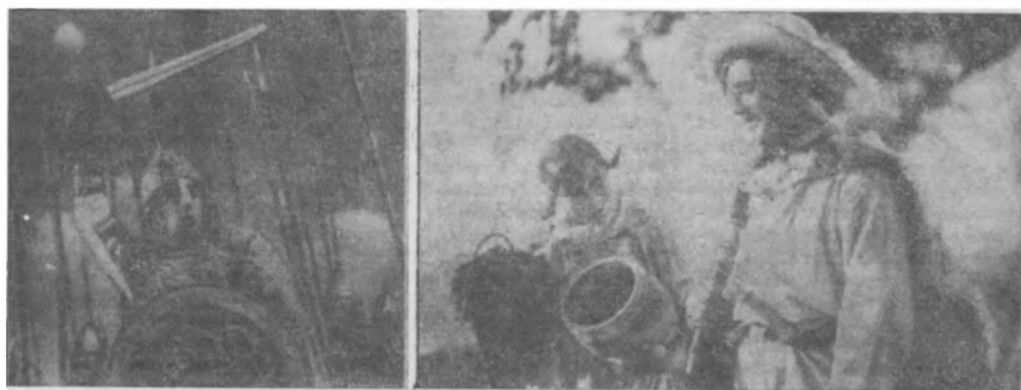

Кадры из восстановленных кинолент. Слева — «Александр Невский», справа — «Веселые ребята»

ниям обеспечивают 100 %-ную загрузку зрительных залов.

Известно, что результаты проверок состояния кинообслуживания населения, материалы, публикуемые в республиканской и местной прессе, многочисленные письма трудящихся свидетельствуют о повышении в последние годы интереса массовой аудитории к фильмам выпуска прошлых лет. Но при этом некоторые зрители жалуются на невозможность вновь посмотреть тот или иной полюбившийся фильм. В связи с этим заслуживает внимания инициатива кинофикаторов ряда городов по проведению недель повторного фильма. В этот период все кинотеатры предлагают зрителям большой выбор лучших кинопроизведений, созданных отечественной кинематографией за многие годы. Такие недели (а также декады, месячники и т. п.) дают возможность скомплектовать эти фильмы в программы по темам, жанрам, широко представить наших лучших кинодраматургов, режиссеров, актеров и т. д. Особенно интересно эти мероприятия могут проводиться в период подготовки к Дню советского кино, как было, например, в этом году, выливаясь поистине во всенародные кинопраздники.

В Москве, например, такая неделя прошла минувшим летом. В те дни демонстрировались более 400 художе-

ственных картин отечественного производства и совместных постановок с кинематографистами стран социалистического содружества. В их числе — фильмы о нашем современнике, борьбе за мир, экранизации, комедийные, приключенческие, музыкальные картины. На московских экранах вновь шли такие завоевавшие широкое признание картины, как «Девять дней одного года», «Иван Грозный», «Баллада о солдате», «Девушка с характером», «Неотправленное письмо», «Петр Первый», и другие. Большое место заняли циклы лент известных режиссеров М. Ромма, С. Ростоцкого и других. Внимание зрителей привлекли творческие портреты популярных актеров. Так, фильмы с участием Г. Жженова можно было посмотреть в кинотеатре «Литва», В. Тихонова — в «Киеве» и «Востоке»; картины, в которых снимался В. Лановой, — в кинотеатре «Байкал», на ленты с участием И. Купченко пригласил кинотеатр «Ударник».

Состоялись встречи зрителей с актерами В. Ливановым («Молодежный»), А. Калгиным («Нева»), режиссерами Ю. Егоровым («Метрополь»), Э. Гавриловым («Юность»), К. Воиновым («Рубин»).

В организации эффективного повторного показа лучших произведений прошлых лет большая роль должна принадлежать также методическим кабинета-

там, которые сегодня функционируют почти во всех республиках и областях страны. Их работа по комплектованию программ, пропаганде и рекламированию фильмов, подготовке методических рекомендаций, перераспределению фонда между кинопрокатными организациями республики, области и т. п. должна четко координироваться с деятельностью кинопроката.

Правильно делают коллективы тех методкабинетов, которые, планируя показ повторных кинолент, учитывают юбилеи создателей фильмов или выхода на экран картин. В течение будущей пятилетки мы будем отмечать юбилеи известнейших мастеров экрана — В. Пудовкина и А. Довженко, М. Ромма и И. Пырьева. Отпразднуют «круглые» даты С. Герасимов, М. Донской, Ю. Райзман, А. Зархи, И. Фрэнз, И. Хейфиц, Г. Чухрай и многие другие. Выпуск повторных фильмов можно будет приурочить и к дням рождения С. Закариадзе, Е. Урбанского и других актеров. Полвека с момента выпуска отметит фильм «Чапаев», 40 лет — «Машенька», 25 — «Серезжа» и т. д. Каждая такая дата может и должна стать поводом для показа лучших лент повторного фонда.

При этом, естественно, как никогда остро встает проблема сохранности фильмофонда. В последние годы в действующем фонде страны

возрастает число копий III категории технической годности и сокращается — I. Это не может не беспокоить каждого работника киносети и кинопроката. Особенно же тревожит техническое состояние наиболее активно используемой части фонда, т. е. лучших фильмов, снижавших у зрителей устойчивый интерес. Опыт показывает: где к сохранению фильмов подходят вдумчиво, серьезно, где наметили и реализуют совместные мероприятия киносети и кинопроката, систематически работают реставрационные машины, не на бумаге, а на деле действует техническая инспекция, кинотехники повышают свою квалификацию на специальных занятиях, обеспечен тщательный уход за киноаппаратурой и т. д., там и при нынешнем нелегком положении с фильмоснабжением не только не ухудшается, но продолжает совершенствоваться кинообслуживание населения, улучшается использование кино в коммунистическом воспитании трудящихся. Именно об этом свидетельствует опыт киносети и кинопроката Татарии, Куйбышевской, Черновицкой и Челябинской областей, Жданова и других коллективов.

Сегодня добиваться только интенсивности использования фильмофонда вообще и повторного в частности мало — мы должны активнее решать и проблемы эффективности. Бывая в ко-

мандировках, нередко видишь: хорошая картина демонстрируется в полупустом зале кинотеатра или клуба. В результате напрасно тратится электроэнергия, изнашивается аппаратура, а главное — без необходимости истощается технический ресурс фильмокопии. Так что очень правильно поступают те, кто сегодня серьезно занимаются упорядочением режимов работы кинотеатров и киноустановок. Практика ряда областей Российской Федерации, Казахстана и др. доказывает, что даже при сокращении количества сеансов существующие показатели кинообслуживания населения можно не только сохранить, но и улучшить. Достигается это благодаря увеличению загрузки зрительных залов.

Хотелось бы подчеркнуть, что, несмотря на большие трудности с пленкой, восстановление и повторная печать лучших отечественных кинопроизведений, хотя и в меньших объемах, будут продолжаться. В феврале этого года коллегия Госкино СССР рассмотрела и утвердила план восстановления и повторной печати художественных фильмов выпуска прошлых лет на 1981—1985 годы. В список вошли такие популярные и ныне картины, как «Член правительства», «Машенька», «Коммунист», «Сорок первый», «Добровольцы», «Белое солнце пустыни» и многие другие. Некоторые фильмы из

утвержденного плана — «Человек с ружьем», «Щорс», «Гамлет» и др. — уже появились или вскоре появятся в организациях кинопроката.

Страна вступила в период активной подготовки к XXVI съезду КПСС. В связи с этим перед нами стоит ответственная задача средствами экрана показывать великие достижения советского народа под руководством Коммунистической партии. Располагая обладающим неизмеримыми идейно-политическими, нравственными и эстетическими ценностями фильмофондом, мы можем успешно провести целый комплекс различных киномероприятий. А начинать эту работу необходимо уже сейчас. Следует разработать и подобрать тематические кинопрограммы, определить четкий график ремонта и реставрации фильмокопий, подготовить и распространить абонементы занятий в системе киноуниверситетов, кинолекториев и кино клубов, подумать о рекламе и т. д. В программы фестивалей и тематических показов под общим девизом «От съезда к съезду», естественно, войдут как новые, так и лучшие повторные киноленты, раскрывающие богатый внутренний мир советского человека. Роль советского кинематографа, несущего идеи гуманизма и социальной справедливости, помощника партии на всех этапах коммунистического строительства, ответственна и почетна.

Г. ФЕДОРЧУК,
заместитель начальника
Красноярского
краевого управления
кинофикации

Итоги двух лет

В Красноярском крае входят в традицию краевые технические конференции, которые проводятся раз в два года. В апреле этого года прошла третья конференция, в ней приняли участие 240 инженерно-технических работников киносети и кинопроката.

С интересными сообщениями на конференции выступили наши гости: началь-

ник технического отдела Главного управления кинофикации и кинопроката Госкино СССР Э. Мойсевич, представители НИКФИ З. Сахарова, В. Сурков, В. Коростелин, главные инженеры Алтайского краевого управления кинофикации П. Рубанников, Иркутского и Новосибирского областных управлений кинофикации В. Шибинский и А. Дудин. О кинопроекторной аппаратуре, выпускаемой Белорусским оптико-механическим объединением, проинформировал начальник отдела ЦКБ БелОМО Н. Крайнев. Он продемонстрировал собравшимся новую киноустановку КН-20 и способы ее регулировки.

Участники конференции с большим воодушевлением приняли обращение к работникам киносети края, в котором призвали своих коллег работать по-ленински.

Конференция подвела итоги работы кинофикаторов Красноярского края в области



Кинотеатр «Искра» в Шушенском

технической политики за последние два года. Наша деятельность строилась по следующим основным направлениям:

- укрепление материально-технической базы киносети;
- улучшение ремонтной базы киносети и качества контрольно-наладочных работ;
- внедрение новой техники и автоматизации кинопоказа;
- повышение сохранности фильмофонда;
- обеспечение техники безопасности и пожарной безопасности;
- повышение квалификации и улучшение подготовки кадров.

В 1979 году в киносеть края было направлено 162 комплекта новой киноаппаратуры, 31 комплект усилительной аппаратуры «Звук Т2-25», 209 киноэкранов. К 1980 году 64 кинотеатра и киноустановки переведены на автоматизированный кинопоказ. За время, прошедшее с начала внедрения автоматизации (1975 г.), подготовлено около 400 механиков по обслуживанию автоматизированных киноустановок. Но еще многое здесь предстоит сделать.

В киноремонтной мастерской — три контрольно-наладочные лаборатории (КНЛ), которым поручено техническое обслуживание кинотеатров и киноустановок. Они работают по графикам, утвержденным управлением кинофикации. В 1978 году КНЛ проверено 170 киноустановок, в следующем — 229, за I квартал текущего

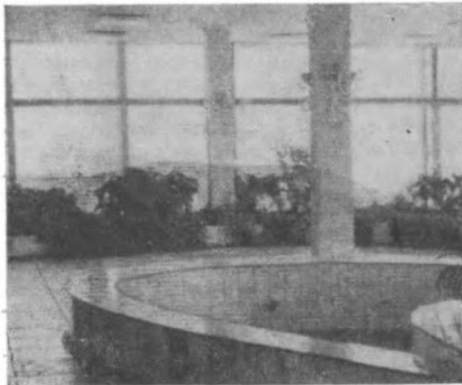

Фойе кинотеатра «Искра»

года — 32. Практически в течение года лаборатории обследуют все киностационары с режимом работы более 18 дней в месяц. Это, безусловно, позволило улучшить качество кинопоказа на киноустановках. Однако контрольно-наладочная работа еще требует усовершенствования.

Сейчас в связи с введением РТМ-19-77—77 придется много поработать, чтобы привести в соответствие с нормами наши кинотеатры и киноустановки. Наряду с такими прекрасными кинотеатрами, как «Орленок» в Ачинске, «Октябрь» в Абакане, «Восход» в Канске, «Искра» в поселке Шушенском, есть еще киноустановки, очень далекие от сегодняшних требований. Качество кинопоказа на многих из них страдает из-за низкой технической культуры киномехаников, недостаточной требовательности со стороны инженерно-технических работников.

Чтобы научить наших работников правильно применять приборы и устройства для контроля за изображением и звуковоспроизведением, ознакомить их с юстировкой киноаппаратуры, с особенностями эксплуатации новой киноаппаратуры, мы организовали курсы повышения квалификации заместителей директоров киносети, слесарей, инженеров, киномехаников. Занятия на курсах ведут наши лучшие специалисты.

В связи с большой потребностью в инженерно-технических кадрах управление кинофикации провело работу по подбору кандидатов для учебы в Иркутском кинотехникуме. Абитуриенты прошли через месячные подготовительные курсы — по русскому языку и литературе, по математике (на базе 8—10-х классов) — и сдали вступительные экзамены в Красноярске. Из 46 человек в техникум были зачислены 39. В текущем году мы повторили этот опыт.

В целях закрепления кадров на местах стараемся обеспечить им необходимые жилищно-бытовые и производственные условия.

Одна из самых актуальных задач наших киносетей — сохранность фильмофонда. Так, в 1978 году по госкиносети края допущено 112 порч и 15 случаев утерь частей фильмов, в 1979-м — 71 порча и 15 случаев утерь частей фильмов. Причина этого — ослабление внимания со стороны руководителей киносетей и кинотеатров к вопросам сбережения фильмофонда.

В государственной киносети края — 28 фильмопроверочных пунктов на селе и 9 — в широкоформатных кинотеатрах. Все эти пункты оснащены фильмопроверочными столами РСФ-8, регулярно снабжаются фильмоостатной жидкостью, киноклеем, склеечными прессами. За сохранностью фильмов поручено следить и бригадирам киномехаников, которых в крае 232.

В решении задач улучшения кинопоказа, правильной эксплуатации кинооборудо-

Окончание статьи см. на стр. 32

Ваше мнение о рекламе кино

УВАЖАЕМЫЙ ТОВАРИЩ!

Всесоюзный научно-исследовательский институт киноискусства Госкино СССР, Всесоюзное объединение Союзинформкино, фабрика Рекламфильм и редакция журнала «Киномеханик» проводят изучение мнений работников киносети и кинопроката о современном состоянии рекламы кино. Прочитав вопрос, обведите кружком цифру, стоящую справа от варианта ответа, который соответствует Вашему мнению, или же напишите свой ответ в свободные строки.

Ваши предложения и пожелания (можете сообщить их и в письмах) будут внимательно изучены и учтены при разработке мероприятий по улучшению информации зрителей о кинорепертуаре, а также пропаганды новых фильмов. Итоги опроса будут опубликованы в журнале.

КАКИЕ ВИДЫ РЕКЛАМЫ ИСПОЛЬЗУЕТЕ ВЫ В СВОЕЙ РАБОТЕ ПО ОРГАНИЗАЦИИ ЗРИТЕЛЕЙ?

- | | |
|---|---|
| 1. Печатная реклама большого формата (афиши, плакаты и др.) | 1 |
| 2. Печатная реклама малого формата (листовки, приглашения, буклеты и пр.) | 1 |
| 3. Афиши-безымянки | 1 |
| 4. Рисованная реклама (специальные стенды) | 1 |
| 5. Реклама в газетах (в т. ч. многотиражных) | 1 |
| 6. Телевизионная реклама | 1 |
| 7. Устная реклама (выступления перед зрителями) | 1 |
| 8. Кинореклама (рекламные киноролики) | 1 |
| 9. Фотореклама | 1 |
| 10. Радиореклама | 1 |
| 11. Другие виды (укажите, какие) | 1 |

КАКИЕ ИЗ ТЕХНИЧЕСКИХ СРЕДСТВ РЕКЛАМЫ ВЫ ИСПОЛЬЗУЕТЕ В СВОЕЙ РАБОТЕ?

- | | |
|--|---|
| 12. Магнитофоны | 1 |
| 13. Аппараты для проецирования слайдов | 1 |
| 14. Аудиовизуальные установки | 1 |
| 15. Световую динамическую рекламу | 1 |
| 16. Световую статическую рекламу | 1 |
| 17. Установки «дневного» кино | 1 |
| 18. Радиорекламу | 1 |
| 19. Электрофон | 1 |
| 20. Другие средства (укажите, какие) | 1 |

ЧТО МЕШАЕТ БОЛЕЕ ШИРОКОМУ ВНЕДРЕНИЮ ТЕХНИЧЕСКИХ СРЕДСТВ РЕКЛАМЫ?

- | | |
|---------------------------------|---|
| 21. Отсутствие специалистов | 1 |
| 22. Отсутствие денежных средств | 1 |
| 23. Отсутствие оборудования | 1 |

- | | |
|---|---|
| 24. Отсутствие монтажных организаций | 1 |
| 24. Неэффективность использования при больших материальных затратах | 1 |
| 26. Другие причины (укажите, какие) | 1 |

КАКИЕ ВИДЫ ИНФОРМАЦИИ, ПО ВАШЕМУ МНЕНИЮ, ЯВЛЯЮТСЯ НАИБОЛЕЕ ДЕЙСТВЕННЫМИ СРЕДСТВАМИ ПРИВЛЕЧЕНИЯ ЗРИТЕЛЕЙ В КИНО?

- | | |
|---|---|
| 27. Печатная реклама большого формата | 1 |
| 28. Печатная реклама малого формата | 1 |
| 29. Афиши-безымянки | 1 |
| 30. Рисованная реклама | 1 |
| 31. Реклама в газетах | 1 |
| 32. Телевизионная реклама | 1 |
| 33. Устная реклама | 1 |
| 34. Кинореклама (кипороллик) | 1 |
| 35. Фотореклама | 1 |
| 36. Воспроизведение магнитофонных записей | 1 |
| 37. Проецирование слайдов | 1 |
| 38. Использование рекламных аудиовизуальных установок | 1 |
| 39. Использование динамической световой рекламы | 1 |
| 40. Использование статической световой рекламы | 1 |
| 41. Использование установок «дневного» кино | 1 |
| 42. Радиореклама | 1 |
| 43. Журналы, пропагандирующие киноискусство | 1 |
| 44. Другие виды (укажите, какие) | 1 |

КАКИЕ ВИДЫ РЕКЛАМНОЙ ПРОДУКЦИИ ВЫ ПОЛУЧАЕТЕ ЦЕНТРАЛИЗОВАННО?

- | | |
|---------------------------------------|---|
| 45. Печатная реклама большого формата | 1 |
|---------------------------------------|---|

46. Печатная реклама малого формата	1
47. Афиши-безымянки	1
48. Рекламные киноролики	1
49. Фотореклама	1
50. Рекламные слайды	1
51. Другие виды (укажите, какие)	1

79. На некоторые фильмы реклама вообще не поступает	1
80. Реклама не отражает содержания фильма	1
81. Другие претензии (укажите, какие)	1

УДОВЛЕТВОРЯЕТ ЛИ ВАС ПОЛУЧАЕМАЯ ЦЕНТРАЛИЗОВАННО РЕКЛАМНАЯ ПРОДУКЦИЯ?

	да	нет
52. Печатная реклама большого формата	1	2
53. по количеству	1	2
54. по качеству	1	2
55. по размеру	1	2
56. по цвету	1	2
57. Печатная реклама малого формата	1	2
58. по количеству	1	2
59. по качеству	1	2
60. по размеру	1	2
61. по цвету	1	2
62. Афиши-безымянки	1	2
63. по количеству	1	2
64. по качеству	1	2
65. по размеру	1	2
66. по цвету	1	2
67. Фотореклама	1	2
68. по количеству	1	2
69. по качеству	1	2
70. по размеру	1	2
71. по цвету	1	2
72. Рекламные киноролики	1	2
73. Рекламные слайды	1	2

74. КАКИЕ КОНКРЕТНЫЕ ПРЕТЕНЗИИ ПРЕДЪЯВЛЯЕТЕ ВЫ К ПОЛУЧАЕМОЙ ЦЕНТРАЛИЗОВАННО РЕКЛАМЕ?

75. СООТВЕТСТВУЕТ ЛИ ПОЛУЧАЕМАЯ ВАМИ РЕКЛАМНАЯ ПРОДУКЦИЯ ПРОКАТНОМУ РЕПЕРТУАРУ?

Всегда соответствует	1
Почти всегда соответствует	2
Иногда не соответствует	3
Часто не соответствует	4

ЕСЛИ РЕКЛАМА НЕ СООТВЕТСТВУЕТ РЕПЕРТУАРУ, ТО В ЧЕМ ИМЕННО?

76. Фильмы запаздывают по отношению к рекламе	1
77. Реклама запаздывает по отношению к фильмам	1
78. Получаем рекламу на фильмы, которые к нам на киноустановку не поступают	1

ГДЕ, ПО ВАШЕМУ МНЕНИЮ, ЦЕЛЕСООБРАЗНЕЕ РАЗМЕЩАТЬ НАГЛЯДНЫЕ ВИДЫ РЕКЛАМЫ?

	внутри	снаруж
82. У кинотеатра	1	2
83. У предприятия	1	2
84. У школ и пр.	1	2
85. В торговом или общественном центре	1	2
86. На площадях	—	1
87. На транспортных перекрестках	—	1
88. На магистралях	—	1
89. На остановках транспорта	—	1
90. В местах отдыха	—	1
91. В жилых массивах	—	1
92. В других местах (укажите, каких)	—	1

93. УЧИТЫВАЕТЕ ЛИ ВЫ ПРИ ОРГАНИЗАЦИИ РЕКЛАМИРОВАНИЯ ФИЛЬМОВ СПЕЦИФИКУ ПОТЕНЦИАЛЬНЫХ ЗРИТЕЛЕЙ (возраст, образование, род занятий и т. п.)?

Всегда	1
Иногда	2
Никогда	3
Не могу сказать	4

94. ЕСЛИ ТАКУЮ СПЕЦИФИКУ ВЫ УЧИТЫВАЕТЕ, ТО КАК ИМЕННО?

95. ВАШИ ПОЖЕЛАНИЯ И ПРЕДЛОЖЕНИЯ ПО УЛУЧШЕНИЮ РЕКЛАМЫ КИНО

96. МЕСТО ВАШЕЙ РАБОТЫ

Госкино республики	1
Обл-(край) управление кинофикации	2
Контора кинопроката	3
Районная кинодирекция	4
Киноустановка (кинотеатр)	5

97. ВАША ДОЛЖНОСТЬ

98. СТАЖ РАБОТЫ В КИНО

Менее одного года	1
От 1 до 5 лет	2
Более 5 лет	3

БЛАГОДАРИМ ВАС ЗА УЧАСТИЕ В ИССЛЕДОВАНИИ И ОКАЗАННУЮ ПОМОЩЬ!

ЗАПОЛНЕННУЮ АНКЕТУ ОТОРВИТЕ ОТ ПУНКТИРНОЙ ЛИНИИ СПРАВА И ПРИШЛИТЕ ПО АДРЕСУ:

103050 Москва, Дегтярный пер., 8, ВНИИ КИНОИСКУССТВА, Отдел социологии.

Н. БОГАЧЕВА,
кандидат философских наук,
ученый секретарь
отдела исследования проблем массовой информации и социологии кино ВНИИ киноискусства Госкино СССР,
В. ОЛИТСКИЙ,
начальник организационно-инспекторского отдела Московского городского управления кинофикации

Кинореклама в Москве

Москва располагает крупнейшей в стране киносетью. И хотя сегодня во многом можно ориентироваться на столичную кинорекламу как на образец, надо признать, что в этой области сделано еще далеко не все: в нашем огромном городе всего семь газосветных установок, рекламирующих кино (преимущественно на крышах зданий), 15 «трекхлистных», 1450 стендов для сводной городской афиши, четыре световых газеты и единственный на весь город электронный информатор «Элин».

О репертуаре кинотеатров москвичей информирует телефонная служба «05» и автоответчики кинотеатров; еженедельные телевизионные передачи по второй — московской — программе Центрального телевидения «Фильмы недели» и выходящий по той же программе два раза в месяц «Спутник кинозрителя». Уделяют внимание новым фильмам и телепрограммы «Отдых в выходные дни», «Москва», «Телевизионное справочное бюро». По радио фильмы рекламируются в программе «Москва и москвичи» под рубрикой «Кино и зритель» и в субботней передаче для детей «Радиокино». Кроме того, ежедневно в выпусках «Наше справочное бюро» передается репертуар кинотеатров. Ежедневную и еженедельную информацию о репертуаре печатают московские газеты под рубриками «Завтра в кино» и «Премьеры будущей недели». Управление кинофикации, Мосгоркинопрокат и издательство «Московская правда» выпускают «Московскую кинонеделю». Однако ее штатные и финансовые возможности очень ограничены, а тираж — 102 тыс. экземпляров — для Москвы явно мал. Газета выпускается раз в неделю малым форматом на четырех полосах. Раз в месяц в двух-трех кинотеатрах проводится кинопанорама. Живописную и фоторекламу изготавливает комбинат художественно-оформительских работ и эксплуатации рекламы Мосгорисполкома. На площадях и магистралях столицы установлено 3,5 тыс. м² живописной рекламы в виде сводных установок и панно, размещенных преимущественно на брандмауэрах.

Кинопрокат заказывает и выпускает к ведущим советским художественным и документальным фильмам по две-пять тысяч экземпляров киноплакатов и ежеквартальную афишу «Новинки московского экрана» (такой же тираж), которые расклеиваются на 140 стендах.

Двести художников-рекламистов и шрифтовиков оформляют изобразительную и текстовую фасадную и интерьерную рекламу столичных кинотеатров. Руководство кинотеатров для рекламирования текущего репертуара использует также объявления в местных газетах, радиоузлы соседних предприятий и стенды, устанавливающиеся на переходах и у выходов станций метро.

Более полной информации зрителей о фильмах служат экспонируемые в кинотеатрах фотовыставки «Новости кино», показ рекламных роликов в фойе и на специальных фасадных установках.

Мосгоркинопрокат ежегодно расходует на рекламу 450—600 тыс. руб. Расходы управления кинофикации составляют 650—700 тыс. руб. Затраты, как мы видим, немалые. Но нельзя сказать, что средства, отведенные на кинорекламу, всегда используются идеально. Бывают, к сожалению, накладки, оплошности, недоработки. Однако есть и положительный опыт. Вот, например, кинотеатр «Космос». Он расположен вне жилого массива, у станции метро ВДНХ. Тем не менее кинотеатр стал одним из самых популярных в столице. Выпуску каждого советского фильма на экран «Космоса» предшествует большая информационно-рекламная работа. Ознакомившись с репертуарным планом квартала, дирекция кинотеатра разрабатывает свой план рекламирования фильмов; для его реализации активно использует многотиражные газеты, московское радио, радиоузлы предприятий и учреждений района.

Анонсная и текущая реклама располагается в витринах кассовых вестибюлей, у ближайших станций метро. Автоответчик в кинотеатре по телефону информирует зрителей о репертуаре, массовых мероприятиях, времени начала сеансов. В вестибюле многочисленных гостиниц, расположенных вблизи, можно познакомиться с репертуарными листовками.

Обычно для рекламирования фильмов в самом «Космосе» используются их фрагменты, кинозаставки, музыкальные и текстовые магнитофонные записи. Организуются торжественные премьеры. Стало традицией превращать в праздник первую встречу зрителей с фильмом, причем ни одна премьера не похожа на другую. Каждая строится по особому сценарию. В качестве ведущего нередко приглашают дикторов радио и телевидения. На сеансах кинопанорамы зрители знакомятся с репертуаром следующего месяца.

Все это создает отличную репутацию кинотеатру. Однако администрация кинотеатра не останавливается на достигнутом и постоянно ведет поиски новых форм работы со зрителями. Таких форм множество.

Кинотеатр повторного фильма сумел, несмотря на трудности, связанные с его не-

современной архитектурой и не очень удачным расположением, не только завоевать популярность, но, что еще важнее, найти своего зрителя и воспитать собственную аудиторию. И это при минимальных затратах на рекламу. Специализированные кинотеатры, кинотеатры, имеющие свое лицо, естественно, вообще привлекательны для зрителей. Но одного этого недостаточно для успешной их работы. Жанровые кинотеатры (типа «Фитиля») в своей рекламе уделяют внимание не только репертуару и различным проводящимся в них мероприятиям, но и удобствам, которые они представляют зрителю.

Известно, что активный зритель всегда стремится попасть на премьеру фильма. Поэтому большим успехом у населения пользуются премьерные кинотеатры — такие, как «Октябрь» и «Россия». Однако на их примере пришлось убедиться, что никакая реклама, никакой комфорт в кинотеатре не заставят людей смотреть картину, которая им не нравится. В этом случае наши усилия лишь дискредитируют и рекламу и кинотеатр.

Так в общих чертах обстоят дела сегодня. Но нам необходимо уже теперь думать о дне завтрашнем, готовиться к нему, чтобы быстро меняющаяся ситуация не застала нас врасплох.

Пятилетним планом было предусмотрено увеличение вместимости московских кинозалов в полтора раза — благодаря строительству новых кинотеатров, расширению сети их филиалов в школах и ведомствах, оборудованию киноустановок на объектах Олимпиады-80. Уже подготовлены перспективные планы развития киносети на XI пятилетку. Рост киносети неизбежно повлечет за собой и увеличение объема работы всех рекламных служб. Можно представить себе, насколько возрастет количество нуждающейся в быстрой и точной обработке информации, сложность ее и разнообразие. Оперировать этим потоком, как прежде, вручную будет невозможно. И тогда... Пусть пока наше предположение относится

больше к области фантазии, чем реальных планов, но — представьте себе: на смену бумажкам, содержащим фактические данные, сведения, необходимые для успеха нашей дальнейшей работы, справок и отчетов, передвигающихся по инстанциям со скоростью почтового дилижанса, придет электронно-вычислительная машина. Машина, прогнозирующая доход от проката и необходимые затраты на рекламу, рассчитывающая оптимальный вариант репертуара, время сеансов, резервирующая — да-да! — билеты для зрителей с учетом всех их запросов в любой кинотеатр, на любой фильм и любое время... Да мало ли что еще умеет делать ЭВМ!

Но, предположим, зритель стал пользоваться комфортом при приобретении билета в кино. Тогда вряд ли его устроит дискомфорт в последующих отношениях с кинотеатром: очередь в буфет, необходимость сидеть весь сеанс в теплой верхней одежде или топтаться у дверей кинотеатра на морозе, если пришел в кино слишком рано. Однако, допустим, что и здесь нам удалось выправить положение. Можно ли тогда сказать, что все у нас хорошо?

Мы писали уже о специализированных кинотеатрах, имеющих свою аудиторию, сознающую, что она хочет получить от кино и получающую то, что хочет. Делать каждый кинотеатр специализированным невозможно, да и не нужно. Но свое лицо должен иметь каждый. На наш взгляд, обычному кинотеатру, чтобы справиться с этой задачей, надо стать своего рода кино-клубом, киноцентром микрорайона. Такой кинотеатр — об этом уже говорилось в журнале — должен быть многозальным, с большим набором помещений, с детской комнатой и игротеккой, читальным залом и камерой хранения. А после просмотра пусть у зрителей будет возможность посидеть, обсудить фильм, возпорить о нем...

Не грех позаимствовать кое-что и за рубежом. На западе большое распространение получил такой, например, вид кинообслуживания, как кино для автомобилистов.



Уличный рекламный стенд у кинотеатра «Октябрь»



Реклама в фойе кинотеатра «Россия»

На огромном экране под открытым небом демонстрируется фильм, который смотрят прямо из автомашин, заплатив за стоянку. Механическое перенесение этого опыта в наши условия вряд ли целесообразно, но вот использование его как идеи для рекламы, на наш взгляд, могло бы представить интерес. Рекламный ролик на уличном экране наверняка привлечет внимание — ведь замедляют же бег машины и останавливаются люди, когда демонстрируют фильм «Элин» на проспекте Калинина. Разумеется, места размещения таких экранов должны быть продуманы. Вероятно, удобными оказались бы площадки-стоянки у торговых центров, парков и др.

Словом, простор для развития рекламы кино в нашем восьмимиллионном городе огромен. Уже сейчас ясны и первоочередные задачи: городу явно не хватает уличной газосветной кинорекламы, разнообразных и ярких — пусть даже справочных — афиш, специальных подсвеченных экранов с рекламными слайдами. Ждут новых идей теле- и радиопередачи. Мало кинорекламных журналов и буклетов. Мал тираж «Московской кинонедели», да и информация в периодике слишком скупа...

Необходимо, чтобы в рекламировании своих фильмов участвовали и их создатели. Кинематографисты должны подумать о более притягательных названиях своих картин, фотографы, художники съёмочных групп — о выигрышных сюжетах для рекламных комплектов.

Кинофикаторы и кинопрокатчики Москвы работают в тесном контакте с Союзинформкино. Одна из многих задач, поставленных практикой долгие годы объединения, — насущная необходимость создания о каждом фильме броских, эффектных, лаконичных текстов, пригодных к многократному использованию в рекламной кампании. Об этом справедливо писал кинорежиссер Е. Дзиган в газете «Советская культура» 20 июня 1980 года.

Чтобы сделать кинорекламу в Москве действенной, успешной, трудятся много людей — энтузиастов своего дела. И мы каждый день замечаем плоды их трудов. Все это позволяет надеяться, что с каждым годом все больше москвичей не только смогут, но и захотят посвятить свое свободное время знакомству с новыми произведениями киноискусства.

Хроника

ПОДВЕДЕНы итоги просмотра документальных, научно-популярных фильмов и киножурналов о развитии производительных сил Сибири и Дальнего Востока, который проходил в Красноярске.

Специальным дипломом жюри награждена картина Дальневосточной студии кинохроники «Л. И. Брежнев на Дальнем Востоке».

Многие фильмы отмечены премиями, дипломами ВЦСПС, Госкино РСФСР, Союза кинематографистов СССР.

По разделу полнометражных документальных фильмов первой премии удостоена картина ЦСДФ «Дом у дороги», второй — «Красноярцы» (Свердловская киностудия) и «Большой десант» (Восточно-Сибирская студия кинохроники).

Из короткометражных лент первая премия присуждена фильму Западно-Сибирской студии кинохроники «Пока есть кедр», вторая — работам ЦСДФ «Жить на Севере» и Ленинградской студии документальных фильмов «Пуск. Портрет одного события», третья — картинам «На берегах Биры и Биджана» (Дальневосточная студия кинохроники), «Быть Бержиминским!» (Западно-Сибирская студия кинохроники), «Десант на Чару» («Беларусьфильм»).

Среди короткометражных научно-популярных лент первой премии удостоена «Адаптация

человека на Крайнем Севере» («Киевнаучфильм»), второй — «Сельские спутники БАМа» («Леннаучфильм»), третьей — «Чуткая природа» (Свердловская киностудия).

В СООТВЕТСТВИИ с соглашением о культурном сотрудничестве между СССР и Финляндией в Москве прошла Неделя финских фильмов. Она открылась в кинотеатре «Зарядье» премьерой художественной киноленты «За снычками» совместного производства киностудий «Мосфильм» и «Суоми-фильм». В программу показа вошли также картины «Охраняемая деревня», «Зима черного снега», «Осеню все по-другому», «Доверие».

Говорит и показывает Ростов-на-Дону

«Ни одно, даже самое верное дело
не движется без рекламы...»

В. Маяковский

По заказу Госкино РСФСР Ростовская студия кинохроники сняла киноленту «Приглашение к фильму». Она рассказывает об информационно-рекламной работе на опыте четырех городов страны, среди которых — Ростов-на-Дону. Наш корреспондент С. Петрова побывала в этом городе и взяла несколько интервью у руководителей киносети и кинопроката.

Первый вопрос — Евгении Владимировне Суяровой, начальнику областного управления кинофикации.

— Когда в 1975 году Вы вступили в нынешнюю свою должность, киносеть области числилась среди отстающих. Вам удалось исправить положение, более того — добиться роста средней посещаемости кино одним жителем. В 1978 году она составила 19,8 раза, в 1979-м — 20,4 раза [при 17,3 по киносети РСФСР]. Какую роль в этом сыграла кинореклама!

— Хотя и бытует среди некоторых работников мнение, что хороший фильм в рекламе не нуждается, но опыт показывает, что это не так. Только тщательной подготовкой его к выпуску на экран, в которой информационно-рекламная работа играет первостепенную роль, можно добиться максимального эксплуатационного успеха.

Приведу сравнительные данные по нашей области: «Вкус хлеба» в Азове просмотрело 54,4 % населения, а в Таганроге — 13,1 %, фильм «Жнецы» в райцентре Егорлык — 48,8 %, а в райцентре Багаевском — 5,2 %, «Поговорим, брат...» в Шахтах — 42,2 %, а в Таганроге — 17,5 %. Ясно, что успех или неудача фильмов во многом определяются качеством нашей работы.

Как и во всяком деле, в информационно-реклам-



Е. Суярова

ной работе важны повседневное внимание, контроль и помощь со стороны руководства киносети и кинопроката. Вопросы рекламирования фильмов обсуждаются на совместных заседаниях коллегии нашего управления и президиума обкома профсоюза работников культуры, на заседаниях областной репертуарной комиссии, совещаниях директоров киносети и отделений кинопроката, семинарах по повышению квалификации работников киносети. Состояние информационно-рекламной работы на местах детально рассматривается во время выездных коллегий нашего управления в кинодирекциях — раз в квартал. Вопросы информации и рекламы — главные в шефской помощи города селу.

Заметный эффект прино-

сят смотры-конкурсы на лучшую постановку информационно-рекламной работы. Не случайно, впервые был проведен такой конкурс в масштабе области, наша киносеть наконец завершила плановое задание с плюсом. Победителей определяем отдельно среди трех групп: широкоформатных, широкоэкранных кинотеатров и сельских киноустановок. Они награждаются дипломами и премиями.

Такие смотры проводятся и в районных кинодирекциях, например в Егорлыкской (директор В. Опришко) — с 1975 года. В условия конкурса входит проведение в году не менее шести-восьми премьер лучших фильмов, раз в квартал — кинопанорам, обсуждений картин, использование технических средств рекламы, оформление киноуголков и т. д. Победитель награждается комплектом аппаратуры КИ-17 и дипломом. Занявший второе место получает Почетную грамоту и премию 30 рублей, третье — благодарственное письмо и премию 20 рублей.

Результаты проведения смотров? В районе в течение последних лет сооружено 118 постоянных металлических щитов (по два на каждой установке), дополнительно оборудовано 220 мест для кинорекламы (в школах, бригадах, на фермах). Лучшие советские фильмы просматривает здесь до 30 % населения, а отдельные — еще больше: «Судьбу» — 37,4 %, «Солдат свободы» — 47,2 %, «Блокада» — 52 %.

Действенными формами рекламы считаем кинопанорамы, торжественные премьеры, киновечера — творческие портреты. Их

помогает проводить Ростовское отделение Бюро пропаганды советского киноискусства.

А всего в области используется свыше сорока различных форм информационно-рекламной работы. Такое разнообразие дает возможность в каждом случае выбирать оптимальные формы рекламного воздействия, в том числе организовывать массированную атаку на зрителя по различным каналам.

— В наше время ни одна сторона человеческой деятельности не обходится без вмешательства и помощи техники. Что делают кинофикаторы по использованию технических средств рекламы!

— В киносети области насчитывается более трехсот единиц самого разнообразного оборудования. Крупные кинотеатры оснащены автоинформаторами и автоответчиками, газосветными установками, большеформатными слайдами с подсветкой, магнитофонами, телевизорами. Запись на магнитную ленту информации о новом фильме и передача ее в зрительный зал стала обязательным элементом рекламы не только в городе, но и на многих сельских киноустановках. Во всех кинотеатрах городов и многих райцентров имеются установки дневного кино, оборудованы специальные информационно-рекламные стенды для подробного рас-

сказа о новом фильме и его создателях.

В Ростове на центральных площадях оборудованы две электронные установки «бегущая строка». Все мелкие рекламные щиты в нашем городе заменены рекламными тумбами, установленными на улицах, в парках и скверах. Они заметнее, ярче щитов, невольно привлекают внимание прохожих и выглядят более эстетично. Наша гордость — полиэкранный установка в центре Ростова, на улице Энгельса, где с помощью запрограммированных диапроекторов «Альфа-35-50» меняются в 30 секунд девять слайдов на девяти небольших экранах. Днем она используется для пропаганды достижений передовиков нашей области, а вечером, с 17 до 21 часа, — для рекламы фильмов квартала. Такой же полиэкранный монтируется сейчас в Таганроге.

Надо сказать, что изготовление информационно-рекламного оборудования требует серьезных усилий, немалых затрат. В разных областях это делается по-разному, более или менее удачно. Безусловно, следует организовать централизованное производство светоинформационного и аудиовизуального оборудования на промышленной основе, с использованием прогрессивных и современных технологических материалов. Тогда оно обходилось бы дешевле и выглядело эстетичнее, чем изготовленное на местах кустарным способом.

— Какое место пропаганда кинорепертуара, реклама фильмов занимают в деятельности кинопрокатных организаций области!



А. Редкозубова

— Еще до моего прихода в контору (четыре года назад), — отвечает ее директор Александр Ивановна Редкозубова, — были проведены социологические исследования, в результате которых определены наиболее действенные источники информации о кинорепертуаре. Ими оказались в первую очередь пресса, радио, телевидение. Рекламе через эти каналы мы уделяем около трети наших средств, при том, что телевидение обходится нам бесплатно.

Материалы о фильмах вы найдете в двух областных, трех городских газетах и 25 многотиражках. Ряд районных газет ведут постоянные рубрики «Внимание, кинопремьеры!», «Скоро на экранах», «Снимается фильм» и т. д. Газеты помещают отзывы первых зрителей о вышедших картинах, организуют на своих страницах дискуссии по отдельным кинолентам. Особенно активна в этом отношении наша молодежная газета «Комсомолец». В нескольких номерах ее прошли интересные диспуты по фильмам «Школьный вальс», «Чужие письма», «Ключ без права передачи» и другим.

Используем мы рекламное приложение к газете «Вечерний Ростов» — издаем обзорные кинорепертуара «На экранах Дона». Наладили контакт с редакцией местного журнала «Блокнот агитатора». Помещаем здесь рекламные материалы о наиболее значительных кинолентах, статьи о подготовке киносети к знаменательным общественно-политическим событиям в жизни страны.

Ежемесячные обзоры новых фильмов делают отраслевые редакции радио. О выходе на экран новых кинолент информирует редакция передач «Донские вести». Редакция пропаганды ведет рассказ о документальных картинах общественно-политической тематики, редакция промышленных передач — о фильмах по разным отраслям промышленного производства.

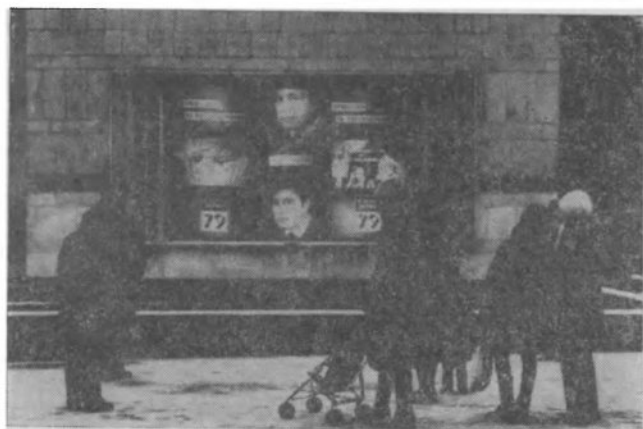

Полиэкранный в Ростове

В программах «Радиовестник», «Новости науки и техники», «Технический радиовестник» используются материалы о новых научно-популярных и технико-пропагандистских картинах.

Наши друзья и соратники в пропаганде и рекламировании фильмов — работники телевидения. Совместно с редакцией кинопрограмм в ежемесячной передаче «Новости кино» (30—40 минут) проводим обзор репертуара месяца. О значительных произведениях организуем специальные телепередачи (10—15 минут). Практикуем творческие портреты мастеров экрана — участников выпускаемого фильма (25 минут). «Вкусу хлеба», например, сопутствовали передачи о режиссере А. Сахарове и актрисе Н. Аринбасаровой. Материалы для телевидения готовит редактор нашей конторы член Союза журналистов СССР Николай Васильевич Емельянов.

Рассказ о новых документальных и научно-популярных лентах ведется в телепередачах «Новости документального кино» (15—20 минут), в циклах тематических передач «Кино — труженникам сельского хозяйства», «Кино о передовом опыте», в телевизионном клубе «Технический вестник». О времени всех этих передач заранее извещаем заинтересованные организации специальными письмами.

В области сейчас проходит широкая кампания педагогического всеобуча — знакомство родителей с вопросами воспитания детей по всем каналам (пресса, радио, телевидение, киносет). Мы подбираем программы фильмов, которые интересны и полезны и взрослым, и детям, и информируем о них в прессе. Например, в областной газете «Молод» появилась рубрика «Советуем посмотреть всей семьей». Издали специальный рекомендательный список фильмов «Педагогические знания — родителям», в котором все киноленты систематизированы по возрастным группам детей. По телевидению ведем цикл передач по 30 минут «Кино в помощь педагогическому всеобучу» — в форме беседы нашего редактора по рекламе Ларисы Васильевны Тихомировой с представителями органов народного образования, комментирующими фрагменты из кинолент.

— Приходится слышать, что массовые каналы информации все больше оттесняют традиционную форму рекламирования фильмов — плакаты и афиши на уличных стендах. Какое место стендовая реклама занимает в Ростовской области?

— Плакат на улице невольно останавливает взгляд прохожего, ненавязчиво приглашая заглянуть в кинотеатр. А, учтите, современный прохожий — это чрезвычайно занятый чело-

век. Какая же уличная реклама способна привлечь его внимание? Только масштабная, яркая, предельно выразительная. Такую выразительность сообщает сочетание рисунка с кадрами из фильма, где герои даны крупным планом, а сюжет — в динамике. Перед выпуском ведущего фильма мы устанавливаем на центральной магистрали города — улице Энгельса — красочное панно длиной 50 метров, состоящее из 17 щитов. Широко используем фотоувеличения кадров до размера 1×1 метр. В последнее время практикуем плакаты об актерах, например «Банионис в фильме «Вооружен и очень опасен». На стендовую рекламу тратим около 23 % общих расходов на рекламирование.

— В афишах, листовках, газетных объявлениях вы широко используете кадры из фильмов. Достать их — не проблема!

К документальным фильмам — проблема. К ним мы не получаем вообще никаких рекламных материалов. Сами делаем афиши, листов-

ки, плакаты, изготавливаем клише для местных газет. Где берем кинокадры? Связываемся непосредственно со студиями и просим выслать драгоценные фото (с Украинской студии хроникально — документальных фильмов получили, например, кадры из ленты «Слово о хлебе»). А порой просто переснимаем отдельные кадры с пленки. Но все это требует столько дополнительного времени! Неужели так трудно организовать комплектование копий документальных лент рекламой? В достаточном количестве располагаем мы лишь материалами к работам Ростовской студии кинохроники, которые стараемся использовать максимально.

Удельный вес рекламы собственного изготовления постоянно растет. Если в 1970 году на нее приходилось 23,7 % всех затрат на рекламу — информационные цели, то в 1974 году — 49,6 %, а в 1978 году — 72,4 %. Нашу работу продолжает методкабинет управления кинофикации.



На улицах Ростова

— Какова же роль методического кабинета областного управления кинофикации в пропаганде и рекламировании фильмов?

— Если контора выпускает анонсную рекламу, то мы — текущую, — поясняет директор методического кабинета Валентина Михайловна Радченко. — Откуда берем средства? Как правило, деньги, отпущенные кинодирекциям на рекламу, расходуются ими не очень эффективно: то бумаги нет, то типография подвела, то нет исходных материалов, то некому квалифицированно все исполнить. Поэтому мы решили из средств, ежегодно выделяемых киносети области на рекламу, примерно четвертую часть централизовать в управлении кинофикации. Тираж каждого вида нашей рекламной продукции (афиш, листовок, буклетов, приглашений) — 9—10 тысяч экземпляров, которые



В. Радченко

рассылаем кинотеатрам и кинодирекциям.

В своем ежеквартальном информационном бюллетене даем рекомендации по рекламированию наиболее значительных фильмов, проведению организационных мероприятий, сопутствующих выпуску картин на экран. Опыту рекламирования фильмов нашими лучшими коллективами

целиком посвятили специальный выпуск бюллетеня «Рекламе — нашу заботу».

Используем для рекомендаций по информационно-рекламной работе и свои двусторонние пресс-информации (ежеквартальные). Одну из них, например, посвятили работе художника в кинотеатре.

— Где вы берете материалы для разработки сценариев вечеров, тематических циклов и рекламных изданий?

— Наш методкабинет имеет неплохую библиотеку, которую систематически пополняем специальной справочной и методической литературой: сейчас у нас около 500 книг и свыше 1000 брошюр. Собираем и систематизируем вырезки из газет об актерах и режиссерах советского кино.

— В современных условиях, когда ставится задача повышения научного уровня управления во всех отраслях народного хозяйства, эффективные решения должны опираться на представительные научные данные. Как вы организовывали социологические исследования зрительской аудитории и чем вам помогли полученные результаты?

— Чтобы добиться успешного воздействия рекламы на зрителя, надо знать мотивы посещения кинотеатров. По нашей просьбе социологической лабораторией университета и пединститута в шести кинотеатрах Ростова были проведены опросы зрителей.

Материалы исследования помогли нам выявить резервы повышения посещаемости кинотеатров. Они таятся в дифференцированном подходе к зрителям, учете при формировании репертуара кинотеатров, вкусов и запросов различных социально-демографических групп. А отсюда — специфика форм и методов рекламирования того или иного фильма в различной аудитории.

Выяснилось, что около половины зрителей при наличии свободного времени идут в кино на любой новый фильм. А это значит, что необходимо широко инфор-



Рекламная тумба в парке

мировать потенциальных зрителей о выходе на экран каждой новой картины.

Опросы показали, что значительная часть зрителей выбирает «свой» фильм. В этом случае задача информационно-рекламной службы — дать более подробную информацию о новой или повторной ленте, рассказать о режиссере, популярном актере, жанре кинофильма и т. д. С этой целью нужно использовать все возможные каналы.

Выяснилось также, что студенческая аудитория (самая мобильная часть зрителей) предпочитает клубные формы работы. Значит, в учебных заведениях важно развернуть информацию не только о фильме, но и о формах массовой работы со зрителями в том или ином кинотеатре.

В прошлом, юбилейном для нашего кинематографа году повышенный интерес молодежи к клубным формам работы мы учли при организации кинолекториев и кино клубов по пропаганде киноискусства. В кинотеатре «Спутник», например, был создан по просьбе студентов Клуб интеллектуалов, на занятиях которого под руководством лекторов общества «Знание» и отделения Бюро пропаганды советского киноискусства обсуждались фильмы Н. Михалкова, Л. Шепитько, А. Тарковского, В. Шукшина. А в кинотеатре «Россия», где уже восемь лет существует кино клуб «Глобус», для студентов пединститута, был организован лекторий «Один из важнейших видов искусства».

И еще один важный вывод мы сделали из своей практики: главные усилия по рекламе нового фильма надо направить по тому кана-

лу, что скорее всего приведет к зрителям, которым он адресован. Это легче всего сделать, если приблизить рекламу к месту жительства или работы горожан.

Именно поэтому кинотеатр «Спартак», например, открыл киноуголок при домоуправлении, кинотеатр «Юбилейный» соорудил киоск предварительной продажи билетов, оформленный красочными плакатами и афишами, прямо на территории завода «Ростсельмаш». Кинотеатр «Россия» рекламирует свой репертуар через радиоузел центрального универсама, «Ростов» — в «Детском мире», «Плевен» — в универсаме. Со 120 предприятиями города и 44 учебными заведениями кинотеатры Ростова имеют постоянные договоры о творческом сотрудничестве, по которым предприятия обязуются выделять места для киноуголков, то есть для кинорекламы.

По-разному относятся зрители к условиям просмотра фильма. Если для молодежи главное — сам фильм, независимо от того, где он идет — в большом или малом зале, на широком формате или нет, то для людей старше 25 лет это уже далеко не безразлично. Значит, листовки, буклеты, рассказывающие о кинотеатрах, удобствах, предоставляемых в них зрителям, не имеет смысла распространять в учебных заведениях и, наоборот, необходимо делать это на промышленных предприятиях и в учреждениях.

Социологические исследования подтвердили огромный интерес зрителей к фильмам повторного репертуара.

— Но ведь достоинства этих лент широко известны и рекламировать их, наверное, не надо! Достаточно было бы оповестить о месте и времени их показа — и успех обеспечен!

— Пожалуй, вы не правы. И здесь нужен свой рекламный ход.

Вот, например, как готовили повторный выход на экран картин Е. Матвеева «Любовь земная» и «Судьба» в кинотеатре «Плевен» — постепенно нагнетая к ним интерес. Недели за две до выпуска диалоги на рекламном стенде возле кинотеатра вывесили афишу «Скоро на нашем экране...» Через радиоузел объявляли в зал перед всеми сеансами «По многочисленным просьбам зрителей в нашем кинотеатре будут выпущены фильмы... Следите за рекламой!». Затем организовали предварительную продажу билетов. Накануне выхода на экран диалоги оповестили об этом своей световой газетой (на крыше кинотеатра). И — как отрядный результат — в течение восьми дней фильмы ежедневно шли на двух сеансах с аншлагом. Хотелось бы вообще отметить нестандартность рабочего почерка директора «Плевена» Галины Ивановны Резвановой, филолога по образованию, — человека беспокойного, ищущего, инцидентного.

Мы убеждены, что к рекламе каждого фильма надо подходить вдумчиво, нешаблонно, короче — творчески. Только тогда можно добиться успеха.

17 апреля, в канун 110-й годовщины со дня рождения В. И. Ленина, киносеть Ростовской области рапортовала о досрочном выполнении плана четырех месяцев. Ко дню открытия XXVI съезда КПСС кинофилиаторы взяли обязательство завершить задание двух месяцев 1981 года. Есть основания быть уверенными в его реальности, потому что хороший старт фильмам (информацию и рекламу) здесь обеспечить умеют. А это, как свидетельствует опыт многих коллективов, — половина успеха.

А трудности, с которыми сталкиваются здесь, носят не частный, а общий характер и поэтому требуют рассмотрения и скорейшего решения в целях общего улучшения информационно-рекламного дела в стране.



В кинотеатре «Ростов» идет фильм «Великая Отечественная»

М. ЗАХАРЬЯН,
начальник
Павлодарского областного
управления кинофикации

Как привлечь зрителей?

Чтобы стабилизировать посещаемость кино, на наш взгляд, необходимо прежде всего добиться улучшения рекламирования фильмов, облегчить приобретение билетов в кинотеатр, совершенствовать предсеансовую работу.

Такие задачи поставили перед собой киноработники Павлодарской области. И в последнее время богаче, содержательнее, многообразнее стала рекламно-информационная работа, проводимая кинотеатрами Павлодара. Они, получив из обкомпроката твердые месячные репертуарные планы, к выпуску лучших советских фильмов готовят привлекательную художественную рекламу, типографским способом изготавливают тысячи листовок и приглашений на наши наиболее значительные кинокартины. Эта реклама распространяется в фойе кинотеатров, передается в киноуголки предприятий и учреждений. На фасадах и в витринах кинотеатров вывешиваются фотокомплекты, репертуарные планы всех кинотеатров Павлодара. Широко используются и технические средства информации — автоответчики, магнитофонные записи, электронный информатор, установленный на девятиэтажном здании в центре города.

Подробную информацию о новых кинокартинах жители города могут получить в семи рекламно-кассовых киосках, расположенных в оживленных местах, в том числе — проходной Тракторного завода. Работают киоски с 11 до 18 часов. Здесь можно приобрести билеты в кино как заранее, так и на тот же день. В двух киосках установлена киноаппаратура КН-12 с матовым киноэкраном, на котором демонстрируются рекламные ролики и короткометражные фильмы различной тематики (медицинские, атеистические, по правилам безопасности уличного движения и др.). На фасаде киосков выставляются фото-реклама, фотокомплекты, репертуарные планы всех кинотеатров города.

Через эти киоски реализуется немалая часть кинобилетов. Но, открывая киоски, мы не были уверены, окажутся ли они эффективны. И потому в 1977 году методический кабинет управления кинофикации распространил среди рабочих, служащих, студентов, учащихся пять тысяч анкет. Почти две тысячи человек указали в своих ответах, что кинобилеты приобрели в рекламно-кассовых киосках после того, как познакомились там с репертуарным планом кино-

театров, получили сведения о тематике фильмов, их создателях. Многие отметили, что эта форма распространения кинобилетов очень удобна. Ведь порой идешь в кинотеатр и не знаешь, получишь ли билеты, в особенности на вечерние сеансы в выходные и праздничные дни. А тут, в киосках, билеты приобретают буквально на ходу, не затрачивая лишнего времени.

Большая роль в рекламировании фильмов принадлежит, по нашему мнению, киноуголкам. Только кинотеатры Павлодара, например, имеют 45 киноуголков в цехах различных предприятий, учреждений, учебных заведений. В киноуголках — месячные репертуарные планы, фотокомплекты «Новости кино», плакаты, афиши. Договоры о культурном сотрудничестве, заключенные с промышленными предприятиями, способствуют использованию лучших произведений киноискусства в воспитательной работе, особенно среди молодежи, повышению культуры обслуживания зрителей. Кинотеатрам помогают 173 общественных киноорганизатора. Они рассказывают о новых фильмах своим товарищам по цеху, участку, учреждению, продают билеты в кино. Лучшими среди киноорганизаторов мы считаем слесаря сборочного цеха ПТЗ С. Манько, преподавателя школы № 17 Л. Шекунову, организатора внеклассной работы школы № 9 А. Кравченко.

Думаем, что именно улучшение пропаганды и рекламирования фильмов способствовало тому, что значительные произведения отечественной кинематографии, такие как «Судьба», «Черная береза», «Фронт за линией фронта», «Аты-баты, шли солдаты...», в Павлодаре просмотрело 20—33% населения.

Вошли в практику в нашей области и дни кино. Они



Рекламно-кассовый киоск

обычно проводятся по заранее разработанному и утвержденному сценарию. Так, в кинотеатре «Юбилейный» города Ермака зрители увидели в День кино пять новых фильмов. Перед каждым из них проводились массовые мероприятия, соответствующие теме картины, рассказывающие о ее создателях. День кино широко рекламировался: были даны объявления в газету, за 10 дней вывешена красочная реклама на фасаде кинотеатра, в типографии отпечатаны приглашения, которые работники кинотеатров разложили в почтовые ящики жилых домов, проводилась предварительная продажа кинобилетов. И День кино прошел при 100%-ной загрузке зала.

Большая роль в пропаганде лучших отечественных фильмов принадлежит методическому кабинету управления кинофикации. Его работники дают рекомендации по работе вокруг выпускаемых на экраны фильмов, оформлению выставок и т. п. Сотрудники методкабинета сами участвуют в проведении дней кино, кинопанорам, премьер фильмов; помогают в организации работы кинолюбцов, кинолекториев; ор-



Киноуголок в кинотеатре «Аврора»

ганизуют семинары для художников кинотеатров и т. д. На таких семинарах лучшие художники делятся опытом, молодежь учится оформлять художественную и шрифтовую рекламу, использовать получаемые из центра рекламные материалы. В проведении семинаров помогают художники областного Художественного музея, производственных мастерских.

Конечно, мы отдаем себе

отчет: еще далеко не все сделано, чтобы реклама всех наших кинотеатров соответствовала требованиям сегодняшнего дня. Тут еще немало проблем, в их числе и такие, как плохо налаженное централизованное снабжение художников гуашевыми красками, бумагой, фанерой, бортовочной тканью, электрорамочками и др. Думается, их давно пора решить.

М. АНИКЕЙ,
методист
Гродненского областного
управления кинофикации

Сегодня — премьера

«Солдаты свободы», «Судьба», «Блокада», «Легенда о Тиле», «Беда», «Трактор на Пятницкой», «Восхождение», «Сибириада», «Молодая жена», «Несовершеннолетние», «Розыгрыш», «Странная женщина» — показ этих и многих других кинопроизведений начался в кинотеатре «Гродно» в торжественной, праздничной обстановке. Премьеры стали важным средством пропаганды наиболее значительных советских кинокартин.

Особое внимание уделяется здесь фильмам военно-патриотической тематики. Вспоминается, например, премьера киноопеи «Солдаты свободы». Каждому входящему

в кинотеатр девушки в национальных белорусских костюмах прикалывали красные банты. В фойе играл военный оркестр. В президиуме заняли места ветераны Великой Отечественной. Некоторые из них выступили перед собравшимися с воспоминаниями о долгих и трудных дорогах войны. В напряженной тишине особенно проникновенно прозвучало торжественное приветствие пионеров. В нем — дань уважения героям и их бессмертному подвигу, обещание принять эстафету поколений: «То, что вы не достроили, мы достроим! То, что вы не допели, мы допоем!».

И экранная жизнь кинодилогии «Судьба» началась в нашем городе с премьеры в «Гродно», на которой присутствовали творческая группа работников киностудии «Мосфильм», а также участник битвы под Смоленском полковник А. Куликов. Зрители с большим вниманием прослушали его выступление, тепло встретили и кинематографистов, поделившихся своими творческими планами, рассказавших о своем коллеге Е. Матвееве, поставившем эту героическую народную драму.

Готовясь к выпуску кинокартины «Восхождение», коллектив кинотеатра вместе с

1 — образование Белорусской ССР (1919)

Художественные фильмы
«Встреча в конце зимы», «День возвращения», «Дикая охота короля Стаха» (две серии), «Дожди по всей территории», «Поговорим, брат...» (две серии), «Примите телеграмму в долг...», «Расписание на послезавтра», «Родное дело», «Точка отсчета», «Черная берега» (две серии)

Документальные фильмы
«Бессмертный подвиг Минска», «В гости к Федоничу», «Все его сыновья», «Высота», «Дорогой мой друг и брат», «Земля моя — судья ба моя», «Кто играет в куклы», «Лестница к журавлям», «Линия «А», «Мозырские встречи», «Мы из Николаевщины», «Мы — кузнецы», «Нарочанская баллада», «Отчее поле», «Последнее слово», «Счастливые берега «Олимпии»

Здесь названы фильмы, вышедшие на экран с начала 1979 года. Но в программе тематических кинопоказов, сеансов по заявкам зрителей советуем показать и лучшие из работ белорусских кинематографистов более раннего выпуска.

1 — Победа кубинской революции (1959).

Художественные фильмы
«Другой Франсиско», «Мелья: хроника борьбы», «Охотник за беглецами», «Слово за вами»

Документальные фильмы
«А. Н. Косыгин у кубинских друзей», «Вива Куба!», «Вива фестиваль!», «Дети рисуют дом», «Добро пожаловать», — говорит Куба», «Кубинский репортаж», «К югу от Мандьеро», «На форуме коммунистов Кубы», «Парламент-

тарий Кубы в СССР», «Первая ступень», «Сона Сильвестре»

3 — 60 лет со дня гибели А. Я. Пархоменко (1886—1921), героя гражданской войны

Художественный фильм «Александр Пархоменко»

21 — умер Владимир Ильич Ленин (1924)

Художественные фильмы
«Аппассионата», «Балтийская слава», «В дни Октября», «Верность матери», «Вихри враждебные», «В начале века», «Выборгская сторона», «День первый», «Доверие», «Залп «Авроры», «Казнены на рассвете», «Коммунисты», «Кремлевские куранты», «Ленин в Октябре», «Ленин в Польше», «Ленин в 1918 году», «Лично известно», «Надежда», «На пути к Ленину», «Первая Бастилия», «Первый посетитель», «Попутке Ленина», «Посланныи вечности», «Почтовый роман» (две серии), «Поэма о крыльях» (две серии), «Пролог», «Рассказы о Ленине», «Семья Коцюбинских» (две серии), «Семья Ульяновых», «Сердце России», «Синяя тетрадь», «Сквозь ледяную мглу», «Убит при исполнении...», «Человек с ружьем», «Черные суахи», «Шестое июля», «Яков Свердлов»
Напомним, что в помощь информации-рекламным службам Госкино союзных республик, методиками и редакторам по кинорекламе Всесоюзное объединение Союзинформкино выпустило к 110-й годовщине со дня рождения В. И. Ленина «Информацию» № 4 (315), в которую вошли аннотированные перепечатки фильмов ленинской тематики и сценарий кино вечера, посвященного 110-й годовщине со дня рожде-

ния В. И. Ленина. Советуем воспользоваться этими материалами.

22 — расстрел (1905) царскими войсками мирной демонстрации рабочих в Петербурге (Кротовое воскресенье). Баррикады в столице. Начало первой русской революции

Художественные фильмы
«Белый башлык», «Броненосец «Потемкин», «Лично известно», «Мятежная баррикада», «Николай Бауман», «Побег из тюрьмы», «Полки победителей», «Почтовый роман» (две серии), «Пролог»
Документальные и научно-популярные фильмы
«Вблизи России», «Делегат Урала», «Ивановские университеты», «Кротовое воскресенье», «Лейтенант Шмидт», «Мы шли с Ильичем (Зарево)», «На штурм царского самодержавия», «От Парижской коммуны к Октябрю», «Рукописи Ленина»

24 — 80 лет со дня рождения (1901—1971) М. И. Ромма, советского кинорежиссера, народного артиста СССР

Художественные фильмы
«Девять дней одного года», «Ленин в Октябре», «Ленин в 1918 году», «Пышка», «Секретная миссия», «Тринадцать», «Убийство на улице Данте»

Документальные фильмы
«Живой Ленин», «Обыкновенный фашизм» (две серии)

Об историко-революционных фильмах М. Ромма мы рассказывали в № 4 журнала за 1969 год (см. статью И. Рачука), о его документальных работах — в № 2 за 1966 год («Обыкновенный фашизм») и в № 4 за 1970 год («Живой Ленин»)

Из фильмов, выходящих на экраны в октябре, наибольшими тиражами печатаются цветные ленты «За спичками» («Мосфильм» — «Суоми-фильм», Финляндия, 10 ч., кроме дошкольников и учащихся 1—8-х классов), «По данным уголовного розыска» (Киностудия имени М. Горького, 8 ч.), «Тайное голосование» («Ленфильм», 9 ч.), «Бабеке» («Азербайджанфильм» и «Мосфильм», двухсерийный, 7 и 7 ч., кроме дошкольников и учащихся 1—3-х классов). Последние три картины — широкоэкранные. Материалы о перечисленных выше лентах помещены на стр. 45—47.

Герои картины «Спасатель» («Мосфильм», цветная, 10 ч., кроме дошкольников и учащихся 1—8-х классов) — вчерашние школьники. Властителем их дум был учитель литературы Лариков, человек возвышенный и прекрасный. Но те высокие представления о жизни, о любви, которые он внушал ребятам, не выдержали испытания при сопоставлении с реальностью. И это не случайно: сам Лариков давно не верит своим словам, и когда на его пути встает настоящая любовь, то ведет себя мелко и недостойно. Автор сценария и режиссер — С. Соколов, которого зрители помнят по фильму «Сто дней после детства». В ролях — С. Шакуров, Т. Друбич, В. Мищенко, О. Белявская, В. Кононенко, А. Кайдановский, Е. Васильева и другие.

Еще один цветной широкоэкранный фильм той же студии «Выстрел в спину» (10 ч., кроме дошкольников и учащихся 1—8-х классов) — детектив. У себя на квартире убит писатель Павел Ветров. Много версий выдвигается следователями, прежде чем удается разоблачить преступника. Им оказался давний приятель Ветрова — Евгений Штугов. Автор сценария — Н. Леонов, режиссер В. Чеботарев. В ролях: Л. Пригунов, М. Волков, И. Окуллин, А. Збруев и другие.

Герой картины «Плет с космонавтом» (Киностудия имени М. Горького, цветная, широкоэкранный, 9 ч.) — семнадцатилетний сельский паренек Брусничкин, готовящий себя к профессии космонавта. Поступил в авиационный институт, он твердо идет к заветной цели. Автор сценария — В. Черных, режиссер Г. Васильев. В ролях: В. Шальных, Н. Егорова, Н. Попков, М. Брылкин, Л. Марков и другие.

Все вышеназванные картины выпускаются на 16-мм пленке.

Действие приключенческой цветной широкоформатной картины «Последняя охота» («Ленфильм», 8 ч.) происходит в 20-е годы на Крайнем Севере. Она рассказывает, как удалось спасти от иностранных пиратов золото и пушнину. Сценарий А. Макарова, режиссер И. Шешуков. Главные роли исполняют Ю. Богатырев, О. Борисов, Н. Гринько, М. Мунзук.

Научная фантастика представлена цветной широкоэкранный лентой «Звездный инспектор» («Мосфильм», 8 ч.). Она повествует об экспедиции Сергея Лазарева по розыску исчезнувших с космического корабля «Антарес» ученых. Авторы сценария — В. Смирнов, М. Ковалев, Б. Тракин, режиссеры М. Ковалев и В. Полин. В ролях — В. Ивашов, Ю. Гусев, Т. Сливак, В. Титова, Э. Викторган, В. Бекерис и другие.

В литовскую деревню начала нашего века переносит зрителей цветная широкоэкранный картина Литовской киностудии «Чертово семя» (7 ч., кроме дошкольников). Много лет батрачил бедняк Ионас на жестокого владельца хозяйства богатого хутора Баниса. А когда Банис умер, Ионас женился на его вдове, хотя любил другую. Но богатство не принесло ему счастья... Автор сценария — В. Жалакявичус, режиссер А. Пуйпа. Роли исполняют Э. Плешките, К. Сморигинас, В. Паушшете, И. Саулите.

О храбром преданном революции герое гражданской войны Г. Гае, командире легендарной Железной дивизии, — цветная широкоэкранный картина «Умри на коне» («Арменфильм», 8 ч.). Автор сценария — А. Вердьян, режиссер — Г. Мелик-Авакян. В ролях — Г. Манукян, С. Корношин, В. Еремичев, С. Саркисян, Е. Дедова и другие.

Фильм «Дударик» (Киностудия имени А. Довженко, цветной, широкоэкранный, 9 ч., кроме дошкольников и учащихся 1—3-х классов) повествует о судьбе крестьянского паренка Грица. Действие картины происходит в первые годы Советской власти на Украине. Композитор Николай Леонтович, услышав пенне Грица, помог ему поступить в Киевскую консерваторию. Но Гриццо не удалось доучиться. Выполняя свой гражданский долг, он пошел служить в Красную Армию и погиб от бандитской пули. Авторы сценария — А. Щербак и Е. Митько, режиссер — С. Клименко. Роли исполняют Я. Гаврилюк, Н. Сумская, Ф. Панасенко, Г. Гладыш, С. Автухов и другие.

Об артисте цирка — лента «Воздушные пешеходы» («Узбекфильм», цветная, кашетированная, 8 ч.). Ее герой канатоходец Акмаль Турсунбаев во время выступления сорвался с каната и больше не смог работать на арене. Но он остался верен любимому искусству и, преодолев отчаяние, стал учить молодежь. Авторы сценария — И. Рахим, Д. Холдендро, режиссер — Ю. Степчук. В ролях — Д. Юсупов, А. Меликджанян, Т. Шакирова, Н. Рахимов, В. Кадыров.

Как часто люди, смелые и решительные на работе, в личной жизни оказываются слабыми, неспособными принять себе прошлое» («Гад-жикфильм», цветная, кашетированная, 8 ч.) сценариста Л. Махкамова и режиссера А. Тураева.

В октябре на экраны повторно выпускаются все четыре серии кинополюеи С. Бондарчука «**Война и мир**».

«Лакрианные ботинки неизвестного солдата» (Болгария, цветная, 7 ч.) — картина-воспоминание звукооператора Моне о своем детстве в деревне, деревенских обычаях и нравах, о самом себе — трепетном мальчике, душа которого открыта добру и радости. Автор сценария и режиссер — Р. Вылчанов. В ролях — Б. Цанков, И. Стойков, С. Анкова, Э. Мирникая, Н. Величкова.

В основе ленты **«Дора докладывает»** (Венгрия, цветная, 8 ч., кроме дошкольников и учащихся 1—3-х классов) — подлинные события времен Великой Отечественной войны. Проживавший в Швейцарии венгерский географ Шандор Радо создал и возглавил интернациональную группу разведчиков, действовавших в интересах Советского Союза. Автор сценария — П. Зимре, режиссер Р. Бан. Роли исполняют: Д. Бодрог, М. Ронеч, Х. Варади, А. Банфальви, Л. Маркуш, Т. Дунай.

Проблемам семьи и брака посвящена картина **«Попытка к примирению»** (ГДР, цветная, 8 ч., кроме дошкольников и учащихся 1—8-х классов). Автор сценария — Ю. Беккер, режиссер Ф. Байер. В ролях — Ю. Гоффман, М. Круг, М. Беме, Д. Манн и другие.

Героиня фильма **«День рождения Матильды»** (Польша, цветной, 8 ч., кроме дошкольников и учащихся 1—8-х классов) — психолог. А главное — это добрый и самоотверженный человек, готовый каждому прийти на помощь. Но свою личную судьбу она устроит бессильно. Автор сценария и режиссер — Е. Ставицкий, в ролях — И. Бохдал, М. Краевска, И. Лотт, Е. Миллер, Ю. Дурьяш, М. Грушчинский, З. Запасевич.

Кинолента **«Красное вино»** (Чехословакия, цветная, двухсерийная, 7 и 7 ч., кроме дошкольников и учащихся 1—8-х классов) рассказывает невеселую историю словацкого крестьянина, пытавшегося в 20-х годах в буржуазной Чехословакии организовать сельскохозяйственный кооператив. Сценарий по роману Ф. Гечко создали Й. Боб и А. Леттрих. В фильме заняты актеры Ш. Квиетик, Э. Вашернова, И. Райник, К. Махата, Ю. Зашек и другие.

В воды Атлантики падает сверхзвуковой самолет «Конкорд» с пассажирами на борту. В чем же причина катастрофы? Куда исчезла един-

ственная оставшаяся в живых стюардесса? Почему один за другим погибает все, кто хоть что-нибудь знали о самолете? На все эти вопросы ищет и находит ответ журналист Майкл Броуди — герой цветной широкоэкранный картины «Спасите «Конкорд»» (Франция, 10 ч., кроме дошкольников и учащихся 1—8-х классов, без права показа по телевидению). Авторы сценария — А. Фьоретти, Р. Джента, Э. Гастальди, режиссер Р. Деодато. В роли Броуди — Д. Францискус.

Маленький городок вблизи Парижа захлестнула волна преступности. Полиция бессильна. Чтобы противостоять насилию, жители начинают обзаводиться огромными собаками. Начинается форменная война, в которой стороны как будто соревнуются в жестокости. Таково содержание картины **«Собаки в городе»** (Франция и Таити, кашетированная, 9 ч., кроме дошкольников и учащихся 1—8-х классов, без права показа по телевидению). Авторы сценария — А. Роеллан и А. Жессуа, режиссер А. Жессуа. В ролях — Ж. Делардье, В. Лану, Н. Кальфан, П. Вернье, Ф. Ардан, Ф. Клебер, Р. Порт, Ж. Сети.

О службе в отдаленной пограничной крепости младшего лейтенанта Дрого, о монотонной, бессмысленной жизни здесь рассказывает фильм **«Пустыня Тартари»** (Италия и Франция, цветной двухсерийный, 7 и 7 ч., кроме дошкольников и учащихся 1—3-х классов, без права показа по телевидению), поставленный В. Дзурлини по одноименному роману Д. Будзати. Авторы сценария — А. Брунелен, Ж.-Л. Бертуцелли, В. Дзурлини. Роли исполняют В. Гассман, Д. Джемма, Ф. Нуаре, Ж. Перрен, Ф. Рабаль, Ф. Рей, Ж.-Л. Трентиньян.

Фильм **«Хозяин»** (Индия, двухсерийный, 6 и 7 ч., кроме дошкольников и учащихся 1—8-х классов, без права показа по телевидению) — о том, как сирота Мини, выполняя завещание воспитавшего ее дяди, вышла замуж за нелюбимого. Но постепенно Мини убеждается в прекрасных человеческих качествах супруга и проникается к нему большим чувством. Автор сценария и режиссер — Б. Чаттерджи. В ролях — Ш. Азми, Г. Карнад, Викрам и другие.

Фильм **«Застенчивый Омар»** (Алжир, цветной, кашетированный, 7 ч., кроме дошкольников и учащихся 1—8-х классов, без права показа по телевидению) повествует о нелегкой жизни современного молодого служащего. Автор сценария и режиссер — М. Аллуаш. В ролях — Б. Беннани, А. Дегг, Ф. Гуеннанече и другие.

Сельскохозяйственные фильмы

Больше продукции животноводства

«ПРОИЗВОДСТВО ГОВЯДИНЫ НА МЕЖХОЗЯЙСТВЕННОЙ ПЛОЩАДКЕ» [2 ч.]

Фильм рассказывает об опыте интенсивного откорма молодняка крупного рогатого скота на механизированной площадке совхоза «Переволоцкий» Оренбургской области. Эта площадка создана на средства 14 хозяйств района. Участники кооперации ежемесячно по графику поставляют на межхозяйственную площадку молодняк.

«ЦЕЛИННОЕ МОЛОКО» [2 ч.]

Картина посвящена животноводам целинного совхоза «Мичуринский» Кустанайской области, на фермах которого разводят крупный рогатый скот бурой латвийской породы, отличающейся высокой продуктивностью.

«ПОТОЧНО-ЦЕХОВАЯ СИСТЕМА ПРОИЗВОДСТВА МОЛОКА» [3 ч.]

В фильме на примере колхоза «Украина» Каменско-Бугского района Львовской области рассказывается о специализации и концентрации производства молока новой поточно-цеховой системой.

«НОВАЯ ТЕХНОЛОГИЯ МЯСНОГО СКОТОВОДСТВА» [2 ч.]

Снималась эта кинолента в совхозе «Зимовниковский» Ростовской области. Здесь внедрена технология ведения мясного скотоводства, основанная на круглогодичном беспастбищном содержании животных на выгульных площадках.

«ТЕРНОПОЛЬСКИЙ ОПЫТ ВЫРАЩИВАНИЯ НЕТЕЛЕЙ» [2 ч.]

Экран раскрывает опыт выращивания нетелей на межколхозном комплексе колхоза «Маяк» Тернопольской области. Кадры прослеживают технологию выращивания телочек, поступивших на межколхозный комплекс из колхоза имени В. И. Ленина.

«ГОРНЫЙ КОРРИДЕЛЬ — ВЫСОКОПРОДУКТИВНАЯ ПОРОДНАЯ ГРУППА ОВЕЦ» [2 ч.]

Одно из важнейших достоинств новой породной группы овец — хорошая приспособленность к содержанию в условиях высокогорья и на равнинах. И не только в кошарах, но и на промысленных комплексах. Животные этой породной группы скороспелы. Фильм свидетельствует, что хозяйства, занятые выращиванием горного корриделя, рентабельны.

«УГЛИЧСКИЙ ЭКСПЕРИМЕНТ» [1 ч.]

На экране — животноводческие комплексы колхоза «Родина» Ярославской области, уже несколько лет поставляющие сырье Угличскому сыродельному заводу.

«ПРИГОТОВЛЕНИЕ И РАЗДАЧА КОРМОВ НА МОЛОЧНЫХ КОМПЛЕКСАХ И ФЕРМАХ» [2 ч.]

Продуктивность молочного скота зависит от многих факторов, но главный из них — корма. Зритель знакомится с различными видами машин по подготовке и раздаче кормов, с технологией приготовления травяной муки, кормовых гранул и брикетов, а также полнорационных кормовых смесей.

«МЕЖХОЗЯЙСТВЕННОЕ ОБЪЕДИНЕНИЕ ПО ИСПОЛЬЗОВАНИЮ ОРОШАЕМЫХ ПАСТИЩ» [2 ч.]

Эта лента — о работе межхозяйственного мелиоративного объединения по созданию и эксплуатации орошаемых пастбищ, созданного пайщиками — колхозами и совхозами Лениногорского района Татарской АССР.

«ЖИДКИЙ АММИАК — В СЕЛЬСКОХОЗЯЙСТВЕННОЕ ПРОИЗВОДСТВО» [2 ч.]

В основу фильма положен опыт работы ряда хозяйств Клинского района Московской области. Жидкий аммиак применяют под зерновые, картофель, овощи и кормовые культуры, на сенокосах и пастбищах и везде получают высокие урожаи при наименьших производственных затратах. Используют жидкий аммиак и для обработки соломы зерновых культур.

«КОРМОВОЙ КОНВЕЙЕР» [1 ч.]

Фильм снимался в опытно-показательном хозяйстве «Исток» Свердловской области. Он демонстрирует систему последовательной уборки трав для бесперебойной работы сушильного агрегата, что дает большой экономический эффект.

«ЗАГОТОВКА РАССЫПНОГО СЕНА» [2 ч.]

Естественные и сеяные травы — отличный корм. Задача хозяйств — убрать их в лучшие сроки, с минимальными затратами средств. В фильме показана технология уборки сена с применением высокопроизводительных машин.

Центральной городской библиотекой организован выставку произведений писателя — своего земляка и фотовыставку «Герои произведений В. Быкова — на экране». Но главным событием стал приезд на премьеру постановщика фильма Л. Шепитько. В тот день зал кинотеатра был просто переполнен. «Мне захотелось сделать такой фильм, — сказала Л. Шепитько зрителям, пришедшим на премьеру, — чтобы все люди вспомнили, чему и кому они обязаны сегодняшним днем... Мы хотели сказать в фильме о том, как необходимы всем нам такие, как Сотников. Они нужны сегодня не меньше, чем тридцать лет назад, в годы войны».

При подготовке премьер коллектив кинотеатра исходит из темы и жанра картин; учитываются вкусы, желания, пристрастия зрителей. Так, форма премьеры фильма «Легенда о Тиле» — творческий портрет популярного артиста Е. Леонова, а «Странной женщины» — киновечер, посвященный творчеству В. Ланового. На премьере «Молодой жены» помимо разговора о поднятых в картине вопросах зрители смогли проследить творческий путь молодой актрисы А. Каменковой, начиная с ее раннего

дебюта в кино — роли Лены в фильме «Девочка ищет отца». Премьера ленты «Точка отсчета» состоялась в рамках фестиваля «Беларусьфильм»-79, который недавно прошел на Гродненщине. Желанными гостями зрителей стали режиссер В. Туров и актеры А. Ромашин и Н. Кочегаров. Еще одна форма премьеры — родительское собрание. Им начался показ фильма «Воскресная ночь». Кинофикаторы считали, что хотя эта картина «некассовая», как принято нынче выражаться, но она интересна тем кругом вопросов, которые ставит перед зрителями. На премьеру собрались родители учащихся двух средних школ. С ними беседовали высококвалифицированные специалисты — врач психоневрологического диспансера и работник народного суда.

Сколько интересных встреч бывает на кинопремьерах в «Гродно»! Как много радостных минут принесли они людям! И какой огромный и кропотливый труд стоит за этим — труд всего коллектива кинотеатра и каждого работника в отдельности. Приятно отметить, что на премьерах — всегда аншлаг. Значит, зрители приняли и полюбили такую форму знакомства с фильмом.

Из материалов, присланных на конкурс очерков о сельских кинемеханиках

А. МАЗУРЕНКО

СЫН КИНО

Трудно, но все-таки можно привыкнуть к каждодневным боям, к свисту пуль, грохоту взрывов, чирканью осколков. А вот к постоянному пристальному вниманию вражеского снайпера себя не приучишь. Ожидание выстрела даже страшнее, чем сам выстрел...

Помкомвзвода разведроты одного из подразделений Белорусского фронта Николай Макеев понял, что снайпер его засек наверняка. На всякий случай поднял саперную лопатку — ее тут же выстрелом выбило из руки, каску обсыпало осколками. Невольно Николай всем телом вдавился в снег и тут же усмехнулся: в снегу от снайпера не спрячешься, за кустиком не отсидишься. И все-таки какая-то сила удерживала его за этим кустом.

А справа и слева разведчики медленно, по-пластунски продвигались вперед. В полусотне метров кто-то из ребят сунулся головой в снег, взметнулся фонтан осколков и снежной пыли — неужели попал, гад?

Вскочил Макеев во весь рост — и тут же рухнул навзничь. Перевернулся на живот — на снег сразу же кровь закапала, во рту солоно сделалось, но понял — жив! Ощупал левой рукой лицо: нос сломан, несколько зубов выбито, но главное — глаза целы.

Выплюнул кровавое крошево, снегом кровь из носу унял, огляделся. Товарищи бежали вперед молча, зло, без выстрела — разведка!

И вдруг слева, метрах в трехстах, заговорил вражеский дзот, уложил в снег разведчиков. «Два раза в одно место не попадает», — пробормотал Николай и рванулся в направлении дзота. Дзот замолчал — то ли не заметили, то ли жалко стало фрицам на одного человека очередь тратить.

Метров сто пробежал Макеев, споткнулся, и тут же над головой, — пулеметная очередь. Оглянулся. Ребята с правого фланга встали — поняли его маневр. И он, не таясь, в полный рост, с гранатой в руке пошел на амбразуру...

Орденом Отечественной войны II степени наградила Родина Николая Макеева за тот памятный бой. Новый, 1944 год встретил старший сержант в госпитале. В который раз вернули его врачи с того света...

А начал Великую Отечественную студент Ростовского кинотехникума Николай Макеев под Сталинградом командиром отделения связи. За бой под Камышином был награжден медалью «За боевые заслуги». С 1943 года в разведке. Форсировал Днепр, участвовал в обороне Ленинграда, освобождал Белоруссию. Четыре раза ранен, дважды контужен, награжден девятью правительственными наградами.

Закончил войну осенью 44-го на границе с Польшей. Выгнал солдат-захватчиков с родной земли, а вот День Победы снова встретил в госпитале — в Горьковской области. Там же и службу продолжал — уже по своей гражданской специальности.

Испокон веков уважение вызывают в народе те цельные натуры, что всю жизнь, все силы отдают раз и навсегда избранному делу. Про таких — будь то ученый или хлебороб, инженер или художник — говорят: у человека есть призвание. Есть оно и у Николая Александровича Макеева — он киномеханик.

Заголовок этого очерка имеет свою историю.

Родителей Макеев почти не помнит, воспитывала его старшая сестра. Воспитывала пока могла — у самой семеро по лавкам. Свое голодное сиротское детство Николай Александрович не любит вспоминать, но и тогда были светлые дни.

Редко заезжала кинопередвижка в село Кожухи Винницкой области, зато уж каждый ее приезд — праздник. На сеансе — и стар и млад. Счастливики «крутят динаму», среди них Николка Макеев. Светятся счастьем глаза мальчугана, когда доверят ему крутнуть. А как мечтал он стать полноправным хозяином передвижки! И вдруг мечта становится реальностью. В симферопольский детский дом «Тавель», где воспитывался Макеев, пришли шефы — работники кинотеатра «Большевик». Отобрали восьмерых пацанов, взяли на полное обеспечение, стали учить киноделу. А как первый раз привели в кинотеатр, сказали: «Вы, ребята, отныне наши родные дети, сыновья советского кино». Было это в 1938 году.

Вот почему ударник коммунистического труда, отличник кинематографии СССР, орденноносец Николай Александрович Макеев с гордостью считает себя прежде всего сыном советского кино. И беззаветно служит любимому делу вот уже более сорока лет. Тридцать из них работает в сельской местности Магаданской области.



Н. Макеев

Работа сельского киномеханика, как известно, имеет свою специфику. Немало у него обязанностей, хлопот, как с усмешкой говорит Николай Александрович. С годами хлопоты эти видоизменяются. Вот, к примеру, зимой 1953 года добирался Макеев с кинопередвижкой на Клепку. А дороги тогда, известно, какие были: наледь да тайга. Решили с трактористом наледью идти. Выехали в ночь. Сначала все нормально было, шутили, смеялись. А потом вдруг — стал трактор, что-то случилось с коробкой передач. Что тут делать будешь? Помощи ждать неоткуда, ремонт ночью на сорокаградусном морозе не сделаешь. И знаменитая солдатская смекалка не помогла. Зато пригодились выучка, фронтовая закалка. Натаскали дров, запалили костер, тракторист у машины остался, а Макеев равнул напрямик, через тайгу, в село.

На всю жизнь та дорожка запомнилась. Ночь, мороз, сугробы по грудь, звезды косматые, низкие, зловещие. Выбилась Николай из сил, прикорнул в сугробе. Знал — спать нельзя, да усталость свое брала, клонило в сладкую дрему. И вдруг

«ф-ррр!» Вскочил старший сержант запаса, сон как рукой сняло — почудилось, что на фронте он опять и осколки фырчат кругом. Пришел в себя, осмотрелся, а это глухари, целая стая. Сразу на сердце потеплело — не один он живая душа в тайге. Веселее зашагал, вроде и сил прибавилось, а там и огни села впереди замерцали. Нашел бригадира, отпоил тот киномеханика горячим чаем, запряг в сани лошадку — и отправился Макеев назад, к трактору. Так всю ночь в тайге и провел. Зато когда обратно, уже с аппаратурой, въезжал в село, у околицы в сани бригадир вскочил, вожжи отнял, правит в сторону от клуба, к пекарне.

— Встречайте дорогого гостя, хозяйшкы, дайте-ка ему горяченького хлебца!

Макеев тогда целую буханку горячего хлеба с молоком умял — в жизни ничего вкуснее не едал.

А вечером в клубе шел новый фильм...

Коротким колымским летом Макеева буквально рвали на части. Надо обслужить рабочих на лесозаготовках, сенокосе, летних выпасах, рыбстанах и обязательно — показать фильмы ребятам из

пионерских лагерей. Нигде не было тогда стационарного оборудования. «Все возил с собой», — смеется Николай Александрович. Возил по немеряным северным дорогам, форсировал сотни речек, ручьев, проток, тонул в болоте, блуждал в тайге. Но не было у Макеева ни одного случая срыва графика кинообслуживания объектов.

Сегодняшний день северян предьявляет киноработникам новые требования. Взять хотя бы качество кинопоказа. Нынче мало, чтобы фильм шел без перерывов, чтобы пленка не рвалась. И на селе теперь вправу рассчитывать на самый высокий уровень демонстрации фильмов. Совершенное владение кинотехникой отличает Макеева. Вот только два — первое и последнее — из десятков внедренных Николаем Александровичем рационализаторских предложений.

В далеком 1938 году четырнадцатилетний помощник киномеханика предложил использовать две кинопередвижки УК-25 для обеспечения непрерывного показа. Сегодня это кажется элементарным, а тогда опытные киномеханики только руками развели — ай да Коляка! А совсем недавно Макеев внес усовершенствование в устройство автоматизации АКП-6 — теперь можно управлять всем ходом киносеанса с одного поста.

Макеев всегда сам участвует в монтаже оборудования. И вот уже пять лет проектор 23КПК Макеева работает, не нуждаясь в техническом обслуживании со стороны.

Сейчас, как говорит сам Николай Александрович, у него в Снежном райская жизнь — новый Дом культуры, современное оборудование. Теперь главное — умелая пропаганда фильмов, работа с лучшими советскими картинами. Прочные деловые контакты у Макеева с руководством совхозов «Снежный» и «Дукча», с работниками Дома культуры, с общественностью.

Внес Николай Александрович немалую лепту и в борьбу за сохранность фильмофонда. Казалось бы, что по

силам сельскому киномеханику? Не допускай порчи фильмокопий, да и весь сказ. Макеев же разработал специальный журнал качества, куда заносит дату поступления копии, время последней проверки, категорию копии и т. д., взяв на себя хлопотное бремя общественного контролера сохранности фильмофонда. И худо, ох худо бывает тому киномеханику, кто пришлет в Снежный испорченную или непроверенную копию.

За время работы в Магаданской области Макеев двадцать восемь раз награждался Почетными грамотами и дипломами, неоднократно выходил победителем в социалистическом соревновании киномехаников области, носит почетное звание «Лучший по профессии». Задания десятой пятилетки по всем показателям он выполнил за четыре года.

Слово — одному из зрителей, знатному свинарью-оператору совхоза «Снежный», кавалеру ордена Трудового Красного Знамени Ивану Дмитриевичу Гринченко:

— Я люблю кино, с удовольствием хожу в наш Дом культуры. Показ фильмов у нас отличный. И знаете почему? Николай Александрович Макеев — профессионал в том высоком смысле этого слова, какое вкладывается в него в пятилетке качества.

Трудно что-либо добавить к этой краткой характеристике.

...А война не отпускает, напоминает о себе. Ноют старые раны, до сих пор врачи осколки из тела извлекают. Не хранит их Николай Александрович, с ненавистью на помойку выбрасывает. Но не вырвать из сердца воспоминаний... Макеева как ветерана Великой Отечественной приглашают в школы, на предприятия с просьбой рассказать о тех героических и грозных днях.

И сегодня в Доме культуры Снежного идет новый фильм. За проектором, на посту, как говорят киномеханики, ветеран Великой Отечественной войны, сын кино Николай Александрович Макеев.

Хроника

ЗАВЕРШЕН традиционный Международный фестиваль короткометражных фильмов во французском городе Лилле. В конкурсе участвовало 200 картин, созданных на киностудиях Франции, СССР, Чехословакии, Польши, США, Канады и других стран. «Гран при» присужден советской киноленте «Встреча» режиссера А. Игъгилова. «Гран при» за лучшую мультипликацию также получил советский фильм «Сказка сказок» Ю. Норштейна. Эта же картина удостоена международной премии критики. И еще одна награда советским кинематографистам — приз за лучший дебют армянскому режиссеру Г. Мелконяну, поставившему фильм «Шелковница».

Премия «Гран при» была вручена также кинематографистам из Никарагуа Р. Лакао и Ф. Пинедо за документальную картину о борьбе против диктатуры Сомосы, о первых завоеваниях революции в этой стране. Из чилийского подполья прибыла на фестиваль кинолента «Послание Чили», разоблачающая кровавые преступления диктатора Пиночета. Она была отмечена жюри.

В КРАКОВЕ прошел XVII Международный фестиваль короткометражных фильмов. Советский Союз на нем представляли режиссер-документалист С. Пумпянская и кинорежиссер В. Жалакявичус (член жюри). Две советские картины стали призерами этого киносмотра. Специальной премии («Золотой дракон») удостоена работа Ленинградской студии документальных фильмов «Девять дней и вся жизнь» (сценарист Б. Добродеев, режиссер-оператор Ю. Занин). Ранее этот фильм получил приз международного жюри немецкого союза высших школ на XXVI Международном кинофестивале короткометражных фильмов в Оберхаузене (ФРГ). Специальной премией города Кракова награжден киноочерк ЦСДФ «Краков помнит Ленина» (сценаристы Вл. Накаряков, К. Славин, режиссер С. Пумпянская).

Среди остальных фильмов, удостоенных различных призов: французский «Маленький Пьер» («Гран при» «Золотой дракон»), болгарский «Кавалькада» (специальная премия «Золотой дракон»), польский «День рождения», венгерский «Анималия IV», югославский «Муравьи», американский «Киноворсц в Флэтбуф» («Серебряные драконы»).

ЭКРАН В БОРЬБЕ ИДЕЙ



В. БАСКАКОВ,
доктор искусствоведения,
директор Всесоюзного
научно-исследовательского
института киноискусства
Госкино СССР

ИСКУССТВО УТВЕРЖДАЮЩЕЕ И ИСКУССТВО РАЗРУШАЮЩЕЕ

Окончание. Начало см. в № 7 и 8

С ВЕРОЙ В ЧЕЛОВЕКА

Как ни стремятся идеологи и политики буржуазии «приручить» творческую интеллигенцию Запада, привить ей «вирус» покорности и аполитизма, все же очень многие художники, ощущая кризисное состояние и бесперспективность этой общественной системы, настойчиво ищут альтернативу капитализму и его культуре.

В кинематографии Запада есть прочная традиция критического реализма, и она получает новые импульсы в связи с развитием революционного процесса в мире, нацио-



Испанский режиссер Х.-А. Бардем на XI Международном кинофестивале в Москве

нально-освободительного движения, укреплением социалистической системы, ростом коммунистического движения в капиталистических странах. Примеры и проявления этой традиции поистине многообразны. Так, одно из наиболее ярких и типичных проявлений антибуржуазного искусства — прогрессивное кино Италии, начало которому положил неореализм. Прогрессивные фильмы выходят и в США, и во Франции, и в Японии.

Все больше влиятельных художников в буржуазном мире находят путь к гуманизму и реализму, что весьма симптоматично.

Об этом, в частности, убедительно свидетельствуют итоги последнего Международного кинофестиваля в Москве. Именно здесь раскрылись во всей своей полноте те сложные идейные повороты, через которые проходят сейчас многие художники большого дарования, появилась возможность увидеть, как, освобождаясь от идеалистической философии, они приходят к правде. Наиболее честные и талантливые мастера Запада не хотят присоединиться к хору тех, кто хоронит человека, не верит в социальный прогресс. И это роднит их с художниками социалистического искусства, творчество которых основано на вере в человека.

На X Московском международном кинофестивале один из главных призов получил фильм испанского режиссера Х.-А. Бардема «Конец недели», в котором было убедительно показано, как человек под влиянием реальности освобождается от идеологии правящих классов. С этой лентой уже знакомы наши зрители. На XI фестивале в нашей столице была награждена другая работа этого режиссера — «Семь дней в январе», она тоже выйдет на наши экраны. Среди получивших призы этого кинофорума — итальянский режиссер Ф. Роззи, представивший фильм «Христос остановился в Эболи». Его картины «Дело Маттеи» и «Сиятельные трупы» с успехом шли на наших

экранах. Советские зрители помнят и другие фильмы прогрессивных художников из капиталистических стран — «Принцип домино» (США), «Следователь по прозвищу «Шериф» (Франция) и др.

Искусство социалистического реализма не одиноко в контексте мирового кинематографического процесса. Творческие аналогии этому искусству мы находим в кино многих западных государств. Художественная правда фильмов прогрессивных художников стран Азии, Африки и Латинской Америки делает их внутренне солидарными с искусством социалистического реализма. Итоги VI кинофестиваля в Ташкенте подтверждают это. Фильмы, встречи, дискуссии по теме этого кинофорума показали, как развивается и крепнет искусство трех континентов, противостоящее империализму и реакции.

Все больше людей в среде интеллигенции на Западе понимает глубокую закономерность того факта, что фильмы С. Эйзенштейна, В. Пудовкина, А. Довженко, лучшие картины 30-х годов, военных и послевоенных лет, современного периода, ставшие подлинным событием в мировой культуре, были произведениями о революции, что именно Великий Октябрь дал импульс рождению кинолента, ярко новаторских и по форме и по содержанию. Они видят закономерность и в том, что борьба с фашизмом вдохновила и вдохновляет кинематографистов Советского Союза, стран социалистического содружества и многих художников капиталистических государств на создание произведений, обогащающих искусство экрана. Они не могут не констатировать, что крушение колониальной системы породило десятки молодых кинематографий. От их глаз не скрыть, что в наши дни во многих странах бурно развивается кинематограф политический, в первую очередь обращенный к борьбе классов, идеологий, черпающий свой материал в острейших идеологических и социальных коллизиях эпохи. Все это подводит людей к мысли, что силу и глубину кинематографу придает только связь с жизнью, со временем, с борьбой, которую человечество ведет за свое освобождение, за мир, за правду, что именно такое кино, пронизанное светом революционно-преобразующих гуманистических идей, оказывает особенно глубокое и сильное воздействие на умы и сердца огромных зрительских аудиторий.

На фоне произведений, правдиво и честно отражающих дыхание мира, жизнь и труд народов, их борьбу за лучшее будущее, еще нагляднее вредность фильмов, уводящих зрителей от реальных процессов жизни или деформирующих эти процессы в угоду реакции.

Что бы ни говорили наши идейные противники, какие бы «модели» истории советского кино они ни сооружали, как бы ни старались путем хитроумных построений запутать вопрос о непрерывности поступательного развития советского кино, им не удастся подменить правду ложью, прикрыть «научной» одеждой свои истинные помыслы и планы.

Советское кино растет и крепнет, охватывая новые и новые пласты истории и современности, совершенствуя способы и формы художественной выразительности, развивая лучшие гуманистические традиции человечества.

Кинолента донесла до нас кадры рождения нового, социалистического мира, рассказала о развитии Республики Советов, о великой победе нашего народа над фашизмом. Тщетны попытки приуменьшить историческую заслугу советского кино, создавшего подлинные шедевры на материале антифашистской борьбы. Подобно тому, как Великая Октябрьская социалистическая революция и гражданская война стали источниками крупнейших художественных явлений советского кино 20-х и 30-х годов, так и бессмертный подвиг нашего народа в годы Великой Отечественной войны вдохновляет советских кинематографистов всех поколений. И не случайно «Освобождение», «Они сражались за Родину», «А зори здесь тихие...», «Восхождение» и другие лучшие наши военно-патриотические фильмы последних лет с большим успехом прошли по экранам мира, неся правду о великом подвиге советского народа.

Выпущенные недавно на экраны ТВ и кинотеатров 20 серий эпопеи «Великая Отечественная», созданной под руководством Р. Кармена, с огромной силой и выразительностью показали негнбаемую силу социалистического строя, советского человека, свершившего великую гуманистическую миссию. Ленинская премия достойно увенчала эту большую работу наших кинематографистов.

XIII Всесоюзный кинофестиваль в Душанбе, прошедший весной этого года, ярко показал достижения наших кинематографистов, ищущих новые темы, проблемы, связанные с историей и современностью, обогащающие своими поисками художественную палитру киноискусства.

Пробиваясь через «железные занавесы», которые устанавливают власти, цензура, кинопрокатные организации в капиталистических странах, советские фильмы несут всему миру правду о социалистическом образе жизни, о помыслах и устремлениях советского человека, активно противостоят идеологии империализма и буржуазной морали.

ПАМЯТИ ТОВАРИЩА

На 67-м году жизни после тяжелой продолжительной болезни скончался заслуженный работник культуры РСФСР, персональный пенсионер ФРЕД ЭДУАРДОВИЧ КРЕЙЛЬ.

Пламенный патриот, он в годы Великой Отечественной с оружием в руках защищал Родину на фронте, выполнял специальные задания командования в тылу врага. После войны Фред Эдуардович трудился в системе кинематографии СССР, проявляя глубокие профессиональные знания и незаурядные организаторские способности. Будучи начальником Главного управления кинофикации и кинопроката, членом коллегии Госкино РСФСР, он внес большой вклад в развитие кинообслуживания населения республики.

За боевые и трудовые заслуги Ф. Э. Крейль был удостоен многих правительственных наград. Высокой партийной принципиальностью, творческой активностью, душевной теплотой и чуткостью Фред Эдуардович снискал любовь и уважение коллегам Комитета, всех киноработников. Светлую память о дорогом товарище и друге мы сохраним навсегда.

Группа товарищей

ВОПРОСЫ ЭКСПЛУАТАЦИИ



Н. НЕСТЕРОВ,
инженер,
С. ПРОВОРНОВ,
профессор ЛИКИ

Улучшать эксплуатацию 16-мм кинопроекционной аппаратуры

Большое количество киноустановок в нашей стране оснащены 16-мм кинопроекционной аппаратурой. Широко используется она в школах, клубах, на транспорте.

В системе Госкино СССР узкоплёночные кинопроекторы составляют 15% существующего парка кинопроекционной аппаратуры, поэтому улучшение их эксплуатации — крайне важная задача.

Сотрудники кафедры киноаппаратуры ЛИКИ обследовали в Ленинграде и Ленинградской области техническое состояние 12 киноустановок, оснащенных 16-мм кинопроекторами. Проверка выявила низкий уровень эксплуатации узко-

плёночных киноустановок, не обеспечивающий должного качества экранного изображения и звуковоспроизведения.

Освещенность в центре экрана изменяется от 30 до 139 лк, что соответствует яркости бело-матового экрана от 7 до 31 кд/м². Таким образом, фактическая яркость экрана значительно ниже требуемых норм.

Большой разброс и в равномерности освещенности экрана: от 0,32 до 0,64, у наибольшего количества киноустановок — до 0,5.

Значительна неустойчивость проецируемого кадра: от 0,02 до 0,08 мм.

Если наибольшая величина трения в фильмовом канале составляет около

0,5 Н, то усилие натяжения киноленты при разматывании изменяется в пределах от 0,2 до 1,5 Н, а при наматывании — от 0,4 до 4 Н.

Велик коэффициент детонаций — от 0,3 до 1,1%, особенно детонации второго года.

В значительных пределах изменяются и частотные характеристики звуковоспроизводящего тракта (см. рисунок): спад на 6000 Гц достигает 12 дБ.

Очень низкая яркость изображения вызвана плохой юстировкой осветительной-проекционной системы, что видно из таблицы. Действительно, для кинопроекторов «Украина-4» фактический световой поток составляет 21—37% номинального по техническому паспорту кинопроектора, а для кинопроекторов «Украина-5» — от 18 до 74%.

Низкий частотный диапазон воспроизводимого звука обусловлен прежде все-

Марка кинопроектора	Полезный световой поток, лм		
	по техническому паспорту	фактический	
		минимальный	максимальный
«Украина-4»	1250	53	220
«Украина-5»	350	63	260

го цилиндрической звукочитающей системой, не обеспечивающей стандартных размеров читающего штриха.

Обследование показало, что в эксплуатации далеко не полностью используются технические возможности выпускаемых узкоплёночных кинопроекторов.

Для повышения качества демонстрации 16-мм фильмов необходимо, во-первых, усилить контроль за киноустановками, оснащенными узкоплёночной аппаратурой; во-вторых, совершенствовать выпускаемую 16-мм аппаратуру выполняя регулировки в процессе ее сборки и ремонта, чтобы свести необходимость их во время эксплуатации до минимума.

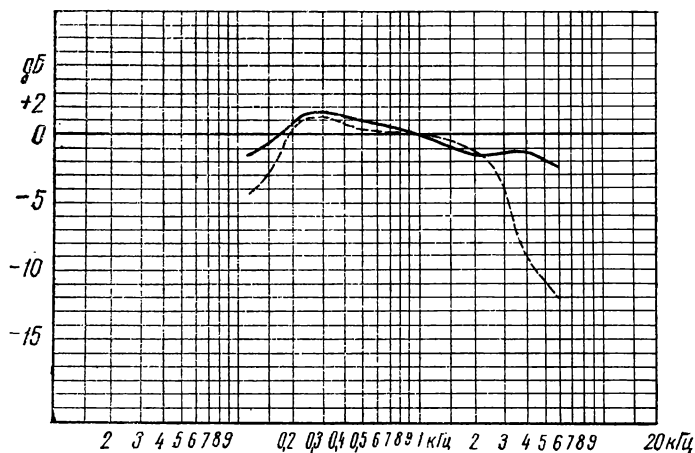

Кривая изменений частотных характеристик звуковоспроизводящего тракта

НА ЗАВОДАХ, В КБ И ЛАБОРАТОРИЯХ

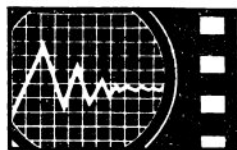

Н. АКИМОВ,
директор предприятия
«Киноэкран»
производственного
объединения
Укркинетехника

Миллионный киноэкран

РЕПОРТАЖ ИЗ КИЕВА

Знаменательное событие состоялось 10 апреля 1980 года на киевском предприятии «Киноэкран» — сборка миллионного киноэкрана.

Ее произвели наши славные ветераны К. Айвазян, В. Мажец, В. Головки, В. Гулый и другие передовики производства. Следует подчеркнуть, что миллионный киноэкран был изготовлен из сэкономленных материалов.

Многое вспомнилось в этот торжественный день из истории предприятия, которая нашла отражение в тематической выставке «От первого — до миллионного». Пройден большой путь. В 1945 году предприятие представляло собой небольшую мастерскую, где ремонтировалась аппаратура киносети Киевской области. Постепенно расширялись производственные площади, а с ними — и номенклатура работ. Были освоены ремонт типографского оборудования и изготовление рекламных щитов, а затем созданы первая в республике широкоэкранный кинопередвижка и передвижка для дневного кинопоказа.

Наконец, начался выпуск киноэкранов ЭБМ-У и ЭБМ-ПУ, которые ныне являются основной продукцией предприятия. Эти экраны предназначены для проецирования черно-белых и цветных широкоэкранных и обычных

фильмов в залах многоцелевого назначения. Относительно небольшие габариты поперечного сечения каркаса экранов и малая масса позволяют размещать их в любом месте сценической части зала (на портале, передней стенке зала и т. д.). Экраны удобны в эксплуатации, быстро устанавливаются перед началом сеанса.

В 1964 году коллектив предприятия совместно с НИКФИ разработал и освоил серийный выпуск стационарных киноэкранов с алюминированным покрытием, применение которых повысило яркость изображения. Для реставрации зеркала киноэкранов предприятием была разработана также передвижная мастерская.

Сейчас мы выпускаем более десяти типов киноэкранов: ЭНТ, ЭЛ-2, ЭЛ-4, ЭБМ-С 1,2×0,9, ЭБМ-С 2,6×1,9, ЭБМ-У 4×1,7, ЭБМ-ПУ, ЭВМ-У 7×2,2 и др. С 1980 года начат серийный выпуск ЭБМ-ПУ 10×4,2. Все они от-

личаются высокими светотехническими параметрами.

Ежедневно из сборочного цеха предприятия в разные концы Союза отправляется около 500 киноэкранов. Продукция предприятия пользуется спросом и за границей — отдельно и в комплекте с киноаппаратурой она посылается в 62 страны.

В настоящее время совместно с НИКФИ ведутся работы по освоению производства более светосильных экранов с перламутровым покрытием, которые позволяют существенно повысить яркость изображения.

Инженерно-технические работники предприятия, его новаторы, коллектив экспериментального участка дали жизнь целому ряду новых изделий. Это и универсальный держатель анаморфотной оптики для 35-мм кинопроекторов, усилитель удвоенной мощности для массовой аппаратуры типа КН (90У-2М), сборно-разборный стенд для проверки качества киноэкранов новой конструкции, корпус анаморфотной насадки, экран ЭБМ-ПУ 10×4,2 с усовершенствованным механизмом сворачивания и др.

Дипломами I отраслевой выставки Госкино СССР в Загорске (1970 г.) были отмечены такие уникальные работы предприятия «Киноэкран», как передвижной кинотеатр с надувным каркасом и пленочным покрытием, кассир-автомат для продажи билетов в кинотеатрах, малогабаритная оптическая скамья МОС-3, светосильный алюминированный киноэкран «Эпарн».

На II отраслевой выставке в 1976 году дипломов I сте-



Юбилейный экран готов!

пени удостоены установка УНКАС и убирающийся киноэкран ЭБМ-ПУ 7×2,95; диплома II степени — убирающийся киноэкран ЭБМ-У 5,2×2,2.

На международной выставке «Телекинотехника-80» все экспонаты предприятия отмечены дипломами Оргкомитета за высокий уровень научно-технического прогресса.

В III и IV кварталах прошедшего года коллектив предприятия был награжден переходящим Красным знаменем Госкино УССР и Украинского республиканского комитета профсоюза работников культуры.

Трудовым успехам способствует творческий климат в коллективе, которым дорожат и который поддержива-

ют как ветераны, так и молодежь.

Где же смонтирован наш миллионный киноэкран? Адрес известен: Киевская область, Таращанский район, село Лесовичи, Дом культуры колхоза имени Боженко. Счастливой и долгой жизни в хороших хозяйских руках пожелаем нашему юбиляру!

ИТОГИ ДВУХ ЛЕТ

Окончание. Начало статьи см. на стр. 11

вания и киноаппаратуры, сохранности фильмокопий немалая роль принадлежит краевому и межрайонным техническим советам. Членами последних являются заместители директоров киностудий, технические инспекторы отделений кинопроката, старшие инженеры кинотеатров, реммастера филиалов краевой киноремонтной мастерской и киностудий. В состав краевого технического совета входят десять председателей межрайонных технических советов. Свою работу технические советы строят по годовому плану.

На заседании краевого совета рассматриваются такие вопросы, как организация и проведение ремонта кинооборудования, выполнение графиков контрольно-наладочных работ, состояние фильмофонда и меры по улучшению его сохранности, эксплуатация усилительных устройств «Звук Т2-25», квалиметрический визуально-слуховой контроль качества кинопоказа, и др.

Особо следует отметить хорошую работу городских технических советов Красноярска и Норильска. С 1978 года красноярским городским техсоветом ежегодно организуется смотр-конкурс «Лучший кинотехник Красноярска». На должном уровне ведется работа общественных инспекторов.

В целях улучшения сохранности филь-

мокопий, а также сокращения времени нахождения их в пути норильским техническим советом организована эстафета передачи фильмокопий между кинотеатрами. Ежегодно этот совет рассматривает рационализаторские предложения, и лучшие из них, заслуживающие внедрения, направляются в Главное управление кинофикации и кинопроката Госкино РСФСР для рассмотрения.

В 1978—1979 годах Госкино РСФСР премировал за рационализаторские предложения шесть человек.

В честь 60-летия советского кино управление кинофикации провело смотр-конкурсы «Лучшая киноаппаратная госкиносети края», «Лучший технический кабинет края», что стимулировало приведение киноаппаратных в соответствие с РТМ-19-77—77 и улучшение оформления технических кабинетов. В последние увеличилось количество схем и плакатов по технике противопожарной и общей безопасности, необходимых для подготовки кинотехников.

Наши нынешние задачи — дальнейшее улучшение кинообслуживания населения края и повышение эффективности работы кинотеатров и киноустановок, обеспечение высокого качества работы на всех участках деятельности.

Хроника

«ТЕЛЕЭКРАН помогает народам познавать друг друга!» — главный лозунг международного фестиваля телевизионных фильмов «Злата Прага», прошедшего в столице Чехословакии. На конкурс было прислано 47 лент из социалистических, развивающихся и капиталистических стран. Большой успех выпал на долю советской программы. Приз «Злата Прага» за лучшую режиссуру получил М. Захаров за постановку телефильма «Тот самый Мюнхгаузен». Приза Интервидения удостоен телефильм «Старое танго» режиссера А. Бе-

линского. А известная советская балерина Е. Максимова награждена призом за выдающееся исполнение в этой ленте главной роли.

Главных призов фестиваля «Злата Прага» удостоены венгерский фильм «Плавающая льдина» и канадский — «Жарптица» (по балету И. Стравинского). Награда Интервидения присуждена польской ленте «Судебное разбирательство дела Рудольфа Гесса».

БОЛЬШУЮ популярность во всем мире завоевал традиционный смотр киноискусства в чехословацком городе Карловы Вары. Высшая награда прошедшего здесь XXII Международного кинофестиваля «Хрустальный глобус» присуждена фильму ГДР «Невеста».

Главных премий удостоены советская картина «Впервые замужем» («Ленфильм», режиссер И. Хейфиц), датский фильм «Джонни Ларсен» и болгарская лента «Иллузия». Фильм эстонских кинематографистов «Гнездо на ветру» (режиссер О. Неуланд) стал победителем в конкурсе дебютов. В информационную программу фестиваля входили советские картины «Осенний марафон», «Несколько интервью по личным вопросам». «Двадцать дней без войны» и документальная «Заговор против республик».

Советскую делегацию, возглавляемую председателем Госкино СССР Ф. Ермашовым, представляли режиссеры И. Хейфиц, Г. Чухрай, Г. Данелия, О. Неуланд, артисты Л. Гурченко (она же член жюри фестиваля), И. Шенчук, В. Теличкина, Л. Савельева, А. Кузнецов, Р. Адомай蒂斯.

ПОВЫШЕНИЕ КВАЛИФИКАЦИИ



**С. КАРИПИДИ,
Е. НЕЛЬСКИЙ,**
научные сотрудники
НИКФИ

О рациональной номенклатуре 35-мм тест-фильмов

Повышение качества звучания фильмов — одна из важных задач инженерно-технических работников кинофикации и кинопроката. Решению ее способствует постоянное улучшение технических показателей фонограммы фильмокопий, а также оснащение киносети новой, более совершенной аппаратурой. Эффективность таких мер, однако, зависит от поддержания на высоком уровне в процессе эксплуатации технического состояния аппаратуры, на что было указано в одном из постановлений коллегии Госкино СССР. Было предложено также усилить контроль за качеством звучания поступающих в кинопрокат фильмокопий, обратить особое внимание на работу звуковоспроизводящей аппаратуры киноустановок и принять меры к полному удовлетворению Опытным производством НИКФИ заявок киносети, кинопроката, киностудий и кинокопировальных фабрик на тест-фильмы.

Первые тест-фильмы, выпущенные в начале 30-х годов, представляли собой образцы лучших фонограмм речи и музыки из фильмов и предназначались только для субъективной оценки качества звуковоспроизведения в кинотеатрах. К настоящему времени сфера

применения и функции тест-фильмов значительно расширились, возросло их значение в совершенствовании качества кинопоказа.

В табл. 1 указаны назначения и функции, выполняемые отдельными видами тест-фильмов, предусмотренных ГОСТ 21998 «Фильмы контрольные звуковые 35- и 16-мм с фотографической записью. Типы, основные параметры и размеры».

В ряде случаев контроль некоторых параметров аппаратуры и качества кинопоказа без тест-фильмов затруднителен или вообще невозможен, поэтому их применение предусмотрено ГОСТ 17813—76 «Кинопроекторы для 16-, 35- и 70-мм фильмов. Методы испытаний» и соответствующей нормативно-технической документацией.

Опытное производство НИКФИ, оснащенное в последние годы новой специализированной аппаратурой, выпускает высококачественные тест-фильмы почти всех видов, указанных в табл. 1. Переход на выпуск тест-фильмов в соответствии с новой номенклатурой завершится в 1980 году.

Продолжительное время выпускались так называемые составные тест-фильмы 35КФФЗ-Э и 35КФФЗ-А, еще находящиеся в эксплу-

атации. Они содержат ряд фонограмм, которые либо не могут быть использованы потребителями, либо вовсе не нужны им. Например, в 35КФФЗ-А длиной 312 м около половины полезной длины занято тестом для измерений коэффициента детонации, требующих специального прибора-детонметра. Серийное производство этих приборов не организовано, и они имеются у крайне ограниченного числа потребителей. Тест-фильм 35КФФЗ-А поступал на заводы-изготовители, где вовсе не использовались включенные в него «Музыка — речь» и «Глиссандо».

Поэтому, несмотря на ежегодный выпуск в среднем около 0,5 млн. м 35-мм звуковых тест-фильмов, ряд основных потребителей испытывает острый дефицит в отдельных видах тест-фильмов. Нередки случаи, когда необходимые для контроля фонограммы добывались из рулонов составных эксплуатационных и аттестационных тест-фильмов. Такая практика недопустима, ибо приводит к снижению эффективности использования тест-фильмов, неоправданным затратам дефицитной киноплёнки и труда, увеличению стоимости тест-фильмов и исключает возможность полного обеспечения ими потребителей. Например, в 1977 году было удовлетворено всего около 20 % заявок.

На подавляющем числе киноустановок нет условий для сложных регулировочных работ, поэтому их целесообразно снабжать только тест-фильмами для простейших, но существенно важных операций, которые успешно могут быть выполнены работниками киноаппаратных. Передвижные контрольно-наладочные лаборатории ремонтных предприятий могут выполнять квалифицированную наладку и регулировку аппаратуры киноустановок, поэтому они должны располагать всеми видами тест-фильмов.

При эксплуатации кинопроекторов наиболее часто нарушается совмещение центра читающего штриха с осевой линией фонограммы.

ВИДЫ И ФУНКЦИИ ТЕСТ-ФИЛЬМОВ

Вид тест-фильма	Обозначение по ТУ	Функции тест-фильмов
«Маяк»	«35 Маяк»	Контроль и регулировка положения читающего штриха относительно фонограммы фильмокопий
«1—8 кГц»	«35 Синус»	1. Регулировка (балансирование) выходных уровней разных кинопроекторов одной киноустановки по сигналу 1 кГц 2. Контроль ширины и резкости читающего штриха по сигналам 1 и 8 кГц 3. Регулировка (фокусирование) микрообъектива и установка углового положения штриха по сигналу 8 кГц
«Угол»	«35 Азимут»	1. Контроль угла, образуемого штрихом с базовым краем фильмокопии 2. Регулировка — установка штриха перпендикулярно базовому краю фильмокопии.
«Освещенность-I»	«35 Сканирующая плавная»	Контроль и регулировка равномерности освещенности штриха*
«Освещенность-II»	«35 Сканирующая ступенчатая»	
«Нелинейная составляющая»	—	Измерения нелинейной составляющей освещенности штриха
«Фокус»	«35 Растр»	1. Регулировка (фокусирование) микрообъектива для достижения оптимальной резкости штриха 2. Регулировка — установка штриха перпендикулярно базовому краю фильмокопии
«Частотная характеристика»	«35 Многочастотный»	Измерения для определения частотной характеристики
«Акустическая характеристика»	—	Измерения для определения электроакустической частотной характеристики канала звуковоспроизведения (с учетом акустики зала)
«Детонация»	«35 Детонация»	Измерения коэффициентов детонации и колебаний скорости фонограммы
«Скорость»**	—	Контроль средней скорости фильма
«Нелинейные искажения»	—	Измерения нелинейных искажений канала звуковоспроизведения
«Глиссандо»	«35 Глиссандо»	Контроль качества работы громкоговорителей
«Музыка — речь»	—	Контроль качества звучания в зале кинотеатра
Инспекторский	35 КФ-И	Диагностический контроль киноустановки

* Первый позволяет осуществить непрерывный контроль освещенности штриха вдоль его длины; удобен при оперативной проверке, а также при регулировке освещенности и требует применения самописца уровней. Второй может быть использован с любым измерительным прибором, а также для оценки равномерности освещенности штриха на слух.

** Этот тест совмещен с тестом «Музыка — речь».

Взаимное положение их легко отрегулировать и проверить тестом «Маяк», который должны снабжаться все киноустановки.

Слух человека очень чувствителен к разбалансированию громкости звуковоспроизведения, которое возможно при переходе с одного кинопроектора на другой. Почти так же чувствителен слух к нарушению баланса воспроизводимых частот, которое чаще всего вызывается недостатком или отсутствием высокочастотных составляющих, например, из-за расфокусировки читающего штриха.

Для регулировки и контроля уровня выходного сигнала с целью балансирования громкости, а также для измерения мощности усилителя требуется фонограмма с записью сигнала частотой 1 кГц.

Для контроля качества фокусирования микрообъектива и косвенной оценки ширины и резкости читающего штриха дополнительно к фонограмме 1 кГц (служащей в этом случае для получения опорного сигнала) необходима фонограмма с записью сигнала частотой 8 кГц. Удобно, когда эти две фонограммы записаны на одной пленке вдоль обоих рядов перфораций, как в новом тест-фильме «1—8 кГц» (см. табл. 1).

В крупных широкоформатных кинотеатрах, где уровень технического обслуживания киноустановки более высок и имеются измерительные приборы, в исключительных случаях возможно допустить использование фонограммы 8 кГц этого тест-фильма для фокусирования микрообъектива и

установки штриха перпендикулярно базовому краю фильмокопии. (Для этих операций, выполняемых на заводах и наладчиками на киноустановках, как правило, должны использоваться тест-фильмы «Фокус» и «Угол».) Широкоформатные кинотеатры целесообразно снабжать тестом «Музыка — речь».

На заводах, изготавливающих и ремонтирующих кинопроекторную аппаратуру, ряд сборочно-регулирующих операций выполняется с помощью тест-фильмов. Например, фокусировка микрообъектива — при воспроизведении тест-фильма «Фокус», установка углового положения штриха — при помощи тест-фильма «Угол» или «Фокус», относительно положения штриха — тест-фильма «Маяк». Для оперативного контроля ка-

**ВИДЫ 35-мм ТЕСТ-ФИЛЬМОВ С ФОТОГРАФИЧЕСКОЙ ФОНОГРАММОЙ,
НЕОБХОДИМЫХ РАЗЛИЧНЫМ ОРГАНИЗАЦИЯМ (указаны знаком «+»)**

Вид тест-фильма	Киноуста-новки для показа		Организация-потребитель				
	35-мм фильм	35- и 70-мм фильм	ремонт-ные пред-приятия, пере-движные лабора-тории	конторы кинопро-ката с кинотех-нической инспек-цией	киносту-дии и киноко-пирова-льные фабрики	заво-ды- изгото-вители кино-проекто-ров	лабора- тории заводов и КБ
«Маяк»	+	+	+	+	+	+	+
«1—8 кГц»	+	+	+	+	+	+	+
«Угол»	—	—	+	+	+	+	+
«Освещенность-I»	—	—	—	+	—	+	+
«Освещенность-II»	—	—	+	+	+	—	+
«Нелинейная составля-ющая»	—	—	—	—	—	—	+
«Фокус»	—	—	+	+	+	+	+
«Частотная характери-стика»	—	—	+	—	+	+	+
«Акустическая харак-теристика»	—	—	+	—	+	—	—
«Детонация»	—	—	+	—	+	+	+
«Глиссандо»	—	—	+	—	+	—	+
«Нелинейные искаже-ния»	—	—	—	—	—	—	+
«Скорость», «Музыка — речь»	—	—	+	—	+	—	+
«Инспекторский»	—	—	—	+	—	—	—

чества выполненных регулировок, а также стандартизованных параметров звуковой части кинопроекторов пригодны тесты «1—8 кГц», «Маяк», «Угол», «Освещенность-I» или «Освещенность-II».

Для аттестации кинопроекционной аппаратуры при выборочных испытаниях и контрольно-ревизионных работах, проводимых, например, службами Госстандарта, на заводах применяется также тест-фильм «Частотная характеристика».

Научно-исследователским и контрольно-измерительным лабораториям заводов и конструкторских бюро практически необходимы такие же тест-фильмы, как и заводам. Кроме того, для испытания образцов и макетов аппаратуры могут найти применение измерительные тесты «Нелинейные искажения» и «Нелинейная составляющая», а также тест «Музыка — речь».

Особенно важна и ответственна роль тест-фильмов на киностудиях и кинокопировальных фабриках: с их помощью проверяется и отлаживается аппаратура ки-

нозалов, в которых просматриваются эталонные и контрольные фильмокопии. Для поддержания аппаратуры на требуемом уровне эти организации должны располагать тест-фильмами «Маяк», «1—8 кГц», «Фокус», «Угол», «Освещенность-II», «Частотная характеристика», «Детонация», «Глиссандо», «Музыка — речь», «Акустическая характеристика»*.

Аналогична роль тест-фильмов в конторах и отделениях кинопроката. Для контрольно-регулировать в очных операциях в аппаратных просмотровых залах достаточно располагать тест-фильмами «Маяк», «1—8 кГц», «Фокус», «Угол», «Освещенность-II».

Кинотехническая инспекция кинопроката может и должна содействовать повышению качества кинопо-

каза. Для этого ее необходимо обеспечивать достаточным количеством высококачественных комбинированных инспекторских тест-фильмов с несколькими упрощенными фонограммами для проверки положения и размеров читающего штриха и равномерности его освещенности. Такой тест должен иметь фонограммы «Частотная характеристика», «Глиссандо» и «Музыка — речь». Последняя содержит запись плавно затухающих аккордов рояля для оценки на слух одного из важнейших показателей — равномерности скорости движения фонограммы. Инспекторский контроль должен ответить на вопрос, необходимы ли юстировка звуковой части кинопроектора или ремонт и регулировка аппаратуры. На киноремонтных и монтажных предприятиях тест-фильмы могут применяться для тех же целей, что и на заводах. Кроме того, они нужны при аттестации вновь открываемых и переоснащаемых кинотеатров.

Дефекты аппаратуры, обнаруживаемые при инспекторском или периодическом

* Этот тест-фильм предусмотрен ГОСТ 21998—76 и позволяет определить электроакустическую частотную характеристику канала звуковоспроизведения, включая акустические свойства зала. Тест-фильм используется вместе с измерительным прибором-шумомером. Выпуск таких тест-фильмов намечается в 1981 году.

(проводимом работниками киноаппаратной) контроле киноустановок, устраняются кипоремонтными и наладочными предприятиями. Поэтому они должны снабжаться такими же тест-фильмами, как и заводы, а для контроля качества звучания в кинотеатре — дополнительно тестом «Музыка — речь». Для аттестации киноустановок контрольно-наладочные лаборатории в будущем необходимо обеспечить также тестом «Акустическая характеристика».

Новая рациональная номенклатура тест-фильмов, учитывающая технические возможности отдельных потребителей и экономические факторы, базируется на изложенных принципах их использования. Рациональное оснащение тест-фильмами различных организаций приводится в табл. 2.

Как видно из нее, новая номенклатура и предлагаемое распределение тест-фильмов позволяют комплектовать эксплуатационные и аттестационные тест-фильмы в соответствии с требованиями и техническими возможностями потребителей. Например, для контроля аппаратуры в киносети 35-мм киноустановки необходимо

снабжать двумя тест-фильмами: «Маяк» и «1—8 кГц», а широкоформатные кинотеатры — тремя: «Маяк», «1—8 кГц» и «Музыка — речь». Для ОТК заводов уже поставляется аттестационный тест-фильм в виде рулона длиной 40 м. В его составе «Маяк» (5 м), «Угол» (6 м), «Освещенность-II» (15 м) и «1—8 кГц» (14 м). В набор регулировочных фонограмм для заводов входят «Фокус», «Маяк» и «Освещенность-II», которые поставляются раздельно.

При расчете годовой потребности в тест-фильмах каждого вида нужно исходить из периодичности проведения контрольно-регулирующих работ, фактического числа прогонов тест-фильмов, количества обслуживаемых кинопроекторов и необходимого времени для воспроизведения того или иного теста. Следует учитывать, что в ряде случаев целесообразно применять тест-фильмы, склеенные в виде кольца.

Например, определим необходимое количество тест-фильма «Маяк» для широкоформатного кинотеатра, оснащенного тремя кинопроекторами. Периодич-

ность контроля и регулировки примем равной двум неделям, т. е. 26 раз в течение года. При длине кольца тест-фильма 1,5 м, среднем времени контроля и регулировки 15 с и среднем сроке службы фильма 400 прогонов, требуемое количество тест-фильма составит:

$$\frac{1,5 \cdot 5 \cdot 26 \cdot 3}{400} \approx 1,46 \text{ м,}$$

т. е. в среднем одно кольцо в год. Множитель 5 указывает на пятикратный прогон кольца, соответствующий по времени 15 с. Годовая потребность в тест-фильме «1—8 кГц» для такого кинотеатра составит около трех колец, так как он используется для измерения уровня двух сигналов и для юстировки читающего штриха.

Подобные расчеты, проведенные для всех видов тест-фильмов и всех потребителей, с учетом различий в периодичности и длительности контрольных и регулировочных операций, показали, что внедрение предлагаемой номенклатуры тест-фильмов обеспечит эффективность их использования и позволит сократить более чем вдвое расход киноплёнки при их производстве.

В. НАЗАРОВ,
старший инженер
Тургайского
областного управления
кинофикации
Казахской ССР

На базе кабинета-лаборатории

Процесс практического обучения киномехаников в дирекциях киносети в настоящее время недостаточно приближен к реальным условиям работы.

В нашей области, например, большинство технических кабинетов кинодирекций оснащены кинопроекторами типа КН и П16-П1, узлами и деталями к киноаппаратуре тяжелого типа. А как быть киномеханику, работающему на проекторах типа «Ксенон», КПТ, 23КПК? Как изучить киномеханические устройства, принцип работы, методику выявления неисправностей и отработки приемов конт-

роля основных параметров оборудования новой серии, которое в недалеком будущем будет смонтировано на киноустановках?

Как правило, киномеханик приступает к работе на новом оборудовании с каким-то (большим или малым — никому не известно) запасом только теоретических знаний, и результаты часто бывают плачевные. Ведь практические навыки ремонта и палатки можно отработать только на действующей аппаратуре.

Практика подсказала нам необходимость открытия постоянно действующих курсов повышения квалифика-

ции при областном управлении кинофикации.

Для теоретических и лабораторно-практических занятий создан областной киботехнический кабинет-лаборатория в широкоформатном кинотеатре «Казахстан» г. Аркалыка. В нем смонтировано действующее оборудование всех типов, эксплуатируемых в киносети (23КПК, «Ксенон-1», КН-17М, «Украина-5», РУК-2/1, 59ВУК-90, 53ВУК-50, «Звук Т2-25», «Звук 1-25», АКП-6, УЗП-1, 35П-5М, РСФ-8, ФС-35). Для проведения лабораторных занятий на специальном стендаже установлены головки кинопроекто-

ров типа КПТ и «Ксенон», кинопроекторы КН-15-3, П16-П1 (ПП16-4); имеются комплекты узлов и запасных частей. Лаборатория укомплектована инструментальными наборами, контрольно-измерительными приборами, схемами, плакатами, технической литературой, подшивками журнала «Киномеханик» и учебно-пропагандистскими фильмами по циклам «Кинопроекторы», «Выпрямительные устройства», «Усилительные устройства», «Контроль и паладка киноустановок», «Техника безопасности и пожарной безопасности».

Все дирекции киносети одобрили новую систему повышения квалификации кадров, приняли участие как в выделении оборудования, так и в создании технического кабинета-лаборатории.

Учебные программы курсов повышения квалификации инженерно-технических работников киносети области составлены на основе типовых программ для теоретического обучения, пособия Ю. Черкасова, А. Киричанского, Б. Нужного «Лабораторно-практические работы по кинопроекционной технике», ряда статей в журнале «Киномеханик», технических описаний кинооборудования и нормативно-технической документации. В учебные программы входят темы: «Кинотехническое оборудование и его эксплуатация», «Правила техники пожарной и общей безопасности, охрана труда и производственная санитария на киноустановках», «Кинофильм и его эксплуатация», «Автоматизация кинопоказа», «Экономика киносети». Курс обучения рассчитан на 76 ч — для киномехаников и 100 ч — для инженеров, реммастеров дирекций киносети, кинотеатров и киноремонтной мастерской.

Занятия проводят члены технического совета, специалисты управления квалификацией и конторы кинопроката.

График работы курсов составлен с учетом периодичности повышения квалификации каждым киноработником через 2,5—3 года, т. е. курсы организуются

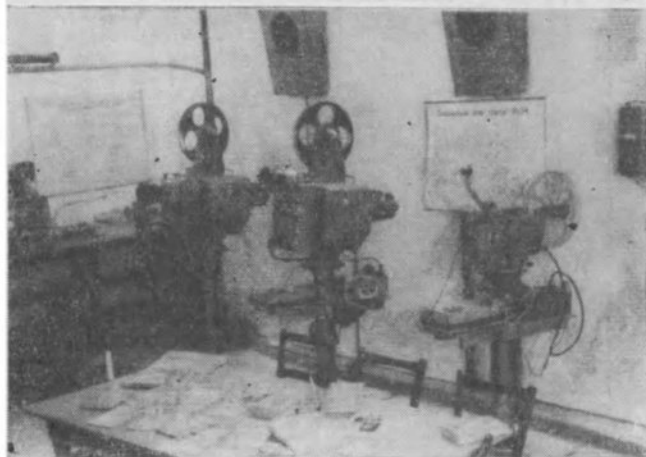
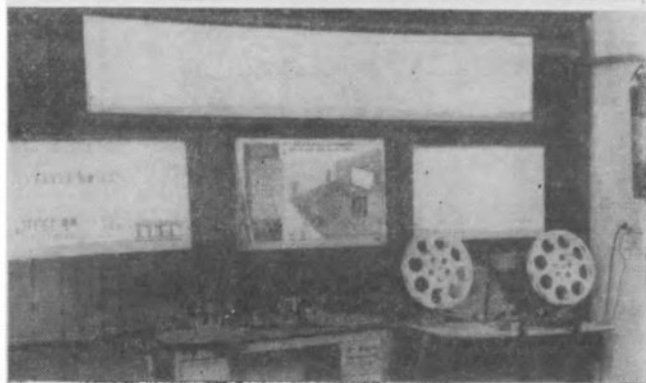
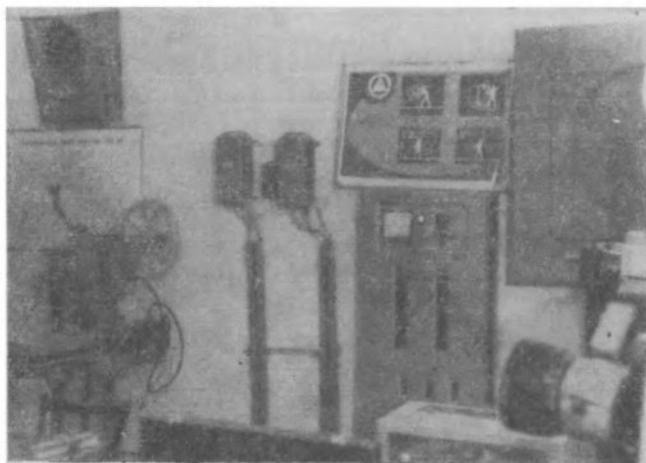

Оборудование технического кабинета

пять-шесть раз в год. Окончившие их сдают экзамены государственной квалификационной комиссии при областном управлении кинофикации и получают соответствующие удостоверения установленного образца с регистрационным номером.

У нас есть уверенность, что такая система повыше-

ния квалификации инженерно-технических работников киносети позволит поднять уровень их знаний. А это в конечном итоге принесет успехи в работе по улучшению качества кинопоказа, сбережению аппаратуры и фильмофонда, даст ощутимый экономический эффект.

ИЗ ИСТОРИИ КИНОТЕХНИКИ

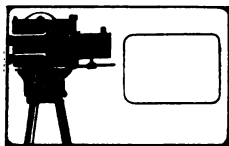

В. МУНЬКИН,
кандидат
технических наук,
заведующий лабораторией
НИКФИ

Путь автоматизации кинопоказа

Сейчас в нашей киносети около 10 тыс. киноустановок оснащены устройствами автоматизации кинопоказа в пределах сеанса.

В 1980 году планируется освоить серийное производ-

ство аппаратуры КН-20А, а в 1981-м будет разработана система автоматики для аппаратов типа «Ксенон», эксплуатируемых в сельской киносети. Таким образом, завершится автоматизация

проведения сеансов в городской киносети и начнется — в сельской. В 1981 году появится комплексно автоматизированная киноустановка, где будут автоматически программироваться все процессы демонстрации фильмов и обслуживания зрителей.

Современному состоянию техники автоматизации кинопоказа предшествовала большая история научного поиска, конструирования и изобретательско-рационализаторской деятельности.

Степень автоматизации кинопоказа на каждом этапе определялась состоянием техники киносети. Так, демонстрирование немого фильма с одного поста кинопроектора ГОЗ без вспомогательного оборудования, естественно, не требовало никакой автоматизации. Однако появление звукового кино и непрерывного показа с двух- и трехпостных киноустановок обусловило необходимость выполнения



Рис. 1. Принципиальная электрическая схема автоматического устройства для перехода с поста на пост, разработанного НИИКС (1940 г.):

А — контроллер; 1 — первый проектор; 11 — второй проектор; 1 — панель питания; 2 — предохранители; 3 — аварийное реле; 4 — рукоятка аварийного реле; 5 — сигнальные лампы; 6 — контрольное устройство; 7 — двигатель; 8 — добавочное сопротивление; 9, 10 — пусковые сопротивления; 11 — штепсельные гнезда; 12 — штепсельные вилки; 13 — добавочные сопротивления двигателя; 14 — переключатели двигателя; 15 — двигатели проекторов; 16 — выключатели читающих ламп; 17 — читающие лампы; 18 — заслонки автоматических устройств; 19 — блокирующие контакты; 20 — аварийные контакты; 21 — следящие устройства; 22 — скользящие зажимы; 23 — кнопки полуавтоматического перехода; 24 — аварийные кнопки «Стоп»

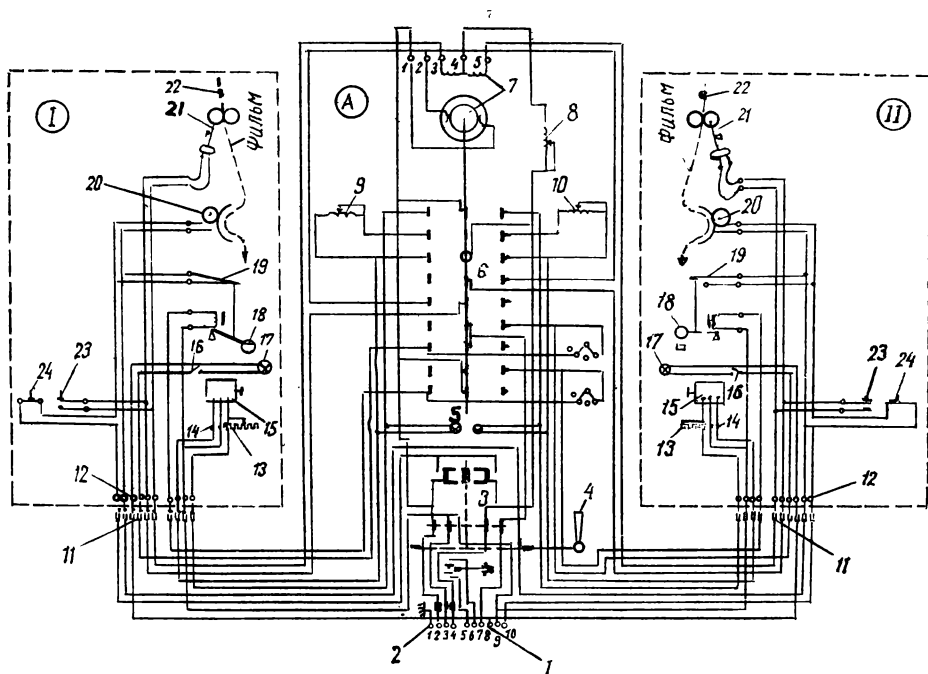

Рис. 2. Структурная схема автоматического устройства для перехода с поста на пост, разработанного НИКФИ по предложению А. Малинина (1950 г.)

с точным соблюдением интервалов времени многих операций, в том числе таких трудоемких, как включение и выключение рассредоточенных элементов аппаратуры и оборудования в процессе демонстрации. Для перехода на цветное кино потребовалось электропитание осветителей выпрямленным током. Но поскольку на первом этапе внедрения цветного кино промышленность не могла обеспечить оперативного выпуска выпрямителей в соответствии с масштабами киносети, пришлось ввести комбинированную систему электропитания и дополнительную операцию при переходе с поста на пост — переключение питания аппаратуры с реактивных трансформаторов на селеновые выпрямители. Это привело к введению в электросхему

установки реверсивных контакторов.

По мере увеличения мощности осветителей кинопроекторов изменялась электропитающая и вспомогательная аппаратура, разрабатывались новые распределительные устройства. Значительно изменился комплект аппаратуры и оборудования кинотеатров. Усложнился технологический процесс кинопоказа с внедрением новых видов кинематографа: широкоэкранный, панорамный, широкоформатный со стереофоническим звуком.

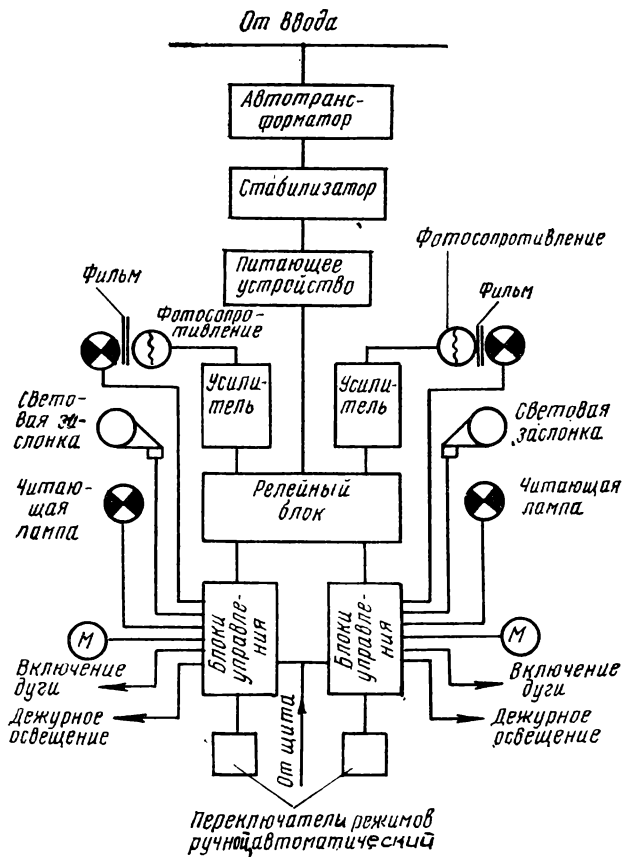
Создание нового и совершенствование действующего кинопроекторного комплекса оборудования на всех этапах требовало введения соответствующих средств автоматизации. Можно привести такой пример: электросхема кинопроекторов

КП-30, выполняющая лишь функции полуавтомата перехода с поста на пост, по своей сложности близка к электросхемам устройств, выполняющих функции автоматов перехода с поста на пост для 35-мм кинопроекторов.

Попытки частичной автоматизации управления оборудованием в кинотеатрах предпринимались в отечественной киносети еще в 30-х годах, т. е. со времени эксплуатации кинопроекторов ТОМП и внедрения аппаратов КЗС-21 и КЗС-22. Тогда задача сводилась только к автоматизации перехода с поста на пост. Впервые привлек широкое внимание к этой проблеме технорук одного из московских кинотеатров А. Бенедиктов (позже научный сотрудник НИКФИ) в № 10 журнала «Кинемеханик» за 1938 год. Позднее, в 1938—1939 годах, появился ряд технических решений автоматизации перехода с поста на пост.

Первым использовал систему соленоидов для перекрытия световых заслонок работник киносети т. Криворучко. Управление солеоидами было реализовано с помощью кнопок, т. е. этот полуавтомат стал первым прообразом устройств типа АЗП.

В 1939 году в журнале «Кинемеханик» был опубликован ряд предложений, предусматривающих использование электромеханических контактных датчиков и заслонок с электроприводом. Одним из наиболее реальных было предложение Мачковского и Низяева — «Полуавтоматическое устройство для пуска кинопроекторных аппаратов». В тот же период появились первые предложения автоматизировать все коммутационные операции перехода с поста на пост. А. Самоказ впервые ввел в электрическую схему управления кинопроекторами командоаппарат, т. е. электромеханическое коммутационное устройство в роли программатора.

В 1940 году сотрудниками научно-исследовательского института киностроительства (НИИКС) С. Анисимовым и А. Бодровым было разработано устрой-

ство для автоматизации перехода с поста на пост. Его схема показана на рис. 1. В том же году в журнале «Киномеханик» было опубликовано описание аналогичного устройства, изготовленного работником киносети т. Гончаровым.

Разработанные устройства содержали электромеханические датчики, многоконтактные токораспределители (командоаппараты) и световые заслонки с электроприводом, но ни одна из таких установок не нашла широкого применения. Дальнейшие поиски прервала война.

Работы по автоматизации кинопоказа возобновились лишь в послевоенное время. В 1947 году ленинградским инженером В. Шубертом

было создано первое отечественное устройство для автоматизации перехода с поста на пост, которое эксплуатировалось в московском кинотеатре «Москва».

В 1948 году Научно-исследовательским кинофотоинститутом (НИКФИ) был обобщен отечественный и зарубежный опыт в этой области и в 1950 году разработаны два варианта устройства автоматического перехода с поста на пост. Одно из них, созданное по предложению А. Малинина (рис. 2), предусматривало возможность автоматизации начала и окончания сеанса, а также блокировки — защиты фильма от воспламенения при эксплуатации фильмокопий на нитрооснове. Устройство это имело

ряд принципиальных отличий от предлагавшихся ранее. Впервые был применен бесконтактный светооптический датчик. Выбор режима перехода с поста на пост или окончания сеанса производился по сигнальным меткам, нанесенным на киноленту. В режиме блокировки от воспламенения датчик реагировал на перемещение перфораций. Это устройство прошло испытания в московском кинотеатре «Восток» при активном участии его работников Е. Болдырева и Л. Боякова (ныне старший инженер московского кинотеатра «Ленинград», активный участник создания и внедрения современных систем автоматизации).

Окончание следует

ЗА РУБЕЖОМ



В. ЕГОРОВ,
зам. начальника
Производственно-
технического управления
Госкино СССР,
В. УШАГИНА,
главный редактор
журнала
«Техника кино
и телевидения»

Кинопроекционная техника на выставке «CISCO-79»

В Париже в октябре 1979 года прошла третья Международная выставка-ярмарка «CISCO-79» (CISCO — международный салон оборудования залов и средств видеокommunikаций). На ней были широко представлены оборудование и проекты архитектурно-планировочных решений зрелищных предприятий (кинотеатров, театров, залов конгрессов), а также современные средства видеокommunikаций в их взаимодействии.

Выставка продемонстрировала основные тенденции в развитии кинопроекционной аппаратуры:

использование только ксеноновых источников света, в большинстве расположенных в осветителе горизонтально;

комбинированное применение в механизмах передач разнообразных по конструкции зубчатых колес, зубчатых ремней, цепных передач и автономных шаговых двигателей,

что делает механизмы более надежными, простыми в эксплуатации и менее шумными: применение в звуковой части проектора в качестве читающих галогенных ламп накаливания со сроком службы 3000 ч, а в качестве фотоприемников — полупроводниковых фотодиодов;

совмещение в едином комплексе блоков питания, управления, систем автоматизации кинопроектора;

использование для сматывания и наматывания киноленты разнообразных подкатных магазинов большой емкости (от 1800 до 5500 м);

широкое развитие портативной 35-мм кинопроекторной аппаратуры и 16-мм стационарной со световыми потоками более 2500 лм;

конструктивное и техническое решение кинопроекторной аппаратуры для максимального использования в автоматизированном режиме кинопоказа.

В данной статье рассмотрены основные модели кинопроекторов, выпускаемых в настоящее время ведущими зарубежными фирмами.

В последние годы за рубежом наметилась специализация фирм по выпуску определенных узлов киноаппаратуры и тесная кооперация между ними: одни производят механическую часть проектора; другие — осветители, электрические блоки и т. д. Примером сотрудничества является создание кинопроекторного комплекса "FTT Compact Systems" (рис. 1), фирмами "Film-Top-Technik" (ФРГ) и "Cinemecanica" (Италия) на базе кинопроектора "Victoria 5MI".

Комплекс состоит из трех основных модулей: головки с лентопротяжным трактом и блоком объективов 1, осветителя 2 и блока электропитания 3. В последнем наряду с общим блоком питания киноустановки 4 и блоком питания ксеноновой лампы 5 размещаются блок управления звуковоспроизводящим устройством 6, блок питания читающей лампы 7, блок автоматизации процесса демонстрации фильма 8 и пульт управления комплексом 9. В блоке электропитания также находятся контрольный громкоговоритель и блок кассетного проигрывающего устройства. В осветительном устройстве кинокомплекса могут быть применены горизонтальные ксеноновые лампы мощностью 700; 1000; 1600 и 2000 Вт, что обеспечивает необходимую яркость экранов соответственно шириной 6; 9; 12 и 15 м; следовательно, указанные комплексы могут быть использованы в залах вместимостью до 600 человек.

В проекторе предусмотрена возможность работы в полностью автоматизированном режиме. Двухобъективная турель имеет электрический привод 10, смена объектива происходит автоматически, в зависимости от формата кадра 35-мм фильма.

В лентопротяжном тракте установлены индуктивные датчики. Кинокомплекс в однопостном автоматизированном режиме может работать с любым из подкатных бесперомочных устройств.

Кинопроекторный комплекс FP-30 голландской фирмы "Philips" (рис. 2) оформ-



Рис. 1. Кинопроекторный комплекс «Compact Systems»



Рис. 2. Кинопроекторный комплекс FP-30

лен в виде стойки-шкафа, в котором размещаются механизм передач, два усилительных устройства общей мощностью 50 Вт, блок питания всей киноустановки, устройство автоматизации, контрольный громкоговоритель, кассетный магнитофон и осветитель с ксеноновой лампой.

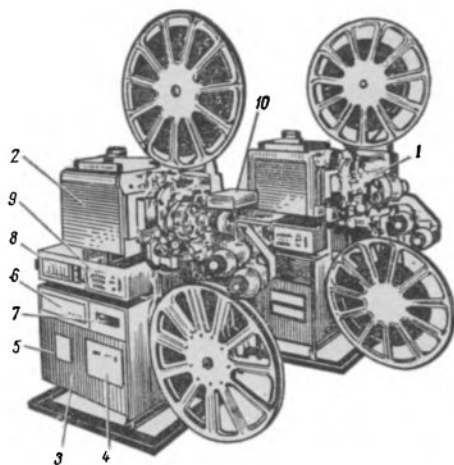
В блоке механизма передач проектора, как видно из рис. 3, используются зубчатые ремни, целные передачи и зубчатые колеса, что обуславливает компактность лентопротяжного тракта. Детали мальтийского механизма размещены в герметичной коробке, смазка в которой меняется через каждые 2000 ч работы. Все валы зубчатых барабанов вращаются в шарикоподшипниках с уплотнением, что обеспечивает длительный срок их службы и предотвращает загрязнение.

В лентопротяжном тракте имеются три зубчатых барабана, к которым кинолента прижимается каретками из специально подобранного полимерного материала. Фильмовый канал — криволинейный. В комплексе используются бобины емкостью 3500 м,

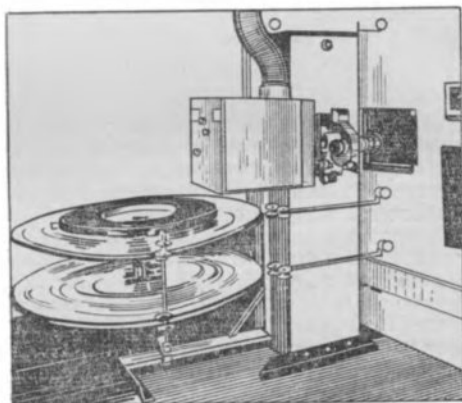

Рис. 3. Механизм передач кинопроектора

наматывающие и сматывающие устройства имеют автономные электроприводы или же проекторы эксплуатируются с дисковыми бесперемоточными устройствами большой емкости той же фирмы.

Осветитель рассчитан на применение горизонтально расположенных ксеноновых ламп мощностью 700, 1000 и 1600 Вт. Для залов с экраном шириной более 15 м в комплексе FP-30 (как и в "FTT Compact Systems") необходимы осветители с более мощными ксеноновыми лампами. С этой целью фирмы "Philips" (Голландия) и "Cinemeccanica" (Италия) выпускают специальные осветители (рис. 4 и 5), в которых могут быть установлены горизонтальные лампы мощностью 2000 и 4000 Вт или вертикальные мощностью 6500 Вт. В случае замены осветителя комплексы необходимо дополнительно укомплектовать автономными выпрямительными устройствами для питания ксе-

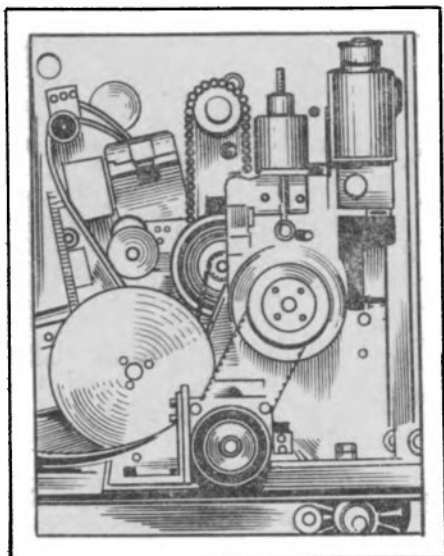

Рис. 4. Осветитель фирмы «Philips»

ноновых ламп мощностью 2000, 4000 и 6500 Вт.

Кинопроектор может работать с подкатными бифилярными магазинами большой емкости.

Кинопроектор "Westrex-7000" английской фирмы "Westrex" (рис. 6) — модульной конструкции, что обеспечивает гибкость его комплектации различными встроенными устройствами: источником питания ксеноновой лампы, звуковоспроизводящим устройством, блоком автоматики, осветителем и т. д. Кинопроектор имеет компактный лентопротяжный тракт с четырьмя зубчатыми барабанами и прямолинейный फिल्मый канал.

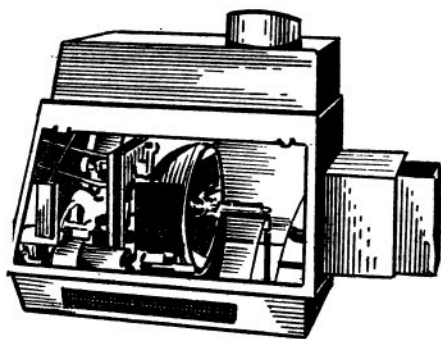
Устанавливаются объективы в двухпозиционную турель с откидывающимися гнездами $\varnothing 60$ и 80 мм. В зависимости от размеров экрана аппаратура может комплектоваться осветителями с ксеноновыми лампами мощностью от 700 до 6500 Вт, причем от встроенного питающего устройства питаются только лампы мощностью 700 и 1000 Вт.

В кинопроекторе имеется возможность обратной перемотки, для чего тормозное и наматывающее устройства с максимальной емкостью бобин 2000 м оснащены автономными электроприводами.

Управление работой проектора кнопочное, смонтировано в верхней правой части его головки.

Кинопроектор фирмы ФРГ "Anschutz Kiel" „Ernemann-12" (рис. 7) выпускается в двух модификациях: для 35-мм фильмокопий и в двухформатном варианте для 35- и 16-мм. Как и вышеописанные кинопроекторы, он имеет модульную конструкцию, встроенное звуковоспроизводящее устройство, блок автоматики, электропитающее устройство для ксеноновых ламп мощностью до 1600 Вт. В лентопротяжном механизме кинопроекционной головки два тракта: для киноленты форматом 35 и 16 мм, скачковый барабан — универсальный (для обоих форматов). Подготовка комплекса к демонстрации фильма того или иного формата сводится к замене вкладыша фильмового канала и бобин.

При работе с 35-мм фильмокопиями применяются бобины емкостью 2600 м, а с



Рис. 5. Осветитель «Zenith 6500H» фирмы «Cinemeccanica»



Рис. 6. Кинопроектор «Westrex-7000»

16-мм — емкостью 1500 м. Наматывающее и сматывающее устройства снабжены автономными электроприводами, обеспечивающими автоматическую обратную перемотку фильмокопии после окончания киносеанса. Максимальный световой поток при ксеноновой горизонтально расположенной лампе мощностью 1600 Вт составляет для 35-мм фильма 6500 лм, для 16-мм — 2800 лм. Звуковая часть проектора рассчитана на воспроизведение одноканальной фотографической и четырехканальной магнитной фонограмм.

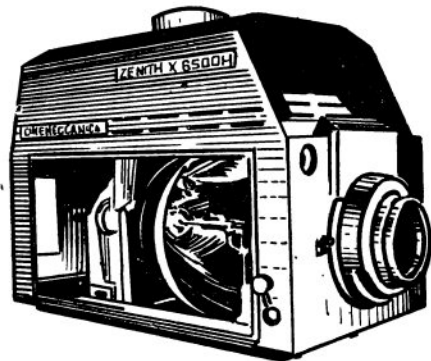
Отличительная особенность кинопроектора «Super-Silens-3200» (рис. 8) фирмы «Pio-Pion» (Италия) — малый уровень шума за счет применения в передаточном и лентопротяжном механизмах вместо металла высокопрочных специальным образом подобранных полимерных материалов.

В кинопроекторе четыре бобины: две верхние, емкостью по 1000 м, и две нижние, емкостью по 3200 м. Нижние тормозное и наматывающее устройства имеют автономные электроприводы, что обеспечивает возможность перемотки фильмокопии после окончания сеанса. Верхнее наматывающее устройство приводится в движение от электропривода проекционной головки. Лентопротяжный механизм имеет три зубчатых барабана.

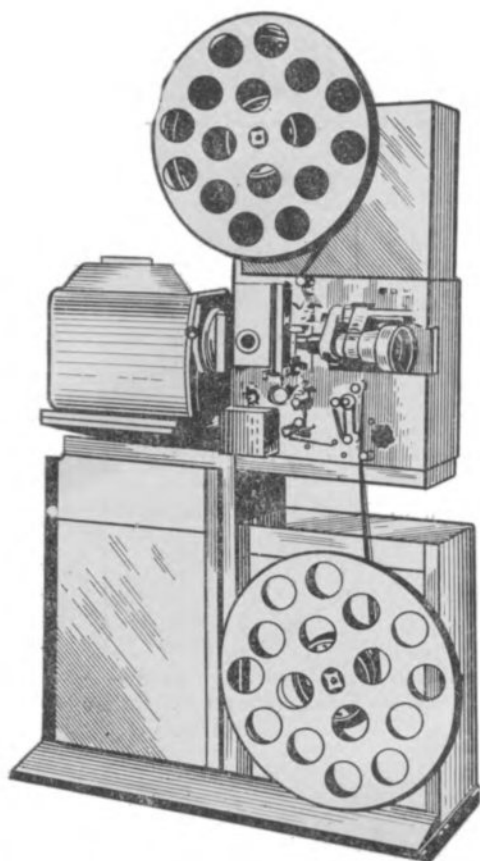

Рис. 7. Кинопроектор «Ernemann-12»



Рис. 8. Кинопроектор «Super-Silens-3200»

В осветительном устройстве возможна установка горизонтально расположенных ксеноновых ламп мощностью до 4000 Вт. По мнению специалистов фирмы, кинопроектор с четырьмя бобинами очень удобен для демонстрации рекламных и хроникальных программ во время перемотки основной ки-

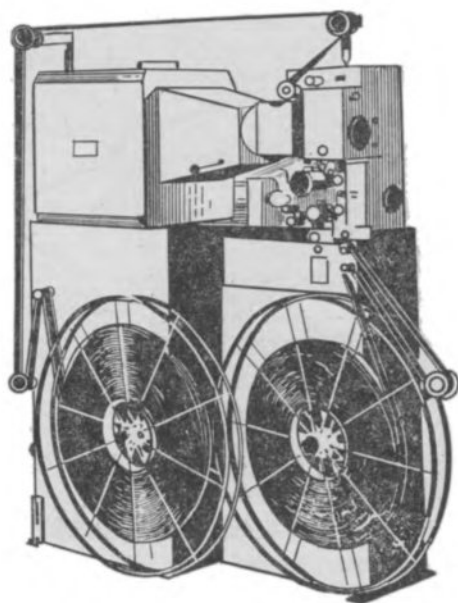

Рис. 9. Киноустановка «Prevost-77»

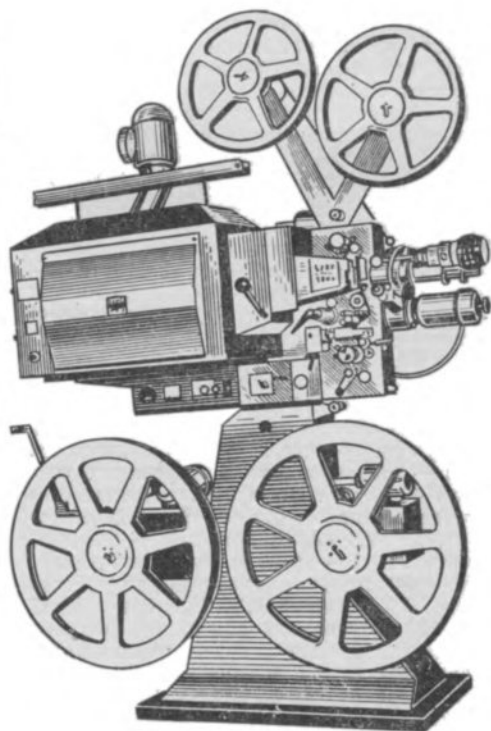
попрограммы, размещаемой на больших бобинах.

Модульное решение стационарной киноаппаратуры, компактность лентопротяжных и передаточных механизмов, возможность сочленения проекционных головок с различными осветительными устройствами предопределили создание целой линейки портативной переносной 35-мм киноаппаратуры на базе стационарной.

На выставке были представлены портативные 35-мм кинопроекторы MP-30 американской фирмы «Alan Gordon Enterprises», «Mignon-35» итальянской фирмы «Audiomatic», «Portacine-35» итальянской фирмы «Cinemeccanica», FP-23 фирмы ФРГ «Kinoton» (они описаны в статье Н. Волокова в № 7 нашего журнала за этот год. — *Ред.*), а также «Prevost-P77» итальянской фирмы «Prevost» (рис. 9), «Victoria-5P» итальянской фирмы «Cinemeccanica» (рис. 10). Краткие технические данные «Prevost-77»: источник света — галогенная лампа 1000 Вт 220 В или горизонтальная ксеноновая 500 Вт, световой поток 2000 лм, конструкция проектора — блочная, емкость бобин — 2000 м, мощность встроенного усилителя 40 Вт; «Victoria 5P»: источник света — галогенная лампа 400 Вт 36 В, световой поток 1400 лм, конструкция — блочная, емкость бобин — 1800 м, мощность усилителя — 30 Вт. На киноустановке «Егнеттапп-12P» фирмы ФРГ «Anschutz Kiel» (рис. 11) остановимся подробнее. Она выполнена на базе аналогичного стационарного кинопроектора и предназначена для демонстрации как 35-, так и 16-мм фильмов. Проекционная головка имеет два независимых лентопротяжных тракта для 35- и 16-мм копий и универсальный скачковый барабан. Перевод проектора на демонстрацию фильмокопии с одного формата на другой производится рычагом.

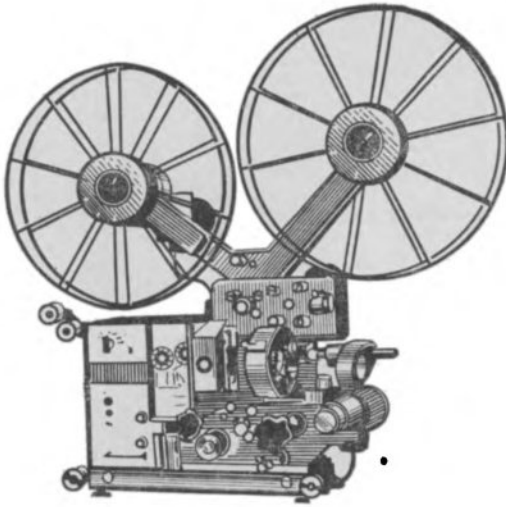
В ксеноновом осветителе могут быть установлены горизонтально размещенные лампы мощностью 500 и 700 Вт. При работе с 700-Вт лампой световой поток проек-



Рис. 10. Киноустановка «Victoria-5P»



Рис. 11. Портативный кинопроектор «Егнеттапп-12P»

тора при неработающем обтюраторе составляет до 5000 лм, и киноустановка может обеспечить необходимую яркость на экране шириной 10 м. Питаются ксеноновые лампы от встроенного выпрямителя.

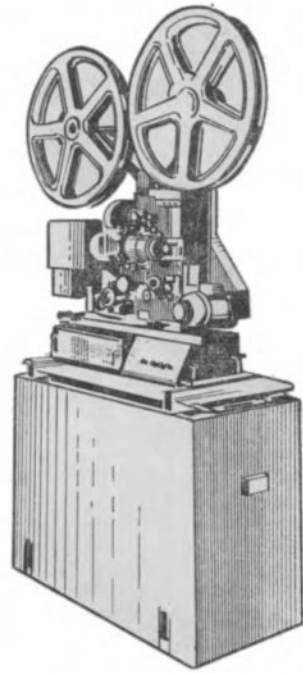
В нижней части кинопроектора под осветителем установлено звуковоспроизводящее устройство, имеющее выходную мощность 45 Вт. Звуковая часть проектора обеспечивает воспроизведение одноканальных фотографических фонограмм и четырехканальных магнитных.

Наматывающее и тормозное устройства с бобинами емкостью 1800 м для 35-мм и 1500 м для 16-мм фильмокопий размещены горизонтально в верхней части проектора. Наматывающее устройство снабжено автономным электроприводом.

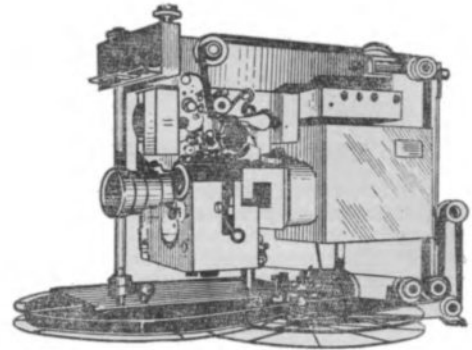
Габариты киноустановки с бобинами 810×122×690 мм. Масса — 61 кг.

НОВЫЕ ФИЛЬМЫ

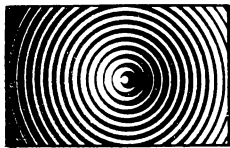

Художественные

«За спичками»

Повесть классика финской литературы Майю Ласила «За спичками» в превосходном переводе М. Зощенко широко известна в Советском Союзе. Уже несколько поколений читателей с удовольствием знакомятся с забавной историей, происшедшей в 1910 году в лесном местечке Липери, которая взбудоражила всю округу.

А началось все с сущего пустяка. Однажды в доме Ихалайнена нечем было разжечь плиту. И Анна-Лиза отправила мужа за спичками на соседний хутор. Естественно, она рассчитывала, что Антти вскоре вернется, но он отсутствовал... пять дней: Ихалайнен встретил по дороге своего приятеля Юсси и немедленно забыл о поручении жены. Надо сказать, что дружки ровно десять лет не брали в рот ни капельки спиртного — с тех самых пор, как пришлось им отдать мельнику четырех коров за его поломанные в пьяной драке ребра. Но тут, обрадовавшись встрече, Антти и Юсси не выдержали, нарушили обет трезвости и — дальнейшие события приняли такой неожиданный оборот, что наверняка, как и предполагал Ихалайнен, без нечистого не обошлось...

Искрящаяся яркими красками народного юмора, веселая, жизнерадостная повесть М. Ласила, таящая много возможностей для построения остро комедийных ситуаций, создания интересных образов, привлекла внимание кинематографистов. Фильм «За спичками» стал третьей совместной совет-

ско-финской работой (после «Сампо» и «Доверия»). В съемках картины участвовали крупнейшие киностудии обеих стран — «Мосфильм» и «Суоми-фильм».

Сценарий кинокомедии писали по два автора с каждой стороны: Ристо Орко и Тапио Вилппонен — Владлен Бахнов и Леонид Гайдай. Постановку ее осуществил Л. Гайдай. Режиссер — Р. Орко (продюсер и генеральный директор «Суоми-фильма»). Оператор-постановщик — Сергей Полуянов. Художников было два: с финской стороны — Рой, с советской — Феликс Ясюкевич.

Зрители уже привыкли связывать с именем Л. Гайдая эксцентрические комедии с каскадом трюков, интересным монтажом, напряженным ритмом («Пес Барбос» и необычный кросс», «Кавказская пленница», «Операция «Ы», «Бриллиантовая рука», «Двенадцать стульев» и др.). И на этот раз известный режиссер не обманул наших ожиданий. На экраны выходит яркая, зрелищная, смешная музыкальная (композитор Александр Зацепин) комедия.

В ней занято целое созвездие популярных советских и финских актеров. Ихалайнена играет Евгений Леонов, его жену — Рита Полстер, Юсси — Вячеслав Невинный, незадачливого портного Тахво Кенонена — Георгий Вицин. В фильме снялись также С. Филиппов, М. Пуговкин, Г. Польских, Н. Гребешкова, В. Ивлева, Л. Куравлев, К. Хеловирте, Р. Валкама, Л. Ластумяке.

Премьера фильма состоялась в Финляндии. В Хельсинки для этого был отведен крупнейший кинотеатр горо-

да «Ритц». Познакомиться с советско-финской кинолентой пришли деятели культуры, представители прессы, дипломаты. В зале присутствовал президент Финляндии У. Кекконен.

Стены «Ритца» были увешаны эскизами к фильму, выполненными Ф. Ясюкевичем. Продавались спички, выпущенные специально к премьере. У подъезда кинотеатра стояли лошадь и телега — те самые, что снимались в фильме, а две девушки исполняли на аккордеонах мелодии из фильма. Все это подготовило зрителей к восприятию комедии, и они (а также пресса) встретили ее очень тепло. Об успехе картины свидетельствует и то, что Е. Леонов избран почетным членом Театрального общества Финляндии.

Вторая встреча кинематографистов с финскими зрителями состоялась в Тампере.

А в Москве премьерой фильма «За спичками» в кинотеатре «Зарядье» открылась Неделя финского кино.

«По данным уголовного розыска»

Перед нами еще один фильм, посвященный советской милиции. Но, и это существенно, рассказывается здесь о ее работе в период Великой Отечественной войны. До сих пор милиция предстала на экране либо в первые годы становления молодого социалистического государства, либо уже в наши дни. А между тем время войны было очень напряженным и ответственным для работников милиции: гитлеровская разведка распространяла свои действия в глубь страны, опираясь на различного рода отщепенцев — бандитов, уголовников, предателей.

В основу фильма Киностудии имени М. Горького «По данным уголовного розыска»

ка» легли подлинные события, происходившие в 1942 году в Москве и Московской области и описанные в повести «Тревожный август». Перу ее автора, писателя Эдуарда Хруцкого, принадлежит и сценарий фильма.

— Враг пытался посеять панику, терроризировать население. Милиция в этих условиях стала как бы еще одним эшелонном фронта. Не зря в 1942 году ее сотрудники надели военную форму. В то время я был мальчишкой, но хорошо помню облик столицы, настроение москвичей, — говорит постановщик фильма Валерий Михайловский.

Работники Московского уголовного розыска расследуют сложнейшее преступление: в одном из московских переулков совершено убийство. На месте преступления обнаружены четыре трупа. И несмотря на то, что в руках сотрудников МУРа только один оставшийся от убийц след — гильза от пистолета марки ТТ, они находят нарушителей закона. Нити убийства привели к раскрытию преступных планов гитлеровцев.

— Сценарий фильма, — говорит В. Михайловский, — привлек меня именно тем, что помимо остросюжетных событий в нем присутствовало главное — высокие нравственные и моральные качества советского человека, ставящего интересы Родины превыше всего.

Центральный образ — начальника отдела по борьбе с бандитизмом МУРа Данилова — создал артист Ленинградского Большого драматического театра имени М. Горького Леонид Неведомский. «Доброе, открытое спокойное лицо, пристальный взгляд темных глаз. Обаяние мужественности — вот, пожалуй, первое и главное впечатление об этом человеке. Обаятельно мужественны, просты, добры и надежны многие его герои. Предельно искренний, пластичный, подлинно кинематографичный — что еще можно сказать о Неведомском-актере?» — так отзываясь о нем О. Бондарев, режиссер фильма «Мачеха», где Неведомский сыграл сложную роль

Павла Олеванцева, тонко передав процесс душевного прозрения своего героя. В творческой биографии этого актера более двух десятков ролей — в фильмах «Горькие зерна», «Поворот», «Письмо из юности», «Факт биографии», «Степень риска», «Земляки», «Приваловские миллионы», «Монолог», «Доверие», «Синяя птица» и др. «Время делало людей героями, — говорил Неведомский во время съемок фильма «По данным уголовного розыска». — Я ощущаю своего Данилова как личность именно героическую. Таким мне и хочется показать его...».

Среди других актеров, снявшихся в этом фильме, — А. Соловьев, А. Хочинский, В. Сергачев, Л. Шапошникова, Е. Шанина, В. Кенигсон, А. Эйбоженко. Оператор — С. Онуфриев, художник — М. Горелик, композитор — Г. Мовсесян.

«Бабек»

«Лучше один день прожить свободным, чем сорок лет — рабом». Эти слова принадлежат народному герою Азербайджана Бабеку. В IX веке он возглавил движение за освобождение своей страны от гнета могущественной империи Аббасидов. Хурамиты, вождем которых стал Бабек, проповедовали возвышенные идеалы равенства всех людей, справедливого распределения материальных благ, свободы совести.

Благородный образ соотечественника не мог не привлечь внимания азербайджанских кинематографистов. По крупицам собирал автор сценария писатель Энвер Мамедханлы исторические свидетельства о Бабеке. На экране то и дело возникают пожелтевшие страницы древних рукописей, повествующие о бурных событиях далеких дней.

Но авторы фильма оставили за собой право и на художественный вымысел. «Бабек... Кто он? Миф или реальность? О нем слагали легенды. Именем его называли детей, мечта вырастить их

такими же сильными, бесстрашными и красивыми, каким был легендарный Бабек, — говорит о герое своего нового фильма режиссер Эльдар Кулиев. — Сценарий привлек меня светлым образом Бабека и его сподвижников, бесстрашно идущих в бой за честь и независимость своих сограждан. Для меня Бабек не был просто персонажем оживших летописей. Меня, как человека сегодняшних дней, интересовали не мрачные дворцовые интриги и кровавые бои, а внутренний мир простого крестьянского парня, выросшего в полководца, в государственного деятеля».

«Бабек» — первое масштабное историческое полотно в творчестве Э. Кулиева. На экране воспроизведены сложные в постановочном отношении сцены народных празднеств, шествий, сражений, в которых участвовали воины Бабека. Картина снималась кинематографистами студий «Мосфильм» и «Азербайджанфильм».

Главную роль исполнил актер Расим Балаев. Он дебютировал на экране в небольшой роли революционера Эрнесто, расстрелянного на пустыре, в фильме В. Жалакявичуса «Это сладкое слово — свобода!». После этого актер был приглашен на роль поэта-бунтаря Насими в одноименном фильме Г. Сеидбейли. За Насими последовали современные юноша Азер (фильм «Твой первый час»), поручик Азиз («Мститель из Гянджебасара»), инженер-нефтяник НаDIR (телефильм «Иду на вулкан»), шофер Джаби («Удар в спину»), работник юстиции («Допрос»).

«Надо было убедительно показать многогранную сущность натуры Бабека, обладавшего тайной увлекать людей, поднимать их на подвиги», — сказал актер о своем герое. И мы видим на экране, что победы Бабека — результат не только силы его оружия, но и силы убеждения, непоколебимости.

Необычны обстоятельства личной жизни Бабека. Став после смерти предводителя хурамитов Джавидана их

главой, он должен был — по старинным законам — поселиться в его доме — крепости Базз и жениться на его вдове Зарнисе. А это значило для Бабека навсегда отказаться от своей возлюбленной Парвин. Оба они во имя интересов Родины принесли эту нелегкую жертву...

Драматичны последние часы жизни героя. Обманом и изменой он был пленен и привезен в резиденцию халифа. От восхода до заката продолжалась мучительная казнь. Умирая, Бабек смотрел на солнце и думал о нас, потомках: «Люди, я буду с вами всегда... Слышите?»

После смерти Бабека, как гласит предание, халиф Мутассим назвал его в послании к мусульманским правителям потомком римского императора: он стыдился, что двадцать лет боевал с нищим погонщиком.

Вместе с Р. Балаевым в фильме снимались многие известные азербайджанские актеры.

Зарнису играет А. Панахова, а Парвин была первой киногероиней артистки из Чечено-Ингушетии Т. Яндиевой.

Оператор фильма — Р. Исмаилов, композитор — Полад Бюль-Бюль-оглы.

«Тайное голосование»

«А вот я зараз буду за не-
«Аго! Всегда он больше
всех государству отдавал —
и людей не забывал. В Мос-
кву ездил свой первый ор-
ден получать — кожих вы-
просил у моего покойного
отца. А колхоз-то уже тогда
гремел! Дом свой построил
последним. С ним, товари-
щи, — дело не последнее —
весело! А зараз я буду про-
тив него! Надоело! Дыхнуть
не дает! Диктатор!»

Так началось досрочное
перевыборное собрание в
одном крупном колхозе.
И созвал его сам бессмен-
ный со времен организации
председатель Фома Михай-
лович Лукаш. Повестка дня

была определена им же на-
ивно и сурово: «По поводу
моего, грубо говоря, пога-
ного, недостойного поведе-
ния. А заодно о порядке
трудоустройства. По
первому пункту: в который
раз увидев, что его увеще-
вания не помогают и кто-то
постоянно пасет гусей на
пшеничном поле, Фома в
сердцах пальнул в них из
дробовика. Конечно же, это
самодурство сильно возму-
тило односельчан. А вот
«порядок трудоустройства» —
дело посерьезней. Предсе-
датель недавно вернулся
после долгой отлучки — ле-
жал с инфарктом в городе.
Вместо него хозяйством у-
правлял его заместитель
Иванченко, молодой и эне-
ргичный, каких принято назы-
вать странным словом «тех-
нократ». Они успешно руко-
водят, на основе последних
научных изысканий, а вот
душевности и знания людей
им не хватает. В отсутствие
Фомы Михайловича он мно-
гое начал делать по-новому.
В том числе перевел начало
рабочего дня с шести на
семь часов утра. С этим-то
Лукаш решительнейшим об-
разом не соглашался. «Ран-
ний час — лучший час», —
упрямо твердил он, не же-
лая принимать во внимание,
что времена изменились,
что ручной труд в колхозе
в значительной степени за-
менен машинным.

И вот настал, должно
быть, самый тяжкий час в
жизни Лукаша. Стоит он пе-
ред односельчанами: «Знае-
те, как я всю жизнь вместе
с вами робил, хотел вас сча-
стливыми видеть... Может,
кого-то и обидеть пришлось.
Говорят, не жалел людей...
согласен... но и себя не же-
лел. А чтобы кто из жалости
ко мне, из страха не поднял
за меня руку... особенно из
страха! ...вот что я надумал.
Не надо голосовать руками,
кто — за, кто — против —
голосуйте тайно!»

«Вместе с актерами, ис-
полняющими роли Лукаша и
Иванченко, — говорит по-
стажовщик картины Валерий
Гурьянов, — я не ставил за-
дачу утверждения того или
иного стиля руководства,
мне хотелось, чтобы зритель
сам проголосовал за того
человека, в которого бы по-
лю-

бил». А персонажи фильма
проголосовали за своего
старого, испытанного и
глубоко человеческого пред-
седателя. Режиссер продол-
жает: «Мне хотелось в этой
картине рассмотреть не
конфликт между старыми и
молодыми, а социальную
проблему «лидер и коллек-
тив», проблему, необычай-
но сложную в наше время,
когда выросло самосозна-
ние народа, когда в дерев-
ню пришел новый уклад
жизни, когда усложнились
стиль и методы руководст-
ва людьми».

Создать достоверность ха-
рактеров и обстановки в
своем первом полнометраж-
ном художественном филь-
ме режиссеру Гурьянову по-
мог его многолетний опыт
документалиста. «18 моих
мальчишек», «Фантазеры»,
«Опасный возраст», «Долг»
и другие ленты стали заме-
тными явлениями в нашем
кино.

Сценарий фильма — пер-
вая работа в кинодраматур-
гии публициста Анатолия
Стреляного. В актерском ан-
самбле фильма — Владлен
Бирюков, Сергей Плотников,
Наталья Назарова, Алек-
сандр Анисимов, Любовь
Соколова, Валерий Золоту-
хин. Главную роль сыграл
известный артист Михаил
Кузнецов, впервые поя-
вившийся на экране в 1940
году в картине «Приятели».
Затем была прекрасная ра-
бота в «Машеньке», после
которой появления актера на
экране уже ждали. М. Кузне-
цов снялся в картинах «Иван
Грозный», «Без вины виноватые», «Матрос Чижик» и
многих других, недавно
сыграл главную роль в те-
левизионной ленте «Квартет
Гварнери».

ВНИМАНИЕ!

Ленинградский киномеханиче-
ский завод предлагает устрой-
ство диагностики неисправно-
стей УДН-2М, предназначенное
для диагностики неисправностей,
ремонта, регулировки и контро-
ля звуковоспроизводящей аппа-
ратуры в киноремонтных пунк-
тах и непосредственно на кино-
установках. Масса устройства —
8 кг.

Цена — 300 руб.

Для приобретения устройства
необходимо срочно направить
гарантийное письмо по адресу:
191025 ЛЕНИНГРАД, НЕВСКИЙ
ПР., 84. ЛЕНИНГРАДСКИЙ
КИНОМЕХАНИЧЕСКИЙ ЗА-
ВОД.

Документальные и научно-популярные

Картина ЦСДФ «**Ленин. Семь лет в Швейцарии**» (3 ч., сценаристы А. Латышев, Б. Рычков, режиссер Б. Рычков, оператор Л. Максисов) рассказывает о пребывании В. И. Ленина в Швейцарии, когда в годы эмиграции он вел огромную работу по подготовке II и III съездов РСДРП, международных социалистических конференций в Циммервальде и Кинтале, написал такие книги, как «Две тактики социал-демократии в демократической революции», «Шаг вперед, два шага назад», «Материализм и эмпириокритицизм» и др.

Еще одна лента о великом вожде пролетариата, «**Ленин и время**» (тоже производства ЦСДФ, цветная, 6 ч., автор сценария и режиссер Л. Кристи, операторы М. Авербух, Н. Шамаков, Ю. Орлов), — о времени, когда жил и боролся Владимир Ильич Ленин, и о наших днях, когда продолжают жить его идеи.

О Марии Петровне Педенко, фронтовом агитаторе и комсорге 255-й бригады морской пехоты, рассказавшей во «Фронтном дневнике», изданном после войны, о своих друзьях-малоземельцах, повествует лирическая по настроению, художественная по образному решению картина Украинской студии хроникально-документальных фильмов «**Мария с Малой земли**» (цветная, 6 ч., сценарий А. Слесаренко, Б. Хандроса, режиссер А. Слесаренко, главный оператор — В. Крипченко).

Важнейшие этапы большого пути, пройденного Ленинским комсомолом, на основе уникальных архивных материалов в сочетании с эмоциональными символическими кинообразами проследили авторы киноленты «**Комсомол**» (Грузинская студия научно-популярных и документальных фильмов, цветная, 6 ч., сценарий А. Сигуа и В. Микеладзе, режиссер В. Микеладзе, операторы В. Андриевский и Б. Нестерчук).

Автор сценария В. Сементовская, режиссер Е. Гордиенко, оператор Е. Брюханов в картине «**Земная профессия — космонавт**» (Ленинградская студия документальных фильмов, 2 ч.) создали кинопортрет Героя Советского Союза, летчика-космонавта СССР Г. М. Гречко. Он рассказывает с экрана о своих коллегах, о тех чертах характера, о той жизненной позиции, которые необходимы покорителям космоса.

Фильм «**Советские стратегические**» (ЦСДФ, 1979 г., 3 ч., сценарий В. Венделовского, режиссер А. Рыбакова, операторы А. Истомин и Г. Мякишев) посвящен 20-летию ракетных войск стратегического назначения. Он рассказывает об истории создания и становления ракетных войск, о

повседневной заботе КПСС и советского правительства об укреплении обороны нашей страны и стран социалистического содружества.

Лента Центральной студии научно-популярных и учебных фильмов «**Ты в мире**» (цветная, широкоэкранная, 5 ч., сценарий Д. Данина, режиссер Б. Загряжский, оператор А. Павлов) — об интереснейшей науке иммунологии. В кинодиалоге двух героев фильма — ученого и литератора (их играют актеры) — в доступной форме раскрываются проблемы современной иммунологии, осмысливается роль искусства в воспитании человека.

Героиня ленты Ленинградской студии документальных фильмов «**Девять дней и вся жизнь**» (3 ч., сценарий Б. Добродеева, режиссер-оператор Ю. Занин), врач Любовь Сергеевна Соболева, вела дневники, которые называла «День за днем». Они и положены в основу фильма. Основное место в нем отведено одному из драматических моментов из врачебной практики Соболевой — борьбе с чумой в районе небольшого монгольского городка Уляста, где она в 1943 году заведовала противочумной станцией.

Картина «**Мир без ржавчины**» (Центральная студия научно-популярных и учебных фильмов, цветная, 2 ч., сценарий И. Загурь, режиссер В. Ман, оператор Б. Махов), отвечая на вопрос: «Возможен ли мир без ржавчины?», рассказывает о важнейшей проблеме века — борьбе с коррозией, о том, что сегодня делается в этом направлении на промышленных предприятиях Москвы, Липецка, Баку, Ленинграда.

Лента «**Приморье**» (Ленинградская студия документальных фильмов, цветная, широкоэкранная, 5 ч., сценарий Н. Снегиной, Л. Черенцова, режиссер Л. Черенцов, оператор Ю. Николаев) — об удивительном крае нашей Родины — Приморском, его природных красотах и богатствах, его экономике и строительстве.

Картина «**Наш Барнаул**» (Западно-Сибирская студия кинохроники, цветная, 1 ч., сценарий Г. Манюка, режиссер-оператор — В. Мамонтов) рассказывает об истории, архитектуре, науке и культуре старинного сибирского города.

Авторы ленты «**После семи вечера**» (Киностудия научно-популярных и документальных фильмов Узбекистана, 2 ч., сценарий Р. Мухамеджанова, режиссер М. Абзалов, оператор Т. Бабаджанов) сообщили о комплексе мер по борьбе с алкоголизмом, осуществляемом в Ташкенте.

ПОПРАВКА

В части тиража № 8 журнала «Кинемеханик» вкралась опечатка. На 3-й стр. обложки в заголовке верхней таблицы следует читать: «Сочетание объективов».



НА ЭКРАНЕ — «ТАЙНОЕ ГОЛОСОВАНИЕ»

НОВЫЕ «ПО ДАННЫМ УГОЛОВНОГО

ФИЛЬМЫ РОЗЫСКА»



