

КИНО МЕХАНИК

9

'83

ISSN 0023-1681

СОЮЗИНФОРМКИНО

1—65 ЛЕТ СО ДНЯ ОБРАЗОВАНИЯ (1919) БЕЛОРУССКОЙ ССР
ХУДОЖЕСТВЕННЫЕ ФИЛЬМЫ
 «Альпийская баллада», «Батка», «Венок сонетов», «Война под крышами», «Время ее сыновей» (две серии), «Гарантирую жизнь», «Дочь командира», «Дыхание грозы», «Дочь командира», «Зимородок», «Иван Макарович», «Контрольная по специальности», «Люди на болоте» (две серии), «Облака», «Паруса моего детства», «Плани», «Половодье» (две серии), «Полонез Огинского», «Про Витю, про Машу и морскую пехоту», «Расписание на послезавтра», «Родное дело», «Рудобельская республика», «Свадебная ночь», «Сыновья уходят в бой», «Сын председателя», «Точка отсчета», «Третьего не дано» (две серии), «Улица младшего сына», «Факт биографии», «Хлеб пахнет порохом», «Черная береза» (две серии), «Я родом из детства»

ДОКУМЕНТАЛЬНЫЕ ФИЛЬМЫ
 «В дни весенние», «Девяносто шестая осень», «Друзья-соперники», «Дядька Якуб», «Заброденские новоселы», «Максим Танк», «Минское метро: трудные метры», «Мое Полесье», «На главном направлении», «Налибокские пчелары», «От имени детства», «...от слова жить», «Персональный гектар», «Песня пшеничного поля», «Последняя плавка Георгия Шишко», «Призвать в мае...», «5 лет и вся жизнь», «Рудобелка, год 41-й», «Урок здоровья», «Червякову... Слешно... Ленини»
 Здесь и к дате 21 января из документальных названы лишь фильмы, вышедшие на экран с начала 1981 года. Но можно использовать и киноленты более раннего выпуска.
1—25 ЛЕТ СО ДНЯ ПОБЕДЫ (1959) КУБИНСКОЙ РЕВОЛЮЦИИ. ДЕНЬ ОСВОБОЖДЕНИЯ

ХУДОЖЕСТВЕННЫЕ ФИЛЬМЫ
 «Кто убил Рашель К.», «Малуала», «Мелья: хроника борьбы», «Осужденные на одиночество», «Охотник за беглецами», «Пограничники», «Учитель»
ДОКУМЕНТАЛЬНЫЕ ФИЛЬМЫ
 П о л и о м е т р а ж и з н е
 «Вива Куба! Вива Фестиваль», «Репортаж с Карибского меридиана»
 К о р о т к о м е т р а ж и з н е
 «Кубинский репортаж», «На одной орбите», «Первая ступень», «Соня Сильвестре»

МУЛЬТИПЛИКАЦИОННЫЕ ФИЛЬМЫ
 «Горы повстанцев», «Грязный гномик», «Табей», «Эльпидио Вальдес в Нью-Йорке», «Эльпидио Вальдес против бронепоезда»
3—60 ЛЕТ СО ДНЯ РОЖДЕНИЯ У. М. ГРОМОВОЙ (1924—1943), ОДНОГО ИЗ РУКОВОДИТЕЛЕЙ ПОДПОЛЬНОЙ КОМСОМОЛЬСКОЙ ОРГАНИЗАЦИИ «МОЛОДАЯ ГВАРДИЯ», ГЕРОЯ СОВЕТСКОГО СОЮЗА

ХУДОЖЕСТВЕННЫЙ ФИЛЬМ «Молодая гвардия» (две серии)
21—60 ЛЕТ СО ДНЯ СМЕРТИ (1924) ВЛАДИМИРА ИЛЬИЧА ЛЕНИНА

ХУДОЖЕСТВЕННЫЕ ФИЛЬМЫ
 «Аппассионата», «Балтийская слава», «В дни Октября», «Верность матери», «Вихри враждебные», «В начале века», «Выборгская сторона», «Залп Авроры», «Казнены на рассвете», «Красные колокола» (два фильма), «Кремлевские куранты», «Ленин в Октябре», «Ленин в Париже», «Ленин в Польше», «Ленин в 1918 году», «Надежда», «На пути к Ленину», «Первая Бастилия», «Первый посетитель», «По путевке Ленина», «Рассказы о Ленине», «Семья Ульяновых», «Сердце России», «Синяя тетрадь», «Сквозь ледяную мглу», «Человек с ружьем», «Черные сухари», «Шестое июля»

ДОКУМЕНТАЛЬНЫЕ ФИЛЬМЫ
 «Апрельские этюды», «Быстро и во что бы то ни стало», «В двух шагах от Ленина», «В начале года», «Здесь был Ленин», «Земля, где родился Ленин», «История одной телеграммы», «Ленин, дети и время», «Наш Ленин», «Первый шаг в революцию», «Поле Ильичева», «Самара. Начало борьбы», «Трудная должность быть революционером»
 Из художественных фильмов здесь названы лишь те, где воссоздан образ



КИНО календарь

Январь

В. И. Ленина. Но можно привлечь также другие картины историко-революционной тематики разных лет выпуска.
22—80 ЛЕТ СО ДНЯ РОЖДЕНИЯ А. П. ГАЙДАРА (1904—1941), СОВЕТСКОГО ПИСАТЕЛЯ

ХУДОЖЕСТВЕННЫЕ ФИЛЬМЫ
 «Военная тайна», «Дума про казака Голоту», «Конец императора тайги», «Остаток с вами», «Р.В.С.», «Серебряные трубы», «Сказка о Мальчише-Кибальчише», «Судьба барабанщика», «Тимур и его

команда», «Чук и Гек», «Школа мужества»

НАУЧНО-ПОПУЛЯРНЫЕ ФИЛЬМЫ
 «Аркадий Гайдар», «Взвейтесь кострами»
 Юбилей замечательного детского писателя сделайте праздником для юных зрителей. С помощью библиотечных работников оформите в фойе выставку книг А. Гайдара, проведите викторину по их экранизациям. Школы привлекут к подготовке концерта силами учащихся на юбилейном кинофестивале.
22—РАССТРЕЛ (1905) ЦАРСКИМИ ВОЙСКАМИ МИРНОЙ ДЕМОНСТРАЦИИ РАБОЧИХ В ПЕТЕРБУРГЕ (КРОВАВОЕ ВОСКРЕСЕНИЕ). БАРИКАДЫ В СТОЛИЦЕ. НАЧАЛО ПЕРВОЙ РУССКОЙ РЕВОЛЮЦИИ

ХУДОЖЕСТВЕННЫЕ ФИЛЬМЫ
 «Белый башлык», «Броненосец «Потемкин», «Казнить не представляется возможным», «Лично известен», «Мятежная баррикада», «Николай Бауман», «Побег из тюрьмы», «Поколение победителей», «Почтовый роман» (две серии), «Пролог»

ДОКУМЕНТАЛЬНЫЕ И НАУЧНО-ПОПУЛЯРНЫЕ ФИЛЬМЫ
 «Вблизи России», «Делегат Урала», «Ивановские университеты», «Кровавое воскресенье», «Лейтенант Шмидт», «Мы шли с Ильичем (Зарево)», «На штурм царского самодержавия», «От Парижской коммуны к Октябрю», «Рукописи Ленина»
27—40 ЛЕТ СО ДНЯ ПОЛНОГО ОСВОБОЖДЕНИЯ (1944) ЛЕНИНГРАДА ОТ ВРАЖЕСКОЙ БЛОКАДЫ

ХУДОЖЕСТВЕННЫЕ ФИЛЬМЫ
 «Балтийское небо» (две серии), «Блокада» (две серии), «Всегда со мною...», «Вступление», «Дневные звезды», «Жила-была девочка», «Зимнее утро», «Ижорский батальон», «Пять дней отдыха», «Сквозь огонь»

ДОКУМЕНТАЛЬНЫЕ И НАУЧНО-ПОПУЛЯРНЫЕ ФИЛЬМЫ

К о р о т к о м е т р а ж н ы е
 «Вслед за плывущими облаками», «Встречаются ветераны», «Голоса и судьбы», «Город в осаде», «900 незабываемых дней», «Зеленый пояс славы», «Имена их бессмертны», «Интервью с картиной», «Ленинград. Годы, свершения», «Ленинград — город-герой», «Ленинградский фронт», «Не только мальчишки», «Никто не забыт, ничто не забыто», «Особый батальон», «Ты помнишь, Ладога...»
31—60 ЛЕТ НАЗАД (1924) П СЪЕЗД СОВЕТОВ СССР УТВЕРДИЛ ПЕРВУЮ КОНСТИТУЦИЮ СССР

Рекомендации см. в кинокалендаре декабря (№ 8 журнала) к дате 30 декабря.



Основан в 1937 году

Главный редактор
Жидков В. С.

Редколлегия:

Белявский В. В., Болотников И. М.,
Бурдыгина Г. И., Бурикова Л. П.,
Волчков А. И., Давыдов Н. П., Егоров
В. В., Иноземцев Г. К., Ключанский
В. И., Лифшиц Г. М., Лисогор
М. М., Лужинская Л. Л. (зам.
главного редактора), Митрофанов
И. М., Мунькин В. Б., Пивоварова
И. Л. (отв. секретарь), Плотников
С. Н., Соболев А. Н., Суздаев А. Е.,
Сырников Т. А., Туркин Л. П., Чер-
касов Ю. П.

Рукописи не возвращаются
В/О «Союзинформкино».
Адрес: 109017 Москва, ул. Б. Ордынка, 43.
Тел. 231-11-33
Адрес редакции: 103006 Москва,
Воротниковский пер., 12, тел. 200-10-70

Художественный редактор В. Скютин
Корректор Э. Межсвич

A08823.
Сдано в набор 23.07.83.
Подписано к печати 24.08.83.
Высокая печать
Формат 84×108^{1/16}
Усл. печ. л. 3,36
Уч.-изд. л. 6,88.
Тираж 68 800 экз.
Заказ 1634

Ордена Трудового Красного Знамени
Чеховский полиграфкомбинат
В/О «Союзполиграфпром»
Государственного комитета СССР
по делам издательства, полиграфии
и книжной торговли
г. Чехов Московской области

СОДЕРЖАНИЕ

Александров М. Кино в решении идеологических задач	2
Совершенствовать рекламу и пропаганду кинофильмов	
Белов Ф. Актуальные задачи	4
Тенейшвили О. Наш вклад в кинопропаганду	7
Мурса Л. Три направления нашей работы	8
Совместными усилиями	9

ОБМЕН ОПЫТОМ

Нашу смену — нам и воспитывать	
Степанова Л. Смотр начался!	13
Петрова С. Слет юности	14
Ковалева Л. Дядя Лева	20
Организация и экономика	
Антонов В. Совмещение профессий	21
Эффективность и качество	
Рыков И. Отвечать за свое дело!	23

КИНОПАНОРАМА

Документальный экран	
О вас и для вас	15
Репертуар октября	16
Фильмы — селу	
Переработка и хранение фруктов и овощей	17
В титрах новых фильмов	
Эмиль Лотяну	18
Людмила Савельева	18

ПОВЫШЕНИЕ КВАЛИФИКАЦИИ

Наш семинар	
Организация работы киноустановок	
Тема 2. Пропаганда кино средствами кино	24
Эксплуатация киноаппаратуры	
Тема 2. Механизмы прерывистого движения и их эксплуатация	25

КИНОТЕХНИКА

Вопросы эксплуатации	
Моторкин В. Устройство автоматизации кинопоказа АКП-6М-1	28

ЧИТАТЕЛЬ И ЖУРНАЛ

Почта редакции: апрель — июнь	32
Наша консультация	
Сенаторова В. Новое о пенсии	32



М. АЛЕКСАНДРОВ,
зам. председателя
Госкино СССР

Кино в решении идеологических задач

Июньский (1983 г.) Пленум ЦК КПСС поставил перед коммунистами, перед всеми, кто призван повседневно заниматься идейно-воспитательной работой, а значит, и перед работниками кино, задачу исключительной важности — поднять эту работу на уровень тех сложных и вдохновляющих задач, которые стоят перед нашей страной на современном этапе ее развития — этапе совершенствования развитого социализма.

Партия исходит из того, что формирование нового человека — не только важнейшая цель, но и непереносимое условие строительства коммунистического общества. Как сказал, выступая на Пленуме, Генеральный секретарь ЦК КПСС Ю. В. Андропов, «партия добивается того, чтобы человек воспитывался у нас не просто как носитель определенной суммы знаний, но прежде всего — как гражданин социалистического общества, активный строитель коммунизма, с присущими ему идейными установками, моралью и интересами, высокой культурой труда и поведения».

Идеологическая, политико-воспитательная работа всегда находилась в центре внимания партии. На всех этапах развития нашего общества партия настойчиво искала и находила наиболее эффективные пути и методы формирования сознания людей. И в этой работе у нас есть несомненные успехи. Как отмечалось на Пленуме, у нас есть все основания считать, что новый человек — это не только отдаленный идеал, но и реальность наших дней.

Материалы Пленума содержат разностороннюю и долгосрочную программу совершенствования идейно-воспитательной работы. Нужно глубоко постичь политику партии, ясно осознать свой собственный долг и уметь использовать полученные знания.

Применительно к задачам, решаемым киносетью и кинопрокатом, можно выделить два основных аспекта практической реализации указаний Пленума. Это, во-первых, широкая пропаганда его материалов средствами киноискусства, усиление использования кино в идейно-нравственном и эстетическом воспитании трудящихся. Во-вторых, перестройка организационной, идеологической и воспитательной работы в колллективах аудиторной и кинопроката в соответствии с указаниями Пленума.

На Пленуме были творчески развиты положения, выдвинутые XXV и XXVI съездами партии, о возрастании в современных условиях роли культуры в повышении духовных потребностей людей, в формировании идейно-политического и нравственного облика личности. Именно высокая культура людей образует то, что Ю. В. Андропов назвал «социалистической цивилизованностью».

Трудно переоценить роль киноискусства в системе социалистической культуры. Самое массовое из искусств, оно ежегодно привлекает только на платные киносеансы около 4,3 млрд. зрителей. Большая часть их смотрит произведения советских кинематографистов. Это позволяет создать массовую зрительскую аудиторию советского кино.

Современный советский кинематограф — эффективное средство воздействия на духовный мир миллионов людей. Глубокий художественный анализ действительности в лучших кинопроизведениях, образы активных, убежденных, деятельных экранных героев своей правдой и убежденностью привлекают внимание кинозрителей, волнуют их, заставляют задумываться над собственной жизнью, стано-

ваясь неотъемлемой частью духовного мира миллионов людей.

Дело создателей фильмов — доходчиво и убедительно, в высокохудожественной форме нести миллионам людей правду о социалистическом обществе, о его неоспоримых преимуществах, его мирной политике, активно выступать против лживой подрывной империалистической пропаганды. Для этого необходимо критически проанализировать накопленный опыт, широко использовать все то положительное, что доказало свою жизнеспособность и эффективность, и вместе с тем активно искать новые формы художественного исследования действительности на экране.

Значительные резервы улучшения кинообслуживания в нашей стране заключены в совершенствовании репертуарного планирования. В этом году Госкино СССР принял решение пересмотреть тиражную политику — проводить ее более дифференцированно, с учетом идейно-художественных качеств и зрелищного потенциала фильмов. В соответствии с неоднократно высказываемыми предложениями работников киносети и проката в новых условиях приоритет получают лучшие советские кинопроизведения. Их тираж заметно возрастает за счет слабых, не пользующихся зрительским вниманием кинолент. В результате создается возможность ежемесячно выпускать три-четыре лучших, получающих зрительское одобрение, советских картин одновременно в городах и на крупных сельских киноустановках.

Больше внимания следует уделять и организации показа фильмов, созданных кинематографистами социалистических стран. Фонды кинопрокатных организаций содержат значительное количество таких кинолент, и надо с высокой идеологической и экономической эффективностью их использовать.

Следует активнее брать на вооружение в идеологической борьбе картины и развивающихся стран, и прогрессивных западных художников экрана. Важно раскрывать в печати, в выступлениях перед зрителями критический потенциал фильмов прогрессивных зарубежных художников. Методические службы на местах должны помочь кинофикаторам, особенно сельским киномеханикам, в этой работе. Как было подчеркнуто на Пленуме, «нельзя забывать, что здесь на первом месте должен быть не коммерческий, а политический подход».

С большим вниманием следует относиться к картинам выпуска прошлых лет. В последние годы активизировался показ таких фильмов в киносети города и села. Способствует этому повторная печать лучших советских кинопроизведений. Все это создает условия для ознакомления многомиллионной киноаудитории с наиболее значительными советскими картинами.

Особое значение повторный фильмофонд имеет в работе с детской киноаудиторией. Ведь она практически полностью обновляется за несколько лет. Это позволяет внести конкретный вклад в решение задач, определенных постановлением ЦК КПСС о развитии детского и юношеского кино. Для новых поколений любителей экрана такие просмотры открывают шедевры нашей киноклассики. Для активной работы с картинами для детей и юношества с каждым годом создаются все более благоприятные условия. Богаче становится фильмофонд — благодаря новым и повторно тиражируемым кинофильмам. Повсеместно расширяется сеть специализированных детских кинотеатров и ки-

нозалов, создаются школьные и пионерские кинотеатры, оснащенные современной аппаратурой, укрепляется союз киноработников с органами народного образования и комсомолом.

Особенно велика в этой работе роль школ. Как сказал на Пленуме Ю. В. Андропов, «где, как не в школе, может человек получить начала эстетического воспитания, на всю жизнь приобрести чувство прекрасного, умение понимать и ценить произведения искусства, приобщаться к художественному творчеству?».

В последние годы на базе школьных кинотеатров все шире предпринимаются попытки проводить работу по кинообразованию учащихся. Методическую помощь здесь оказывают работникам кинофикации и кинопроката и Совет по кинообразованию Союза кинематографистов СССР. Решения Пленума требуют от нас еще большей активности. Очень важно, чтобы эксперимент стал достоянием не отдельных школ, а широких масс учащихся. В этом случае есть все основания ожидать, что совместные усилия заинтересованных организаций приведут к дальнейшему улучшению показа фильмов для детей и юношества.

Работа по реализации указаний Пленума должна активизировать и использование богатейшего фонда документальных, научно-популярных и учебных фильмов. Этот вопрос совсем недавно был рассмотрен пленумом Союза кинематографистов СССР (см.: «Киномеханик», 1983, № 7). Нужно внимательно изучить высказанные там практические рекомендации и с учетом местных условий применить их в своей работе.

Пленум поставил вопрос о более дифференцированном проведении идеологической работы — «с учетом многообразных интересов различных групп населения». Это требование имеет прямое отношение к идейно-воспитательной работе средствами кино. Вся репертуарная политика и организация кинообслуживания должны быть подчинены учету реальных потребностей и интересов различных зрительских групп. Нужно внимательно изучать действующие в различных республиках и регионах нашей страны факторы, определяющие кинопосещаемость, и соответствующим образом планировать репертуар; совершенствовать рекламно-пропагандистскую работу, ориентировать ее не на зрителя вообще, но на конкретную зрительскую группу.

У нас еще велика доля случайных зрителей — людей, которые очень редко посещают кинотеатры. Нужно выяснить, что поможет им стать регулярными посетителями киносеансов, чтобы расширить киноаудиторию.

Трудно переоценить значение киносети и кинопроката в решении задач, поставленных партией перед нашей кинематографической отраслью. Кинематограф, его развитие, зрительское признание экрана в значительной мере зависят от состояния его материально-технической базы. И в этом направлении нам предстоит сделать очень много. Так, тревожит тенденция сокращения сети кинотеатров. При научно обоснованном нормативе — 20—25 мест на 1000 жителей — сегодня в среднем по стране киносеть обеспечивается всего 12,4 места. В ряде республик в последние годы не введен в строй ни один кинотеатр — и это при огромных масштабах жилищного строительства, когда повсеместно создаются новые города и поселки, возводятся новые микрорайоны.

Конечно, в этом деле немало серьезных объективных трудностей. Но это не дает оснований для оправдания пассивной позиции. Можно и нужно искать пути решения проблемы развития сети кинотеатров. Тем более, что успешный опыт подобной работы есть, например, в Казахстане, где за 1980—1982 годы введены в действие 16 кинотеатров.

Нуждается в совершенствовании техническое оснащение киносети, особенно кинопроката. Медленно ведется работа по созданию новой перспективной линейки кинопроекторной аппаратуры; многие организации кинопроката еще продолжают ютиться в непригодных для работы и хранения фильмокопий помещениях; недостаточно активно внедряется механизация технологических процессов на фильмобазах.

Все это не только технические вопросы. Они имеют серьезные социальные следствия, ибо от их решения зави-

сят условия, в которых трудятся киномеханики — самый массовый отряд киноработников, фильмопроверщики и представители других профессий в организациях кинопроката, среди которых много молодежи и женщин.

Особое внимание в материалах Пленума уделено улучшению бытовых и культурных условий жизни на селе. В этом проявилась последовательная линия партии, направленная на реализацию долгосрочной программы подъема сельскохозяйственного производства, определенной решениями майского (1982 г.) Пленума ЦК КПСС. Без решения этих вопросов трудно добиться укрепления колхозов и совхозов квалифицированными кадрами, создания в каждом хозяйстве стабильных трудовых коллективов.

Во всех республиках, краях и областях нашей страны ведется активная работа по строительству клубов и домов культуры на селе, созданию культурных комплексов, позволяющих вести полноценную культурно-воспитательную работу, обеспечить труженикам села возможности для содержательного проведения досуга.

Вместе с тем еще нередки случаи, когда местные органы, руководители сельскохозяйственного производства не проявляют должной заботы об организации культурного досуга жителей сел и деревень. Порой непомерно затягиваются сроки ремонта клубных учреждений, все еще много в сельской киносети неотапливаемых кинозалов и киноаппаратных. По этим причинам нередко вынужденные простои киноустановок. В связи с отсутствием необходимых условий для нормальной работы увеличивается текучесть кадров киномехаников. В результате кинематограф на селе теряет значительную часть своей аудитории.

Работники районных кинодирекций, сами сельские киномеханики должны проявлять большую активность, уметь использовать помощь местных партийных и советских органов, руководителей сельскохозяйственного производства в решении задач, связанных с укреплением материальной базы учреждений культуры. Опыт такой работы у нас есть. О нем, в частности, подробно рассказывалось в № 3 журнала за этот год, где сельские киномеханики обсуждали различные стороны своей деятельности.

Для закрепления кадров киномехаников на селе огромное значение имеет дальнейшее совершенствование оплаты и стимулирования их труда, более полное использование тех льгот и преимуществ, которые им предоставлены решением правительства. Руководители сельской киносети должны уделять этой стороне дела больше внимания, активно работать над формированием кадров сельских киномехаников. Интересен в этом смысле опыт подготовки киномехаников для сельской местности в Аджарской АССР. Здесь по инициативе Госкино автономной республики профессионально-техническое училище, готовящее киномехаников, вооружает своих воспитанников еще одной профессией, имеющей большую ценность на селе, — техником по ремонту телевизоров. Это положительно сказывается на повышении уровня службы быта села, а у киномехаников появляется возможность дополнительного заработка без ущерба для основной работы. Так закрепляются в сельской киносети молодые кадры — это опыт, заслуживающий всяческого одобрения. Вот так живой поиск, живая мысль помогают в решении вопросов, которые ставят жизнь. Необходимо создавать кадрам условия для работы и совершенствования профессионального мастерства, заботиться об их быте и отдыхе.

Нужно улучшить снабжение сельской киносети современной аппаратурой и запасными частями, мотоциклами и автотранспортом. Решение всех этих задач позволит приблизить реализацию стратегической установки нашей партии — обеспечить сближение уровней культурного обслуживания города и села.

В последнее время в нашей стране ширится внедрение бригадной формы организации и оплаты труда, поддержанной XXVI съездом КПСС. Пленум еще раз напомнил о важности этой формы социалистического самоуправления, позволяющей повысить производительность и дисциплину труда, сделать наглядной связь между трудовым

Окончание статьи см. на стр. 12

Совершенствовать рекламу и пропаганду кинофильмов

Как мы уже сообщали, в Москве состоялся пленум Всесоюзной комиссии по кинопрокату Правления Союза кинематографистов СССР, посвященный улучшению кинообслуживания населения на основе усовершенствованию форм и методов пропаганды советского киноискусства в свете решений ноябрьского (1982 г.) Пленума ЦК КПСС.

Открывая пленум, секретарь Правления Союза кинематографистов СССР А. КАРАГАНОВ определил задачи комиссии. «До сих пор, — сказал он, — часто случается, что работники кинопроката собираются отдельно, обсуждают свои проблемы, высказывают претензии к режиссерам, сценаристам, актерам. Режиссеры, в свою очередь, ругают кинопрокат, «выбивают» дополнительный тираж своим фильмам. А между тем очевидно, что нужна организация для совместного обсуждения проблем проката, и она должна быть одновременно и хозяйственной, и организационной, и эстетической, чтобы сообща решать главную задачу нашего кинематографа — сделать высокое искусство массовым, а массовое — высоким».

Для осуществления такой ответственной миссии Всесоюзная комиссия по кинопрокату располагает всеми возможностями. Так, ее члены принимают участие в разработке проектов планов выпуска фильмов на экраны страны и повторной печати лент выпуска прошлых лет; в работе закупочных комиссий Госкино СССР по отбору зарубежных фильмов для их проката на территории страны; в координации деятель-



Актуальные задачи

Ф. БЕЛОВ,
председатель Всесоюзной
комиссии по кинопрокату
Правления Союза
кинематографистов СССР

В решении IV съезда Союза кинематографистов СССР записано: «Продолжать работу Союза по улучшению кинообслуживания населения на основе указаний XXVI съезда КПСС. Поручить Правлению Союза кинематографистов СССР утвердить перспективный план работы в этой области, предусмотрев, в частности, меры по распространению опыта передовых кинотеатров и клубов, по участию работников кино в премьерных фильмах и встречах со зрителями, по расширению использования прокатного фонда документальных и научных фильмов, по организации консультативной помощи художников кино в оформлении кинотеатров, в постановке рекламы и пропаганде фильмов».

Кинопропаганда, контакты со зрительской аудиторией — важнейший раздел нашей деятельности. И мы обязаны ее расширять и совершенствовать в интересах углубления связей с народом, с массовым зрителем, с героями будущих фильмов.

Нам необходимо добиться, чтобы не только отдельные творческие работники кино принимали активное участие в доведении своих произведений до широких зрительских масс, но чтобы вместе с нами этим важнейшим делом систематически занимались и режиссеры, и актеры, и операторы, и сценаристы.

Главное внимание надо сосредоточить на том, как средствами киноискусства помогать партии решать задачи развития народного хозяйства, укрепления дисциплины, экономики, социального переустройства города и деревни.

Сущность предстоящей нам работы раскрыта в словах Генерального секретаря ЦК КПСС Ю. В. Андропова, прозвучавших в докладе на торжественном заседании, посвященном 60-летию образования СССР: «Нужно упорно искать новые, отвечающие сегодняшним требованиям, методы и формы работы, позволяющие сделать еще более пло-

дотворным взаимное обогащение культур, открыть всем людям еще более широкий доступ ко всему лучшему, что дает культура каждого из наших народов».

Кино — важный фактор формирования мировоззрения советских людей, неотъемлемая часть художественной культуры народа. Постоянно возрастает его роль в идейном, нравственном и эстетическом воспитании трудящихся, духовной жизни нашего общества. Являясь активным проводником идей и политики партии, кино участвует в осуществлении грандиозных планов, наглядно отражает величие свершений нашего общества, нерушимую дружбу народов СССР, в братском единстве строящих коммунизм.

За последние годы роль кино в коммунистическом воспитании трудящихся заметно возросла. Лучшие произведения советского киноискусства, имеющие большое идейно-воспитательное значение, снискали признание у многомиллионной аудитории. Возрастающий интерес к кинематографу объясняется как повышением идейно-художественного качества создаваемых на наших студиях фильмов, так и совершенствованием деятельности организаций, ведающих вопросами кинопропаганды и продвижением картин к зрителю. Достаточно сказать, что за последние годы на экраны страны выпущены советские киноленты, которые по зрительскому успеху в течение первого года их проката побили все ранее установленные рекорды посещаемости. Среди таких картин «Москва слезам не верит» (по 84,5 млн. зрителей на каждую серию), «Экипаж» (по 71,1 млн. на серию) «Пираты XX века» (87,6 млн.), «Герань-43» (по 47,4 млн. на серию), «Особое важное задание» (по 43 млн. на серию), «Мужики!» (более 37 млн.), «Похищение «Савойн» (32,8 млн.), «Вам и не снилось» (более 24 млн.), «Юность Петра» (по 23 млн. на серию) и др.

Вот уже пять лет подряд киносетью страны справляется с государственным планом по сбору средств от кино и числу обслуженных зрителей. Но эти показатели в разных республиках и областях различны. Так, если удельный вес зрителей, просмотревших новые советские художественные фильмы выпуска 1980 года, по стране составил 69,3 % общего числа кинопосещений на все новые картины, то в Грузии, Армении, Эстонии, Латвии, Азербайджане, Литве и Таджикистане — менее 50 %. Снижение уровня работы с отечественными картинами в указанных республиках у всех нас вызывает озабоченность.

Велики и различия в средней посещаемости кино на душу населения. Если по стране в 1982 году этот показатель был равен 15,6, то в РСФСР — 16,8 раза, в Казахстане — 16,8, в УССР — 16,1, а в Армении всего 9,2, Азербайджане — 10,9, Таджикистане — 10,1, Узбекистане — 10,8. Особенно низка посещаемость в сельской местности

Сделать высокое искусство массовым, а массовое — высоким

ности Всесоюзного бюро пропаганды киноискусства и В/О «Союзинформкино» по пропаганде лучших советских картин; в проведении премьер, недель и кинофестивалей, а также организационно-технических мероприятий, направленных на повышение качества кинопоказа и сохранности фильмокопий; в изучении состояния кинообслуживания населения, продвижения советских фильмов, использования кино в идейно-нравственном и эстетическом воспитании трудящихся; в разработке условий и организации социалистического соревнования в киносети и кинопрокате.

Всесоюзная комиссия по кинопрокату руководит деятельностью аналогичных комиссий республиканских союзов кинематографистов.

В работе пленума приняли участие создатели фильмов, руководители ряда все-союзных комиссий и советов Правления Союза кинематографистов СССР, ответственные работники госкино СССР и союзных республик, ведающие вопросами кинофикации и кинопроката, руководители служб пропаганды, рекламы и информации крупнейших городов и областей страны.

С основным докладом на пленуме выступил председатель Всесоюзной комиссии по кинопрокату Ф. БЕЛОВ. Содокладчиками были директор В/О «Союзинформкино» О. ТЕНЕЙШВИЛИ и директор Всесоюзного бюро пропаганды киноискусства Л. МУРСА.

Таджикистана — 7,2, Армении — 7,2, Азербайджана — 9,2, Грузии — 6,6, Узбекистана — 8,9, Киргизии — 9,6. А по стране этот показатель равен 15,2, в Казахской ССР — 20, в РСФСР — 18,7. Разрыв, как видите, очень значительный.

В свете задач, определенных майским (1982 г.) Пленумом ЦК КПСС, кинообслуживание труженников села приобретает особое значение. Из приведенных цифр видно, как много еще предстоит сделать комиссиям по кинопрокату вместе с органами кинофикации и кинопроката для улучшения этой очень важной работы. Без постоянной помощи партийных, советских, профсоюзных и комсомольских организаций невозможно полностью использовать великую силу кино. Поэтому наша с вами задача — постоянно крепить связи с ними.

Практика показывает, что такие связи дают очень хорошие результаты. Вспомним, к примеру, деятельность кинофикаторов и работников кинопроката Черновицкой области, где установление тесных деловых контактов с областными и районными партийными, советскими, профсоюзными и комсомольскими организациями, с общественностью предприятий, учреждений, учебных заведений, колхозов и совхозов способствует активному и целенаправленному использованию кино в воспитании населения и — одновременно — выполнению планов обслуживания зрителей и сбора средств от киносеансов.

Заслуживает внимания и опыт кинофикаторов и работников кинопроката Молдавии. По инициативе кинематографистов республики на открытом партийном собрании Кишиневского локомотивного депо вместо доклада был показан художественный фильм «Остановился поезд». В его обсуждении участвовали передовики производства и руководящие работники, кинематографисты и представители транспортной прокуратуры. На Кишиневской швейной фабрике имени XVIII съезда КПСС во время Дня качества к острому и откровенному разговору пригласила собравшихся художественная картина «Красиво жить не запретишь». Думается, такой опыт следует распространить.

Нужно активнее привлекать местные партийные и советские органы и к расширению киносети. Сделать это тем более необходимо, что среднее количество мест на тысячу городских жителей в постоянных кинотеатрах снизилось с 13,9 в 1971 году до 12,5 — в 1981-м.

Почти в 250 городах РСФСР с населением свыше 10 тысяч жителей в каждом нет государственных кинотеатров. К тому же в ряде новых жилых массивов, где проживает 100 и более тысяч жителей, крупных республиканских, краевых и областных центров также нет кинотеатров. С большими трудностями сталкиваются и сельские кинофикаторы из-за отсутствия во многих населенных пунктах клубных учреждений.

В последние годы улучшились планирование репертуара, пропаганда фильмов, более разнообразными стали и методы привлечения зрителей на киносеансы. Но у нас еще очень много картин, не пользующихся успехом у зрителей. Современный зритель идет в кинотеатр не просто на новый фильм. Он хочет увидеть на экране произведение своего любимого жанра, новую работу известного режиссера, полюбившегося актера, с нетерпением ждет экранизации популярного литературного произведения. Это обстоятельство находит выражение и в результатах проката фильмов.

Постоянно растет интерес зрителей, особенно молодых, к героико-патриотической тематике, фильмам о подвигах советских людей на фронтах и в тылу в годы Великой Отечественной войны. «Солдаты свободы», «Аты-баты, шли солдаты...», «Фронт за линией фронта», «Черная береза» и «Судьба» — эти картины пользуются поистине всенародным признанием. Очень понравились зрителям и такие фильмы, как «Минино», «Усатый нянь», «Служебный роман», «Сто грамм для храбрости», «Ты — мне, я — тебе», которые собрали более 230 млн. зрителей. Любят у нас и ленты морально-этической тематики. Восемь картин, поднимающих нравственные проблемы, — «Подранки», «Слово для защиты», «Белый Бим Черное ухо», «Сладкая женщина», «Розыгрыш», «Безотцовщина», «Приезжая», «Странная женщина», — просмотрели 281 млн. зрителей. Всем известна популярность мелодрамы. Данные проката таких фильмов, как «Москва, любовь моя», «Мелодии белой ночи», «Возврата нет», «Анна и Командор», «Неподсуден», «Цветы запоздалые», «Прощание с Петербургом», «Единственная...», свидетельствуют, что каждый из них имел аудиторию, превышающую 20 млн. человек.

Таким образом, многолетние результаты проката фильмов достаточно четко определяют интересы кинозрителей. Но творческие работники и руководители киностудий еще явно недостаточно ориентируются на запросы населения страны, особенно молодежи, которая составляет основу киноаудитории.

Немаловажную роль играет и проблема метража фильмов. Особенно вредят результатам проката, снижают идеологический и эстетический эффект четырехсерийные картины. Так, если первые две серии фильма «Жизнь и смерть Фердинанда Люса» привлекли по 15,5 млн. зрителей, то последние две — по 11,5 млн. Более 10 млн. человек потеряли третья и четвертая части фильма «Легенда о Тиле», 14 млн. зрителей — третий и четвертый фильмы киноэпопеи «Солдаты свободы».

Существенно влияет на результаты проката картины ее название. Четко и броско определяющее смысл произведения, оно привлекает зрителя, создает фильму рекламу.

Однако у нас еще часто встречаются названия, которые не способствуют успеху картины.

Данные проката позволяют оценить работу киностудий по созданию кинопроизведений, сочетающих высокую идейно-художественную ценность и зрелищную привлекательность. Так, лучших показателей за последние три года добились киностудия имени М. Горького, «Мосфильм», «Молдова-фильм». По этому важнейшему показателю многие киностудии страны серьезно отстают от передовых. Это — «Грузинфильм», «Арменфильм», «Киргизфильм», «Таллинфильм» и «Казахфильм».

Очевидно, что высокое идейно-художественное качество фильма — залог того, что он найдет дорогу к зрителю. Но важная роль в этом принадлежит и работникам кинофикации и кинопроката, службам пропаганды, информации и рекламы, комиссиям по кинопрокату. Именно они призваны наилучшим образом довести экранное произведение до зрителя, помочь ему выбрать из потока фильмов то, что необходимо именно этому человеку, — ведь в кино приходят люди различных профессий, возраста, с разными интересами и запросами.

В этом очень важном деле нам следует как можно шире использовать, особенно на селе, работников культурно-просветительных учреждений, учителей, агрономов, медиков. Вместе с тем и службы информации и рекламы должны систематически повышать уровень своей деятельности, совершенствовать формы и методы кинообслуживания населения, добиваясь максимального привлечения на киносеансы различных категорий зрителей, прежде всего молодежь, детей и подростков.

Принимаются меры, чтобы усилить участие кинематографа в учебно-воспитательной работе среди подрастающего поколения. С этой целью увеличивается производство фильмов для юных зрителей, изыскана возможность увеличения их тиражей. В республиках расширяется сеть детских специализированных кинотеатров и школьных киноустановок. Совершенствуется репертуарное планирование с учетом возрастных особенностей детской аудитории.

Вместе с тем темпы развития сети школьных киноустановок в ряде регионов еще явно недостаточны. С большим трудом в некоторых случаях преодолевается сопротивление директоров школ и органов народного образования. Очень медленно перестраивают кинотеатры свой режим в связи с переходом школ на односменную работу. Слабо еще используются киноустановки профессионально-технических училищ. Да и общешкольные кинотеатры не всегда охотно отдают удобное время для проведения детских сеансов.

Следует вести неустанный поиск зрительских резервов. Это особенно важно теперь, когда на посещаемость киносеансов самое непосредственное влияние оказывают телевидение, спорт и другие виды культурно-массового досуга. Надо искать новые формы организаторской и методической работы кинофиксаторов и прокатчиков, В/О «Союзинформкино», Всесоюзного бюро пропаганды советского киноискусства, комиссий по кинопрокату.

В связи с сокращением тиражей массовой печати фильмокопий перед нами остро встает проблема повышения эффективности использования фильмофонда и его сохранности. Сегодня необходим правильный, научно обоснованный подход к тиражированию фильмов. В этом важном деле мы вправе ждать значительно большей помощи от науки, которая пока в большом долгу перед кинофиксаторами и работниками кинопроката, особенно в определении оптимальных тиражей фильмов, прогнозировании их зрительского успеха, изучении зрительской аудитории.

Большое значение в нашей работе приобретает вопрос, связанные с улучшением экономических показателей деятельности киносети и кинопроката. Ведь от того, насколько эффективно работает каждый кинотеатр, какова заполняемость каждого киносеанса, в конечном счете зависят и идеологические результаты нашей работы. В то же время многие кинотеатры работают еще с низкой эффективностью. При заполняемости киносеансов в среднем по стране около 40% в Грузинской, Литовской, Таджикской и Армянской республиках этот показатель гораздо ниже.

Работниками советской кинематографии сделано немало, но еще больше предстоит сделать.



Наш вклад в кино- пропаганду

О. ТЕНЕИШВИЛИ,
директор В/О
«Союзинформкино»

Наша работа преследует две цели: с одной стороны, мы должны каждому зрителю помочь найти свой фильм, а с другой — обеспечить органы кинофикации и кинопроката материалами, необходимыми для пропагандистской и рекламно-информационной работы с фильмами. Кроме того, мы обобщаем и распространяем передовой опыт работы киносети и кинопрокатных организаций.

В решении этих задач большая роль отводится нашим ежемесячным рекламным обзорам, адресованным зрителям, — «Спутник кинозрителя» и «Экран — детям». Для организаций киносети и кинопроката издается ежемесячный информационный сборник «Новые фильмы». Это издание, по мнению киноработников, является хорошим подспорьем в их работе. Но мы сами считаем, что «Новые фильмы» нужно улучшать. Мы уже даем органам кинофикации и кинопроката хорошие либретто, рекламные тексты для радио, но нам еще не удалось сделать оптимальными методические рекомендации.

В это издание введен ряд новых рубрик, отвечающих происходящим в стране событиям. Значительное внимание уделяется пропаганде средствами киноискусства Продовольственной программы СССР. Особую роль здесь играет научно-популярное и документальное кино. Мы стремимся усилить его использование в пропаганде среди населения города и села новинки сельскохозяйственного производства, социальных аспектов Продовольственной программы.

В последнее время мы стали выпускать информационные листки по лучшим советским фильмам. В них есть все — либретто, творческие портреты создателей картин и т. д. Листки понравились работникам киносети и кинопроката. Выпускаем мы и тематические листки — к юбилейным датам. Эта работа будет продолжаться. Начали мы издавать творческие портреты режиссеров и актеров советского кино, выпуски «Представляем молодых», «Представляем: драматургов, художников, композиторов, операторов советского кино» и т. д.

Мы стремимся обеспечить органы кинофикации и кинопроката всем необходимым материалом. Ведь когда приходит фильм какого-либо режиссера, то для хорошей постановки рекламно-пропагандистской работы нужно знать его творческую биографию, направленность его творчества. Сейчас, думается, киноработники на местах имеют весь нужный им для рекламирования фильмов материал.

К 60-летию СССР мы выпустили 21 брошюру серии «Советское многонациональное». Более широко стали мы выпускать и буклеты по лучшим советским кинопроизведениям. Мы будем активно продолжать и эту работу.

Думается что хороший рекламно-пропагандистский набор по фильму должен состоять из четырех компонентов: из буклета, информационного листка, комплекта из семи-десяти фотографий высокого качества и одного плаката, изготовленного в различных форматах. Если дирекция каждого кинотеатра будет получать такой набор, то реклама на местах заработает с полной отдачей.

Сегодня наша главная задача состоит в том, чтобы реклама и пропаганда советских фильмов помогали каждому из них доходить до своего зрителя. Однако наш зритель далеко не однороден. Он разный и по профессии, и по возрасту, и по эстетической подготовке, и по вкусам, и по

Три направления нашей работы



Л. МУРСА,
директор
Всесоюзного бюро
пропаганды киноискусства
Союза
кинематографистов СССР

образованию. Практика показывает, что наступил такой период, когда это нужно учитывать в работе киносети и кинопроката. Наше объединение серьезно занимается проблемой дифференцированного проката, стараясь помочь киноработникам на местах улучшить работу с конкретными категориями зрителей.

«Союзинформкино» сейчас ведет большую работу на телевидении, радио, в прессе. Нам радует, что пресса вернулась от решения чисто информативных задач к серьезному разговору об актуальных задачах кино, значительно увеличился объем передач о кино на радио. Изменилась и передача «Спутник кинозрителя». Нам не удалось перевести ее на первую программу, но расширился ее объем, увеличилась амплитуда сведений о кинорепертуаре.

Постановлением коллегии Госкино СССР на нас возложено руководство республиканскими информационно-рекламными службами и оказание им методической помощи. В конце прошлого года мы скоординировали планы издательской и организационно-методической работы этих служб, чтобы не дублировать друг друга, эффективнее использовать общие возможности.

Мы серьезно занимаемся пропагандой детского кино. Органы кинофикации и кинопроката на местах получают наше издание «Кино — детям», где публикуются методические разработки, передовой опыт работы с детской аудиторией.

Большое внимание уделяем и проведению кинофестивалей, агитрейсов, недель советских фильмов. В минувшем году они прошли в 83 районах и областях нашей страны, на них побывало свыше миллиона зрителей. В этих мероприятиях приняли участие ведущие мастера советского кино. Они провели огромную работу во время встреч со зрителями. Такие встречи, непосредственные контакты обогащают и зрителей, и работников кино, которые узнают, что называется, из первых рук запросы зрителей и могут учитывать их в своем творчестве. Это очень интересная работа. Мы будем ее расширять и углублять, потому что ничто так не помогает органам кинофикации и кинопроката в пропаганде киноискусства, как живое общение творца со зрителем.

Мы занимаемся и созданием фотовыставок. Так, к 60-летию СССР подготовили красочную выставку «Советское многонациональное». В этом году впервые готовим выставку по детскому и мультипликационному кино.

В нашу задачу входит систематическая организация выставок на ВДНХ СССР. Сейчас там экспонируется выставка «Советское многонациональное кино». На ней оборудован прекрасный кинозал, там мы проводим тематические встречи и вечера. Они стали серьезными подспорьем в работе с делегациями, прибывающими на ВДНХ.

Недавно в объединении создана редакция по пропаганде киноискусства в Москве. Уже появились первые результаты ее работы. Оформив интерьер и экстерьер столичного кинотеатра «Мир», редакция наглядно показала, как нужно вести рекламно-оформительскую работу, чтобы зритель, входя в кинотеатр, сразу попадал в мир кино и получал всю необходимую информацию о кинорепертуаре. На базе «Мира» в дальнейшем будет организован обмен передовым опытом оформительской работы.

В объединении сейчас создан крупный фотоцех. Мы уже имеем фотоматериалы по двум тысячам художественных и документальных фильмов — свыше 60 тыс. негативов и слайдов. Мы имеем огромный фотоматериал по персоналиям, событийным мероприятиям (фестивали, заседания, подписание протоколов). Мы хотим, чтобы вся страна могла пользоваться нашим фотоархивом, чтобы в любой момент можно было заказать у нас фотоматериал по любым вопросам кино.

У нас работает серьезный справочно-библиографический центр. Там собраны практически все монтажные листы советских фильмов. На каждого актера, режиссера заведена картотека с полным перечнем его работ, биографических и других данных.

Работа Всесоюзного объединения «Союзинформкино» расширяется и совершенствуется. Думается, что мы будем все активнее влиять на улучшение рекламно-пропагандистской работы на местах.

Мы все знаем, что даже самый хороший фильм, самые благородные идеи и мысли, заложенные в нем, мертвы до тех пор, пока они не окажут воздействия на умы и чувства людей. Пропаганда фильмов предполагает большую и разностороннюю организаторскую, рекламно-информационную, критическую и собственно пропагандистскую, просветительскую работу, которую ведут самые различные организации, и в первую очередь органы кинофикации и кинопроката, Союз кинематографистов, другие общественные организации, пресса, радио, телевидение и т. д. И хотя средства, которыми ведется эта работа, формы ее у всех разные, цели и задачи у нас единые. Они в конечном счете сливаются в нашу главную задачу — идейное и эстетическое воспитание советских людей.

Одна из основных функций, возложенных Союзом кинематографистов СССР на Всесоюзное бюро пропаганды киноискусства, — организация живой связи, творческого общения деятелей кино с трудовыми коллективами промышленных предприятий, строков, колхозов и совхозов, учащимися, то есть с массами кинозрителей. Ежегодно в фестивалях советского кино, на творческих встречах и концертах, в чтении лекций, проводимых Всесоюзным бюро и его отделениями, принимают участие свыше двух тысяч режиссеров, драматургов, актеров, операторов, критиков и других творческих работников кино. Наша задача — сделать это общение богатым по содержанию, чтобы оно помогало зрителям, особенно молодежи, учиться смотреть кино и воспринимать его как форму социального мышления, вырабатывать самостоятельную нравственную оценку увиденного на экране, воспитывать активную общественную позицию. Такое общение не проходит бесследно и для кинематографистов — оно обогащает их новыми впечатлениями, мыслями, столь необходимыми для создания будущих фильмов.

Приведу лишь некоторые данные, чтобы дать представление о масштабах нашей деятельности и о тех основных направлениях, по которым ведется пропаганда киноискусства.

Так, мы проводим массовые мероприятия — фестивали советского кино, агитрейсы, творческие отчеты киностудий, театрализованные кинопредставления и др.

Фестивали советского кино — это отчеты кинематографистов перед зрителями ударных объектов, коллективами предприятий, тружениками сельского хозяйства, учащимися, воинами Советской Армии. БАМ и Атоммаш, Нечерноземная зона РСФСР, Надым и Уренгой, Комсомольск-на-Амуре и Канско-Ачинский топливно-энергетический комплекс, Ангарск и Братск, Тюмень и Ингурская ГЭС — вот далеко не полный перечень точек на карте нашей страны, через которые пролегли фестивальные маршруты.

Но, пожалуй, самые масштабные — массовые агитрейсы, в каждом из которых принимали участие около ста кинематографистов. Прошли они в последние годы по городам Сибири и Дальнего Востока, областям и автономным республикам Нечерноземья, Урала, Казахской ССР, по ленинским местам Поволжья.

Разнообразны и интересны фестивали, проводимые кинематографистами союзных республик. Эта работа особенно активизировалась в минувшем году. Фестивали и агитрейсы проводились совместно с Госкино РСФСР, ЦК ВЛКСМ, В/О «Союзинформкино», местными органами кинофикации и при самой активной поддержке и помощи партийных и советских органов.

С большим успехом прошли в прошлом, юбилейном для нашего государства году в крупнейших концертных залах Москвы, Ленинграда, Киева, Минска, Ташкента, Кишинева, Волгограда, Томска и Красноярска театрализованные кинопредставления «Товарищ кино», на которых побывало около 300 тыс. человек.

Второе, тоже очень важное направление нашей работы, — лекционная пропаганда. Сегодня Всесоюзное бюро и 30 его республиканских, краевых и областных отделений проводят ежегодно около 30 тыс. лекций о киноискусстве, творческих встреч с мастерами кино, кинопапам и др. Основная часть этих мероприятий проводится по утвержденным тематическим планам в постоянно действующих кинолекториях и киноуниверситетах. Их в нашей системе около 1700, объединяют они свыше 600 тыс. слушателей.

Лектории, как правило, создаются для различных категорий слушателей с учетом их интересов и уровня образования. Соответственно формируются и тематические планы. Нам кажется, что кинолектории — наиболее эффективная форма кинообразования, ибо здесь постоянный контингент слушателей, многие из которых посещают лектории по несколько лет. Это позволяет более целенаправленно формировать годовые и перспективные тематические планы и тем самым в некоторой степени восполнять отсутствие кинообразования в школах.

Мы располагаем богатым опытом плодотворного сотрудничества отделений Бюро с органами кинофикации. Это и проведение фестивалей советского кино, ретроспектив, и участие в организации показа советских кинофильмов, и обмен делегациями деятелей кино между республиками и др. В ряде республик составляются планы совместных мероприятий управлений кинофикации и отделений Бюро пропаганды. Руководители отделений включены в состав репертуарных советов. Такое творческое содружество рождает новые интересные формы пропаганды киноискусства. Так, в таллинском кинотеатре «Эха» за две недели до выпуска фильма на экран на двух сеансах выступают лекторы Бюро пропаганды, которые представляют зрителям картину, знакомят с ее создателями. К этим выступлениям помимо киноведов привлекаются и лекторы другого профиля — в зависимости от содержания киноленты. Например, перед фильмом «Тегеран-43» выступал политический обозреватель. Эти сеансы имеют своих постоянных зрителей, которые потом становятся пропагандистами кинопроизведений среди населения города.

Интересная и полезная форма родилась в Свердловске. Здесь 19 мая, в день открытия XIX съезда комсомола, в кинотеатре «Салют» состоялось торжественное закрытие фестиваля-смотр «Дебюты. А еще в марте в местной газете появился рассказ о фестивале, его программе, любители кино приглашались принять в нем участие. В программу фестиваля были включены лучшие работы молодых кинематографистов, созданные за последние два года. Фестиваль открылся 30 марта премьерой картины «Звездопад», а затем каждую среду на сеансе в 19 часов показывался фильм, который предварялся вступительным словом лектора или встречей с авторами; состоялись встречи с режиссерами В. Абдрашитовым и М. Беликовым — вне конкурса были показаны их новые работы «Остановился поезд» и «Ночь коротка». Фестиваль стал, по мнению многих зрителей, знаменательным событием в культурной жизни города. Решено проводить его ежегодно.

Примеров появления в результате такого творческого содружества новых действенных форм кинопропаганды можно привести много. Постепенно многие органы кино-

фикации и кинопроката на местах начинают видеть в отделениях Бюро пропаганды своих помощников.

Вместе с тем в Азербайджане, ряде областей Казахстана, во Львове, в Краснодарском крае и некоторых других территориях взаимоотношений между органами кинофикации и отделениями Бюро пропаганды пока еще не могут нас удовлетворить. Причин много, как объективных, так и субъективных. Одна из них — инертность мышления некоторых руководителей отделений Бюро и органов кинофикации, которые видят друг в друге конкурентов. Между тем есть все условия для совместной целенаправленной, содержательной идеологической работы по пропаганде киноискусства.

Другая причина в том, что из-за напряженных финансовых планов руководители кинотеатров стараются максимально сократить продолжительность лекций и творческих встреч, ограничивая их подчас 10—15 минутами, хотя совершенно очевидно, что за это время прочитать содержательную лекцию практически невозможно.

Еще сложнее обстоит дело с творческими вечерами актеров. Для каждого пишется специальный сценарий, приглашается режиссер, программа принимается художественным советом Бюро. Это своеобразный моноспектакль, включающий в себя сцены и монологи из фильмов, чтение стихов и прозаических произведений, рассказы о советском киноискусстве, о творческой лаборатории артистов кино и т. д. Продолжительность такого вечера полтора-два часа. И когда актеру предлагается уложиться в 15—20 минут, да еще перед фильмом, в котором он не занят, то, как правило, из этого ничего путного не получается.

Вместе с тем имеется опыт проведения полноценной совместной работы. В Киргизии и в Донецке, например, органы кинофикации выделили один-два вечера в месяц в лучших кинотеатрах для работы постоянно действующих кинолекториев. Руководители кинотеатров теперь имеют возможность после лекции рассказать о репертуарном плане, а слушатели лекториев постепенно становятся постоянными посетителями кинотеатра. Думается, что следует обобщить лучший опыт такой совместной работы и широко его распространить.

Но есть один вопрос, который требует незамедлительного решения, — это обязательное предоставление лучших залов для организации детских кинолекториев. От нас с вами зависит воспитание будущего зрителя — грамотного, любящего кино, умеющего смотреть фильмы и вырабатывать свое отношение к увиденному на экране.

Еще одна проблема — в разных городах страны возникают кино клубы при домах культуры, клубах, кинотеатрах, учебных заведениях. Их работу никто не контролирует, не направляет, никто не помогает им. А ведь это — большая армия любителей кино, и я думаю, что мы несем моральную ответственность за содержание и направленность работы кино клубов. Видимо, настала пора подумать об их организационном оформлении, создании всеобщего общества по примеру, скажем, общества книголюбителей. А пока там, где есть наши отделения, располагающие квалифицированными киноведческими кадрами, мы готовы помочь этому движению.

Третье направление нашей работы — издательская деятельность. За последние два года мы выпустили 127 названий общим тиражом около 17 млн. экземпляров. Это в основном популярная литература. Наши издания активно пропагандируют советский образ жизни, коммунистическую мораль, высокую духовную культуру лучших представителей нашего общества на примере героев отечественного экрана. Есть среди них брошюры проблемного характера, освещающие основные тенденции развития современного советского и мирового киноискусства, монографии, посвященные советским актерам, режиссерам, драматургам, художникам, а также ведущим киномастерам зарубежного кино.

Я уверен, что при консолидации наших усилий мы сможем значительно повысить уровень кинопропаганды, сделать ее более интересной, доходчивой, действенной.

Совместными усилиями

Обсуждение прозвучавших на пленуме докладов вылилось в заинтересованный конструктивный диалог творческих работников — создателей фильмов и тех, кто обеспечивает их экранную жизнь, занимается их пропагандой и рекламированием, осуществляет их показ в кинотеатрах и на киноустановках.

Поднимающиеся на трибуну пленума выступающие наглядно продемонстрировали, что и создатели фильмов, и работники киносети и кинопроката глубоко заинтересованы в том, чтобы произведения киноискусства, выпущенные на экраны страны, просмотрела максимальная зрительская аудитория, чтобы каждая картина нашла дорогу к своему зрителю. И с такой же очевидностью стало ясно, что эффективно решить эту главную задачу советского кинематографа можно лишь совместными и целенаправленными усилиями.

«Тесное сотрудничество творческих работников кино с работниками кинопроката, построенное на основе взаимной товарищеской требовательности, не только полезно, но и крайне необходимо, — сказал председатель комиссии по кинопрокату Одесского отделения Союза кинематографистов, кинодраматург **Г. Колтунов**. — Прокат имеет право требовать от драматургов и режиссеров фильмы высокого идейно-художественного качества, способные обеспечить высокую посещаемость. Творческие работники вправе требовать высокой техники и культуры кинопоказа. Поэтому в интересах самих творческих работников постоянно контролировать показ своих произведений на экранах, подобно тому, как архитектор ведет авторский надзор за воплощением его проекта строителями. И делать это тем более необходимо, что, как показывает практика, во многих кинотеатрах и на киноустановках качество звука и изображения зачастую ниже всякой критики».

Признавая справедливость подобных упреков, представители киносети и кинопроката активно обсуждали проблемы качества репертуара, вопросы репертуарного планирования как ключевые в решении киносетью идеологических, воспитательных и экономических задач.

КАЧЕСТВО ФИЛЬМОВ И РАБОТА С НИМИ

«Иногда смотришь фильм и тебя не покидает вопрос — о чем думали его авторы? Знают ли они сегодняшнего зрителя, его вкусы и запросы? Задумывались ли они о прокатной судьбе своего детища? — сказал начальник Тульского областного управления кинофикации **К. Лавров**. — В нашей области 50 кинотеатров, и в них картину «Крупный выигрыш», например, просмотрели лишь 4,4 тыс. человек, «Командировку в санаторий» — 4 тыс. и т. д. Перечень фильмов, не вызвавших интереса зрителей, можно продолжать и продолжать. Думается, что их нужно выявлять на стадии формирования репертуара и давать им минимальный тираж. Потому что реклама, даже самая яркая и необычная, не принесет успеха, если картина не оправдает ожиданий зрителей. Зрителя можно обмануть только раз, но потом, когда вступит в действие устная реклама, расплата неизбежна, и кинозалы будут пустовать».

Проблемы качества фильмов глубоко волнуют прежде всего режиссеров — их создателей. Как сделать картину, глубоко отражающую проблемы современности и вместе с тем привлекающую массовую аудиторию? Почему высокохудожественные картины не всегда находят путь к широкому зрителю?

Своими размышлениями об этом поделились на пленуме ведущие кинорежиссеры.

«Но разве можно заподозрить какого-либо творческого работника в том, что он заведомо делает плохую картину? — сказал кинорежиссер **Я. Сегель**. — Все мы стремимся создать фильм как можно лучше. Но не всегда это получается. Однако неудачные картины тоже надо показывать, но дифференцированно, с учетом интересов

зрителей. Есть у нас фильмы, которые сразу не привлекают массового зрителя, но содержат важные идеи и отличаются высоким уровнем профессионализма. И с ними надо работать, и для этих картин нужно искать путь к тому зрителю, которому они адресованы».

Поддержал своего коллегу и **Б. Дорман**, призвав дифференцированно показывать картины в зависимости от их идейно-художественных достоинств и адресной направленности.

«Фильм, — сказал он, — это произведение искусства, адресованное определенной группе зрителей. Очень широкую аудиторию привлекают комедии. Есть зрители, которые ждут картин моральной, нравственной проблематики. Их меньше, чем любителей комедий или детективов. Есть люди, которым интересны фильмы исторические. Их, наверное, еще меньше. Стало быть, в самой природе взаимоотношений кинематографа со зрительской аудиторией заложен дифференцированный подход. Но эти закономерности нам следует внимательно изучать. Я считаю, что после выхода фильма на экраны его создатели должны ездить по стране и смотреть, как он принимается различными категориями зрителей. Такие встречи — это и есть пропаганда своего произведения».

Подвел итоги обсуждения этой проблемы начальник Главного управления кинофикации и кинопроката Госкино СССР **Е. Войтович**: «Нам надо четко разделить два совершенно разных понятия — слабый фильм и слабо посещаемый фильм. Слабая в профессиональном и идейно-эстетическом отношении картина может хорошо посещаться нетребовательным зрителем, в то время как хорошая может посещаться слабо. Мы приняли решение о более четкой дифференциации тиражей. Лучшим фильмам будем давать высокий тираж, плохим — низкий».

КОМИССИИ ПО КИНОПРОКАТУ: ПЕРВЫЕ ИТОГИ РАБОТЫ

Предметом обсуждения участниками пленума стали вопросы, связанные с культурой кинообслуживания в кинотеатрах и на киноустановках. Интерес к ним значительно возрос в связи с созданием на местах комиссий по кинопрокату, объединивших работников киностудий, киносети и кинопроката.

С опытом Одесской комиссии познакомил **Г. Колтунов**. «Театр начинается с вешалки», — говорил **К. Станиславский**. Перефразируя это выражение, можно сказать, что кинотеатр начинается с контролера при входе. И очень важно, чтобы внешний вид и поведение этих людей не компрометировали высокое искусство кинематографа. Может быть, стоит повсеместно ввести форменную одежду для этой категории работников с фирменными значками кинотеатра?» По сообщению **Г. Колтунова**, в Одессе художники по костюмам уже приступили к проектированию такой форменной одежды. Предложил он подумать и о том, как сделать выход из зрительного зала продолжением киносеанса: может быть, дать приглушенный свет, проводя зрителей музыкой, которая была лейтмотивом фильма. Для этого, конечно, нужны специальные магнитофонные записи. Может быть, стоит передавать в зал приглашение зрителям на следующий фильм

«Исходя из необходимости совместного решения задач кинообслуживания, — сказал **Г. Колтунов**, — мы сформировали состав нашей комиссии. В нее вошли представители всех заинтересованных профессий — кинодраматург и режиссер, кинооператор и редактор, звукооператор и киновед, организатор кинопроизводства и работники кинофикации и кинопроката. К деятельности комиссии стараемся привлечь актив отделений Союза. Мы выдали двадцать временных удостоверений, дающих право вести проверку работы кинотеатров. Очень важно такие проверки проводить и на сельских киноустановках. В этой связи представляется целесообразным иметь материальную возможность командировать за счет Союза наших товарищей на киноустановки области».

Одесская комиссия по кинопрокату с помощью обкома партии решила вопрос о ежедневном показе рекламных роликов о лучших советских фильмах по телевидению —

в перерывах между другими телепрограммами. Кроме того, раз в месяц выходит в эфир специальная передача о кинорепертуаре.

Опыт Одесской комиссии по кинопрокату с одобрением был встречен участниками пленума. Думается, что — с учетом местных условий — его можно рекомендовать к распространению.

Интересная работа ведется и в других регионах нашей страны. В частности, в Минске на директорские просмотры фильмов в конторе кинопроката стали привлекать и кинокритиков. Сразу стало ясно, что это приносит обоюдную пользу — критики знакомятся с проблемами, волнующими кинозрителей и кинопрокат, а киноработники получают возможность выслушать квалифицированную оценку новых фильмов, высказать свою точку зрения, поспорить. Об этом рассказала председатель комиссии по кинопрокату Союза кинематографистов Белоруссии **А. Бобкова**.

ОБМЕН ОПЫТОМ

Значительное внимание участники пленума уделили рекламно-пропагандистской работе, поискам путей ее улучшения.

Начальник Московского городского управления кинофикации **В. Площанский** поделился опытом рекламно-пропагандистской работы в столице, подчеркнув большую роль в ней методического кабинета управления и художественного совета. Для пропаганды лучших советских фильмов в 15 кинотеатрах города проводятся кинопанорамы, в десяти — ежеквартальные кинопанорамы для детей, шесть — выделены для клубного показа так называемых трудных картин. Все это дает положительные результаты. Но вместе с тем, как сказал оратор, «состояние работы по пропаганде и рекламированию фильмов еще не отвечает возросшим требованиям города, борющегося за превращение в образцовый коммунистический».

Целенаправленная система рекламы и пропаганды фильмов внедрена в Талды-Курганской области Казахстана. Работа здесь начинается задолго до выхода картины на экран и предусматривает несколько этапов. Сперва — анонсная реклама. Она дается на кинобюро и в специальной страничке кинопанорамы «На пути к экрану». Далее — предварительное рекламирование картины: в ежемесячной кинопанораме, радиопередачах и т. д. Накануне показа фильма начинается использование рекламно-пропагандистских кинолент и рекламных роликов. Такая система работы в процессе подготовки к выпуску фильма на экраны постоянно увеличивает интерес зрителей к кинопроизведению.

Своеобразной рекламой, привлекающей внимание зрителей к новой картине накануне ее выпуска, стали ретроспективные показы, посвященные творчеству актеров и режиссеров. Большую помощь работникам киносети оказывает Казахское республиканское отделение Бюро пропаганды киноискусства. Это — из выступления руководителя областного управления кинофикации **Д. Белявский**.

Опыт рекламно-пропагандистской работы поделился и начальник Челябинского областного управления кинофикации **В. Морозов**. По договоренности со студией телевидения по четвергам выходит в эфир киноафиша, рассказывающая о фильмах репертуара следующей недели. В газете «Челябинский рабочий» еженедельно публикуется информация о новых фильмах под рубрикой «Премьеры». К пропаганде и рекламированию картин привлекается широкий круг общественников. На предприятиях, в учреждениях и учебных заведениях областного центра — около тысячи киноорганизаторов. Их работа дает немалый эффект.

ПРОБЛЕМЫ ФИЛЬМОСНАБЖЕНИЯ

Многие представители киносети и кинопроката высказывали с трибуны совещания тревогу по поводу фильмоснабжения и ухудшающегося положения с фильмокопиями на местах. Вот выдержки из некоторых выступлений.

«Очень огорчает, — сказала **Д. Белявская**, — когда наши передовые киномеханики снижают показатели работы только по этой причине. Нам непонятно, почему сложившаяся система обеспечения киносети фильмокопиями вдруг претерпела такие резкие изменения. Лимит пленки для позитивной печати сохранился на уровне прошлого года, а копий мы получаем теперь значительно меньше. Это создает реальную угрозу не только ухудшения идейно-воспитательной работы средствами киноискусства, но и невыполнения государственного плана».

Д. Белявскую поддержал директор Свердловской областной конторы кинопроката **Н. Соломенн**. Он зачитал письмо, полученное управлением кинофикации от сельского киномеханика с 30-летним стажем. «Я выражаю тревогу и озабоченность в связи с плохой обеспеченностью сельских киноустановок новыми фильмами, — пишет автор. — В отделениях кинопроката фильмофонд беден, преобладают старые, не раз побывавшие на киноустановках картины. Фильмокопии изношенные, часто врываются, звук, особенно копий на узкой пленке, очень неразборчивый, что вызывает недовольство зрителей... Если мы хотим, чтобы кинозалы не пустовали, надо приложить все усилия, чтобы у нас было в достатке интересных картин разных жанров и тематики. Желательно больше печатать новых фильмов и на узкой пленке...»

По словам **Н. Соломенна**, и в Свердловской области фильмоснабжение в последнее время ухудшилось. **В. Морозов** отметил, что «немалая часть получаемых челябинцами картин — серенькие, не способные привлечь широкого зрителя, а мы их пропагандируем, тратим средства на рекламирование и тех фильмов, которые являются творческим браком. С трудом собираем аудиторию на один сеанс подобного «произведения искусства», да и те некоторые покидают зал, не дождавшись конца фильма».

Главное управление кинофикации и кинопроката Госкино СССР, его подразделения знают о положении дел с фильмофондом, сложившемся на местах, и принимают меры к его улучшению. Однако было бы неверно надеяться только на помощь сверху. Еще не все сделано для того, чтобы эффективно, с высокой идеологической и экономической отдачей использовать то богатство, которое хранится на полках фильмобаз. А для этого нужно тщательно организовать работу по использованию фильмофонда, наладить его хранение, ремонт и реставрацию.

В главе завершена разработка новых разрядов тиражей картин, упорядочивается репертуарное планирование. Об этом рассказал участникам пленума **Л. Веракса**, начальник отдела планирования и тиражирования фильмов Главкино.

«Особое внимание в своей работе мы уделяем лучшим отечественным кинопроизведениям, — сказал он. — Выполнив решения майского (1982 г.) Пленума ЦК КПСС, мы ежемесячно даем высокий тираж четырем-пяти лучшим советским фильмам, чтобы их можно было выпустить одновременно в городе и деревне. Увеличили мы и тиражи кинолент сельскохозяйственной тематики. Сейчас их средний тираж составляет свыше 300 копий против 185 в 1981 году.»

Мы работаем над совершенствованием системы репертуарного планирования. С этой целью совместно с НИКФИ разрабатываем программу, предусматривающую использование ЭВМ и экономико-математических методов. Думаю, что к концу текущего года нам удастся решить задачу определения оптимального тиража фильмов с учетом их идейно-воспитательного потенциала.

Современный этап развития киносети и кинопроката, усложнение задач, которые приходится решать при планировании производства, тиражирования и проката фильмов, делает неэффективными традиционные методы и приемы работы. Растет интерес к научным поискам решения этих вопросов.

Сегодня стало вполне очевидным, что, в частности, без помощи социологов трудно построить четкую и эффективную стратегию проката фильмов. О работах, ведущихся во ВНИИ киноискусства, рассказал заведующий сектором социологии кино **Г. Лифшиц**.

КИНО И ДЕТИ

Работа с детьми и подростками приобщение их к киноискусству, кинообразование и киновоспитание юных зрителей — залог будущего нашего кинематографа. Именно поэтому ряд выступлений на пленуме был посвящен улучшению организации и повышению эффективности этой работы.

Особую роль в постановке кинообразования, в оказании методической помощи школам и организациям киносети и кинопроката играет Совет по кинообразованию Союза кинематографистов СССР, возглавляемый киневедом профессором **И. Вайсфельдом**. Советом подготовлена программа «Основы киноискусства» для факультативных занятий в 9—10-х классах, которая уже используется в московских школах. Аналогичная программа создана для подготовки студентов педагогических вузов, будущих учителей, к работе по кинообразованию. Издана книга «Беседы о кино», адресованная массовому читателю.

Сейчас в Москве проводится эксперимент. Составлена программа примерно из 100 фильмов, которые просматривают учащиеся с 1-го по 10-й класс. Есть интересный опыт пропаганды основ киноискусства в педагогических вузах, например, в Курганской области.

«Серьезный вклад в кинообразование, — отметил **И. Вайсфельд**, — вносят киноклубы. Они возникают в разных городах и ставят своей задачей научить ребят понимать и воспринимать те произведения киноискусства, которые требуют для своего восприятия определенной работы ума и чувств. Воронежские киноработники, например, составляют программы картин, которые интересны с идейно-художественной точки зрения, но плохо были восприняты массовым зрителем, включают их в программу киноабоне-мента, а показ предваряют выступлением специалиста. В результате получается двойной эффект — нравственно-эстетический и коммерческий.

Вместе с тем в деятельности кино клубов есть ряд нерешенных проблем. Необходимо, видимо, создать для них специальный фильмофонд и организовать семинары для учителей — будущих преподавателей основ киноискусства. В Москве, например, 1100 школ, а кинообразование ведется только в четырех. Нужно же заниматься такой работой если не во всех, то, по крайней мере, в большинстве школ. А для этого требуются и кадры, и фильмы.

Необходимо повышать квалификацию и работников киносети и кинопроката. Мы создали проект программы, которая помогла бы им лучше ориентироваться в вопросах истории кино».

Выступление **И. Вайсфельда** перекликалось со словами начальника Московского городского управления кинофикации **В. Площанского**, высказавшего тревогу относительно показа фильмов в московских школах. Регулярно демонстрируются картины только в 100 школах, остальные не располагают возможностями для этого. Созданная ныне на базе бюро кинопередвижек городская дирекция детских киноустановок позволит активизировать работу с юными зрителями.

На рекламирование детских фильмов обратил внимание участников пленума кинорежиссер **Э. Бочаров**.

«Беда в том, — сказал он, — что у детского кинематографа мало рекламы. То небольшое количество киноплакатов, которое выпускается, причем часто весьма низкого полиграфического уровня, оседает неизвестно где. Я немало разъезжаю по стране, участвую в многочисленных мероприятиях, встречаюсь с детской аудиторией, и очень редко удавалось увидеть в кинотеатрах рекламу моих картин. Наши дети обычно видят лишь убогий щиток, на котором перечислены названия нескольких картин, предназначенных для них.

В приобщении ребят к миру кино очень важна и роль педагогов. Но ведь они не знают детского кинорепертуара — им порой негде с ним познакомиться. Даже в домах учителя этих картин не показывают».

В выступлениях ученых, создателей фильмов и практических работников киносети и кинопроката вырисовывались различные грани проблемы изучения производства и показа картин для детей и подростков, на необходимость ре-

шения которой было указано в постановлении ЦК КПСС. Думается, что обсуждение, состоявшееся на пленуме, активизирует поиски в этом направлении, позволит поднять эту работу на новую высоту.

КАК ПОВЫСИТЬ ЭФФЕКТИВНОСТЬ КИНОРЕКЛАМЫ?

Если попытаться сформулировать конечную цель нашей совместной деятельности — тех, кто создает фильмы, и тех, кто обеспечивает их встречу со зрителями, — то ее можно выразить так: расширение киноаудитории и оказание воздействия на сознание и чувства зрителей. Многое здесь зависит от самой картины. Но успех дела во многом определяется и усилиями работников киносети и кинопроката, призванных помочь каждому зрителю найти адресованный ему фильм. А это — рекламно-пропагандистская задача, сказал главный редактор журнала «Кинемеханик» **В. Жидков**. Кинореклама имеет дело с людьми, находящимися в альтернативной ситуации. Ведь в современных условиях существуют десятки способов проведения досуга. Значит, задачи кинорекламы должны выходить за пределы простого информирования потенциального зрителя о том, что там-то и в такое-то время будет показан такой-то фильм. Нужно воздействовать на поведение человека, создать мотивы и действенные стимулы для посещения кинотеатра. А это возможно только в условиях дифференцированного подхода к зрителю, когда учитывается уровень его образования, интересы и склонности.

Не боясь впасть в преувеличение, рискну заявить, что сегодня лучшими рекламистами и пропагандистами киноискусства являются сельские кинемеханики. Ведь многие из них не ограничиваются информацией о том, что в клубе вечером пойдет такой-то фильм. Сельский кинемеханик, зная своих зрителей, что называется, в лицо, осуществляет по-настоящему дифференцированный подход к рекламно-пропагандистской работе. Он идет в дома своих односельчан, на фермы и производственные участки, находит нужные слова для рассказа о кинокартине. В различных республиках, краях и областях нашей страны накоплен богатый опыт такой работы, и журнал «Кинемеханик» стремится сделать его всеобщим достоянием».

Оживленное обсуждение развернулось вокруг киноплакатов, выпускаемых «Рекламфильмом». Отмечая серьезные заслуги коллектива фабрики в снабжении киносети и кинопроката рекламой, многие выступающие высказали и обоснованные претензии к ее продукции.

«Думается, что при создании киноплакатов нужно последовательнее проводить принцип дифференцированного подхода, — сказал в своем выступлении **В. Жидков**, — хотя бы поделив продукцию на две части — для городских и для сельских зрителей. Как говорят сельские кинемеханики, наиболее эффективна в их условиях «реклама с картинкой». Она лучше воспринимается жителями села, такой традиционный язык кинорекламы для них наиболее понятен. Может быть, художникам, ориентированным на самые современные способы художественной выразительности, делать такие плакаты и не совсем интересно. Но делать это надо, потому что плакат предназначен не для специалистов, посещающих художественные выставки, а для наших современников, занятых непростым трудом, в частности, в сфере сельскохозяйственного производства. И очень важно не просто отправлять на село те плакаты, которые остались после показа фильма в городе, но создавать яркую и доходчивую рекламную продукцию специально для сельского зрителя».

Далее **В. Жидков** рассказал об опыте Латвии, где налажено производство разнообразных, красочно исполненных «безымянок», что называется, на все случаи жизни — для детских фильмов и тематических показов; с рубрикой «Последний раз на экране», к различным праздникам и фестивалям и т. д. Кинемеханику остается только вписать название картины и время сеанса. Как показывает практика, это дает хороший эффект.

От имени коллектива фабрики «Рекламфильм» выступил ее главный редактор **И. Юдин**.

«Плакат, висящий на стенде, становится достоянием тысяч людей, поэтому на создателей плакатов возлагается большая ответственность, — сказал он. — Выпуском плакатов занимается группа специалистов — художников, искусствоведов, работников кино, составляющих нашу редколлегию».

Охарактеризовав условия, в которых работает фабрика, выступающий остановился на проблемах использования продукции фабрики. В частности, сказал он, очень плохо используются плакаты в Ленинграде: на уличных стендах можно найти рекламу любых организаций, нет только кинорекламы.

Трудно переоценить роль изданий В/О «Союзинформкино» как помощников органов киносети и кинопроката в развертывании рекламной-пропагандистской работы. Однако, как показали выступления участников пленума, и эти важные и необходимые издания можно и нужно улучшить. Так, В. Площанский высказал конкретные пожелания по совершенствованию информационного сборника «Новые фильмы».

«Здесь, — сказал он, — подробно пересказывается содержание картин, даются примерные тексты для рекламы, есть и рекомендации по работе с фильмами. Но они носят, с моей точки зрения, однобокий характер. Отсутствует объективный разбор достоинств и слабых мест фильмов. Отсюда и просчеты в прокате, и многочисленные письма зрителей, которые восприняли картину не так, как мы о ней

рассказали. Кроме того, излишняя подробность в пересказе содержания художественных фильмов не оставляет места на страницах «Новых фильмов» для пропаганды научно-популярных и документальных лент».

* * *

Выступивший на пленуме заместитель председателя Госкино СССР М. Александров высказался за укрепление связей творческих работников кино с кинотеатрами, предложил подумать об учреждении должности художественного руководителя кинотеатра, который имел бы возможность влиять на репертуар и прокат фильмов. Создатели картин смогли бы тогда лучше узнать, как воспринимаются их работы, что в них зрители принимают, а что — нет. Это помогло бы им в дальнейшем учитывать запросы нашей многомиллионной зрительской аудитории.

Эксперименты по приближению творческих киноработников к делам и заботам киносети и кинопроката следовало бы начать в тех городах страны, где расположены наши киностудии. Думается, это принесет пользу обеим сторонам.

В заключение Ф. Белов заверил участников пленума, что бюро Всесоюзной комиссии по кинопрокату самым внимательным образом изучит все предложения, высказанные в выступлении, и составит план мероприятий по их реализации, который будет разослан всем местным комиссиям по кинопрокату.

Кино в решении идеологических задач

Начало статьи см. на стр. 2

вкладом и заработком работников, создать в коллективах атмосферу товарищеской взаимопомощи.

Опыт создания таких бригад есть и в киносети и кинопрокате. О нем рассказывалось на страницах «Кинемеханика». Руководители киноорганизаций, участники подобных экспериментов единогласно высказывались за повсеместное распространение бригадной формы организации и оплаты труда. Вместе с тем отмечались и объективные трудности, например, отсутствие научно обоснованных долгосрочных трудовых нормативов, препятствующих активному распространению этого опыта. Как указано в документах Пленума, следует решительнее устранять подобные препятствия, «постоянно искать пути развития инициативы рабочего человека, повышения его роли в управлении производством, воспитания у каждого советского гражданина чувства полноправного хозяина страны».

Важную роль в решении этих задач призван сыграть принятый Верховным Советом СССР Закон о трудовых коллективах.

Пленум отметил, что развитие производственных отношений предъявляет сегодня новые требования к организации социалистического соревнования трудовых коллективов в борьбе за повышение эффективности производства и качества продукции. Увлечение чисто количественными показателями во многих случаях не дает должного эффекта. Главное внимание на современном этапе следует сосредоточить на результатах качественных, а применительно к киносети и кинопрокату — на повышении уровня кинообслуживания населения, улучшении использования фильмофонда, техники и транспорта, топливно-энергетических и других ресурсов.

Близится к концу третий год пятилетки. Успешно выполнив задания первых двух лет и хорошо начав третий год, работники киносети и кинопроката в середине года несколько снизили показатели своей работы. Поэтому сейчас крайне необходимо, мобилизовав все имеющиеся резервы, сосредоточить усилия на успешном завершении года и безусловном выполнении установленных плановых заданий. На это нацеливают всех советских людей решения июньского (1983 г.) Пленума ЦК КПСС.

Обмен опытом



Нашу смену — нам и воспитывать

Смотр начался!

Л. СТЕПАНОВА,
секретарь Всесоюзной конкурсной комиссии
Госкино СССР

Госкино СССР, Министерство просвещения СССР, ЦК ВЛКСМ, Союз кинематографистов СССР и ЦК профсоюза работников культуры объявили Всесоюзный смотр-конкурс на лучшую организацию кинообслуживания детей и подростков детскими специализированными, общеэкранными постоянно действующими кинотеатрами и школьными киноустановками. В отличие от предыдущего (1970—1975 гг.) смотр проводится раз в два года, и теперь в состав его участников включаются общеэкранные постоянные кинотеатры — ведь в некоторых регионах еще нет детских специализированных кинотеатров, и центрами воспитания юных зрителей средствами кино нередко становятся кинотеатры общего типа.

Нынешний смотр объявлен после выхода постановления ЦК КПСС «Об улучшении производства и показа кинофильмов для детей и подростков», наметившего основные пути дальнейшего развития советского киноискусства для подрастающего поколения и задачи органов кинофикации, кинопроката, народного образования и комсомола по использованию кино в воспитании нашей смены. Сегодня эти проблемы можно решить лишь совместными усилиями. Поэтому не случайно учредителями смотра являются пять указанных выше организаций. Сегодня советское кино для детей — развитая отрасль кинематографии со своим фильмофондом, историей и традициями. Нет в стране ни одной киностудии, которая не создавала бы фильмов для детей — художественных, документальных, научно-популярных или мультипликационных. Ежегодно выпускается на экран более 30 таких картин. Разные по жанрам и тематике, все они несут воспитательный заряд. Лучшие из этих фильмов получают заслуженное признание у ребят. Поэтому очень важно, чтобы такие киноленты просматривало возможно большее число детей. Но не менее важно, как эти кинопроизведения используются в учебном и воспитательном процессе школ, комсомольских организаций, клубов и дворцов культуры. Так что главная цель смотра — выявить коллективы кинотеатров и школ, проводящие интересную, содержательную работу с детьми и подростками средствами кино, внедрить в деятельность киносети новые формы кинообслуживания подрастающего поколения. Деловое соревнование работников киносети и кинопроката страны не только поможет активизировать пропаганду лучших произведений советского киноискусства для детей, но и явится стимулом дальнейшего развития сети детских специализированных кинотеатров и школьных киноустановок.

Для подведения итогов смотра создана Всесоюзная конкурсная комиссия. В ее состав входят представители всех организаций-учредителей. Задача комиссии — рассмотреть материалы, характеризующие работу кинотеатров и киноустановок, представленные республиканскими смотровыми комиссиями, и выявить лучшие коллективы. Победители смотра будут объявлены в день торжественного закрытия Всесоюзной недели фильмов для детей.

Каковы же основные требования, предъявляемые к участникам смотра?

Его победителями станут коллективы, активно пропагандирующие лучшие произведения советского киноискусства, адресованные юным зрителям, и использующие кино

в их воспитании. При подведении итогов будут учитываться содержание и идейная направленность репертуара, качество массовых мероприятий для юных зрителей, применение разнообразных форм привлечения детей на киносеансы, уровень воспитательной работы, контакты с заинтересованными организациями, использование средств массовой информации, постановка кинопропаганды и рекламы, художественное оформление помещений кинотеатров и киноустановок, качество кинопоказа и техническое состояние аппаратуры. И, разумеется, кинотеатр может быть победителем смотра лишь в том случае, если его коллектив успешно выполняет взятые социалистические обязательства и не имеет жалоб со стороны зрителей на неудовлетворительное обслуживание.

Первые итоги Всесоюзного смотра-конкурса будут объявлены 19 мая 1984 года. Материалы, подготовленные и утвержденные республиканскими конкурсными комиссиями, должны быть представлены в Главное управление кинофикации и кинопроката Госкино СССР не позднее 1 марта будущего года. Для победителей смотра учреждены почетные дипломы и грамоты. Лучшим детским специализированным и общеэкранным кинотеатрам будут выделены денежные премии, а коллективу детского кинотеатра, добившемуся наибольших успехов в организации кинообслуживания ребят, — вручено переходящее Красное знамя ЦК ВЛКСМ. Учащиеся — активисты школьных киноустановок — получают путевки во Всесоюзные пионерские лагеря ЦК ВЛКСМ «Артек», «Океан» и «Орленок».

Республиканские смотровые комиссии могут представлять к награждению почетными дипломами и грамотами и органы кинофикации, кинопроката и народного образования союзных республик, наиболее активно развивающие сеть детских кинотеатров и школьных киноустановок.

Итак, Всесоюзный смотр-конкурс детских специализированных, общеэкранных постоянно действующих кинотеатров и школьных киноустановок начался. Надеемся, что он поможет поднять на более высокую ступень уровень работы киносети и кинопроката, укрепить контакты между всеми организациями, заинтересованными в улучшении воспитания подрастающего поколения.

Слет юности

Кинофикаторы Архангельской области — одни из зачинателей проведения слетов юных киноорганизаторов, очень важного направления работы кинофикаторов, к сожалению, не получившего еще широкого распространения в киносети страны. Предлагаем вашему вниманию репортаж о последнем, IX слете в Архангельске, посвященном 60-летию образования СССР, который ведет наш корреспондент С. Петрова. Надеемся, что этот материал даст толчок к активизации работы с юными зрителями, более широкому вовлечению их в ряды наших помощников в пропаганде советского киноискусства.

МЕСТО СЛЕТА — «СЕВЕР»

Этот кинотеатр в 1980 году после капитального ремонта и основательной перестройки стал специализированным детским. Здание просторное, с двумя фойе, расположено удачно — в центре города, напротив Дворца пионеров и школьников. Сегодня, в день открытия слета, «Север» превратился в смотровую площадку детского творчества, пробужденного киноискусством. Любимые ребятами киноленты представлены в их рисунках, афишах, рецензиях. Красочные альбомы-рапорты рассказывают о славных делах юных друзей кино. А методисты управления кинофикации подготовили выставку различных материалов — летопись развития сети детских самодеятельных кинотеатров, которых в области уже 317. В их активе — 2,5 тыс. ребят. На стендах, экспонируются также брошюры, посвященные отдельным слетам. Откроем одну из них,

например о IV слете. О чем рассказывали ребята на своем форуме десять лет назад?

«Восемь деревень окружали нашу Кустовскую восьми-летнюю школу (Устьянский район), а клуба ни в одной не было. Вот и решили ребята во главе с директором А. Заостровцевым создать свой школьный кинотеатр. Деньги на покупку кинопроектора «Украина-4» заработали своим трудом в совхозе. Сами оборудовали киноаппаратную и радиоузел, и летом 1962 года открылся в школе кинотеатр юных зрителей (КЮЗ) «Орленок». Бывшие члены КЮЗа поддерживают с нами тесную связь. «Вечно юной, зовущей к знаниям, труду, борьбе за лучшее будущее останется в сердцах наших эта скромная деревенская школа с первым кинотеатром юных зрителей», — написал нам один из первых наших киноорганизаторов, теперь преподаватель Харьковского пединститута В. Скрипов».

Из выступления директора пионерского кинотеатра «Радуга» в деревне Шотово: «Не секрет, что многие ребята не умеют вести себя в общественном месте. Были любители пошуметь, побегать, затеять возню. На наши замечания — ноль внимания. Подумали мы на своем совете и решили нарушителей порядка лишать права посещать от трех до пяти киносеансов. Так и сделали. С той поры дисциплина заметно улучшилась».

«Интересное состязание кинозрителей прошло в пионерском кинотеатре «Горн» (при архангельском кинотеатре «Заря»). В нем участвовали две команды — «Тимур и его команда» и «Джентльмены удачи». Первыми соревновались художники — на лучшую афишу к картине «Мужской разговор». Задание капитанам — отгадать, из какого фильма звучит музыка. Другие члены команд придумывали вопросы для интервью с популярными актерами Ю. Никулиным и А. Папановым. Было и домашнее задание — продолжить песенку всем известного Крокодила Гены».

«Большое впечатление на ребят произвела встреча в нашем пионерском кинотеатре «Орленок» (Холмогорский район) с бывшей партизанкой-разведчицей Л. Сенчиной, ставшей прообразом одной из героинь фильма «Вызываем огонь на себя». По тем вопросам, которые ребята задавали гостье, и горячему обсуждению можно судить, что тема патриотизма, защиты Родины им очень близка и дорога».

Вот какой неоценимый след в жизни ребят оставляют самодельные кинотеатры. Ребята дружно голосуют за них!

А вот и они сами — оживленные, нарядные, съехавшиеся в Архангельск из больших сел и маленьких деревень, с далеких железнодорожных станций и из городов области. Всего прибыло 350 делегатов — активистов детских кинотеатров, завоевавших право на участие в областном слете по итогам районных и городских смотров-конкурсов. Одни до начала торжества смотрят в верхнем фойе лю-

бимые мультфильмы, другие в нижнем фойе слушают музыку из детских фильмов в исполнении оркестра кинотеатра. Праздничная волнующая атмосфера, радость новых знакомств и, конечно, ожидание чего-то необыкновенного...

ДЕНЬ ПЕРВЫЙ

Торжественные звуки фанфар извещают о начале слета. Дружно заполняется зал, украшенный флагами союзных республик, лозунгами, транспарантами, цветами. Среди гостей слета — представители обкома партии и комсомола, облоно, областного Дворца пионеров и школьников, детских библиотек, кинотеатров и домов культуры. Ведущая, старшая пионервожатая одной из школ Архангельска, принимает рапорты делегаций. Под торжественную дробь барабанов вносится знамя областной пионерской организации. Юные барабанщики в парадной форме встают в почетный караул. С приветственным словом к собравшимся обращаются начальник областного управления кинофикации Н. Марков, инструктор обкома партии Н. Коновалова, инспектор облоно А. Копылова. Затем ребят приветствуют с экрана киностудии страны, рекламными роликами и кинофрагментами представляя свои новые работы, предназначенные детям.

А теперь — слово самим юным киноорганизаторам. Они рассказывают о том, как отметили юбилей своей многонациональной Родины, как прошел первый Всесоюзный кинофестиваль «Сказка», какие, провели занятия кинолекториев и кино клубов, киноутренники.

Впервые прошли смотры детских кинотеатров в Новодвинске, Красноборске, Холмогорске. А в Северодвинске состоялся уже XIII слет. Для юных зрителей этого города 1983 год ознаменовался большим событием — открытием детского специализированного кинотеатра «Родина». В Мирном 12 лет успешно работает пионерский кинотеатр «Снежинка». В его активе — представители всех школ города. Во время фестиваля «Сказка» они распространили 600 абонементов. Пионерский кинотеатр «Спутник» со станции Малашуйка организовал конкурс на лучший рисунок по киносказке и к Всесоюзному фестивалю украсил работами юных художников фойе своего клуба. Активисты пионерского кинотеатра «Юность» в поселке Плесецк в дни фестиваля выступили перед ребятами с беседами о творчестве А. Роу, А. Птушко, Н. Кошерековой. Члены пионерского кинотеатра «Алые паруса» из села Холмогоры подготовили киноутренник «В гостях у дедушки Корнея» в честь 110-й годовщины со дня рождения К. Чуковского, выставку книг писателя, своих рисунков к его стихотворениям. Члены школьного кинотеатра «Чебурашка» из Онеги провели утренник, посвященный 70-летию С. Михалкова, на котором читали стихи и басни любимого поэта, а к фестивалю «Сказка» подготовили костюмированную киноинтервью для малышей, которую провел гномик Оле-Лукойе.

Рассказ об интересных делах детских коллективов можно продолжать и продолжать... Но нужна и разрядка. Организаторами слета это было предусмотрено. Отчеты ребят чередуются с выступлением ансамбля «Морощка» Дворца пионеров и школьников, показом фильма, созданного юными кинолюбителями из Северодвинска, соревнованием команд КВН школьных кинотеатров «Прометей» и «Факел» из Новодвинска, которые демонстрируют свое умение рисовать (зашифровав в рисунках название фильма), сочинять сценарии (очередной серии «Ну, погоди!»), владеть аудиторией, умело вовлекая в состязание болельщиков. А затем — автобусная экскурсия по городу, посещение музея изобразительных искусств, вечером — просмотр нового фильма «Чужая пятерка».

ДЕНЬ ВТОРОЙ

Этот, заключительный, день смотра открыла актриса Наталья Фатеева. Конечно, главный вопрос, который хоте-

Окончание статьи см. на стр. 19

Участники слета (слева направо): С. Полинский, Е. Дзюбан, Н. Попова (методист), Н. Шекета, Т. Быкова



Кинопанорама

Документальный экран

О вас и для вас

В фондах контор и отделений кинопроката есть фильмы, рассказывающие о кинотехниках, знакомящие с профессиями работников киносети. Но эти ленты недостаточно используются для поднятия авторитета представителей нашей отрасли среди населения, для пропаганды профессии кинотехника среди молодежи. Есть также немало кинолент учебного характера, посвященных находящейся в эксплуатации аппаратуре. Их надо более широко использовать на занятиях районных семинаров кинофикаторов.

На экране — кинотехник

«КИНО» (1971, 2 ч.)

Фильм посвящен кинотехнику из Таджикистана Бойназару Тирандозову, который показывает фильмы колхозникам, чабанам, дорожным рабочим и геологам Памира.

«ВЫБОР НА ВСЮ ЖИЗНЬ» (1974, 1 ч., цветной)

О кинотехнике передвижной киноустановки, депутате Черновицкого горсовета, кавалере ордена Трудового Красного Знамени Николае Григорьевиче Грабе.

«СЕГОДНЯ — КИНО» (1975, 1 ч.)

О заслуженном работнике культуры РСФСР Иване Салбаковиче Штанакове — кинотехнике из Горно-Алтайской автономной области.

«СОТАЯ ДОЛЯ ПУТИ» (1975, 1 ч.)

О начале трудового пути кинотехника из Туркмении Какабая Джумаклычева.

«ПРИЗВАНИЕ» (1980, 1 ч.)

О жизни и работе сельского кинотехника Я. Вихма, удостоенного звания заслуженного деятеля культуры Эстонской ССР и ордена Ленина.

«СЕГОДНЯ И КАЖДЫЙ ВЕЧЕР» (1980, 1 ч.)

О сельском кинотехнике из Белоруссии Ольге Ивановне Жолудь.

Из опыта работы

«СЕЛЬСКИЙ КУЛЬТУРНЫЙ ЦЕНТР» (1982, 2 ч.)

На примере культурного комплекса Печеркино Свердловской области рассказано об особенностях работы сельских очагов культуры.

«ВАС ПРИГЛАШАЮТ В КИНО» (1969, 2 ч., цветной)

Об организации рекламного дела в кинопрокатных организациях Москвы, Ленинграда, Волгограда, Краснодара, Ростова-на-Дону, а также в сельской местности Российской Федерации.

Для тех, кто выбирает профессию

«ДЛЯ ТЕХ, КТО ЛЮБИТ КИНО» (1970, 1 ч.)

О кинотехникуме в Советске, готовящем специалистов для работы в киносети.

«ИНТЕРЕСНАЯ ПРОФЕССИЯ» (1972, 1 ч.)

О профессии кинотехника — специалиста широкого профиля.

«ПРОФЕССИЯ — КИНОМЕХАНИК» (1979, 1 ч.)

«ПРОФЕССИЯ — КИНОТЕХНИК» (1981, 2 ч.)

Оборудование киноустановок

«КИНОПЕРЕДВИЖКА «УКРАИНА-4», РАЗДЕЛ 1» (1964, 3 ч.)

Устройство основных узлов и механизмов кинопередвижки, кинематические схемы их работы.

«КИНОПЕРЕДВИЖКА «УКРАИНА-4» РАЗДЕЛ II» (1964, 3 ч.)

Узлы звуковоспроизводящей части, силовая часть кинопередвижки, рекомендации по регулировке и смазке.

«КИНОПРОЕКТОР КП-30» (1971, 4 ч.)

«ОБОРУДОВАНИЕ КИНОУСТАНОВОК СРЕДНЕЙ ВМЕСТИМОСТИ» (1979, 4 ч.)

«КСЕНОНОВАЯ ЛАМПА В КИНОПРОЕКТОРЕ» (1970, 2 ч.)

«ВЫПРЯМИТЕЛИ ДЛЯ КСЕНОНОВЫХ ЛАМП I РАЗРЯДА» (1974, 2 ч.)

«ВЫПРЯМИТЕЛИ ДЛЯ КСЕНОНОВЫХ ЛАМП II РАЗРЯДА» (1976, 3 ч.)

«АВТОМАТИЗАЦИЯ КИНОУСТАНОВОК» (1981, 3 ч.)

Монтаж, наладка и обслуживание киноустановок

«МОНТАЖ И ОБОРУДОВАНИЕ КИНОУСТАНОВОК» (1974, 3 ч.)

«ВВОДНЫЙ КОНТРОЛЬ КИНОУСТАНОВОК» (1979, 2 ч.)

«КОНТРОЛЬ КИНОУСТАНОВОК» (1972, 2 ч.)

«КОНТРОЛЬ И НАЛАДКА КИНОТЕХНИЧЕСКОГО ОБОРУДОВАНИЯ КИНОУСТАНОВОК» (1978, 3 ч.)

«КОНТРОЛЬ И НАЛАДКА ЭЛЕКТРОАКУСТИЧЕСКОГО ОБОРУДОВАНИЯ» (1978, 3 ч.)

«ПОМЕХИ ЗВУКОВОСПРОИЗВЕДЕНИЮ НА КИНОУСТАНОВКАХ» (1965, 5 ч.)

«ПОВЫШЕНИЕ ЭФФЕКТИВНОСТИ ЗВУКОВОСПРОИЗВЕДЕНИЯ НА КИНОУСТАНОВКАХ» (1981, 4 ч.)

«ЭФФЕКТИВНАЯ ЭКСПЛУАТАЦИЯ ЭЛЕКТРООБОРУДОВАНИЯ КИНОУСТАНОВОК» (1979, 4 ч.)

«ОБСЛУЖИВАНИЕ КИНОПРОЕКТОРОВ ТИПА «КСЕНОН» (1974, 6 ч.)

«ОБСЛУЖИВАНИЕ КИНОПРОЕКТОРОВ КН» (1978, 4 ч.)

«ОБСЛУЖИВАНИЕ КИНОПРОЕКТОРОВ 23КПК» (1978, 4 ч.)

Учебный цикл «Советы кинотехнику»

«ТЕХНИЧЕСКОЕ ОБСЛУЖИВАНИЕ СЕЛЬСКИХ КИНОУСТАНОВОК» (1981, 5 ч.)

«РАЦИОНАЛЬНАЯ ЭКСПЛУАТАЦИЯ КИНОУСТАНОВОК КН-16» (1971, 2 ч.)

«АКУСТИКА КИНОТЕАТРА» (1970, 2 ч.)

«РЕЗКОСТЬ ИЗОБРАЖЕНИЯ» (1976, 3 ч.)

«АНАМОРФОТНАЯ НАСАДКА» (1968, 2 ч.)

Правила безопасности

«ТЕХНИКА БЕЗОПАСНОСТИ ПРИ ЭКСПЛУАТАЦИИ ОБОРУДОВАНИЯ КИНОТЕАТРОВ И КИНОУСТАНОВОК» (1975, 2 ч.)

«ТЕХНИКА ПОЖАРНОЙ БЕЗОПАСНОСТИ НА КИНОУСТАНОВКАХ» (1965, 3 ч.)

«ЭЛЕКТРОБЕЗОПАСНОСТЬ НА КИНОУСТАНОВКАХ» (1981, 1 ч.)

Фильмокопия

«КАЧЕСТВО ИЗОБРАЖЕНИЯ» (1977, 3 ч.)

«ОБРАБОТКА ПЛЕНКИ НА КИНОПРЕДПРИЯТИЯХ» (1974, 3 ч.)

«О КАЧЕСТВЕ ФИЛЬМОКОПИЙ» (1983, 4 ч.)

«БЕРЕГИТЕ ФИЛЬМОКОПИИ» (1969, 6 ч.)

* * *

«РЕПОРТАЖ ИЗ НИКФИ» (1979, 2 ч.)

О перспективных направлениях развития советского кино.

Репертуар октября

Не так часто на наши экраны выходят фильмы, посвященные искусству. А в этом месяце их два, и оба способны вызвать интерес широкой аудитории.

Русский балет Мы воспринимаем его авторитет, его всемирную славу как нечто само собой разумеющееся. Но еще в начале XX века наш балет был неведом миру. Его открыли «русские сезоны» в Париже в 1909—1912 годах. И с тех пор навсегда вошли в историю балетного искусства имена русских танцовщиков и хореографов Фокина, Нижинского, Мордкина и других, но прежде всего — балерины Анны Павловой. Ее имя для миллионов людей стало символом русского балета.

И вот образ легендарной балерины — впервые на экране. Картина «АННА ПАВЛОВА»* (цветная, широкоформатная и широкоэкранная, две серии по 8 ч.) создана на «Мосфильме» совместно с кинематографистами Англии при участии мастеров кино ГДР, Кубы, Франции. Автор сценария и режиссер — Эмиль Лотяну. В заглавной роли — Галина Беляева. В фильме снялись также Сергей Шакуров, Всеволод Ларионов, Светлана Тома, Наталья Фатеева, Леонид Марков, Анатолий Ромашин, Григорий Григорин, зарубежные актеры.

Джазовая музыка не сразу получила право гражданства у нас в стране. Не сразу поняли джаз и миллионы любителей музыки. Но, к счастью, джаз всегда имел своих рыцарей, энтузиазм которых пробивал стены равнодушия и неприязни. К такому относятся и четыре героя музыкальной комедии «МЫ ИЗ ДЖАЗА»* (кашетируемая, цветная, 9 ч.) Действие фильма разворачивается в 20-е годы. Авторы сценария — Александр Бородинский и Карен Шахназаров. Режиссер — Карен Шахназаров. Композитор — Анатолий Кролл. В главных ролях — Игорь Скляр, Александр Панкратов-Черный, Николай Аверюшкин и Петр Щербаков. В фильме заняты также Евгений Евстигнеев, Леонид Куравлев, Бронислав Бродников, Елена Цыплакова и другие.

Героические страницы нашей истории воскрешает масштабное кинополотно известного украинского режиссера Тимофея Левчука «ЕСЛИ ВРАГ НЕ СДАЕТСЯ...»* (киностудия имени А. П. Довженко, цветной, 8 ч.) Картина посвящена одной из важнейших операций периода Великой Отечественной войны — Корсунь-Шевченковской битве. Среди многочисленных исполнителей ролей — Михаил Ульянов, Яков Трипольский, Владимир Меньшов. Автор сценария — Евгений Оноприенко. В октябре выходит широкоэкранный вариант фильма, широкоформатный выпущен в сентябре.

О подвиге фронтовых разведчиков рассказывает героико-приключенческий фильм «ШЕЛ ЧЕТВЕРТЫЙ ГОД ВОЙНЫ...»* (студия имени М. Горького, широкоэкранный, цветной, 9 ч.) Группа разведчиков проникает в рас-

* Звездочками отмечены фильмы, тиражируемые и на 16-мм пленке.

Текст для афиш

«ЕСЛИ ВРАГ НЕ СДАЕТСЯ...»

Киностудия имени А. П. Довженко, цветной. Режиссер — Т. Левчук

Масштабное кинополотно о Корсунь-Шевченковской битве в годы Великой Отечественной войны. В ролях — М. Ульянов, В. Меньшов, Н. Олялин, В. Гафт.

«ШЕЛ ЧЕТВЕРТЫЙ ГОД ВОЙНЫ...»

Киностудия имени М. Горького, цветной. Режиссер — Г. Николаенко

Герои фильма — офицеры советской военной разведки, ценой жизни выполнившие ответственное задание командования в тылу врага. В главных ролях — Л. Савельева и А. Збруев.

положение вражеских частей, ценой своей жизни разгадывает планы гитлеровцев и успевает передать ценные сведения командованию.

Автор сценария — Александр Беляев. Режиссер — Георгий Николаенко. В ролях — Людмила Савельева, Николай Олялин, Александр Збруев, Николай Еременко-младший, Тимофей Спивак, Лев Дуров.

По-разному вели себя в годы войны герои картины «САД»* («Беларусьфильм», кашетируемая, цветная, 9 ч.) Мирон и Сидор. Первый сражался в рядах партизан, а второй прислуживал немцам. Но после войны Сидор не был наказан: ни явного предательства, ни участия в кровавых делах фашистов за ним не числилось. Так и жил рядом председатель сельсовета Мирон, всю жизнь честно служащий людям, и жадный, злобный Сидор. На месте уничтоженных Сидором по указанию фашистов садов Мирон с детдомовскими ребятами посадил общественный сад на высоком берегу реки. Но вот сад состарился, и Сидор снова взялся за топор, чтобы поставить здесь свой дом. Однако на его дороге встает Мирон. Вместо старого сада будет заложен новый...

Авторы сценария — Виктор Козько и Федор Конев. Режиссер — Виталий Четвериков. В ролях: Дмитрий Матвеев, Аристарх Ливанов, Стефания Станюта, Евгений Ливанов.

Политическое направление в нашем кинематографе представлено работой «Мосфильма» «ДВЕ ГЛАВЫ ИЗ СЕМЕЙНОЙ ХРОНИКИ»* (цветной, 10 ч.). Западногерманский журналист Рудольф Домани командирован в Москву за материалом для критических очерков о Советском Союзе. Но под влиянием отца, честного журналиста, он решает написать только правду. А эта правда — величие достижений советского народа, которое поразило Рудольфа. Но это не устраивает его хозяев, и они отзывают журналиста... Автор сценария — Наталья Виоллина. Режиссер — Дмитрий Барщевский. В ролях — Наталья Белохвостикова, Альберт Филозов, Борис Плотников, Бруно Фрейндлих, Роднон Нахпетов, Марк Прудкин.

Современности посвящены его несколько фильмов.

О двух не очень молодых людях, которые обрели свою поздную любовь, рассказывает фильм «ДАМСКОЕ ТАНОГО»* (студия имени М. Горького, кашетируемый, цветной, 9 ч.). Автор сценария — Валерий Чиков. Режиссер — Суламбек Мамилов. В главных ролях — Валентина Федотова и Анатолий Васильев. В фильме также снялись Раиса Рязанова, Леонид Неведомский, Николай Крючков, Борис Новиков и др.

Витя Глушаков учился в шестом классе и любил мечтать. Свои фантазии он записывал на бумаге, и они превращались в роман, где сам он был сильным и благородным вождем индейского племени апачей, неизменно побеждавших бледнолицых недругов. Витя и на самом деле был смелым мальчиком, но справиться с подлым, но очень сильным Томилиным и его дружкой не мог. А вот дядя Аркадий был и сильным, и умелым, мастером на все руки, но привычка выпивать погубила все его прекрас-

«АННА ПАВЛОВА»

«Мосфильм» — Англия, с участием ГДР, Кубы и Франции, цветной, 2 серии

Киноповесть Э. Лотяну посвящена великой русской балерине начала XX века. В заглавной роли — Г. Беляева. Среди других исполнителей — С. Шакуров, В. Ларионов, Г. Григориу, зарубежные актеры.

«МЫ ИЗ ДЖАЗА»

«Мосфильм», цветной. Режиссер — К. Шахназаров

Музыкальная комедия о рождении советского джаза. Среди исполнителей ролей — И. Скляр, Е. Цыплакова, П. Щербаков, Е. Евстигнеев.



Флаг I Всесоюзного кинофестиваля был поднят в 1964 году в Ленинграде. Потом фестивали проводились в Киеве (1966), снова в Ленинграде (1968), в Минске (1970) и Тбилиси (1972), а в дальнейшем — стали проходить ежегодно в столицах остальных союзных республик. Нынешний фестиваль вернулся на берега Невы — туда, где зародилась в свое время традиция регулярных смотров годовой продукции советского многонационального киноискусства.

«Фестиваль, — сказал первый заместитель председателя Оргкомитета фестиваля, заместитель председателя Госкино СССР Б. Павленок, — это не только оценочный смотр кинопродукции, это прежде всего большой праздник культуры. И ленинградцы к этой части фестиваля, к его праздничной стороне, к его всенародной значимости готовились с особым тщанием».

Все картины, представленные на конкурсе, были созданы в год 60-летия образования СССР. И программа фестиваля стала убедительной демонстрацией творческого содружества кинематографий союзных республик. В конкурсную программу художественных фильмов были включены 24 ленты, созданные на 19 студиях.

В конкурсе кинопроизведений для детей и юношества участвовали десять работ девяти киностудий. Характеризуя современную ситуацию в детском кинематографе, председатель жюри кинорежиссер В. Грамматиков отметил, что за время, прошедшее после выхода постановления ЦК КПСС «Об улучшении производства и показа кинофильмов для детей и подростков», произошли серьезные сдвиги. В Москве, — сказал он, — дела обстоят относительно благополучно. Если говорить о лентах для самых маленьких зрителей — дошкольников и младших школьников, то студия имени М. Горького, являющаяся базовой, в год выпускает два таких фильма, что, я считаю, достаточно. Именно такой аудитории адресована, в частности, картина Э. Бочарова «Семеро солдатиков», участвовавшая в фестивале и удостоенная второго приза. Что же касается республиканских студий, то и у них положение меняется к лучшему... Сложнее, как мне кажется, обстоит дело с кинолентами для подростков».

В конкурсе мультипликационных фильмов участвовали 19 лент 13 студий страны. По мнению председателя жюри по разделу мультипликационных фильмов, народного артиста РСФСР Ф. Хитрука, «кинофестиваль в первую очередь — это гигантская творческая лаборатория, где художники сверяют свою работу с веяниями времени, соотносят ее со зрительской аудиторией».

В программу конкурсного показа



но разделу документальных и научно-популярных фильмов включено около шестидесяти полнометражных и короткометражных лент тридцати студий страны.

Интересной была и программа внеконкурсного показа. В нее вошли картины «Анна Павлова», показанная на торжественном открытии фестиваля, «Жаркое лето в Кабуле», «Василий Буслаев» и др.

Необычно был организован в Ленинграде показ конкурсных фильмов. Он проходил не в одном, а в трех крупнейших кинотеатрах на Невском проспекте и только на вечерних сеансах. Так что все студии оказались в одинаковых условиях, и их делегации смогли в удобное для зрителей время встретиться с любителями киноискусства. И это очень важно, ибо, как правильно отметил Б. Павленок, «смысл работы художника, высший смысл его деятельности — в признании его произведений народом. Не товарищами и не коллегами, не критиками, а именно народом». И организаторы XVI Всесоюзного кинофестиваля сделали все для того, чтобы очередной смотр киноискусства стал



подлинным праздником для всех, кто любит кино, чтобы фестивальные кинозалы, цеха предприятий, лаборатории ученых стали местами встреч творческих работников кинематографа с взыскательными ленинградскими зрителями, чтобы были созданы максимально благоприятные условия для обсуждения актуальных проблем развития «самого массового из искусств».

Большая группа кинематографистов побывала у сельских тружеников Тосненского района Ленинградской области, чьими руками выращивается каждый второй килограмм овощей, попадающих на столы ленинградцев. После теплых встреч в ряде хозяйств работники кино оказались в непривычной для себя роли зрителей на концерте, подготовленном самодеятельными артистами.

В дни работы фестиваля кинематографисты посетили объединение «Ижорский завод», которое уже много лет тесными узами связано с «Ленфильмом». Здесь в разные годы снимались такие картины, как «Рабочий поселок», «Ижорский батальон», «Человек со стороны».

Кроме конкурсных и внеконкурсных просмотров, встреч кинематографистов с тружениками ведущих предприятий города, работниками сельского хозяйства области, воинами и моряками легендарного Кронштадта, кинофестиваль каждый вечер был представлен большим праздником «Поет товарищ кино» на сцене Большого концертного зала «Октябрьский», где открывался XVI Всесоюзный кинофестиваль и были подведены его итоги.

Наградными для победителей кинофестиваля стали художественные изделия, созданные мастерами Ленинградского фарфорового завода имени М. Ломоносова. Три главных приза за лучшие художественные фильмы — уникальные вазы. В их росписи — мотивы архитектурных ансамблей города на Неве.

Только один фестивальный приз не был сделан на заводе имени М. Ломоносова: награды, которые присудило специальное детское жюри. Они стали игрушки, сделанные ребятами из кружков Дворца пионеров имени А. Жданова и Дома пионеров Куйбышевского района Ленинграда.

Принять свыше 500 участников и гостей со всех концов нашей страны и из-за рубежа, провести конкурсные и внеконкурсные просмотры, обеспечить работу четырех жюри, встречи гостей и участников фестиваля с тружениками Ленинграда и области — все это потребовало огромной организационной работы, которая началась задолго до открытия праздника советского киноискусства.

«В основе кинофестиваля — огромная и невидимая работа многих и многих людей, — рассказал нашему корреспонденту директор-распорядитель XVI Всесоюзного кинофестиваля, первый заместитель начальника Ленинградского городского управле-

ния кинофикации Г. Сащенко. — И чем эта работа меньше видна участникам фестиваля, тем лучше она была проведена. Готовясь к кинофестивалю в очень сжатые сроки, мы обратились за опытом к нашим эстонским коллегам — хозяевам предыдущего кинофестиваля. И они нам во многом помогли. А теперь мы готовы предоставить всю необходимую информацию хозяевам XVII Всесоюзного кинофестиваля — украинским кинематографистам.

При проведении всех предыдущих фестивалей накоплен богатый опыт, представляющий, как мне кажется, значительную ценность. Думаю, что его следовало бы обобщить и издать в виде методических рекомендаций. Они были бы полезны не только организаторам таких масштабных мероприятий, но и тем, кто проводит фестивали и кинопраздники республиканского или регионального характера. Ведь у них — те же проблемы.

К фестивалю город был празднично украшен: в транспорте, в магазинах, на улицах города — флаги и гербы республик, везде — голубая эмблема фестиваля. Мы привлекли к работе в Оргкомитете кинофестиваля руководителей крупнейших организаций Ленинграда и подразделений горисполкома. И все устроители фестиваля были заинтересованы в том, чтобы удобно разместить гостей и участников, обеспечить их питание, позаботиться с историческими и культурными памятниками города и области, организовать встречи со зрителями.

Как это часто бывает, нам пришлось принять несколько больше гостей, чем планировалось. Но, как нам кажется, основные стоящие перед нами трудности мы преодолели. Хотя не нам судить о том, насколько хорошо в организационном отношении прошел фестиваль.

Всего организационным обеспечением работы фестиваля занимались свыше ста человек. В основном это работники ленинградской кинесети. Они курировали делегации республик и киностудий, обеспечивали деятельность Генеральной дирекции и Оргкомитета, организовывали культурную программу фестиваля, его открытие и закрытие.

И вот на сцену Большого концертного зала «Октябрьский» поднимаются победители XVI Всесоюзного кинофестиваля. Специальный приз и диплом организационного комитета фестиваля за создание кинооперы «Я видел рождение нового мира» присуждается народному артисту СССР кинорежиссеру С. Бондарчуку. Главный приз и диплом вручен уже завоевавшему признание в нашей стране и за рубежом фильму режиссера Ю. Райзмана «Частная жизнь», о котором мы уже рассказывали в журнале. Среди победителей также — работы киностудии «Ленфильм» «Влюблен по собственному желанию» и «Узбекфильма» — «Юность гения».

Рассказывает постановщик фильма С. Микаэлян: «Все чаще и чаще начинают употребляться такие понятия, как аутотренинг, самоубеждение, психотерапия... Газеты, лекции, групповые занятия... Правда, это еще не стало нормой, не получило полных прав гражданства, над этим еще подтрунивают, как подтрунивали, бывало, над бегом трусцой. И, может быть, поэтому сюжет фильма преподносится, с одной стороны, шутя, с другой — серьезно. Фабула картины строится на том, как два неудачника, парень и девушка, которым уже под тридцать, решают активно вторгнуться в область своих чувств, пытаются ощутить себя счастливыми. Блистательное исполнение этих ролей О. Янковским (получившим приз фестиваля за лучшую мужскую роль) и Е. Глушенко будоражит мысли зрителя — можно ли заставить себя полюбить хорошего, доброго, умного человека, который не очень-то красив и современен, не нравятся с первого взгляда? Можно ли влюбиться друг в друга и в жизнь по собственному желанию?»

В фильме соседствуют мысли о ценности жизни, счастливым даре доброты, о том, что стремление во что бы то ни стало стать «первым» калечит многих людей, делает их неудачниками. Но главной все же является мысль о том, что наш разум — самое великое наше богатство, самый верный защитник, надежный друг и даже «наставник» в любви!»

«Перед нами стояла очень трудная задача, — признался режиссер-постановщик фильма «Юность гения» Э. Ишмухамедов, — создать картину об уникальной личности, об одном из самых ярких представителей средневекового Востока. Человек широчайших познаний, Авиценна вошел в историю мировой культуры и как великий ученый, и как искусный врачеватель, и как замечательный поэт...

Меня прежде всего увлекла идея попытаться раскрыть личность Авиценны через эпоху, через время, в которое он жил. В этом смысле название фильма «Юность гения» точно передает его содержание. Мы сознательно ограничили себя периодом формирования, становления личности великого ученого, к концу фильма оставляя его на пороге тех открытий, которые ему предстоит совершить. Материал этого фильма давал нам возможность поднять целый ряд тем, напрямую смыкающихся с современностью, — тему совести, тему честно-го, бескомпромиссного служения науке».

Снимала картину Т. Логинова — оператор, известная по фильмам белорусского режиссера В. Рубинчика «Венок сонетов» и «Дикая охота короля Стаха». Она была награждена призом и дипломом кинофестиваля за лучшую операторскую работу.

За вклад в развитие советской кинокомедии приз и диплом кинофести-



валя получил режиссер Э. Рязанов, представивший на конкурсе свою новую работу — фильм «Вокзал для двоих» («Мосфильм»)

«В сравнении с большинством моих предыдущих работ, — сказал он, — «Вокзал для двоих» занимает, пожалуй, особое место. К «чистой» комедии по жанру его не отнесешь. Это трагикомедия, жанр, который наиболее полно отражает перипетии нашей сложной жизни. Нет здесь и характерного для комедий «хеппи энда» — в моем фильме счастливый конец был бы просто неуместен. Картина, если хотите, даже во многом сурова и безжалостна, она заканчивается на грустной ноте. Мне важно было проследить все сложности пути навстречу друг другу двух совершенно разных людей с нелегкой и драматической судьбой. Героиня Л. Гурченко и герой О. Басилашвили — это люди, я бы сказал, самых разных социальных слоев и полюсов: что, в самом деле, может объединять, какие интересы привлекать официантку вокзального

ресторана и музыканта? Именно это неравенство среды, воспитания и определяет драматизм их поиска друг друга».

Приз за лучшую женскую роль был вручен двум актрисам — Л. Гурченко («Вокзал для двоих») и Л. Соколовой («Надежда и опора»). Созданная на «Мосфильме» картина «Надежда и опора» была отмечена также призом и дипломом фестиваля за остро публицистическую разработку проблем современной деревни.

Жюри художественных фильмов наградило призом и дипломом фильм «Кукарача» («Грузия-фильм») за экранное воплощение литературного произведения — одноименной повести Н. Думбадзе.

Творческий коллектив картины «Звезда и смерть Хоакина Мурьеты» (студия имени М. Горького, режиссер В. Грамматиков, композитор А. Рыбников, оператор А. Антипенко, художник К. Загорский) награжден призом и дипломом фестиваля за



творчески поиск в жанре музыкальной кинодрамы.

Приза Памяти и диплома за раскрытие темы патриотизма советских людей в годы Великой Отечественной войны удостоены фильмы «**Песнь прошедших дней**» («Арменфильм») и «**В талом снеге звон ручья**» («Таджикфильм»)

Призы и дипломы фестиваля получили также режиссер **Э. Кулиев** — за утверждение в картине «**Низами**» («Азербайджанфильм», и «**Мосфильм**») актуального значения и гуманистического пафоса поэзии гениального Низами Гянджеви; режиссер **В. Рыбарев** — за режиссерский дебют (фильм «**Чужая вотчина**», «Беларусьфильм»), а художники, работавшие с ним, — **Е. Игнатъев** и **А. Верещагин** — были отмечены за лучшее художественное оформление; лучшим актерским ансамблем признан коллектив фильма «**Лето кончается осенью**» (Литовская киностудия) — **В. Майнелите**, **А. Масюлис** и **В. Масалкис**.

Диплома жюри удостоены картины «**Родителей не выбирают**» («Ленфильм») — за разработку нравственной темы и «**Рысь выходит на тропу**» («Центрнаучфильм») — за разработку темы «человек и природа».

В конкурсе фильмов для детей и юношества первого приза удостоена лента «**Мужское воспитание**» («Туркменфильм»). Второй приз и диплом получили «**Семеро солдатиков**» (студия имени М. Горького) и «**Все могло быть иначе**» («Молдова-фильм»). Дипломом жюри отмечены за лучшую режиссуру **Б. Речвелишвили** — постановщик картины «**Лома — забытый друг**» («Грузия-фильм»), кинофильм «**Переворот по инструкции 107**» («Узбекфильм») — за раскрытие гуманистической темы защиты детства и сюжет «**Антракт**» в киножурнале «**Ералаш**» (студия имени М. Горького).

Дипломом и призом детского жюри за лучший художественный фильм отмечена работа грузинских кинематографистов «**Лома — забытый друг**».

По разделу документальных лент первым призом отмечена работа Рижской киностудии «**Созвездие стрелков**», вторым — картина «**Не называя Кызылкумы пустыней**» (Узбекская киностудия научно-популярных и документальных фильмов). Среди научно-популярных лучшей признана картина Киевской студии научно-популярных фильмов «**Царапина на льду**», второй приз вручен создателям киноленты «**Никогда не говори никогда**» (Центральная студия научно-популярных и учебных фильмов).

Жюри конкурса мультипликационных картин сочло лучшим ленту «**Жил был пес**» и «**Осень**» («Союзмультфильм»), второго приза удостоена работа рижских мультипликаторов «**Искатель благополучия**».

Ряд фильмов — участников XVI Всесоюзного кинофестиваля награжден призами и дипломами общественных организаций.



На вкладке

На 1-й стр.: фестиваль открывает Председатель Госкино СССР Ф. Ермаш
На 2-й стр.: режиссер фильма «Лето кончается осенью» Г. Лушкас (слева) и актриса В. Майнелите (Вильнюс) встретились в Ленинграде со своим коллегой из Киева В. Талашко;
фото на память о фестивале.
На 3-й стр.: участники фестиваля в Большом Петергофском дворце; на Пискаревском мемориальном кладбище.
На 4-й стр.: народные артисты СССР С. Бондарчук и К. Лавров на торжественном закрытии фестиваля;
Бегенч Курбандурдыев — исполнитель главной роли в фильме «Мужское воспитание» — обладатель первого приза конкурса детских фильмов;
награду получают режиссер фильма «Звезда и смерть Хоакина Мурьеты» В. Грамматиков и оператор А. Антипенко.
Фото С. Иванова и В. Плотникова



ные задатки. Случайная встреча Вити Глушакова и дяди Аркадия оказалась полезной для обоих. Об этом — лирическая комедия **«ВИТЯ ГЛУШАКОВ — ДРУГ АПАЧЕЙ»*** (Мосфильм), широкоэкранный, цветной, 8 ч.). Авторы сценария — Анатолий Эйрамджан и Геральд Бежанов. Режиссер — Геральд Бежанов. В главных ролях — Андрей Юрицын и Леонид Куравлев. В фильме также снялись Игорь Ясулович, Евгения Сабельникова, Галина Польских, Михаил Кокшенов. Эта картина будет интересна и детям, и взрослым.

Юных зрителей ждет также встреча с героями приключенческой киноленты студии «Таллифильм» **«АРАБЕЛЛА — ДОЧЬ ПИРАТА»*** (цветная, 8 ч.). Геронья ее, выросшая без матери, воспитывалась отцом — капитаном пиратского корабля. Но благодаря попавшему на их судно доброму и честному путешественнику и Арабелла, и ее отец многое пересмотрели в своих взглядах на жизнь. Сценарий по мотивам одноименной сказки эстонской писательницы Айно Первик написал режиссер фильма Пеэтер Симм. В ролях — Инга-Кай Пускар, Лембит Петерсон, Лембит Ульфсак.

Повторно выпускается для ребят фильм **«В ТРИДЕВЯТОМ ЦАРСТВЕ...»** (студия имени А. П. Довженко, цветной, 9 ч.). Это сказка-памфлет о том, как советская девочка несколько дней правила королевством Карликий. Автор сценария — Виталий Губарев. Режиссер — Евгений Шерстобитов.

В октябре ко Дню работников сельского хозяйства рекомендуем вновь выпустить на экран фильм **«ПРОСТАЯ ИСТОРИЯ»** (киностудия имени М. Горького, 9 ч., не разрешен для показа детям до 16 лет). Он рассказывает о трудной жизни послевоенного села, о людях, вынесших на своих плечах все тяготы войны и сумевших поднять хозяйство. В центре этой картины — образ Саши Потоповой, женщины высокой нравственной силы и душевной красоты. Исполнительница этой роли Нонна Мордюкова в одном из интервью призналась, что «Простая история» — самая дорогая для нее картина. В фильме снялись также Михаил Ульянов и Василий Шукшин. Картина поставлена в 1960 году Юрием Егоровым по сценарию Будимира Метальникова.

Среди кинопроизведений социалистических стран — румынский фильм **«ЭКИПАЖ ДЛЯ СИНГАПУРА»** (кашетируемый, цветной, 9 ч.), рассказывающий историю старого опытного капитана Ионеску. Авторы сценария — Иоан Григореску и Нику Стан. Режиссер — Нику Стан. В главной роли — Георге Козорич.

Имя польского режиссера Ежи Кавалеровича хорошо известно у нас по фильмам «Дороги жизни», «Под Фригийской звездой», «Кто он?», «Этого забыть нельзя», «Загадочный пассажир» «Мать Иоанна от ангелов», «Фараон». Новая картина Е. Кавалеровича **«ВСТРЕЧА В АТЛАНТИКЕ»** (цветная, 10 ч., не разрешена для показа детям до 16 лет) — психологическая драма, действие которой происходит на экскурсионном теплоходе, совершающем международный рейс.

О 13-летней школьнице, постигающей основы взаимоотно-

«ДВЕ ГЛАВЫ ИЗ СЕМЕЙНОЙ ХРОНИКИ»

«Мосфильм», цветной. Режиссер — Д. Барцевский

Эта картина представляет политическое направление в нашем кинематографе. В ней заняты известные актеры Н. Белохвостикова, А. Филозов, Б. Плотников, Б. Фрейдлих, Р. Нахаметов, М. Прудкин.

«ДАМСКОЕ ТАНГО»

Киностудия имени М. Горького, цветной. Режиссер — С. Машилов.

Люди уже не первой молодости обрели счастье любви, но имеют ли они на нее право? Этот вопрос предстоит решать вместе с авторами картины и зрителям. В главных ролях — В. Федотова и А. Васильев.

ношений личности и коллектива, о дружбе немецких детей с советскими моряками рассказывает фильм ГДР **«Я И ВЕСЬ КЛАСС»** (цветной, 7 ч.) Автор сценария и режиссер — Гюнтер Фридрих.

Французская картина **«ТЫСЯЧА МИЛЛИАРДОВ ДОЛЛАРОВ»** (кашетируемая, цветная, две серии по 7 ч., без права показа по телевидению) вскрывает чудовищный механизм, приведший в движение монополистический гигант, ежегодный доход которой составляет сумму, давшую название фильму.

Поставил его по своему сценарию Андри Верней.

Итальянская комедия **«УКРОЩЕНИЕ СТРОПИТОВОГО»** (цветная, 10 ч.) примечательна тем, что главную роль в ней исполняет известный киноактер и эстрадный певец Андриано Челентано. Авторы сценария и режиссеры Кастеллано и Пиполо.

Фильмы — селу

Переработка и хранение фруктов и овощей

В Продовольственной программе СССР большое место отведено вопросам рациональной переработки фруктов и овощей, обеспечению их длительной сохранности. О передовом опыте в этой сфере рассказывают представленные здесь фильмы.

«ТЕХНОЛОГИЯ ХРАНЕНИЯ ФРУКТОВ» (2 ч., цветной) Фильм знакомит с типовыми проектами фруктохранилищ, технологией уборки плодов, сортировки и упаковки их в полиэтиленовые пакеты для длительного хранения.

«ЯБЛОКИ В МАЕ» (2 ч., цветной)

Об опыте агропромышленного объединения «Молдплодоощпрот» по производству, переработке и длительному хранению овощей, фруктов и винограда.

«НОВАЯ ТЕХНИКА ДЛЯ ТОВАРНОЙ ОБРАБОТКИ ПЛОДОВ» (2 ч.)

В киноленте показаны различные машины и линии для товарной обработки продукции.

«ТЕХНОЛОГИЯ ПРОМЫШЛЕННОГО ПРОИЗВОДСТВА КАПУСТЫ» (2 ч., цветной)

В фильме показаны индустриальная технология возделывания и раздельной уборки капусты, ее сортировка, закладка на хранение.

«ПРОМЫШЛЕННАЯ ТЕХНОЛОГИЯ ПРОИЗВОДСТВА ОВОЩЕЙ» (2 ч.)

В хозяйствах Молдавии ежегодно получают высокие урожаи овощных культур. Фильм знакомит с опытом их выращивания, переработки, консервирования, а также длительного хранения.

«ХРАНЕНИЕ ФРУКТОВ И ОВОЩЕЙ В ГАЗОВОЙ СРЕДЕ» (1 ч.)

На экране — специальное овоще- и фруктохранилище, оборудованное газогенераторами, позволяющими значительно увеличить сроки и поднять качество хранения продукции.

«ХРАНЕНИЕ И ТОВАРНАЯ ДОРАБОТКА ПЛОДОВОЩНОЙ ПРОДУКЦИИ» (2 ч., цветной)

На примере лучших хозяйств различных зон страны показан опыт товарной доработки овощей и их хранения.

«ТЕХНОЛОГИЯ ПРОМЫШЛЕННОГО ПРОИЗВОДСТВА ЧЕСНОКА» (1 ч.)

Фильм рассказывает о том, как в совхозе «Селидовский» Донецкой области получают высокие урожаи чеснока, перерабатывают его, сортируют на специальных очистительных линиях и хранят на семена и для продажи в зимне-весенний период.

«КОМПЛЕКСНАЯ МЕХАНИЗАЦИЯ ПРОИЗВОДСТВА ТОМАТОВ» (1 ч., цветной)

На экране — комплекс машин, применяемых в передовых хозяйствах Крымской области для получения высоких урожаев, транспортировки и переработки томатов.

В титрах новых фильмов

Эмиль Лотяну

В многоцветье искусства страны Советов яркие краски вносят работы молдаванина Эмиля Лотяну — поэта, сценариста, кинорежиссера.

«Я еще к вам приду и взойду на хребты ваши горные. И на ваших полянах земные цветы посажу!» — это стих Лотяну. Его романтическая влюбленность в жизнь, поэтическое видение «земли людей» создают на экране неповторимый мир, наполненный сочными красками и пленительными мелодиями. Неиссякаемым родником творческого вдохновения художника стала его родина — край древних молдавских обычаев и удивительной природы. Лотяну пришел в искусство с высокой целью доказать, что мир красив и гармоничен и живут в нем сильные и прекрасные люди.

Ему казалось, что полнее всего это можно выразить языком экрана, вооруженного словом цветом и звуком. И уйдя после второго курса актерского факультета из школы-студии МХАТ Лотяну поступает во ВГИК, на режиссерское отделение. В его студенческих работах педагоги отмечают свежесть и поэтичность почерка, ярко выраженную любовь к народному творчеству. А для дипломной картины выпускнику ВГИКа предоставляет свои съемочные площадки студия «Молдова-фильм».

В 1963 году появляется первая полнометражная художественная кинолента Лотяну (режиссера и соавтора сценария) — «ЖДИТЕ НАС НА РАССВЕТЕ». Она посвящена героям революции — их страданиям, непоколебимости, подвигу. Драматическое повествование о тех суровых днях, когда на берегах Днестра решалась судьба советской Бессарабии, строится как документальная хроника. Но реалистический изобразительный строй картины наполнен дыханием романтики, освещен высокой верой в победу революции.

Новые качества режиссера и сценариста Лотяну открылись в «КРАСНЫХ ПОЛЯНАХ» (1966) — первом молдавском широкоэкранном цветном фильме. Это поэтический гимн родной земле, ее вечным труженикам — чабанам. Красные поляны — затерянный на севере Молдавии уголок сочных пастбищ, куда с выжженной солнцем земли перегоняют пастухи овец, чтобы спасти их от гибели. Здесь, на зеленых косогорах, среди цветущих зарослей алого мака и лаванды, в единении с природой человек раскрывается особенно полно. Перед нами сильные, цельные натуры, живущие по законам предков, безудержные в труде и веселье.

В следующей своей картине «ЭТО МГНОВЕНИЕ» (1969) Лотяну обращается к теме пролетарского интернационализма. Своих героев он находит в сражающейся за свободу Испании, среди интернациональных бригад, защищавших в 1936 году небо революционной республике. Они молоды, влюблены в жизнь, но взялись за оружие по велению души, чтобы отстоять право людей на свободу. Эта работа принесла Лотяну приз «Большой янтарь» X зонального конкурса киноискусства Прибалтики, Белоруссии и Молдавии и вторую премию IV Всесоюзного кинофестиваля (за лучший историко-революционный фильм).

«ЛАУТАРЫ» (1972) — поэтическая кинолента о странствующих музыкантах, которые сберегли и через века пронесли народную молдавскую песню. «Этим фильмом», — говорит Лотяну, — я хотел бы вернуть народу, из которого я вышел, фреску о нем самом, чтобы выразить ему свою любовь и воспеть его творческий гений. «Лаутары» для меня — азбука изначальных истин, ценностей, то, что я считаю началом начал». На XX Международном кинофестивале в Сан-Себастьяне (Испания) эта картина представляла кинематограф СССР и была удостоена «Серебряной раковины» а также двух национальных премий. В Неаполе на Неделе советских фильмов в 1972 году кинолента была присуждена «Серебряная нимфа».

По мотивам романтических рассказов М. Горького — картина Лотяну «ТАБОР УХОДИТ В НЕБО» (1976), трагическая песня любви, гимн свободолюбивого человека.

Свой особый поэтический мир внес режиссер в экранизацию раннего произведения А. П. Чехова «Драма на охоте» — «МОЙ ЛАСКОВЫЙ И НЕЖНЫЙ ЗВЕРЬ» (1978) вызвавшую немало споров. Лотяну со свойственным ему вниманием к человеку, сочувственным проникновением в мир его чувств считал, что пародийные моменты чеховской мелодрамы не столь интересны нашему современнику, что важнее показать трагедию юного чистого создания, изломанного дворянско-помещичьей Россией.

Лотяну открыл нам немало новых актерских имен. Дебютно в кино Ионы Шкури стал фильм «Ждите нас на рассвете». Со школьной скамьи пришла на съемочную площадку «Красных полей» Светлана Тома исполнительница роли юной пастушки. В этом же фильме мы впервые увидели Григория Григорину. Ученицу Воронежского хореографического училища Галину Беляеву вела в киномир героиня картины «Мой ласковый и нежный зверь». В фильмах Лотяну услышали мы музыку композитора Еуджена Догы.

Обнаружив таланты, режиссер дает им возможность полнее раскрыться в следующих своих кинолентах. Так, Г. Беляевой доверена главная роль и в последней работе Лотяну — «АННА ПАВЛОВА», посвященной великой русской балерине начала века, которая своим искусством сумела далеко за пределами Родины утвердить мировую славу нашего балетного театра.

Этот фильм продолжает главную линию творчества режиссера — раскрытие прекрасного в человеке, его огромных возможностей. «Если присмотреться внимательнее, — говорит Лотяну — то нетрудно заметить, что я всю жизнь снимаю одну ленту — ленту о людях, оставляющих глубокий след в мире. «Инструменты природы», так я их называю. Миссия этих людей трагична, их удел — жертвенность. Но как прекрасен этот удел! И как мало было бы в жи-

ре добра и красоты, если бы не было этих людей, если бы некому было исполнить в мире эту миссию. Они могут служить искусству, как Тома Аллестар из фильма «Лаутары», как Анна Павлова, они могут быть солдатами, пастухами. Но глубокая их связь, почти кровная, с природой, с материей мира не может не подвигать их на самые высокие деяния. Они — хранители духа человеческого».

Людмила Савельева

Исполнительница роли Наташи Ростовой в кинопоэме С. Бондарчука «ВОЙНА И МИР» пришла на экран из балета. Выпускница Ленинградского хореографического училища имени А. Вагяной Людмила Савельева отлично справилась с труднейшей задачей — воплотить один из самых пленительных женских образов в мировой литературе. Значителен был ее вклад в успех фильма, отмеченного призами IV Московского международного кинофестиваля, Американской академии киноискусства («Оскар»).

Свою дальнейшую творческую судьбу Л. Савельева связала с кино, которое привлекло ее возможностью на съемочной площадке «пропустить через собственную душу чью-то чужую жизнь с ее радостями, страданиями, противоречиями».

Не так уж много сыграла Савельева ролей в кино, но каждая из них свидетельствует о ее таланте.

Большое место в творчестве актрисы занимают роли классического репертуара, причем очень разные. После Наташи Ростовой Л. Савельева сыграла Нину Заречную в экранизации чеховской «ЧАЙКИ» (режиссер Ю. Карасик). Актрисе надо было психологически оправдать эволюцию образа — от наивной, романтически настроенной молоденькой девушки к Нине из финальных сцен, пережившей разочарование в любимом человеке, смерть ребенка, неудачи на сцене, но не оставшей мечту о служебном искусстве. За исполнение роли Заречной актрисе была присуждена специальная премия «Серебряный Хьюго» на Международном кинофестивале в Чикаго.

Совсем другая героиня Л. Савельевой — Серафима Корзухина из «БЕГА». Переноса на экран сложнейшести по своей структуре, идейно содержанию, смысловой насыщенности пьесы М. Булгакова, режиссеры А. Алов и В. Наумов вслед за писателем сосредоточили внимание на «тайнах человеческой души». Так, Серафима, с виду беззащитная и хрупкая, полна внутренней силы, которая помогла ей сохранить чистоту души, «способность мечтать и удивляться» среди предательства и озлобления эмиграции, куда ее забросила судьба. Актриса показывает, как происходит нравственное возрождение Серафимы после того, как она убеждается, что жить без родины невозможно.

Непохожа на прежних героинь Савельевой дочь богатого плантатора Луиза Пойндекстер из фильма «ВСАДНИК БЕЗ ГОЛОВЫ», который переносит нас в Техас прошлого столетия. Яркая, темпераментная, порывистая, Луиза не побоялась отбросить предрассудки своей среды и отдать руку и сердце любимому человеку.

Среди образов представительниц прошлого, созданных Л. Савельевой, и роль ЮЛИИ ВРЕВСКОЙ в одноименном фильме. Молодая, красивая, со связями в свете и при дворе, баронесса Вревская тяготеет праздной жизнью, она жаждет служить родине, свободе и сестрой милосердия уезжает в Болгарию, где разворачиваются сражения русско-турецкой войны (1877—1878 годы).

В последние годы актриса много работала над современной темой. Так, в фильме «ШЛЯПА» она сыграла женщину, которая много лет любит музыканта Денисова и находит в себе силы порвать с ним и тем самым освободиться от внутренних оков. Значительная удача актрисы и Нина Жаркова в телевизионной версии пьесы В. Розова «С ВЕЧЕРА ДО ПОЛУДНЯ».

В совместной советско-итальянской ленте «ПОДСОЛНУХИ» Савельева сыграла русскую девушку Машу, спасшую итальянского солдата и ставшую ему верной подругой на всю жизнь.

И вот новая встреча актрисы с военной темой — работа в фильме «ШЕЛ ЧЕТВЕРТЫЙ ГОД ВОЙНЫ...» Действие его разворачивается в завершающий период Великой Отечественной, когда советские войска вели наступление по всем фронтам. На одном из участков успешно действует армейская разведывательная группа, в составе которой — капитан Надежда Мороз, героиня Л. Савельевой. Режиссер картины Г. Николаенко много внимания уделил психологической стороне повествования, обрисовке характеров. На экране проходят несколько дней жизни Нади, когда она вместе с группой разведчиков, переодетых в форму сотрудников немецкой тайной полиции, направляется в тыл фашистов.

Много опасностей и неожиданных подстерегает группу. Немало испытаний выпадает на долю Нади. Но она находит в себе силы преодолеть мимолетные слабости, превозмочь боль потери любимого человека, а потом мужественно идет на смерть, ибо только такой ценой можно было выполнить задание. И в этой роли нашли выражение основные черты творческого почерка актрисы: умение передать сложный внутренний мир своих героинь, психологически обосновать их поступки...

«Мне посчастливилось языком кино рассказать о непреходящих ценностях, — сказала актриса в одном из интервью. — Но в каждой роли я — это я, а удачной она становится, когда чувства и чаяния героини воспринимаются как собственные».

ли бы задать госте из Москвы девочки, сидящие в зале, — как стать актрисой? И, угадав их желание, она рассказала, как выбрала свою профессию, а потом — об особенностях работы в кино, о съемках хорошо известных ребятам фильмов «Судьба барабанщика», «Розыгрыш», «Отроки во Вселенной», прокомментировала показанные кинофрагменты. А в заключение актриса сказала: «Желаю всем вам найти свое место в жизни, любимую профессию! Нет интересной работы. Любая может приносить радость, если трудиться в полную силу, вдохновенно, творчески!». В перерыве все желающие получили автограф Н. Фатеевой на память об этой встрече.

Затем состоялся конкурс киноэрудитов, в котором участвовал весь зал. Аудитория собралась грамотная: методист едва успевала задать вопрос, как поднимался лес рук. Ребята называли фильмы, которые снимались у них на Севере, имена режиссеров-сказочников, создателей любимого «Ералаша», авторов исполненных оркестром песен из фильмов и т. д. За каждый ответ — жетончик. Собранные наибольшее их число получили в награду книги.

И еще один конкурс — юных художников. Ребята привезли на слет свои афиши к детским фильмам. Авторы шести работ стали призерами и обладателями красочных альбомов и книг по искусству.

Наконец, самый торжественный момент — оглашение победителей смотра пионерских и школьных кинотеатров, проходившего в области с 1 ноября 1982 года по 15 февраля текущего года. Ими стали пионерские кинотеатры «Орленок» Северодвинска, «Юность» Плесеца, «Орленок» деревни Пакшеньга. Почетных дипломов II степени удостоены пять коллективов, III степени — десять. Первенство пока держат пионерские кинотеатры: среди призеров слета — только четыре школьных кинотеатра, из которых лишь один — сельский («Объектив», Пинежский район). Вывод ясен — активнее развивать школьную киносеть, улучшать ее работу. Марина Горбунова из Пакшеньги и Дима Рашев из Северодвинска награждены путевками во Всесоюзный пионерский лагерь «Артек». Шесть человек удостоены Почетных грамот обкома комсомола, 27 — областного управления кинофикации и облно, 75 человек награждены книгами. В общем, строгое жюри постаралось отметить, поддержать многих.

Делегаты слета приняли обращение ко всем пионерам и школьникам области, призвав их активнее участвовать в работе детских самодеятельных кинотеатров, решении важнейшей задачи — широком использовании кино в коммунистическом воспитании подрастающего поколения.

ИНТЕРВЬЮ ПОСЛЕ СЛЕТА

Что же ребятам понравилось на слете больше всего? Конечно, каждому — свое, ведь вкусы и интересы у всех разные. «Самое впечатляющее — соревнование команд КВН и конкурс художников», — мнение Сережи Польшского, директора онежского школьного кинотеатра «Чебурашка», увлекающегося рисованием. «Я первый раз в Архангельске, — говорит Лена Дзюбан со станции Малошуйка. — Здесь все замечательно — и кинотеатры, и город, и музей. А какое вкусное мороженое! Больше всего на слете мне понравилось выступление октябрат из Новодвинска, так забавно рассказавших сказку «Золотое яичко». В своем пионерском кинотеатре «Спутник» я особенно люблю заниматься с малышами. Для них у нас кино клубы «В гостях у папы Карло» и «Светофор». Мы стараемся, чтобы занятия проходили весело, но не очень шумно. Причаем октябрат к порядку». А Наташе Шекета из деревни Покровка больше всего запомнилась встреча с московской актрисой. «Если бы к нам в деревню хоть разочек приехали артисты! — пометала она. — А в нашем клубе самый любимый мой кинолекторий — «В мире прекрасного», посвященный поэзии и живописи, искусству театра, цирка и кино, памятникам культуры страны. Я не пропускаю ни одного занятия». Сережа Бравостов из Холмогор

был лаконичен: «Впечатлений много. Конечно, очень хочется побывать и на следующем слете. Буду стараться».

Приехавшие с ребятами методисты районных кинодирекций по работе с детьми и молодежью делятся своими трудностями и проблемами. Н. Попова из Онеги: «Прежде всего — организационный вопрос. Пионерский кинотеатр по положению создается из ребят 7—9-х классов. Думаю, что надо ввести в него также 5- и 6-классников. Ребята получат тогда больше возможности развить организационные навыки, узнать и полюбить профессию киноработника. А это впоследствии может вылиться в заметное пополнение кадров киносети. Что же касается трудностей в нашей работе, то они в основном связаны с недостатком фильмов для юных зрителей. Совсем мало картин о пионерах, о школьной и внешкольной жизни, произведений, пропагандирующих роль труда в жизни молодежи. Особенно редки киноленты для школьников самого трудного — среднего возраста, показывающие ребятам жизнь их сверстников, воспитывающие хорошими, добрыми примерами. Ощущается и дефицит копий новых детских фильмов, прежде всего во время мероприятий, проводящихся в масштабах всей страны. Например, в этом году родился Всесоюзный фестиваль «Сказка». Идея прекрасная. Но, наверное, только специализированным детским кинотеатрам хватило фильмов-сказок на все дни фестиваля. А нам пришлось в его программу включать киноленты отнюдь не сказочной тематики. Может быть, лучше в дальнейшем называть такое мероприятие не фестивалем, а праздником киносказки. Тогда можно было бы ограничиться показом в каждом кинотеатре или клубе (а праздник обязательно должен пройти по всем киноустановкам) всего одного-двух фильмов-сказок.

В нашей киносети, как и во многих других районах, работает много кинолекториев самой разной тематики, — продолжает Н. Попова. — Используем преимущественно документальный фильмфонд, хотя он и предназначен, к сожалению, в основном взрослым. Юная аудитория постоянно обновляется, и вроде бы можно показывать и одни и те же ленты, но они ведь устаревают. Очень мало, например, картин нравственно-правовой тематики, а новые в основном посвящены антиалкогольной пропаганде, более подходящей для родителей».

«То же самое могу сказать о фильмах по профессио-



Люба Белова — директор «Орленка» в Пакшеньге, призера смотра

нальной ориентации, — включается в разговор методист из Вельска В. Кожевникова. — Например, о работниках сферы обслуживания — всего одна кинолента «Кто сварит кашу» (о поварах). А как кино помогает прививать ребятам уважение к крестьянскому труду, какие сельские профессии пропагандирует? Могу назвать только фильм «Тот, кто останется с ними» — о выпускниках сельской школы, решивших работать в родных местах.

Крайне недостаточно рекламных материалов к детским картинам, особенно малых форм, так необходимых для школьных киноуголков. Очень нравятся всем нам обзорные «Экран — детям» В/О «Союзинформкино», но оно распространяется только через «Союзспечать», и кинодирекции не могут приобрести его по безналичному расчету. А для рекламы детских фильмов материалы этого издания, написанные живо и увлекательно, понятным ребячьей аудитории языком, очень нужны. Мечта всех киномехаников — получать «Экран — детям» в достаточном количестве. А на страницах брошюры «Кино — детям» хотелось бы видеть больше методических разработок по проведению циклов бесед с ребятами о кино, а также в помощь кинообразованию работников киносети.

Хочу обратить внимание и на такой факт. Вы заметили, сколько волнений, мимолетных огорчений было на слете при проведении конкурса киноэрудитов? Ведь ведущий, даже если у него есть помощники, не в состоянии охватить взглядом всю аудиторию, и многие поднятые руки остались незамеченными, может быть, лучшие ответы — не услышанными. Так вот, в Пакшенге, например, киновикторины проходят иначе. Вопросы вывешиваются на специальном стенде (часто в виде кинокадров), под которым — ящик для ответов. Они анализируются, и определяется подлинный победитель, которому затем обязательно в торжественной обстановке вручается сувенир. Киномеханик этого клуба Л. Горбунова — замечательный работник. Она проводит немало бесед с ребятами о кино.

Свою любовь к кино Лидия Тимофеевна сумела передать дочери. Марина — неоднократная победительница конкурсов киноэрудитов и демонстраторов на наших районных смотрах детских коллективов, а пионерский кинотеатр «Орленок», в котором она киномеханик, трижды выходил на первое место в районе. Полученная сегодня Мариной путевка в «Артек» — заслуженная награда.

Смотры работы юных киноорганизаторов, которые проводятся в нашей области каждые два года, способствуют росту популярности самодельных кинотеатров не только среди учащихся, но, что очень важно, также среди педагогов школ. Они уже не могут пройти мимо растущего авторитета кинематографа и все активнее включают киноленты в арсенал воспитательных средств.

Этими словами и закончим наш репортаж. В них смысл той большой работы, которой охвачены юные любители кино — пропагандисты искусства, помогающего им жить и учиться.

Дядя Лева

Л. КОВАЛЕВА,
ведущий инспектор Госкино МССР

Лев Александрович Гейзерикман, окончив школу, сразу определил свою будущую профессию — он решил стать киномехаником. Начинал учеником, технику осваивал быстро и вскоре стал работать самостоятельно. Но он не успокоился на достигнутом, продолжал изучать киноаппаратуру, сам ее ремонтировал, вносил предложения и внедрял их. Не случайно его зрители всегда отмечают высокое качество кинопоказа.

За многолетний ударный труд и активную общественную работу Лев Александрович неоднократно награждался Почетными грамотами, ему присвоено звание «Лучший по профессии Госкино МССР».



«Дядя Лева» знакомит своих питомцев с основами кинотехники

Казалось бы, пришло признание и уважение коллег. А все же полнотой удовлетворенности работой у Л. Гейзерикмана не было. Даже порой приходила мысль: не ошибся ли в выборе профессии. Может, ему надо было стать учителем — ведь он так любит детей...

И вот однажды директор кинотеатра «40 лет ВЛКСМ» Е. Соколова предложила Льву Александровичу попробовать приобщить к киноискусству ребят, посещающих клубы при жилищно-эксплуатационных управлениях (ЖЭУ). В этих клубах, размещенных в жилых домах, педагоги-воспитатели организуют досуг детей, особенно трудных подростков. Но привлечь в клуб таких ребят не так-то просто. Не поможет ли в этом так любимое детьми искусство кино?

Лев Александрович, не раздумывая, согласился показывать фильмы в клубах при ЖЭУ, с увлечением взялся за новое дело, и жизнь для него приобрела новый смысл.

Подростки всегда с нетерпением ждали киномеханика, который не только показывал им фильмы, но и беседовал после просмотров о героях картин, рассказывал об истории советского кино, вникал в ребячьи дела, интересовался успехами в школе, всегда мог дать добрый совет.

И когда приходил долгожданный день, ребята, едва увидев Льва Александровича, кричали на весь двор: «Наш дядя Лева пришел!». Гурьбой шли они за ним, рассказывая о своих делах, а «дядя Лева», слушая, мимолетно одному вытирал нос, другому направлял рубашку и незаметно направлял разговор в нужное русло. И вот уже ребята с увлечением спорили, например, о герое фильма «Я — Хортица», обсуждали, как сложилась бы судьба Володи в наши дни. Лев Александровича интересовал каждый ребенок, и дети чувствовали это.

Узнав, что в Ленинском районе из 10 клубов при ЖЭУ лишь в двух можно показывать фильмы, Л. Гейзерикман вместе с руководством кинотеатра добился кинофикации и остальных клубов. Один из них размещался в двух комнатах. Чтобы демонстрировать фильмы, надо было снести стенку. Лев Александрович сделал это вместе с ребятами и оборудовал уютный кинозал. А для клуба «Факел» не было киноустановки. Поехал Л. Гейзерикман в свое родное село Страшаны к коллегам-киномеханикам за помощью. Выпросил у них списанную киноаппаратуру, ее отремонтировали и отдали ребятам.

Перед показом фильмов Лев Александрович вместе с педагогами-воспитателями организуют встречи детей с ветеранами войны и труда, работниками медицины, милиции, суда и прокуратуры. Их беседы оказывают заметное влияние на подростков. Кроме того, он привлек многих трудных ребят к занятиям в кружке юных киномехаников. Сейчас некоторые из них уже и сами могут демонстрировать фильмы. А главное — они нашли себе занятие по душе, стали серьезнее, прилежнее.

Многолетний труд Л. Гейзерикмана достойно оценен: он награжден знаком «Отличник кинематографии СССР».

Совмещение профессий

В. АНТОНОВ,
зам. начальника Планово-экономического
и финансового управления Госкино РСФСР

Одно из направлений повышения эффективности труда в киносети и кинопрокате и выполнения плановых заданий по кинообслуживанию населения с меньшей численностью персонала — совмещение профессий, расширение зон обслуживания и увеличение объема выполняемых работ.

Совмещение профессий — это выполнение работником наряду со своей основной работой, обусловленной трудовым договором, дополнительных обязанностей по другой профессии. При этом следует иметь в виду, что эти работы производятся на одном и том же предприятии, и функции по разным профессиям выполняются одновременно в течение нормируемого рабочего дня. Например, киномеханик автокинопередвижки может совмещать обязанности водителя автомобиля, кладовщик фильмобазы — подсобного рабочего и т. д.

Выполнение наряду с основными функциями дополнительных по одному из профессиям — **расширение зоны обслуживания**. Оно может применяться для лиц, занятых эксплуатацией оборудования кинотеатров и контор по прокату кинофильмов. Например, при наличии в конторе кинопроката фильмоочистительной машины можно поручить работу на ней реставратору фильмокопий.

Увеличение объема работ — выполнение наряду с основными обязанностями дополнительных по той же должности или профессии (в кинотеатрах оно разрешается уборщикам, кассирам кинобилетов, в конторах кинопроката — тем, кто занят репертурным планированием).

Работа по двум должностям и профессиям или обслуживанию дополнительного оборудования практикуются в первую очередь на тех предприятиях киносети и кинопроката, где есть вакантные штатные единицы.

Соглашение о совмещении профессий (должностей), а также о расширении зон обслуживания или увеличении объема работ оформляется приказом администрации по согласованию с профкомом с указанием совмещаемой профессии (должности), объема дополнительно выполняемых функций или работ и размера доплаты. Так же оформляются отмена или уменьшение доплаты, о чем работника предупреждают не менее чем за месяц.

В киносети и кинопрокате совмещение профессий, расширение зон обслуживания и увеличение объема работ допускаются при обязательном соблюдении ряда условий.

Во-первых, необходимо согласие работника на совмещение или увеличение объема работ. Оно может быть оговорено как при приеме, так и в процессе работы. Совмещение профессий по инициативе работника допускается, если он может обеспечить качественное выполнение работ по основной и совмещаемой профессиям. В некоторых случаях функции работника связаны с выполнением дополнительных обязанностей по другой профессии. Например, в конторе кинопроката, как правило, все кладовщики фильмобазы и водители автомобилей выполняют обязанности подсобных транспортных рабочих. Поэтому при приеме нового работника это надо сразу оговорить.

Второе условие — качественное выполнение полного объема работ по основной профессии за счет уплотнения рабочего времени, лучшему распределению между ее тремя коллегами. Но одна из уборщиц не справлялась с повышенным заданием, в связи с этим совмещение отменено и принят четвертый работник.

В-третьих, совмещение профессий, расширение зон обслуживания и увеличение объема выполняемых работ в киносети и кинопрокате производится только по тем профессиям и должностям, которые включены в Перечень, утвержденный Госкино СССР и ЦК профсоюза работников культуры. Он разрешает совмещение не только по рабочим профессиям, но и по некоторым должностям служащих.

Перечень профессий работников киносети и кинопроката системы Госкино СССР, которым могут устанавливаться доплаты за совмещение профессий (должностей) и расширение зон обслуживания или увеличение объема выполняемых работ, утвержден постановлением Госкино СССР и ЦК профсоюза работников культуры от 13 апреля 1983 года (№ 23).

Обязательное условие совмещения профессий — нормирование труда по отраслевым нормам трудовых затрат. Такие нормы имеются для киномехаников, слесарей по КИП и А, кассиров кинотеатров, контролеров билетов, уборщиков служебных и производственных по-

мещений, фильмопроверщиков, редакторов и методистов по репертуарному планированию, кладовщиков и подсобных рабочих фильмобаз. Если численность работников определена без учета отраслевых норм, то вводить совмещение нельзя. Например, по нормам на уборку помещений кинотеатра, утвержденным Госкино СССР, требуется десять человек. Фактически в штате кинотеатра предусмотрено 12 единиц. Значит, высвобождение двух работников и повышение в связи с этим загрузки уборщиков нельзя считать увеличением объема их работы.

Совмещение профессий, расширение зон обслуживания или увеличение объема работ разрешается вводить также и при нормировании труда по штатным нормативам и нормам обслуживания, разработанным госкино союзных республик по профессиям и должностям, по которым отсутствуют отраслевые нормы трудовых затрат. В отдельных случаях совмещение может быть разрешено и по профессиям (должностям), по которым нет норм или штаты определены с отклонениями против действующих нормативов. Для этого штатные расписания как по аппарату управления, так и по производственному персоналу должны быть утверждены вышестоящей организацией или надо получить разрешение на увеличение численности работников по отдельным должностям и профессиям по сравнению с действующими нормативами, исходя из особенностей конкретного предприятия.

Например, в штатном расписании конторы предусмотрены четыре бухгалтера. Одна должность длительное время вакантна. Если штатное расписание утверждено вышестоящей организацией или соответствует типовым штатам, то трем бухгалтерам можно увеличить объем работы с соответствующей доплатой.

В практике встречаются случаи, когда штатным расписанием дирекции киносети или конторы кинопроката численность работников по отдельным должностям и профессиям ниже, чем по утвержденным нормативам. В этом случае совмещение, расширение зон обслуживания или увеличение объема работ могут быть разрешены только по тем профессиям и должностям, которые предусмотрены в штатном расписании и являются вакантными.

Для совмещения профессий, требующих специальной подготовки, работник должен иметь соответствующее образование или квалификацию. Например, киномеханик, совмещающий обязанности водителя автомобиля или электромонтера по обслуживанию электрооборудования, должен обладать специальными знаниями и навыками и иметь соответствующее удостоверение.

Разрешает совмещение профессий, расширение зон обслуживания или увеличение объема выполняемых работ в киносети и кинопрокате руководитель предприятия по согласованию с профсоюзным комитетом по тем профессиям и должностям, по которым имеется разрешение вышестоящей организации и в случае производственной необходимости. При этом в связи с особенностями работы подчиненных предприятий управления кинофикации могут ограничить этот перечень.

При введении совмещения профессий и должностей администрация обязана осуществить соответствующие организационно-технические мероприятия, создав работникам условия для выполнения полного объема работ по основной должности и профессии и дополнительных обязанностей.

В конторах кинопроката совмещение профессий широко применяется для водителей автомобилей, кладовщиков фильмобаз, в киносети — для киномехаников и других работников кинотеатров.

За совмещение профессий, увеличение зоны обслуживания или объема работ производится доплата, размер которой зависит от ряда условий.

Прежде всего, доплата может производиться только по тем профессиям и должностям, которые предусмотрены в Перечне, утвержденном Госкино СССР и ЦК профсоюза работников культуры. Второе условие — выполнение полного объема основной работы и дополнительных обязанностей по другой профессии или должности. Нельзя, например, доплачивать за совмещение, если человек по основной должности или профессии работает на 0,5 ставки или дополнительные обязанности по другой профессии выполняет нерегулярно, в разовом порядке. Третье условие — сокращение численности работников в связи с введением совмещения профессий, расширением зон обслуживания или увеличением объема работ. Другими словами, доплата может производиться, если в штатном расписании совмещаемые должности и профессии вакантны. Дополнительная плата за выполнение обязанностей временно отсутствующих работников, в том числе находящихся в длительных отпусках, не производится, так как высвобождения численности в этом случае не происходит (такие работники числятся в штате предприятия).

Указанные доплаты осуществляются в том случае, если исполненные дополнительные обязанности не предусмотрены должностными и производственными инструкциями по основной должности или профессии. Для тех, кому разрешено совмещение профессий, надо составить две инструкции: по основной и совмещаемой профессиям.

За выполнение дополнительных обязанностей доплата может быть уменьшена или полностью отменена при осуществлении мероприятий по внедрению новой техники, совершенствованию организации труда

и введении в связи с этим новых нормативов численности, норм обслуживания, а также при ухудшении качества работы.

Доплаты работникам, относящимся к аппарату управления, могут быть установлены только в пределах средств, предусмотренных на его содержание, и при высвобождении численности административно-управленческих работников по сравнению с утвержденным штатным расписанием.

Дополнительная плата за совмещение профессий устанавливается каждому работнику в зависимости от сложности и объема совмещаемых работ, а также степени использования рабочего времени в размере до 30 % оклада или тарифной ставки по основной работе. Например, старший экономист конторы кинопроката с окладом 130 руб. в месяц совмещает обязанности телеграфиста с доплатой в размере 30 %. В этом случае размер доплаты составит 39 руб. (30 % от 130 руб.), хотя оклад телеграфиста, обязанности которого выполняет экономист, составляет 85 руб. Рабочим, занятым на погрузочно-разгрузочных работах, можно выплачивать до 50 % тарифной ставки (оклада) по основной работе.

Доплата за увеличение объема выполняемых работ производится только по одной из совмещаемых профессий, кроме водителей автомобилей. Им разрешено совмещать одновременно две профессии — грузчика и экспедитора. При этом, если доплаты были установлены до введения новых условий оплаты труда, не требуется высвобождать численность работников по сравнению со штатным расписанием. Эти доплаты должны быть предусмотрены в графе «Надбавки и доплаты». Если же эти доплаты водителям автомобилей ранее не были установлены, то сейчас они возможны только при условии высвобождения должностей грузчиков и экспедиторов.

Если водитель автомобиля выполняет погрузочно-разгрузочные работы и обязанности экспедитора, ему доплачивают за погрузку фильмокопий в размере до 30 % и за экспедицию — 20 % ставки водителя. Общий размер доплат за совмещение этих профессий водителю не должен превышать 50 % ставки водителя (30 % + 20 %).

На автокинопередвижках разрешено совмещение обязанностей водителя автомобиля и киномеханика. Если работник большую часть времени выполняет обязанности водителя, например, днем развозит фильмы по киноустановкам, а вечером демонстрирует картины, то его целесообразно оформить водителем по основной профессии с совмещением обязанностей киномеханика. Если автомобиль используется в основном как автокинопередвижка, то работника следует оформить киномехаником с совмещением обязанностей водителя.

На доплаты за совмещение профессий, расширение зон обслуживания или увеличение объема выполняемых работ может быть направлена вся экономия фонда заработной платы, полученная от высвобождения численности работников по сравнению с межотраслевыми, отраслевыми нормативами численности, штатным расписанием, утвержденным вышестоящей организацией. Так как обязанности высвобожденного работника могут возлагаться на нескольких человек, то доплачивать в пределах этого фонда заработную плату можно нескольким работникам. Например, на фильмобазе конторы кинопроката высвобожден один рабочий с окладом 70 руб. в месяц. Его функции стали выполнять три кладовщика — каждому из них можно доплачивать по 30 % основного оклада, что составляет 25 руб. 50 коп. Однако фонд заработной платы высвобожденного рабочего — всего 70 руб. Поэтому кладовщикам следует установить доплаты за совмещение по 23 руб. (70 руб. : 3), что составит 27 % их окладов. При неравномерном распределении дополнительных обязанностей соответственно дифференцируется и размер доплаты.

Встречаются случаи, когда в штате, например, сельской киноустановки имеется единица киномеханика I категории и 0,5 ставки киномеханика III категории (42 руб. 50 коп.). В этом случае киномеханику можно доплачивать 30 % ставки киномеханика I категории, то есть 30 руб. (30 % от 100 руб.). Такое расширение зоны обслуживания допускается только в том случае, если оно не нарушает Правил технической эксплуатации киноустановок и техники противопожарной безопасности.

Перечнем профессий стюаржу разрешено совмещение обязанностей слесаря-сантехника, а слесарию-сантехнику — стюаря и т. д. Во всех подобных случаях следует четко определить, какая профессия — основная, а какая — совмещаемая, ибо от этого зависит размер доплаты. Так, киномеханику I категории за совмещение обязанностей водителя автомобиля положена доплата в 30 руб. (30 % от 100 руб.). При этом надбавка за классность водителя киномеханику не выплачивается. Доплата водителю I класса автомобиля УАЗ-452 за совмещение обязанностей киномеханика составит 26 руб. 70 коп. (30 % от ставки водителя автомобиля).

Новому работнику доплата за совмещение профессий и должностей, расширение зон обслуживания и увеличение объема работ устанавливается, если на него возлагаются все обязанности человека, ранее получавшего доплату.

Экономия фонда заработной платы, полученная в результате высвобождения численности работающих, может использоваться на доплаты за совмещение профессий, независимо от расходов фонда зарплаты по предприятию.

Учитывая, что совмещение профессий, расширение зон обслуживания и увеличение объема работ предполагают обязательную 100 %-ную загрузку по основной работе, до-

плата не устанавливается, если выполнение обязанностей по другим профессиям предусмотрено в нормах трудовых затрат, обусловлено трудовым договором или поручается работнику в установленном порядке в связи с недостаточной загруженностью по основной работе в соответствии с действующими нормами трудовых затрат.

Премии по совмещаемым профессиям начисляются по показателям и условиям премирования, предусмотренным по основной работе, с учетом доплат. Так, кладовщику фильмобазы конторы кинопроката с окладом 85 руб., совмещающему обязанности рабочего с доплатой 30 %, премия будет начисляться на заработок 110 руб. 50 коп. (85 руб. + 25 руб. 50 коп.) в размере 15 %, что составляет 16 руб. 58 коп. Аналогично будет начисляться премия киномеханикам, совмещающим обязанности контролеров билетов, фильмопроверщиков и др. или получающим доплаты за расширение зон обслуживания.

Имеются особенности в выплате премии водителям автомобилей, совмещающим обязанности киномеханика, и киномеханикам, совмещающим обязанности водителя автомобиля. В первом случае премия начисляется как водителю автомобиля, то есть 15 % с учетом доплат за совмещение, а за перевыполнение плана по валовому сбору средств от киносансов премия не начисляется. Если же работник оформлен киномехаником и совмещает обязанности водителя, он получает премию за перевыполнение плана по валовому сбору в размере до 1,5 месячного оклада киномеханика.

Следует иметь в виду, что премия работникам, получающим доплаты за совмещение профессий и расширение зон обслуживания, не должна превышать максимального размера, установленного премиальным положением по основной работе.

Например, при премировании киномеханика II категории (месячный оклад 95 руб.), совмещающего обязанности контролера билетов, можно направить не более 142 руб. 50 коп. (95 руб. × 1,5 оклада), то есть в пределах 1,5 оклада киномеханика. По новому положению о премировании работников кинопроката месячный размер премии не должен превышать 40 % должностного оклада. Например, старшему экономисту конторы кинопроката (оклад 130 руб.), совмещающему обязанности телеграфиста (доплата 39 руб.), за перевыполнение плана прокатных поступлений на 20 % начислена премия в размере 40 %. Сумма премии в данном случае составит 52 руб. (169 руб. × 40 % = 67 руб. 60 коп., но не более 40 % должностного оклада старшего экономиста).

Указанные доплаты учитываются во всех случаях исчисления среднего заработка работника: для оплаты отпуска, назначения пособия по временной нетрудоспособности, пенсий. На установленную доплату производятся начисление районного коэффициента и северных надбавок, но не выше установленного предела заработка.

Наряду с совмещением профессий (должностей) применяется работа по совместительству. **Совместительство** — это одновременное занятие работником помимо основной другой оплачиваемой должности. В полном объеме это определение применимо к совместительству в разных организациях. Работа по совместительству на одном и том же предприятии разрешена только киномеханикам кинотеатров и киноустановок, если применяются нормы обслуживания киноаппаратуры, установленные Госкино СССР.

Труд при совместительстве оплачивается из расчета оклада, установленного по совмещаемой должности, пропорционально фактически отработанному рабочему времени, но не более половины оклада по этой должности.

Если совместительство разрешено в рабочее время по основной работе, то оплата по основной должности за часы разрешенного совместительства не производится. Другими словами, киномеханик кинотеатра, которому разрешено работать по совместительству, чтобы получать 1,5 оклада, должен работать по 1,5 смены. Если он работает в смену один вместо двух человек, то это не является совместительством и должно быть оформлено как расширение зоны обслуживания с соответствующей доплатой.

Премия при совместительстве начисляется как на основной оклад, так и на заработок по совместительству, то есть на 1,5 ставки, и не должна превышать, например, для киномехаников кинотеатров 1,5 оклада в месяц (один оклад по основной должности и 0,5 — по должности, на которую он зачислен по совместительству).

Оплата за отпуск или выплата компенсации за неиспользованный отпуск киномеханикам при работе по совместительству производится из общей суммы заработка.

Работа по совместительству должна быть оформлена приказом по предприятию до начала ее фактического выполнения. Увольнение по инициативе администрации с работы по совместительству производится помимо общих оснований, предусмотренных действующим законодательством, например, при приеме на работу киномеханика, не являющегося совместителем. Совместительство отменяется без предупреждения и выплаты выходного пособия. Согласно профсоюзного комитета в этом случае не требуется.

Наиболее полно совмещение профессий и увеличение объема выполняемых работ проявляется при применении бригадной формы организации и оплаты труда, основные принципы которой освещены в № 9 журнала «Киномеханик» за 1982 год.

Отвечать за свое дело!

И. РЫКОВ,
зам. начальника Главного управления кинофикации и кинопроката Госкино РСФСР

Этот год — самый ответственный. От него во многом зависит, как мы справимся с заданием всей пятилетки. План первых двух лет успешно выполнен многими автономными республиками, краями, областями и в целом РСФСР. Однако есть территории, где допущено значительное отставание. К их числу относится Читинская область, не справившаяся с заданием по валовому сбору в целом за два истекших года и I квартал текущего.

Следует отметить, что с приходом в управление кинофикации и контору кинопроката новых руководителей Г. Лапердина и П. Копылова здесь наметилась тенденция к улучшению кинообслуживания населения. Сейчас в 22 райцентрах из 32 работают постоянные кинотеатры; жители 500 сел'и деревень (70 % их общего числа) имеют возможность смотреть широкоэкранные фильмы. Во всех населенных пунктах, где проживает более 50 человек, есть стационарные киностанции. Мелкие населенные пункты, животноводческие бригады, отгонные пастбища обслуживаются 63 кинопередвижками. В 29 кинодирекциях имеются киноремонтные мастерские и гаражи для автомашин.

Управление кинофикации особое внимание уделяет совершенствованию воспитательной работы с населением средствами кино, и в этом достигнуты некоторые успехи. Разнообразней и интересней стало использование фильмофонда в идейно-политическом и нравственном воспитании населения, особенно молодежи. Эта работа постепенно приобретает целенаправленный характер. Лучше стали проводиться тематические показы, кинофестивали, недели и декады фильмов, посвященные крупным политическим событиям, праздникам, знаменательным датам.

Хороший опыт кинообслуживания населения накоплен, например, в Агинском Бурятском национальном округе. Здесь хозяйства в основном животноводческого профиля, и в округе, кроме центральных усадеб колхозов, совхозов и их отделений, насчитывается свыше 650 бригад, отгонных пастбищ и животноводческих стоянок, которые обслуживаются кинопередвижками. К идеологической, политико-воспитательной и культурно-просветительной работе с населением, особенно сельским, общественные организации подходят комплексно. Кинофикаторы совместно с ними разрабатывают перспективные, годовые и квартальные планы. Особое внимание уделяется мероприятиям общественно-политической, военно-патриотической и нравственно-правовой тематики.

Агинские кинофикаторы одними из первых стали заключать договоры с хозяйствами о проведении целевых киносеансов с показом художественных, хроникально-документальных, научно-популярных и сельскохозяйственных фильмов. Ежегодно разрабатываются графики-маршруты кинопередвижек с учетом специфики хозяйства и их территориального размещения. При формировании кинопрограмм киносети и кинопроката исходят прежде всего из задач, которые в данный период стоят перед работниками сельского хозяйства. При этом учитываются программы школ передового опыта и коммунистического труда, экономической, агрономической, ветеринарной учебы.

Важнейшими условиями повышения эффективности использования фильмофонда кинофикаторы округа считают четкую и продуманную организацию продвижения фильмов, их пропаганду и рекламирование. В районах округа создана единая кольцевая система продвижения кинокартин, позволяющая увеличить количество экрано-дней, уменьшить время нахождения кинолент в пути и на фильмобазах кинопрокатных организаций, устранить срывы сеансов и задержки фильмов.

Вошел в систему показ картин на различных слетах, се-

минарах, курсах по повышению квалификации. Лекции и доклады сопровождаются показом специально подобранных кинолент. Например, в период областного семинар-совещания на тему «Социально-экономическое развитие села» проходившего в Дульдургинском районе демонстрировались фильмы «Деревенская история», «Право руководить», «Сервис — слово деревенское», «Сибирское село сегодня», «Дом для крестьянского села». Успешно прошли тематические показы «Продовольственную программу — в действии», «Животноводство — ударный фронт», «Овцеводство — интенсивное развитие» и т. д.

Как известно, фильм при умелом использовании может стать хорошим помощником в борьбе за подъем культуры, социально-экономическое переустройство села, в пропаганде передовых методов труда. В Могойтуйском районе, например, прошла премьера документального фильма «Девичье поле», в котором рассказывалось о делегате XXVI съезда КПСС, известном в Забайкалье хлеборобе Г. Стафеевой, звеньевой колхоза «Россия». Надолго останутся в памяти жителей встреча с ней, серьезный разговор о труде хлебороба, о счастье быть полезным людям, о выборе профессии. Подобные кино вечера, на которых побывало более трех тысяч человек, состоялись в средней школе, школе-интернате и СПТУ-4.

Эффективно используется кино в агитпунктах, обслуживаемых кинопередвижками. Немало сил прилагают кино-механики, обезжая чабанские стоянки, полевые станы, сенокосные бригады. Находятся они на большом расстоянии и от центральных усадеб и друг от друга. Трудно проехать к ним в дождливую погоду, в бураны и снегопады, но такие кино-механики, как Ф. Юндунов, В. Аюшиева, Г. Метелев, Б. Дондоков, Д. Далаев (Агинская дирекция киносети), В. Сараев, Е. Селина, Е. Жалсанов, Б. Лодонов, Ч. Болданов, К. Санжаев (Могойтуйская дирекция киносети), В. Волченко, Д. Дашиболбаров, Р. Хозеев, Ц. Дугаржапов, Д. Батомункуев (Дульдургинская дирекция киносети), регулярно организуют кинопоказ и вовремя прибывают туда, где их ждут.

Девятнадцатый год обслуживает свыше 20 отгонных пастбищ колхозов «Эрдем» и имени В. И. Ленина кино-механик В. Волченко. Труд его нелегок. Приезжая к чабанам демонстрировать фильм, он собирает всех животноводов и членов их семей, перед началом сеанса рассказывает о новых художественных и сельскохозяйственных фильмах, интересуется, что показать в следующий раз, и заявки своих зрителей старается выполнить. У кино-механика много помощников среди юных зрителей. Они помогают устанавливать аппаратуру, расставлять стулья, следить за порядком во время сеанса. Часто ребята обсуждают со старшими товарищами просмотренные кинокартины. Фильмы здесь демонстрируются, как правило, для всякой аудитории — с учетом возрастных особенностей зрителей.

Вместе с тем работники управления кинофикации и особенно кинопроката упустили ряд важных вопросов своей работы, в результате в прошлом году не были выполнены планы по обслуживанию зрителей и доходам от киносеансов, причем показатели снизились по сравнению с предыдущим годом. Так, одновременно ремонтируя три крупных кинотеатра, управление кинофикации не приняло своевременных мер для открытия дополнительных мест кинопоказа в учебных заведениях, развития летней кино-сети, чтобы частично компенсировать нехватку зрительских мест. Мало открыто школьных и комсомольско-молодежных кинотеатров, не повышены режимы работы отдельных кинотеатров райцентров и киноустановок, где такие возможности были. Не все еще сделано для сокращения простоев киноустановок, и по этой причине также допущены значительные потери. Около 50 % простоев — по вине работников киносети и кинопроката: задержки фильмов, срывы киносеансов, например, из-за отсутствия запчастей к аппаратуре и т. п.

Работники управления кинофикации и конторы кинопроката не проявили необходимой гибкости и оперативности в формировании репертуара, не добились повышения эффективности использования фильмофонда. Не везде определены четкие графики выпуска и продвижения кинокар-

Окончание статьи см. на стр. 31

Наш семинар

Организация работы киноустановок

Тема 2

Пропаганда кино средствами кино

Еще несколько лет назад, говоря о кинорекламе, в это понятие включали в основном пропаганду и рекламирование фильмов разными видами печатной, изобразительной и фотопродукции, публикациями в прессе, радио- и телевизионными передачами. Показ в кинотеатрах и на телевидении рекламных роликов в 60—70 м занимал тогда в этой работе очень небольшое место.

Сегодня, когда благодаря усилиям многих звеньев киносети и кинопроката страны, В/О «Союзинформкино», информационно-рекламных бюро госкино союзных республик, методкабинетов и киностудий положение коренным образом изменилось, можно говорить о сложившейся в киносети системе пропаганды и рекламирования фильмов средствами кино, обеспеченной киноматериалом различного характера, что позволяет ее внедрить практически на любой киноустановке.

В действующем фонде уже имеется более 250 картин, посвященных советскому киноискусству. Они различны по своему жанру и характеру: сюжеты в киножурнале «Советское кино» и одночастевые рекламно-пропагандистские фильмы, рассказывающие о создании лучших наших кинопроизведений; обзорные картины, посвященные многонациональному советскому кино, и тематические ленты, освещающие раскрытие той или иной темы в советском кинематографе; картины, воссоздающие историю нашего киноискусства и творческие портреты режиссеров, актеров, операторов, художников, композиторов; фильмы-наблюдения, раскрывающие творческую лабораторию кинорежиссеров, и репортажи о Московских международных и Всесоюзных кинофестивалях...

Одновременно с утверждением ежемесячного репертуарного плана кинотеатра райцентра и киноустановок должен планироваться показ одночастевых рекламно-пропагандистских фильмов, сюжетов киножурнала «Советское кино», рекламных роликов, посвященных картинам, включенным в репертуарный план. С использованием этих картин в конце меся-

ца, предшествующего планируемому, можно провести кинопанораму, а не позже чем за неделю до выпуска конкретного фильма начать ежедневный показ посвященных ему киноматериалов на киноустановке. Если есть возможность хотя бы в общих чертах определить репертуар всего года и отдельных кварталов, журнал «Советское кино» и одночастевые рекламные фильмы (а при их отсутствии — ролики) могут стать основой кино вечеров «На киностудиях страны», «На пути к экрану», квартальной кинопанорамы.

При этом следует иметь в виду, что в 1976 году отдел по контролю за кинорепертуаром Главного управления кинофикации и кинопроката Госкино СССР разрешил конторам кинопроката после истечения срока действия разрешительного удостоверения на киножурнал «Советское кино» (два года) оставлять по одной копии каждого номера (начиная с № 35) для использования отдельных сюжетов в рекламных и пропагандистских целях.

По картинам выпуска 1982—1983 годов имеются одночастевые рекламно-пропагандистские фильмы «Мексика в огне» (рассказ о съемках фильма), «Красные колокола». Фильм второй «Я видел рождение нового мира». На съемках фильма, «Рассказ о фильме «Красные колокола» (3 ч.), «Земли моей надежда и опора» (о картине «Надежда и опора»), «Несколько страниц из жизни отцов и детей» (о киноленте «Отцы и деды»), «Взлет и падение Кондора» (о фильме «Падение Кондора»), «Приказ: перейти границу», «Герои Леонида Гайдая играют в «Спортлото-82». «Частная жизнь» — новый фильм Юлия Райзмана, «Рассказ о фильме «Девушка и Гранд», «Дыхание грозы», «Рассказ о фильме «Живая радуга», «Карнавал», «На экраны — Анна Павлова», «Трое на вокзале для двоих» (о картине «Вокзал для двоих»), «Это было жарким летом в Кабуле» (о фильме «Жаркое лето в Кабуле»), «На съемках фильма «Торпедоносцы», «Приглашение в «Сказку странствий» и ряд сюжетов киножурнала «Советское кино».

Несомненный эффект даст включение рекламно-пропагандистских фильмов в систему мероприятий по рекламированию фильмов выпуска 1975—1981 годов, вновь выпускаемых на экран. Эти картины и сюжеты киножурнала могут быть использованы при проведении кино вечеров, посвященных творчеству режиссера, новый фильм которого выпускается на экран. Так, подготовка и выпуск фильма-диалоги «Красные колокола» может сопровождаться кино вечеров, посвященным создателю фильма, лауреату Ленинской премии, Герою Социалистического Труда, народному артисту СССР С. Бондарчуку. На вечере рекомендуется использовать одночастевые рекламно-пропагандистские фильмы «Проникновение в истину» (творческий портрет С. Бондарчука), «На съемках фильма» (о «Воине и мире»), «Встреча с Шолоховым» (о картине «Они сражались за Родину»), «Отец Сергей ищет истину» (о киноленте «Отец Сергей»), «Степь» на экране, а также упоминавшиеся выше фильмы, посвященные «Красным колоколам».

Обзорные картины, рассказывающие о многонациональном советском кино, и тематические фильмы в сочетании с одночастевыми рекламно-пропагандистскими лентами могут стать основой кино вечеров различного характера: «На экране — коммунисты», «Киноискусство союзных республик», «Мастера советского кино», «Песня пришла с экрана», «Мастера советской комедии» и др.

«На экране — коммунисты» — двухчастевый пропагандистский фильм, которым можно начать серию кино вечеров, посвященных образу коммуниста в советском кино. Программа вечеров должна включать одночастевые рекламно-пропагандистские ленты, рассказывающие о картинах, посвященных коммунистам, — «Сердцем прикоснувшись к подвигу» и «Киноэпопея продолжается» (обе — о «Блокаде»), «Дума о Ковпаке», «Бухта радости», «Интервью на съемочной площадке» (о картине «Обратная связь»), «Киноэпопея «Солдаты свободы» и «Смотрите фильм «Солдаты свободы», «Диалог» (о фильме «Прощу слова») и многие-многие другие...

Трехчастевым рекламно-пропагандистским фильмом «Советское многонациональное» может открываться цикл вечеров, посвященных нашему киноискусству. В программу кино вечеров о кинематографе отдельных союзных республик следует включить такие хроникально-документальные, научно-популярные и рекламно-пропагандистские ленты, как «Фильм длиной полвека», «Полвека в кино», «Баллада о людях на болоте», «Сказание о братьях», «Рассказ о фильме «Половодье», «Рассказ о фильме «Третьего не дано», «Рассказ о фильме «Точка отсчета», «Баллада о черной березе» — о киноискусстве Белоруссии, «Верико Анджапаридзе», «Сесилия Такаишвили», «Приди в долину

винограда» (рассказ о фильме), «Рассказ о фильме «Твой сын, земля», «Рассказ о фильме «Шальная пуля» — о киноискусстве Грузии и т. д.

Особое внимание следует обратить на двухчастные тематические рекламные-пропагандистские фильмы, посвященные детскому кино, которые созданы в последние годы, — «Кинофестиваль «Здравствуй, школа», «Сказка о сказках», «Праздник детского кино», «И школьный вальс звучит...». Этими картинами могут открываться кино вечера и тематические показы, рассказывающие о советском детском кино и творчестве его мастеров.

При проведении тематических кино вечеров «На экране — советская кинокомедия» можно использовать хроникально-документальные, научно-популярные и рекламные фильмы «Протазанов (1881—1945)», «Григорий Александров и Любовь Орлова. Страницы творческой жизни», «Иван Пырьев», «Встречи с Игорем Ильинским», «Жаров рассказывает...», «Анатомия «Служебного романа», «Трое на вокзале для двоих», «Как Ихалайнен ходил за спичками», «Герои Леонида Гайдая играют в «Спортлото-82», «Рассказ о фильме «Минино», «На экране «Осенний марафон», «Несколько страниц из жизни отцов и дедов».

В связи с исполняющимся в августе 1984 года 65-летием советского кино целесообразно в кинотеатрах районных и на крупных сельских киноустановках организовать киноинтерактивы и кинолектории «Советское кино: история, мастера, фильмы». Наличие в прокате ряда картин, большая часть которых построена как фильмы-лекции, дает реальную возможность успешно проводить эту работу без участия лектора, показывая фильмы в такой последовательности: «Искусство — народу», «Синема в России», «У истоков советского кино», «Рождение советского кино», «История советского кино (1930—1934 гг.)». Звуковое кино начиналось так..., «Историко-революционные фильмы 30-х годов», «Кинематограф Великой Отечественной», «ЦОКС в Алма-Ате», «Кино и современность», «Поиски и открытия», «На выставке «60 лет советского кино», «Советское многонациональное...», «Самое массовое из искусств». Эти полнометражные и короткометражные хроникально-документальные, научно-популярные и рекламные-пропагандистские фильмы раскрывают большой путь, пройденный нашим кино, рассказывают о творчестве мастеров, напоминают о лучших фильмах советского кино.

Мы остановились лишь на некоторых формах использования кино в пропаганде и рекламировании лучших картин и творчества мастеров советского кино. Публикуемый ниже перечень литературы — методических пособий, статей, разработок, каталогов — поможет в первую очередь методистам областных управлений кинофикации и райдирекций киносети,

редакторам областных контор и отделений кинопроката, которые должны систематизировать фонд картин, посвященных киноискусству, и предложить директорам районных кинотеатров и кинемеханикам конкретные мероприятия по пропаганде советского киноискусства образным языком экрана. Рекомендуем ознакомиться с этими материалами и кинемеханикам.

РЕКОМЕНДУЕМАЯ ЛИТЕРАТУРА

Кино рассказывает о себе. — «Новые фильмы», 1976, май.

Пропаганда и рекламирование фильмов средствами кино. — «Новые фильмы», 1979, март.

Эксплуатация киноаппаратуры

Тема 2

Механизмы прерывистого движения и их эксплуатация

Для прерывистого движения киноленты в узкоплечной аппаратуре применяются рейферные, а в широкоплечной — мальтийские механизмы. Механизм прерывистого движения должен перемещать киноленту с заданной точностью на один кадр. Тогда изображение будет находиться на постоянном месте экрана и, следовательно, будет устойчивым. Правильное продвижение киноленты в फिल्मочном канале может быть нарушено погрешностями изготовления деталей механизма, неточностью его регулирования при сборке, износом деталей.

Рейферный механизм (рис. 1) состоит из рамки 1, кулачка 2 и диска 3. Рамка изготовлена из стали, имеет два отогнутых уха 4 с впрессованными в них бронзовыми втулками. С их помощью рамка устанавливается на стальных направляющих 5, укрепленных на корпусе рейферного механизма винтами. Это дает ей возможность перемещаться по направляющим вверх-вниз и поворачиваться на некоторый угол. К рамке приварена однорядная рейферная гребенка 6 с двумя зубьями. Верхний — рабочий, принимающий основную нагрузку при движении киноленты, поэтому он изготовлен из твердого сплава ВК-6, а другой — из стали Р-18. Внутри выреза рамки имеются плоский кулачок и две плоские направляющие полки, к которым он прилегает своим наружным профилем. Кулачок изготовлен из текстолита и имеет эксцентрическое расположение оси вращения и профиль переменного радиуса. На торце его есть выступ и запрессован штифт. Диск изготовлен из листовой, полированной и хроми-

Кино рассказывает о себе (аннотированные каталоги фильмов) — фильмокомбинат Госкино РСФСР, 1975, 1979, 1982.

Образным языком экрана. Пресс-информация № 18/235, 1976.

Кино — о себе. — «Кинемеханик», 1970, № 8.

Образным языком экрана. — «Кинемеханик», 1976, № 7.

Экранные средства кинорекламы. — «Кинемеханик», 1978, № 1.

Страницы истории советского кино. — «Кинемеханик», 1979, № 4.

Организация информационно-рекламной работы на селе. Виды и формы рекламы. — «Кинемеханик», 1982, № 10.

рованной стали и представляет собой частично изогнутую шайбу с отверстием и радиальной прорезью, которые служат для входа выступа и штифта кулачка. Кулачок вместе с диском устанавливают на ведущем валу механизма передач и штифтом сцепляют с маховиком, укрепленным на валу при помощи торцовой шпонки и торцового винта. Соприкасаясь своим профилем с плоскими направляющими рамкой, кулачок, вращаясь, перемещает рамку вверх и вниз, то есть в возвратно-поступательном направлении. Когда рамка опускается вниз, зубья рейфера находятся в контакте с перфорационными отверстиями и продвигают фильм на шаг кадра.

Поворот рамки вокруг цилиндрических направляющих осуществляется диском, который при вращении надавливает на лапки рейферной рамки. Благодаря этому обеспечивается ввод и вывод гребенки из зацепления с перфорациями киноленты.

В процессе эксплуатации рейферный механизм не регулируется. Однако на его работу может влиять правильность установки пятизачодного червяка на ведущем валу. Неправильное крепление шестерни на нем способно вызвать заедание механизма или стук при работе. Шестерня должна быть установлена так, чтобы ведущий вал имел легкий ход и не перемещался в горизонтальном направлении.

Во время работы механизма изнашиваются кулачок, полки, втулки и зубья рейферной рамки и диска. В результате износа кулачка и полки рамки между ними образуется зазор и рамка будет останавливаться в раз-



Рис. 1. Устройство грейферного механизма:

1 — рамка грейфера, 2 — кулачок; 3 — диск; 4 — ушко рамки; 5 — направляющий стержень; 6 — грейферная гребенка

личных положениях относительно кадрового окна, то есть возникнет вертикальная неустойчивость изображения.

Сверхнормальный износ диска, втулок и лапок грейфера рамки может нарушать нормальный вход и выход зубьев гребенки из зацепления с кинолентой. В результате износа зубьев гребенки у основания зуба появляется выемка, которая вызывает повреждение перфорационных перемычек. Для уменьшения износа деталей грейферного механизма их необходимо постоянно смазывать. Для этого предназначены пропитанные маслом фетровые фитили, собранные в пакет. Все они зажаты в одной обойме и в таком виде укладываются в специальное гнездо в корпусе грейферного механизма. Язычки пакета отверстиями надавливаются на стальные направляющие и прилегают к поверхности диска и кулачка.

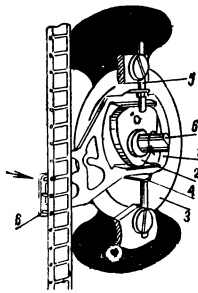
Мальтийский механизм (рис. 2) состоит из двух основных частей: эксцентрика и мальтийского креста. Первый представляет собой вал 1, на котором крепится диск 2 с фиксирующей шайбой 3. На диске гайкой крепится палец 4. На валу 5 мальтийского креста жестко зафиксированы мальтийский крест (головка), состоящий из четырех лопастей 6 с четырьмя радиальными шлицами 7 и четырех фиксирующих выемок 8, и скачковый барабан 9.

Ведущий элемент в механизме — эксцентрик, ведомый — мальтийский



Рис. 2. Мальтийский механизм:

1 — вал эксцентрика; 2 — диск; 3 — фиксирующая шайба; 4 — палец эксцентрика; 5 — вал мальтийского креста; 6 — лопасть креста; 7 — шлиц; 8 — фиксирующая выемка; 9 — скачковый барабан

крест. Равномерное вращение эксцентрик получает от механизма передач через жестко укрепленную на его валу шестерню. Затем движение передается кресту пальцем, который входит в шлицы мальтийского креста, давит на его плоскость и поворачивает крест вместе со скачковым барабаном.

Работа мальтийского механизма делится на четыре фазы (рис. 3). Первая — вход пальца в шлиц креста. Он в это время начинает поворачиваться, а скачковый барабан — протягивать киноленту в канале. Вторая — палец полностью вошел в шлиц, при этом крест и кинолента в канале продвинулись наполовину. Третья — палец вышел из шлица, завершилось движение креста и киноленты. В результате крест повернулся на одну лопасть (90°), а в фильмовом канале сместился кадр. Четвертая — палец находится вне шлица. Крест, скачковый барабан и кинолента неподвижны, кадр проецируется на экран.

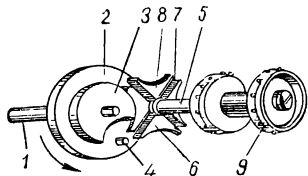
Полная неподвижность креста обеспечивается прилеганием фиксируемых выемок креста к поверхности фиксирующей шайбы эксцентрика. Таким образом равномерное вращение, получаемое эксцентриком от механизма передач кинопроектора, преобразуется в прерывистое вращение мальтийского креста и скачкового барабана.

Устойчивая и стабильная работа механизма обеспечивается при условии точного изготовления, правильной регулировки и постоянной смазки всех деталей.

Наиболее часто встречающиеся дефекты изготовления мальтийского креста: неточность расположения осей фиксируемых выемок креста относительно друг друга и неточность их радиусов кривизны. Первый приводит к тому, что крест при каждом повороте на одну лопасть поворачивается не точно на 90°, а, в зависимости от погрешности изготовления, на больший или меньший угол. Неустойчивость в этом случае будет изменяться при переходе от кадра к кадру, до полного поворота креста.

Второй дефект изготовления креста приводит к образованию зазора между фиксируемой выемкой и фиксирующей шайбой, которая также вызывает неустойчивость изображения на экране, как и износ боковых поверхностей фиксирующей шайбы и фиксируемых

выемок креста. Между ними появляется зазор, который становится причиной неустойчивого положения креста во время проецирования кадра на экран, что также создает вертикальную неустойчивость изображения. Для уменьшения зазора вал креста в мальтийском механизме вращается в эксцентрической втулке, которую можно регулировать.

Вертикальная неустойчивость кадра в кадровом окне часто возникает из-за искривления вала мальтийского креста и эксцентриситета рабочих поясков скачкового барабана, а также вследствие сверхнормального износа эксцентрической втулки.

Точно изготовленный, правильно отрегулированный и хорошо смазанный механизм обычно не вызывает большого шума. Он создается в тех случаях, когда палец неправильно установлен на диске эксцентрика, неточно изготовлен, чрезмерно изношен или в мальтийской коробке нет масла. Все это приводит к преждевременному износу механизма.

Положение пальца на диске эксцентрика может быть нарушено также из-за самопроизвольного отвинчивания гайки его крепления.

Регулировка мальтийского механизма обычно связана с разборкой самого механизма, а в некоторых кинопроекторах — и других узлов. Поэтому она должна производиться опытным киномехаником, хорошо знающим устройство проектора. Но прежде всего надо убедиться в необходимости регулировки, а также определить причину, вызвавшую неисправность. Регулируют мальтийский механизм обычно при значительной неустойчивости изображения на экране из-за увеличенного зазора между лопастью креста и фиксирующей шайбой эксцентрика, при повышенном шуме во время работы механизма, а также в случае его заедания. Последнее легко установить вращением механизма вручную.

Для выявления наличия (величины) зазора между лопастью креста и фиксирующей шайбой эксцентрика мальтийскую систему надо поставить так, чтобы палец находился не в шлице креста. При нормальном зазоре скачковый барабан от руки не поворачивается, а система должна иметь легкий ход. Такую проверку надо производить во всех четырех положениях креста.

Если зазор наблюдается в одном или двух положениях креста, значит, имеется погрешность в его изготовлении и крест надо заменить. При зазоре между лопастью и фиксирующей шайбой во всех четырех положениях креста требуется регулировка механизма, которую производят при помощи эксцентрической втулки.

В кинопроекторах типа КН эту регулировку рекомендуется проводить в следующем порядке: поставить мальтийскую систему в нерабочее положение; ослабить винт крепления эксцентрической втулки в корпусе ко-



Рис. 3. Фазы работы мальтийского механизма

робки и накидным ключом повернуть ее до исчезновения зазора*. Чтобы снять механизм с кинопроектора, необходимо отпустить на два-три оборота стяжной винт разрезной гайки маховика эксцентрика и, удерживая скачковый барабан рукой, отвинтить маховик.

В кинопроекторах типа КН, где применяется жидкая смазка мальтийской системы, надо вынуть сапун и обе пробки из корпуса коробки, под нижнее отверстие поставить ванночку и слить туда масло; затем отвинтить винты крепления коробки на плато кинопроектора и разобрать ее.

Для устранения удара пальца о лопасть креста необходимо установить палец на диске так, чтобы он плавно входил в шлиц.

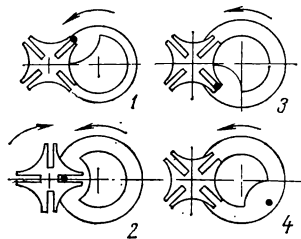
Для регулировки положения пальца относительно шлицев креста на рабочей части пальца эксцентрика (рис. 4) сделана эксцентрическая посадочная цапфа, которая крепится на диске гайкой. На хвостовике цапфы имеется шлиц. При регулировке положения рабочей части пальца относительно оси эксцентрика палец плавно поворачивают отверткой, после чего фиксируют гайкой. При правильной установке пальца он легко входит в шлиц мальтийского креста, что соответствует минимальному уровню шума при работе механизма.

Сборка и установка мальтийской системы на плато кинопроектора производятся в обратной последовательности. При сборке необходимо упорным кольцом отрегулировать величину осевого зазора вала мальтийского креста: он не должен превышать 0,02—0,03 мм. Регулировка мальтийского механизма в кинопроекторах 23КПК и типа КПТ производится в принципе так же, как и в аппаратуре типа КН, но мальтийскую систему приходится снимать с кинопроектора.

Для этого необходимо выполнить следующие операции: из головки кинопроектора слить масло; снять защитный кожух и картер стабилизатора, затем — верхнюю и среднюю крышки корпуса головки; рукояткой механизма установки кадра в рамку поднять вилку механизма компенсации обтюлятора вверх до отказа; ослабить на два-три оборота винты крепления 48-зубой шестерни, передающей вращение мальтийской системе, поднять ее вверх, посадить на шпонку шестерни механизма компенсации и слегка закрепить на валу; снять каретку придерживающего ролика скачкового барабана вместе с фланцем крепления оси каретки, а также фиксатор каретки, светозащитную коробку обтюлятора, обтюратор и фильмовый канал; накидным ключом ослабить маслоуловительную гайку и осторожно вынуть механизм из головки.

Устанавливается узел мальтийского механизма в обратном порядке. При сборке механизма следует обратить внимание на правильность крепления коробки на эксцентрическом фланце и не слишком сильно затягивать разрезную гайку крепления коробки на фланце.

При установке механизма в головке кинопроектора надо убедиться, что шестерня механизма компенсации находится в верхнем положении, а штифт и отверстие на эксцентрическом фланце механизма совпали. После закрепления механизма на головке маслоуловительной гайкой необходимо проверить, как работает механизм компенсации, и убедиться, что механизм установки кадра в рамку обеспечивает поворот мальтийского механизма на угол не менее 90°.

Для снятия мальтийского механизма в кинопроекторах типа «Ксенон» необходимо: со стороны лентопротяжного тракта освободить основание фильмового канала и скачковый барабан, отвинтить контргайку и гайку крепления мальтийской системы на корпусе кинопроектора; со стороны механизма передач снять крышки картера, ослабить на червяке-рейке стопорный винт, вращением червяка вывести его из зацепления с шестерней и поднять каретку вверх. При этом надо повернуть вертикальный вал так, чтобы шпонка вала вошла в шлиц



Рис. 4. Палец эксцентрика

каретки, а затем вынуть мальтийскую систему из фланца.

Установка мальтийской системы на место производится в обратном порядке.

Неисправности в работе мальтийского механизма чаще всего обнаруживаются по сильному шуму, вертикальной неустойчивости изображения на экране или заклиниванию механизма. Иногда во время работы наблюдается самопроизвольное сползание кадра, появляется повышенный шум при недостаточной смазке и неправильной регулировке зазора между лопастью креста и фиксирующей шайбой эксцентрика, а также при неправильной регулировке пальца. Отсутствие смазки или зазора между лопастью креста и фиксирующей шайбой приводит к заеданию механизма и его остановке.

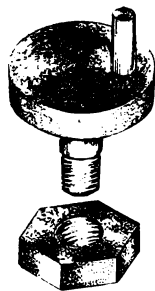
При вертикальной неустойчивости кадра на экране надо проконтролировать величину зазора между лопастью креста и фиксирующей шайбой, а также проверить не погнулся ли вал мальтийского креста, не износилась ли эксцентрическая втулка. Чрезмерный износ втулки вызывает также вытекание масла из коробки.

Неправильная установка коробки системы в эксцентрическом фланце (в кинопроекторах типа КПТ или 23КПК) может ограничить поворот мальтийской системы во фланце при совмещении кадра с кадровым окном.

Неправильные установка и крепление эксцентрического фланца на корпусе головки кинопроектора способны нарушать нормальный режим зацепления между шестерней вертикального вала и промежуточной шестерней мальтийской системы.

Недостаточная упругость пружин стопорного устройства механизма рукоятки установки кадра в рамку приводит к самопроизвольному повороту коробки во фланце и к «сползанию» кадра на экране.

Для уменьшения износа деталей и бесшумной работы детали механизма должны хорошо смазываться. В кинопроекторах 23КПК, типа КПТ и «Ксенон», рассчитанных на большую эксплуатационную нагрузку, применяется принудительная система смазки деталей механизма, в кинопроекторах КН-17 и КН-19 — пластическая смазка ВНИИ-НП-285. Особенность ее заключается в способности (при достаточном ее количестве в объеме коробки) при работе мальтийского механизма в местах контакта трущихся деталей разжижаться, а в нерабочем состоянии — вновь густеть. Замена масла в мальтийской коробке кинопроекторов КН-17 и КН-19 производится на ремпункте. Снятая с кинопроектора коробка разбирается, старая смазка удаляется, а свежая тонким слоем наносится на валы креста и эксцентрика, на втулки, затем заполняются маслом крышка и корпус коробки мальтийского механизма. Плотность смазки проверяют путем вдавливания металлического прутка в двух-трех местах: на поверхности не должны выступать пузырьки воздуха. После этого вставляют мальтийский крест и эксцентрик. Излишки масла удаляют.

При подготовке к занятиям по данной теме рекомендуем ознакомиться со статьями А. Каральника «Механизмы прерывистого движения в кинопроекционной аппаратуре» и «Смазка механизмов кинопроекционной аппаратуры» («Кинемеханик», 1982, № 4 и 12).

* При значительном износе отверстия в эксцентрической втулке ее следует заменить новой.

Вопросы эксплуатации

Устройство автоматизации

кинопоказа

АКП-6М-1

В. МОТОРКИН,
зам. начальника конструкторско-технологического отдела
Ростовского ПО «Киноавтоматика»

Устройство предназначено для автоматизации кинопоказа на двух- и трехпостных киноустановках, которые оснащены кинопроекторами типа КПТ, переоборудованными под ксеноновый осветитель. Отличительная особенность данного комплекта — применение новых заслонок АЗП-6.

Основные узлы устройства: блок управления; коммутационная (распределительная) коробка; автоматическая поворотная заслонка типа АЗП-6; пульт; ремонтный кабель; соединительные кабели; бесконтактный многофункциональный датчик ДБМ-1.

Блок управления отличается от бло-

ка АКП-6М-2.02.00 только схемой включения контактов в цепи сброса заслонок, которая будет рассмотрена ниже в схеме перехода с поста на пост.

Распределительная коробка состоит из кожуха и основания, на котором установлены элементы управления кинопроектором и заслонкой, а также соединительный жгут для электрической связи коробки с кинопроектором.

Автоматическая поворотная заслонка типа АЗП-6 (рис. 1) состоит из основания 1, на котором установлены шторка 2, электромагнитов подъема 3 и опускания 4 шторки и механизма фиксации 5 шторки в поднятом по-

ложении. Шторка закрывается штампованной крышкой 6 с одной стороны основания, а электромагниты 3, 4 и сектор — крышкой 7 с другой стороны основания.

Шторка поднимается при помощи электромагнита и фиксируется в верхнем положении якорем 8 электромагнита опускания и сектора. При подаче напряжения на электромагнит опускания якорь втягивается и выходит из зацепления с сектором, при этом шторка заслонки падает под собственным весом. Конструкция заслонки предусматривает ручной подъем шторки рычагом 9 и опускание рычагом 10 (якорь выводится из зацепления и шторка падает).

Заслонка устанавливается на место по тем же присоединительным размерам, что и заслонки устройств АЗП-3 или УПП-2.

Пульт состоит из пластмассового корпуса и стальной панели и предназначен для управления включением и выключением электродвигателя кинопроектора и опусканием шторки заслонки.

Соединительные кабели служат для подключения блока управления к пульту 55ПДУ и кинопроектору, ремонтный кабель — для подключения субблоков при его проверке и ремонте.

При подключении устройства автоматизации к кинопроектору производится дополнительный монтаж: на кинопроектор ставится распределительная коробка, к его монтажу подсоединяется жгут, устанавливаются



Рис. 1. Заслонка АЗП-6



Рис. 2. Схема управления электродвигателем и осветителем кинопроектора КПТ-7 от блока управления АКП-6М-1.02.000

пульт, заслонка АЗП-6, датчик ДБМ-1.

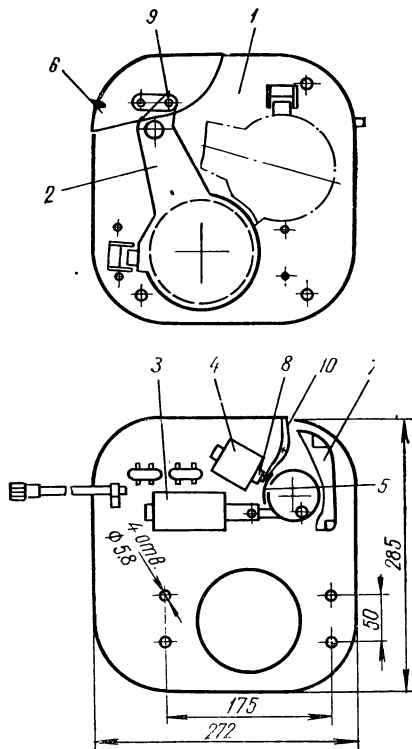
Рассмотрим работу устройства совместно с кинопроектором, переделанным согласно указаниям в паспорте.

УПРАВЛЕНИЕ ЭЛЕКТРОДВИГАТЕЛЕМ И КСЕНОНОВЫМ ОСВЕТИТЕЛЕМ

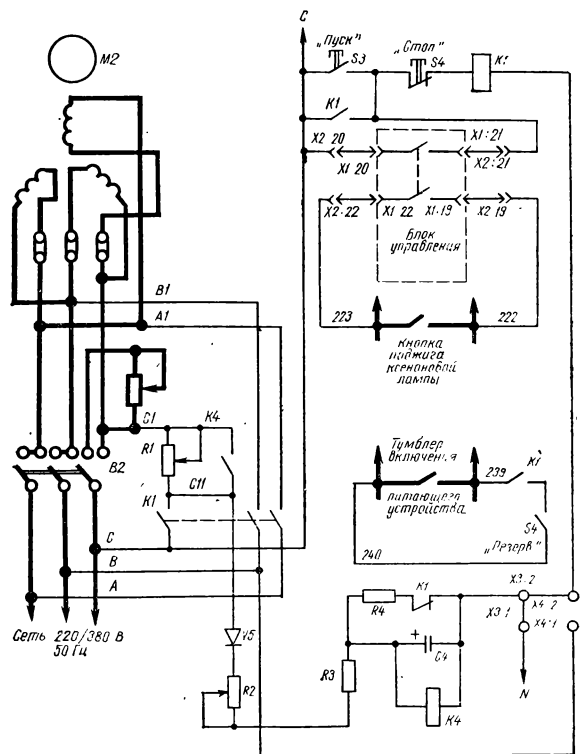
Схема для I поста представлена на рис. 2. При включении в блоке управления АКП-6М-1.02.000 реле *K1* (контроллер *B2* должен быть выведен) на пускатель *K1* подается питание с фазы *C*. Пускатель срабатывает, самоблокируется, на электродвигатель *M2* подается пониженное напряжение через резистор. Электродвигатель начинает набирать обороты. Одновременно со срабатыванием магнитного пускателя по цепи *C11* подается напряжение на схему плавного разгона электродвигателя. Начинается заряд конденсатора *C4* по цепи *C, K1, C11, V5, R2, R3*. При достижении на нем напряжения срабатывает реле *K4* шунтирует своими контактами резистор, а электродвигатель переводится на полные обороты. Время плавного разгона регулируется резистором *R2*. Одновременно реле включения поста в блоке управления производит зажигание ксеноновой лампы, шунтируя соответствующую кнопку, а магнитный пускатель *K1* включает питающее устройство, шунтируя тумблер его включения.



СХЕМА ПЕРЕКЛЮЧЕНИЯ ПИТАНИЯ ЗАСЛОНКИ

Она представлена на рис. 3. Возможно питание заслонки от источника питания ксеноновой лампы и выпрямителя, встроенного в блок управления.

Предусмотрено автоматическое переключение источников питания заслонки при помощи реле *K5*, которое срабатывает при включении блока управления и появлении напряжения на выходе выпрямителя, находящегося в субблоке *ВП.1*.

СХЕМА ПЕРЕХОДА С ПОСТА НА ПОСТ

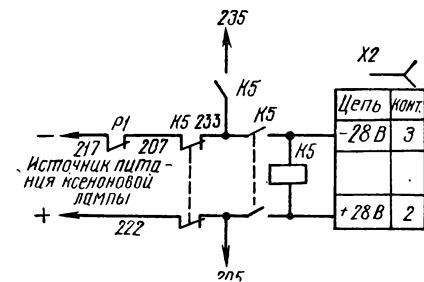
Схема реализуется при помощи элементов, установленных в распределительной коробке. На рис. 4 представ-

лена упрощенная схема для трех постов, контакты реле перевода питания *K5* в цепях *238, 221, 236, 207* не показаны, то есть условно считается, что в цепь *233* подано $-28 В$, а в цепь *205 — $+28 В$ независимо от источника питания заслонки. Межпостные связи, реализующие схему перевода, показаны утолщенными линиями.*

Считаем, что в исходном состоянии все шторки заслонок опущены, электромагниты сброса (*1-V2, 2-V2, 3-V2*) * и подъема (*1-V1, 2-V1, 3-V1*) бездействуют.

Предположим, I пост заряжен киножурналом, II пост — первой частью фильма, III пост — второй частью фильма и т. д.

При нажатии кнопки «Подъем» I поста (*1-S1*) или срабатывании реле *K1* блока управления напряжение $+28 В$ по цепи *1-204, 1-V6, 1-X1:1* подается на обмотку электромагнита *1-V1*. Так как реле *1-K4* (реле разгона электродвигателя кинопроектора I поста) замкнуто, то электромагнит срабатывает и поднимает шторку заслонки I поста. Одновременно по цепи *1-204*, диод *1-V3* подается напряжение $+28 В$ на последовательно включенные реле *1-K2* (реле заслонки) и обмотку электромагнита сброса *1-V2*. Так как сопротивление обмотки реле *1-K2* на порядок превышает сопротивление обмотки *1-V2*, то срабатывает

* Здесь и далее цифра перед позиционным обозначением элемента или номера цепи обозначает принадлежность к посту.

Рис. 3. Схема переключения питания заслонок в комплекте АКП-6М-1



Рис. 4. Схема перехода с поста на пост с заслонками АЗП-6

не электромагнит сброса, а реле *1-K2* и по цепи *1-212, 1-K2, 1-205* самоблокируется. Одновременно срабатывает реле *1-K3*. При этом замыкающими контактами реле *1-K3* в цепях *1-227, 1-228* включается читающая лампа, размыкающими контактами реле *1-K3* в цепях *1-231, 1-232* включается дежурный свет в зале, размыкающими контактами реле *1-K2* в цепях *1-224, 1-225* состояние готовности № 1 переключается на другой пост (в данном случае — на II) в блоке управления.

После отпускания кнопки *1-S1* с электромагнита подъема снимается напряжение, но шторка заслонки остается поднятой, так как в верхнем положении она механически фиксируется подпружиненным штоком электромагнита сброса. Начинается демонстрация киножурнала.

При окончании его кнопкой *1-S2* «Сброс» (в автоматическом режиме — контактами реле *K5, K1, K2, K3* блока управления по цепи *1-243, 1-A2-X2:4, 1-K3*) по цепи *1-206*, диод *1-V4* закорачивается реле *1-K2*, в результате чего оно отпускает, и по цепи *1-234, 1-A4-X1:2* на электромагнит сброса *V2* подается напряжение $+28 В$. Электромагнит сброса срабатывает, втягивает шток, шторка заслонки освобождается и опускается. Электромагниты на остальных постах не срабатывают. При выключении реле *1-K2* отключается читающая лампа, включается цепь готовности I поста.

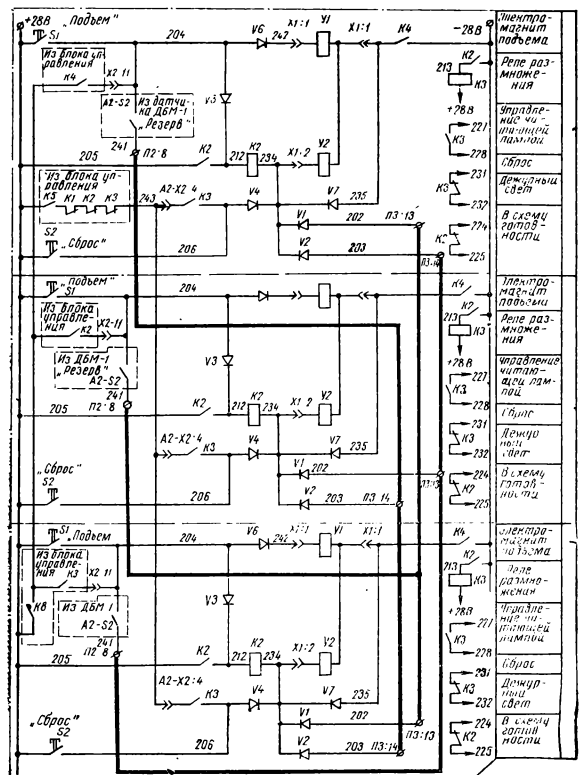
При начале демонстрации пер-

вой части фильма шторка заслонки на II посту поднимается, как и при начале демонстрации киножурнала, то есть при нажатии кнопки 2-S1 срабатывает электромагнит 2-V1, поднимающий шторку заслонки, и включается реле 2-K2.

При переходе с поста на пост, например со II на III, нажимается кнопка 3-S1 «Подъем» или в автоматическом режиме замыкаются контакты реле K3 и K8 блока управления.

При нажатии кнопки 3-S1 напряжение +28 В по цепи 3-204, 3-V6, 3-X1:1 подается на обмотку электромагнита 3-V1. Так как реле 3-K4 (реле разгона электродвигателя III поста) замкнуто, то электромагнит срабатывает и поднимает шторку заслонки III поста.

Одновременно по цепи 3-204, диод 3-V3 подается напряжение +28 В на последовательно включенные реле 3-K2 и обмотку электромагнита сброса 3-V2. Так как сопротивление обмотки реле 3-K2 на порядок превышает сопротивление обмотки электромагнита 3-V2, то срабатывает не электромагнит, а реле 3-K2 и по цепи 3-212, 3-K2, 3-205 самоблокируется. Одновременно срабатывает и реле 3-K3. Его замыкающими контактами в цепях 2-227, 3-228 включается читающая лампа, а размыкающими контактами в цепях 3-231, 3-232 — дежурный свет в зале. Размыкающими контактами реле 3-K2 в цепях 3-224, 3-225 переключается готовность на другой пост.

Кроме того, выдается сигнал от кнопки 3-S1 на опускание шторки заслонки II поста по цепи 3-204, тумблер «Резерв-работа» датчика ДБМ-1 (A2-S2, цепь 3-241, 3-П2:8, межпостная связь, 2-П:13, 2-V1, цепь 2-234, 2-X1:2, обмотка 2-V2. При этом реле 2-K2 выключается, так как его обмотка замкнута, а электромагнит сброса 2-V2 срабатывает, втягивает шток, шторка заслонки освобождается и опускается. Реле 2-K2 на II посту при отключении выключает читающую лампу II поста, замыкает контакты в цепи дежурного света и в цепи готовности блока управления.

Далее переходы с поста на пост происходят аналогично.

В конце демонстрации фильма схема работает аналогично режиму окончания демонстрации киножурнала.

СХЕМА ВКЛЮЧЕНИЯ ДАТЧИКА ДБМ-1

Она представлена на рис. 5. Включение датчика аналогично комплексу АКП-6М-4 (вариант 1) и отличается только нумерацией цепей. Вместо микровыключателя заслонки АЗП-4 в цепь готовности включен контакт реле K2.

СХЕМА УПРАВЛЕНИЯ ЗВУКОЧИТАЮЩЕЙ ЛАМПОЙ

Эта лампа (рис. 6) включается в ручном режиме тумблером включения



Рис. 5. Схема включения датчика ДБМ-1 с комплектом АКП-6М-1

читающей лампы. В режиме коммутации от блока управления АКП-6М-1.02.000 лампа включается в конце сеанса через последовательно соединенные контакты реле плавного разгона двигателя K4 и реле конца сеанса K6 в блоке управления.

ОСОБЕННОСТИ ЭКСПЛУАТАЦИИ УСТРОЙСТВА АВТОМАТИЗАЦИИ

При обрыве киноплёнки на работающем посту происходит остановка кинопроектора блока обрыва датчика ДБМ-1. Необходимо сбросить вручную шторку заслонки АЗП-6.

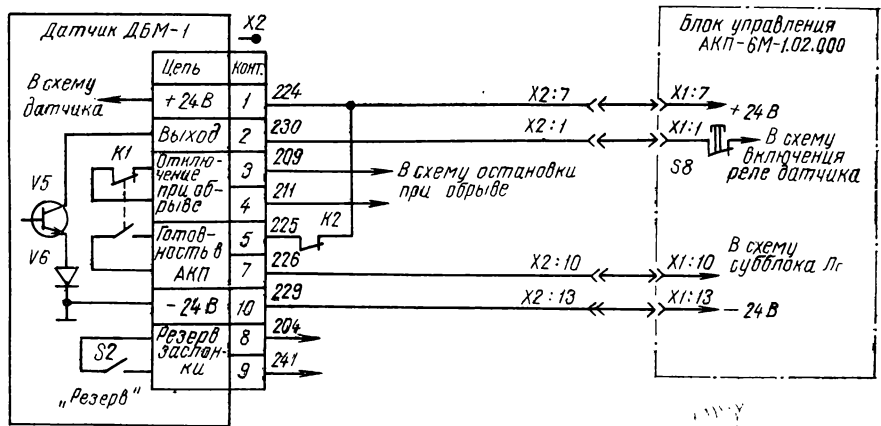
После устранения обрыва киноплёнки для пуска кинопроекторов необходимо пользоваться элементами ручного управления: нажать кнопку

Рис. 6. Схема управления звукочитающей лампой в комплекте АКП-6М-1

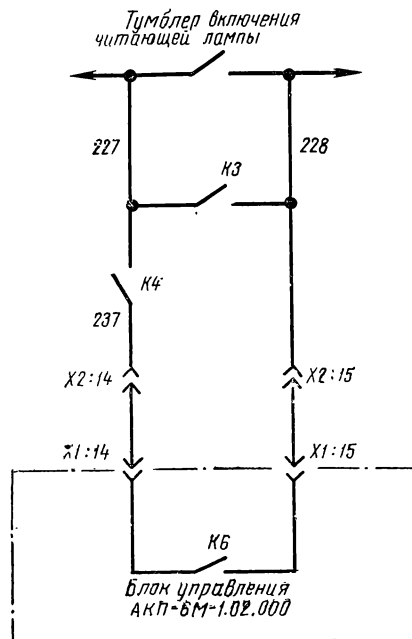

«Пуск», после разгона двигателя зажечь ксенонный осветитель и кнопкой «Подъем» поднять шторку заслонки.

Дальнейшее демонстрационное фильм происходит автоматически по установленной программе.

В случае проведения профилактических работ или ремонта на одном из кинопроекторов трехпостной установки (во избежание случайного воздействия элементов неиспользуемого кинопроектора на работу устройства) кинопроектор выводится в резерв. Это осуществляется нажатием и фиксацией кнопки «Готовность» на блоке управления. При этом отключается датчик поста, снятие напряжения ячеек готовности исключает возможность случайной подачи сигнала перехода на очередной пост.

Для вывода заслонки в резерв необходимо переключить тумблер S2 «Резерв» датчика ДБМ-1 в положение «Резерв». При этом разрывается цепь 241, по которой сигнал от кнопки S1 (см. рис. 4) на сброс шторки заслонки передается на другие посты, то есть можно поднимать заслонку кнопкой «Подъем» без автоматического сброса ее на других постах.

Кнопкой «Сброс» на кинопроекторе, находящемся в резерве, пользоваться нельзя! Сброс шторки заслонки можно производить только вручную рычагом, нажимая затем кнопку «Стоп» кинопроектора.

Для ремонтных и проверочных работ возможен режим пуска кинопроектора без включения ксенонного осветителя. Для этого тумблер S1 распределительной коробки надо поставить в положение «Резерв».

Для перевода питания заслонки на выпрямитель кинопроектора необходимо выключить блок управления. В этом случае реле K5 распределительной коробки отключается, переключая своими контактами питание заслонки.

В случае необходимости аварийного перевода с автоматического на ручное управление при работающем кинопроекторе необходимо выключить

блок управления и нажать кнопку «Подъем» на работающем посту. В противном случае загорится дежурный свет в зале и исчезнет звук, так как реле К2 распределительной коробки в момент перевода питания отключится.

При неработающем посту перевод осуществляется выключением блока управления.

Для работы в ручном режиме надо выключить блок управления. Заслонка будет получать питание от выпрямителя кинопроектора. Электро-

двигатель кинопроектора включается кнопкой «Пуск». Остановка электродвигателя осуществляется кнопкой «Стоп», подъем шторки заслонки — кнопкой «Подъем», опускание шторки заслонки — кнопкой «Сброс».

Отвечать за свое дело!

Окончание. Начало см. на стр. 23

тин в городской и сельской киносети с учетом местных условий и особенностей.

Кинопрокатные организации зачастую планируют показ новых фильмов на мелких пригородных киноустановках до выпуска их в городских постоянных кинотеатрах. Как показала практика, такой порядок выпуска фильмов, исключая его надлежащую подготовку, не оправдывает себя и снижает результаты проката даже лучших картин. Так, киноленты «Мужики!..» и «Спортлото-82» до их выпуска в первоэкранный кинотеатр «Удокан» демонстрировались на нескольких мелких пригородных киноустановках. Именно из-за этого их просмотрело всего 15—20 % жителей Читы.

Допускаются ошибки в планировании репертуара, определении сроков показа фильмов. Все киноленты независимо от их эксплуатационных возможностей планируются в кинотеатры на три-четыре дня, а потому нередко снимаются с экрана при перевыполнении плана. Такое случилось, например, с фильмами «Карнавал», «Экипаж», «Тегеран-43», «Ярослав Мудрый», «Юность Петра» и другими в «Удокане».

Плохо организованы рекламирование лучших советских фильмов и привлечение зрителей на их просмотр. Во многих кинотеатрах области вне касс реализуется менее 5 % кинобилетов, нет общественных киноорганизаторов и кассиров. В результате даже лучшие фильмы в первые дни показа не обеспечивают плановую заполняемость залов и лишь потом, благодаря устной рекламе, возрастает приток зрителей.

В области нет системы использования повторного фильмофонда. Такие ленты, как «Коммунист», «Председатель», «Гамлет», «Братья Карамазовы», «Кавказская пленница», «Морозко», и многие другие за последние два-три года побывали лишь на отдельных мелких киноустановках и по девять-десять месяцев в году лежали на складе фильмобазы. В районных дирекциях киносети отделения кинопроката не организован контроль за продвижением ведущих фильмов, не проводится анализ результатов их просмотра. В Борзинской дирекции киносети, например, картина «Особое важное задание» демонстрировалась только на пяти из 18 широкоэкранных киноустановок, и ее смогли посмотреть всего 10 % населения района. Фильм «Мужики!..» был показан на восьми киноустановках, «Юность Петра» — на трех, а в прошлом году эти ленты пролежали на складе около 50 дней!

Такие серьезные упущения в планировании репертуара, пропаганде, рекламировании, продвижении фильмов и привлечении зрителей на их просмотр и привели к тому, что даже значительные советские кинопроизведения в области просматривает небольшое число зрителей.

Кинопрокатные организации явно недооценивают возможности хроникально-документального и научно-популярного фильмофонда как в воспитательной и пропагандистской работе среди населения, так и в выполнении плановых заданий. В 1981—1982 годах в половине постоянных кинотеатров не была выполнена норма прове-

дения удлинненных сеансов. Неудовлетворительно организована эта работа и в сельской киносети. В среднем на киноустановках проводится по 21,5 сеанса с показом хроники (по РСФСР — 29), причем в прошлом году число удлинненных сеансов сократилось в 14 районах. Программы этих сеансов составлены без всякой системы, они часто неудачны, и это, конечно, не способствует привлечению зрителей.

Отсутствует должный контроль за организацией пропаганды сельскохозяйственных знаний средствами кино. Секции репертуарных комиссий конторы и отделений кинопроката бездействуют. Несмотря на повсеместно заключенные договоры о показе сельскохозяйственных фильмов, в 13 районах не выполняется минимальная норма их демонстрации. В то же время число сеансов сельскохозяйственных фильмов в целом по области увеличилось — благодаря перевыполнению норм в отдельных районах. Но с таким положением мириться никак нельзя.

Значительно больше можно было бы сделать для улучшения кинообслуживания детей и подростков — для этого есть все возможности, но они почему-то не реализуются. И не случайно в прошлом году снизилось количество детских сеансов, обслуженных юных зрителей и посещаемость кино детьми как в городской, так и в сельской киносети. Не выполнены плановые задания по кинообслуживанию детей.

Многие беды киносети и кинопроката области связаны с плохой организацией социального соревнования, в практике которого много формализма, отсутствует гласность, не анализируются итоги работы киноорганизаций по всем основным показателям; слабо используется для повышения действенности соревнования материальное и моральное стимулирование передовиков.

Медленно внедряется передовой опыт не только других регионов, но и лучших коллективов области. Опыт Агинской дирекции киносети хотя и обобщен, но организационных мер к его распространению (кроме издания плаката, направленного в районы) не последовало.

Многие руководящие документы управления кинофикации направляются на места в порядке информации, и никто не требует от подведомственных организаций, чтобы эти указания и рекомендации исполнялись. Сложилась практика отчетности только теми районами, о работе которых говорится в приказах, поэтому отмеченные недостатки, типичные и для других районов, в них не исправляются. Репертуарная комиссия конторы кинопроката заседает нерегулярно. Контора фактически не издает приказов, направленных на улучшение работы отделений.

Все, о чем сказано выше, обусловило слабую эффективность использования многих постоянных кинотеатров. Несмотря на малую обеспеченность населения зрительскими местами (9,3 на тысячу городских жителей), заполняемость залов остается низкой (в среднем лишь 36—38 %).

Чтобы исправить указанные недостатки и упущения, необходимо каждому с гораздо большей ответственностью относиться к порученному делу.

Новое

О ПЕНСИИ

В. СЕНАТОРОВА,
ст. юрисконсульт Главного
управления кинофикации
и кинопроката Госкино СССР

С 1 января была введена 20 %-ная надбавка к пенсиям по старости. Она распространялась на случаи назначения и перерасчета пенсии лицам, работающим к этой дате или позднее при условии, что их непрерывный стаж работы на одном предприятии составлял у мужчин и женщин, не имеющих детей, не менее 25 лет, а у женщин, имеющих детей, — не менее 20 лет. При этом общий трудовой стаж должен был не менее чем на 10 лет превышать стаж, необходимый для назначения пенсии по старости. Суммирование сроков работы на разных предприятиях допускалось лишь при переходе на другую работу в связи с ликвидацией предприятия или при сокращении численности или штата работников. Перевод работников киносети из одного кинотеатра в другой, если они не входили в состав одной объединенной дирекции, прерывал непрерывный стаж работы на одном предприятии.

С 1 августа 1983 года вступает в действие новый порядок исчисления непрерывного стажа работы, дающий право на 20 %-ную надбавку к пенсии по старости. При этом указанные выше условия начисления надбавки остаются в силе, однако в непрерывный трудовой стаж теперь будут включаться и некоторые случаи работы на других предприятиях. Так, непрерывный стаж сохраняется при переводе на другую работу, но в том случае, когда перерыв в работе не превысил установленных сроков.

При увольнении по собственному желанию непрерывный стаж, как правило, не сохраняется. Однако есть исключения: например, в связи с переводом мужа (жены) в другую местность, пенсионера по старости (независимо от продолжительности перерыва в работе); когда трудовой договор расторгается беременными женщинами или матерями, имеющими детей в возрасте до одного года (при условии поступления на работу до достижения ребенком одного года); при наличии у матерей детей в возрасте от года до восьми лет, в связи с переездом на работу в другую местность в порядке оргнабора, сельхозпереселения или общественного призыва (если перерыв в работе не превысил месяца).

Кроме того, в непрерывный стаж засчитывается, например, служба в Вооруженных Силах СССР, в органах КГБ и МВД СССР, пребывание в народном ополчении и партизанских отрядах (если перерыв между днями освобождения от службы и поступления на работу или учебу не превысил трех месяцев); время вынужденного прогула при неправильном увольнении, если человек восстановлен на работе.

Не засчитываются, но не прерывают непрерывного стажа периоды обучения в высшем или среднем специальном учебном заведении, пребывания членом семей за границей (если перерыв между днем возвращения в СССР и днем поступления на работу не превысил двух месяцев) и др.

Следует иметь в виду, что пенсионерам, которым пенсия назначена до 1 января 1983 года и которые не работали по состоянию на эту дату или позднее, для получения надбавки необходимо отработать непрерывно не менее сорока месяцев на постоянной работе.

Перерасчет пенсий, которые были назначены после 1 января лицам, работавшим к этой дате или позднее, производится независимо от продолжительности их работы в 1983 году, а также от того, работает ли пенсионер ко времени перерасчета.

ден значком «Отличник кинематографии СССР», занесен в Книгу почета и на Доску почета дирекции киносети. О заслуженном ветеране труда мы узнали из письма методиста Городцевской дирекции киносети Г. Алахвердяна.

Столько же трудится в кино и А. Овсянников, киномеханик кинотеатра «Байконур» (Алма-Ата), о котором сообщила нам работница Госкино Казахской ССР Л. Енисеева. Он в совершенстве владеет своей профессией. Монтаж, наладка, регулировка аппаратуры кинотеатров города, как правило, проходят с его участием. А. Овсянников первым в республике освоил новые виды кинопроекции — широкоэкранную и широкоформатную, стерео- и дневное кино. Много сделал он для создания учебно-технической базы Алма-Атинского кинотехникума. Десятки молодых людей обучил он своему делу, передав им увлеченность профессией. Имя А. Овсянникова занесено в Книгу ветеранов казахского кино.

А. Александров, отличник кинематографии СССР, первый в Липецкой области заслуженный работник культуры РСФСР, проработал в кино 55 лет. Был он и инструктором-преподавателем кинотехники, и киномехаником, и заведующим базой кинопередвижек, и техинспектором кинопроката, и директором, и технооркум киносети г. Ельца. Лишь в 80 лет ушел он на заслуженный отдых, но ельчане не забывают его, потому что свое дело делал он с большой любовью, с заботой о земляках (из письма директора методического кабинета Липецкого облуправления кинофикации Т. Осадчей).

45 лет трудится в кинематографии Г. Дальян, директор ереванского кинотеатра «Москва», отличник кинематографии СССР, заслуженный учитель республики, активный общественник, сообщил в редакцию киносети С. Кеворков.

В. Резникова, жительница станции Алексеевской (Краснодарский край), написала о том, что лучший киномеханик Тбилисского района В. Стаценко, переведенный в их станцию, за три месяца превратил отстоящую киноустановку в передовую.

В прошлом году киномеханик села Малая Глушица Большеглушицкого района Куйбышевской области, депутат райсовета народных депутатов коммунист Л. Лапшина стала победителем Всероссийского конкурса за звание «Лучший по профессии». Областное управление кинофикации изучило ее опыт и приняло меры к его распространению. Л. Лапшина селитила вокруг своей киноустановки большой актив любителей кино, вместе с ними организовала работу кинолекториев «Союз равноправных», «Земля и люди». «Товарищ кино», информировал редакцию начальник эксплуатационно-технического отдела областного управления кинофикации П. Антипкин. Заместитель директора Вельской дирекции киносети Архангельской области Н. Прибытков прислал в редакцию план мероприятий, основанный на выступлениях киномехаников в № 3 нашего журнала за 1983 год. На общем собрании киноработников района эти материалы были обсуждены, и передовой опыт коллег из других регионов взят на вооружение.

За апрель — июнь редакцией получено 90 статей и рацпредложений, около 200 писем, из них 13 % — о порядке и условиях совмещения профессий (этот вопрос подробно освещен в этом номере журнала), 15 % — по кинотехнике. В частности, слесарь КИП и А тов. Сатников из Орловской области сетует на быстрое изнашивание некоторых деталей в намотывателе кинопроекторов КН-17 и КН-19 (-20). Завод-изготовитель этих кинопроекторов усовершенствовали конструкцию намотывателя. В. Смирнов, не укававший своего адреса, интересуется, какими кинопроектором будет оснащаться сельская киносеть взамен аппаратуры типа КН. Разработан облегченный кинопроектор, агрегатированный с источником питания и устройством автоматизации, выпуск его готовится на БелОМО.

Немало писем в нашей почте о начислении заработной платы и премии, должностных обязанностей, режиме работы киноустановок и др. Их авторам даны консультации. На вопросы, которые волнуют многих (например, о продолжительности отпусков), отвечено на страницах журнала.

Почта редакции:

апрель — июнь

В своих письмах в редакцию многие работники киносети и кинопроката освещают один из важнейших аспектов своей деятельности — обслуживание детей и подростков. Так, методист Астраханского областного управления кинофикации П. Дрыта сообщил об интересном начинании работников Володарской районной дирекции киносети. В феврале — марте на сельских киноустановках был проведен фестиваль патристических фильмов. В его программу входили беседы и показ кинокартин с последующим их обсуждением во всех школах района. Кинофестиваль стал ярким примером совместной успешной работы коллективов сельских киноустановок и педагогов.

В апреле в кинотеатре «Спутник» г. Чудово Новгородской области прошел слет юных любителей кино, в котором участвовали 250 представителей школьных и пионерских кинотеатров, информировал нас директор кинотеатра Н. Белов. В фойе «Спутника» экспонировались выставки детских рисунков и фотографий. Большой интерес у ребят вызвала киновикторина «Эрудит-83». Киномеханик Н. Петров из деревни Полново Демянского района той же области с особой заботой относится к своим юным зрителям. Уже несколько лет руководит он советом пионерского кинотеатра «Юность». Здесь ребята не только смотрят фильмы, но и обсуждают их, встречаются с ветеранами войны и труда, оформляют различные выставки, участвуют в занятиях клуба юных киномехаников, написала нам директор Демянской районной киносети В. Михайлова. Она также сообщила, что по предложению коммуниста отличника кинематографии Н. Петрова опытные киномеханики стали наставниками своих молодых товарищей. Сам он подготовил шестерых специалистов.

Киномеханик Н. Исасв, коммунист, член Мамоновского райкома профсоюза работников культуры, более 20 лет руководит детским самодеятельным кинотеатром «Буревестник» в селе Крестьянка (Алтайский край). Своим питомцам он прививает такие ценные качества, как обязательность, надежность, добросовестность. Немало ребят занимается в кружке юных киномехаников, входит в общественный совет киноорганизаторов и пропагандистов киноискусства. В 1967 году Н. Исасв организовал любительскую киностудию «Луч», многие фильмы которой стали лауреатами краевых смотров-конкурсов. Н. Исасв уже несколько лет является победителем соцсоревнования среди киномехаников профсоюзной киносети Алтайского края. Он удостоен почетного звания заслуженного работника культуры РСФСР. Не стоит он в стороне и от забот своего села: активно участвует в посевной и уборочной кампаниях. Об этом информировала редакцию инструктор крайсовпрофа В. Зинюева.

50 лет проработал киномехаником в Гордце (Горьковская обл.) П. Ивон. За многолетний добросовестный труд он награж-

У наших школьников закончилась самая большая перемена — летние каникулы. Ни на один день не «отлучались» ребята от кино — они смотрели фильмы на курортах, в санаториях, пионерских лагерях. А теперь мальчишки и девчонки вернулись к своим привычным кинотеатрам (в том числе и школьным) и сельским клубам.

На снимке внизу: преподаватель средней школы № 7 Тихвина (Ленинградская обл.) Н. Дмитриенко — общественный распространитель билетов в кино. Ребята всегда с нетерпением ждут его прихода: Н. Дмитриенко не только распространяет билеты, но и умеет очень интересно рассказать о фильмах, которые школьникам предстоит посмотреть (фото В. Окулова).

А на фотографии справа — Ф. Клемс из совхоза «30 лет Казахстана» Чилийского района Кзыл-Ординской области Казахской ССР — один из старейших и опынейших киномехаников республики. Он всегда уделяет особое внимание кинообслуживанию подрастающего поколения, и среди сельских ребятшек много любителей и ценителей искусства кино.



Кинопроекторные объективы для демонстрации 35-мм фильмов

Тип объектива	Обозначение объектива по ГОСТ 3840-79*	Фокусное расстояние, мм	Относительное отверстие	Разрешающая сила, лин/мм		Габариты, мм		Масс, кг	Количество линз
				по центру	по краю	длина	посадочный диаметр		
ОКП 4-50-1	35КП-1,8/50	50	1:1,8	100	55	74,0	52,5	0,200	6
ОКП 1-55-1	35КП-1,8/55	55	1:1,8	100	60	66,0	52,5	0,220	6
ОКП 2-65-1	35КП-1,8/65	65	1:1,8	100	70	74,0	52,2	0,318	6
ОКП 6-70-1	35КП-1,8/70	70	1:1,8	100	55	88,0	62,5	0,450	6
ОКП 3-75-1	35КП-1,8/75	75	1:1,8	100	60	93,0	62,5	0,496	6
ОКП 5-75-1	35КП-1,6/75	75	1:1,6	100	60	67,0	62,5	0,335	6
ОКП 2-85-1	35КП-1,8/85	85	1:1,8	100	50	87,0	82,5	0,700	6
ОКП 4-85-1	35КП-1,6/85	85	1:1,6	100	50	80,0	65,0	0,500	6
ОКП 5-90-1	35КП-1,8/90	90	1:1,8	100	50	87,0	82,5	0,700	6
ОКП 7-90-1	35КП-1,6/90	90	1:1,6	100	45	94,0	82,5	0,780	6
ОКП 1-100-1	35КП-1,8/100	100	1:1,8	100	50	97,0	82,5	0,840	6
ОКП 6-100-1	35КП-1,6/100	100	1:1,6	100	45	113,5	82,5	1,020	6
ОКП 4-110-1	35КП-1,8/110	110	1:1,8	100	50	105,5	82,5	1,140	6
ОКП 5-110-1	35КП-1,6/110	110	1:1,6	100	45	104,5	82,5	1,070	6
РО 503-1	35КП-2,0/120	120	1:2,0	100	60	120,0	82,5	1,400	6
КО 120М	35КП-1,8/120	120	1:1,8	90	45	149,0	62,5	0,580	4
ОКП 3-120-1	35КП-1,6/120	120	1:1,6	100	50	118,0	82,5	1,230	6
РО 504-1	35КП-2,0/130	130	1:2,0	100	60	120,0	82,5	1,660	6
П-5	35КП-2,0/140	140	1:2,0	80	40	124,3	82,5	0,953	4
КО-140М	35КП-1,8/140	140	1:1,8	80	45	176,0	62,5	0,740	4
П-5	35КП-2,0/150	150	1:2,0	80	45	122,4	104,0	2,010	4
П-5	35КП-2,0/180	180	1:2,0	80	45	130,5	104,0	2,040	4
П-5	35КП-2,0/180	180	1:2,0	80	45	147,5	104,0	2,040	4

* ГОСТ 3840-79 «Объективы кинопроекторные, технические условия», введен в действие с января 1981 года.