

ISSN 0023-1681



КИНО МЕХАНИК

9'86



ВРЕМЯ, КОТОРОЕ УШЛО ОТ НАС И НАВСЕГДА ОСТАЛОСЬ С НАМИ



Слова, вынесенные в название, — лирический эпиграф к фильму «Сорок первый», вышедшему на экран 30 лет назад, 15 октября 1956 года.

Это была первая картина режиссера Григория Чухрая, ныне народного артиста СССР, лауреата Ленинской премии, известного по фильмам «Баллада о солдате», «Чистое небо», «Жили-были старик со старухой», «Трясина», «Жизнь прекрасна», «Я научу вас мечтать...», документальной ленте «Память». «В своем творчестве, — говорит он, — я стараюсь жить заповедью — осмыслить мир через человека... Человек для меня — начало всех начал». Этому принципу как нельзя отвечала повесть Бориса Лавренева «Сорок первый», показавшая историю гражданской войны «сквозь человека», пробуждение революционного сознания у людей из народа в драматическом конфликте между личным и классовым. Остро сюжетное произведение Б. Лавренева с ярким героическим характером девушки-красноармейца не впервые привлекло внимание кинематографистов. Еще в 1927 году, спустя три года после выхода в свет повести, фильм «Сорок первый» («немой», черно-белый) поставил замечательный русский режиссер Яков Протазанов (Марютку играла юная Ада Войцик). Картина пользовалась большим успехом у зрителей.

Фильм Г. Чухрая отличается и от произведения Лавренева и от его первого киноварианта. Картину 1956 года характеризуют романтическая приподня-

тость героев, высокая поэзия их чувств, чему способствовала и эмоциональная камера прекрасного оператора Сергея Урусевского. Сложнее, интереснее получился образ белогвардейского офицера. Говоруха-Отрок в исполнении Олега Стриженова (это была его третья роль в кино после «Овода» и «Мексиканца») — интеллигентный, умный, смелый и добрый человек, питающий искреннее чувство и признательности, и любви к своему обаятельному конвою. И для Стриженова и для Изольды Извицкой-Марютки работы в «Сорок первом» стали лучшими в их творчестве.

... На одиноком острове, среди морской глади, под весенним гулким солнцем — двое молодых и красивых, с открытыми нежности и теплу сердцами. Им бы любить да любить... Но время напомнило о себе — жестокое время классовой борьбы. Красноармейцу Марии Филатовне Басовой надо было сделать выбор. И она выстрелила в своего синеглазого пленника, когда он рванулся к своим, радуясь возможности освобождения. На боевом счету Марютки это был сорок первый враг революции, в жертву которой принесла она свою любовь.

Трагедия, разыгравшаяся на далеком острове в Аральском море, до сих пор волнует нас, зрителей. С нежностью и горечью вспоминаем мы героев «Сорок первого», судьбами которых так жестоко распорядилась история.



КИНО МЕХАНИК

9'86

СОДЕРЖАНИЕ

РЕШЕНИЯ СЪЕЗДА — В ЖИЗНЬ

- 2 Соколов А. Соцсоревнование: опыт и проблемы
- 5 Ткач Б. Пятилетке — наш труд
- 5 Алтыбаев Р. По высоким критериям
- 6 Беляк Е. Совершенствуем стиль работы

ОРГАНИЗАЦИЯ И ЭКОНОМИКА

Эффективность и качество

- 9 Лужинская Л. Шаги навстречу
- 14 Акимов А. Кино для всех
- 16 Марченко И. Трудная вахта кинофикаторов
- 17 Кузиев Г. Содержание+форма

КИНОПАНОРАМА

19 Репертуар октября

Документальный экран

24 «Особая профессия»

Кино в датах

25 I квартал 1987 года

Киноискусство Страны Советов

26 Косинский Б. Свердловская киностудия

Мастера экрана

29 Сваровская С. Роман Кармен

КИНОТЕХНИКА

Начинающему киномеханику

30 Основные детали и узлы кинопроекторной аппаратуры

Вопросы эксплуатации

33 Сухов А. Фильмопроверочный пункт

35 Михайлова И., Юдовский Б. Модернизация выпрямителей для ксеноновых ламп

39 Щербина Р. Лому драгоценных металлов — строгий учет

Кадр — прочные знания

41 Подзолко В. Жюри называет победителей

41 Стаценко А. Лучшие по профессии

42 Мацяк Н. Кому готовить фильмопроверщиков?

43 Меламедов И. Школа — киносети

Рационализация

43 Абросимов И. Звуковой сигнализатор

Новые книги

44 Воронов Ю. «Киноэкран и зритель»

ЧИТАТЕЛЬ И ЖУРНАЛ

45 Отвечаем на ваши вопросы

Ежемесячный

массово-технический журнал

Государственного комитета СССР
по кинематографии

Основан в 1937 году

Главный редактор

А. М. БЫКОВ

Редколлегия:

В. В. БЕЛЯВСКИЙ,

Г. И. БУРДЫГИНА,

Л. П. БУРИКОВА,

Н. П. ДАВЫДОВ,

В. В. ЕГОРОВ,

Г. К. ИНОЗЕМЦЕВ,

М. М. ЛИСОГОР,

Г. М. ЛИФШИЦ,

Л. Л. ЛУЖИНСКАЯ

(зам. гл. редактора),

И. М. МИТРОФАНОВ,

В. Б. МУНЬКИН,

И. Л. ПИВОВАРОВА

(отв. секретарь),

С. Н. ПЛОТНИКОВ,

А. Н. СОБОЛЕВ,

А. Е. СУЗДАЛЕВ,

Т. А. СЫРНИКОВ,

Л. П. ТУРКИН,

Ю. П. ЧЕРКАСОВ.

На 1-й с. обложки:

кадр из фильма «Чичерин» («Мосфильм»).

В заглавной роли — Леонид Филатов.



Соцсоревнование: опыт и проблемы

В. СОКОЛОВ,
инструктор ЦК профсоюза работников культуры

Центральный Комитет КПСС обратился к трудящимся Советского Союза с призывом: «Двенадцатой пятилетке — вдохновенный, творческий труд советского народа». «Наша страна, — отмечается в Обращении ЦК КПСС, — находится на крутом переломе. XXVII съезд КПСС поставил перед советским народом большие и сложные задачи. Во всех сферах жизни общества предстоит выйти на новые рубежи, взять новые высоты».

Решающий этап реализации стратегических установок партии — двенадцатая пятилетка. Она уже набирает силу, приобретает размах. Теперь главное — не упустить время, наращивать темпы движения вперед. И здесь на первый план выдвигается социалистическое соревнование — могучий рычаг улучшения работы во всех сферах. «Можно без преувеличения сказать, — говорится в Обращении, — что в борьбе за высокое качество состязательность и коллективный поиск поистине не имеют границ». Но — далее: «К сожалению, возможности соревнования реализуются далеко не полностью».

Эти слова с полным основанием можно отнести к организации соцсоревнования в киносети и кинопрокате. Здесь есть достижения, и они положительно сказываются на качестве работы киноорганизаций. Но есть — и еще немало — недостатки, которые также не могут не сказаться и на выполнении планов по доходам от кино, и — главное — на идейно-воспитательной работе.

Определив свои задачи в свете требований XXVII съезда КПСС, Госкино СССР и ЦК профсоюза работников культуры разработали новые условия социалистического соревнования за успешное выполнение и перевыполнение заданий двенадцатой пятилетки.

Сегодня главный аспект совершенствования соревнования состоит не столько в поисках новых его форм, сколько в развитии тех, которые оправдали себя и помогают коллективам обеспечить выполнение установленных планов, влияют на воспитание активной жизненной позиции соревнующихся. Однако это не значит, что можно ограничиться со-

вершенствованием того, что уже отработано и испытано. Преемственность должна вести к качественным новым ступеням движения. Новые условия соревнования позволили уточнить показатели, характеризующие качественную сторону работы коллективов киносети и кинопроката, отражающие эффективность, направленность репертуарного планирования, степень политического и художественного уровня и воздействия на зрителей проводимых в кинотеатрах и на сельских киноустановках мероприятий.

Новый подход к организации социалистического соревнования дал толчок развитию полезных трудовых начинаний в республиках, краях, областях, особенно в период подготовки к знаменательным датам и событиям, таким, как 50-летие стахановского движения, 40-летие Победы советского народа в Великой Отечественной войне, XXVII съезд КПСС. Соревнование в честь знаменательных дат и событий — составная часть его постоянных форм, но оно предполагает принятие повышенных обязательств. Например, по инициативе Московского городского управления кинофикации в киносети было организовано соревнование под девизом «40-летию Победы — 40 ударных недель!». В этот период было проведено множество разнообразных интересных мероприятий в кинотеатрах и на сельских киноустановках. Это позволило участникам трудовой вахты добиться высоких производственных результатов в канун всенародного праздника, успешно выполнить задания 1985 года и одиннадцатой пятилетки в целом.

Поучительный опыт организации соцсоревнования накоплен в государственной киносети Астраханской области.

Областное управление кинофикации, городская и районные дирекции киносети направляют свою деятельность на совершенствование форм и методов использования кино в коммунистическом воспитании трудящихся. При этом, естественно, основное внимание уделяется работе с лучшими советскими фильмами. Управление кинофикации совместно с конторой кинопроката разрабатывают планы выпуска таких картин, определяют контрольные задания кинотеатрам и кинодирекциям. Пропагандистская, рекламная кампания, как правило, начинается за месяц до выхода фильмов на экран. Значительная часть кинобилетов распространяется вне касс кинотеатров, непосредственно в трудовых коллективах.

Основу репертуара 1 квартала 1986 года в области составили такие фильмы, как «Иди и смотри», «Битва за Москву», «Рейс 222», «Площадь Восстания», «Самая обаятельная и привлекательная», «Из жизни Потапова». Были организованы тематические показы, посвященные XXVII съезду КПСС, а также другим важным событиям и знаменательным датам.

Готовясь к XXVII съезду КПСС, работники киносети взяли дополнительное обязательство: план двух месяцев 1986 года выполнить ко дню открытия форума коммунистов. А справились они с заданием к 23 февраля.

Вопросы организации социалистического соревнования регулярно рассматриваются на заседаниях коллегии областного управления кинофикации, семина-

рах директоров киносети, кинотеатров, методистов, бухгалтеров, экономистов. При подведении итогов учитываются напряженность плановых заданий и степень выполнения принятых социалистических обязательств, обращается внимание на уровень трудовой и производственной дисциплины, состояние наглядной агитации.

Работники управления кинофикации ежемесячно выезжают в районные дирекции киносети для проведения семинаров по повышению технических знаний и деловой квалификации работников киносети и на местах оказывают практическую помощь отстающим коллективам.

Итоги соревнования между бригадами киномехаников и киноустановками подводятся ежеквартально на расширенных заседаниях профсоюзных комитетов. Победителям в торжественной обстановке на общих собраниях вручаются переходящие вымпелы, почетные грамоты и денежные премии. Областное управление кинофикации и обком профсоюза работников культуры ежеквартально подводят итоги соревнования дирекций и городских кинотеатров. Коллективам-победителям присуждаются переходящее Красное знамя облесполкома и облсовпрофа и денежная премия.

Для гласности соревнования в каждой дирекции киносети, в кинотеатрах и на киноустановках оборудованы стенды. Здесь — все материалы по соревнованию, социалистические обязательства управления, дирекции киносети, кинотеатра, бригады, киноустановки, обязательства по наставничеству и т. п. Разработана форма учета хода соревнования, в соответствии с которой на стенде ежемесячно отмечаются все показатели, их фактическое выполнение. В областном управлении кинофикации оборудованы стенды — с показателями социалистического соревнования и «Правовланговые труда», где в честь победителей соревнования поднимается флаг трудовой славы.

В киносети области насчитывается 365 ударников коммунистического труда, 125 человек участвуют в борьбе за это звание, 415 работников принимают участие в соревновании за звание «Лучший по профессии».

Значительно расширилась практика защиты социалистических обязательств — индивидуальных и трудовых коллективов в целом. Опыт киноорганизаций Горьковской, Днепропетровской и некоторых других областей показывает, что защита обязательств дает возможность преодолеть формализм, встречающийся еще в социалистическом соревновании.

«Соревнование сильно гласностью, объективным сравнением итогов хозяйствования, оперативным обобщением и внедрением передового опыта, товарищеским сотрудничеством и взаимопомощью», — отмечается в Обращении ЦК КПСС к трудящимся Советского Союза. К сожалению, в сознании некоторых руководителей текущие вопросы хозяйственной деятельности заслоняют важную работу по распространению передового опыта и новых починов.

Так, в феврале 1986 года Госкино СССР и ЦК профсоюза работников культуры приняли постановление

«О социалистических обязательствах коллективов государственной киносети и кинопроката Горьковской и Днепропетровской областей», в котором одобрили почин этих трудовых коллективов и обязали госкино союзных республик и республиканские комитеты профсоюза добиться вовлечения в соревнование всех коллективов киносети и кинопроката. Социалистические обязательства работников киносети и кинопроката указанных областей отличаются экономической обоснованностью, ясностью, конкретностью, охватывают все стороны деятельности киноорганизаций и нацеливают трудовые коллективы на достижение высоких конечных результатов.

Однако, как показали проверки на местах, далеко не везде было организовано изучение ценного начинания, доведены до сведения коллективов социалистические обязательства горьковчан и днепропетровцев, что уменьшило гласность и снизило результативность трудового состязания.

А ведь там, где ослаблено внимание к организации социалистического соревнования, неизбежно снижаются показатели выполнения государственных плановых заданий. Об этом свидетельствуют, в частности, результаты работы киносети Магаданской области, не выполнившей заданий 1985 года и одиннадцатой пятилетки в целом.

План I квартала 1986 года по кинообслуживанию населения и доходам от кино не выполнен в Чечено-Ингушской АССР; в Дагестанской, Мордовской, Северо-Осетинской автономных республиках, в Воронежской, Ивановской, Свердловской, Сахалинской и Ульяновской областях показатели работы киносети ухудшились по сравнению с I кварталом 1985 года.

Кинофикаторы Курганской области не справились с планом 1983, 1984 и первой половины 1985 года. Поэтому было решено обсудить вопрос: «О практике организации социалистического соревнования в государственной киносети Курганской области и его роли в обеспечении выполнения плановых заданий по кинообслуживанию населения и доходам от киносеансов» на совместном заседании коллегии Госкино РСФСР и ЦК профсоюза работников культуры.

Обсуждению этого вопроса предшествовала тщательная проверка, которая показала, что управление кинофикации ослабило внимание к организации соревнования в трудовых коллективах. В планах работы на 1984 и 1985 годы даже не предусматривались проверки практики организации трудового состязания в отстающих районах, и некоторые руководители дирекций киносети, райкомов и горкомов профсоюза попросту забыли о нем. Работники киносети не были информированы об условиях соревнования, порядке подведения его итогов, мерах морального и материального поощрения. Выявились факты формального подхода к организации социалистического соревнования, принятию киномеханиками индивидуальных обязательств.

Подготовка и обсуждение вопроса на коллегии Госкино РСФСР оказали положительное влияние на организацию социалистического соревнования в коллективах киносети Курганской области. Управлению

кинофикации и обкому профсоюза была оказана практическая помощь. Все это дало возможность выправить положение, и плановые задания и социалистические обязательства 1985 года и одиннадцатой пятилетки в целом были выполнены.

Некоторые комитеты профсоюза не проводят совместного с хозяйственными органами глубокого анализа состояния социалистического соревнования в республике, крае, области. Еще недостаточно эффективно работают ведомственные комиссии по подведению итогов соревнования. Нередко они лишь периодически рассматривают результаты хозяйственной и общественно-политической деятельности соревнующихся, избегая активного влияния на сам ход соревнования, совершенствование его форм и содержания. Зачастую затягиваются сроки подведения итогов соревнования в коллективах киносети и кинопроката.

Слабая организаторская работа ряда профсоюзных комитетов и хозяйственных руководителей по принятию работниками социалистических обязательств приводит к тому, что они не всегда отвечают требованиям времени, порой шаблонны, неконкретны. Это не позволяет четко контролировать ход их выполнения.

Не везде эффективно используются формы морального и материального поощрения передовиков. Недостаточна дифференциация в материальном поощрении победителей. Так, во время проверки в мае 1986 года выяснилось, что при премировании по результатам соревнования руководители Таджиккинопроката не в полном объеме учитывают личный вклад каждого работника в достижение высоких показателей работы коллектива, допускают уравнительный подход к выплате премий. В нарушение условий социалистического соревнования коллективов организаций Госкино Таджикской ССР сумма премии одному работнику зачастую составляет менее 10 руб. Все это снижает значение поощрения по итогам социалистического соревнования как фактора материального стимулирования работников и превращает его в прибавку к заработной плате.

Социалистическому соревнованию не хватает порой гласности. В ряде управлений кинофикации и районных дирекций киносети отсутствуют «Экраны социалистического соревнования». В Чечено-Ингушской АССР, Магаданской области в организациях киносети длительное время не вывешивались сведения о ходе выполнения плановых заданий и социалистических обязательств за 1986 год. Практически отсутствует оперативная информация трудовых коллективов о ходе и итогах соревнования, не налажен выпуск «молний», поздравлений передовиков и лучших коллективов — победителей соревнования.

Всем киноорганизациям совместно с соответствующими комитетами профсоюза предстоит большая работа по развитию социалистического соревнования в двенадцатой пятилетке.

Первейший долг каждого работника, участвующего в соревновании, — строгое соблюдение трудовой и производственной дисциплины, организованность, порядок. Настоятельное требование времени — кол-

лективное обеспечение четкой организации труда.

Передовики и новаторы производства должны иметь своих последователей. Большое влияние на решение этой задачи может оказать движение наставничества, распространение передового опыта кадровых, квалифицированных работников.

Еще один резерв расширения социалистического соревнования — широкое внедрение бригадной формы организации и стимулирования труда. Атмосфера здорового соперничества и коллективный поиск — обязательный фактор достижения высоких темпов экономического роста.

«Очень важно, чтобы в основе всей системы морального и материального поощрения были практические результаты, достигнутые в соревновании, принцип социальной справедливости. Недопустимо, чтобы среди победителей соревнования оказывался тот, кто, располагая большими резервами и лучшими условиями, создавал лишь видимость активной работы, а по существу топтался на месте», — подчеркивается в Обращении ЦК КПСС. Преодоление формализма, показухи, отрыва социалистического соревнования от общенародных усилий по переводу экономики на интенсивные рельсы — вот пути, на которых могут быть достигнуты реальные результаты.

Много вопросов возникает в практике применения действующего Положения о премировании работников киносети и органов управления киносетью за основные результаты хозяйственной деятельности. Проводимый в настоящее время пересмотр Положения призван стимулировать улучшение политико-воспитательной работы со зрителями, расширение и повышение качества предсеансовых мероприятий, интенсификацию рекламно-пропагандистской работы вокруг ведущих советских фильмов. Выплата премий в дальнейшем будет более тесно увязываться с конечными результатами работы киносети с целью оптимального сочетания экономических интересов государства, трудового коллектива и отдельного работника. Премирование станет точнее соответствовать величине индивидуального вклада работника в достижение конечного результата работы организаций киносети.

Обращение ЦК КПСС к трудящимся Советского Союза «Двенадцатой пятилетке — вдохновенный, творческий труд советского народа!», постановление ЦК КПСС, Совета Министров СССР, ВЦСПС и ЦК ВЛКСМ «О Всесоюзном социалистическом соревновании за успешное выполнение заданий двенадцатой пятилетки», решения июньского (1986 г.) Пленума ЦК КПСС дали новый импульс социалистическому соревнованию. Сегодня оно нацеливает на решение приоритетных задач — повышение производительности труда, улучшение качества продукции и обслуживания, экономию ресурсов.

В постановлении ЦК КПСС, Совета Министров СССР, ВЦСПС и ЦК ВЛКСМ подчеркнуто, что «сила социалистического соревнования — в его массовости, в возможности повторения и приумножения передового опыта, в практической реализации творческих способностей советского человека, превыше всего ставящего заботу об укреплении могущества Родины». И эту силу необходимо использовать в полной мере.

Пятилетке — наш труд По высоким критериям

Б. ТКАЧ,

директор киносети Перовского района

Каждый день приносит нам новые свидетельства того, как энергия замыслов XXVII съезда партии воплощается в энергию действий. Этому в значительной мере способствовали Обращение ЦК КПСС к трудящимся Советского Союза «Двенадцатой пятилетке — вдохновенный, творческий труд советского народа», постановление ЦК КПСС, Совета Министров СССР, ВЦСПС и ЦК ВЛКСМ «О Всесоюзном социалистическом соревновании за успешное выполнение заданий двенадцатой пятилетки».

Эти документы обсуждались на общих собраниях во всех шести кинотеатрах нашего района. Единодушное мнение — от нашей деятельности зависит настроение людей и, как говорится в Обращении ЦК КПСС, в конечном итоге — результативность их труда. Значит, работать надо с полной отдачей. Планы у нас напряженные — и творческие, и экономические. Добиться их выполнения можно только, шире развернув социалистическое соревнование между кинотеатрами и в самих кинотеатрах, внедряя новые формы предсеансовой работы, постоянно повышая культуру обслуживания. Все выступавшие на собраниях подчеркивали, что сейчас как никогда важно обеспечить преимущественный показ высококачественных и высокохудожественных советских фильмов, совершенствовать информационно-рекламную работу, повысить культуру обслуживания зрителей. Мы понимаем, что от трудового вклада каждого работника в конечном итоге зависят и рост экономики, и повышение нашего уровня жизни.

Главное сегодня — добиться безусловного выполнения плановых заданий 1986 года. Действительно, чтобы «заложить фундамент всей пятилетки», необходимо выполнить планы текущего года. Нам удалось досрочно справиться с заданием первых шести месяцев. Уверены, что и план всего года выполним досрочно.

Впереди — 70-летие Великой Октябрьской социалистической революции, и мы уже начали подготовку к этой знаменательной дате в жизни советского народа. В кинотеатрах пройдут тематические кинопоказы; зрители встретятся с ветеранами партии и труда; в фойе будут экспонироваться новые выставки.

Будем стремиться, чтобы кинофакторы Перовского района столицы, активно участвуя во Всесоюзном социалистическом соревновании за успешное выполнение заданий двенадцатой пятилетки, внесли достойный вклад в общее дело.

Москва

Р. АЛТЫБАЕВ,

киномеханик колхоза «Кзыл Гайрат»

Многие строки Обращения ЦК КПСС относятся и к нам, сельским киномеханикам, хотя люди нашей профессии в нем не названы. Но разве мы не принимаем участия в совершенствовании социально-культурной сферы жизни тружеников села, разве не наша главная цель — все полнее и качественнее удовлетворять их запросы, повышая постоянно качество своего труда?

Особенно важным и справедливым представляется мне утверждение о том, что соревнование и крепкая трудовая дисциплина неразделимы, что каждый участник соревнования должен стать примером трудолюбия, высокой нравственности и организованности.

Я работаю на киноустановке колхоза «Кзыл Гайрат» более 20 лет, до этого разъезжал с кинопередвижкой. И здоровое трудовое соперничество с коллегами всегда служило стимулом улучшения кинообслуживания.

Второй год наша киноустановка соревнуется с киноустановкой села Талдыбулак, где киномехаником Б. Ещанов. О себе говорить неудобно, однако большей частью именно наша киноустановка оказывается победителем в соревновании. Но мы всегда охотно делимся опытом с талдыбулаками, чтобы вместе бороться за улучшение кинообслуживания. Мы часто бываем друг у друга на киноустановках, советуемся, смотрим, кто нуждается в помощи.

Обращение ЦК КПСС обязывает нас с еще большей серьезностью отнестись к выработке условий соцсоревнования, проверке его результатов, подведению итогов. Мне представляется важным в условиях сельской киносети контролировать достигнутые показатели не в конце каждого месяца, а, например, раз в декаду. Это даст возможность подтянуться каждому из нас и помочь отстающим, ведь мы делаем одно общее дело.

И у меня, и у моего коллеги Б. Ещанова много учеников. Кроме профессиональных навыков, мы стараемся привить им такие важные качества, как любовь к своему делу, уважение к зрителям, высокие моральные понятия. Надеюсь, что будет кому продолжить начатое нами, нести дальше знамя передового опыта. Недаром в Обращении сказано, что социалистическое соревнование должно становиться противоядием против различных проявлений безнравственности, очковтирательства, местничества.

Талгарский район,
Алма-Атинская обл.

Совершенствуем стиль работы

Е. БЕЛЯК,
зам. начальника Главного управления
кинофикации и кинопроката Госкино БССР

У нас в республике есть все необходимые предпосылки и возможности для самого активного использования кино в решении новых задач, поставленных партией перед народом. Сейчас в кинозалах, где осуществляется платный показ фильмов, можно одновременно разместить около миллиона человек, или почти каждого десятого жителя республики. Только в истекшей пятилетке построено 16 кинотеатров, оборудованных современной кинотехникой, отвечающих возросшим культурным и эстетическим запросам зрителей. Среди них — «Победа» в Орше, «Спартак» в Витебске, «Электрон» в Минске, «Мир» в Мозыре, «Радага» в Кобрине. Увеличилось количество школьных кинотеатров и автокинопередвижек. Свыше 3,5 тыс. ведомственных киноустановок демонстрируют научно-популярные, хроникально-документальные и учебные фильмы без продажи билетов.

В комплексе мер по выполнению решений XXVII съезда КПСС, выработанных Госкино совместно с Союзом кинематографистов БССР, органами кинофикации и кинопроката, на первое место выдвигаются проблемы повышения роли кино в духовной жизни людей, в их идейно-нравственном и эстетическом воспитании, формировании коммунистического мировоззрения. При этом актуальнейшее значение приобретает репертуарная политика. Все лучшее, что создано мастерами советского кино, должно незамедлительно доходить до экранов и давать воспитательный эффект.

В Белоруссии за много лет сложилась практика обсуждения репертуарных планов городских кинотеатров и сельских киноустановок на заседаниях репертуарных комиссий кинопрокатных организаций с участием ответственных работников партийных, профсоюзных и комсомольских органов, представителей прессы, радио и телевидения. На этих заседаниях рассматриваются и утверждаются планы информационно-пропагандистской работы, предусматривающие использование всех видов рекламы и средств массовой информации. В ряде районов существенную помощь дирекциям киносети в организации продвижения отечественных фильмов оказывают общественные репертуарные комиссии на правах внештатных отделов партийных комитетов, создаваемые по указанию ЦК Компартии Белоруссии.

Однако проблемы репертуарного планирования, улучшения проката советских кинопроизведений остаются острыми. Далеко не везде фильмы, заслуживающие внимания зрителей, находят широкую аудиторию. Возьмем, к примеру, фильм «Иди и смотри». По республике за три месяца его просмотрело 8 % населения, а в Гродненской области — 6,6 %, в Витебской — 4,1 %. «Рейс 222», тоже за три месяца: по республике — 6,9 %, в Гомельской — 8,3 %, а в Витебской — 5,1 %, в Гродненской — 4,8 %, в Минской — 3,9 %. Или такой пользующийся популярностью у зрителей фильм, как «Самая обаятельная и привлекательная». По республике в целом его просмотрело 14,3 % населения, а в Минской области — 7,8 %, в Брестской — 8,7 %.

Подобных примеров можно привести много. Показатели будут еще контрастнее, если их взять в районном масштабе. Они говорят о том, что успех любого фильма во многом определяется качеством подготовки к выпуску его на экран, уровнем информационно-рекламной и организаторской работы. Высоких результатов в кинообслуживании населения сейчас добиваются прежде всего те, кто решительно преодолевает сложившиеся шаблоны и стереотипы.

Примером может служить коллектив минского кинотеатра «Октябрь» (директор Е. Ласевич). Ежегодно обслуживая более чем двухмиллионную зрительскую аудиторию, здесь эффективно используют кино в массово-политической работе. Первостепенное внимание уделяют разработке репертуарных планов, основу которых составляют лучшие отечественные фильмы, учитывают интересы различных категорий зрителей. В «Октябре» привлекают людей уют и комфорт, высокая культура обслуживания, интересные встречи, диспуты, кинопремьеры, а также возможность посмотреть в фойе перед сеансом передачи Центрального телевидения и телестудии кинотеатра*. В подготовке мероприятий активно участвуют партийные, профсоюзные и комсомольские организации Советского района Минска. Уже несколько лет кинотеатр совместно с райкомом комсомола организует общественно-политические чтения «Со временем сверяя шаг», проводит молодежные кино вечера и т. п.

Или другой минский кинотеатр, «Москва». Длительное время он не справлялся с планом, хотя фильмы здесь выпускались первым экраном, а то и монополю — за месяц и более до показа их в других залах. С приходом нового директора Н. Шукан, которая своей энергией и энтузиазмом сумела зажечь коллектив, заставила его поверить в возможность работать не хуже, а даже лучше других, кинотеатр не только преодолел отставание, но и вышел в число передовых. В «Москве» внедрена абонементная форма продажи билетов на все фильмы месяца; в фойе систематически организуются выступления музыкальных, хореографических, хоровых коллективов, демонстрация мод; проводятся встречи с артистами театра, эстрады и кино. С большим интересом зрители посещают киноклубы «Все музы в гости к нам», «В мире искусств», «Шаг в профессию», «Мир и молодежь», «И счастья в личной жизни...»

Думаю, что эти примеры в полной мере подтверждают выводы М. Жабского (см. его статью «Как справиться с проблемой?» в № 3, 1986). Сейчас важно активнее вести поиск и шире развивать те формы и методы кинообслуживания, которые позволяют не только сохранить нынешний уровень кинопосещаемости, но и привлечь потенциальных зрителей, по тем или иным причинам не посещающих или редко посещающих кино.

Одна из таких форм — создание кинотеатров так называемого проблемного фильма, в последнее время завоевывающих в нашей республике все большую популярность, причем — и это очень важно — у многих из тех, кто не был активным кинозрителем. Работая по абонементной системе, такие кинотеатры объединяют людей с общими интересами и эстетическими вкусами, дают им возможность не только посмотреть фильм, но и обменяться мнениями, поспорить об увиденном на экране.

Ряд городских кинотеатров специализируется на показе кинолент определенного жанра и тематики.

* См. «Кинемеханик», 1984, № 2.



Кинотеатр «Москва» (Минск)

У нас есть кинотеатры военно-патриотического, исторического, приключенческого, комедийного фильма. Широко практикуется показ картин выпуска прошлых лет по заявкам зрителей.

Конечно, для более масштабного решения проблемы формирования зрительского вкуса нужно активнее вовлекать людей в изучение основ киноискусства, используя все имеющиеся возможности: факультативы в школах, профтехучилищах, средних и высших специальных учебных заведениях, кинолектории, киноклубы, киноуниверситеты. Для проведения занятий необходимы квалифицированные специалисты. Мы опираемся на Союз кинематографистов БССР, а также рассчитываем на помощь выпускников педагогических вузов, в программу которых включено факультативное изучение истории советского кино.

В мероприятиях киносети и кинопроката республики по выполнению решений XXVII съезда КПСС предусмотрены меры по улучшению информационно-рекламной работы, повышению эффективности использования в этих целях печати, радио, телевидения. В течение двенадцатой пятилетки предполагаем оборудовать городские кинотеатры и сельские киностанции современными рекламными щитами и стендами, изготовление которых организовано на предприятиях «Кинотехпром». Ведется работа по привлечению внештатных кассиров к предварительной продаже кинобилетов непосредственно в трудовых и учебных коллективах. В Минске в порядке эксперимента создана информационно-диспетчерская служба киносети. В ее функции входит информация населения о демонстрируемых фильмах через печать

и по телефону, а также реализация кинобилетов в ведущие кинотеатры в микрорайонах города. На ряде крупных предприятий и организаций уже работают выездные кассы.

Особое внимание уделяется детям. Сейчас они составляют почти пятую часть общего количества зрителей. В соответствии с установленным порядком специальные детские киносеансы в городских кинотеатрах проводятся ежедневно, на сельских стационарных киноустановках — не менее двух раз в неделю. Создано 1396 школьных и училищных (в ПТУ) кинотеатров на принципах ученического самоуправления. В текущей пятилетке намечается организовать такие кинотеатры во всех школах и профтехучилищах, где имеются условия для демонстрации фильмов.

В Минске, Гомеле и Гродно работу школьных и училищных кинотеатров организуют специально созданные бюро кинопередвижек. В них сосредоточены репертуарное планирование, методическое и техническое руководство киноустановками школ и ПТУ. Такую систему кинообслуживания учащихся мы будем и дальше развивать, укреплять и совершенствовать — в тесном контакте с органами народного образования.

Важное значение сейчас приобретает активное использование богатого фонда хроникально-документальных, научно-популярных и учебных кинолент. Эта работа ведется совместно с заинтересованными министерствами и ведомствами, на основе договоров о культурном сотрудничестве органов киносети и кинопроката с промышленными и сельскохозяйственными предприятиями, организациями и учрежде-



Открытие Недели детского фильма в кинотеатре «Электрон» (Минск)

ниями. Стали традиционными тематические показы фильмов нравственно-правовой и антиалкогольной тематики, по безопасности дорожного движения, гражданской обороне и т. д.

Большое значение придаем и дальнейшему расширению киносети, особенно в городах, где приток населения пока значительно опережает темпы строительства кинотеатров. В двенадцатой пятилетке планируется построить 22 кинотеатра, из них 10 за счет плановых государственных капитальных вложений и 12 — по прямым договорам. Однако это еще не снимет проблемы обеспеченности горожан кинотеатральными местами: до сих пор нет кинотеатров в ряде крупных микрорайонов Минска и областных городах, в 26 районных центрах. Поэтому принимаем меры, чтобы максимально использовать для платного показа художественных фильмов киноустановки ведомственной подчиненности, организовав филиалы городских кинотеатров. Это позволяет расширить зрительскую аудиторию, улучшить использование фильмов в идеологической и массово-политической работе в трудовых коллективах и среди учащейся молодежи. Большой резерв привлечения к просмотру картин дополнительного количества зрителей видится в строительстве простейших киноплощадок и летних кинотеатров в зонах массового отдыха трудящихся — на средства заинтересованных предприятий и организаций.

Не снят с повестки дня и вопрос о дальнейшем развитии сельской киносети, хотя белорусское село по насыщенности киноустановками занимает второе место в стране. Но дело в том, что жители еще многих небольших деревень и хуторов не имеют возможности регулярно смотреть фильмы из-за отсутствия клубов. Правда, на всей территории республики уверенно принимаются телепрограммы, так что относить жителей мелких населенных пунктов к тем, кто вообще не смотрит фильмы, было бы неправильным. Но задача в том, чтобы вовлечь их в организованный просмотр кинолент. Поэтому будет и дальше развиваться сеть передвижных кинотеатров, киноплощадок, автокинопередвижек.

Но здесь возникает проблема обеспечения киноустановок фильмами на узкой пленке. Ведь, как правило, в небольших деревнях работают 16-мм киноустановки — их у нас свыше 1,5 тыс. А киноленты на узкой пленке нередко поступают в прокат позже,

чем широкопленочные, к тому же на 16-мм пленке практически не тиражируются зарубежные кинопроизведения.

Принципиально новые задачи встают перед киноработниками в связи с организацией проката видеофильмов. Уже работает видеоотека в Минске, услугами которой пользуются многие горожане. По перспективному плану в этой пятилетке намечается открыть еще 11 видеоотек — во всех областных центрах и крупных промышленных городах.

Второе направление, по которому будет развиваться видеокино, — организация показа видеофильмов в залах дворцов и домов культуры, клубов, учебных заведений, железнодорожных вокзалов, спортивных сооружений, домов отдыха и туристских баз. В Минске намечено построить универсальный видеокинокомплекс, предназначенный для демонстрации общезкранных фильмов различного формата, проката видеокассет и видеоаппаратуры, а также технического обслуживания и ремонта видеотехники.

Будет продолжено оснащение киносети и кинопрокатных организаций современной техникой, доведение качества кинопоказа до существующих нормативов как в городе, так и в сельской местности. Основную часть этих работ выполняют предприятия «Кинотехпром», которые кроме монтажа, ремонта и наладки кинооборудования осуществляют ремонт кинотеатров, их художественное оформление, производят электрофизические измерения, проверяют электрические средства защиты. Здесь организовано также производство кресел и другой специальной мебели для кинотеатров. В перспективе на базе минского завода «Кинодеталь» и действующих предприятий «Кинотехпром» намечается создать республиканское объединение «Белкинотехника», что даст возможность улучшить техническое обслуживание киносети, осуществить специализацию и кооперацию кинопредприятий, объединить усилия конструкторских и технологических служб.

Масштабы использования кино в идеологической работе в значительной мере зависят от кадров киносети. Большинство наших работников обладают хорошей профессиональной подготовкой, творчески относятся к делу, проявляют инициативу, деловитость, целеустремленность.

Однако на уровне современных требований работают еще далеко не все. Одни, полагаясь на прежний багаж знаний и опыта, ошибочно считают, что смогут успешно продвигать дело вперед без особого напряжения и поисков, другие переоценивают достигнутое, не видят перспектив и новых возможностей, третьи далеко не лучшим образом решают вопросы из-за неумения организовать труд людей в соответствии с возросшими возможностями и новыми задачами.

Тщательно анализируя ход и результаты работы, Госкино БССР ведет борьбу с благодушием и самоуспокоенностью, совершенствует стиль работы во всех звеньях кинофикации и кинопроката, укрепляет исполнительскую дисциплину, добивается от всех работников умения оперативно находить наилучшее решение актуальных вопросов, высокой ответственности за порученное дело. В этом — залог успешного претворения в жизнь грандиозных планов, намеченных XXVII съездом КПСС, более полного, эффективного воздействия кино на формирование духовного облика советского человека, его производственную и патриотическую активность.

Минск



Эффективность и качество

Шаги навстречу

Л. ЛУЖИНСКАЯ,
наш спец. корр.

СКОЛЬКО ЗРИТЕЛЕЙ теряем мы только из-за того, что люди сомневаются, удастся ли купить билеты в кинотеатр! Устанешь в транспорте, натолкаешься в очереди у кассы и, возможно, уйдешь не солоно хлебавши... И — многие остаются дома. А в кассе — «невостребованные» билеты, а в зале — пусто, причем нередко даже в тех случаях, когда фильм вызывает интерес.

Не раз приходилось слышать, что вот если бы открыть в различных районах крупных городов кассы и продавать в них билеты в любой кинотеатр, проблема кинопосещаемости хоть в какой-то мере была бы решена. Слышать-то «если бы» приходилось часто, а видеть такие кассы, хотя они и есть уже в нескольких городах, прежде не доводилось...

Передо мной справка, написанная еще в конце 1974 года. «В центре Мурманска, — говорится в ней, — у площади Пяти углов управление кинофикации 1 октября 1972 года открыло кассу предварительной продажи билетов в кинотеатры «Родина», «Мир», «Северное сияние» и «Утес». Во втором квартале 1973 года с вводом в эксплуатацию кинотеатра «Мурманск», а во втором квартале 1974-го — самого отдаленного кинотеатра города «Аврора» часть их билетов стала также продаваться через предварительную кассу. За период работы кассы свыше 100 тыс. зрителей посетили мурманские кинотеатры, купив билеты заблаговременно.

Кроме продажи билетов кассир-киномеханик демонстрирует фильмы на киноустановке, смонтированной по принципу дневного кино. Кинопрограммы меняются раз в неделю. В них входят рекламные ролики, рассказывающие о новых художественных кинопроизведениях, киноленты к красным датам календаря и профессиональным праздникам, картины по правилам дорожного движения, пожарной безопасности и т. д. Четыре-пять роликов и шесть-семь фильмов по 1—2 ч. подобраны с таким расчетом, чтобы недельная программа вмещалась на пяти-шести 600-м бобинах».

Справка подписана старшим редактором методкабинета Мурманского областного управления кинофикации А. Травицким. Недавно он ушел на заслуженный отдых, проработав в кинотеатре 46 лет, но мне удалось встретиться с ним. Вот что он рассказал:

— Задумывались эти кассы — а их теперь в городе пять, в разных районах — в первую очередь как

рекламные павильоны. Но вскоре мы поняли, что могли бы «убить двух зайцев», здесь же продавая билеты. Однако где найти помещение? Возникла мысль использовать киоски «Союзпечати». Обратились в управление торговли и вскоре приобрели первый киоск (он стоит 1333 руб.). Получили его в разобранном виде, в ящиках. Сложили в подвале кинотеатра «Родина» и там же провели «репетицию» — собрали киоск, потом разобрали его и снова собрали — уже на площади, получив предварительно разрешение у архитекторов, пожарников, ГАИ и т. д. Затем пришлось утеплить павильон (ведь кассирам-киномеханикам предстояло проводить в нем целый рабочий день), переоборудовать его. Отделили от кассы киноаппаратную, вырезали в ее наружной стене отверстие для экрана, сделали створки, чтобы его закрывать. Установили аппаратуру типа КН. Научили кассиров работать на ней.

— Теперь все кассиры — квалифицированные киномеханики, — дополняет рассказ ветерана директор Мурманской городской киносети Т. Полякова. — Зарплата — в соответствии с категорией. Каждый кассир — в штате какого-либо кинотеатра, хотя обслуживает, естественно, и все остальные.

Но как же организована работа павильонов? Т. Полякова объясняет: режим у них разный; чтобы выбрать оптимальный, выяснили, где в какое время продается наибольшее количество билетов. Теперь кассы в основном работают с 12 до 19 часов, а центральная — с 9 до 21. Центральная — это та, что была открыта первой. Вернее, не совсем та — площадь Пяти углов (теперь она называется площадью Советской Конституции) перестроена, павильон пришлось перенести в другое место, а эту кассу разместили в неиспользуемом подъезде дома на проспекте Ленина. Кассирам здесь оказалось удобнее, чем в киоске, но фильмы демонстрировать уже нельзя. Впрочем, здесь все равно продают больше всего билетов — касса на самом «бойком» месте.

Кинотеатры выделяют павильонам определенное число билетов. Скажем, «Родина» на проспект Ленина — 60 на каждый сеанс, в остальных павильоны — по 20. Если все билеты проданы заранее, выделяются дополнительные. За полчаса до начала каждого сеанса кассиры по телефону (он установлен во всех павильонах) сообщают в кинотеатры, сколько билетов реализовано, на какие места. Оставшиеся продают уже в кинотеатрах. Их машины ежедневно объезжают павильоны, и кассиры собирают выручку.

Таким образом реализуется 10—12 % всех билетов. Приобрести их можно на любой день, как только объявлен репертуар. На выходные и праздничные дни многие покупают билеты сразу в два-три кинотеатра.

Билеты можно и заказать по телефону, и купить прямо на своем предприятии, в учреждении, в школе — здесь их распространяют в основном киноорганизаторы. В «Родине», например, их 29, в «Мире» — 46, а в «Мурманске» — около 300! Кассир этого ведущего кинотеатра города О. Пронина имеет дело только с киноорганизаторами. Она разносит им билеты и рекламные материалы, помогает оформить киноуложки, собирает выручку. О. Пронина — человек общительный, ее хорошо знают на предприятиях. Она не ленится зайти и в рабочие столовые, и даже в бассейн — словом, куда, где можно организовать продажу билетов. И некоторые другие кинотеатры выделяют кассиров для работы с киноорганизаторами. Результаты доказывают целе-



Павильон в отдаленном микрорайоне Мурманска

сообразность такого распределения обязанностей.

Распространение билетов считают своим долгом все работники кинотеатров. Они включают такой пункт в свои социалистические обязательства, и многие значительно перевыполняют его. Так, каждый сотрудник «Родины» обязуется реализовать в трудовых коллективах примерно тысячу билетов в год, но художнику-оформителю В. Здоровецкой (кстати, она очень хороший художник) удается продать до 8 тыс. — у нее давние и прочные связи с рядом предприятий и организаций. Уборщица «Мурманска» А. Гольцова в прошлом году, например, распространила билетов на 15 тыс. руб. (а за пять месяцев этого года — на 5 тыс. руб.), киномеханик «Родины» Т. Яковлева — на 3935 руб., контролер «Мира» А. Приймак — на 2 тыс. руб.

Всего же в городе сейчас реализуется вне касс кинотеатров свыше 35 % билетов.

НО РАСПРОСТРАНЕНИЕ КИНОБИЛЕТОВ, даже организованное так целесообразно и четко, как в

Мурманске, все же нельзя считать первым — и по времени, и по сути — шагом навстречу зрителям. Ведь теперь редко идут просто в кино. У жителей Мурманска, где семь кинотеатров (в конце прошлого года открылся седьмой — «Атлантика»), есть возможность выбора фильма, и они хотят ее реализовать. Но для этого необходимо получить как можно более обширную информацию о репертуаре. Ведь сегодня потенциальным зрителям уже недостаточно знать, о чем та или иная картина. Им нужны сведения о студии, сценаристе, режиссере, актерах и, конечно, о художественных достоинствах и особенностях фильма.

Однако вкусы у людей разные, и многие, особенно подростки, молодежь, стремятся прежде всего на зрелище броское, яркое, с «закрученным» сюжетом, а потому нередко предпочитают пресловутую «Анжелику» серьезному и глубокому кинопроизведению. Киноработники же (мурманские, во всяком случае) стараются привлечь зрителей на картины, обладающие высокими идейно-художественными достоинствами. И потому особое значение приобретает широкая информационно-рекламная кампания вокруг именно таких кинолент. Вот она-то и есть первый шаг навстречу зрителю.

Облкинопрокат (им руководит О. Печенев) и управление кинофикации (начальник В. Матвеев) задолго до выхода на экраны каждого значительного советского фильма — как только утвержден репертуар — составляют совместный план рекламно-пропагандистской и организационной работы с такой картиной. Ее первый этап — общественный просмотр фильма, в котором участвуют представители партийных, советских, комсомольских органов, средств массовой информации, педагогических коллективов — словом, как принято говорить, заинтересованных организаций. Но очень важно, что они действительно проявляют заинтересованность в результатах проката фильма, и их участие в просмотрах — отнюдь не формальность. Обсуждение картин, форм их пропаганды и рекламирования, прогнозирование успеха проходят живо; порой возникают споры, но в них, как известно, рождается истина. В результате — уточняется методика привлечения на киносеансы разных контингентов зрителей (в зависимости от адресной направленности фильма), разрабатываются конкретные мероприятия, определяются формы участия в них тех или иных организаций, журналистов, социологов, психологов. Присутствующие на просмотрах руководители городской дирекции киноискусства, кинотеатров, методисты, редактора кинопроката получают ценные рекомендации.

Так, после просмотра фильма «Чучело», в котором участвовали представители газет, радио и телевидения, руководители обл-, гор- и районов, педагогических коллективов, были определены формы пропаганды и рекламирования картины, подготовлены школьникам к ее просмотру. Было изготовлено 5 тыс. листовок-закладок, оформлена стендовая и фасадная реклама (кстати, в Мурманске она на редкость красочна и привлекательна), даны анонсные объявления в местной печати и по радио. В обзоре «Экран месяца», ежемесячно публикуемом в областной газете «Полярная правда», «Чучелу» было уделено особое внимание. Появилась и рецензия журналиста Р. Велигиной. О фильме рассказало радио в специальной передаче, а телевидение — в ежемесячной («Новинки кино»).

Школьников педагоги готовили к просмотру картины на классных часах, предварительно предложив ребятам прочитать повесть В. Железникова, положен-

ную в основу фильма. После просмотра киноленты в одних школах состоялось ее обсуждение, в других — ребята писали сочинение по картине. Все это помогло подросткам лучше понять, «прочувствовать» фильм, усилило его воспитательное воздействие.

Большой интерес вызвала картина (и тут немалую роль сыграла рекламно-пропагандистская кампания) и у взрослых. Ее просмотрело свыше 30 % населения области.

План работы с фильмами «Иди и смотри» и «Битва за Москву» (они выходили в рамках тематического показа «От съезда к съезду») подписан не только В. Матвеевковым и О. Печеневым, но и заведующими облоно и гороно В. Манухиным и Л. Кабановым и заместителем начальника областного управления профтехобразования по воспитательной работе О. Ишаниной. Уже это говорит о том, кого в первую очередь хотели привлечь на просмотр фильмов большого идейно-политического, патриотического звучания — старшеклассников, учащихся ПТУ, словом, молодежь. План обширный. Он включал и изготовление стеновой, и выпуск печатной рекламы, и клишированные объявления в газетах, и газетную рекламу, и «бегущую строку», и подготовку информации по радио, и телепередачи, и пресс-конференцию, и публикацию рецензий в «Полярной правде», и обсуждение фильмов активом работников просвещения, и торжественные премьеры в кинотеатрах с участием ветеранов Великой Отечественной... Четко указаны сроки той или иной подготовительной работы, мероприятий, ответственные за их проведение.

ЧАЩЕ ДРУГИХ в плане фигурирует имя Л. Кисенко — редактора по рекламе облкинопроката. На нее ложится большая нагрузка, но Л. Кисенко с ней справляется благодаря прочным контактам с прессой, радио и телевидением. Их укреплению способствовало создание в рамках областной репертуарной комиссии секции кинопропаганды и рекламы. Ее председатель — заместитель ответственного секретаря газеты «Полярная правда» А. Разумный, человек, любящий и знающий кино. В составе секции — инструктор отдела пропаганды и агитации обкома партии Е. Попов, заведующий отделом обкома комсомола Г. Поджаров, редакторы областного телевидения Е. Рахимова и Э. Миланова, радио — В. Кулакова, народный артист РСФСР К. Баздеров из областного драмтеатра, консультант Дома политпросвещения В. Марарица, старший методист отдела документального кино облкинопроката Т. Лебедева, методист облуправления кинофикации Т. Вольская и Л. Кисенко (секретарь). Все вместе они и намечают, как пропагандировать те или иные фильмы, на каких их достоинствах акцентировать внимание будущих зрителей, в каких формах «подавать» материалы в печати, по радио и телевидению.

А формы эти достаточно разнообразны. В печати — ежемесячный обзор репертуара, рецензии, отзывы зрителей (скажем, была опубликована запись беседы с работниками милиции о фильме «Внимание! Всем постам...», состоявшейся в областном управлении внутренних дел). На телевидении — 40-минутная ежемесячная передача «Новинки кино», которую ведет Л. Кисенко, обычно с кем-нибудь из «своих» активистов — членами секции, преподавателями мурманских вузов и т. д.; 10-минутная «Киноафиша недели»; квартальная передача «Пошли в кино, ребята» (40 минут), посвященная детским фильмам; «Кино и время», пропагандирующая актуальные документальные произведения. Это — перед выпуском фильмов на

экран. А во время их показа в эфир выходит передача «Разговор после сеанса». В ней участвуют люди, как-либо связанные с поднятыми в картинах проблемами, журналисты, представители кинотеатров. Они делятся впечатлениями, заостряют внимание зрителей на тех или иных моментах, важных эпизодах, художественных особенностях фильмов, на именах популярных мастеров кино и т. д. Так, на беседу о фильме «Битва за Москву», которую вел К. Баздеров, в студии телевидения собрались ветераны войны. И речь пошла уже не только о кинокартине, хотя, конечно, о ней — в первую очередь.

Такие передачи, как и рецензии и отзывы зрителей, публикуемые в газетах в процессе показа фильма, «подогревают» интерес к нему.

Радио регулярно дает обзор кинорепертуара, ведущим фильмам отводятся отдельные трехминутные передачи, а самым значительным — и более солидные. Систематически транслируются магнитофильмы.

Добавим, что недавно облкинопрокат начал ежемесячно издавать информационно-рекламное обозрение «Киноэкран Мурманска». Его тираж 3 тыс. экз.

МУРМАНСКАЯ ГОРОДСКАЯ дирекция киносети выпускает клишированную и аннотированную сводную афишу на месяц, дает объявления — что, где, когда — в газеты «Полярная правда», «Комсомолец Заполярья» и «Рыбный Мурман», на радио. Она же определяет, когда и какие мероприятия будут проводиться в кинотеатрах, как пойдет по экранам рекламный ролик. На ведущие фильмы месяца кинотеатрам дается план-задание, соответствующее его возможностям. Все городские кинотеатры должны привлечь на просмотр, к примеру, «Одиночного плавания», 20 % населения. Исходя из этого, широкоформатному кинотеатру высшего разряда «Мурманск» дается задание: за две недели — 92 сеанса; при 65 %-ной заполняемости зала (754 места) — обслужить 46,6 тыс. человек.

Кинотеатры, получив от методических служб управления кинофикации и дирекции киносети рекомендации по проведению мероприятий, сценарии, рекламные тексты (для анонсного стенда, афиш, автоответчика, объявлений, приглашений, информационных писем, которые предстоит разослать на предприятия), принимают эстафету, делая следующий шаг навстречу зрителям. В каждом кинотеатре (а не только в первоочередных) составляется свой план работы с ведущими фильмами репертуара, в соответствии с «лицом» кинотеатра, контингентом его зрителей.

Вот, скажем, тот же «Мурманск» (директор Е. Седова). Расположен он в центре, сюда ходит много молодежи, и кинотеатр ориентирован на работу с ней. Решением горкома ВЛКСМ «Мурманск» определен как комсомольско-молодежный кинотеатр. Его деятельность направляет так называемый большой совет; кроме него, есть советы кино клубов «Поиск» (рабочей молодежи) и «Быть гражданином» (учащихся ПТУ), совет по работе с детьми. В «большом» — второй секретарь горкома комсомола Т. Красоткина, руководитель молодежной редакции радио Л. Гуревич, режиссер студии телевидения Вс. Кремнинский, представители вузов, предприятий, библиотек. У каждого — свои обязанности, к которым они относятся с большой ответственностью.

Готовясь, например, к выпуску фильма «Иди и смотри», руководство кинотеатра и совет составили план работы, в котором, как обычно, нашли отра-



В «Мурманске» обсуждается план работы с новым фильмом. Слева направо — заведующая билетными кассами Н. Рябкова, методист городской дирекции киносети И. Немчинова, художник И. Борисов и директор кинотеатра Е. Седова

жение вопросы рекламирования картины, привлечения зрителей, распространения билетов, организации коллективных просмотров, премьеры и сеансов-минтигов. Один из них посвятили Международному году мира (он был показан по телевидению), второй состоялся в рамках киноклуба «Поиск». Были организованы специальные сеансы для учащихся ПТУ и техникума механизации и учета с последующим обсуждением фильма в учебных заведениях. Только в «Мурманске» «Иди и смотри» просмотрело около 10 % жителей города.

Хотя в репертуаре «Мурманска» — фильмы, рассчитанные прежде всего на массовую аудиторию, состоящую главным образом из молодежи (демонстрируются, как правило, всего две картины в месяц), здесь заботятся и о привлечении в кино тех, кому «за 30». Такую возможность дают «резервные» дни — между основными кинопрограммами. В этот период здесь демонстрируются одновременно с ними фильмы, новые и повторные, привлекающие представителей и старших поколений. Для них особенно интересен цикл кино вечеров, посвященных нравственно-этическим проблемам, вопросам любви (с учетом возраста аудитории), семьи, воспитания детей. В проведении таких вечеров участвуют педагоги, юристы, социологи, психологи, врачи-наркологи и сексологи. Используются документальные, научно-популярные фильмы или их фрагменты, завершает же вечер художественная картина, обязательно соответствующая его тематике.

ТАК ПОДРОБНО останавливаюсь на работе «Мурманска» потому, что в ней наиболее ярко отражаются основные принципы деятельности всей киносети города, да и, пожалуй, области — и рекламно-пропагандистской, и — одновременно — воспитательной. Некоторые кино вечера, построенные на фильмах большого общественного звучания, снимаются, записываются для телевидения и радио. Эти передачи

вызывают у населения большой интерес, нередко повторяются по заявкам телезрителей и радиослушателей. Естественно, это также способствует расширению аудитории таких картин.

И вот тут хочется привести еще несколько цифр, свидетельствующих о качестве работы с советскими фильмами. «Рейс 222» просмотрело 38,1 % населения Мурманска, 29,9 % — области, «И на камнях растут деревья» — соответственно 25 % и 20 %, «Жестокый романс» — 26,6 % и 18,6 %. И так далее... В I квартале этого года на отечественные картины пришлось 71,8 % зрителей.

Направляют работу кинотеатров Мурманска методисты управления кинофикации (старший редактор В. Будинштейн) и дирекции киносети. Они дают рекомендации, готовят сценарии, присутствуют на репетициях, участвуют в проведении кинопанорам, вечеров — творческих портретов. Учат и сами учатся, в том числе и на ошибках — каждый кино вечер тщательно анализируется.

В городе нет профессиональных киноведов. К сожалению, очень редко добираются до Заполярья мастера кино, не вспоминает о северянах Всесоюзное бюро пропаганды киноискусства. Но зато у мурманских кинорботников много добровольных — и прекрасных — помощников среди их земляков. Имена многих из них я уже назвала. Они не только любят, но и хорошо знают кино и охотно делятся своими знаниями.

В «Родине» уже 10 лет существует Клуб любителей кино. Его совет возглавляет режиссер театра Краснознаменного Северного флота О. Овечкин. Занятия проходят раз в месяц, репертуар намечается, как правило, на сезон. Проводятся кино вечера — творческие портреты, если удается — встречи с мастерами кино. В минувшем сезоне, например, состоялись кино вечера, посвященные творчеству Э. Климова, А. Германа (его фильм «Проверка на

дорогах» шел в «Родине» неделю и пользовался большим успехом), Е. Евстигнеева, грузинских кинематографистов, встреча с актером Р. Громадским. Члены клуба пропагандируют фильмы в своих коллективах, помогают распространять билеты.

НЕДАВНО ПО ЦЕНТРАЛЬНОМУ ТЕЛЕВИДЕНИЮ была показана передача «Что? Где? Когда?», в которой впервые участвовали старшеклассники. Исход их встречи с телезрителями решал последний вопрос. Для людей, хотя бы немного знакомых с историей советского кино, он был несложным: в вопросе речь шла о лучшей картине «всех времен и народов». Как известно, список 12 таких картин открывает фильм С. Эйзенштейна «Броненосец «Потемкин». Но юные «знатоки» — это стало очевидным — никогда и не слышали о таком списке. Они даже не сумели — хотя и с подсказкой — произнести имя всемирно известного режиссера («Эйн-штейн» — так они его называли...). И — проиграли встречу.

Думается, проигрыш их — куда значительней, чем поражение в игре с телезрителями. Он свидетельствует прежде всего о недостатках в эстетическом воспитании школьников, их полной кинематографической «неграмотности», хотя эти ребята, как и все их ровесники, наверняка регулярно смотрят фильмы.

В Мурманске, как и в любом другом городе, есть школьные кинотеатры; детям, подросткам предназначено множество кинолекториев и кино клубов. Вот, скажем, в «Родине» — «По ленинским местам», «О делах и людях партии», «Образ жизни — советский», «Города, оваянные славою». И это прекрасное средство воспитания подрастающего поколения — идейного, трудового, патриотического. Не случайно за военно-патриотическое воспитание зрителей, в том числе юных, директор «Мурманска» Е. Седова и методист «Родины» И. Савинова награждены бронзовыми медалями ВДНХ СССР. Ну, а эстетическое воспитание, кинообразование? Им, к сожалению, уделяется гораздо меньше внимания. А ведь эстетические «слепота» и «глухота» детей чреватые печальными последствиями, среди которых — увлечение



В. Здоровецкая работает над очередным рекламным стендом

анжеликами, а порой — и попытки подражать им. Нам же важно, чтобы ребята, научившись любить и понимать искусство кино, воспитывались на лучших его образцах.

Мы говорили об этом в Мурманске — и в кинотеатрах, и в городской дирекции киносети, и в управлении кинофикации. Кинофикаторов тревожит и невысокий уровень средней посещаемости кино каждым ребенком. Отчасти это объясняется тем, что на все летние каникулы большинство ребят выезжает за пределы области. Однако — лишь отчасти. Отрицательно сказываются, во-первых, бедность репертуара для детей, а, во-вторых, то, что в Мурманске нет специализированного детского кинотеатра. Правда, сейчас основную «тяжесть» работы со школьниками принял на себя «Атлантика», расположенная в новом микрорайоне, где особенно много школ.

Это не значит, что кинообслуживание детей в области ведется неудовлетворительно. План успешно выполняется, средняя загрузка детских сеансов — 61 % (по РСФСР — 37,8 %). Но кинороботники Заполярья ставят перед собой задачу добиться еще лучших результатов.

ОДНАКО ЕСТЬ И ДРУГИЕ ПРИЧИНЫ, по которым в какой-то мере тормозятся шаги навстречу зрителям, дальнейшее совершенствование деятельности киносети и кинопроката области, причем не только по обслуживанию детей.

Далеко не всегда большими тиражами выходят те фильмы, по которым можно и нужно вести широкую рекламную-пропагандистскую кампанию, отмечают и кинофикаторы, и прокатчики. Нередко Госкино РСФСР в своих рекомендациях заостряет внимание не на картинах, которые того действительно заслуживают, а на серых, «никаких» лентах — на них жаль, да и бессмысленно тратить усилия и средства. Впрочем, по-настоящему хороших картин в последнее время вообще мало в репертуаре, а старательное рекламируя слабые, можно потерять доверие зрителей.

Есть и другие сложности, например, недостаточная численность работников киносети области.

Нет, здесь не жалуются на текучесть кадров: они стабильны. Многие работают в кино десятилетиями. Директор «Родины» С. Чистякова, например, — 25 лет, старший инженер Н. Щелок — 24, директор и кино-механик «Северного сияния» В. Ильгова и В. Багрова — по 22, киномеханик Л. Кизина — 19, Е. Седова — 17. Список можно продолжить. И ветераны, и молодежь — главный инженер городской дирекции киносети Н. Фирман («классный специалист» — характеризует его Т. Полякова), методисты Т. Вольская, Н. Большакова, И. Немчинова, Н. Фесик из североморского кинотеатра «Россия» и многие другие — работают увлеченно, с полной отдачей. Но численность сотрудников лимитируется, и к концу прошлого года при потребности в 690 единиц было всего 565. Открывая двухзальный кинотеатр высшего разряда «Атлантика», например, не получили на него ни одной единицы. Сейчас положение улучшилось, но пока очень незначительно. В результате не хватает 22 % кассиров, 23 % контролеров, 20 % администраторов. Из-за этого приходится сокращать режим работы некоторых городских и закрывать ряд сельских киноустановок. А это уже — шаг назад.

Будем надеяться, что руководство Госкино РСФСР, плановые организации ищут возможность пойти навстречу кинороботникам Заполярья, а значит — и зрителям.

Мурманск — Москва

Кино для всех

А. АКИМОВ

КОГДА, добравшись до богучаровского Дома культуры, я пришел в аппаратную к киномеханику В. Трушину, то увидел перед собой человека с типичным лицом крестьянина, уже заметно поседевшего, но сохранившего в своих ясных голубых глазах огонек далекой юности.

В тот вечер Виталий Иванович готовил к показу фильм «Чучело». Мы познакомились, разговорились, да так и просидели до конца сеанса, благо, за аппаратурой хлопотала его жена Нина Ивановна — тоже киномеханик, работающая вместе с мужем долгие годы.

Когда я попросил Трушина рассказать о себе, он улыбулся открытой улыбкой:

— Я часто вспоминаю о своей жизни здесь, в аппаратной. Вспоминать заставляют фильмы. Показывал как-то своим богучаровским картину «Подранки». Смотрю на экран, а у самого слезы на глазах наворачиваются: ведь это же про мое военное детство. Когда началась война, отца моего уже не было в живых, мать еще до войны отправилась на заработки в Тулу. Вот и жил я почти сиротой в деревне Бельшино. Сам-то я пензенский, из Пачелмского района. Да... Война... Все мы тогда хватили лиха.

— Виталий Иванович, а как получилось, что вы стали киномехаником?

— В сорок седьмом кончил я семилетнюю школу и пошел работать в колхоз. С такими же ребятами, как я, пахал, сеял, везал снопы на уборке... А что нам в ту пору было? По четырнадцать да по пятнадцать лет. Одно слово — пацаны. Ну, а какой мальчишка не любит кино? Кинопредвижка приезжала в нашу деревню раз в месяц. Зато какой это был для всех праздник! Всей деревней собирались смотреть «Чапаева», «Семеро смелых», «Веселых ребят», «Богатую невесту»... А тут еще киномеханик стал останавливаться в нашем доме. Начал я ему помогать. А кончилось тем, что написал я матери письмо: «Так, мол, и так, еду учиться на киномеханика». Она, конечно, в штаны. Но я не послушал ее отговоров.

Так в конце сороковых годов Трушин окончил в Пензе курсы киномехаников и вернулся в Пачелмский район.

Много воды утекло с той давней поры. И за все это время Трушин не изменил своему делу, выбранному раз и навсегда. Вот уже тридцать пятый год Виталий Иванович показывает людям кино. И как показывает! Киноустановка в совхозе «Богучарово» — одна из лучших сельских киноустановок в области. Здесь прекрасный современный Дом культуры со зрительным залом на 400 мест. У Трушина просторная и уютная аппаратная, оснащенная современной проекционной аппаратурой. Но, как говорится, не место красит человека, а человек — место. Ну, посудите сами: пятилетний план по кинообслуживанию населения Виталий Иванович выполнил еще два года тому назад, а каждый житель центральной усадьбы около тридцати раз в году смотрит фильмы в своем Доме культуры.

Секрет успеха В. Трушина, в общем-то, прост — это непосредственный и тесный контакт со зрителем. Ведь сельский киномеханик хорошо знает всех жителей деревни. А Трушин пошел еще дальше: за долгие годы своей работы он изучил их интересы. Но и это еще не все. Виталий Иванович не ленится прийти к своему будущему зрителю на работу или домой, чтобы сказать ему, что сегодня он может посмотреть картину любимого жанра или на излюбленную тему.

— Реклама в нашем деле всегда была штукой главной, — говорит Трушин. — А сегодня — особенно. Нынче мы должны уметь оторвать человека от ящика с голубым экраном, чтобы он пришел в кинозал. Здесь, в фойе Дома культуры, у нас размещен киноуголок с репертуарным планом. И еще в трех местах мы сообщаем богучаровцам о фильмах. Конечно, такая реклама нужна и полезна, но я называю ее «мертвой». То ли дело, когда сам приедешь в гараж, механические мастерские, цех переработки. Поговоришь по душам с людьми, расскажешь им о фильме, пригласишь их в Дом культуры. Правда, я приглашаю людей только на хорошие фильмы. Стоит хоть раз обмануть зрителя, и он перестанет тебе доверять.

И еще одно открытие сделал для себя киномеханик Трушин. Ему нужны широкие и прочные связи с общественными организациями, их реальная и конкретная помощь. В совхозе «Богучарово» это хорошо поняли обе заинтересованные стороны.

— К 40-летию Победы задумали мы показать у себя ведущие советские картины — «Победа», «Берег», «Европейская история». Но разве смог бы я один продемонстрировать эти фильмы с таким размахом, с каким они были показаны у нас в Богучарове! Подключились буквально все: партийная и профсоюзная организации, дирекция совхоза, сельсовет. Диспетчеру было дано задание, чтобы он сообщил во все подразделения хозяйства о премьере этих фильмов. Сельсовет по почте разослал участникам Великой Отечественной войны пригласительные открытки. Работники Дома культуры продумали сценарии тематических кино вечеров, на которых потом в торжественной обстановке выступали руководители совхоза, пионеры нашей богучаровской школы, ветераны войны. На встрече с фильмами «Берег», «Европейская история» и «Победа» побывали почти все жители центральной усадьбы.

Потом Виталий Иванович рассказал мне, что, когда он показывал эти фильмы, то снова вспоминал в аппаратной о своей жизни: о войне, о далекой армейской службе, о том времени, которое так образно и правдиво было отражено в картине «Никто не хотел умирать».

ДА, ТРУШИНУ не пришлось воевать на фронтах Великой Отечественной, но вот бороться с бандами литовских националистов ему довелось. Отправляясь на сеансы к своим товарищам, армейский киномеханик Трушин и его помощник — шофер Евтюхин — не только грузили в свою полуторку аппаратуру и коробки с фильмами. Они еще брали с собой гранаты, патроны и автоматы.

— Ты лучше расскажи, как появился у нас в Богучарове, — хитро улыбаясь, вступила в разговор Нина Ивановна.

— Как появился? Обыкновенно. После армии приехал я в Тулу. Управление кинофикации направило меня в Ленинский, а оттуда — в Богучарово. Со своим товарищем Анатолием Сениным прибыли мы сюда поздним вечером 15 февраля 1955 года. Приехали — и сразу в клуб.

Из тульской областной газеты «Коммунар» от 13 октября 1985 г. (с некоторыми сокращениями).



Супруги Трушины

— Были они в военной форме,— подхватила Нина Ивановна. Я тогда по комсомольской линии была ответственной за танцы. Подхожу к клубу, открываю двери, а они за мной. Говорят, что сейчас будут показывать кино. Я им: «Ишь, киномеханики объявились! Как и все другие, через неделю сбежите. Никакого кино. Танцы будут!»

— Это точно,— улыбаясь продолжал Трушин.— Встала в дверях эта настырная богучаровская девчонка. Мы ей говорим, что будет кино, а она твердит: «Нет, танцы!» Спорили мы спорили... Выручил подошедший бухгалтер Артем Михайлович Камольцев. Так что в тот вечер было в Богучарове кино.

Тогда еще ни Нина, ни Виталий не знали, что их первые свидания будут проходить в аппаратной и что спустя четыре года после той первой встречи станут они мужем и женой. Потом Нина Ивановна будет приходить в аппаратную со своим первенцем Юрой.

— Бывало, сидишь вечером одна. Скучно, тоскливо. Подхватишь сынишку на руки — и в клуб. Здесь-то я и начала понемногу помогать мужу. Так что сама не заметила, как стала киномехаником. Работая вот уже больше двадцати лет.

НАВЕРНОЕ, оттого, что в жизни Трушиных очень многое было связано с клубом, у них с ним особые, «кровные» отношения.

— Я не знаю такого случая, чтобы Трушины подвели Дом культуры и кинозрителей,— говорила мне его директор Л. Б. Харитоновна.— Качество показа у них — отличное, дисциплина — всегда на высоте. У нас полное взаимопонимание и тесный творческий контакт. Это касается не только художественных фильмов, но и работы Трушиных с хроникой. Особенно с фильмами сельскохозяйственной тематики, которые они широко используют в нашем кинолектории «Специалистам сельского хозяйства». Давно работает у нас кинолекторий «Человек и закон», где мы сейчас

уделяем особое внимание фильмам антиалкогольной тематики.

А учительница географии Любовь Ивановна Федосова рассказала мне о глубоких и прочных связях Трушиных с Богучаровской средней школой. Активное использование кино в учебно-воспитательном процессе — давняя традиция богучаровских учителей и киномехаников Трушиных. Тематические показы, кино вечера, премьеры, обсуждения фильмов — все это вошло в жизнь богучаровских школьников.

И еще мне припомнились слова пенсионерки Тамары Тимофеевны Хорошевой:

— Сейчас наше Богучарово и на деревню-то не похоже. Живем, как в городе. Вон Дом культуры. Красавец! Да и шутка ли, совхоз-миллионер. А я иногда нет-нет да и вспомню наш послевоенный клуб. Маленький, неказистый. Когда в полулю воду его затапливало, по полу шныряли крысы. Но все это не пугало людей, буквально набивавшихся сюда во время киносеансов. Мы, богучаровцы, всегда любили кино и всегда спешили в клуб на встречу с новым фильмом. Но мы спешили туда еще и потому, что был у нас киномеханик Трушин. Он как-то сразу прижился в Богучарове, стал своим, близким. Наверное, оттого, что человек он простой, открытый, душевно щедрый. А к доброму сердцу люди всегда тянулись, как к свету.

В народе недаром говорят, что по труду и почет. За свой долголетний, добросовестный, творческий труд отличник кинематографии СССР В. Трушин награжден орденом «Знак Почета» и медалью «За доблестный труд. В ознаменование 100-летия со дня рождения В. И. Ленина». А совсем недавно к ним прибавилась еще одна награда: почетное звание «Заслуженный работник культуры РСФСР».

Ленинский район
Тульской обл.

Трудная вахта кинофикаторов

И. МАРЧЕНКО,
заместитель начальника Киевского областного управления кинофикации

Эхо аварии на Чернобыльской АЭС еще не затихло. Название городка Чернобыль стало ныне синонимом слова «цито», которым медики обозначают высшую категорию срочности, паролем, заставляющим сделать то, что вчера показалось бы немислимым.

Тысячи людей днем и ночью продолжают наступление на четвертый блок АЭС, очищают 30-километровую зону от радиационных загрязнений. Сменяют друг друга эшелоны добровольцев. Едут в Чернобыль строители, пожарные, метростроевцы, горняки, ученые, работники других атомных станций, конструкторы, воины. Трудно даже перечислить все профессии, которые собрала сегодня чернобыльская зона.

Сейчас делается все для того, чтобы устранить последствия аварии, предоставить эвакуированному населению возможность быстрее вернуться в родные места. А пока для тех, кто несет трудовую вахту на АЭС, созданы все необходимые условия для эффективной работы и содержательного отдыха.

Как только обстановка здесь немного стабилизировалась, перед работниками Киевского областного управления кинофикации и дирекциями киносети прилегающих к зоне аварии районов встало множество проблем, которые надо было решать незамедлительно: и расселение семей киноработников, и их временное трудоустройство, и организация кинообслуживания трудовых вахт и эвакуированного населения в местах, где ранее кинопоказ не предусматривался. В связи с этим возникла острая нехватка автотранспорта, кинооборудования и фильмокопий, особенно на 16-мм пленке.

В первые дни эвакуации населения из города Припяти, а затем и из Чернобыльского района работники управления кинофикации — его начальник В. Медведенко, главный инженер В. Ковшун и другие — приняли меры к сохранению трудовых коллективов этих дирекций киносети. Делалось все необходимое, чтобы обеспечить работников киносети жильем, трудоустроить их, своевременно выдавать заработную плату, разыскать людей, выбывших в неизвестном направлении. Большую помощь в решении этих вопросов оказали руководители других районных кинодирекций — Полесской (директор В. Зелинский), Иванковской (А. Микитенко), Бородянской (Е. Комарчук) и Макаровской (К. Пацан). Они также приняли эвакуированные семьи в свои квартиры.

Параллельно шла организация кинопоказа — как в районах расположения трудовых коллективов, принимающих участие в ликвидации последствий аварии, так и в местах, где расселили эвакуированных. Решить крайне сложные вопросы технического снабжения киноустановок помог Госкино УССР и непосредственно его председатель В. Стадниченко, который все вопросы кинообслуживания этих районов держал под контролем, неоднократно выезжал туда вместе с работниками областного управления кинофикации.

Сегодня население Полесской зоны, в том числе и эвакуированное из Припяти и Чернобыльского района, обслуживают 171 государственная стационарная киноустановка, из них в Бородянском районе — 26,

Иванковском — 54, Макаровском — 35, Полесском — 49, Чернобыльском — 7. Кроме того, дополнительно организован кинопоказ в 56 пунктах: в пионерлагере «Сказочный», на базах отдыха «Зеленый мыс» Чернобыльского района, «Лесная поляна», «Комсомолец Украины», «Голубые озера», «Лесная сказка» и «Спутник» Бородянского, «Гористое» Вышгородского района, в СПТУ-10 и селе Ковшиловка Полесского района, где живут и отдыхают после рабочих смен энергетики и работники других отраслей народного хозяйства, занятые на ликвидации последствий аварии на Чернобыльской АЭС.

23 мая снова открылся кинотеатр «Украина» в Чернобыле. После обсуждения было решено организовать его работу вахтенным методом — каждая смена в составе трех человек должна была отработать 10 дней. Сначала проводилось по одному сеансу в день, а теперь уже по три — два вечером для дневных смен и один утренний для ночной. Сеансы проходят при полном аншлаге, свободных мест не бывает, все с удовольствием смотрят фильмы.

Когда мы предложили инженеру кинотеатра Л. Пустовойт и киномеханику В. Полищуку вернуться в родной город, чтобы демонстрировать фильмы для тех, кто устраняет последствия аварии на АЭС, они охотно согласились. Отработав свою смену, Пустовойт и Полищук отправились на отдых, а на трудовую вахту встали киномеханики И. Будник, А. Сницарев и В. Беленок.

Организован также регулярный кинопоказ в населенных пунктах, где ныне проживают трудящиеся Чернобыльского агропрома. Для этого потребовалось дополнительно установить 15 комплектов киноаппаратуры КН-20А и «Украина-5». Большую помощь оказали нам и коллеги из Черкасского областного управления кинофикации, направив для организации кинообслуживания населения передвижной автокинотеатр. Жители Макаровского района шлют им за это сердечную благодарность.

Согласно плану оперативного штаба 7 июня в кинотеатре «Украина» состоялась премьера нового художественного фильма «Досье человека в «мерседесе» с участием съемочной группы. На базе отдыха «Лесная поляна» в тот же день прошла премьера картины «Говорит Москва». 8 июня ее создатели побывали в гостях у энергетиков, которые отдыхают после трудовой вахты в пионерском лагере «Сказочный» в селе Иловница Чернобыльского района. А в селе Волчок Полесского района в этот день состоялась премьера фильма «Досье человека в «мерседесе». На встречах с кинематографистами — они были организованы В/О «Союзинформкино» — присутствовало около трех тысяч человек.

Силами Театра-студии киноактера киностудии имени А. Довженко для работников, занятых на ликвидации последствий аварии, эвакуированного населения и прибывших сюда строителей в районах области организовано более 20 творческих встреч и проведены премьеры фильмов «Мы обвиняем», «Женихи», «Как молоды мы были», «Обвиняется свадьба», «Счастливы, кто любит» и др.

Казалось бы, сейчас, когда обстановка в зоне АЭС стабилизировалась, у нас, кинофикаторов, проблем стало меньше. Однако это не так. Мы столкнулись с рядом других, не менее важных и требующих оперативного решения вопросов.

В районы Киевской области приехало большое число строителей, которые сооружают жилье для эвакуированных: с их кинообслуживанием не везде дела обстоят хорошо. Нам предстоит позаботиться

об организации новых пунктов кинопоказа, открытии киноплощадок, и, значит, понадобятся дополнительные киноаппаратура и автотранспорт.

Многие эвакуированные, в том числе и семьи кинофикаторов, не имеют пока постоянного жилья. Надо до холодов обеспечить им нормальные условия. Но и это не все — мы должны позаботиться и о работе для членов коллективов киностудий. Все это — нелегко, но мы уверены, что все вместе успешно справимся с возникшими трудностями.

Авария на Чернобыльской АЭС стала для всех нас суровой проверкой, причем не только нашей духовной силы, но и организованности, порядка, дисциплины.

И еще об одном хотелось бы сказать. Ряд коллективов дирекций киносети нашей области перечислил на счет 904 более пяти тысяч рублей из своего заработка.

Содержание + форма

Т. КУЗИЕВ,

Начальник управления кинофикации
и кинопроката Госкино Таджикской ССР

Ознакомившись со статьей «Как справиться с проблемой?», мы проанализировали работу киносети республики в одиннадцатой пятилетке и полностью согласны с выводами М. Жабского. Как свидетельствует наш опыт, успех достигается там, где глубина и новизна содержания мероприятий, связанных с кино, органически сочетается с яркой, доходчивой, привлекательной формой.

В киносети Таджикистана в практику вошли тематические показы, недели и декады кино, кино вечера, кинопраздники, кинопанорамы и т. п. Многие кинотеатры выпускают абонементы различной тематики. Разнообразную работу ведут кино клубы. Лучшие из них стали творческими лабораториями, где изыскиваются и апробируются новые пути продвижения фильмов к зрителям, привлечения их на киносеансы.

Обычно успех кинопропаганды в значительной мере определяется тем, насколько учитывается в ней изменение киноаудитории, расширение ее интересов. Как правило, работники кино хорошо знают своих зрителей, их вкусы, уровень подготовки к восприятию киноискусства. Каждому кинопразднику, кино вечеру, специальному киносеансу как в городе, так и на селе предшествует тщательная подготовка с учетом потенциальной киноаудитории, а это уже основа будущих успехов. Мы чувствуем, что сейчас потребность людей в кино не сводится к поиску развлечений. Она стала одним из проявлений стремления личности к духовному росту, важным компонентом содержательного отдыха современного человека.

Возросшим задачам воспитательной работы в городе и на селе в большой степени отвечают культурно-спортивные комплексы. Ведущую роль в них обычно играет киноустановка. Успешно функционируют такие комплексы в Ленинадской, Кулябской областях и некоторых районах республиканского подчинения.

Идея комплексного подхода к культурно-воспитательной и идеологической работе находит выражение не только в структуре объединенных культурных учреждений, но и в содержании их деятельности.

Сегодня кинотеатры и киноустановки республики активно занимаются военно-патриотическим, трудовым, нравственным и эстетическим воспитанием, пропагандой научных знаний, передового опыта. Тематика занятий кинолекториев и кино клубов обычно разрабатывается совместно с местными партийными и советскими органами, заинтересованными организациями. В перспективных комплексных планах идеологической работы в ряде местных партийных органов, например Курган-Тюбинской области, большое место занимают вопросы репертуарного планирования, пропаганды искусства экрана, воспитания зрителей при помощи кино.

Много новых форм пропаганды лучших произведений киноискусства использовали кинофикаторы республики в период подготовки к XXVII съезду КПСС. Большую популярность у зрителейнискали творческие отчеты киностудий «Таджикфильм» и имени М. Горького в рамках Всесоюзного кинофестиваля «Советское кино — трудовым коллективам». Проводились кинофестивали, тематические показы, дни культурного содружества, составной частью которых стал показ новых картин «Таджикфильма» на таких крупных предприятиях, как завод «Таджиктекстильмаш», таджикский алюминиевый завод, в крупных совхозах и колхозах.

В плане мероприятий Госкино Таджикской ССР по реализации решений XXVII съезда КПСС особое внимание уделено повышению роли киноискусства в коммунистическом воспитании населения, совершенствованию форм кинопропаганды, которая понимается очень широко. Здесь и улучшение репертуарного планирования, и преимущественное внимание к лучшим советским лентам, и тщательный отбор картин для повторного показа, и повышение культуры обслуживания городского и сельского населения, и улучшение информационно-рекламной работы. Надо сказать, что арсенал информационно-рекламных средств постоянно пополняется, появляются новые, современные ее виды, шире используются радио и телевидение, световые газеты, «бегущая строка», оформляются киноуголки на предприятиях, в учреждениях, учебных заведениях.

Разветвленная городская и сельская киносеть Таджикистана, которая за годы одиннадцатой пятилетки выросла на 110 единиц и насчитывает теперь 1117 киноустановок, обслуживает более 41 млн. зрителей в год. Имеющиеся в фонде кинопрокатных организаций фильмы могут удовлетворить запросы всех категорий зрителей. Год от года растет эффективность работы кинотеатров и киноустановок. Досрочно выполняют плановые задания киносеть и кинопрокат. Киносеть республики неоднократно занимала призовые места во Всесоюзном социалистическом соревновании, а некоторые киностудии стали участниками ВДНХ СССР. Ценный опыт использования кино в пропагандистской и воспитательной деятельности накоплен многими киноорганизациями. В числе лучших — киносеть Кулябской области, города Нурека, Исфаринского района Ленинадской области, Ленинского района киноконцертный комплекс и кинотеатр имени А. Джами в Душанбе. Их коллективы трудятся инициативно, увлеченно, используя все многообразие форм работы с фильмами и привлечение зрителей на киносеансы.

Продолжаем обсуждение статьи М. Жабского («Кино-механика», 1986, № 3). См. также статьи С. Пензина и М. Печулиса (№ 5), П. Слезавина (№ 8).

Казалось бы, есть основания говорить о достижениях в организации кинообслуживания населения. Но сегодня — и к этому призывают нас материалы и решения XXVII съезда КПСС — главное внимание надо сосредоточить на нерешенных задачах, неиспользованных резервах. А они у нас есть. Ведь даже такие значительные картины, как «Вкус хлеба», «Твой сын, Земля», «Дублер начинает действовать», «Частная жизнь», которые достойны самого пристального внимания зрителей, в республике просмотрело отнюдь не максимальное их количество. Мы и сами знаем, что не приложили должных усилий для пропаганды этих кинолент, не организовали их широкого рекламирования, не позаботились о привлечении на просмотр фильмов всех, для кого они представляют интерес. Очевидно, те, от кого зависит экранная судьба картины, не всегда умеют оценить ее по достоинству, точно определить, для какой аудитории она предназначена, и соответственно наладить рекламирование фильма. Увидев сдержанность первых зрителей, которые зачастую просто не подготовлены к просмотру данной киноленты, некоторые работники кинотеатров спешат снять ее с экрана, чем и снижают эффективность использования кинопроизведения.

Перечисленные выше и многие другие, не менее значительные картины печатаются большими тиражами, и есть возможность показать их буквально на всех киноустановках. И не просто показать, а организовать перед сеансами лекции, выступления, беседы партийных, советских работников, журналистов, лекторов общества «Знание», педагогов и других заинтересованных лиц. Только тогда мы сможем активнее использовать кино в воспитательной и массово-политической работе.

Сейчас для более эффективной организации показа значительных советских кинолент каждая дирекция киносети вместе с Республиканской конторой по прокату кинофильмов и ее отделениями пересмотрели, а в отдельных районах разработали заново графики продвижения фильмов, которые обеспечивают интенсивное использование копий новых картин.

Но это еще далеко не все. Вот, скажем, премьеры — они всегда привлекательны для зрителей, и мы хотели бы проводить их как можно чаще. Но есть опасность, что премьеры превратятся в обычные сеансы — ведь в районных дирекциях нет возможности приглашать творческих работников или специалистов-киноведов и, значит, подготовка и проведение премьер целиком ложится на редакторов кинодирекций (методистов по репертуарному планированию в республике нет, как нет и методкабинетов). Но их профессиональный уровень оставляет желать лучшего. Есть острая необходимость в расширении их кругозора, более глубоком знакомстве с историей и теорией кино. В какой-то мере этому способствуют семинары в столице республики и областных центрах. Но желательно, чтобы они чаще, чем теперь, проводились в Москве или других крупных городах страны, где есть большие возможности для полноценного кинообразования киноработников.

Сейчас всем ясно, что прошли те времена, когда зрители «ломались» в кинотеатры. Нынче их надо активно привлекать на киносеансы. А начинаться эта работа должна с рекламы — содержательной, учитывающей разнообразие зрительских вкусов и интересов. Реклама, если она точна, вызывает у человека желание посмотреть фильм. Хорошие результаты дает, например, реклама, распространяемая по почте. Получив домой приглашение на просмотр фильма,

жители охотно откликаются на него. Следующий шаг — создание условий для посещения кинотеатра. Эффективна предварительная продажа билетов на предприятия за несколько дней до выхода фильма на экраны.

Ну а как быть с так называемыми трудными картинами? Здесь сыграли положительную роль клубы проблемного фильма. Были отпечатаны афиши, абонементы, их распространили по организациям, учреждениям. Первые же занятия показали — эти киноклубы привлекательны для многих, причем, что особенно важно, их активно посещает молодежь. Киноклубы способствуют кинообразованию зрителей, привлекают им вкус к культурному проведению досуга, выполняют воспитательные функции и положительно влияют на выполнение плана.

К сожалению, работа киноклубов в районах сопряжена с большими трудностями, главным образом — из-за ограниченности фильмофонда. Далеко не все картины, выпускаемые ограниченным тиражом, доходят даже до крупных киноустановок. А между тем зрители спрашивают, где посмотреть такие фильмы, как «Голубые горы, или Неправдоподобная история», «Детский сад», «Васса», «Прощание» — они читают журналы, газеты и интересуются работами, положительно отмеченными прессой.

Большой резерв — активизация демонстрирования лучших картин выпуска прошлых лет. Поэтому намерено организовать в Душанбе и областных центрах кинотеатры повторного фильма, где будут проходить ретроспективные показы кинолент С. Эйзенштейна, М. Ромма, С. Герасимова и других мастеров советского кино. О классических произведениях искусства нужно помнить всегда и работать с ними постоянно. Есть разные пути для помощи клубной работе на местах. Предполагаем создать кинопрограммы из новых малотиражных лент и фильмов повторного фонда, которые можно по цепочке показывать в разных районах той или иной области. Продуманные, составленные квалифицированными специалистами программы фильмов станут неоценимым подспорьем кинофикаторам, стремящимся удовлетворить разнообразные культурные потребности зрителей.

Нам предстоит еще очень многое сделать, чтобы поднять эффективность использования фильмов на селе. Пока не всегда и не везде сельские киноустановки обеспечиваются полноценным репертуаром, есть еще районы, где не налажена информационно-рекламная работа, слабо привлекаются к ней местная печать и радио. Недостаточно интенсивно используются на селе фильмокопии, немало сложностей иногда возникает с доставкой их на киноустановки из-за тяжелых горных условий.

Серьезность задач, поставленных партией на XXVII съезде КПСС перед работниками кино, диктует высокие требования к нам. Об этом должны помнить все руководители кинопроката, кинодирекций, киномеханики, намечая наиболее целесообразные способы выпуска новой ленты, составляя тематику лекториев, разрабатывая сценарии торжественных кинопраздников или кино вечеров. Ведь работник кино — проводник идей партии в массы. Поэтому формы пропаганды киноискусства должны наполняться актуальным политическим содержанием, совершенствоваться и развиваться.

Учитывая важность и сложность задач, которые нам предстоит решать, необходимо проявлять максимум деловитости, организованности, высокой ответственности за порученное дело.

Душанбе

Кинопанорама

Репертуар октября

Представляет начальник отдела репертуарного планирования и тиражирования фильмов Главного управления кинофикации и кинопроката Госкино СССР Л. ВЕРАКСА.

Ведущие фильмы октябрьского репертуара — «ПО ГЛАВНОЙ УЛИЦЕ С ОРКЕСТРОМ»* («Мосфильм», цветной, 9 ч.), «ХРАНИ МЕНЯ, МОЙ ТАЛИСМАН»* (студия имени А. Довженко, цветной, 8 ч.), «ЧУЖАЯ БЕЛАЯ И РЯБОЙ»* («Казахфильм» при участии «Мосфильма», цветной, 10 ч.), «ОТ ЗАРПЛАТЫ ДО ЗАРПЛАТЫ»* («Мосфильм», цветной, широкоэкранный, 9 ч.) — будут напечатаны значительными тиражами.

В таких же объемах планируется печать еще ряда фильмов отечественных киностудий. К Дню работников сельского хозяйства приурочен выпуск картин «ВОТ МОЯ ДЕРЕВНЯ»* («Ленфильм», цветной, 9 ч., рассказ об этой ленте см. «Кинемеханик», 1986, № 5) и «ЗАВЕЩАНИЕ» («Мосфильм», цветная, 9 ч.).

Этот фильм поставлен по мотивам рассказа Георгия Маркова «Земля Ивана Егорыча». Автор сценария — Валентин Ежов. Режиссер — Игорь Гостев («Меченый атом», «Фронт без флангов», «Фронт за линией фронта», «Фронт в тылу врага», «Европейская история»). Главный герой картины — секретарь сельского райкома партии Крылов, бывший фронтовик. В мирной, сегодняшней жизни он выполняет наказ, оставленный погибшим на кровавом поле сражения политруком: «Завещаю тебе нашу землю!.. Живи!» А беречь Родину — это заботиться о сохранении не только ее природных богатств, но и того высокого морального духа, что помог одержать советским людям Победу над фашизмом. Иван Егорыч выполняет завещание с честью, до последнего своего часа оставаясь примером нравственной чистоты, бескомпромиссности, истинной преданности Отечеству. В главных роли — Евгений Матвеев. В других ролях — Людмила Зайцева, Борис Щербаков, Владимир Самойлов, Александр Потапов.

По основу картины «ПРОРЫВ»* («Ленфильм», цветная, широкоформатная и широкоэкранный, 10 ч.) положен действительный случай, происшедший в 1974 году. Во время сооружения одного из новых участков ленинградского метро произошла авария: образовался пльвун, и в шахту прорвался поток воды, песка, глины и ила. Под угрозой оказались близлежащие дома, крупный завод. В чрезвычайных обстоятельствах метростроевцы самоотверженно ликвидировали аварию. В главных ролях — Олег Бо-

рисов и Андрей Росточкий. Сценарий Альбины Шульгиной. Режиссер — Дмитрий Светозаров (это его вторая после фильма «Скорость» работа). Композитор — Андрей Макаревич.

С Андреем Росточкием зрители встретятся и в остроумном фильме студии имени А. Горького «БАРМЕН ИЗ «ЗОЛОТОГО ЯКОРЯ»* (цветной, широкоэкранный, 8 ч.). Его герой — молодой лейтенант погранвойск, прибывший на службу в большой портовый город и почти сразу оказавшийся в нелегких обстоятельствах. В других ролях — Евгений Герасимов, Татьяна Догилева, Наталья Вавилова. Автор сценария — Ярослав Филиппов, Режиссер — Виктор Живолуб («Гармония», «Право на выстрел», «Казачья застава», «Приказано взять живым»).

В репертуаре октября — картина «Тема»* («Мосфильм», цветная, кашетированная, 10 ч., не разрешена для показа детям до 16 лет), поставленная Глебом Панфиловым («В огне брода нет», «Начало», «Прошу слова», «Валентина», «Васса») по сценарию, написанному им совместно с Александром Червинским. Главный герой фильма — маститый драматург Ким Алексеевич Есенин — приезжает в провинциальный русский городок «надышаться стариной», продолжить работу над новой пьесой. Случайная встреча со скромным экскурсоводом местного музея Сашенькой Николаевой, пишущей книгу о безвестном поэте-самоучке, заставляет его многое переосмыслить, задуматься об истинном предназначении художника, его гражданском долге. В ролях — Михаил Ульянов, Инна Чурикова, Евгений Весник, Сергей Никоненко, Наталья Селезнева, Станислав Любшин.

Лирическая комедия «ЖЕНИХИ»* (студия имени А. Довженко, цветная, широкоэкранный, 8 ч.) рассказывает о жителях небольшого южного хуторка, их нравственной красоте и силе, преданности родной земле. Сценарий создан Александром Сацким по мотивам новелл писателя А. Колесниченко. Режиссер — Станислав Клименко («Весь мир в глазах твоих», «Дударики», «Колесо истории», «Водоворот»). В ролях — Галина Самойлова, Анатолий Лукьяненко, Валерия Заклунная.

В основе психологической драмы «ГОНКА ВЕКА»* («Мосфильм», цветная, 9 ч.) лежат документальные события — кругосветная парусная гонка «Золотой глобус», стартовавшая в 1968 году в Англии. Герой фильма механик Дональд Кроухорст уходит в плавание на катамаране, который, как ему известно, к подобному состязанию не готов. Но для Кроухорста это единственное средство «выплыть» на поверхность жизни, поправить свое материальное положение. Гонка, однако, кончается для него трагически. Сценарий написан журналистом-международником Владимиром Дунаевым и режиссером-постановщиком Никитой Орловым («Петр Мартынович и годы большой жизни», «Да здравствует Мексика!» —

* Звездочкой отмечены фильмы, печатающиеся также на 16-мм киноплёнке.

с Г. Александровым, «Путь к медалям» — с Д. Сато). В ролях — Леонхард Мерзин, Элле Куль, Ростислав Янковский, Гирт Яковлев. Композитор — Алексей Рыбников.

Молодой режиссер Геннадий Воронин поставил на киностудии имени М. Горького (Ялтинский филиал) по сценарию Вацлава Михальского (по его одноименной повести) фильм «БАЛЛАДА О СТАРОМ ОРУЖИИ»* (цветной, 8 ч.). Эта героико-романтическая лента рассказывает о подвиге женщины из горного дагестанского селения, отправившейся вслед за близнецами-сыновьями на фронт, чтобы вложить в их руки оружие дедов и отцов и сделать непобедимыми в борьбе с фашизмом. В главных ролях — Патимат Хизроева, Леонид Белозорович, Александр Демьяненко.

Юным зрителям адресован фильм «ПОД ЗНАКОМ ОДНОРОГОЙ КОРОВЫ»* (студия имени М. Горького, цветной, широкоэкранный, 8 ч.) режиссера Хасана Хажкасимова («Как стать мужчиной», «Всадник с молнией в руке»), созданный по его собственным рассказам (сцен. Александра Бородянского). Двенадцатилетний Азамат приезжает на лето в деревню к деду и попадает на высокогорное пастбище. Столкнувшись с нелегким трудом пастухов, впервые испытывая чувство ответственности за порученное дело, юный герой обретает самостоятельность, постигает такие простые, но вечные истины, как любовь к родной земле, борьба за справедливость... В роли Азамата — школьник Эдик Каров из города Нальчика, его дедушки — народный артист Чечено-Ингушской АССР Муса Дудаев.

Фильм Таллинской киностудии «СВОРА»* (цветной, 8 ч.) — политический детектив. Действие происходит в одном американском городке в 20-е годы. Главный герой Нед Бомонт по собственной инициативе ведет расследование одного убийства... Автор сценария (по роману Дэшила Хэммета «Стекланный ключ») — Николай Иванов. Режиссер — Арво Круусемнт. В ролях — Тыну Карк, Аарне Юкскула, Рейн Мальмстен.

В октябре выпускаются пять фильмов производства социалистических стран. «ОШИБКА СТАРОГО ВОЛШЕБНИКА» (цветной, 8 ч.) — фильм ГДР по мотивам сказки-сатиры Э. Т. А. Гофмана «Крошка Цахес, по прозвищу Циннобер», разоблачающей общество, где царит власть золота. Режиссер — Целино Блайвайс.

В венгерском фильме-сказке «ОРАНЖЕВЫЙ ДОЖДИК» (цветной, 7 ч.) чередуются реальность и фантастика. Дети гуляют среди деревьев, и в их воображении возникают красный кит, молодые львята и... изумительная оранжевая машина. Режиссер — Жолт Кезди Ковач.

«ПОД МОСТОМ» (КНР, цветная, кашетированная, 9 ч., не разрешена для показа на специальных детских сеансах) — социальная драма о любви двух молодых людей во времена «культурной революции» в Китае. Режиссер — Бай Чэнь.

Румынский фильм «ПРАВО НА РИСК» (цветной, 8 ч.) повествует о судьбе экипажа пассажирского лайнера, попавшего в беду из-за неблагоприятных метеословесий. Режиссер — Франциск Мунтяну.

Чехословацкий фильм «ЧТО С ВАМИ, ДОКТОР?» (цветной, 7 ч.) рассматривает проблемы охраны окружающей среды. Режиссер — Вит Ольмер.

Среди фильмов других стран (без права показа по телевидению) — «ЛУИЗИАНА» (США, цветной, две серии, 7 и 6 ч., не разрешен детям до 16 лет). Действие картины разворачивается на юге США в середине

прошлого века в период гражданской войны. Героиня фильма Вирджиния после смерти родителей остается без средств к существованию и решает любой ценой вернуть себе положение в обществе, но... терпит поражение. Режиссер — Филип де Брока.

Действие фильма «ЭТО БЫЛО В ПАРИЖЕ» (Канада — Франция, цветной, кашетированный, две серии по 7 ч., без права показа на специальных сеансах для детей) происходит в период Второй мировой войны на территории оккупированной Франции. Он рассказывает об одной операции движения Сопротивления. Режиссер — Клод Шаброль.

В октябре будет выпущен ряд документальных и научно-популярных фильмов. Среди них: «Здесь жил и работал Ленин» (ЦСДФ, цветной, 1 ч.) — о ленинских местах в Москве и Подмоскowie; «Время решений» (ЦСДФ, цветной, 6 ч.) — об ускорении социально-экономического развития страны; «Кто получит премию?» (киностудия научно-популярных и документальных фильмов Узбекистана, 2 ч.) — о системе бездефектного труда на Ташкентском тракторном заводе; «Депю» (Дальневосточная студия кинохроники, цветной, 1 ч.) — о проблемах перестройки железнодорожного транспорта; «Выбор» (Западно-Сибирская студия кинохроники, цветной, 1 ч.) — об организации здорового досуга рабочих; «Лаборатория — океан» (Свердловская киностудия, цветной, 5 ч.) — об исследовании советскими учеными океана, его значения для народного хозяйства; «С компьютером за партой» («Центрнаучфильм», цветной, 2 ч.) — об использовании ЭВМ в учебном процессе.

«По главной улице с оркестром»



О фильме рассказывает его режиссер-постановщик Петр ТОДОРОВСКИЙ. Известный по картинам «Верность», «Фокусник», «Городской романс», «Последняя жертва», «В день праздника», «Любимая женщина механика Гаврилова», «Военно-полевой роман».

Наш фильм — о хорошем человеке с чистой совестью, который прожил не предназначенную ему жизнь. Не по легкомыслию — в силу обстоятельств. Муравин из поколения «подранков»: на его долю выпали сиротство, детдом. Он потому и профессио-

нальным музыкантом не стал: жена Лида, из того же детдома, мечтала стать врачом, не мог же он не помочь ей в этом... А песни, как известно, не кормят, если же и кормят, то не сразу. Простая арифметика — тринадцать лет учебы, прежде чем станешь профессионалом...

И вот жена стала хирургом, выросла дочка, Муравин преподает в вузе сопранат, сознавая, что занимается не своим делом и мучаясь этим. Утром все разбегаются, вечером сбегаются, обмениваются информацией, и — все... Семья по существу распадается. Ни жена, ни дочка даже не подозревают, что у Муравина есть другая жизнь, где его величают: «Талант! Первая семиструнная гитара страны!», что те мелодии, которые он «бренчит» по вечерам, запершись с гитарой в ванной, звучат по радио, все выше возносятся, однако, другого человека — композитора, который обрабатывает мелодии и подает как свои.

И Муравин в свои 55, решив, что семья больше не нуждается в нем, уходит из дома, из института, чтобы в отчаянном рыжке наверстать упущенное...

И все смешалось в доме Муравиных... «Как мы жили,— скажет ему потрясенная дочь,— я совсем не знала тебя». «А я — тебя», — признается отец, с болью признается, потому что и у Ксюши, оказывается, жизнь тоже совсем не такая, как представлялось им с Лидой...

Меня давно волнует эта тема: почему при полном внешнем благополучии многие не испытывают радости жизни? Может, потому, что во имя «презренной пользы» мы изменяем той «главной мелодии», которая есть у каждого человека, которой он должен быть верен всегда? Может, потому, что даем себя без остатка поглотить будничными делами и заботами, направленными, конечно же, на благо наших близких, и забываем о главном — о душевной близости, искренности отношений, понимании, чувстве плеча... Не замечаем все более плотных стенок, разделяющих нас — теряем друзей, детей, любимых, теряем себя...

Мне хотелось, чтобы музыка стала одним из главных действующих лиц фильма. Я долго ее искал, мучился, пытался заказать профессиональным композиторам, но в какой-то момент понял, что она уже есть: мой герой, собственно, того же поколения, что и я, и у нас общие мелодии, и к тому же мы оба дилетанты в этом деле (первоначально картина так и называлась — «Дилетант»), а я, хотя уже и писал и исполнял песни, звучавшие с экрана, целиком всю музыку к фильму написал впервые. Так получилось — она родилась сама собой в процессе работы над сценарием и стала просто частью драматургической ткани.

Сценарий мы писали вместе с молодым драматургом Александром Буравским. Я надеюсь, что фильм будет интересен и молодежи.

В главной роли — Олег Борисов. Я давно «прицелился» на него и никого другого в роли Муравина представить не мог. При том, что Борисов великопленный артист, он не обладает внешностью киногероя, а мне было важно, чтобы, появившись на экране как человек из городской сутолоки, из утренней электрички, из типовой квартиры, — такой, как все! — он постепенно становился бы все интересней нам, раскрываясь бы как натура сильная, талантливая, щедрая, как человек глубоко порядочный — а это сейчас вопрос вопросов. Борисов сам исполнил и все песни в фильме, прекрасно исполнил: спел не только голосом — душой.

Жену Муравина играет известная актриса Лидия Федосеева-Шукшина, дочь Ксюшу — студентка ГИТИСа Марина Зудина, уже снявшаяся в нескольких фильмах («Личное дело судьи Ивановой», «Валентин и Валентина», «После дождичка, в четверг...»). В других ролях — Валентин Гафт, Игорь Костюлевский, Людмила Максакова, Александр Лазарев, Светлана Немоляева, Валентина Теличкина, Олег Меньшиков. С таким прекрасным актерским ансамблем нечасто доводится работать.

Стихи к песням написал Григорий Поженян, мой давний друг — еще со времен «Жажды» (в постановке этого фильма я участвовал как оператор). С оператором Валерием Шуваловым и художником Валентином Коноваловым я тоже работаю давно. Поставлена картина на «Мосфильме».

Самой главной нашей целью было вызвать эмоциональный отклик у зрителя, чтобы он плакал и смеялся, сопереживал и страдал, любил и ненавидел. Если это произойдет, а мы хотели, чтобы наш фильм смотрели именно так, то о проблемах, поднятых экраном, он обязательно задумается — потом.

Записала Н. МИЛОСЕРДОВА.

«От зарплаты до зарплаты»



Последняя лента режиссера Аиды Манасаровой, поставленная на киностудии «Мосфильм» по сценарию профессора доктора экономических наук Виктора Бедкина, кандидата экономических наук Виктора Ивантера и молодого ленинградского драматурга Анатолия Соснина, затрагивает острые проблемы экономической перестройки.

Почти фантастическая завязка вводит зрителя в сюжет фильма: тысячный коллектив обувной фабрики остался без зарплаты. Невероятный для нашей действительности случай — банк отказался выдать деньги! В этой ситуации вполне справедливым кажется активное недовольство рабочих. Но и позиция управляющего банком Ефимова вполне логична. Ведь по условиям экономического эксперимента, принятым общим собранием на фабрике, коллектив ее должен перейти на полную самоокупаемость: что заработали, то и получили. Однако заработать

пока не успели — договорный срок истек как раз на завершающей стадии перестройки производства.

Срочно возвращается из ответственной зарубежной командировки директор фабрики Павлищев. В яростном споре с Ефимовым — автором и основным теоретиком эксперимента — он пытается доказать, что сама суть реорганизации предполагает творческую, свободную от ненужных рамок работу, а не покорное следование статьям договора.

Особый накал действию придает перенос смыслового акцента с чисто производственных проблем на социально-психологические. Вместе с героями фильма зритель убеждается: экономическая перестройка требует перестройки прежде всего мышления, на любом участке производства. Ведь именно старый стиль руководства Павлищева, несмотря на все его благие намерения, стал причиной серьезных упущений. Торопясь наладить производство современной обуви, директор неоправданно форсировал темпы реорганизации, необдуманно распылял средства на многочисленные «узкие» места. К тому же подвели некачественные и несвоевременные поставки смежников. Невесело звучит с экрана анекдот о том, как в Англии, в порядке эксперимента, ввели правостороннее движение, но... на одной улице. Фильм убеждает — экономический эксперимент должен выйти за рамки одного предприятия. В данном же случае для его продолжения на обувной фабрике Павлищеву приходится оставить директорский пост. Ведь по условиям договора финансирование предприятия возобновляется лишь после замены обанкротившегося руководителя. Павлищев достойно принимает справедливое наказание и продолжает трудиться на фабрике (на иной уже должности). Этот поступок доказывает преданность его и своему предприятию и непростому делу экономической перестройки. Не случайно именно ему доверяют авторы ключевое высказывание: «Мы ждем от эксперимента не только экономических показателей, но — и это, может быть, самое главное, — мы ждем от него нравственного эффекта».

Павлищев симпатичен энергичной целеустремленностью, открытостью, увлеченностью делом. Этот образ обогатил обширный творческий диапазон популярного актера Андрея Мягкова, отличающегося духовной наполненностью, романтическим восприятием жизни, способностью к глубоким и естественным перевоплощениям. Вероятно, найти верный тон ему помогли предыдущие работы в фильмах А. Манасаровой «Утренний обход» и «Оглянись». Достойным оппонентом главного героя выглядит Ефимов в исполнении Олега Ефремова. По мнению режиссера, обоих этих актеров объединяют высокое мастерство, гражданский темперамент, активная позиция в жизни и искусстве. Эти качества помогли им увлечь и заинтересовать зрителя напряженной экономической дискуссией.

Аида Ивановна Манасарова умерла, едва завершив работу над фильмом, в который вложила страстную убежденность художника и гражданина. Позицию режиссера разделили члены творческого коллектива, многие из которых уже не раз работали вместе с Манасаровой: оператор-постановщик Генри Абрамян, художник-постановщик Наталия Мешкова. Убедительно раскрылись в своих ролях популярные актеры Анастасия Вознесенская, Галина Польских, Нонна Мордюкова, Семен Фарада и другие.

А. ТЮРИН

«Чужая Белая и Рябой»



О фильме рассказывает его постановщик и автор сценария заслуженный деятель искусств РСФСР, лауреат Государственной премии СССР Сергей СОЛОВЬЕВ, известный по картинам «Сто дней после детства», «Спасатель», «Наследница по прямой», «Мелодии белой ночи», «Избранные» и др.

Фильм посвящен тем, кому сейчас 40—50 лет — возраст зрелости. Это те люди, на плечах которых сегодня держится вся страна. Об истоках нравственной силы этого поколения, истоках его честности, стойкости, бескомпромиссности, мужества, обо всех прочих человеческих качествах, в основе которых лежит давнее уже детство, — об этом наш фильм. Повесть Бориса Ряховского «Отрочество архитектора Найденова» стала основой его сценария. История «голубиной страсти» 14-летнего Вани Найденова, по прозвищу Седой, сама по себе, наверное, экзотична, во всяком случае достаточно занятна для нынешних сверстников Ивана. Ведь так многим отличается жизнь сегодняшняя, благополучная, наполненная множеством интересных увлечений и развлечений, от того голодного, страшного и одновременно счастливого времени первых послевоенных лет, когда была выиграна Великая война и вместе с горечью утраты пришло огромное счастье — мир. Голубь для мальчишек 40-х годов — это было всё. И радость духовная — увидеть вольный полет птицы, и радость иметь что-то ценное, когда тебе вдруг начинает завидовать вся округа.

...Над маленьким степным городком в Казахстане вдруг появилась невесть откуда взявшаяся белая голубка. Все здешние голубятники пытались завладеть ею. А поймал птицу, рискуя жизнью, юный Ваня. И тут же оказался в центре всеобщего внимания. Мальчишке предлагали продать голубку, сменить на что хочешь: хочешь — на другого породистого голубя, а хочешь — на дружбу с самыми сильными и влиятельными людьми города. И когда Седой отверг все предложения, голубку просто украли. Мальчик встал

перед выбором. Вернуть во что бы то ни стало белую птицу — значит, снова рисковать жизнью, стать врагом всех. Смириться с её утратой — навсегда потерять уважение к себе. Наш фильм, построенный как воспоминания космонавта о своем детстве,— это рассказ о становлении человеческой личности.

Актерский ансамбль в основном состоит из людей, не имеющих специальной артистической подготовки. Хотелось, чтобы каждый персонаж был открытием для зрителя, запомнился именно по нашему фильму. Так, молодого героя сыграл алмаатинский школьник Слава Илющенко, его друга Мурата — также школьник Султан Бапов. Профессионально справился с ролью Жуса художник-дизайнер из Ленинграда Илья Иванов. Сложную жизнь Петра Петровича (Пе Пе) прожил на экране писатель Андрей Битов. Есть у нас, конечно, и профессиональные исполнители. Образ отца мальчика очень ярко и достоверно передал литовский актер Любомирас Лауцявичус, снявшийся ранее в фильмах «Иди и смотри» и «Отряд». По многим киноролям известна народная артистка РСФСР Людмила Савельева. С её героиней в нашей картине — актрисой знаменитого Камерного театра — мы встречаемся в самую тяжелую пору её жизни и становимся свидетелями трагической женской судьбы. Театральный актер Владимир Стеклов выразительно сыграл роль Цыгана.

Снимал картину оператор Юрий Клименко («Человек уходит за птицами», «Слезы капали», «Жаркое лето в Кабуле», «Легенда о Сурамской крепости» и др.). Я с ним работал впервые — по-настоящему талантливым человеком, великолепным мастер своего дела.

Картину предваряет необычный для нашего экрана титр: «Товарищи зрители! В фильме, который вы сейчас увидите, использован ряд приемов, намеренно искажающих нормальное оптическое изображение. Просим вас уважительно отнестись к экспериментальному художественному поиску авторов». А теперь я обращаюсь и к вам, уважаемые киномеханики! Мы привыкли к тому, что все в нашей жизни размерено определенными стандартами. Конечно, они важны. Нужно, безусловно, чтобы освещенность экрана и параметры звука им соответствовали. Но изобразительное решение нашего фильма имеет свои особенности. Иногда вам будет казаться, что нет резкости, но это специально задуманный художественный эффект. Поэтому, настроив фокус по явно резкому кадру в начале части, не спешите «регулировать» кинопроектор, пытайтесь отыскать резкость там, где её не должно быть. Часть кадров сознательно выполнена в темной гамме, а для того, чтобы на экране не было совсем «черно», освещенность экрана обязательно должна соответствовать норме или даже быть чуть выше её. Я заранее приношу вам благодарность за художественное участие в судьбе нашей картины. Нет никакого искусства без зрителей. А как они поймут наши творческие замыслы, во многом теперь зависит от вас, дорогие киномеханики.

Записала Л. МУХИНА

«Храни меня, мой талисман»



На экране — столкновение двух миров: высокой духовности, глубокого интеллекта, благородных принципов с миром приземленных нехитрых желаний, пошловато-хамской философии, которая в своем бездумном натиске часто опрокидывает святые, бережно хранимые чувства, разрушает и ломает людей...

Этот фильм — еще один взгляд на нравственную сторону жизни, которую известный писатель и драматург Рустам Ибрагимбеков исследует почти во всех своих работах (по его сценариям поставлены фильмы «Белое солнце пустыни», «И тогда я сказал — нет», «Допрос», «Перед закрытой дверью», «Парк» и др.). Персонажи Ибрагимбекова неизменно оказываются в крайне необычных, хотя и вполне жизненных ситуациях и напряженно ищут выхода. И именно эти поиски, раскрывающие человеческую сущность, — главное для драматурга, автора сценария картины «Храни меня, мой талисман» (киностудия имени А. Довженко).

Герой фильма — журналист и литературовед Алексей Дмитриев (арт. Олег Янковский) вместе с молодой женой Таней (арт. Татьяна Друбич) приезжает в Болдино на пушкинские праздники. Все здесь овеяно образом великого поэта — и изумительные картины Болдинской осени (оператор Вилан Калюта), и трогательные старинные народные напевы, и вдохновенное пушкинское строкой стихотворение Булата Окуджавы «Пока еще не все потеряно, храни меня, мой талисман...», которое читает сам автор. Но воссоздание пушкинской атмосферы — не главная цель режиссера Романа Балаяна (творческую индивидуальность его мы успели ощутить в фильмах «Каштанка» и «Полеты во сне и наяву»). Очевидно, выбор именно этого сценария режиссером был не случаен. Балаян, как и Ибрагимбеков, ищет острые сюжеты в сфере внутренней жизни человека. «Мне чрезвычайно интересны те психоло-

гические откровения, которые можно было бы назвать исповедальными моментами бытия, проблемы этические, ситуации, определяющие нравственное совершенствование человека», — говорит режиссер.

В фильме разворачивается драма, напоминающая трагическую историю пушкинской дуэли. Молодой, внешне привлекательный человек, некто Климов (арт. Александр Абдулов), от праздной скуки задается целью соблазнить Таню. Это как бы современный Дантес — человек пустой, лишенный понятия о чести и порядочности, но вполне светский: «тоже интересуется» Пушкиным, хотя познания его ограничиваются альковными скандальными сплетнями и историями. Он пытается добиться «взаимности» не где-нибудь, а прямо в супружеской спальне. Там Климова и застаёт Алексей, и весь мир для него рушится. То, что для Климова — простая забава, для Алексея — катастрофа.

На экране — не просто мелодрама или традиционный треугольник. Режиссер представил вполне жизненную, существовавшую во все времена трагедию оскорбленной чести, попранная высокой любви мелким, низким человеком. В XIX веке подобная ситуация разрешалась дуэлью. Дуэль есть и в фильме. Зло, посягнувшее на самое святое, можно наказать только в честном мужском поединке — убежден герой, и он заставляет Климова принять вызов. Они будут стреляться...

Но защитить таким образом свою честь и честь жены не просто. Переполненный гневом и жадой мщенья, Алексей, прикасаясь к курку охотничьего ружья, не может его нажать, потому что сама идея убить человека несоместима с его разумом. Алексей падает без сознания, а Климов, с ухмылкой перешагнув через него, уходит прочь. Разбитый, морально сломленный, Алексей возвращается домой. Дело еще больше запутывается из-за того, что он не находит в себе сил сказать правду жене и жестоко обманывает обезумевшую от неожиданности свалившейся на них беды, не находящую себе места Таню: Алексей говорит, что дуэль состоялась и он убил человека...

Рыцарский, благородный порыв превращается в мелкий и вовсе не смешной фарс. Страдают горячо любимая жена, близкий друг Митя (арт. Александр Збруев), а негодяй продолжает спокойно существовать. Трудно жить достойно, как бы говорят авторы фильма.

Но, не выиграв в поединке, Алексей одерживает победу в главном. В сложной ситуации он остается на высоте чувств, мыслей и поступков. «Пусть человечество становится сильнее, мудрее, — говорит Янковский про своего героя, выражая точку зрения всех создателей фильма, — и пусть не прекращается род людей, рожденных с тонкой кожей, ранимым сердцем. Именно они — защита от пошлости, грубости и самодовольства...»

Предлагаемый рекламный текст

Дуэль в наши дни... Возможно ли это?!

Н. РЮРИКОВА

Документальный экран

«Особая профессия»

Это фильм об одном из лучших сельских кино-механиков заслуженном работнике культуры РСФСР кавалере ордена «Знак почета» Виталии Ивановиче Трушине*. Вот уже 35 лет работает он в селе Богучарове Ленинского района Тульской области. Авторы фильма (ЦСДФ, 1 ч., цветной, сцен. В. Ермаков, реж. Ю. Егоров) показывают не только демонстратора фильмов, но и увлеченного пропагандиста советского кино, умелого организатора работы со зрителями. Большое внимание Трушин уделяет информации о кинорепертуаре, стараясь как можно шире и нагляднее ознакомить людей с новинками экрана. В селе несколько рекламных щитов, в Доме культуры прекрасно оформлен киноуголок, где представлены сведения о картинах текущего и будущего репертуара. Виталий Иванович регулярно бывает в хозяйствах совхоза, рассказывает о новых фильмах, персонально приглашает людей в кино. И поэтому зал Дома культуры (на 400 мест) почти всегда полон.

Большая забота Трушина — пропаганда кинолент сельскохозяйственной тематики. Постоянно интересуется киномеханик новыми поступлениями в отделение кинопроката, оперативно информирует о них руководство совхоза, вместе обсуждают, как лучше организовать показ полезных фильмов. Не случайно директор совхоза считает киномеханика своим работником.

Благодаря Трушину в Богучаровской средней школе на уроках демонстрируются учебные ленты. Это он помог установить там кинопроекторную аппаратуру, обучил ребят работать на ней. И, может быть, со временем кто-нибудь из сегодняшних школьников сменит Виталия Ивановича в кинопроекторной Дома культуры.

Человек добросовестный, отзывчивый, веселый, Трушин снискал любовь и уважение односельчан, пятнадцать раз выбиравших его своим депутатом.

Посмотрите этот фильм, дорогие читатели. Киномеханики почерпнут для себя много полезного из опыта коллеги. А руководители киносети могут взять фильм на вооружение в пропаганде профессии киномеханика среди молодежи.

А. ВАСИЛЬЕВ

*Более подробно о В. Трушине рассказано на с. 14 в очерке А. Акимова «Кино для всех».

I квартал 1987

ЯНВАРЬ

2 — 40 лет со дня выхода на экран фильма «Адмирал Нахимов» (реж. В. Пудовкин). 2 — 20 лет со дня выхода на экран фильма «Республика ШКИД» (реж. Г. Полоха). 3 — 25 лет со дня премьеры фильма «Человек-амфибия» (реж. Г. Казанский). 11 — 75 лет со дня рождения актера Леонида Галласа (1911—1977), снявшегося в фильмах «Два капитана», «Три сестры», «Железный поток», «Сюжет для небольшого рассказа», «Монолог» и др. 13 — 65 лет со дня рождения кинодраматурга Валерия Фрида, соавтора сценариев с Ю. Дунским фильмов «Жили-были старик со старухой», «Всего одна жизнь», «Служили два товарища», «Старая, старая сказка», «Красная площадь», «Гори, гори, моя звезда», «Высокое звание», «Вдовы», «Псевдоним: Лукач», «Всадник с молнией в руке»; с Ю. Дунским и А. Миттой — «Сказ про то, как царь Петр арапа женил», «Экипаж» (при участии Б. Уриновского), «Сказка странствий». 13 — юбилей актрисы Ариадны Шенгеля, снявшейся в фильмах «Гранатовый браслет», «Год, как жизнь», «Выстрел», «Распятый остров», «Не горюй!», «Гойя, или Тяжкий путь познания», «Главное интервью», «Ференц Лист», «Похищение луны», «Чудаки», «Таланты и поклонники», «Дмитрий Кантемир», «Хочу, чтобы он пришел», «Золотое руно» и др. 15 — 70 лет со дня рождения актера Евгения Лебедева, снявшегося в фильмах «Два капитана», «Поднятая целина», «Иду на грозу», «Последний месяц осени», «В огне брода нет», «Странные люди», «Сюжет для небольшого рассказа», «Преступление и наказание», «Начало», «Исполнение желаний», «Блокада», «Воскресная ночь», «Комиссия по расследованию», «Кентавры», «Срочный вызов», «Прощание славянки», в телефильме «Синдикат-2» и др. 16 — 20 лет со дня премьеры фильма «Верность матери» (реж. М. Донской). 17 — 85 лет со дня рождения режиссера Леонида Трауберга, поставившего вместе с Г. Козинцевым фильм «Шинель», трилогию о Максиме, самостоятельно — фильмы «Актриса», «Мертвые души» и др. 17 — 35 лет со дня выхода на экран фильма «Сельский врач»* (реж. С. Герасимов). 18 — 110 лет со дня рождения актера и режиссера Владимира Гардина (1877—1965), постановщика фильмов «Крест и мазуер», «Кастусь Калиновский», «Поэт и царь» и др., снявшегося в фильмах «Петр Первый», «Антон Иванович сердится», «Секретная миссия» и др. 19 — 75 лет со дня рождения режиссера Тимофея Левчука, постановщика фильмов «Иван Франко», «Семья Коцюбинских», «Ошибка Оноре де Бальзака», «Два года над пропастью», трилогии «Дума о Ковпаке», «Если враг не сдается...», «Мы обвиняем» и др. 21 — 50 лет со дня рождения оператора и режиссера Ходжакули Нарлиева, постановщика фильмов «Человек за бортом», «Невестка», «Когда женщина оседлает коня», «Умей сказать «нет!», «Дерево Джамал», «Каракумы, 45 в тени», «Фраги — Разлученный со счастьем». 26 — 50 лет со дня выхода на экран фильма «Бесприданница» (реж. Я. Протазанов). 28 — 75 лет со дня рождения актера Алексея Косновского, снявшегося в фильмах «Последняя ночь», «Золушка», «Член правительства», «Машенька», «Как посорился Иван Иванович с Иваном Никифоровичем», «Лермонтов», «Отцы и дети» и др. 28 — 30 лет со дня выхода на экран фильма «Павел Корчагин» (реж. А. Алов и В. Наумов). 30 — 25 лет со дня выхода на экран мультипликационного полнометражного фильма «Чиполлино» (реж. Б. Дежжин). 31 — 85 лет со дня рождения актера Алексея Грибова (1902—1977), снявшегося в фильмах «Свадьба», «Без вины виноватые», «Смелые люди», «Шведская спичка», «Алешкина любовь», «Полосатый рейс», «Зигзаг удачи», «Виринея», «Начальник Чукотки», «За все в ответе» и др.

* Звездочкой отмечены фильмы, имеющиеся только в централизованном фонде.

ФЕВРАЛЬ

2 — 50 лет со дня выхода на экран фильма «Последняя ночь» (реж. Ю. Райзман). 3 — 20 лет со дня премьеры советско-японского фильма «Маленький беглец» (реж. Э. Бочаров и Г. Кинугаса). 11 — 85 лет со дня рождения актрисы Любови Орловой (1902—1975), снявшейся в фильмах «Петербургская ночь», «Ошибка инженера Кочина», «Дело Артамоновых», «Веселые ребята», «Цирк», «Волга-Волга», «Светлый путь», «Весна», «Встреча на Эльбе». О творчестве актрисы рассказывает фильм «Любовь Орлова» и «Григорий Александров и Любовь Орлова». 11 — 50 лет со дня выхода на экран фильма «Юность поэта» (реж. А. Народицкий). 18 — 45 лет со дня выхода на экран документального полнометражного фильма «Разгром немецко-фашистских войск под Москвой» (реж. Л. Варламов и И. Копалин). 18 — 30 лет со дня выхода на экран фильма «Вихри враждебные» (реж. М. Калатозов). 22 — 65 лет со дня рождения режиссера Мажита Бегалина (1922—1978), постановщика фильмов «За нами Москва», «Песнь о Маншук» и др. О нем рассказывает документальный фильм «Мажит Бегалин». 25 — 75 лет со дня рождения актера Всеволода Санаева, снявшегося в фильмах «Волга-Волга», «Возвращение Василия Бортникова», «Рассказы о Ленине», «Оптимистическая трагедия», «Это случилось в милиции», «Ваш сын и брат», «За нами Москва», «Освобождение», «Странные люди», «Черный принц», «Версия полковника Зорина», «Там, за горизонтом», «Белые Россы». 26 — 40 лет со дня выхода на экран фильма «Крейсер «Варяг»» (реж. В. Эйсымонт). 26 — 35 лет со дня выхода на экран фильма «Пржевальский» (реж. С. Юткевич). 27 — 55 лет со дня рождения актера Евгения Урбанского (1932—1965), снявшегося в фильмах «Коммунист», «Валлада о солдате», «Чистое небо». Памяти актера посвящен документальный полнометражный фильм «Евгений Урбанский».

МАРТ

1 — 80 лет со дня рождения Александра Гинцбурга (1907—1972), оператора фильмов «Комсомольск», «Член правительства», «Валерий Чкалов», «Два бойца», «Рядовой Александр Матросов», «Константин Заслонов», режиссера-постановщика фильма «Гиперболоид инженера Гарина». 5 — 25 лет со дня премьеры фильма «Девять дней одного года» (реж. М. Ромм). 7 — 25 лет со дня премьеры фильма «Девчата» (реж. Ю. Чулюкин). 8 — 65 лет со дня рождения актера и режиссера Евгения Матвеева, постановщика фильмов «Цыган», «Почтовый роман», «Смертный врат», «Любовь земная», «Судьба», «Особо важное задание», «Бешеные деньги», «Победа». В большинстве своих фильмов он выступил и как актер; снялся также в фильмах «Дом, в котором я живу», «Восемнадцатый год», «Дело пестрых», «Поднятая целина», «Воскресение», «Родная кровь», «Ярость», «Первая Бастилия», «Краха», «Высокое звание», «Сибирячка», «Укрощение огня», «Емельян Пугачев», «Солдаты свободы», «Всего дороже», «Завещание» и др. 11 — 60 лет со дня выхода на экран документального полнометражного фильма «Падение династии Романовых» (реж. Э. Шуб). 13 — 35 лет со дня выхода на экран мультипликационного фильма «Снегурочка» (реж. И. Иванов-Вано). 15 — 60 лет со дня рождения актера Хария Лиепиньша, снявшегося в фильмах «Золотой эшелон», «Два года над пропастью», «Ошибка Оноре де Бальзака», «Шестое июля», «Кремлевские куранты», «Семья Коцюбинских», «Мировой парень», «Ответная мера», «Свет в конце тоннеля», «Ключи от «Рая», «Быть лишним», «Красные дикпурьеры», «Подарки по телефону», «Испанский вариант», «Контрудар». 16 — 50 лет со дня выхода на экран фильма «Зори Парижа» (реж. Г. Рошаль). 17 — 60 лет со дня рождения актера Вольдемара Зандберга, снявшегося в фильмах «На дальних берегах», «Иоланта», «Армия «Трясогузки», «Заговор послов», «Тобаго» меняет курс», «Жаворонки прилетают первыми», «Тройная проверка», «Земля, до востребования», «Петерс», «Капитан Джек», «Верный друг Санчо», «Ключи от «Рая», «Быть лишним», «На грани веков». 19 — 25 лет со дня премьеры фильма «А если это любовь?» (реж. Ю. Райзман). 26 — 30 лет со дня выхода на экран фильма «Дон Кихот» (реж. Г. Козинцев). 26 — 25 лет со дня премьеры фильма «Когда деревья были большими» (реж. Л. Кулиджанов).

Свердловская киностудия

Б. КОСИНСКИЙ,
член сценарно-редакционной коллегии
Свердловской киностудии

1928 год. В Свердловск приезжает Маяковский. Потрясенный размахом индустриализации на Урале, он посвятит потом поездке многие стихи. В чеканных поэтичных строки выльется атмосфера тех лет:

«У нас
на глазах
 городище родится
Из воли
Урала,
 труда
 и энергии...»

Достаточно напомнить, что 15 июля 1928 года был торжественно заложен первый камень в фундамент цеха металлоконструкций будущего Уралмашзавода имени С. Орджоникидзе — «отца заводов», как называл новое предприятие М. Горький.

Величайшие свершения надо было продемонстрировать современникам, сохранить для потомков. Именно 1928-й стал годом создания в Свердловске киносъёмочной базы. Первая ее продукция — киножурнал оператора М. Леснова — открыла летопись фильмов с уральской маркой. Сегодня мы с благодарностью вспоминаем основателей Свердловской киностудии, тех, кто запечатлел трудовой энтузиазм первостроителей Уралмаша и Магнитки, нелегкий путь преобразования уральских сел, первые ростки нового в жизни народов края, фронтовой ритм тыла в годы Великой Отечественной и многое, многое другое.

Эти традиции бережно хранят и развивают свердловские кинематографисты. Сегодня студия производит около шестидесяти документальных, научно-популярных, учебных и заказных лент ежегодно. Многие из них удостоены наград всесоюзных конкурсов, с честью отстаивают славу отечественной кинематографии и на зарубежных фестивалях.

Диапазон тематики фильмов — малоизвестные страницы Великой Отечественной («Танки против танков») и судьба женщины-пастуха из далекого села («Груня»), проблемы сибирских рек («Иртыш») и уборки картошки («Уральская картошка»), исследования бурятских ученых («Тайны тибетской медицины») и рассказ о развитии науки надежности в эпоху НТР («Уроки катастроф»). В этих лентах вы найдете и новые интересные факты, и материал для раздумий.

Да вот беда: редко появляются даже самые лучшие работы уральских документалистов (Л. Ефимова, И. Персидского, Б. Урицкого, А. Стремякова, В. Волянской, Л. Рымаренко) перед широкой аудиторией. Специализированные кинотеатры документальных и научно-популярных фильмов есть только в крупных городах. А в общеэкранных кинотеатрах

к ним мало проявляют интереса, в лучшем случае эти ленты можно увидеть на удлиненном сеансе. Обедняя экран, мы не используем всех его потенциальных возможностей в важном деле просвещения и воспитания масс. Как исправить положение? Стоит задуматься об этом, особенно сейчас, в канун 70-летия Великого Октября. Ведь картины свердловских документалистов — это живая кинолетопись наших трудных побед и свершений, повод для откровенного разговора со зрителем о проблемах нынешних.

С традициями свердловской кинодокументалистики в определенной мере связано «лицо» художественных фильмов студии.

Первая игровая картина родилась в Свердловске на 15 лет позже первенца документального кино. В марте 1943 года в зрительном зале клуба строителей, переделанном в съёмочный павильон, раздался «выстрел» хлопушки с надписью «Сильва». Творческая группа во главе с режиссером А. Ивановским, к тому времени широко известным зрителям по комедиям «Музыкальная история» и «Антон Иванович сердится», приступила к экранизации оперетты И. Кальмана.

Еще два долгих года предстояло идти к Победе, еще впереди были жестокие бои на Курской дуге, где принял боевое крещение Уральский добровольческий танковый корпус, но на съёмочной площадке уже чувствовалось дыхание будущего, мирного времени. Картина вышла на экран в 1944 году. Ее смотрели и бойцы, освобождавшие Европу от фашизма, и те, кто ковали Победу в тылу. «Сильва» долго не сходила с экрана и в послевоенное время, а в конце 1985 года мы вновь увидели эту ленту по телевидению.

Кинематографисты Москвы, Ленинграда, Одессы вместе с уральцами выполнили решение правительства о налаживании в Свердловске производства художественных фильмов. Встал вопрос о тематической направленности новой киностудии. И как тут было не вспомнить о традициях документалистов, о прочных связях уральских кинематографистов с кипучей жизнью строек и заводов, об их интересе к истории края? Именно в этом направлении повел творческий поиск в 1944—1948 годах режиссеры И. Правов и А. Оленин (фильм «Алмазы»), Б. Барнет и А. Маче-



«Тайна золотой горы»



«Демидовы»

рет («Страницы жизни»), А. Медведкин «Освобожденная земля»).

Однако вскоре производство художественных лент на студии было прекращено. Только в 1956 году в павильоны вернулись актеры. В новых планах студии были прежде всего заявки на свою, уральскую тему. В 1957 году студия впервые обращается к экранизации произведений «певца Урала» Д. Мамина-Сибиряка. Уральским писателем Ю. Хазановичем совместно с режиссером И. Правовым написан сценарий картины «Во власти золота». Проблемы тех дней поднимал фильм «Пора таежного подснежника», снятый режиссером Я. Лапшиным по сценарию Н. Демидова. Этот фильм открыл список наград художественной кинематографии Урала. На Всесоюзном кинофестивале в Минске он был удостоен диплома III степени, дипломами отмечены исполнительница главной роли Н. Гендунова, оператор В. Кирбижеков и художник Ю. Истратов.

Интерес к истории родного края, к его былям и легендам и сегодня остается животворным источником творческого вдохновения для кинематографистов Урала. Первый телевизионный фильм Свердловской киностудии — четырехсерийная экранизация Я. Лапшиным романа В. Шишкова «Угрюм-река». Этот же режиссер поставил двухсерийный фильм «Приваловские миллионы» по роману Д. Мамина-Сибиряка. Свердловские мультипликаторы по праву гордятся красочными лентами по сказам П. Бажова. Экранизацией пьесы народного поэта Башкирской АССР М. Карима «В ночь лунного затмения» была начата серия фильмов по произведениям ведущих писателей многонациональной литературы Российской Федерации.

А история первопроходцев и открывателей, столь дорогая любому уральцу и сибиряку?! Фильм «Дым отечества» (реж. Я. Лапшин) поведал о самом начале жизненного пути М. Ломоносова, сказ «Семен Дежнев» и приключенческая лента «Тайна Золотой горы», поставленные Н. Гусаровым, познакомили с первооткрывателем Северного морского пути Дежневым и рудознатцем Михайлой Волковым, отыскавшим первое месторождение каменного угля — нынешний Кузбасс. Зрители не только нашей страны открыли для себя новые страницы уральской истории

в двухсерийном фильме «Демидовы». Народный артист РСФСР лауреат Государственной премии РСФСР имени братьев Васильевых Я. Лапшин создал в этой ленте впечатляющую картину событий и характеров петровских и послепетровских времен.

Тема истории родных мест не ограничивается, конечно же, делами далеких лет. Не меньше волнуют нас события первых лет Советской власти, первых пятилеток. И показательно, что обращаются к этим темам все чаще молодые режиссеры студии. Им хочется донести до зрителя — особенно до молодежи — атмосферу времени, по-новому, с сегодняшних позиций, взглянуть на кажущиеся привычными события и имена, открыть для современников непреходящую ценность деяний отцов наших и дедов. Именно такую цель ставил перед собой Г. Кузнецов — постановщик четырехсерийного телефильма «Иван Бабушкин», заставляющего нас задуматься над сутью политической жизни революционера. Характеры чекистов 20-х годов открыл фильм дебютантов П. Фаттахутдинова и В. Хотиненко — «Один и без оружия». И в следующей работе — «В стреляющей глуши» — В. Хотиненко остался верен своему принципу: искать новый поворот в известных ситуациях гражданской войны, показать трудное становление героев.

Много фильмов Свердловской киностудии посвящено героизму уральцев в годы Великой Отечественной войны. Среди тех, кто работает над этой темой, — режиссер О. Николаевский, сам прошедший фронтовыми дорогами. Зрители не забыли его полную трагизма ленту о любви в военное лихолетье «Ты помнишь», картину «Смелого пуля боится» и недавно прошедшую по экранам трогательную историю об отзывчивости крестьянки, принявшей в свою семью сироту из Сталинграда, — «Девочка из города».

Режиссер Б. Халзанов поставил фильм «Горький можжевельник» — поэтический рассказ о жизни далекого бурятского села в годы Великой Отечественной, о детстве, через которое тоже прошла линия фронта.

По-прежнему самое пристальное внимание свердловские кинематографисты уделяют фильмам о наших современниках. И здесь — наиболее тесные связи с быстроменяющейся, напряженной жизнью Сибири и Урала. Под Братском из-за аварии перевернулся катер, погибли люди, остались без родителей дети.



«Один и без оружия»

И молоденькая воспитательница детского сада усыновила сирот. Об этом случае мы узнали из прессы. А режиссер Н. Гусаров на основе реальных фактов поставил фильм «На берегу большой реки», где поднимаются проблемы совести, гражданского долга. Первыми на трассы Байкало-Амурской магистрали пришли вместе со строителями кинооператоры хроникеры. О жизни строителей туннелей рассказал и художественный телефильм «Впереди океан» (реж. В. Лаптев). Тот же режиссер поставил фильм «Лиха беда начало» — о проблемах, с которыми сталкиваются вчерашние школьники, пришедшие работать в торговлю.

«Да захочет ли зритель вновь переживать те проблемы, которыми он по горло сыт на производстве?» — говорят некоторые работники кинопроката. С таким мнением спорят итоги обсуждений фильмов Свердловской студии, письма зрителей — благодарные и сердитые, с предложениями и критическими замечаниями. Геологи и строители, металлурги и нефтяники, узнавая в героях экрана себя, свои сегодняшние проблемы и заботы, не испытывают скуки. Им близка и понятна позиция создателя фильмов, которые стараются не отстать от напряженного ритма происходящих изменений, не выжидают, пока все проблемы будут разрешены, а пробуют занять свою позицию в общем споре. Именно такая поддержка зрителей помогает продолжать начатое, смелее искать новое.

В последние годы свердловские кинематографисты больше внимания стали уделять сложным нравственным проблемам в жизни нашего общества. Тепло принят зрителями фильм «Продлись, продлись, очарованье...». Съёмочная группа под руководством Я. Лапшина, известные актеры И. Саввина и О. Ефремов сумели трогательно и трепетно рассказать о нравственной чистоте и цельности людей старшего поколения.

Этой теме остается верен Я. Лапшин и сегодня, приступив к съемкам фильма по сценарию А. Рекемчука «Железное поле». Действие новой ленты разворачивается в Волгограде, куда приезжает с семьей главный герой — участник легендарных боев. Этот фильм будет данью памяти павшим, без которой нельзя сегодня отстоять мир на земле.

Не останутся незамеченными зрителями интерес-

ные работы народной артистки БССР Г. Макаровой и народного артиста СССР Е. Лебедева в фильме Е. Васильева «Прощание славянки». Создатели картины заставляют нас задуматься о ценностях подлинных и мнимых, о том, что же в конце концов определяет итог прожитых лет — накопленное, приобретенное или отданное людям.

По сценарию известного сибирского писателя В. Шугаева О. Николаевский снимает фильм «Арифметика любви» о том, насколько сложными бывают порой отношения двух любящих людей. В главных ролях — Н. Егорова и Н. Смирнов. Сына героини, маленького Вовку, играет Саша Шергин, отец которого Ю. Шергин в свое время снялся в одной из главных детских ролей в фильме того же режиссера «Смелого пуля боится».

В преддверии 70-летия Великой Октябрьской социалистической революции мы с особым интересом обращаемся к жизни и свершениям тех, кто стоял у истоков Советов. С красными командирами М. Тухачевским, Я. Ладисом, Г. Гаем, комиссарами В. Куйбышевым и Г. Звейником — легендарными для нас личностями встретятся зрители в фильме режиссера-дебютанта С. Мартынова по сценарию Н. Синельниковой и Ю. Карасика «Подданный революции». Малоизвестная страница биографии Ф. Э. Дзержинского — поездка в Сибирь в 1921 году, когда молодая Республика Советов была с неимоверным трудом спасена от голода, — раскроется в фильме «Хлеб Республики» Б. Халзанова по сценарию В. Валуцкого и Б. Рудина.

Тем, кто сегодня продолжает боевые и трудовые традиции старших поколений, свердловские кинематографисты собираются посвятить фильмы по мотивам повести лауреата премии Ленинского комсомола А. Лиханова «Воинский эшелон» и романа В. Степаненко «Майские ласточки» о нефтяниках и авиаторах Тюмени.

Над фильмом об исследователе Дальнего Востока Г. Невельском работает режиссер В. Лаптев. Принят сценарий о «Колумбе Российском», основателе русских поселений на Аляске Григории Шелихове. Намечено создание ленты о славном атамане Ерофее Хабарове, о делах его на Амур-реке...

Легенда о Золотой бабе, неведомом идоле древних народов Урала станет основой фильма режиссера В. Кобзева. Съёмки начались в суровых таежных краях на реке Серге, где предполагается создать Уральский национальный парк, и на пороге Ревун на Исети.

Может быть, не все пока удастся коллективу Свердловской киностудии, но он в стадии постоянного развития, творческого роста от фильма к фильму. Кинематографисты озабочены коренным улучшением художественного качества своих лент. Только так можно остаться на уровне сегодняшних требований, на уровне небывалых свершений своих земляков, создающих машины и выплавляющих сталь, открывающих месторождения и выращивающих хлеб. На эмблеме Свердловской киностудии — золотистый кристалл пирита. И это не случайно. В недрах Урала и Сибири можно отыскать камни и красивее, и дороже. Но из этой руды получают золото и медь, кобальт и серу. Так что и самой эмблемой кинематографисты Свердловска стремятся подкрепить свою неразрывную связь с опорным краем державы — краем в рабочей спецовке. А значит, им надо быть достойными славы края, который, по меткому выражению А. Твардовского, — «ровесник древней нашей славы и славы нынешней творец».



«Ты помнишь»

Мастера экрана

Роман Кармен



Случилось так, что фотокорреспондент, напечатавший свой первый профессиональный снимок в журнале «Огонек» в сентябре 1923 года, стал всемирно известным мастером документального кино, получившим признание не только у себя в стране, но и за рубежом. Без одного года полвека шагал Роман Кармен по дорогам планеты с кинокамерой в руках, живя тревогами и заботами своего времени. Он всегда был там, где шла борьба за свободу и достоинство человека, там, где силы добра и прогресса вступали в схватку со злом и мракобесием. Более сорока полнометражных фильмов успел снять Р. Кармен, и наша задача, чтобы его ленты — такие, как «Суд народов» (1947), «Гренада, Гренада, Гренада моя...» (1967), «Товарищ Берлин» (1969), «Сердце Корвалана» (1975), «Великая Отечественная» (1979), — продолжали свою экранную жизнь. Ведь растет юное поколение, которое должно знать прошлое своей Родины и своей планеты, помнить о людях, чьими руками прокладывался путь в день сегодняшний. В связи с этим хотелось бы, чтобы вернулись на экран дилогия Кармена «Повесть о нефтяниках Каспия» (1953) и «Покорители моря» (1959), воспевающая подвиг героев труда, за которую автор был удостоен высшей награды — Ленинской премии, фильмы «Пылающий остров» (1961), «Пылающий континент» (1973), «Чили. Время борьбы. Время тревог» (1973), «Камаградос. Товарищ» (1974) — страницы истории освободительной борьбы народов Латинской Америки. Роман Кармен умел видеть тех людей, которые определяют движение истории, потому он и приходил вместе с историей к ее гребню. Героями его лент стали борцы и политические руководители Георгий Димитров, Долорес Ибаррури, Хо Ши Мин, Луис Корвалан, Фидель Кастро, Че Гевара, Сальвадор Альенде, писатели Максим Горький, Михаил Кольцов,

Эрнест Хемингуэй, Пабло Неруда, Герберт Уэллс, художник Давид Сикейрос, певец Виктор Хара, генерал Павел Батов, рабочий Иван Гудов, летчики Георгий Захаров и Илья Мазурук и многие, многие другие. Он стал истинным летописцем, биографом нашей эпохи.

Роман Лазаревич увлеченно, без усталости работал, самозабвенно отдаваясь любимому искусству. Он был убежден, что кинопублицистика занимает значительное место в жизни современного общества, потому что дает зрителю возможность полнее узнать действительность. Кармен писал: «Мир испытал великие бедствия второй мировой войны, через нашу жизнь прошел трагический процесс рождения фашизма и годы борьбы с ним. Люди сейчас безразличны к тому, что происходит в мире, ибо знают, что пожар малой войны, полыхающий где-то очень далеко, может перебраться и на крышу их дома... Кинематограф помогает формировать сознание людей, обогащает их мысли и знания». С таким убеждением жил и творил этот страстный художник.

Приходится только удивляться прозорливости Романа Лазаревича, умению публициста предвидеть значимость событий, запечатленных им на пленку. Может, ему по наследству передались бесстрашие и гражданский темперамент отца — Лазаря Осиповича Кармена, литератора и журналиста. Известен такой примечательный факт: когда на Одесский рейд под красным флагом вошел броненосец «Потемкин», Л. Кармен той же ночью, рискуя жизнью, поднялся на борт восставшего корабля и сказал, что восхищен мужеством потемкинцев, верит в их победу и силу трудового народа. Потом он вместе с К. Чуковским тайно по ночам возил восставшим матросам воду на броненосец.

Разве не с таким же гражданским бесстрашием снимал в Испании, в Китае, на полях сражений Великой Отечественной Роман Кармен! Очень точно о работе фронтového кинооператора писал в середине 60-х годов К. Симонов: «Всматриваясь в кадры старой, снятой Карменом испанской хроники, я понимаю то, чего не понимал по неопытности тогда, тридцать лет назад, — какой тяжкий и мужественный труд фронтového кинооператора стоит за этими кадрами осажденного Альпасара или сражающегося Мадрида!.. Какая мера опасности подстерегала человека, снимающего вот эту, казалось бы, не столь эффектную на экране перебежку солдат или вот эти наступающие под пулеметным огнем республиканские цепи».



«Гренада, Гренада, Гренада моя...»



«Великая Отечественная»

Наверное, для того, чтобы в полной мере оценить мужество фронтового кинооператора, надо побывать на его месте или хотя бы мысленно представить себе ту точку, с которой он снимает тот или другой уникальный кадр. А еще К. Симонов утверждал, что «кинохронику времен Великой Отечественной войны также нельзя представить себе без работ Кармена, как невозможно представить себе газеты военного времени без публицистики Эренбурга».

Кинопопея «Великая Отечественная» была последним вкладом Романа Лазаревича в кинолетопись нашей эпохи. Эта работа стала его детищем, хотя у нее было несколько авторов и режиссеров. Кармен был художественным руководителем сериала, автором и режиссером двух картин — «22 июня 1941» и «Неизвестный солдат». Сам Роман Лазаревич считал, что он никогда не участвовал в создании произведений большей значимости и важности, чем «Великая Отечественная». «Пережив ужасы этой войны, мы только одно можем завещать будущим поколениям — мир», — говорил Р. Кармен.

В этом году (29 ноября) Р. Кармену, Герою Социалистического Труда, лауреату Ленинской и Государственных премий СССР, народному артисту СССР, исполнилось бы 80. В память тех, кто знал его, Роман Лазаревич остался обаятельнейшим, светлым человеком. Общаться с Карменом было легко и просто: звания и регалии не сказывались на его поведении. Демократизм был чертой характера Романа Лазаревича. Он вел себя со всеми не как знаменитый режиссер, а как добрый товарищ. Для этого человека не существовало маленьких и больших дел. Он ко всему относился ответственно. Романа Лазаревича всегда заботила экранная судьба истинных произведений кинопублицистики. И поэтому он, будучи секретарем правления Союза кинематографистов СССР, активно участвовал в подготовке и выпуске таких лент на экраны страны. Если это касалось его фильмов, Роман Лазаревич сам отбирал кадры для рекламы, порою сам отсылал отличного художника для оформления плаката или буклета. Был доверчивым, лишенным капризов автором, уважительно относился к работе редактора. Впрочем, править тексты Кармена почти не приходилось: журналист он был прекрасный.

Роман Лазаревич легко увлекался, радовался, восторгался людьми, особенно своими героями. Мне памятен день, когда он вошел к нам в комнату, на четвертый этаж второго корпуса «Мосфильма» и сказал: «Пойдем, я тебя познакомлю с сыном Корвалана». И добавил: «Мне так повезло, такой отличный парень». Романа Лазаревича переполняло чувство восторга перед этим молодым мужественным человеком,

чудом вырвавшимся из застенков чилийской хунты. И, видимо, хотелось сразу поделиться этим ярким впечатлением. Когда спустя неделю после съемок Альберто Корвалан внезапно умер, какая печаль и страдание были на лице Кармена. Он срочно вылетел на похороны и снял пронзительный эпизод человеческой трагедии и скорби, который потом мы увидели в фильме «Сердце Корвалана». Потрясение Кармена этой несправедливой и неожиданной смертью передалось с экрана в зрительные залы.

Его камера умела любить и ненавидеть, радоваться и скорбеть, а главное — она всегда сражалась за справедливость, добро и мир.

Роман Лазаревич мечтал снять картину «своей судьбы»: «Не только о себе нужно рассказать, но что из пережитого важнее — вот вопрос смысла и драматургии такого автобиографического фильма».

Сейчас на ЦСДФ снимается кинолента о Кармене, рабочее название которой — «Интервью с Романом Карменом» (реж. И. Григорьев, С. Пумпянская и Т. Семенов). Вот что рассказывает о ней автор сценария, соратник и друг Романа Лазаревича, известный кинопублицист К. Славин: «По своей авторской форме фильм видится мне как сегодняшнее, живое, волнующее интервью с Романом Карменом. Интервью, из которого на экране предстанут не только события, не потерявшие своей эпохальной первоизданности, не только герои, которых он навсегда оставил на киноплёнке, не только люди, которых он знал, любил, ненавидел... Интервью с Карменом — это сам смысл его человеческой и кинематографической судьбы, события его жизни, сама его душа».

Наверное, фильм о Кармене будет состоять из нескольких глав. Но он не станет хронологическим изложением биографии режиссера. Главная задача — создать образ. Дать портрет мужественного и сердечного, страстного и непреклонного, доброго, в чем-то очень ранимого, незащищенного человека. Красивого, элегантно, благородного, бесконечно влюбленного в жизнь, в свою замечательную профессию кинохроникера, в кино вообще, в героев своих лент. И рядом — их портретные наброски, — как бы глазами Кармена. Время Кармена должно предстать с экрана в перекличке событий, которые сделали его судьбу, стали вехами такого сложного и противоречивого века, как наш. Отсюда широкое и свободное движение во времени, близкое творческому почерку самого Кармена».

Всю жизнь Роман Кармен создавал фильмы о ярких людях. Теперь он сам стал частицей того духовного наследия, ради которого жил и работал.

С. СВАРОВСКАЯ



Начинающему киномеханику

Основные детали и узлы кинопроекционной аппаратуры

Кинопроекционный аппарат состоит из приводного механизма, оптико-осветительной, проекционной и звукочитающей систем, вспомогательного и электрооборудования.

Приводной механизм передает движение от электропривода к деталям лентопротяжного механизма, который передвигает фильмокопию через проекционную и звукочитающую системы кинопроектора, а также служит для разматывания фильмокопии и наматывания ее на бобину.

В состав приводного механизма входят электроприводы, зубчатые или ременные передачи, механизм обтюратора, подшипники, валы и муфты.

К лентопротяжному механизму относятся зубчатые барабаны, ролики, устройство прерывистого движения киноленты, фильмовый канал, стабилизатор скорости, тормозное устройство и наматыватель.

Вспомогательное оборудование включает в себя устройства совмещения кадра с кадровым окном, охлаждения киноленты и фильмового канала.

Проходя лентопротяжный механизм, фильмокопия соприкасается с деталями, продвигающими и направляющими ее. В их числе — зубчатые барабаны, зубья грейферной рамки, ролики, щетки, ползки, колодки и т. д. Все эти детали должны быть конструктивно выполнены так, чтобы износ фильмокопии как по перфорационным дорожкам, так и по поверхности был минимальным.

Зубчатые барабаны

— один из главных элементов лентопротяжного механизма кинопроектора. При их помощи осуществляется продвижение фильмокопии. Основная часть зубчатого барабана (рис. 1) — зубчатые венцы (1), между которыми располагается шейка (2), переходящая в пояски (3), — на них ложится фильмокопия.

Зубчатые барабаны подразделяются на тянущие, задерживающие и комбинированные.



Рис. 1. Зубчатый барабан:
1 — зубчатый венец; 2 — шейка; 3 — поясок

При работе тянущих барабанов набегающая ветвь киноленты натянута больше, чем сбегающая (рис. 2, а). У задерживающих барабанов, наоборот, набегающая ветвь натянута меньше сбегающей (рис. 2, б). У комбинированного барабана часть зубьев выполняет функцию тянущего, часть — задерживающего (рис. 2, в).



Рис. 2. Типы зубчатых барабанов:
а — тянущий; б — задерживающий; в — комбинированный

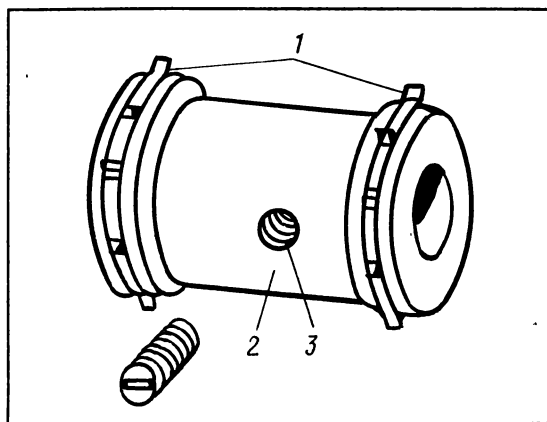

Рис. 3. Зацепление с перфорациями фильма барабанов:

а — тянущего; б — задерживающего

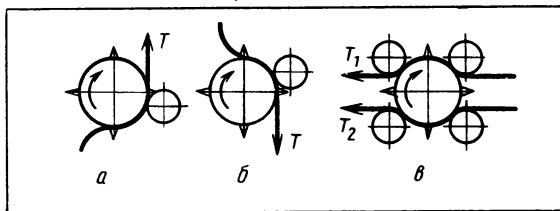
Важнейшие параметры зубчатого барабана (рис. 3) — шаг барабана t_6 , наружный диаметр опорного пояса D , размеры и профиль зуба.

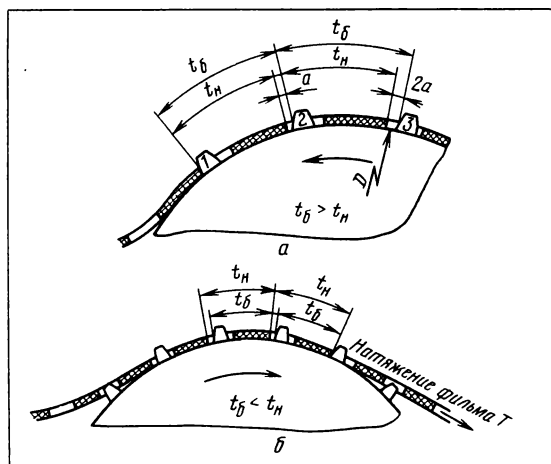

Рис. 4. Зубчатые барабаны:

а — скачковый зубчатый кинопроектор КН; б — зубчатый транспортирующий кинопроектор 23КПК; в — зубчатый тянущий кинопроектор «Ксенон»; г — комбинированный зубчатый кинопроектор КН; д — зубчатый 16-мм кинопроектор

Число зубчатых венцов зависит от расположения перфорационных дорожек на фильмокопии. У барабанов 35-мм и двухформатных кинопроекторов на каждый формат фильма — по два зубчатых венца, у барабанов 16-мм кинопроекторов — один. У скачковых барабанов 16 зубьев (рис. 4, а) для 35-мм и 20 — для 70-мм фильмов, потому что на один кадр приходится соответственно по 4 и 5 перфораций, а за один оборот мальтийского креста протягиваются 4 кадра.

У тянущих и задерживающих барабанов 35-мм кинопроекторов зубьев 16 или 24 (рис. 4, а и б). По сравнению с 16-зубыми барабанами 24-зубые обеспечивают более плавный изгиб киноленты, лучшее прохождение склеек, кроме того, при том же угле охвата в зацеплении с перфорациями фильма находится больше зубьев. В двухформатных барабанах — 30 зубьев для 70-мм киноленты, в комбинированных барабанах кинопроектора КН — 32 зуба (рис. 4, в). Благодаря увеличенным размерам этих барабанов в них создается необходимое зацепление с ветвями фильма при небольших углах охвата. В 16-мм кинопроекторах применяются 12-зубые барабаны (рис. 4, д).

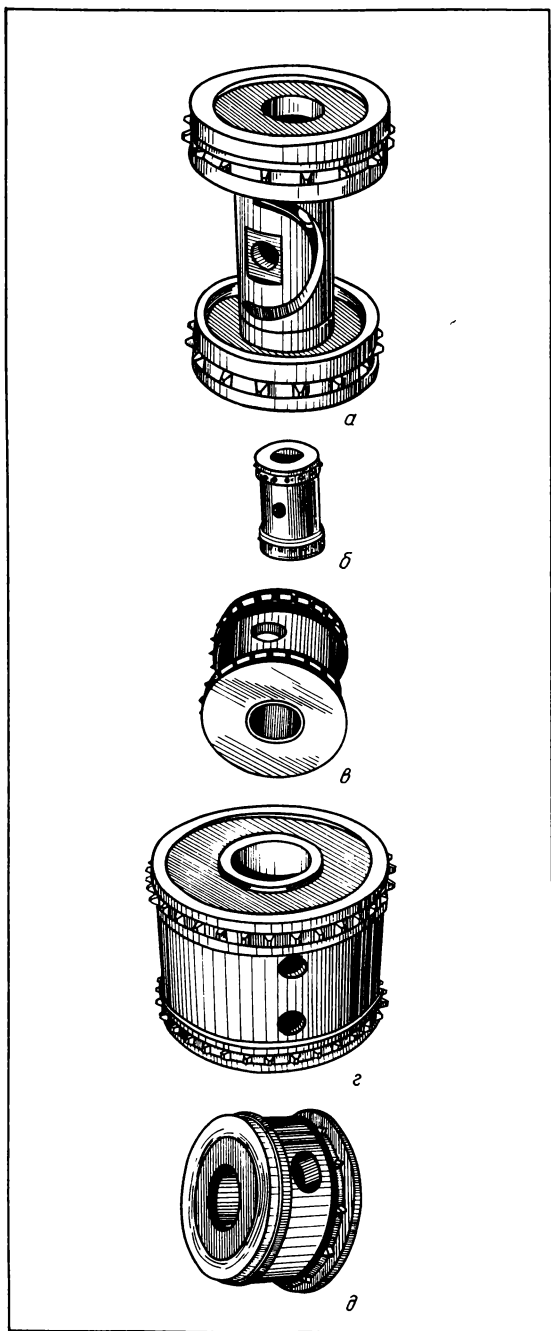
Чтобы обеспечить надежное зацепление с перфорациями киноленты независимо от величины ее усадки, шаг зубчатого барабана должен быть выбран в зависимости от выполняемых барабаном функций. Если один зуб коснулся кромки перфорации, то остальные в этот момент должны располагаться в соседних перфорациях свободно, с некоторыми зазорами. Величины зазоров между зубьями и кромками перфорации при неравенстве шагов барабана и перфорации будут меняться от зуба к зубу. И если шаг барабана выбран неверно, то наиболее удаленные от первого зубья могут не войти в перфорации, а уткнуться в перемычки.

У тянущего барабана (см. рис. 3, а) правильное зацепление достигается в том случае, когда шаг барабана больше шага перфорации, при этом из всех зубьев, находящихся в зацеплении, лишь первый, так называемый рабочий зуб находится в контакте с перфорационной перемычкой. Все последующие зубья в пределах угла охвата свободно, с зазорами входят в перфорации. Между вторым зубом и перемычкой второго перфорационного отверстия имеется зазор a , перед третьим зубом — $2a$ и т. д. Такие зазоры возможны, если шаг тянущего барабана равен шагу перфорации фильма, имеющего наименьшую усадку.

А для задерживающего барабана (см. рис. 3, б) необходимо, чтобы шаг барабана был меньше шага перфорации, т. е. был равен шагу перфорации фильма, имеющего максимальную усадку. Тогда последний из находящихся в зацеплении зуб будет в контакте с нерабочим краем перфорации и сдерживать киноленту, а другие зубья свободно расположатся в перфорационных отверстиях с возрастающими зазорами до нерабочей кромки перфорации по мере удаления от этого зуба. Величина шага комбинированного барабана должна быть равна шагу перфорации фильма, имеющего среднюю усадку.

Зубчатые барабаны изготавливают и укрепляют на валах с такой степенью точности, чтобы не создавать дефектов при демонстрировании фильма и не наносить повреждений перфорационным перемычкам фильмокопий. У зубчатых барабанов обеспечивается строгая концентричность посадочного отверстия и цилиндрического опорного пояска. Диаметрального биение у скачковых и звуковых барабанов вызывает соответственно вертикальную неустойчивость кадра и ухудшение качества звуковоспроизведения. Поэтому у этих барабанов допускается диаметрального биение не более 0,01—0,02 мм.

Для уменьшения износа фильма выбирается такой профиль зуба барабана, чтобы зазор в зацеплении между очередным зубом и перфорационной перемычкой начинал уменьшаться еще до выхода ведущего зуба из перфорации.

Непременное требование к зубчатым барабанам — высокая чистота поверхностей, соприкасающихся с фильмом, — достигается электрополировкой зубьев и шлифованием опорных поясков.

Конструктивно-эксплуатационные показатели зубчатых барабанов — удобство их замены и регулирования в лентопротяжном тракте, а также необходимая износоустойчивость. Это обеспечивается надежным креплением барабанов на валах, изготовлением их из высокопрочной стали и термической высокочастотной закалкой зубьев.

Поздравляем с присвоением почетного звания «шеф-киномеханик»

Киноработников РСФСР

Киномехаников **Аванесяна** Юрия Ивановича, **Аркадьева** Филимона Аркадьевича, **Дыбтан** Галину Ивановну, **Киселева** Алексея Алексеевича, **Липкину** Людмилу Михайловну, **Лобанову** Лидию Васильевну, **Степанова** Анатолия Петровича, **Цветкова** Феодосия Николаевича, **Чечнева** Виктора Федоровича, **Шашкина** Владимира Васильевича; кинорадиомеханика **Резуна** Виктора Григорьевича; слесаря **Щербу** Александра Ивановича; мастера участка **Шишкина** Алексея Васильевича; инженеров **Ганиева** Александра Ивановича, **Давыдову** Екатерину Федоровну, **Коршунова** Игоря Ивановича, **Курмаева** Геннадия Степановича, **Непомнящего** Геннадия Ивановича; старших инженеров **Агафонова** Ивана Ивановича, **Коряковскую** Нэлю Михайловну, **Николаенко** Владимира Николаевича, **Потемкину** Галину Васильевну, заместителя директора **Мартынова** Александра Петровича.

Вопросы эксплуатации

Фильмопроверочный пункт

А. СУХОВ,
начальник технического отдела
Главного управления кинофикации и кинопроката
Госкино РСФСР

Как известно, на качестве кинопоказа и звуковоспроизведения существенно сказывается степень износа фильмокопии. Изношенные перфорационные дорожки затрудняют продвижение пленки в кинопроекторе, влияют на устойчивость изображения на экране. Значительное повреждение перфорационных дорожек делает невозможным дальнейшую эксплуатацию фильмокопии.

Большое количество механических повреждений поверхности воспринимается на экране в виде «дождя». Полосы и царапины, пыль и грязь на фонограмме фильмокопии ухудшают качество звуковоспроизведения, в результате прослушиваются всякого рода помехи (шум, щелчки, трески, хрипы), снижается громкость звука, а при значительном количестве повреждений фонограммы звук становится неразборчивым.

Интенсивность износа фильмокопии в процессе ее эксплуатации зависит в основном от физико-механических свойств кинопленки, условий ее эксплуатации и технического состояния киноаппаратуры.

Со временем из состава кинопленки улетучиваются остаточные растворители и пластификаторы. В результате кинопленка становится более хрупкой. Одновременно происходит усадка и уменьшаются геометрические размеры, что ускоряет износ. Особенно интенсивно этот процесс проявляется при ненормальных условиях хранения и транспортировки (повышенная температура и недостаточная влажность воздуха), а также при прохождении копий через нагретый фильмовый канал кинопроектора. Фильмокопии надо перевозить в коробках, снабженных увлажнителями и перфорированными дисками, а в кинотеатрах — хранить в специальных шкафах-фильмостатах. Увлажнители в коробках и фильмоштатах периодически должны пополняться фильмоштатной жидкостью.

Поверхность фильмокопии изнашивается при прохождении через кинопроектор, а также при перематке, причем повреждения получают как глянцева, так и эмульсионная стороны. Более интенсивно этот процесс протекает при работе на неисправной аппаратуре или при использовании неисправных перематывателей.

Перфорационные дорожки преждевременно изнашиваются чрезмерно изношенными или неправильно установленными зубчатыми барабанами.

Для обеспечения сохранности фильмофонда, своевременного ремонта и профилактических мероприятий по поддержанию их в хорошем техническом состоянии при районных дирекциях киносети создаются фильмопроверочные пункты. В Российской Федерации их около 1500. Многие находятся в благоустроенных помещениях с фильмохранилищами, оснащены необходимым оборудованием. Только за последние четыре года фильмопроверочным пунктам направлено более 1000 новых фильмопроверочных столов РСФ-8. Все пункты обеспечены склеечными прессами. Около 600 — имеют лупы для контроля перфораций. В большинстве областей, краев и автономных республик организации кинопроката обеспечивают фильмопроверочные пункты дирекций киносети материалами для ремонта фильмокопий: ракордами, защитными концевками, склеивающей лентой, фильмопленкой, жидкостью.

Кадры фильмопроверщиков дирекции киносети готовят совместно с организациями кинопроката.

Большая работа по увеличению эксплуатационной жизни фильмокопий и сохранению их высоких технических качеств проводится в Куйбышевской области (главный инженер управления кинофикации А. Левитан, конторы кинопроката — И. Иванов). Основное внимание уделяется кадрам. Все фильмопроверочные пункты обеспечены квалифицированными фильмопроверщиками. Раз в год в областной конторе кинопроката проводится пятидневный семинар фильмопроверщиков. Им в полном объеме дается материал по проверке, ремонту и реставрации фильмокопий. Здесь же они проходят практику по определению технического состояния копии, склейке и увлажнению, а также ведению технической документации.

Фильмопроверщики проводят ремонт, проверку и увлажнение фильмокопий, а также выезжают на киноустановки для проверки их технического состояния и выяснения причин преждевременного износа кинолент; помогают киномеханикам в проведении профилактических мероприятий по обеспечению сохранности фильмофонда. Почти все фильмопроверщики одновременно являются общественными кинотехническими инспекторами.

Фильмопроверочные пункты подконтрольны кинопрокату и периодически проверяются инженерно-техническими работниками конторы.

Для технического контроля фильмокопий при кольцевом продвижении фильмов на крупных киноустановках созданы опорные пункты, которые оформляются приказом районной кинодирекции. Проверку и ремонт фильмов здесь выполняют наиболее квалифицированные киномеханики. Сейчас в Куйбышевской области 85 опорных пунктов. Благодаря работе фильмопроверочных и опорных пунктов более 80 % фильмокопий по техническому состоянию относятся к I и II категориям, а число случаев сверхнормального износа, особенно по перфорации, сократилось до 30. Срок службы ведущих фильмов обычно превышает 600 киносеансов.

Большое внимание работе фильмопроверочных

пунктов уделяется и в Воронежской области (главный инженер управления кинофикации — Е. Гольдберг, конторы кинопроката — В. Гордеев). Созданием фильмопроверочных пунктов здесь начали заниматься в 1980 году, сейчас их 52. Одновременно с их организацией в районах создавались и опорные пункты. На техническом совете управления кинофикации было утверждено Положение об опорном пункте. Согласно Положению фильмопроверщики являются и общественными кинотехническими инспекторами. Киноустановки, которые стали опорными пунктами, обеспечены фильмопроверочными столами, фильмопленками, прессами для склейки кинолент. Кинопрокатные организации постоянно поддерживают связь с киномеханиками-фильмопроверщиками, обеспечивая их фильмопленкой, жидкостью, перфорированными дисками, ракордами, склеивающей лентой и др. Для повышения квалификации фильмопроверщиков проводятся двухдневные семинары.

Благодаря созданию таких пунктов профилактической обработке дополнительно за год подвергается более 2500 фильмокопий. Развитие сети фильмопроверочных пунктов позволило сократить число случаев сверхнормального износа в три раза, теперь они составляют 50 в год, количество фильмов III категории не превышает 25 % (по РСФСР — 29,7 %).

Немало делается и в Челябинской области (главный инженер управления кинофикации О. Рутковский, конторы кинопроката — В. Дробов), в Алтайском крае (П. Рубанников и В. Богданов), Свердловской области (М. Капилевич и А. Сухман) и в ряде других областей, краев и автономных республик. Кинофикаторы и кинопрокатчики этих территорий для активизации деятельности фильмопроверочных пунктов организуют их смотры и конкурсы.

Однако не везде создание фильмопроверочных пунктов, оснащение их необходимой техникой и приборами ведется достаточно активно (Архангельская, Вологодская, Омская области, Коми АССР). Нередко фильмопроверщики используются не по назначению, а вся их работа сводится к складированию фильмокопий.

Для комплексного решения вопросов правильной организации работы фильмопроверочных пунктов органами кинофикации РСФСР намечается в текущей пятилетке полностью завершить оснащение их фильмопроверочными столами, прессами для склейки пленки, фильмопленками, лупами для контроля перфорации и другими материалами, необходимыми для качественного контроля и ремонта копий. Госкомитетам автономных республик по кинофикации и управлениям кинофикации надо более оперативно улучшать условия труда на фильмопроверочных пунктах, а кинопромышленным предприятиям — ускорить разработку и выпуск контрольно-измерительной техники для объективного контроля технического состояния фильмокопий (лупы контроля перфорации, дефектоскопы, линейки для измерения шага перфорации и др.).

Модернизация выпрямителей для ксеноновых ламп

И. МИХАЙЛОВА,
ведущий инженер,
Б. ЮДОВСКИЙ,
зав. группой
НИКФИ

В настоящей статье даются рекомендации по замене селеновых элементов в выпрямительных устройствах 20ВСС-1, 20ВСС-1К и ВУК кремниевыми диодами широкого применения. Это поможет продлить срок эксплуатации выпрямительных устройств выпуска 60—70-х годов в случае выхода из строя селеновых элементов, снятых с производства.

Известно, что в дроссельных выпрямительных устройствах селеновые элементы используются как в силовой части, так и в схеме управления для стабилизации и регулирования тока ксеноновой лампы.

В устройствах 20ВСС-1, 20ВСС-1К и 53ВУК-50 на селеновых элементах собрана трехфазная мостовая схема выпрямления, входящая в цепь главного тока питания ксеноновой лампы, а также однофазная схема выпрямления, питающая постоянным током обмотки подмагничивания дросселей насыщения. Кроме этого, в выпрямителе 53ВУК-50 на селеновых элементах выполнена однофазная мостовая схема выпрямления, которая создает повышенное напряжение холостого хода — напряжение подпитки, необходимое для зажигания ксеноновой лампы.

В остальных выпрямительных устройствах типа ВУК селеновые элементы используются только для питания схемы управления, осуществляющей стабилизацию и регулирование тока ксеноновой лампы, и в выпрямителях типов 59ВУК-90У, 50ВУК-120, 49ВК-160У и 56ВУК-300 для образования напряжения подпитки ксеноновой лампы.

Рассмотрим подробнее особенности модернизации различных выпрямительных устройств.

20ВСС-1 и 20ВСС-1К

Выпрямительное устройство 20ВСС-1 предназначалось для питания угольной дуги током 90 А.

Массовое внедрение в киносеть проекционных ксеноновых ламп поставило задачу обеспечения электропитания от этого устройства ксеноновых ламп мощностью 3 кВт (максимальный ток лампы 110 А). В соответствии с требованиями для снижения уровня пульсаций тока был разработан специальный сглаживающий фильтр ФСК-3000 навесной конструкции.

Впоследствии выпрямитель 20ВСС-1 был модернизирован и выпускался под шифром 20ВСС-1К. Кроме ФСК-3000 в конструкцию устройства была введена вентиляторная насадка для охлаждения селеновых элементов и моточных деталей выпрямительного устройства из-за увеличения выпрямленного тока с 90 до 110 А.

В устройствах 20ВСС-1 и 20ВСС-1К выпрямление напряжения, питающего ксеноновую лампу, осу-

ществляется шестью селеновыми выпрямителями типа 130ГЕ20А5К. Каждый выпрямитель состоит из двадцати селеновых элементов размером 100×300 мм.

Электрически селеновые выпрямители соединены в трехфазную мостовую схему выпрямления и образуют силовой выпрямительный блок СС-1 (здесь и в табл. 1 буквенные обозначения взяты из принципиальных электрических схем, помещенных в технических описаниях и паспортах выпрямительных устройств).

Вышедший из строя селеновый выпрямительный блок СС-1 можно заменить блоком, собранным на шести кремниевых диодах типа В200-5 (внешний вид диода показан на рис. 1) с охладителями типа ОА-7. Конструкция этого блока (рис. 2) используется и в широко известных выпрямителях 59ВУК-90У, 50ВУК-120 и 50ВУК-120-1.



Рис. 1. Кремниевый диод В200-5



Рис. 2. Конструкция выпрямительного блока на кремниевых диодах В200-5:

1 — шпилька изолированная (2 шт.); 2 — прокладка (7 шт.); 3, 4 — перемычки (3 шт.); 5 — планка (1 шт.); 6 — кремниевый диод (6 шт.); 7 — охладитель (6 шт.); 8 — угольник (2 шт.)

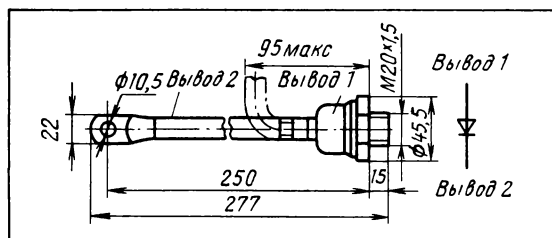
При сборке выпрямительного блока следует учесть ряд требований.

Стальные шпильки $\varnothing 8$ мм (1), проходящие через отверстия охладителей, должны быть электрически изолированы от стягиваемых ими охладителей (до сборки шпильки оклеиваются тремя слоями кабельной бумаги по всей длине клеем АК-20). Между охладителями, а также между крайними охладителями и боковыми угольниками необходимо установить изоляционные прокладки из текстолита или гетинакса (2) толщиной 10—12 мм. Диоды уста-

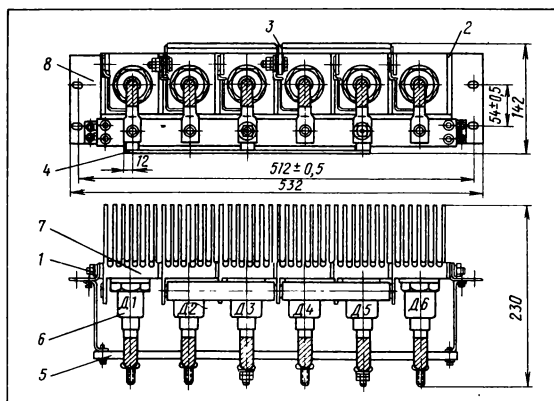
навливаются в охладитель с помощью специального торцевого ключа, входящего в комплект поставки выпрямительных устройств 59ВУК-90У, 50ВУК-120, 49ВК-160У. Для обеспечения надежного теплового контакта диод должен быть ввернут в охладитель до упора.

После сборки кремниевые диоды соединяют в трехфазную мостовую схему выпрямления (рис. 3). Устанавливаются перемычки из монтажного провода сечением 10 мм^2 с наконечниками под болт М8 для соединения катодов диодов Д1, Д3 и Д5 с анодами Д2, Д4 и Д6 соответственно. Катоды диодов Д2, Д4 и Д6 соединяются медной либо латунной перемычкой (3) (см. рис. 2) или монтажным проводом сечением 25 мм^2 . Точка соединения катодов является плюсом выпрямительного блока. Таким же образом соединяются между собой аноды диодов Д1, Д3 и Д5, образуя минусовый вывод выпрямительного блока (4).



Рис. 3. Электрическая схема соединения кремниевых диодов В200-5

Качество сборки блока проверяется измерением сопротивления изоляции токоведущих деталей: катода каждого диода относительно стяжных шпилек. Сопротивление изоляции, измеренное мегомметром на 500 В , должно быть не менее 10 МОм .

После того, как собранный и проверенный блок установлен в устройство, приступают к электрическому монтажу.

Блок соединяется с деталями выпрямительного устройства монтажным проводом с наконечниками под болтовое соединение М8 различного сечения:

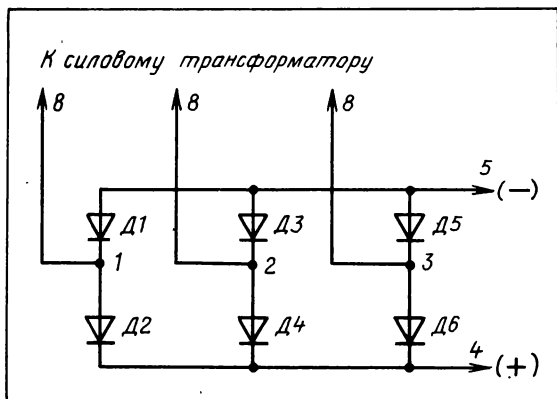
10 мм^2 от клеммы 1, 2 и 3 выпрямительного блока до выводов 8 вторичных обмоток трехфазного трансформатора (см. рис. 3 и принципиальную схему 20ВСС-1К или 20ВСС-1);

25 мм^2 от клеммы 4 выпрямительного блока к выводу 18 обмотки дросселя насыщения ДН-10; 25 мм^2 от клеммы 5 выпрямительного блока к выходной клемме «—» выпрямительного устройства.

Селеновые выпрямители СС-2 и СС-3, входящие в систему регулирования тока ксеноновой лампы, заменяются однофазными выпрямителями, собранными на кремниевых диодах КД203А (рис. 4) в двухполупериодную схему выпрямления (рис. 5). Предлагаемое конструктивное решение представлено на рис. 6.



Рис. 4. Кремниевые диоды типов 4Д203А, Д243А, Д245



Рис. 5. Однофазная мостовая схема выпрямления

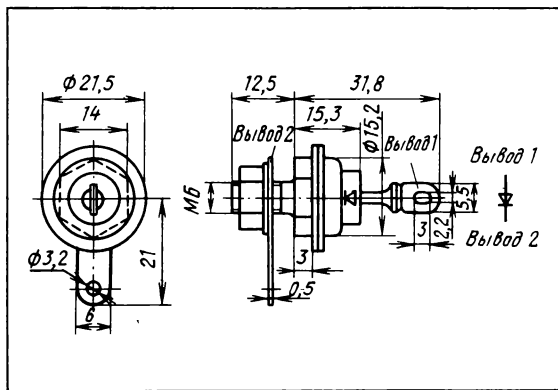

Рис. 6. Конструкция однофазного мостового выпрямителя

Кремниевые диоды размещаются на охладителях — алюминиевых (медных, латунных) пластинах толщиной 2—3 мм. Размер пластины — $30 \times 70 \text{ мм}$ — выбран с учетом основания для крепления охладителя.

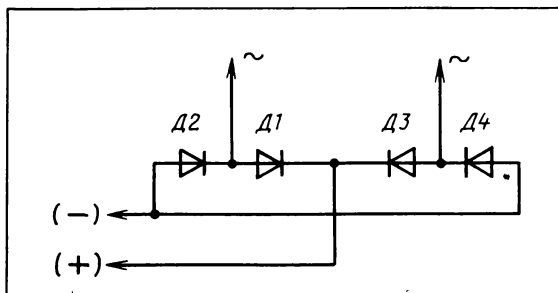
Таблица 1

Обозначение на схемах	Тип заменяемого селенового выпрямителя	Количество, шт.	Тип рекомендуемого кремниевого диода	Количество, шт.	Схема выпрямления	Вариант конструкции
Выпрямительное устройство 20ВСС-1 (20ВСС-1К)						
СС-1	130ГЕ20А5К	6	В200-5 с охладителем	6	рис. 3	рис. 2
СС-2	100ГМ12А	1	КД203А	4	рис. 5	рис. 6
СС-3	100ГМ4А	1	КД203А	4	рис. 5	рис. 6
Выпрямительное устройство 53ВУК-50						
Д1—Д6	140ДМ4А	6	В50-5 с охладителем	6	рис. 8	аналогично рис. 2
Д7	40ВД4Я	2	КД203А	4	рис. 5	рис. 6
Д8	40ЕМ12Г	1	КД203А или Д245	4	рис. 5	рис. 6
Выпрямительное устройство 50ВУК-90У						
Д1	75КМ4Г	1	КД203А или Д243А	4	рис. 5	рис. 6
Д2	75КМ16Г	1	КД203А или Д245	4	рис. 5	рис. 6
Выпрямительное устройство 50ВУК-120						
Д7	75КТ6Г	1	КД203А	6	рис. 9	аналогично рис. 6
Д8	75КТ18Г	1	КД203А	6	рис. 9	аналогично рис. 6
Выпрямительное устройство 50ВУК-120-1						
Д7	75ИТ6Г	1	КД203А	6	рис. 9	аналогично рис. 6
Выпрямительное устройство 49ВК-160У						
Д7	100ИТ6Г	1	КД203А	6	рис. 9	аналогично рис. 6
Д8	75ИТ18Г	1	КД203А	6	рис. 9	аналогично рис. 6
Выпрямительное устройство 56ВУК-300						
Д7	100КТ6Г	1	КД203А	6	рис. 9	аналогично рис. 6
Д8	75КТ24Г	1	КД203А	6	рис. 9	аналогично рис. 6

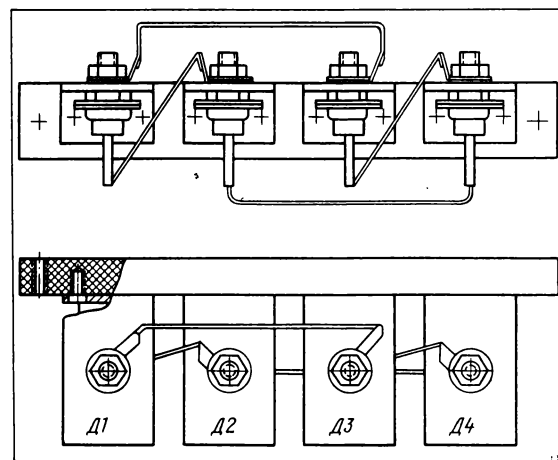
Таблица 2

Параметры	Типы диодов				
	В50-5	В200-5	КД203А	Д243А	Д245
Постоянный (средний) прямой ток, А	50	200*	10	10	10
Постоянное обратное напряжение, В	500	500	420	200	300
Среднее прямое напряжение, В	0,9	0,92	1	1	1,25
Перегрузка по среднему прямому току, А:					
в течение 1,5 с	—	—	30	30**	30**
в течение 10 мс	2000	6000*	—	—	—
Средняя рассеиваемая мощность при $T=25^{\circ}\text{C}$, Вт	—	—	20	20	25

* При воздушном принудительном охлаждении $V_{\text{охл}}=12 \text{ м/с}$.

** В течение 0,5 с.

Охлаждатели с кремниевыми диодами устанавливаются на текстолитовую или гетинаксовую планку сечением 12×25 мм. Длина планки определяется по месту. Планка закрепляется с помощью винтового соединения на угольнике выпрямительного устройства в зоне, где были установлены селеновые выпрямители.

Во избежание замыкания катодов диодов на корпус (угольник) устройства винты, крепящие охлаждатели, вворачиваются в планку на половину ее толщины.

53ВУК-50

Это устройство, предназначенное для электропитания кинопроекторных ксеноновых ламп мощностью 1 кВт, разрабатывалось в те годы, когда силовые кремниевые диоды выпускались в небольших количествах и стоимость их была относительно высока. Поэтому для выпрямления напряжения, питающего ксеноновую лампу, было применено шесть селеновых выпрямителей типа 140ДМ4А, каждый из которых содержал 4 селеновые пластины размером 100×400 мм.

В случае выхода из строя селеновые выпрямители могут быть заменены шестью кремниевыми диодами типа В50-5 (рис. 7) с охладителями типа ОА-3.



Рис. 7. Кремниевый диод В50-5

Требования к сборке этого выпрямительного блока аналогичны требованиям, предъявляемым к сборке блока на кремниевых диодах для устройств 20ВСС-1 и 20ВСС-1К.

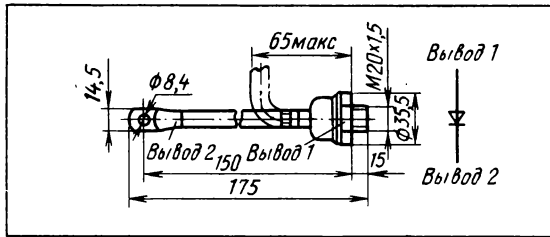

Рис. 8. Электрическая схема соединения кремниевых диодов В50-5 в выпрямителе 53ВУК-50

Электрическое соединение выпрямительного блока Д1, Д6 с деталями выпрямительного устройства выполняется в соответствии с принципиальной электрической схемой выпрямительного устройства (рис. 8): аноды диодов Д2, Д4 и Д6 соединяются монтажным проводом сечением 4 мм^2 соответственно с клеммами 14, 17 и 19 колодки ПЗ; катоды диодов Д2, Д4 и Д6 соединяются между собой и с клеммой 16 медной или латунной перемычкой либо монтажным проводом сечением 10 мм^2 ; катоды диодов Д1, Д3 и Д5 соединяются монтажным проводом сечением 4 мм^2 соответственно с клеммами 15, 18 и 20 колодки ПЗ; аноды диодов Д1, Д3 и Д5 соединяются между собой и с клеммой 22 колодки ПЗ медной (латунной) перемычкой или монтажным проводом сечением 10 мм^2 .

Замена селеновых выпрямителей Д7 и Д8 цепей управления и подпитки устройства 53ВУК-50 осуществляется в соответствии с рекомендациями табл. 1.

Выпрямители типа ВУК

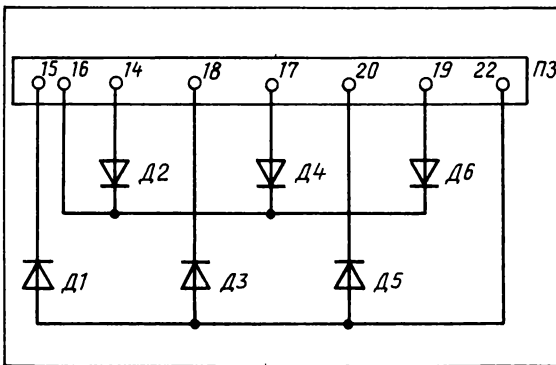
Как уже было сказано выше, в выпрямительных устройствах типа ВУК селеновые элементы применяются в трехфазных мостовых схемах выпрямления для питания цепей стабилизации и регулирования тока ксеноновой лампы, а в выпрямителях 59ВУК-90У, 50ВУК-120, 49ВК-160У и 56ВУК-300 — для создания повышенного напряжения подпитки ксеноновой лампы (схема трехфазного мостового выпрямителя на кремниевых диодах показана на рис. 9, конструктивное оформление — аналогично приведенному на рис. 6, отличие только в количестве диодов и их соединении).



Рис. 9. Трехфазная мостовая схема выпрямления

Рекомендации по замене селеновых элементов кремниевыми диодами даны в табл. 1.

В табл. 2 приводятся предельные эксплуатационные данные кремниевых диодов.

Электрические соединения вновь вводимых трехфазных или однофазных мостовых схем выпрямления с элементами устройств должны выполняться в соответствии с принципиальными электрическими схемами выпрямителей типа ВУК.

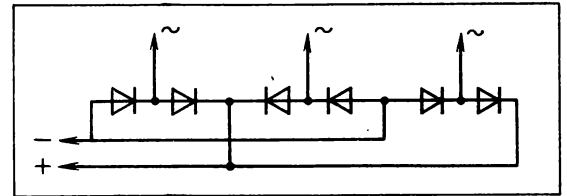
Перевод дроссельных выпрямителей на кремниевые диоды позволит восстановить работоспособность вышедших из строя выпрямительных устройств, продлить срок их эксплуатации, повысить надежность и экономичность. Так, благодаря замене силовых селеновых элементов выпрямителя 53ВУК-50 кремниевыми диодами к. п. д. возрос с 55 до 65 %.

Получить кремниевые диоды можно через областные и республиканские организации, ведающие вопросами снабжения киносети.

Лому драгоценных металлов — строгий учет

Р. ЩЕРБИНА,

зав. сектором лаборатории НОТ и УП
Госкино УССР

Вовлечение вторичных материальных ресурсов, в том числе драгоценных металлов, в народнохозяйственный оборот — существенный резерв экономии и источник роста производства.

Лом драгоценных металлов образуется от изделий, пришедших в негодность или потерявших эксплуатационную ценность. Сдатчики лома драгоценных металлов должны быть знакомы с его классификацией, правилами первичной обработки, упаковки и отправки на перерабатывающие предприятия, а также порядком расчета за сданный лом и извлеченный из него металл.

Порядок подготовки и отправки лома изделий, изготовленных с применением драгоценных металлов

1. Изъятые из кинооборудования и аппаратуры узлы и детали, содержащие драгоценные металлы, должны быть подвергнуты предварительной (первичной) обработке с целью максимального освобождения от других металлов и материалов и приведены в состояние, удобное для транспортировки, опробования (химического анализа) и дальнейшей переработки.

2. Лом должен быть очищен от грязи, масел и рассортирован по видам и группам с примерно одинаковым первоначальным содержанием в них драгоценного металла, содержание драгоценного металла в новом изделии приводится в его паспорте или действующих Перечнях изделий, изготовленных с применением таких металлов. Это — магнитные пускатели, реле, автоматические выключатели, печатные платы, микросхемы, транзисторы, резисторы, конденсаторы, радиолампы, микросхемы, «зеркальный бой» и т. д.

3. Дальнейшая разделка лома предусматривает максимальное отделение драгоценного металла от детали путем обрезки (обрубки) не драгоценных составляющих — металлов, сплавов, стекла, пластмассы и т. п.

4. Коммутационные и другие электроизделия, как то магнитные пускатели, реле, контакторы, автоматические выключатели, кнопочные станции, переключатели, должны быть разобраны; из них из-

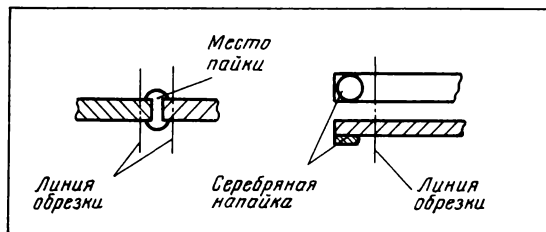

влекаются серебросодержащие детали (контакты, ламели с контактными накладками и т. п.); серебряные напайки обрезаются согласно рисунку и отправляются на переработку.

5. Места пайки серебряным припоем в трансформаторах, электродвигателях и других сборках вырезаются.

6. Корпуса разъемов, не содержащие драгоценных металлов, должны быть размонтированы, пластмассовые или керамические обоймы — разбиты, а покрытые драгоценным металлом контактные штыри и гнезда извлечены из разъемов. Если штыри и гнезда запрессованы и извлечь их невозможно, допускается отправлять их в неразобранном виде.

7. Посеребренные изделия — проводники с контактами разрядников, держатели электродов, крошечные ксеноновых осветителей, экраны, шасси приборов и т. д. освобождаются от деталей и узлов, не содержащих драгоценного металла; крупногабаритные узлы разрезаются на части.

8. Электро- и радиоэлементы, в том числе микросхемы, печатные платы с навесными элементами, транзисторы, диоды, конденсаторы, резисторы, различные сборки, залитые компаундом и не подлежащие разборке, направляются на переработку для извлечения драгоценного металла с выводных концов в неразобранном виде. Лом используется как присадочный материал при выплавке меди.

9. Стекланные баллоны радиоламп и других электронных приборов разбираются, радиаторы же и другие (если они есть) металлические конструкции, не содержащие драгоценного металла, изымаются.

10. Стекланные посеребренные изделия — такие как зеркала, отражатели — перед отправкой на переработку должны быть раздроблены на части, бой уложен в фанерный ящик, выстланный упаковочной бумагой.

11. Подготовленный и рассортированный по видам (см. п. 2) лом укладывается в пакеты из упаковочной бумаги, полиэтилена или плотной ткани, на которых делается надпись о весе и виде лома, общем содержании в нем драгоценных металлов. Пакеты помещаются в деревянный ящик.

12. Отправляемый на переработку лом драгоценных металлов нельзя смешивать с ломом черных и цветных металлов и сплавов, а также смешивать

лом, содержащий разные по виду или количеству драгоценные металлы (золото с серебром или платиной). При большой номенклатуре и малых количествах отправляемых электро- и радиоэлементов допускается комплектовать их по примерно одинаковому содержанию драгоценного металла.

13. Лом, перечисленный в п. 4, — как правило, с содержанием более 5 % серебра и 1 % золота по отношению к массе контактов — направляется на переработку на Московский завод вторичных драгоценных металлов. Все другие виды лома и отходов, указанные в пп. 5—10 и содержащие менее 5 % серебра и 1 % золота, высылаются на Кировоградский медеплавильный комбинат, а лом, содержащий платину и металлы платиновой группы — на Красноярский завод цветных металлов.

14. Отправка лома производится ежегодно до 15 ноября, независимо от его количества и содержания драгоценных металлов. В сопроводительном письме следует обязательно указать, что отправляемая партия является годовым сбором.

15. На отправляемую партию лома драгоценных металлов оформляется соответствующая учетная документация — отметка в журнале учета об отправляемой партии лома и сопроводительная опись установленной формы. В ней указывается предприятие (организация)-отправитель, его почтовый адрес и индекс, подведомственность, банковские реквизиты, наименование отправляемого лома по видам и первоначальное содержание в нем драгоценного металла, вес посылки нетто и брутто. Один экземпляр описи вкладывается в посылку, второй — с указанием номера почтовой квитанции или железнодорожной накладной — направляется вместе с сопроводительным письмом в адрес перерабатывающего предприятия. На посылочной таре и в сопроводительной описи четко и подробно указываются адреса отправителя и получателя груза (республика, город, почтовый индекс, улица, организация), масса нетто и брутто посылки и условная маркировка груза: для серебросодержащего лома — контакты «А», для золотосодержащего — контакты «М». Лом отправляется почтовыми посылками с объявленной ценностью, багажом по железной дороге или другим видом транспорта.

При невыполнении сдатчиком перечисленных требований либо продлеваются расчеты с ним, либо перерабатывающие предприятия вообще не подтверждают выхода драгоценных металлов от сданного лома. Все затраты, связанные с отправкой и транспортировкой лома и отходов на перерабатывающие предприятия, относятся на счет сдатчика. На принятый лом перерабатывающее предприятие высылает сдатчику акт приема и паспорт, подтверждающий фактический выход чистого драгоценного металла и его стоимость, подлежащую перечислению (за вычетом стоимости переработки).

Для упорядочения учета на предприятиях и в организациях Госкино СССР имеются паспорта на изделия, изготовленные с применением драгоценных металлов, а также перечни министерств и ведомств, изготовляющих эти изделия. Однако эти документы содержат далеко не полную информацию обо всех деталях и узлах кинотехнологического оборудования и электроаппаратуры, содержащих драгоценные металлы. Лабораторией НОТ и УП Госкино УССР разработан и находится в стадии согласования и утверждения отраслевой перечень таких узлов и деталей, эксплуатирующихся в организациях киносети и кинопроката. В перечень входят все виды и типы основного и вспомогательного оборудования, узлы и детали, изготовленные с применением драгоценных металлов.

Нормативы возврата драгоценных металлов из кинооборудования, отработавшего полный ресурс, в ближайшие годы не могут быть определены в связи с тем, что пока нет нормативов на возврат драгоценных металлов из многих изделий электротехнической и электронной промышленности (резисторов, конденсаторов, полупроводниковых приборов, коммутационных изделий и т. п.). Разработаны лишь временные нормативы возврата драгоценных металлов из некоторых изделий электротехнической промышленности, используемых в кинооборудовании (например, кнопки КМЕ, выключатели автоматического типа АЗ, АЕ, реле типа РПУ).

Содержание драгоценных металлов в узлах и деталях импортного и устаревшего оборудования определяет специальная комиссия, пользуясь принципом аналогов.

Адреса перерабатывающих предприятий

Московский завод вторичных драгоценных металлов

Для почтовых посылок: 141100, Московская обл., г. Щелково, ул. Заречная, 103-а;

для отправки железной дорогой: Московская ж. д., ст. Щелково, код 2527. Завод вторичных драгоценных металлов, код 2934.

Для писем: 105318, г. Москва, ул. Ибрагимова, 6-а. тел. 369-56-57 (контрольно-заготовительная группа).

Кировоградский медеплавильный комбинат им. С. М. Кирова

Для почтовых посылок: 624150, Свердловская обл., г. Кировоград, ул. Энгельса, 19, тел. — 36-32 (участок сырья).

Для отправки железной дорогой: Свердловская ж. д., ст. Ежевая, код 8109, код комбината 5355.

Красноярский завод цветных металлов

Для почтовых посылок: 660027, г. Красноярск.

Для отправки железной дорогой: Восточно-Сибирская ж. д., ст. Базаиха, код 91050, код завода 3413.

Жюри называет победителей

В. ПОДЗОЛКО,
гл. инженер Челябинской областной конторы по прокату кинофильмов

Посетители Челябинского облкинопроката в тот будничный день недоумевали: почему здесь так празднично? А у кинопрокатчиков действительно был праздник — проводился традиционный областной смотр-конкурс на звание «Лучшая фильмопроверщица области».

Условия конкурса были сложными. Помимо практического задания, где проверялись профессиональные навыки, участницы должны были продемонстрировать знания техники безопасности, кинотехнического оборудования, истории кино.



Фильмопроверщица Е. Сырникова

И вот компетентное жюри подвело итоги. Лучшей была названа фильмопроверщица областной конторы кинопроката Е. Сырникова. Ей вручены диплом «Мастер — золотые руки» и ценный подарок. Второе место поделили фильмопроверщицы Троицкого отделения кинопроката М. Соловьева и Г. Калашникова, третье — фильмопроверщица областной конторы кинопроката Т. Сиразнева и фильмопроверщица Магнитогорского отделения кинопроката В. Ковпан. Всем им вручены почетные дипломы и ценные подарки.

А. СТАЦЕНКО

В Уссурийске состоялся первый в Приморском крае смотр-конкурс киномехаников городских и сельских киноустановок на звание «Лучший по профессии». В нем участвовали все кинодирекции. Проходил конкурс в два тура — первый, на местах, выявлял самых достойных киномехаников, которые должны были представлять кинодирекция и кинотеатры на заключительном, втором этапе соревнования. И вот эти киномеханики съехались в Уссурийск, чтобы бороться за право называться лучшим по профессии в крае.

Новый широкоформатный кинотеатр «Горизонт» встретил их приветственными лозунгами, цветами, музыкой. Работники Уссурийской городской дирекции киносети постарались создать праздничную и в то же время деловую атмосферу. Открыл заключительный тур конкурса начальник Приморского краевого управления кинофикации В. Курсон. Приветствуя собравшихся, он подчеркнул, что они последователи стахановского движения, — те, на кого сегодня равняются все остальные киномеханики, а это ко многому обязывает. В. Курсон пожелал участникам конкурса успеха в борьбе за призовые места. Председатель жюри — главный инженер управления Г. Илларионов огласил условия конкурса и порядок его проведения. В конкурсные задания входили как теоретические вопросы, так и практические задания. Предстояло продемонстрировать не только знания кинотехники, но и умение работать со зрителями, проводить различные киномероприятия, пропагандировать искусство кино.



Л. Сингаевич



Команда кинотеатра «Владивосток». В центре — Н. Истомина

В напряженной борьбе были выявлены лучшие из лучших. Среди городских киномехаников первенство завоевала Н. Истомина, киномеханик кинотеатра «Владивосток» краевого центра, среди сельских — Л. Сингаевич из села Романовка Шкотовского района.

Приморский край

Кому готовить фильмопроверщиков?

Н. МАЦЯХ

Величественные планы поставлены перед советским народом на двенадцатую пятилетку. Предстоит решить совершенно новые проблемы экономического, технического и социально-политического характера. Вопросы эти будут затрагивать каждый коллектив, каждого советского человека.

Немаловажные задачи поставлены и перед работниками киносети и кинопроката страны. В их числе — дальнейшее улучшение качества ремонта и проверки кинофильмов, переоснащение киносети и кинопрокатных организаций. Будут поступать новое, более

совершенное оборудование, аппаратура, а это потребует от работников больших теоретических и практических знаний.

К сожалению, работающие в конторах кинопроката фильмопроверщики после трехмесячного индивидуального обучения не обладают достаточными знаниями, чтобы качественно эксплуатировать имеющееся и поступающее оборудование. Тут ведь нужно разбираться и в электротехнике, и в радиоэлектронике, и в кинотехнике, и в технологии изготовления и эксплуатации фильмовых материалов. Видимо, настало время готовить фильмопроверщиков в специальных учебных заведениях, где они могли бы получить знания, соответствующие нынешнему развитию техники.

Надо отметить, что даже выпускники средних кинотехнических заведений и профтехучилищ порой имеют смутное представление о работе в кинопрокате. Лишь единицы способны немедленно после назначения на должность приступить к работе — остальных приходится еще долго вводить в курс дела.

Фильмопроверщики нужны не только кинопрокату, но и киносети. Специализированные группы учащихся можно было бы организовать при любых кинотехнических профтехучилищах. Это дало бы возможность обеспечить кинопрокат и киносеть необходимыми им специалистами.

Львов

Школа — киносети

И. МЕЛАМЕДОВ,
преподаватель физики средней школы № 128

Наша школа уже несколько лет готовит киномехаников для городской киносети. В школе имеются кинопроекторная аппаратура, приборы, необходимое оборудование. В приобретении их нам оказывает помощь Киевское городское управление кинофикации.

По окончании школы ее выпускники вместе с аттестатом зрелости получают удостоверение киномеханика. Учащиеся 9-х и 10-х классов за два года занятий осваивают электротехнику, правила пожарной безопасности, техники безопасности, изучают обычную и широкоформатную кинопроекторную аппаратуру. В течение трех четвертей (четыре урока в неделю) девятиклассники получают теоретические занятия, а в последней четверти — стажировются в кинотеатрах. Десятиклассники практикуются в кинотеатрах весь учебный год.

Управление кинофикации распределяет учеников по кинотеатрам (в основном — нашего района), школа заключает с ними договоры о сотрудничестве. По такому договору кинотеатр обязуется обучать школьников, помогать им приобрести профессию киномеханика, а школа — участвовать в ремонте кинотеатра, проведении субботников. Так, бригады ТОС (трудовой отряд старшеклассников) летом участвовали в капитальном ремонте кинотеатров «Аврора» и «Старт».

Школьники также дежурят в фойе кинотеатров и зрительных залах, следят за чистотой и порядком. Так что они чувствуют себя равноправными членами коллективов кинотеатров, с которыми у нас заключены договоры.



Десятиклассники в аппаратной кинотеатра «Ровесник» (в центре — И. Меламедов)

Относятся они к ребятам благожелательно, родительски, можно сказать. Инженеры-наставники внимательны и строги. Особо хочется отметить главного инженера управления кинофикации Б. Марчука, старшего инспектора по кадрам И. Громова, директоров кинотеатров П. Ожигину и З. Симоненко, старших инженеров кинотеатров Н. Фролова, А. Добровольского и С. Поникаровских. Помогают школе руководство и инженерно-технические работники кинотеатров «Десна», «Старт», «Краков», «Славутич», «Ровесник», «Аврора». Все они немало сделали, чтобы школьники получили рабочую профессию.

Школа уже подготовила около 200 киномехаников. Квалификационная комиссия управления кинофикации приняла у них экзамен и присвоила III категорию.

Выпускники школы сразу после ее окончания смогли влиться в коллективы кинотеатров, клубов и дворцов культуры.

Школа, родительский комитет, учащиеся благодарят управление кинофикации, администрацию кинотеатров и наставников за помощь в обучении наших ребят.

Киев

Рационализация

Звуковой сигнализатор

И. АБРОСИМОВ,
ст. инженер кинотеатра «Космос»

Опыт эксплуатации кинопроекторов «МЕО-5Х» показал, что действие лампочки *H5*, сигнализирующей об отключении конденсатора *C2* от пусковой обмотки ведущего электродвигателя *M1*, не всегда эффективно. Обслуживающий персонал киноаппаратной, как правило, за ней не наблюдает, а сигнал ее замечает, когда уже поздно, т. е. электродвигатель вышел из строя.

В кинотеатре «Космос» г. Макеевки я применил несложный в изготовлении звуковой сигнализатор отключения конденсатора *C2* от пусковой обмотки электродвигателя *M1*. Звуковые сигнализаторы установлены на трех кинопроекторах (электрическая схема сигнализатора и ее подключение показаны на рисунке).

При включении электродвигателя *M1* на контактах 46 и 77 расщипочной панели *X7* появляется постоянное напряжение 24 В, которое сохраняется до мо-

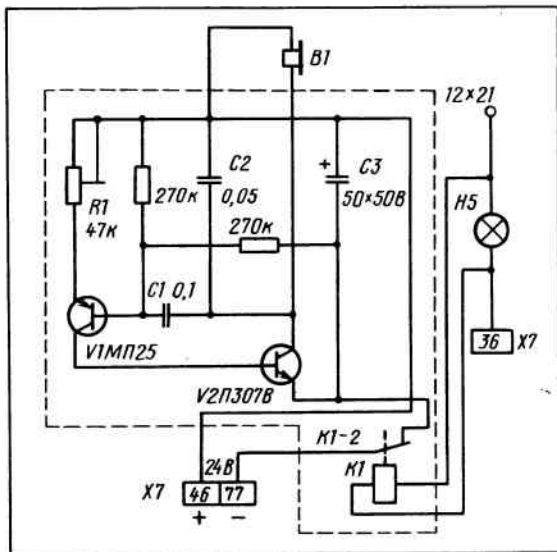

Новые книги

«Киноэкран и зритель»

Ю. ВОРОНОВ,
 зав. кафедрой языков и литературы Саратовской
 межобластной высшей партийной школы,
 доктор филологических наук,
 профессор

Так называется выпущенная издательством Саратовского государственного университета имени Н. Г. Чернышевского книга Ю. Вострикова и В. Родионова. Она адресована прежде всего многочисленному отряду работников органов кинофикации и кинопроката, образования, партийному, советскому, хозяйственному активу. В ней живо, доступным всем языком, на конкретных примерах рассказывается о путях и способах совершенствования организации кинообслуживания населения, в частности, о том, как целенаправленнее использовать кино в трудовом, нравственном, эстетическом воспитании, как повысить его роль в профессиональной подготовке кадров, как кино может служить делу технического прогресса и т. д. О широком круге охватываемых вопросов свидетельствуют названия глав книги: «Экран и время», «Союз кинотеатра и зрителя», «Кино на службе науки, техники, передового опыта», «Кино для юной смены».

мента отключения электродвигателя. Это напряжение поступает через нормально замкнутые контакты $K1-1$ реле $K1$ на схему звукового сигнализатора. В капсуле ДЭМ-4М слышится приятный прерывистый звуковой сигнал, напоминающий свист птицы. Через 2—3 с, при достижении нормального числа оборотов двигателя, включается сигнальная лампа $H5$, а следовательно, и реле $K1$, контакты которого $K1-1$ разрывают цепь питания электрической схемы звукового сигнализатора. Подача звукового сигнала прекращается.

Если звуковой сигнал прослушивается длительное время после включения ведущего электродвигателя, значит, имеется дефект в схеме его разгона.

Продолжительный сигнал предупреждает о неисправности, грозящей выходом из строя пусковой обмотки электродвигателя. Киномеханик должен в этом случае остановить кинопроектор и перейти на исправный пост.

Звуковой сигнализатор удобен еще и потому, что избавляет от необходимости следить за лампой $H5$.

Радиодетали, применяемые в схеме сигнализатора: телефон $B1$ — капсуль ДЭМ-4М или подобный; транзисторы $V1$ — МП25, МП26 с любым буквенным индексом; $V2$ — К1605Б, П307, П309; конденсаторы $C1$, $C2$ — МБМ; $C3$ — электролитические с номинальным напряжением не менее указанного на схеме. Реле $K1$ — типа РЭС-22 или подобное. Резистором $R1$ устанавливают характер звучания. Детали устанавливаются на текстолитовой плате, телефон $B1$ — в любом удобном месте, например, под фонарем осветителя. Текстолитовая плата с деталями укреплена в отсеке, где находятся блоки управления РП-02, ПЛ-02.

Соединительные провода заправляются в хлорвиниловые трубки.

г. Макеевка
 Донецкой обл.



КИНОЭКРАН И ЗРИТЕЛЬ

Востриков Ю. А., Родионов В. А. Киноэкран и зритель. Саратов, изд-во СГУ, 1985, 95 с., 90 к., 8000 экз.

В рецензии нет возможности раскрыть все содержание книги. Привлечем внимание лишь к некоторым ее разделам. Особую ценность, на наш взгляд, представляет обобщение авторами практического опыта коммунистического воспитания трудящихся, молодежи, подростков при помощи киноэкрана. На страницах книги читателю представлен комплекс интересных мероприятий. Глава «Кино для юной смены» — одна из самых идейно и эмоционально насыщенных. В ней раскрыт плодотворный опыт работы с детьми в различных городах и районах Саратовской области.

Весьма интересны и те страницы, где рассказано о том, как кино используется для решения сложнейших вопросов развития экономики области, оперативного внедрения в практику промышленного и сельскохозяйственного производства новейших достижений науки и техники, передовой технологии, лучшего производственного опыта. Эти проблемы особенно актуальны теперь, когда Коммунистическая партия выработала стратегический курс, нацеленный на качественное преобразование всех сторон жизни советского общества на путях ускорения социально-экономического развития страны.

Авторы книги с полным основанием уделили большое внимание и вопросам максимально полного использования возможностей кинематографа для помощи труженикам села в реализации Продовольственной программы СССР. Ю. Востриков и В. Родионов дают рекомендации, как успешнее пропагандировать все то новое, передовое, что появилось в жизни современного села — в многогранной производственной деятельности, быту, культурной жизни и т. д.

Книга интересна и тем, что в ней на конкретных примерах показаны разнообразные способы и пути совершенствования организации кинообслуживания применительно к разным категориям зрителей, разным фильмам, событиям. Подчеркивается, что использование богатых возможностей киноискусства не исчерпывается только показом тех или иных фильмов — даже с учетом особенностей аудитории, характера текущих событий, задач и т. д. Работники киносети, их многочисленный актив изучают и внедряют разнообразные и интересные формы и методы предсеансовой и послеансовой пропагандистской работы среди зрителей.

В книге совершенно справедливо подчеркивается мысль о том, что успешное, эффективное использование киноискусства, его огромных и разнообразных возможностей находится в прямой зависимости от подбора, расстановки и воспитания кадров, призванных донести творения кинематографистов до широчайших народных масс: В самом деле, только глубокое понимание кадрами политики Коммунистической партии, отличная профессиональная подготовка, высокая сознательная дисциплина и личная ответственность за порученное дело, организованность, дух творчества, инициатива, повседневное партийное руководство позволяют обеспечить выполнение важнейших задач, выдвинутых партией на современном этапе.



Отвечаем на ваши вопросы

Старший инженер кинотеатра «Днепр» (г. Марганец) В. ОМЕЛЬЧУК интересуется правами и обязанностями грузополучателей импортных товаров. Ему отвечает начальник отдела киноаппаратуры и киноплёнок Главного управления материально-технического снабжения и сбыта Госкино СССР В. ПИСКУН.

Успешному решению задач по техническому переоснащению киносети и кинопроката способствует развитие сотрудничества с социалистическими странами.

В настоящее время в киносети эксплуатируется 2500 кинопроекторов «МЕО 5ХС» завода «Меопта» (ЧССР), и их парк ежегодно пополняется.

Для эксплуатации кинопроекторов «МЕО 5ХС/2,5 кВт», «Ксенон-3А» и 23КПК А/О «Тунгсрам» (ВНР) ежегодно поставляется ксеноновые лампы вертикального горения типа ХНР-2500/2, а для аппаратов «МЕО 5ХС/4 кВт» и 35КСА-14 — универсальные лампы ХНР-4000 HSOFK.

С этого года в конторы кинопроката начинается поставка из ПНР машин СУ-2 для ультразвуковой очистки фильмокопий.

В связи с увеличивающейся номенклатурой закупаемых в других странах киноаппаратуры и источников света их потребителям необходимо знать, какие гарантии существуют на импортные товары, каковы правила и особенности их приемки, порядок и сроки составления рекламационных актов и предъявления претензий при обнаружении внутритарной недостачи, некомплектности, повреждения или порчи товара.

Условия поставки импортных товаров

В соответствии с «Общими условиями поставок товаров между организациями стран — членов СЭВ» при железнодорожных перевозках продавец несет расходы по транспортировке товара до государственной границы своей страны. Право собственности на товар, а также риск случайной утраты или случайного повреждения товара переходят с продавца на грузополучателя с момента передачи товара с железной дороги страны-продавца железной дороге, принимающей товар. Датой поставки товара считается дата штампа на железнодорожной накладной пограничной станции (для товаров из ЧССР и ПНР — соответственно станции Чоп и Брест).

При автомобильных перевозках продавец несет расходы по доставке товара до места, в котором про-

изводится погрузка товара на транспортные средства покупателя, а если товар доставляется транспортными средствами продавца — до места досмотра товара пограничной таможенной страны, граничащей со страной поставщика. Право собственности на товар, а также риск случайной утраты или случайного повреждения товара переходят с продавца на покупателя с момента принятия товара на автомобиль «Совтрансавто», а если товар доставляется транспортными средствами продавца — датой досмотра товара пограничной таможенной. Эти даты считаются также датами поставки товара.

Профессиональное кинооборудование и источники света для его эксплуатации из социалистических стран централизованно закупаются через Главснаббыт Госкино СССР (в дальнейшем — заказчик). Импортные товары поступают из-за границы от продавца транзитными партиями на согласованные с Госкино союзных республик базы или предприятия (в дальнейшем — первый грузополучатель).

Железнодорожная или автомобильная накладная, а также другая техническая документация, предусмотренная контрактом, поступают вместе со счетом в адрес первого грузополучателя и должны храниться у него не менее трех лет.

Гарантия на импортные товары

Кинооборудование и источники света из социалистических стран закупаются на условиях среднего качества, соответствующего обычному назначению этого товара в стране-продавце. Фирма-продавец отвечает в течение гарантийного срока за качество товара, в частности, материалов, применяемых для его изготовления.

На кинопроекторы «МЕО 5ХС», машины СУ-02 и другое кинотехнологическое оборудование установлены сроки гарантии 12 месяцев, считая со дня пуска оборудования в эксплуатацию, но не более 15 месяцев со дня поставки товара продавцом (порядок определения даты поставки приведен в «Условиях поставки импортных товаров»).

По ксеноновым источникам света с А/О «Тунсграм» согласованы следующие гарантийные сроки службы ламп: ХНР-2500/2 — 1000 ч, ХНР-4000/НСОФР — 700 ч. Если в течение гарантийного срока товар окажется дефектным, грузополучатель вправе требовать либо устранения обнаруженных дефектов, либо замены товара или дефектных частей новыми.

Для предъявления претензии инофирме грузополучатель обязан надлежаще оформить рекламационный акт и другие документы, подтверждающие обоснованность претензии. Инофирма обязана рассмотреть претензию по качеству или количеству и ответить покупателю о ее принятии или мотиве отказа в течение 60 дней со дня получения претензии от Внешнеторгового объединения (покупателя).

Продавец не несет ответственности по гарантии, если он докажет, что обнаруженные дефекты возникли не по его вине, а в результате неправильного хранения или транспортировки, неправильно проведенного грузополучателем монтажа, ремонта оборудования или несоблюдения инструкции по эксплуата-

ции и уходу, а также произведенных им изменений в оборудовании.

В случае исправления или замены дефектных товаров или их частей сроки гарантии для основного оборудования продлеваются на время, в течение которого оборудование не использовалось вследствие обнаруженного дефекта.

Замененные дефектные товары или части товара грузополучатель обязан незамедлительно вернуть продавцу по получении от заказчика требования продавца о возврате. Одновременно заказчик указывает грузополучателю адрес продавца, а также номер и дату разрешения на вывоз товара.

Порядок и сроки составления рекламационных актов на импортные товары

Грузополучатели обязаны произвести надлежащий осмотр импортного товара, получаемого от перевозчика. При наличии на внешней таре следов повреждения, вскрытия, промочки и т. п., которые могли привести к повреждению или хищению импортного товара, следует составить коммерческий акт по установленной форме и заявить претензию перевозчику.

Вскрытие тары инопоставщика необходимо производить только в присутствии эксперта Управления товарных экспертиз Торгово-промышленной палаты СССР (УТЭ ТПП СССР). В населенных пунктах, где его нет, импортные грузы вскрываются в присутствии компетентного представителя незаинтересованной организации, например торгового отдела местного Совета депутатов трудящихся.

Грузополучатель, вскрывший импортный груз самостоятельно, без присутствия эксперта УТЭ ТПП СССР или приравненного к нему специалиста, лишается права на предъявление претензии поставщику и — соответственно — на возмещение возможных убытков по поставке данного груза в случае недостачи, некомплектности, повреждения или порчи товара.

При обнаружении недостачи, некомплектности, недоброкачественности, повреждения или порчи импортного товара грузополучатель, вскрывающий тару инофирмы, обязан обеспечить составление рекламационного акта экспертизы УТЭ ТПП СССР (или приравненного к нему документа), а также других документов, подтверждающих обоснованность претензии, включая расчет убытков.

Рекламационный акт экспертизы и другие документы, подтверждающие обоснованность претензии, направляются управлением кинофикации (конторой кинопроката) в четырех экземплярах на базу (предприятие), с которой получен импортный груз: в отношении количества товара — не позднее, чем в 15-дневный срок со дня прибытия товара на киноустановку (контору кинопроката и т. п.); в отношении качества товара, на который предоставлена гарантия, — при обнаружении дефектов в период действия гарантии, но не позднее, чем за 20 дней до истечения срока гарантии.

В случае предъявления претензии по качеству импортных товаров грузополучатель обязан обеспечить

сохранность забракованного товара и упаковки, в которой поступил данный товар, до получения указания внешнеторгового объединения или заказчика о том, как поступить с этим товаром.

Базы (предприятия), получившие рекламационный акт экспертизы от киноустановки (или другого грузополучателя), должны срочно рассмотреть обоснованность претензии и правильность оформления рекламационного акта и указать дополнительно недостающие реквизиты (номера контракта, транспортного документа, контейнера или автомобиля, даты получения груза на склад, поставки и т. п.), а также сформулировать требование к фирме о предлагаемых путях урегулирования претензии (допоставка, устранение дефектов, замена оборудования или его частей и т. д.). Заказной почтой с приложением трех экземпляров рекламационного акта экспертизы надо направить претензионные документы заказчику.

В целях сокращения промежуточных инстанций Всесоюзной конторе Главснаббыва Госкино СССР, Упркиноснаббыва Госкино РСФСР и П/О «Укркинотехника» Госкино УССР по согласованию с Минвнешторгом СССР предоставлено право направлять рекламационные акты непосредственно внешнеторговым объединениям от лица заказчика. Заказчику в этом случае направляется копия сопроводительного письма.

Порядок составления рекламационных актов на ксеноновые лампы производства А/О «Тунгграм»

Учитывая, что ВНР ежегодно поставляет в киносеть около 10 тыс. ксеноновых ламп, Госкино СССР, В/О «Техноинторг» и А/О «Тунгграм» согласовали упрощенные условия составления акта-рекламации, форму которого мы приводим, на качество в период гарантийного срока службы ксеноновой лампы.

В акте-рекламации должна быть отражена вся требуемая информация. Дирекция киноустановки несет ответственность за правильность указанных данных и своевременность составления рекламации.

Утвержденный главным инженером городского, областного, краевого или республиканского управления кинофикации акт-рекламация заверяется простой (не гербовой) печатью этого учреждения и в трех экземплярах, вместе с дефектной лампой и паспортом на нее направляется на базу (предприятие), поставившую лампу в киносеть. Дефектная ксеноновая лампа должна быть возвращена в упаковке инофирмы.

Для ускорения решения претензионных вопросов, связанных с возможным боем ламп при их доставке из ВНР до первого грузополучателя (риск по пересылке ламп по территории СССР регулируется действующим положением о перевозке продукции производственно-технического назначения), а также претензиями по качеству ламп в период гарантийного срока службы, с 1985 года А/О «Тунгграм» с каждой партией ламп ХНР-2500/2, отгружаемой из ВНР, поставляет бесплатно в качестве гарантийной скидки

УТВЕРЖДАЮ

Главный инженер _____

Управления кинофикации _____

« _____ » _____ 198 г.

АКТ-РЕКЛАМАЦИЯ № _____

г. _____ « _____ » _____ 198 г.

Мы, нижеподписавшиеся, _____

составили настоящий акт-рекламацию в том, что полученная ксеноновая лампа тип ХНР- _____ № _____,

изготовленная А/О «Тунгграм» ВНР в 198 _____ г. _____

_____ месяца, партия _____ введена в

эксплуатацию _____, проработала _____

(дата)

часов и снята с кинопроектора _____.

(дата)

Указанная лампа эксплуатировалась на кинопроекторе

_____ в следующем режиме: ток _____ А,

напряжение _____ В, максимальный ток не превышал _____ А.

Охлаждение воздушное _____ м/с.

Режим работы повторно-кратковременный:

_____ мин работы — _____ мин перерыв.

Электропитание осуществлялось от выпрямителя (тип.) _____,

коэффициент пульсации тока _____ %.

Заключение: _____

(причины, по которым рекламируется лампа)

Учитывая изложенное, ксеноновая лампа ХНР- _____

№ _____ к дальнейшей эксплуатации не пригодна и подлежит возврату на А/О «Тунгграм» для:

замены ее на новую (ненужное зачеркнуть)

_____ возмещения % стоимости лампы пропорционально недоработанным часам.

Подписи _____

2 % ламп указанного типа сверх количества, оговоренного контрактом. С 1986 года подобное положение распространено и на лампу ХНР-4000/H50FR, но здесь согласована 3 %-ная гарантийная скидка.

Теперь базы (предприятия), получившие надлежаще оформленный акт рекламации на качество лампы и дефектную (неразбитую) лампу, должны сразу

же направить заявителю претензии новую лампу или при ближайшем расчете с ним компенсировать киноустановке процент стоимости лампы пропорционально недоработанным часам (за счет ламп, полученных в качестве гарантийной скидки).

Если количество дефектных ламп не превышает 2 % (или 3 %) поставленного по контракту, то база (предприятие) не предъявляет рекламацию В/О «Техноинторг» и инофирме. Если же это количество будет значительно превышать установленный процент, то претензия с приложением подтверждающих документов предъявляется в порядке, установленном для импортных товаров.

База (предприятие) — первый грузополучатель — обязана обеспечить сохранность забракованных ламп и их паспортов, а также упаковки, в которой они поступили, до получения указания инофирмы, внешнеторгового объединения или заказчика о том, как поступить с этим товаром.

Первый грузополучатель обязан надлежаще оформить и предоставить продавцу (А/О «Тунгсрам») возможность два раза в год в сроки, согласованные

с В/О «Техноинторг», осуществить инспекционный осмотр дефектных ламп с целью изучения характера дефектов, условий эксплуатации ламп и совершенствования их упаковки.

В заключение считаем необходимым обратить внимание баз (предприятий), осуществляющих поставку ксеноновых ламп в киносеть, на то, что в целях снижения потерь от случайного повреждения ламп при их транспортировке по территории СССР следует строго соблюдать рекомендации А/О «Тунгсрам» по перевозке ксеноновых ламп ХНР-4000/HOFR:

1) ксеноновые лампы не подлежат перевозке воздушным транспортом (если грузополучатель — киноустановка настаивает на поставке ламп воздушным транспортом, то риск случайного повреждения ламп и потери их эксплуатационных качества она должна взять на себя);

2) ксеноновые лампы должны транспортироваться строго в вертикальном положении (это указано на упаковке); в транспортных документах должно быть оговорено, что перевозчик обеспечит данное условие доставки груза.

Художественно-технический редактор **И. К. Крючкова.**

Корректор **Н. П. Сейранян.**

Сдано в набор 04.08.86.

Подписано к печати 19.08.86. А 07550.

Формат 70×100 1/16. Печать офсетная. Гарнитура «Таймс».

Бумага книжно-журнальная «Сыктывкар».

Усл. печ. л. 3,9. Уч.-изд. л. 7,05. Усл. кр.-отт. 552,24

Тираж 70 800 экз. Заказ 1680. Цена 40 коп.

В/О «Союзинформкино»: 109007, Москва, ул. Б. Ордынка, 43.
тел: 231-11-33.

Адрес редакции: 103006, Москва, Воротниковский пер., 12.
тел. 200-10-70.

Ордена Трудового Красного Знамени
Чеховский полиграфкомбинат В/О «Союзполиграфпром»
Государственного комитета СССР
по делам издательств, полиграфии и книжной торговли.
142300, г. Чехов Московской области.

1 — ОБРАЗОВАНИЕ (1919)
БЕЛОРУССКОЙ ССР

Художественные фильмы

«Белые Росы», «Будь счастлива, Юлия!», «Давай поженемся», «Деревья на асфальте», «Дыхание грозы» (две серии), «Жил-был Петр», «Иди и смотри» (две серии), «Конец бабьего лета», «Культпоход в театр», «Мама, я жив!», «Научись танцевать», «Последний шаг», «Прости нас, первая любовь», «Радуница», «С юбилеем подождем», «Чужая вотчина», «Этот негодяй Сидоров», «Юрка — сын командира»

Документальные и научно-популярные фильмы

«Бегомльская легенда», «Бес-смертие подвига», «Вечерние беседы», «Возвращение в первый класс», «Восемнадцать дней и ночей», «Время сеять (Диалоги...)», «Девятая застава», «Завтра ты придешь в класс», «Ивановна», «Играли мальчики в войну...», «Играя, верь...», «Имени Ивана Беляева», «Испытатель Кузнецов. Будни», «Королев я не играла...», «Круглый год», «Максим Танк», «Мост», «Налибокские пчелары», «Неугасимый свет Победы», «... от слова жить», «Постижение тайны», «Призвать в мае», «Раз ступенька, два ступенька...», «Рельсовая война. Три удара», «Рудобелка, год 41-й», «Рытанские девчата», «Старты за околицей», «Счастья вам, люди!», «Трудные радости», «Фестиваль, фестиваль ...», «Червякову... Спешно... Ленин», «Через всю войну», «Через годы», «Что нам стоит дом построить ...», «Шел мокрый снег», «Эксперимент. Поиск и проблемы», «Юрий Тарич», «Я иду искать»

Здесь и к следующей дате названы фильмы, вышедшие на экран с начала 1983 года. Можете использовать ленты и более раннего выпуска (см. «Кинокалендарь» в нашем журнале за прошлые годы).

1 — ПОБЕДА КУБИНСКОЙ
РЕВОЛЮЦИИ (1959). ДЕНЬ
ОСВОБОЖДЕНИЯ КУБЫ

Художественные фильмы

«Альсико и Кондор», «Амада», «До некоторой степени», «Ищем обмен», «Кто убил Рашель К.», «Победа Хосе Ариаса», «Пограничники», «Сесилия» (две серии), «Учитель»

КМ

Кино календарь

ЯНВАРЬ

Документальные фильмы

«Взошла и выросла свобода»*, «Встречи в Гаване», «Дружба-амистад», «И мы вместе будем бороться», «Кубинский репортаж»

Звездочкой здесь и далее отмечены полнометражные документальные и научно-популярные фильмы.

2 — 65 ЛЕТ СО ДНЯ ОСНОВАНИЯ (1922) КОМУНИСТИЧЕСКОЙ ПАРТИИ ЧИЛИ

Документальный фильм
«Сердце Корвалана»*

21 — УМЕР ВЛАДИМИР
ИЛЬИЧ ЛЕНИН (1924)

Художественные фильмы

«Аппassionата», «Балтийская слава», «В дни Октября», «Верность матери», «Вихри враждебные», «В начале века», «Выборгская сторона», «Залп «Авроры», «Казнены на рассвете», «Я видел рождение нового мира» (две серии), «Кремлевские куранты», «Ленин в Октябре», «Ленин в Париже», «Ленин в Польше», «Ленин в 1918 году», «Надежда», «На пути к Ленину», «Первая Бастилия», «Первый посетитель», «По путевке Ленина», «Рассказы о Ленине», «Семья Ульяновых», «Сердце России», «Синяя тетрадь», «Сквозь ледяную мглу», «Человек с ружьем», «Черные сухари», «Шестое июля»

Документальные и научно-популярные фильмы

«Апрельские этюды», «Быстро и во что бы то ни стало», «Великий образ»*, «Вечером двад-

цать четвертого», «В начале года», «В Ульяновск, к Ленину»*, «Горки Ленинские», «Дело жизни», «Живые истоки ленинизма», «Здесь был Ленин», «Земля, где родился Ленин», «История одной телеграммы», «Ленин и Сибирь»*, «Ленин на Енисее», «Москва... Ленин»*, «На родине Ленина», «Обязан выступить против»*, «Один билет на вечерний поезд», «Поле Ильичево», «Среди друзей», «Тайна старой Валдайки»
Из документальных здесь названы только ленты, вышедшие на экран с 1983 года, из художественных — те, где воссоздан образ В. И. Ленина. Но можно использовать ленты историко-революционной тематики разных лет выпуска.

22 — РАССТРЕЛ (1905) ЦАРСКИМИ ВОЙСКАМИ МИРНОЙ ДЕМОНСТРАЦИИ РАБОЧИХ В ПЕТЕРБУРГЕ (КРОВАВОЕ ВОСКРЕСЕНЬЕ). БАРРИКАДЫ В СТОЛИЦЕ. НАЧАЛО ПЕРВОЙ РОССИЙСКОЙ РЕВОЛЮЦИИ

Художественные фильмы

«Поколение победителей», «Пролог»

Научно-популярный фильм

«Кровавое воскресенье»

Можно использовать также другие фильмы, рассказывающие о революционном движении 1905—1907 годов: см. «Кинемеханик» 1985, № 5, с. 22, добавив к ним две новые документальные ленты «Советы 1905 года» и «В знаменитые одесские дни...»

28 — 90 ЛЕТ СО ДНЯ РОЖДЕНИЯ В. П. КАТАЕВА (1897—1986), СОВЕТСКОГО ПИСАТЕЛЯ

Художественные фильмы

«Белеет парус одинокий», «Время, вперед!» (две серии), «Сын полка»

31 — 55 ЛЕТ СО ДНЯ ПУСКА (1932) МАГНИТОГОРСКОГО МЕТАЛЛУРГИЧЕСКОГО КОМБИНАТА ИМЕНИ В. И. ЛЕНИНА

Документальные фильмы

«Коммунисты северной Магнитки»*, «Магнитка, Магнитстрой, Магнитогорск»

Цена 40 коп.

В РЕПЕРТУАРЕ ОКТЯБРЯ

Индекс 70431

Черн 202-2

«ПО ГЛАВНОЙ УЛИЦЕ С ОРКЕСТРОМ»

«Мосфильм». Постановщик — П. Тодоровский. Авторы сценария — А. Буравский и П. Тодоровский.

Ни жена, ни дочь не подозревали, что рядом с ними — талантливый музыкант. И только его внезапный уход из семьи заставил всех троих пересмотреть свои взаимоотношения. В главной роли — О. Борисов. В других ролях — Л. Федосеева-Шукшина, М. Зудина, И. Костоловский, В. Гафт.

Кадры из фильмов: «По главной улице до зарплаты»

«ОТ ЗАРПЛАТЫ ДО ЗАРПЛАТЫ»

«Мосфильм». Последняя работа режиссера А. Манасаровой. Авторы сценария — В. Белкин, В. Ивантер, А. Соснин.

Инициатор экономического эксперимента вынужден отказаться от своей должности директора обувной фабрики. Почему?..

В главной роли — А. Мягков. В других ролях — О. Ефремов, А. Вознесенская, В. Езепов

с оркестром» (вверху) и «От зарплаты до зарплаты»

