

КИНО МЕХАНИК

ISSN 0023-1681

«Рекламфильму» — 40



ВРАГ

दुश्मन

9'91

КМ

МУЖИКИ!..

Ловкий, сильный, спортивный, умеющий драться и побеждать, — таков герой нынешнего экрана. А всего десять лет назад, когда состоялась премьера фильма Искры Бабич «Мужики!..» (в декабре 81-го), наше кино исповедовало иные идеалы. И холостяк Павел Зубов, решивший усыновить троих детей, воспринимался поистине героем времени. Но, впрочем, это на экране ценности сменились. В жизни-то именно такие, как Павел, — душевно щедрые, совестливые, способные творить добро, — и сегодня покоряют наши сердца.

...14 лет как покинул Зубов отчий дом. Сначала служил на флоте, а потом подался на Север, за большими деньгами. И вдруг — телеграмма от старика-отца: срочно нужен. Приехал Павел и тут-то узнал, что есть у него, оказывается, дочь, которая теперь вроде бы сирота: мать скоропостижно умерла, а про отца она и не ведала.

Когда-то очень любил Настю Павел, невестой называл, да злым наветам на нее поверил, потому и не вернулся в родную деревню после службы. Вышла Настя замуж за пьяницу, а потом выгнала его и сама растила дочь, сына Павлика и приемыша Степку. Теперь за мать в доме Поля, она заботится о маленьких братишках. Только инспектор роно грозит разлучить ребят, разбросать по разным детским домам. Вот и вызвал отец сына — разрешить конфликт. Поначалу, было, растерялся Павел, а потом забрал всех троих, и вместе — на Север...

Эта простенькая история выглядела бы заурядной мелодрамой, если б не яркая игра Александра Михайлова, его зрелое чувство меры, строгий вкус. Он сумел внести в образ Павла и долю самоиронии, и темперамент, и искренность, и тепло души. За эту работу актер был назван лучшим исполнителем мужской роли в традиционном конкурсе «Советского экрана».

...Родился и вырос Михайлов в Забайкалье, в поселке Степь под Читой. С детства мечтал о



море и стал матросом Дальневосточной флотилии. А однажды увидел студенческий спектакль «Иванов» по Чехову и влюбился в театр. Закончил актерский факультет Дальневосточного института искусств и в 1969-м был принят в труппу Драматического театра во Владивостоке. После роли Раскольников в «Преступлении и наказании» пригласили его в Саратовский драматический, где артист создал много замечательных образов (например, князя Мышкина в «Идиоте»).

Кинодебютом Михайлова стала главная роль в фильме «Это сильнее меня» (Алексей Углов). Зрители отметили тогда его богатые внешние данные (высокий, статный, мужественный, с выразительными глазами) и редкое обаяние. Творческую же силу актера экран раскрыл позже — в первые, пожалуй, в «Приезжей» (Федор Баринев), затем — в «Белом снеге России» (Алехин), где Михайлов продемонстрировал драматический талант, успешно

развивавшийся до сих пор на сцене. Широчайшую популярность принес ему фильм «Мужики!..»

«Я очень люблю своего героя Павла из этой картины, — говорит актер. — Мне любопытно было проследить, как в нем пробуждается внутренняя потребность стать воспитателем, другом маленького человека, только вступающего в жизнь. Павел проходит серьезную проверку, уготованную ему судьбой, — решает усыновить трех детей — и этим поступком утверждает свое гражданское и человеческое «я». Снимаясь в этой роли, я хотел, чтобы мужчины в зале еще раз почувствовали, как необходим ребенку отец! Семья без хорошего отца ущербна. Мужественность, заложенная в отце, должна быть увидена малышами с детства, усвоена ими, пронесена дальше, к следующему поколению «мужиков»...»

Моральная проблема, поднятая в фильме, увы, не теряет своей актуальности.

КИНО МЕХАНИК 9'91

ЕЖЕМЕСЯЧНЫЙ
МАССОВО-ТЕХНИЧЕСКИЙ
ЖУРНАЛ
ГОСУДАРСТВЕННОГО
КОМИТЕТА СССР
ПО КИНАТОГРАФИИ

Выходит с апреля 1937 года



Главный редактор
А. П. МУРАШКО

Редколлегия:

А. М. БЫКОВ,
А. С. ДАВЫДОВ,
В. В. ЕГОРОВ
М. И. ЖАБСКИЙ,
К. З. КОЧУАШВИЛИ,
В. М. КРУПИЦКИЙ,
М. М. ЛИСОГОР,
Л. Л. ЛУЖИНСКАЯ
(зам. гл. редактора),
В. М. МУХИН,
В. Я. НЕСТЕРЧУК,
С. Л. ПЕТРОВА
(отв. секретарь),
А. П. ПИГИДИН,
И. А. ПРЕОБРАЖЕН-
СКИЙ,
И. С. РЫКОВ,
В. Г. СЕРЕБРОВ,
Ю. П. ЧЕРКАСОВ

Москва
ВО «Союзинформкино»

СОДЕРЖАНИЕ

2 Рябов А. «Рекламфильму» — 40

ОРГАНИЗАЦИЯ И ЭКОНОМИКА

Актуальная тема

5 Ващенко Н. О прокате, но не только о нем...

В копилку опыта

7 Новиков Г. Думать и действовать по-новому

11 *Наши ветераны*

12 *За рубежом*

Школа киноменеджера

13 Бусыгин А. Организационно-правовые формы предпринимательства

КИНОТЕХНИКА

Начинающему киномеханику

18 Звуковоспроизводящая аппаратура типа КЗВП

Видеотехника

20 Видеомагнитофон «Электроника ВМ-12». Обслуживание и ремонт

Повышение квалификации

24 Экзаменационные билеты для присвоения квалификации видеодемонстратора

Компьютер для вас

26 Гиллод М. Norton Commander как средство взаимодействия пользователя и персональной ЭВМ

29 *Делимся опытом*

30 *За рубежом*

КИНОПАНОРАМА

34 *В репертуаре*

Разговор после премьеры

36 «Цареубийца»

Портрет юбиляра

38 Виталий Соломин

Звезды мирового экрана

42, Анни Жирардо

44 *Кино в датах*

46 *На фестивальной орбите*

ЧИТАТЕЛЬ И ЖУРНАЛ

47 *Отвечаем на ваши вопросы*

На 1-й с. обложки:
плакат ВРИП «Рекламфильм» к фильму
«Враг» (Индия). Художник К. Гераймович.

«Рекламфильму» — 40

А. РЯБОВ,
нач. редакционно-издательского отдела
ВРИП «Рекламфильм»

Всесоюзному рекламно-информационному предприятию (ВРИП) «Рекламфильм» исполнилось 40 лет. В 1951 году оно было образовано путем объединения мастерских «Рекламфильма» и фабрики фотопластин.

Сегодня ВРИП «Рекламфильм» — ведущий издатель киноплакатов в нашей стране. Но его продукция — не только кинореклама. Как средство массовой коммуникации она является носителем передовой общественной и художественной мысли. Рассматривая киноплакат, зрители вступают в общение с авторами фильма и с художником. Таким образом, они участвуют в создании духовной среды. Еще одна функция плаката — активная организация и «очеловечивание» пространства улиц и интерьеров общественных зданий. Цвет и форма призваны удовлетворить зрительный голод в условиях урбанизированной городской и обезличенной сельской местности.

Просто невозможно подсчитать, для скольких фильмов нами была создана кинореклама, сколько выпущено киноплакатов!

На нашем предприятии трудятся около 150 человек в производственной сфере и около 20 внештатных художников. Сравнительно небольшой коллектив обеспечивает кинорекламой всю страну.

Выпуск киноплаката начинается с просмотра фильма, фото- и литературных материалов редактором и художником. Среди ведущих мастеров плаката мы вправе назвать Ю. Боксера, О. Ва-



Директор А. Федотов и ведущий специалист Н. Ивлева довольны новым плакатом

ильева, В. Каракашева, И. Майстровского, М. Матросова, А. Чанцева. Такие художники, как М. Лукьянов и Ю. Царев, активно сотрудничают с «Рекламфильмом» уже более тридцати лет. Важно отметить, что в создании киноплакатов сегодня участвуют художники различных направлений — от традиционно-реалистического до авангардного, идущего в ногу с новейшими зарубежными достижениями в области разработки информационно-знаковых систем. Разно-

Плакат к фильму «Духов день» (худ. С. Гапон)



образе художественных стилей, свобода творчества определяют лицо киноплакатной продукции ВРИП «Рекламфильм».

Богатство художественных почерков и подходов к раскрытию идейного содержания фильма позволяет широкой киноаудитории нашей страны находить близких по духу и способу мышления художников.

Многие художники ВРИП «Рекламфильм» активно участвуют в международных выставках и имеют награды, свидетельствующие о признании во всем мире советской школы плаката.

Наряду с известными мастерами, членами Союза художников СССР и Московского горкома графиков редакция «Рекламфильма» привлекает к работе начинающих, молодых авторов, давая им возможность роста и применения своего дарования. Так обеспечиваются приток свежих сил и смена поколений.

Отличительной чертой работы художественного совета и редакции можно назвать коллегальность в определении качественно-художественного уровня плаката, учет коллективного мнения.

Для выпуска киноплакатов высокое мастерство полиграфистов не менее важно, чем художников. В нашем производственном коллективе много ветеранов, проработавших более 25 лет. Так, со дня образования «Рекламфильма» трудятся здесь фотограф Г. Аксенова, брошюровщица Т. Кихтенко, ретушер Т. Крыжановская, бригадир электриков Ю. Сапожников, брошюровщик-упаковщик А. Соловьева, фотограф А. Тиманова; председатель Совета трудового коллектива печатник В. Цыбульская — с 1952 года; мастер формного отделения А. Сатдарова и мастер отделения готовой продукции Г. Прокофьева — свыше тридцати лет.

Коллектив вправе гордиться ретушером М. Соболевым, фотографом Г. Трофимовым, печатником Б. Милешинным. Впрочем, этот список можно продолжать и продолжать...

Многие руководители подразделений и начинали свою трудовую деятельность на «Рекламфильме». Так, М. Зверко пришел на предприятие в 1958 году молодым специалистом, а сейчас он — заместитель директора по качеству. Начальник цеха В. Мурцов трудится на родном предприятии с пятнадцати лет (с 1962 г.), причем начинал — учеником пробиста.

А директор нашего предприятия А. Фетодотов и ведущий специалист Н. Иевлева вроде бы и «новички»: они пришли на «Рекламфильм» в 1986 году. Но как много успели за столь короткий срок! Их отличают трудолюбие, энтузиазм (почти забытое слово!), желание вывести предприятие на качественно новый уровень работы, высокое чувство ответственности.

Многое сделано для улучшения социальных условий работающих. Предприятие обеспечивает им бесплатное питание, бесплатный проезд в городском транспорте. За счет «Рекламфильма» проводятся медицинские обследования с применением последних достижений науки. Все желающие обеспечиваются продовольственными заказами. Каждую неделю сотрудники смотрят художественные фильмы.

За последние пять лет существенно изменились и условия работы. Так, предприятие полностью отказалось от высокой печати, а офсетная технология дала возможность улучшить качество



Редакторы Л. Антипова (сидит) и Н. Башкова готовят к выпуску каталог «Рекламфильму» 40 лет»

продукции, заставила людей пересмотреть свое отношение к делу. На участке фотонабора новая технология позволила отказаться от вредного для здоровья работающих горячего набора.

Для улучшения качества полиграфической продукции стало использоваться электронное цветоделение, что дало возможность сократить до минимума ручной труд ретушеров.

Сегодня, скажем, копировщик Н. Крысанов, один из наших опытейших полиграфистов, уже не мыслит работу без механизированной обработки формных монометаллических пластин.

Ввод в эксплуатацию печатных офсетных машин «Планета-26» и «Планета-46» улучшил качество, сократил время печати нашей продукции, расширил полиграфические мощности.

За перечнем новых технологий стоит большая, интенсивная работа наладчиков (бригадир Г. Лукашевич), которые в условиях действующего производства, при нехватке площадей быстро, споро, с высоким качеством проводят монтаж и наладку оборудования.

Многим рабочим пришлось буквально на ходу осваивать новую технику и технологию. Без помощи инженерных служб с этим, конечно, не справились бы.



В цехе готовой продукции



Монтажный участок. На переднем плане — Ю. Блинова (слева) и А. Сагдарова

А бухгалтерия в короткий срок овладела компьютерным учетом, что значительно облегчило работу всему предприятию.

Новая техника и технология позволили нам выпускать (кроме всем известных плакатов и календарей) каталоги, буклеты, брошюры, перекидные календари.

Да, сделано, конечно, уже немало, и потреби-

тели, не сомневаюсь, это почувствовали. Но и проблем у коллектива еще очень много.

Многие из них знакомы и читателям журнала. Как работать при переходе в рыночную систему? Как выбрать самое рациональное направление? Что даст наибольший экономический эффект? Где купить оборудование и материалы? Готовых рецептов нет, да их и быть не может. Но сила коллектива сегодня в том, что он не только ищет, но и все же находит выход из сложной ситуации.

ВРИП «Рекламфильм» открыт для сотрудничества с вами.

Наши телефоны: производственный отдел — 258-01-46
редакция — 258-01-05.

Вниманию наших читателей и авторов!

Редакция журнала «Кинемеханик» переехала в новое помещение. Просьба направлять корреспонденцию по адресу: 103877 Москва, М. Гнездиновский пер., д. 7, экспедиция Госкино СССР — для редакции журнала «Кинемеханик».

Наш телефон: 229-37-74.



актуальная тема

О прокате, но не только о нем...

Н. ВАЩЕНКО

Вначале замечу: перемены, происходящие в кинематографе, столь скоры, что к моменту появления в журнале моей статьи она может оказаться не очень подходящей для этой рубрики. Думаю, что уже к концу года станет ясно: весьма проблематичен результат неустанных рассуждений о кинопроцессе на всякого рода съездах, симпозиумах, пленумах и семинарах...

Как выясняется, теоретическое поле отрасли оказалось настолько перепаханым, что перестает плодоносить.

Давайте вспомним, что же мы «сеяли». Еще на V съезде кинематографистов СССР, да и многократно после него кинопрокат (как раз он теперь выходит на первый план во всех рассуждениях, но, что интересно, как правило, не самих прокатчиков...) именовался не иначе, как «черной дырой». Его руководители и по сей день не отмылись от наименования «отставные полковники и бывшие партийные функционеры». Справедливости ради надо отметить, что кадровый состав начальников управлений кинофикации и директоров контор (!) кинопроката, скажем, в РСФСР, подтверждал такой упрек.

Но при этом как-то умалчивалось или не учитывалось, что экономика кинопроката была, да и остается еще на том уровне (планово-убыточной, то есть для местных бюджетов — и той самой «черной дырой»), при котором, пожалуй, только они, «бывшие функционеры», могли поддерживать в буквальном смысле свое дело при

утверждении в финорганах расходов на его содержание.

И при том, что сами они, а главное, работники многочисленного отряда киноотрасли, владели поистине жалкое существование — прежде всего с точки зрения оплаты их труда.

Но вот что особенно замечательно! Сложившийся несколько лет назад руководящий состав киноорганизаций в той же Российской Федерации не только не распался перед лицом грядущего рынка, но едва ли не одновременно с кинопроизводителями включил в свой профессиональный словарь ранее вовсе не произносившиеся слова: брокер, маркетинг и т. д. И дело тут, конечно, не только в новых словах, но и в освоении новой сферы деятельности.

Вспомним, сколько отравленных стрел было выпущено в адрес кинопрокатчиков, когда речь заходила о формировании репертуара, ориентированного на один показатель — 70 или даже более процентов советских фильмов должны были ежегодно смотреть зрители. И при всех общезвестных, мягко говоря, издержках «статистики», думается, именно она помогала в тех, вчерашних, подчеркиваю, условиях, доказывать на местах финорганам целесообразность поддержания затратного кинохозяйства.

Но как тогда, так и сейчас все это почему-то не кажется достаточной аргументацией в пользу объективной оценки реальности, позволяющей столь же аргументированно прогнозировать завтрашний день.

Наконец, еще об одном. Имеет смысл сравнить, сколько появилось в России кинотеатров за десятилетие до 1988 года и что происходит после него: строить практически перестали. Почему? Отдельная проблема. Но для ее понимания, даже на уровне постановки, невозможно обойти другой вопрос: кто и на каких условиях будет сооружать кинотеатры завтра?

Прибегнув к попытке расширить границы рассматриваемых явлений, невольно наталкиваясь на кочующий нынче по страницам прессы вывод: мировой опыт показывает, что многие страны, в том числе с развитыми кинематографиями (Франция, Италия), оказались на рубеже XXI века потесненными со своих же собственных экранов киноамериканским. Отнюдь не бесстрастная констатация этого бесспорного факта применительно к экрану нашей страны на II — ом пленуме совета федераций Союза кинематографистов СССР закончилась обоснованным восклицанием: отечественное кино в опасности! Более того. На последнем Каннском кинофестивале некоторые западные киноспециалисты сочли, что советский государственный кинематограф можно считать несуществующим. Этот комментарий был приведен в телепрограмме «Время» при освещении итогов фестиваля.

Итак, видимо, не обойтись все-таки без того, чтобы хоть немного не сказать об «американизации» советского киноэкрана — явлении, придавать которому примитивный смысл было бы заблуждением.

Для начала надо признать, что преуспевание кинематографа США — реальность, результат деятельности хорошо отлаженного механизма, практически лишенного серьезных недостатков. И если одна из весомых политических целей США — утвердить в сознании миллионов свой образ жизни, то кинематограф — в числе самых мощных инструментов, применяемых для ее достижения. Причем «берет» американское кино не столько высоким искусством, сколько жанровым разнообразием, совершенной техникой съемок, прочной «школой кинозвезд» и т. п. При этом среди важнейших составляющих успеха киноиндустрии США, принадлежащей теперь и Японии, — система проката фильмов, тесно связанная с их производством.

В связи с этим следует заметить, что недавние теоретические, а затем и практические попытки разорвать в нашем кино процесс производства и проката картин оказались ошибочными. Как следствие — быстро возникла коммерциализация, которая вовсе не на теоретическом уровне отодвинула искусство на второй план. Отсюда — констатация малоприятного факта: сегодня на наших экранах явно недостаточно фильмов режиссеров, связывающих с кинематографом иные цели, чем «работа» на злобу дня и кассу.

Можно сделать вывод: поддержка подлинного искусства должна заключаться, скорее всего, не в одностороннем финансировании из бюджета, а в создании целостной системы, позволяющей всем участникам кинопроцесса и зрителям утвердиться в мысли, что целенаправленная и постоянная забота государства об искусстве, кино в частности, является налогооблагодательщику, то есть посетителю кинотеатров, в виде духовной пищи, необходимой части цивилизованного общества.

Для реализации этого нет надобности прибегать к каким-либо неожиданным ходам, главное — понимание механизма поддержания искусства как духовной субстанции.

Общезвестно, что за последние два-три года в СССР резко возрос объем выпуска фильмов: до 300—350 в год против 150 до начала перестроечных процессов в кинематографии. Одной из причин этого можно считать уход от жесткой регламентации кинопроизводства. Однако при этом значительная часть картин утратила зрелищность, появилась тематическая и жанровая однобокость репертуара. В американском кинематографе также немало фильмов-однодневок, но и они вытесняют, причем легко, советские ленты-близнецы. Вот их схема: романтический потенциальный или действующий преступник, сцены насилия вперемешку с «любовью», непобедимая мафия, «открытый» финал. Можно ли рассчитывать с подобными атрибутами кинодействия на успех? Ответ очевиден.

Этим, пожалуй, можно ограничить общие рассуждения о сегодняшнем положении в нашем кино. Они понадобились исключительно для того, чтобы как-то обосновать вариант складывания новых отношений и форм управления в киноделе.

Можно с достаточной долей уверенности пред-

положить, что формирование бюджета уже на 1992 год претерпит изменения. Финансирование получат те проекты и государственные программы, которые будут достаточно подчеркивать отраслевое значение кинематографа в сфере культуры. Вопрос лишь в том, какой должна быть доля государственного участия в киноделе, насколько она будет приниматься ведущими его субъектами: киностудиями, прокатными организациями и т. д.

Допустим, государством будут финансироваться 25 % общего числа фильмов, выпускаемых на условиях социально-творческого заказа. Но, как мы убедились, объем выпуска картин не является стабильным показателем. Более того, есть прогнозы, что уже в следующем пятилетии наметится спад производства кинолент, а это, естественно, внесет коррективы в прокатную деятельность. Мы можем также предполагать, что «американизация» нашего экрана в это время достигнет предельных объемов. Цены на кинобилеты могут быть снижены. Таким образом, в рынок кинематограф входит обремененным противоречивыми тенденциями.

При этом кинопрокат становится все более «базовым» в отрасли кино, относительно стабильным источником доходов. Дело лишь в том, чтобы создать посредством гибкой налоговой системы в нем механизм финансирования киноискусства, новых технических разработок в кино, обучения кадров и ряда других приоритетов. Не должно быть тайны у денежного мешка с узкой горловиной. Участники кинопроцесса, полностью раскрепощенные в хозяйственной деятельности, как бы добровольно «закрепощают» себя дотированием перечисленных выше направлений в киноделе и прежде всего, как уже отмечалось, при помощи гибкой взаимоприемлемой налоговой системы.

Центральный орган управления кинематографом берет на себя главную функцию: цементирование добровольных отношений участников кинопроцесса на основе мощной информативной базы, прогнозирования, изучения конъюнктуры рынка труда, обоснованной инвестиционной политики и т. д. Система должна быть предельно динамизирована, носить объемный характер; одно из приоритетных мест в ней следует отвести таким организациям, как ВО «Союзкинорынок», «Союзинформкино», «Совинтерфест», ВРИП «Рекламфильм», Госфильмофонд СССР. Госкино СССР на правах учредителя (или одного из учредителей) могло бы создать всесоюзную кинофирму на основе перечисленных организаций, не загоняя их в табун, а сохраняя автономию каждого участника, и выделиться в небольшую современную управляющую структуру с собственными уставным фондом, регламентом работы и т. д. Схема управления — также гибкая, носящая оперативный характер. Один из ее вариантов: Совет учредителей — отдел оперативного управления. Формируется он на паритетных началах из числа учредителей. Предположим, их пять. Из каждой организации делегируются два человека. Итого — 10: экспертов, разработчиков, профильных специалистов и т. д.

Практика усложненных отношений в киноделе показывает, что экономические аспекты в нем, неразрывно связанные так или иначе с духовной сферой, могут регулироваться при помощи нестандартных подходов и структур, позволяющих формировать в кинематографе профессиональную среду и взаимоотношения, ориентированные на поддержание киноискусства, сохранение его под натиском массовой культуры и коммерциализации.

Наконец, есть еще один, пожалуй, самый главный аспект, требующий отдельной главы в современном киноисследовании — сохранение кинематографа как явления многонационального, «обреченного» с появлением рыночных отношений потерять единое духовное пространство. Но это отдельный и не самый легкий разговор о проблемах кинематографа, который, вероятно, состоится в других кинематографических изданиях.

Москва

в копилку опыта

Думать и действовать по-новому

Г. НОВИКОВ,
нач. отдела координации, рекламы и информации
Ростовского областного КВО

Экономические преобразования, которые происходят в нашем обществе, естественно, находят отражение и в деятельности киносети. Эффективность работы кинотеатров, киноустановок повышается благодаря и новым условиям труда, и пересмотру режимов, и разнообразию и совершенствованию форм обслуживания зрителей. Внедряется аренда, коренным образом меняющая отношение коллективов к исполнению своих обязанностей, побуждающая к новому экономическому мышлению, повышению качества работы, ответственности перед земляками.

Ростовская городская дирекция киносети начала менять формы хозяйствования еще два года назад, когда кинотеатр «Спартак» в порядке эксперимента перешел на хозрасчет по второй модели. Дела у него пошли хорошо, довольны были и зрители, и коллектив «Спартак». Киноте-

атр стал рентабельным. Так что надежды оправдались, эксперимент удался.

Приобретя таким образом некоторый опыт, дирекция киносети двинулась дальше: с 1 октября 1990 года перешла на аренду, сделав еще один шаг к самостоятельному, свободному труду. В состав нового арендного предприятия вошли 58 киноустановок, 12 постоянных кинотеатров (из них девять — высшего разряда) с годовым валовым сбором 4 млн. руб.

Сократились и аппарат дирекции киносети, и число сотрудников кинотеатров (на 86 человек). Работать они стали в одну и полторы смены вместо двух. Время начала сеансов установлено в соответствии с пожеланиями зрителей.

Управляет кинопредприятием Совет арендаторов, в который входят 11 руководителей и других работников кинотеатров. Возглавляет его Т. Фадеева (в прошлом директор городской киносети), избранная председателем на учредительной конференции. В ведении Совета — репертуар кинотеатров (он решает, скажем, какие фильмы брать на прокат у КВО, какие — самим приобретать на кинорынках), вопросы их реконструкции, ремонта, благоустройства, оснащения кинотехникой, транспорта и пр. Совет же осуществляет связь с городским и районными исполкомами.

Каждый кинотеатр расширил круг услуг: тут и заказы билетов по телефону, и абонементное обслуживание, и столы заказов. И — проведение платных киномероприятий: презентация новых фильмов, кино вечера, творческие встречи с режиссерами, актерами. И — дни кино, кино клубы, кинолектории, киноаукционы. И — игровые автоматы, компьютерные игры, прокат видеокассет, продажа цветов, книг, газет, в том числе — «Экрана Дона», издания КВО.

Совместно с Ростовским отделением Творческого производственного объединения «Киноцентр» налажена деятельность клуба «Иллюзион» — пропагандиста отечественного и зарубежного кинематографа.

Работа в кинотеатрах строится с учетом запросов и интересов их аудитории, общественности города.

Расскажем для примера о «Победе» (высший разряд, 500 мест), победителе республиканского конкурса «За высокий уровень кинообслуживания населения, активную пропаганду киноискусства». Его коллектив стремится знакомить зрителей с киноклассикой через ретроспективные показы фильмов А. Сокурова, А. Тарковского, Н. Михалкова, В. Шукшина, С. Соловьева, И. Бергмана, Ф. Феллини и других мастеров кино, с лентами публицистической и патриотической направленности. Не забыто здесь документальное кино. Недавно состоялась, скажем, встреча с режиссером Ю. Щербакимом в связи с показом фильма «Суфлер» (Ростовская студия кинохроники) — о проблемах НЛО, связях землян с другими цивилизациями. Подобное здесь не редкость. А еще — «кинопанорамы общественного мнения», сеансы предварительного показа картин, кинорадиограмма «О тех, кто делает кино и для тех,



Кинотеатр «Ростов»



В «Ростове» обсуждают план очередного мероприятия. Слева направо: методист Н. Луценко, директор Н. Зайцева, ст. кассир И. Арефина, контролер Л. Сердюк, ст. инженер Н. Алексиков

кто смотрит кино» и пр. и пр. Загрузка зала на таких мероприятиях — от 50 до 95 %. Первый квартал нынешнего года коллектив закончил со

сверхприбылью — 13,7 тыс. руб. Чем это объясняется? Думается, всего лишь системностью мероприятий, разнообразием их форм, своевременны-

ми рекламой и информацией, удобным временем сеансов. Здесь делают теперь все, чтобы зрители остались довольны «вылазкой» в кинотеатр. Отсюда — и результат.

Примерно такие же успехи у кинотеатров «Юность», «Сокол», «Плевен», хотя у каждого — свои особенности, свой зритель, собственный стиль проведения мероприятий.

Сегодня общество не только принимает благотворительность, но и поддерживает ее, утверждает престижность такого поведения. В кинотеатрах города регулярно, каждую первую среду месяца, проводится бесплатный сеанс для воинов-интернационалистов, пенсионеров, многодетных семей, учащихся школ-интернатов. И, надо сказать, такие акции в Ростове замечены и оценены.

Ростовское городское арендное предприятие взяло хороший старт. Успешно закончено первое полугодие, получена значительная прибыль.

Но нельзя сказать, что уже наступила «легкая жизнь». На кинорынках покупка фильмов обходится недешево, договоры на прокат не всегда отвечают коммерческим интересам обеих сторон. Значит, необходима еще большая работа по совершенствованию рыночных, договорных отношений, организации показа кинофильмов для их окупаемости. А для этого нужно хорошо знать конъюнктуру рынков, коммерческие особенности, запросы и интересы зрителей, находить формы работы с фильмами и рекламно-информационные

приемы, способствующие экономическому успеху проводимых акций. Резервов еще немало, но их надо суметь вскрыть и использовать. Этого не достигнуть без овладения современным экономическим мышлением. Руководителю, да и другим работникам сегодня не обойтись без знания порядка планирования, финансирования, системы показателей и нормативов, экономических рычагов. Здесь на помощь приходит КВО, организует лекции и семинары, предлагая арендаторам методические разработки, налаживая обмен опытом как внутри области, так и за ее пределами.

Самый крупный кинотеатр в городе и области — «Ростов» (1200 мест), имеющий около 1 млн. руб. годового валового сбора. Раньше он работал неэффективно. Когда городская дирекция киносети перешла на аренду, коллектив «Ростова» решил отделиться от нее и перешел в подчинение КВО. В ноябре прошлого года кинотеатр возглавила бывший заместитель директора КВО Н. Зайцева. Изучив его деятельность, проанализировав проблемы и беды, она предложила и этому коллективу не отказываться от новой формы хозяйствования и, подписав договор с Объединением, арендовать «Ростов». Взвесив все «за» и «против», так и сделали. С начала этого года кинотеатр стал самостоятельным арендным предприятием.

За несколько месяцев он буквально преобразился. Совет коллектива взял на вооружение

Кинотеатр «Спартак»





Коллектив «Победы» готов к фотосъемке...

Слева направо: кассир Л. Струкова, контролер Р. Вязьмина, буфетчица Т. Катебашвили, ст. инженер А. Едуш, контролер М. Кузьмина, директор В. Власова, киномеханик А. Харькова и уборщица Л. Вово

новые формы кинообслуживания зрителей — киносерпантин, киноколлаж, презентацию фильмов, киноаукцион и др. Возможно, они известны киноработникам других городов, но все же коротко расскажу, что же такое, к примеру, киносерпантин. Это киновечер, знакомящий зрителей с текущим репертуаром. В него включаются также концертные номера, игры и викторины с призами. Большой резонанс в Ростове получил новгородный киносерпантин для молодежи — студентов, старшеклассников. Он как бы ознаменовал начало новой жизни кинотеатра. А киноколлаж посвящается обычно творчеству режиссера, чей фильм демонстрируется в эти дни на экране «Ростова», либо исполняющего в нем главную роль актера, а также оператора, композитора. Состоялись и киноколлажи французской и советской комедии. Модное нынче слово «презентация» означает представление новой картины зрителям. Обязательно вступительное слово киноведа, желательно — участие создателей фильма. И, скажем, на презентации ленты «Дина» побывали в «Ростове» режиссер Ф. Петрухин, актеры М. Булгакова и А. Ливанов. Рассказали о работе над этой «мистической трагедией» (так определили авторы жанр своего фильма), ответили на многочисленные вопросы. Регулярно проводятся премьеры картин — таких, как «Царская охота», «Палач», «Бабник», «Супермен».

На эти мероприятия коллективу удалось привлечь значительное количество зрителей. Скажем, за первый квартал обслужено 663,7 тыс. человек — на 294 тыс. больше, чем в соответствующем периоде прошлого года. Прибыль возросла с 26 до 131 тыс. руб. Перейдя на аренду, люди стали лучше работать. Повысились дисциплина, культура обслуживания. Каждый член коллектива начал понимать, что оплата труда зависит от его результатов, а значит — от профессионализма, инициативы, творчества, внимания к зрителям. И она, эта оплата, выросла у членов коллектива «Ростова» вдвое.

Однако на первых порах приходилось нелегко. Надо было преодолеть инерцию прошлого, изменить отношение к работе, избавиться от ставших за многие годы привычными безразличия, халатности, иждивенчества. Ведь при любых экономических новациях мы прежде всего думаем, как бы получить побольше, трудясь при этом, как раньше. Перестройка психологии в одночасье не происходит. Нужно время, чтобы почувствовать себя «собственником» и соответственно работать. Арендные отношения это время «сжали», и результаты, как мы видим, уже весьма заметны — как в «Ростове», так и в городском кинопредприятии.

Но всем нам еще надо учиться и думать, и действовать по-новому.

наши ветераны

Кино на сельской улице

А. БЕРЖИНСКИЙ,
член Союза журналистов СССР

Новый фильм. Совсем недавно он существовал лишь в сценарии, режиссерских и операторских разработках, в эскизах художников, в воображении самых разных людей, объединенных в съемочную группу. И вот кинолента «родилась». Растражированная, она отправляется в путешествие по стране и через некоторое время попадает в руки сельского киномеханика.

Кажется, он не имеет ничего общего с процессом создания фильма. Но вы только понаблюдайте, как часто отношение зрителя к новой картине зависит от киномеханика, его добросовестности, старательности, аккуратности. Он — единственный представитель армии кинематографистов на селе. Это не просто специалист, который «крутит» фильмы, он и агитатор, и пропагандист, и социолог. Он прививает людям устойчивый, повседневный интерес к кинематографу.

Сельский киномеханик Викентий Владимирович Протас говорит:

— Мало обучить человека нашей профессии. Нужно, чтобы он полюбил кино, прикипел к своей работе.

Так и случилось с ним самим. Тридцать лет назад парень, который готов был каждый день смотреть фильмы, привлек внимание киномеханика Михаила Ярошевича, и он пригласил Викентия в помощники. Четыре года провел он под крышей опытного, требовательного учителя и — на самостоятельную работу. Врезалось в память наставление Ярошевича: «Уважение к зрителю — это прежде всего забота о нем: чтобы тепло и уютно было в клубе, и чтобы картины интересные, и чтобы кинопоказ — на высоте».

Перенял Викентий от «шефа» добрую привычку делать нужные вырезки из газет, читать журналы «Киномеханик», «На экранах Белоруссии», «Кинонеделя Минска». Все шло в «дело».

По крохам набирался опыт, росло мастерство. Не обошлось на первых порах без «проколов». Обычно Протас проходил по домам, приглашал в клуб, предлагал билеты. Много народу собиралось посмотреть фильмы. И вроде успокоился, понадеялся, что теперь уж придут сами. А в результате — полупустой зал. Объяснение: «Ты к нам не зашел, значит, картина плохая».

Через душу пропустил и это: если фильм

стоящий, обязательно пригласи людей в клуб. Но никогда не расхваливай «однодневку» — другой раз не поверят.

Коллега как-то пожаловался Викентию Владимировичу:

— Сейчас что ни изба — то «кинозал». За уши от телевизора не оттащить...

Доля правды в этом есть. Но только — доля. Ибо, как утверждает Протас, никакой «телек» не удовлетворит стремления, тяготения людей соображать и вместе обсуждать фильмы. А для многих посещение клуба — выход в «свет». К тому же, по мнению этого киномеханика, голубой экран может стать надежным помощником. Викентий Владимирович всегда стремится первым посмотреть по телевизору наиболее актуальные передачи, особенно те, которые касаются кино. Это помогает подобрать злободневный репертуар. Сегодня людям нужны картины не просто занимательные и эффектно снятые. Они жаждут услышать и увидеть на экране правду дней! Конечно, неплохо, когда фильм интригующий, остросюжетный. Но главное, чтобы он был умным, волнующим. А то ведь нередко бывает и так: закончился сеанс, люди покинули зал, и никто уже не вспоминает об увиденном.

Особый подход у Протаса к показу детских кинолент. Подбирает специальные программы, объединяет картины по жанрам, темам. Понимает: для юных зрителей каждое кинопроизведение — не только развлечение, но и урок жизни. Они воспринимают увиденное на экране как утверждение тех или иных моральных принципов, ищут в киногероях, их поступках образцы для подражания, учатся отличать добро от зла, правду от лжи, возвышенные чувства от подделки. Вот Викентий Владимирович и старается подбирать такие ленты, которые помогают формировать у детей и подростков лучшие черты характера, учат справедливости, воспитывают чувство прекрасного, хороший вкус.

— Три года назад, — рассказывает В. Протас, — мы перешли на бригадный подряд. Наставничество — на первом плане. Опытный мастер передает любовь к делу «новобранцу» — только так можно готовить стабильные кадры.

Киномеханик работает индивидуально и подчиняется непосредственно директору районного киноvideопредприятия. Руководитель, естественно, не в состоянии проконтролировать каждую из 60 сельских киноустановок. Бригадный метод объединил людей, повысил качество показа фильмов и личную ответственность каждого.

Охотно рассказывал Викентий Владимирович не о себе — о членах бригады: Леониде Крупе, Ирине Терешко, Николае Трахименкове. Не от него, от односельчанин узнал я, что 12 сезонов подряд, когда созревает нива, он выводит комбайн на колхозные поля, помогает убирать урожай. Наступит вечер — и Протас на своей основной работе.

Покой ему, наверно, только снится...

за рубежом

Игра для детей и...
взрослых

Упражнение с картой

Используя местный кинотеатр или кинотеатры в качестве отправной точки, нарисуйте план близлежащей территории.

Начертите и закрасьте разными цветами жилые микрорайоны, торговые центры, деловые центры, станции метро, автобусные и железнодорожные остановки, главные дороги.

Закончив, посмотрите на карту с иной точки зрения — места нахождения кинотеатра. Что нового вы отметили? Как вам кажется, хорошо ли он расположен?

Если кинотеатр существует более 20 лет, вы можете увидеть изменения в близлежащей территории. Сделали ли они его работу менее эффективной, чем тогда, когда ее начинали?

Переместился ли центр плотности населения (когда это происходит и достигает наивысшей точки, кинотеатры приходится закрывать, а здания переоборудовать — в игровые залы, крытые рынки и т. д.)?

Большая часть многозальных кинотеатров находится в пригородах. Их там скорее можно найти, чем в центре. Как вы думаете, почему это происходит?

На то есть ряд причин.

Наиболее явная — коммуникация. Сейчас большинство людей живут не в центре города, а на окраинах. Другая причина — многозальные кинотеатры занимают большое пространство земли, и, возможно, менеджеры не способны платить высокую ренту в городе, особенно в центре. Слишком рискованно предполагать, что многие кинотеатры принесут хорошую прибыль каждый день. Неразумно платить ренту, если не гарантируется доход. Третья причина — возможность завлечь «транзитную аудиторию», людей, которые после трудового дня могут зайти и посмотреть фильм по дороге домой. Это проверенная и доказанная теория для месторасположения многозальных кинотеатров в США, а теперь и в Англии.

Как вы думаете, будут ли потенциальные зрители проезжать три-четыре лишние мили, чтобы посмотреть фильм в вашем кинотеатре?

Чтобы ответить на этот вопрос, нужно знать, какой процент всех жителей регулярно посещает

кинотеатры. Может ли население данной местности позволить себе потратить время на посещение кинотеатра? Если да, то как они попадут в него (как им предстоит добираться до кинотеатра)?

Задание

Представьте, что вам поручили открыть новый кинотеатр в вашем городе. Сделайте заявку, где бы вы хотели его открыть, детально обоснуйте причины вашего выбора.

Надо подумать и о количестве залов и указать, почему вы ратуете именно за такое их число.

Штат кинотеатра

Кинотеатрами обычно владеют те, кого мы называем группами киносети, то есть компании, которым принадлежит много кинотеатров.

Можете ли вы назвать эти компании? Сколько кинотеатрами владеет каждая?

Кинотеатр возглавляет менеджер, который принимает на работу помощников. В зависимости от типа кинотеатра число работников варьируется, а виды их деятельности приблизительно одни и те же.

Каков штат в вашем местном кинотеатре? Посменно ли его сотрудники работают? Требуя ли правила безопасности обязательного присутствия персонала в зале во время сеанса?

Когда вы найдете ответы на эти вопросы, постарайтесь составить табличку «Кто есть кто?» в форме генеалогического дерева.

Вероятно, на его вершине вы поместите менеджера. Действительно ли это то положение, которое он (она) занимает?

Продумайте вопросы к этому человеку и его предполагаемые ответы.

Цена билета

Владение кинотеатром — бизнес, и его цель — заработать деньги. Установление цены билета так же, как и подбор фильмов для показа, — обязанность менеджера (ясно, что если не найдется людей, способных заплатить за билет, то очень скоро кинотеатр превратится в игорный дом). Цена киновилета по стране различна. В Вест-Энде Лондона, например, она доходит до семи фунтов*, в то же время как в других местах — около фунта.

Интересный аргумент против повышения цен на билеты: в кино ходило бы в два раза больше народу, если бы билеты были дешевле. Как вы думаете, действительно так обстоит дело? Возможно, это один из способов попытаться гарантировать аншлаги и заполняемость зала?

Продолжение. Начало см. в № 8.

* Один фунт соответствует примерно 10 руб., однако не следует подходить к стоимости билетов с нашими мерками. — Ред.

Если бы вы были менеджером, чтобы вы делали? Сокращали постоянно цены билетов, чтобы иметь возможность конкурировать с другими кинотеатрами либо видеофирмами? Или вы считаете, что, поступая так, рубите сук, на котором сидите?

Некоторые кинотеатры ввели дешевые расценки для детей, пенсионеров и безработных. Снова вообразите, что вы менеджер. Пошли бы вы на такие меры? И в таком случае: была у вас скидка на один сеанс в день или один день в неделю? Может, вы выберете иной вариант? Но помните: неважно, насколько вы добры; у вас есть бизнес, которым вы занимаетесь, и, возможно, ваши

начальники захотят увидеть большие доходы в конце каждого месяца.

Некоторые кинотеатры снижают цены на вечерний, шестичасовой сеанс. Почему именно в это время?

Другие лондонские кинотеатры делают 30 %-ную скидку по понедельникам. Почему, вы думаете, именно в эти дни?

Подготовка текста и публикация
Г. ЕВТУШЕНКО.

Перевод Г. Евтушенко и О. Томилина.

Окончание следует

школа киноменеджера

Организационно-правовые формы предпринимательства

А. БУСЫГИН,
кандидат экономических наук

Предпринимательство, как известно, представляет собой инициативную, самостоятельную деятельность гражданина или группы граждан, направленную на получение личного дохода или прибыли и осуществляемую от своего имени, на свой риск и под свою имущественную ответственность либо от имени и под имущественную ответственность юридического лица — предприятия.

Действующее сегодня законодательство разрешает любые виды хозяйственной деятельности (не запрещенные, естественно, законом), включая торгово-закупочную (а следовательно, и спекулятивную — в коммерческом смысле) и коммерческое посредничество.

Законодательной основой являются два закона: СССР — «Об общих началах предпринимательства граждан в СССР» (от 4 апреля 1991 года) и РСФСР — «О предприятиях и предпринимательской деятельности» (от 25 декабря 1990 года).

Субъектами предпринимательства, то есть лицами, которые могут заниматься такой деятельностью, выступают любой гражданин (советский или иностранный); объединение граждан, то есть партнеры — коллективные предприниматели.

Саму же предпринимательскую деятельность можно осуществлять на индивидуальной, коллек-

тивной или контрактной основе. При этом предприниматель сам определяет свой организационно-правовой статус, то есть решает, в какой форме будет вступать в отношения со своими партнерами, государством, местными властями и т. д.

Предпринимательство на индивидуальной основе осуществляется сегодня в виде индивидуальной трудовой деятельности. Прежде всего необходимо получить патент или же зарегистрироваться в качестве такового в местном Совете.

Индивидуальный предприниматель может также осуществлять свою деятельность в форме малого предприятия. Такой статус он получает через регистрацию в местном Совете, если использует или планирует использовать наемную рабочую силу.

Малое предприятие в отличие от индивидуальной трудовой деятельности более полно защищает права предпринимателя. Можно выделить, по крайней мере, два наиболее существенных момента.

Предприниматель, функционирующий в форме малого предприятия, экономически страхует себя и свое имущество от тех случаев, когда результаты его деятельности могут быть негативными. При такой ситуации он будет нести ответственность только в пределах своего уставного фонда, но никак не имуществом и средствами, находящимися в его исключительной собственности (как при индивидуальной трудовой деятельности). Таким

путем предприниматель осуществляет свою экономическую безопасность. У него будет два счета: личный (на который ответственность не распространяется, кроме, естественно, подсудных случаев) и предприятия, даже если оно и состоит из него одного. То же самое относится и к имуществу.

Индивидуальное предпринимательство можно осуществлять и на основе семейной (а не только личной) частной собственности.

Такая форма предпринимательства получит особенное распространение в связи с приватизацией собственности, когда значительная часть мелких и средних предприятий будет выкупаться гражданами. Другими словами, уже сегодня можно готовиться к приобретению в частную собственность киноустановок, клубов, кинотеатров, видеозалов, рекламных и иных бюро и т. д.

Возникает, естественно, вопрос: где взять средства на такие покупки? Конечно, в ситуации, когда почти все мы ходим «с пустым карманом», выходом могут стать обращение к банку за получением кредита (под залог приобретаемого имущества) или покупка в рассрочку (может быть, через аренду с правом приобретения и выплаты стоимости арендуемого оборудования, имущества частями).

Создание альтернативного (государственному сектору) частного предпринимательства в условиях рынка или даже перехода к нему неизбежно, и опасаться этого не следует, ибо только так и можно привнести в нашу экономическую жизнь столь необходимую ей конкуренцию. Нужно только преодолеть психологический барьер негативного отношения к этому процессу, причем как самому предпринимателю (или собирающемуся стать таковым), так и обществу в целом. Надежды в этом случае связаны прежде всего с тем, что подобные процессы будут характерны не только для кинобизнеса, но и для всего хозяйства в целом.

Предпринимательство на коллективной основе осуществляется сегодня в нескольких формах.

Акционерное общество открытого типа представляет собой объединение нескольких граждан и (или) юридических лиц для осуществления совместной хозяйственной деятельности через приобретение акций в форме открытой подписки.

Такие общества создаются на основе решения, принятого собственником и трудовым коллективом.

В кинобизнесе такая форма подходит более всего для киностудий и крупных объединений — кинотеатров, видеозалов, прокатных организаций.

Для отдельных же кинотеатров и сравнительно небольших структурных подразделений целесообразнее использовать другую форму — акционерное общество закрытого типа или товарищество с ограниченной ответственностью. Образование такого общества не предполагает выпуска акций, а значит — и свободного вхождения в него акционеров. Скажем, работники кинотеатра создают сегодня такое общество через внесение долевой стоимости кинотеатра каждым членом коллектива. При нехватке финансовых средств,

собранных таким образом, бывший собственник, то есть государство (в лице ведомства или какого-либо объединения) также выступает в качестве равноправного члена общества.

Создавать его имеет смысл лишь в том случае, когда за государством сохраняется менее половины уставного фонда создающегося общества, а более половины принадлежит индивидуальным членам. Они в таком случае будут иметь право принимать решения по всем вопросам хозяйственной деятельности.

Могут также создаваться ассоциации, союзы, консорциумы, объединения и т. д. Но эти формы организации предпринимательской деятельности базируются на возможности объединения прежде всего не физических, а юридических лиц.

Предпринимательство на контрактной основе также относится к индивидуальной форме. Но оно отличается весьма принципиальными специфическими особенностями. Прежде всего, эта форма предпринимательской деятельности может использоваться лишь теми, кто работает или идет на работу в уже сложившиеся или складывающиеся структуры в качестве наемного работника. Это в первую очередь относится к руководителям государственных (да и иных тоже) предприятий. Однако найм такого работника осуществляется только через заключение контракта, по которому определяются права и обязанности обеих сторон. А самое главное — нанимаемому на таких условиях работнику представляется почти ничем не ограниченный (в соответствии с законом, конечно) уровень экономической свободы в принятии решений. В этих условиях коммерческий и иной успех (а следовательно, и его личный предпринимательский доход) зависит только от него самого — активности, умелости, знаний и опыта. Так могут функционировать директора кинотеатров, которые входят (по форме собственности) в государственный сектор.

Все процессы, о которых мы вели речь, неизбежны. И объясняется их неизбежность тем, что рынок и переход к нему сопряжены с объективно требуемым наличием экономической свободы всех, кто относится к категории субъектов хозяйствования. Экономической свободой должен обладать предприниматель как основной субъект рынка. Он сам определяет, какая организационно-правовая форма предпринимательства в складывающихся на момент принятия решения условиях будет для него эффективнее. А это можно выявить лишь на основе сравнительного анализа, то есть сопоставления экономических и коммерческих последствий той или иной формы. На уровне предварительного анализа следует «проиграть» их все и уж потом сделать вывод. Подобной работой стоит заниматься тем, кто собирается включиться в такую — пока еще непривычную для нас (привычнее получать твердый оклад и выполнять идущие «сверху» указания) — предпринимательскую деятельность.

Редакция готова выступить посредником между желающими получить консультации и специалистами.

Возродим былую популярность кинематографа!

Уважаемые работники киносети и кинопроката, кинематографисты! В последнее время наметилось снижение интереса к классическому кинематографу. Количество киноустановок (особенно на селе) уменьшается, снижается посещаемость кинотеатров зрителями. Это не может не беспокоить преданных своему делу специалистов.

В Ленинградском институте киноинженеров проводится работа по изучению перспектив развития кинематографа и изысканию путей возрождения его былой популярности. Для решения таких задач нам крайне необходимо знать, какими видят кинороботники пути привлечения зрителей в кинотеатры и повышения рентабельности киноустановок. Поэтому обращаемся к вам с рядом вопросов. Просим ответить на них и, вырезав из журнала анкету, направить ее по адресу: 191126 Ленинград, ул. Правды, 13, ЛИКИ, кафедра киновидеоаппаратуры.

- Какая, по вашему мнению, основная причина спада интереса к кинематографу (подчеркните), а какая, наоборот, — наименее важная (зачеркните):
 низкое художественное качество (содержание) кинофильмов;
 низкое техническое качество кинопоказа;
 малая комфортность кинотеатров;
 развивающаяся система бытовой видеотехники;
 развивающаяся система видеосалонов;
 высокая стоимость билетов.
- Если не будут предприняты необходимые меры к возрождению кинематографа, то будет ли дальше сокращаться киносеть (подчеркните):
 в городе: да, нет;
 в селе: да, нет.
- Для привлечения зрителей в кинотеатры развитию каких систем кинематографа следует отдать предпочтение (подчеркните); какие системы вы считаете неперспективными (зачеркните):
 обычный 35-мм;
 обычный 16-мм;
 широкоэкранный 35-мм;
 широкоформатный 70-мм;
 стерео-70.
- Для улучшения качества кинопоказа и повышения рентабельности кинотеатров необходима серьезная модернизация кинопроекционной аппаратуры. Какой из существующих 35-мм кинопроекторов вы считаете лучшим, пригодным для дальнейшей модернизации (подчеркните), а какой — неперспективным (зачеркните):
 23КПК, 35КСА, ПК, СК, МЕО-5Х, ...
- Укажите (на отдельном листе) наиболее существенные недостатки упомянутых в п. 4 кинопроекторов.
- Если будут введены пульта управления в киноаппаратных, то оперативный объективный контроль каких параметров качества кинопоказа следует предусмотреть на них (подчеркните), контроль каких параметров на пульте может отсутствовать (зачеркните):
 освещенность экрана;
 равномерность освещенности экрана;
 резкость изображения;
 положение кадра в рамке;
 разбаланс постов по освещенности экрана;
 громкость звука;
 разбаланс постов по громкости звука.
- Какие виды автоматизации кинопоказа вы считаете наиболее перспективными (подчеркните), а какие, по вашему мнению, излишни (зачеркните):
 полпрограммы с перемоткой на кинопроекторе без разрядки ЛПМ;
 полная программа на посту I с перемоткой на кинопроекторе без разрядки ЛПМ;
 автоматическая зарядка киноленты;
 автоматическое восстановление верхней и нижней петель киноленты;
 ускоренная обратная перемотка на кинопроекторе (с разрядкой);
 автоматическая смена кинопроекционной оптики;
 автоматическая смена кадровых рамок.

8. Необходима ли возможность дистанционного управления (подчеркните):
фокусировкой объектива;
положения кадра в рамке.
9. Какой вид смазки головки кинопроектора более удобен в эксплуатации (подчеркните), а какой — наименее удобен (зачеркните):
принудительная централизованная жидкая смазка (с масляным насосом);
непринудительная централизованная (самотеком);
масляная ванна мальтийского механизма и передачи на обтюратор;
масляная ванна только мальтийского механизма;
местная смазка;
без смазки.
10. Какая емкость бобин оптимальна при работе в ручном (неавтоматическом) режиме (подчеркните), какая — неприемлема (зачеркните):
300 м, 600 м, 900 м, 1800 м, 3600 м, ...
11. Какие новые возможности следует предусмотреть в современном кинопроекторе (подчеркните), какие — излишни (зачеркните):
полная автоматизация кинопоказа;
наличие электронного контроля освещенности;
наличие электронного контроля равномерности освещенности;
наличие электронного контроля резкости;
наличие электронного контроля положения кадра в рамке;
отсутствие жидкой смазки;
автоматическая зарядка фильмокопии.
12. В заключение дайте оценку вашей киноустановки.
- 12.1. Расположение (подчеркните): город, село, деревня.
- 12.2. Количество залов (подчеркните) 1, 2, 3.
- 12.3. Вместимость зала (заполните) ... зрителей.
- 12.4. Загрузка киноустановки в день (заполните) ... сеансов.
- 12.5. Штат киноаппаратной (заполните) ... киномехаников, ... старших киномехаников, ... техноруков, ... инженеров.
- 12.6. Типы кинопроекторов (заполните), их количество ...
- 12.7. Каков реальный срок службы кинопроекторов вашего кинотеатра (заполните) ... лет, ... часов работы.
- 12.8. Укажите на отдельном листе, какие узлы кинопроектора у вас наиболее часто выходят из строя.

*Если после того, как вы заполнили вопросник, у вас возникли дополнительные соображения, сообщите нам и их (на отдельном листе). Это также поможет нам в решении поставленной задачи.
Заранее благодарим за помощь.*

хроника

Дождались...

Накануне открытия XVII Московского Международного кинофестиваля ряд крупнейших киностудий США объявил о его бойкоте. Было также решено прекратить выдачу разрешительных удостоверений на демонстрирование американских фильмов в СССР. Причина? Она достаточно серьезна. В нашей стране уже несколько лет процветают незаконное тиражирование зарубеж-

ных (в основном — американских) картин на видеокассетах и их распространение в коммерческих целях. Такая «деятельность» видеопиратов (а в их числе, утверждают американские кинопредприниматели, есть и государственные видеосалоны, кинотеатры) никак не пресекается, хотя принять определенные меры вполне возможно. А недавно «попалась» и Государственная телерадиокомпания, показавшая без соответствующего разрешения несколько фильмов из США...

Об этом сообщили многие газеты, в том числе

«Известия». И спустя несколько дней в это издание поступило (и было опубликовано) письмо председателя коллегии Госкино СССР А. Камшарова, членов коллегии Р. Быкова, В. Досталю, Р. Ибрагимбекова, О. Руднева, В. Рябинского, А. Федорина, Г. Чухрая, К. Щербакова. Пытаясь ответить на вопрос, будем ли мы смотреть киноленты из США, авторы письма отмечают, что протест Американской ассоциации кинопромышленности (МРАА) направлен «против незаконного использования в нашей стране американских фильмов на видеоносителях (видеопиратство)». Со ссылкой на показание свидетелей и материалы советской печати руководство МРАА указывает не только на бездействие советских властей в отношении этой деятельности, но и на причастность к ней советских государственных организаций, в связи с чем коллегия Госкино СССР считает необходимым заявить следующее.

Коллегия полностью солидаризируется с мнением МРАА в том, что касается существа этой проблемы. Размах видеопиратства в СССР вызывает глубокую и обоснованную озабоченность как в среде интеллигенции, так и в советских органах государственного управления кинематографией. Моральный, финансовый и политический ущерб, наносимый советским гражданам и государству, кинематографической культуре нашей страны, а также зарубежным правообладателям, огромен».

Однако коллегия Госкино не согласилась с утверждением руководства МРАА об участии государственных киноорганизаций в незаконном использовании видеокопий американских фильмов в коммерческих целях, а также о пассивности в решении этой проблемы. «Серьезным препятствием в борьбе с видеопиратством,— говорится далее в письме,— является отсутствие в стране адекватного законодательства и специфических механизмов его применения, о чем Госкино СССР неоднократно информировал своих американских партнеров, в том числе и тех, которые являются членами МРАА. При этом Госкино СССР всегда был и остается приверженцем скорейшего присоединения Союза ССР к Бернской конвенции по авторскому праву.

В течение последних лет Госкино СССР в рамках своей компетенции предпринимает шаги, направленные на введение строгих норм видеопиратства в цивилизованное русло. При непосредственном и активном участии комитета подготовлен проект изменений и дополнений к разделу Основ гражданского законодательства СССР (раздел «Авторское право») и приведения его в соответствие с нормами международного права.

По инициативе Госкино СССР были подготовлены и приняты постановления Верховного Совета

СССР от 12 апреля и распоряжение Кабинета Министров СССР от 7 мая 1991 года об учреждении государственного регистра аудиовизуальных произведений, ведущего реестр всех кино-, видеофильмов и видеопрограмм, публично демонстрирующихся в стране, а также о разработке Положения о публичной демонстрации аудиовизуальных произведений. Проекты этих документов, призванных стать инструментами защиты права собственности, в ближайшее время будут представлены на рассмотрение правительства.

Оценивая сложившуюся ситуацию, коллегия Госкино СССР заявляет о своей воле вести в рамках закона бескомпромиссную борьбу против нелегального коммерческого использования аудиовизуальной продукции. Разделяя озабоченность Американской ассоциации кинопромышленности и уважая ее право самостоятельно определять методы решения этой проблемы, коллегия выражает сомнение в том, что избранный МРАА способ действий ускорит нормализацию положения в этом секторе советско-американских кинематографических отношений. И дело здесь отнюдь не в отсутствии конструктивного подхода со стороны Госкино СССР: все мы являемся свидетелями интенсивной законодательской деятельности в нашей стране и надеемся, что в скором времени дойдет и до законов, являющихся предметом тревоги кинематографистов.

Коллегия Госкино СССР рассчитывает, что Американская ассоциация кинопромышленности примет во внимание объективные реалии всех проходящих в СССР процессов и продолжит совместную работу над устранением препятствий в деловом сотрудничестве. Существенную помощь в этом деле, в частности, могли бы оказать американские эксперты-консультанты по борьбе с видеопиратством, которых еще в 1988 году обещала направить в Советский Союз американская сторона».

Так будем мы все же смотреть американские фильмы?..

Р. С. Президент Американской ассоциации кинопромышленности Дж. Валенти заявил о готовности отказаться от бойкота Московского кинофестиваля при выполнении советской стороной двух условий.

Первое: СССР обязуется принять и провести в жизнь жесткое законодательство по охране авторских прав — в соответствии с существующими международными соглашениями. Второе: необходимо покончить с показом американских фильмов в видеосалонах, не имеющих лицензий. Во всем мире это квалифицируется как «видеопиратство» и наказуемо в уголовном порядке.



начинающему киномеханику

Звуковоспроизводящая аппаратура типа КЗВП

Внутри усилитель разделен на три отсека

(рис. 2), отделенные друг от друга электростатическими экранами. Слева расположен блок питания, справа (в передней части) — блоки предварительного и промежуточного усиления с цепями коррекции и органами управления, за ними блок драйвера, оконечные транзисторы, размещенные на радиаторах охлаждения, и переходной трансформатор.

Функциональная схема усилителя приведена на рис. 3.

К входу усилителя в зависимости от вида работ подключаются кремниевый фотодиод ФД9К или ФД155, звуковоспроизводящая магнитная головка, электродинамический микрофон или линейный источник сигнала. Нажимая клавиши переключателя В1, выбирают тот или иной вид работы.

Сигнал от источника поступает на вход блока предварительного усиления, расположенного на печатной плате Ю-48.97.885. С выбором вида работы включаются необходимые цепи коррекции, находящиеся на печатной плате Ю-48.97.887. Они подключаются в цепи обратной связи в предварительных каскадах и позволяют получить спад или подъем частотной характеристики. Цепи коррекции отключаются при работе от других источников сигнала, и частотная характеристика становится линейной.

Усиленный сигнал с предварительного блока

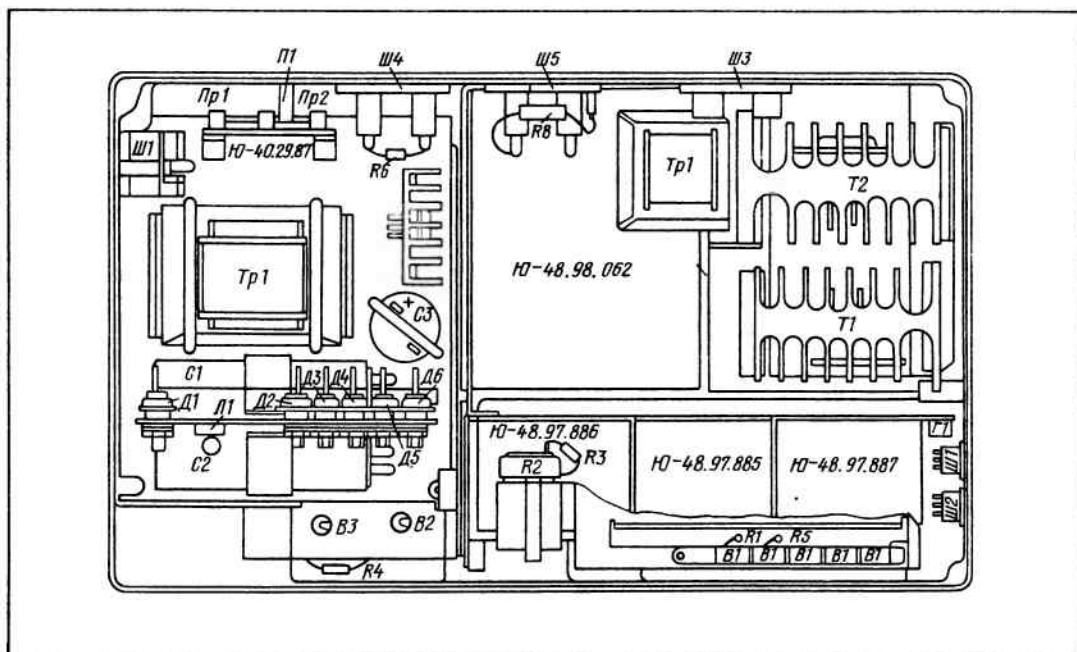

Продолжение. Начало см. в № 7, 8.

Рис. 2. Расположение элементов на шасси усилителя 6У-34



Рис. 3. Функциональная схема усилителя 6У-34

поступает на регулятор громкости $R2$ и с него — на вход блока промежуточного усиления, расположенного на печатной плате Ю-48.97.886. В этом блоке осуществляется коррекция, дающая фиксированный спад высоких и низких частот на 6 дБ.

С блока промежуточного усиления сигнал поступает на драйвер (предоконечный блок). Драйвер, каскады которого расположены на печатной плате Ю-48.98.062, усиливает сигнал до требуемой для нормальной работы оконечного каскада мощности.

Сигнал с драйвера через переходной трансформатор поступает на оконечный каскад, он отдает требуемую мощность в громкоговорители зала. В переходном трансформаторе — две самостоятельные вторичные обмотки для подачи двух отдельных сигналов, равных по величине и противоположных по фазе. Они поступают на вход двухтактного бестрансформаторного оконечного каскада.

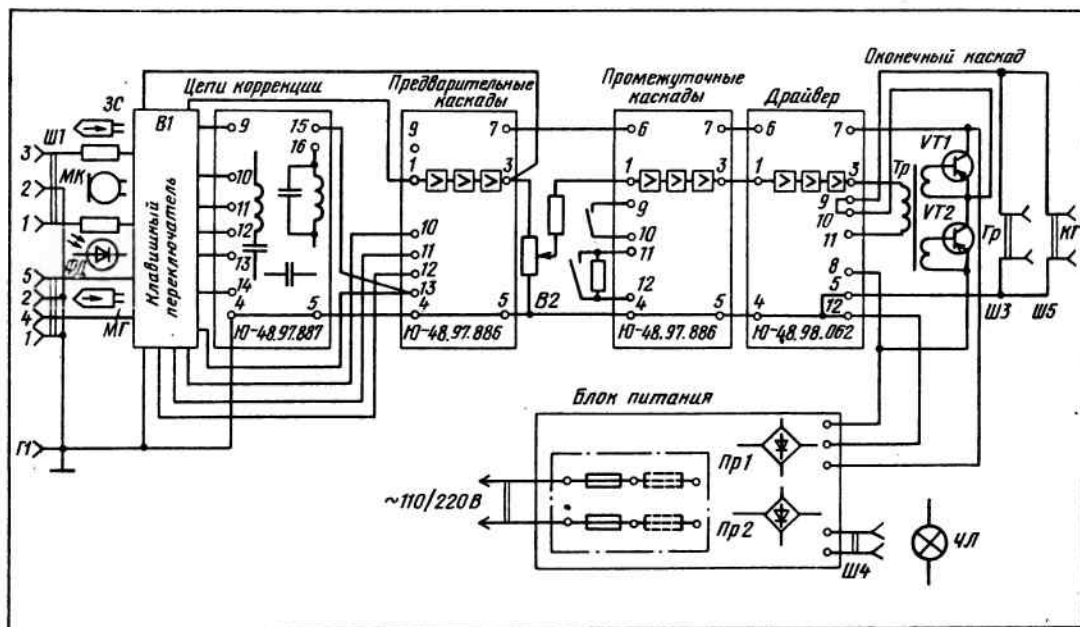
С блока питания подаются два напряжения с противоположными знаками относительно общего провода: для питания оконечного каскада и драйвера. Предварительные и промежуточные каскады питаются одним из этих напряжений. Блок питания смонтирован на плате Ю-40.29.497.

Продолжение следует

Вниманию деловых людей!

Журнал «Киномеханик» публикует рекламные объявления и информации по заказу советских государственных и общественных организаций, предприятий, кооперативов, совместных предприятий, иностранных фирм и организаций.

Ваша реклама на наших страницах гарантирует продолжительность ее действия, так как журнал «Киномеханик» есть в библиотеках страны. Воспользуйтесь этой возможностью, и вы увидите ее преимущества.

Для оформления заказа необходимо направить гарантийное письмо за подписью руководителя и главного бухгалтера, указав свои почтовые и банковские реквизиты, по адресу: 103877 Москва, М. Гнездиновский пер., д. 7, экспедиция Госкино СССР — для редакции журнала «Киномеханик». Телефон: 229-37-74.

ВИДЕОМАГНИТОФОН «ЭЛЕКТРОНИКА ВМ-12»

Обслуживание и ремонт

Системы автоматического регулирования

С. СТЕПЫГИН

Принципиальная схема обех САР видеомагнитофона показана на рис. 3, а осциллограммы в характерных точках — на рис. 4. САР содержат формирователи (VT47, VT50), буферный генератор (VT48, VT49), регулятор скорости вращения БВГ (D5), усилитель датчика положения БВГ (VT51), электронный коммутатор (D6), ключ реле реверса (VT52), делители частоты (D7, D8), усилитель датчика скорости ВВ (VT55, VT56), регулятор скорости вращения ВВ (VT57, D9), усилитель мощности ВВ (VT58 — VT63).

Формирователь на транзисторе VT47 предназначен для усиления импульсов. Из блока видеоканала на базу транзистора VT47 в режиме «Запись» через цепь C26 C27 R126 R127 поступают синхрои́мпульсы полукадровой частоты, а в режиме «Воспроизведение» через цепь R125 C28 — импульсы кварцевого генератора. На коллекторе транзистора VT47 формируются импульсы, синхронизирующие буферный генератор.

Буферный генератор представляет собой мультивибратор на транзисторах VT48, VT49. Частоту его колебаний устанавливают подстроечным резистором R131 при отсутствии импульсов синхронизации немного ниже частоты 50 Гц (период следования импульсов — 21 мс). С приходом импульсов частотой 50 Гц генератор из автоколебательного режима переходит в режим синхронизации. С него импульсы подаются на регулятор скорости вращения БВГ (выводы 25, 26 микросхемы D5) для формирования сигналов образцовой частоты фазовых каналов САР БВГ и САР ВВ. Применение промежуточного буферного генератора

улучшает помехоустойчивость и точность работы в переходных режимах фазовых каналов обех САР.

Формирователь на транзисторе VT50 усиливает синхрои́мпульсы, считываемые с магнитной ленты. В режиме «Воспроизведение» они предварительно усиливаются в усилителе микросхемы D5 и с ее вывода 2 через конденсатор C35 поступают на базу транзистора. С его коллектора через конденсатор C68 они приходят на регулятор скорости вращения ВВ (микросхема D9) для формирования фазорегулирующих импульсов фазового канала САР ВВ. В режиме «Запись» этот же формирователь используется для формирования сигнала обратной связи фазового канала САР ВВ.

Усилитель датчика положения БВГ на транзисторе VT51 усиливает разнополярные импульсы частотой 50 Гц. Они образуются в датчике положения БВГ и через цепь C53 R164 C52 поступают на базу транзистора. С его коллектора снимаются разнополярные импульсы частотой 50 Гц, сдвинутые относительно друг друга по фазе на 180°.

Регулятор скорости вращения БВГ на микросхеме D5 обеспечивает синхронизированное вращение БВГ, а также вырабатывает импульсы записи на магнитную ленту, усиливает их при считывании с нее и формирует импульсы для коммутации видеоголовок. На вход частотного канала (вывод 14 микросхемы D5) снимаются импульсы, вырабатываемые электронным коммутатором на микросхеме D6. В частотном канале микросхемы D5 их длительность сравнивается с длительностью импульсов образцового одновибратора. На выходе (вывод 8) микросхемы D5 формируется управляющее напряжение, которое через интегрирующую цепь R165 C54 воздействует на вход (вывод 1) микросхемы D6 для регулирования скорости вращения БВГ путем изменения напряжения, приложенного к его фазным обмоткам. Длительность импульсов образцового одновибратора микросхемы D5 задана цепью R157 — R159 C42, подключенной к выводу 13. Для формирования трапецидальных импульсов к выводу 11 микросхемы подключена цепь R140 C38.

Для работы фазового канала импульсы с датчика положения БВГ частотой 50 Гц, усиленные

Продолжение цикла. Начало см. в № 12 за 1990 год, № 1—8 за этот.



Рис. 3. Принципиальная схема систем автоматического регулирования БВГ и ВВ



Рис. 4. Осциллограммы в характерных точках принципиальной схемы систем автоматического регулирования БВГ и ВВ

транзистором *VT51*, через конденсатор *C44* поступают на один вход (вывод 23), а через конденсатор *C45* — на другой вход (вывод 24) микросхемы *D5*. С ее вывода 15 снимается напряжение, управляющее образцовым одновибратором через резисторы *R145*, *R146*, а с вывода 20 — импульсы частотой 25 Гц для коммутации видеоголовок. Длительность включения каждой видеоголовки

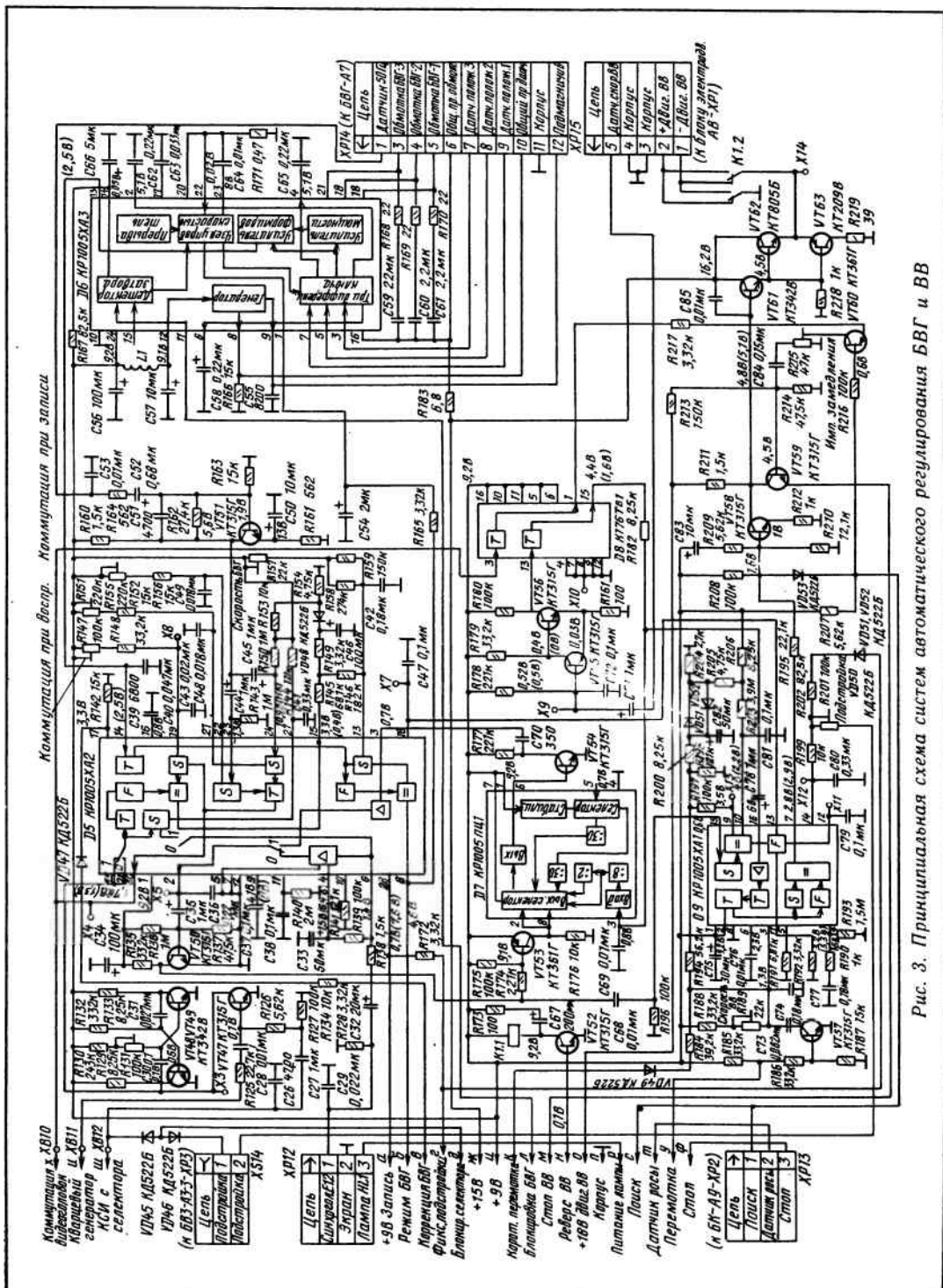
устанавливают независимо одну от другой. По выводу 21 она определяется постоянной времени цепи *R151 R152 C48*, а по выводу 22 — постоянной времени цепи *R155 R156 C49*.

В микросхеме *D5* предварительно усиливаются импульсы, считываемые с магнитной ленты синхроголовкой *E1.2* при воспроизведении. Через цепь *C32 R138* они проходят на вывод 6 микросхемы, а с ее вывода 2 — на формирователь (*VT50*).

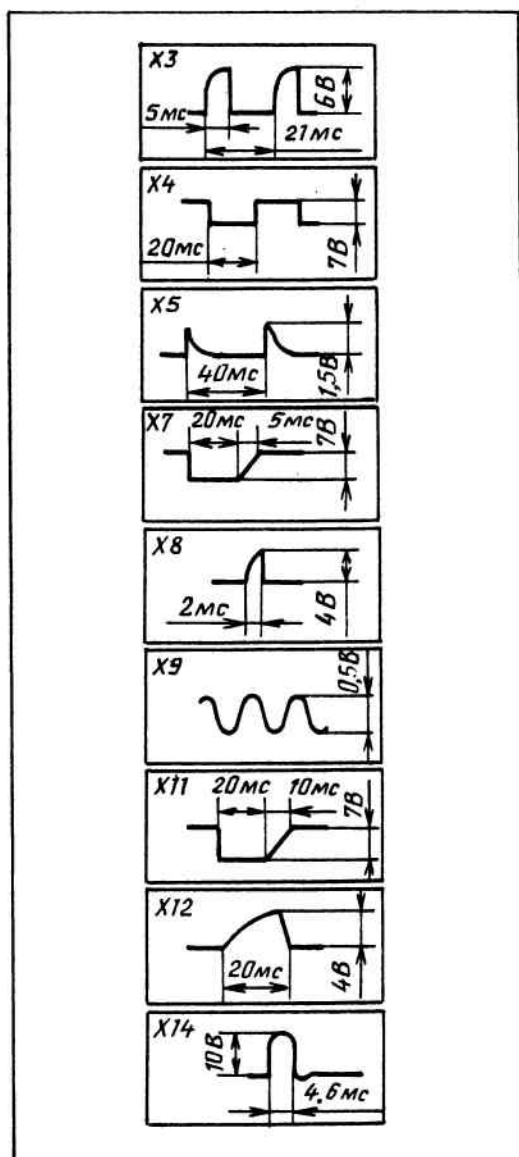
При записи импульсы синхронизации приходят на вывод 3 микросхемы *D5* с делителя частоты *D7* и через цепи внутренней коммутации поступают на тот же вывод 2 и далее на формирователь (*VT50*). Они используются для работы фазового канала регулятора скорости ВВ (*D9*). Одновременно из импульсов кадровой синхронизации формируются импульсы управления для записи на магнитную ленту. Эти импульсы с вывода 6 микросхемы *D5* через цепь *R138 C32* воздействуют на синхроголовку *E1.2*. Режимы «Запись» и «Воспроизведение» коммутируются подачей управляющего напряжения на вывод 28 микросхемы *D5*.

Электронный коммутатор на микросхеме *D6* обеспечивает коммутацию фазных обмоток бесконтактного двигателя БВГ. Он содержит генератор подмагничивания, дифференциальные ключи, усилитель-формирователь, детектор затвора, узел управления скоростью, прерыватель и усилитель мощности БВГ.

Генератор микросхемы вырабатывает синусоидальный сигнал частотой 65 кГц для подмагничивания первичных обмоток датчиков положения ротора БВГ. В качестве катушки индуктивности контура генератора использованы три последовательно соединенные первичные обмотки этих датчиков, подключенные к выводам 9 и 10 микросхемы. В контур входит также конденсатор *C55*. Со вторичных обмоток датчиков синусоидальное напряжение поступает на входы дифференциальных ключей (выводы 3, 5, 7 относительно вывода 8 микросхемы *D6*). При вращении ротора БВГ оно получается амплитудно-модулированным. Дифференциальные ключи детектируют его и формируют сигнал коммутации фазных обмоток БВГ. Дифференциальными ключами управляет узел управления скоростью. Через него в случае аварийной остановки двигателя БВГ они выключаются детектором затвора, а при перегрузке по току — прерывателем.

В усилителе-формирователе микросхемы получается сигнал, используемый для работы частотного канала регулятора скорости вращения БВГ *D5*. Он формируется из напряжения одной фазы датчика положения и снимается с вывода 13 микросхемы *D6*.

Детектор затвора останавливает двигатель БВГ в случае появления соответствующего сигнала на выводе 11 микросхемы *D6*, проходящего с микропроцессора блока управления видеомагнитофона в режимах «Перемотка назад», «Перемотка вперед» и «Стоп». Детектор затвора так воздействует на дифференциальные ключи, что они закрывают усилитель мощности БВГ. При этом вращение двигателя БВГ прекращается.

Узел управления скоростью преобразует управ-

ляющий сигнал, поступающий с микросхемы *D5* на вывод 1 электронного коммутатора *D6*, в ток через обмотки двигателя, необходимый для получения требуемых характеристик жесткости вращения БВГ, а также демпфирует изменения скорости в переходных режимах. Для сглаживания пульсаций скорости в этих случаях применена обратная связь через сравнивающее устройство узла управления вращением двигателя. Она обеспечивает режим динамического торможения с рекуперацией энергии, обычно используемый при работе коллекторных двигателей постоянного тока.

Прерыватель предусмотрен для защиты от перегрузки по току двигателя БВГ. С этой целью к выводу 22 микросхемы *D6* подключен резистор *R171*. При номинальной нагрузке на роторе БВГ напряжение на резисторе *R171*, создаваемое номинальным током, не превышает уровня срабатывания прерывателя. При возникновении перегрузки оно достигает установленного уровня, прерыватель закрывает через дифференциальные ключи усилитель мощности БВГ, и вращение его прекращается независимо от сигналов разрешения на выводах 1 и 11 микросхемы.

Ключ реле реверса на транзисторе *VT52* включает обмотку реле реверса *K1.1* для изменения направления вращения двигателя ВВ. Это необходимо в режимах «Кратковременный реверс» и «Перемотка назад».

Усилитель датчика скорости ВВ на транзисторах *VT55*, *VT56* усиливает и формирует сигналы с датчика скорости вращения ВВ. С последнего через конденсатор *C71* синусоидальные колебания частотой 600 Гц приходят на базу транзистора *VT55*. Сформированный транзисторами *VT55* и *VT56* сигнал прямоугольной формы поступает на вход (вывод 13) делителя частоты *D8*.

Делитель частоты *D8* содержит два отдельных триггера, один из которых делит на два частоту сигнала, снимаемого с датчика скорости вращения ВВ, а второй — частоту следования (25 Гц) импульсов, используемых для коммутации видеоголовок. С первого выхода (вывод 15) делителя частоты через цепь *R182 C78* сигнал поступает на регулятор вращения ВВ *D9* для работы частотного канала. Так как в режиме «Замедленный поиск» видеомагнитофона применено импульсное управление двигателем ВВ для получения низкой скорости вращения ВВ, частота импульсов коммутации видеоголовок, приходящих на другой вход (вывод 3) делителя частоты, делится на два, а с его второго выхода (вывод 1) импульсы поступают на усилитель мощности ВВ.

Делитель частоты *D7* обеспечивает дальнейшее деление частоты следования импульсов, снимаемых с датчика скорости вращения ВВ. Коэффициент деления микросхемы *D7* равен 12. На ее вход (вывод 3) поступают импульсы с делителя частоты *D8* частотой 300 Гц, а с выхода (вывод 6) снимаются импульсы с частотой следования 25 Гц, необходимой для работы фазового канала регулятора скорости вращения ВВ *D5* в режиме «Запись». Каскад на транзисторе *VT54* усиливает и формирует длительность импульсов частотой

25 Гц. Через каскад на транзисторе *VT53* на делитель воздействуют импульсы коррекции фазы в динамическом режиме.

Регулятор скорости вращения ВВ на транзисторе *VT57* и микросхеме *D9* стабилизирует частоту и фазу вращения ВВ в режимах «Запись» и «Воспроизведение», а также увеличивает его скорость в режимах «Перемотка вперед» и «Перемотка назад».

На вход частотного канала (вывод 16 микросхемы) воздействует сигнал с датчика скорости вращения ВВ, а с его выхода (вывод 7) снимается управляющее напряжение на усилитель мощности ВВ. В режимах «Запись» и «Воспроизведение» скорость ВВ определяется постоянной времени цепи *R188 R189 C73 C74* при открытом транзисторе *VT57*. В режимах «Перемотка вперед», «Перемотка назад» скорость вращения ВВ увеличивается в результате отключения конденсатора *C73* при закрывании транзистора *VT57* напряжением с блока управления.

Образцовый трапециевидный сигнал для работы фазового канала регулятора ВВ приходит с вывода 18 микросхемы *D5* регулятора БВГ. Сигналом синхронизации фазового канала в режиме «Запись» служат импульсы частотой 25 Гц, соответствующие скорости вращения ВВ и воздействующие на вход (вывод 15) фазового канала микросхемы *D9* регулятора ВВ. При этом начальный сдвиг фазы импульсов синхронизации фиксируется подачей управляющего напряжения по цепи *VD50 R202 R199* на вывод 14 микросхемы.

Сигналом синхронизации фазового канала регулятора ВВ в режиме «Воспроизведение» служат импульсы, считываемые с магнитной ленты и после усиления поступающие на тот же вход (вывод 15) микросхемы *D9*. В этом случае цепь *VD50 R202 R199* блокирована, и начальную фазу синхросигнала устанавливают подстроечным резистором *R201* или регулятором подстройки на лицевой панели видеомагнитофона.

Усилитель мощности на транзисторах *VT58* — *VT63* обеспечивает работу двигателя в режимах «Запись», «Воспроизведение», «Ускоренный поиск», «Замедленный поиск», «Пауза при воспроизведении». В режимах «Запись» и «Воспроизведение» с вывода 7 микросхемы *D9* через резистор *R195* управляющее напряжение воздействует на базу транзистора *VT58*, а с его коллектора — на выходной каскад, собранный на транзисторах *VT61*, *VT62*. С него через контакты *K1.2* реле реверса оно поступает на двигатель ВВ. Транзистор *VT63* сглаживает пульсации скорости его вращения в динамическом режиме.

Для получения режима «Замедленный поиск» цепь *C84 R215* формирует импульсы, которые через транзисторы *VT59*, *VT61*, *VT62* управляют двигателем ВВ. Значение его скорости при этом устанавливают подстроечным резистором *R215*. Включение режима «Замедленное воспроизведение» обеспечивает транзистор *VT60*.

повышение квалификации

В связи с введением новых правил пожарной безопасности для видеокомплексов и рекомендаций по проектированию и оснащению видеозалов, видеотек и видеокомплексов мы предлагаем билеты, которые можно использовать при проведении экзаменов для присвоения квалификации видеодемонстратора.

Квалификационная характеристика видеодемонстратора

Что входит в объем работ

Демонстрирование видеопрограмм для массового зрителя в видеокомплексах, оснащенных видеотелевизионным или видеопроекционным оборудованием. Проведение технических осмотров и регулировка любых систем видеооборудования с применением контрольно-измерительных приборов и приспособлений, входящих в комплект видеопроекторной установки. Выявление и устранение неисправностей видеооборудования, не требующих разборки механизмов и распайки монтажа. Подготовка видеоаппаратуры для показа видеопрограмм. Чистка и техническое обслуживание видеоаппаратуры. Техническая проверка и испытание новой или отремонтированной видеоаппаратуры с помощью тест-сигнала и испытательных таблиц. Проверка и определение технического состояния видеокассет с магнитной ленты. Ведение технической документации видеокомплекса. По необходимости — пользование средствами пожаротушения, защиты от поражения электротоком и оказание пострадавшим необходимой медицинской помощи при несчастных случаях.

Что должен знать видеодемонстратор

Устройство и технические данные видеооборудования; электрические связи всех элементов видеоустановки; содержание планово-предупредительных осмотров; способы устранения неисправностей в видеооборудовании; типы видеотелевизионной и видеопроекционной аппаратуры и вспомогательного оборудования; назначение и технические данные важнейших узлов и деталей оборудования; инструкцию по определению технического состояния видеокассет с магнитной лентой; основы электротехники в объеме средней школы и курсов по подготовке видеодемонстратора;

Правила пожарной безопасности для видеокомплексов; Рекомендации по проектированию и оснащению видеокомплексов, ПУЭ, ПТЭ и ПТБ электроустановок потребителей, Правила пожарной безопасности для кинотеатров и киноустановок и Правила по охране труда и производственной санитарии для кинотеатров и киноустановок применительно к обслуживанию массового зрителя; правовые вопросы, связанные с эксплуатацией видеокомплексов.

Экзаменационные билеты для присвоения квалификации видеодемонстратора

Билет № 1

1. Принципы получения видеоизображения на экране видеопроекционного устройства.
2. Порядок подготовки к работе видеомагнитофона и телевизора.
3. Техническое обслуживание видеопроектора и других элементов видеопроекционной установки.
4. Порядок стирания видеозаписи.

Билет № 2

1. Принципы получения изображения на экране телевизора.
2. Структурная схема видеомагнитофона.
3. Состав, назначение и эксплуатация элементов оборудования видеосалона, видеозала, видеокабины и видеотеки.
4. Методы определения наличия напряжения в сети.

Билет № 3

1. Структурная схема телевизионной системы.
2. Сроки службы видеокассет и магнитной ленты с видеоизображением.
3. Организация работы видеосалона, видеозала, видеокабины и видеотеки.
4. Строение видеолент, применяемые основы, продолжительность демонстрирования видеопрограмм в зависимости от типа ленты.

Билет № 4

1. Системы кодирования цвета в ПАЛ, СЕКАМ. Методы воспроизведения цветного изображения в системе ПАЛ.
2. Структурная схема телевизора, органы управления.
3. Правовые вопросы, связанные с демонстрированием видеопрограмм.
4. Особенности демонстрирования видеопрограмм в школах и детских дошкольных учреждениях.

Билет № 5

1. Оценка качества телевизионного изображения. Телевизионные таблицы, их использование.
2. Общие принципы дистанционного управления работой видеомагнитофона и телевизора.
3. Состав помещений видеокомплекса.
4. Размещение видеоустановки в классе или учебной аудитории.

Билет № 6

1. Комплект видеопроекционного устройства, схема соединения всех элементов ВПУ. Воспроизведение звука в системе видеопроекции.
2. Правила хранения видеокассет с магнитной лентой.
3. Нормативные документы, необходимые для оборудования и оснащения видеокомплексов.
4. Требования к линиям питания спецоборудования видеокомплексов.

Билет № 7

1. Проверка работоспособности видеопроекционного устройства. Структура тест-сигнала. Настройка системы по тест-сигналу.

2. Виды поврежденных видеокассет и магнитной ленты.
3. Требования к культуре обслуживания зрителя.
4. Требования к освещению рабочих мест и мест массового пребывания зрителей и посетителей видеокомплекса.

Билет № 8

1. Требования по защите от индустриальных, электрических, магнитных радиопомех, к помещению видеокомплекса в целом и, в частности, к хранению видеокассет.
2. Требования к лентопротяжному тракту и магнитным головкам видеомагнитофона.
3. Число мест в видеозалах и видеокабинах индивидуального назначения.
4. Область применения Правил пожарной безопасности для видеокомплексов.

Билет № 9

1. Методы соединения видеомагнитофона с телевизором: по высокой частоте и видеочастоте. Доработка телевизора.
2. Устройство и принцип работы деталей и узлов лентопротяжного тракта видеомагнитофона.
3. Состав межведомственной комиссии по приемке в эксплуатацию видеокомплексов.
4. Расчетная площадь пола на одного зрителя в видеозалах, кинозалах, оборудованных для показа видеопрограмм, в видеокабинах.

Билет № 10

1. Проверка работоспособности всех соединительных элементов (кабелей, разъемов, штеккеров и т. д.) видеопроекционной и телевизионной системы получения видеоизображения.
2. Виды износа деталей лентопротяжного тракта видеомагнитофона.
3. Перечень документов, дающих право демонстрировать видеопрограммы для массового зрителя.
4. Обязанности лиц, несущих ответственность за обеспечение пожарной безопасности видеокомплексов.

Билет № 11

1. Сравнительные характеристики качества изображения в кино и на телевидении.
2. Основные рекомендации по планировке помещений видеокомплекса в зависимости от вида применяемой видеотехники.
3. Сроки проведения проверки знаний ПТЭ и ПТБ электроустановок потребителей и Правил пожарной безопасности для видеокомплексов у лиц, обеспечивающих видеопоказ для массового зрителя.
4. Произвести соединение всех элементов отечественной видеоустановки, включить ее, настроить и продемонстрировать видеопрограмму.

Билет № 12

1. Правовые обязательства сторон при выдаче в прокат видеокассет.
2. Техническое обслуживание видеомагнитофона.
3. Влияние износа деталей лентопротяжного тракта видеомагнитофона на качество видеоизображения.
4. Нормы первичных средств пожаротушения для помещений видеокомплекса. Назначение и устройство защитного заземления (зануления).

Билет № 13

1. Порядок выдачи в прокат и приемки видеокассет.
2. Возможные неисправности видеомагнитофона. Методы устранения. Привести примеры.
3. Порядок проверки технического состояния видеоизображения и магнитной ленты по возвращении кассеты из проката.
4. Возможные причины пожара в видеокомплексах. Область применения и устройство пенных, углекислотных и порошковых огнетушителей, принцип работы и приведение их в действие.

Билет № 14

1. Общие принципы магнитной записи изображения.

2. Возможные неисправности телевизора. Методы устранения. Привести примеры.

3. Требования к количеству эвакуационных выходов в зданиях и помещениях видеокомплексов, видеозалов, к устройству дверных и оконных проемов, применительно запирающих устройств на дверях и окнах, планам и указателям эвакуации зрителей и посетителей в случае пожара.

4. Правила освобождения человека от токоведущих частей оборудования или проводов, находящихся под напряжением.

Билет № 15

1. Общие принципы воспроизведения магнитной записи изображения.

2. Типы экранов, применяемых для проекции видеоизображения, их характеристики.

3. Требования к расположению видеокомплексов в зависимости от степени огнестойкости здания. Требования пожарной безопасности к помещениям для хранения видеокассет.

4. Средства защиты обслуживающего персонала от поражения электрическим током.

Билет № 16

1. Характеристика кассет и магнитных видеолент.

2. Начертить схему установки видеоэкрана в зависимости от угла проекции видеоизображения.

3. Техническое обслуживание телевизионных приемников.

4. Требования к ковровым покрытиям в помещениях, предназначенных для зрителей и посетителей, креслам, устанавливаемым в видеозалах.

Билет № 17

1. Типы видеомагнитофона и видеопроекторов. Их различие.

2. Минимальные и максимальные расстояния обзора экрана при использовании видеопроекторного устройства.
3. Требования пожарной безопасности при эксплуатации специализированного оборудования видеокомплекса.
4. Виды электротравм. Оказание первой медицинской помощи пострадавшему от электрического тока.

Билет № 18

1. Технические характеристики видеомагнитофонов и видеопроекторов.

2. Минимальные и максимальные расстояния обзора телевизионного экрана.
3. Действия обслуживающего персонала в случае возникновения пожара. Способы вызова пожарной охраны.

4. Ответственность лиц, допустивших нарушения требований ПТЭ и ПТБ электроустановок потребителей или Правил пожарной безопасности для видеокомплексов.

Билет № 19

1. Общие принципы записи и воспроизведения видеоизображения на видеодисках.

2. Минимальные размеры телевизионного экрана при просмотре программ для массового зрителя в видеозалах.

3. Причины и последствия короткого замыкания в электрической линии. Назначение, устройство и работа предохранителей и автоматов в электрических цепях и оборудовании.

4. Организация просмотров видеопрограмм в видеокабине.

Билет № 20

1. Конструкция видеомагнитофона. Органы управления.

2. Максимально возможное количество зрителей в видеозале при просмотре программы на один телевизионный приемник.

3. Особенности организации видеопозака в учреждениях здравоохранения.

4. Технические мероприятия, обеспечивающие безопасность работ при ремонте или техническом обслуживании специализированного и электротехнического оборудования видеокомплекса.

Компьютер для вас

Norton Commander как средство взаимодействия пользователя с персональной ЭВМ

М. ГИЛОД

Настройка пакета

На рис. 1 был представлен вероятный вид экрана в основном режиме NC. Однако пакет предусматривает возможность иного отображения информации о файлах. Для перенастройки пакета используется дополнительное меню, располагающееся в верхней части экрана. Его можно наблюдать на всех приведенных рисунках. Вот пункты меню: Left, Files, Commands, Options, Right.

Дополнительное меню активизируется нажатием в основном режиме клавиши [F9] PullDn (в более ранних версиях данная функция называлась Menu). При этом у него появляется маркер, который можно установить на нужный пункт. Если затем нажать [Enter], под выбранным пунктом будет развернуто подменю.

С помощью пунктов Left и Right можно выбрать, в каком виде выводить на левую и правую панели информацию о файлах.

Подменю пункта Left (аналогичное имеется и для пункта Right) приведено на рис. 7. Рассмотрим некоторые из его предложений по выводу информации:

Brief — вывод только имени файла (как на любом из рисунков);

Full — вывод полной информации для каждого отображаемого файла: имени, размера, даты и времени создания;

On/Off — выбор: выводить или не выводить панель на экран;

Name — имена файлов выводятся в алфавитном порядке;

Time — файлы выводятся в порядке убывания даты и времени создания.

Перед выбранным пунктом подменю ставится знак «√».

Для настройки пакета служит также пункт

	Left	Files	Commands	Options	Right
	D:\DOS				
A	√ Brief		Name		Name Name Name
B	Full		TPLIB		.. ecamv com tree com
C	Info		UTILS		.. ecamv com append exe
C	Tree		Z		f800 bat format com attrib exe
D	quick View		rt2 exe		dmdrvr bin graftabl com bsort exe
D	lnk		sd ini		800 com graphics com decoder exe
E	On/Off	Ctrl-F1	treeinfo ncd		alarm com label com diff exe
F			work out		assign com lq com fastopen exe
F	√ eXtension		macros ovl		backup com mode com find exe
F	tiMe		archive vir		chkdsk com more com join exe
G	Size				comp com omega com qprint exe
G	Unsorted				cyrillic com print com replace exe
K					debug com recover com sdf exe
K	Re-read				diskcomp com restore com share exe
L	fiLter...				diskcopy com rkey com sort exe
L	Drive... Alt-F1				diskpark com showlck com subst exe
M					edlin com sys com xcopy exe
					ega!font com test com online hip
	macros.ovl	7040	29-04-91	6:14p	backup.com 31913 18-03-87 12:00p
	D:\>				
	1Help 2Menu 3View 4Edit 5Copy 6RenMov 7Mkdir 8Delete 9PullDn 10Quit				

Рис. 7. Работа с пунктом Left дополнительного меню

меню Options. Подменю этого пункта приведено на рис. 8.

Вот некоторые из настроек:

Full screen — если режим включен, панели занимают по высоте полный экран, если выключен — половину;

clock — вывод в верхнем правом углу экрана текущего времени;

Save setup — сохранение всех настроек пакета. С помощью дополнительного меню NC можно также выполнять перечисленные выше действия с файлами и другие работы.

Пункт Files позволяет осуществлять те команды, которые в основном режиме закреплены за клавишами [F1] — [F10].

Пункт Command (рис. 9) дополнительного

Left		Files	Commands	Options	Right
Name		D:\	Configuration... Editor...		Name
AV	MICRO51	TPLI	Auto menus		com tree com
BETA	MICRO80	UTIL	Path prompt		com append exe
CHK	NC	Z	Key bar	Ctrl-B	com attrib exe
CROSS	NEWFILES	rf2	Full screen		com bsort exe
DOS	ORCAD	sd	Mini status		com decoder exe
EUREKA	PCDOC	tree	cLock		com diff exe
FERZER	PCI	work	Save setup	Shift-F9	com fastopen exe
FOTON	PCSHLL	macr			com find exe
FOX10	PRINTER	arch			com join exe
FRAME	PZP				com qprint exe
GALA	SHEZ				com replace exe
GILOD	SK				com sdf exe
KARAT	SPI		debug	com recover	com share exe
KURPIC	TD2		diskcomp	com restore	com sort exe
LEX	TEST		diskcopy	com rkey	com subst exe
LJU	TP		diskpark	com showclk	com xcopy exe
MACROASS	TP6		edlin	com sys	com online hlp
			ega!font	com test	
macros.ovl		7040	29-04-91	6:14p	backup.com 31913 18-03-87 12:00p
D:\>					
1Help 2Menu 3View 4Edit 5Copy 6RenMov 7Mkdir 8Delete 9PullDn 10Quit					

Рис. 8. Пункт Options дополнительного меню

Рис. 9. Пункт Commands дополнительного меню

Left		Files	Commands	Options	Right
Name		D:\	Configuration... Editor...		Name
AV	NC	NCD tree	Alt-F10		tpumover exe
BETA	NEWFI	Find file	Alt-F7		turbo exe
CHK	NORTO	History	Alt-F8		prim hex
CROSS	ORCAD	EGA lines	Alt-F9		priml hex
DOS	PCI	Swap panels	Ctrl-U		k prm2 hex
EUREKA	PCSHL	Panels on/off	Ctrl-O		i tic hex
FERZER	SK	Compare directories			i turbo hlp
FOTON	SPI				i bgilink mak
FOX10	TD2	send/Receive mail			i win obj
GALA	TEST	commander mail			i ovrdemo ovr
GILOD	TP				i proba pas
KARAT	TP6	Menu file edit			g rf10 pas
LEX	TPLIB	extension file edit			r rf2 pas
LJU	UTILS				r rst_7 pas
MACROASS	Z				r sans chr victor pas
MICRO51	frecover	dat			trip chr turbo tp
MICRO80	sd	ini			r help com turbo tpl
archive.vir		27501	16-10-90	5:41p	rf10.pas 3338 27-03-91 1:40p
D:\>					
1Help 2Menu 3View 4Edit 5Copy 6RenMov 7Mkdir 8Delete 9PullDn 10Quit					

меню также используется для выполнения некоторых работ. Многие из них можно осуществить и из основного режима с помощью клавиш [Alt] и [Ctrl] (об этом имеется напоминание в правой части соответствующего пункта).

Первые две команды уже были описаны: вывод «дерева» каталогов (NCD tree) и поиск файла на диске (Find file).

Меняют местами панели NC с помощью пункта Swap panels. Можно также удалить и восстановить панели на экране (Panels on/off).

Пункт Menu file edit позволяет перейти к созданию или редактированию файлов пс. mpu, определяющих меню пользователя.

Покинуть дополнительное меню NC можно, воспользовавшись клавишей [Esc].

Окончание работы с NC

В основном режиме работы пакета нерассмотренной осталась команда Quit (покидать, бросать), закрепленная за клавишей [F10]. С помощью этой команды можно прекратить работу с пакетом NC. При нажатии клавиши NC запросит подтверждение выхода, и в случае утвердительного ответа произойдет выход из Norton Commander.

Таким образом, работа с пакетом прекратится. После этого компьютер будет ожидать ввода команд операционной системы MS DOS.

реклама

ТПО «СПУТНИК» ВО «СОВЭКСПОРТФИЛЬМ»

Творческо-производственное кинообъединение «Спутник», учредителем которого является ВО «Совэкспортфильм», предлагает сотрудничество киноvideообъединениям, кинотеатрам, общественным, профсоюзным, хозрасчетным и иным организациям, занимающимся производством и прокатом киноvideофильмов.

ТПО «Спутник» — это:

приобретение и реализация права проката кино-, теле-, видеопродукции как в СССР, так и за-рубежом;

организация рекламно-информационных коммерческих и других мероприятий по советским и зарубежным фильмам;

участие в работе киноvideорынков и ярмарок;

прокат киноvideопродукции по договорам с различными организациями во всех регионах страны;

изготовление и реализация сопутствующих рекламных товаров и других товаров народного потребления;

установление творческих и коммерческих связей с отечественными и зарубежными партнерами;

проведение экспортных операций на внешнем рынке.

ТПО «Спутник» — это самостоятельный баланс и расчетный счет, полный хозрасчет и самоокупаемость.

ТПО «Спутник» — ваш надежный партнер.

Генеральный директор ТПО «Спутник» — Александр Азизович Давидов. **Заместитель генерального директора** — Виктор Митрофанович Мухин.

Расчетный счет № 364214 ОПЕРУ при Правлении Мосбизнесбанка (ОПЕРУ при правлении ЖСБ) г. Москва МФО 299093.

Контакты:

103869 Москва, Калашный пер., 14

Телефоны: 290-50-09; 202-78-53

Телефакс: 200-12-56

Телекс: 411143 SEF SU.

Главное — хорошая организация!

В. ЖИДКОВ

В феврале минувшего года коллегия управления культуры Ставропольского крайисполкома приняла постановление «О проведении смотра по охране труда в учреждениях культуры». Тогда же утвердили условия этого смотра.

Его целью было добиться эффективного оздоровления и облегчения условий труда работников культуры, безаварийной эксплуатации автотранспорта, снижения травматизма и заболеваемости. Требования, предъявляемые к участникам, отличались достаточной жесткостью. Кинотеатры должны были исключить несчастные случаи и производственный травматизм, обеспечить персонал средствами по охране труда и пожарной безопасности (индивидуальной защиты от поражения электрическим током, огнетушителями, и иметь акты замеров сопротивления изоляции проводов и заземления. Обязательные условия — внедрение трехступенчатого контроля, регулярные инструктажи всех категорий обслуживающего персонала по общей и пожарной безопасности, ведение соответствующей документации. Предусматривались и другие серьезные требования. Аналогичные условия предъявлялись к домам культуры, кинопрокатным организациям, библиотекам, паркам культуры и отдыха, театрально-зрелищным учреждениям.

Для участников смотра было учреждено 21 призовое место. Победителей ждали холодильники, магнитофоны, бытовые кондиционеры, телевизоры, видеоманитофон и многие другие ценные вещи. Откровенно скажу, руководство Управления культуры отнеслось к проводимому мероприятию с пониманием, а потому не поскупилося.

Постановление о смотре нашло поддержку почти во всех учреждениях культуры края. В районах и городах были изданы приказы о назначении смотровых комиссий, определены конкретные задания по своим регионам. Ведь предстояла большая и серьезная работа, главное в которой — забота о людях, условиях их труда. Особенно активно сразу же включились в смотр Александровский, Ипатовский, Красногвардейский, Кировский, Предгорный, Ессентукский, Невинномысский районы.

Что же конкретно проделано центрами культу-

ры и досуга? В качестве примера возьмем Александровский район. Здесь оперативно обдумали с культработниками постановление о смотре, сформировали смотровую комиссию, в которую включили авторитетных людей, наметили конкретные меры по выполнению поставленных Управлением культуры задач. После этого в кратчайшие сроки в районной типографии отпечатали условия смотра. Он требовал много труда и энергии от культработников.

Однако все, что было намечено, выполнить им одним было не под силу, например, привести в надлежащее состояние отопительные системы, сделать капитальный ремонт зданий и т. п. Понимая это, директор Центра культуры и досуга В. Сенник, главный инженер Ю. Чемеркин поставили в известность о смотре местные советские органы. Заручившись помощью и поддержкой, назревшие проблемы вынесли на обсуждение сессии районного Совета народных депутатов. Искали и налаживали контакты с теми руководителями хозяйств, на балансе которых находятся учреждения культуры (давняя и прочная связь есть, скажем, с председателем колхоза имени Кирова А. Паршиным). В результате за истекший год в колхозе «Комсомолец» (с. Калиновское) сделано сценическое освещение, в селе Саблинском улучшено освещение зала дискотеки, в Доме культуры колхоза имени Кирова осуществлена акустическая обработка кинозала, киноаппаратной, танцевального зала, заменена кровля.

Центром культуры и досуга были также организованы проверка и испытание контуров заземления на всех киноустановках, сделана рабочая вентиляция в кинотеатре «Родина». Все культработники района получили новые халаты и спецодежду, индивидуальные средства защиты от поражения электрическим током. Достаточно сказать, что только в минувшем году александровцы израсходовали на эти цели более 3 тыс. руб. На каждого работника почти по 15 руб., что значительно выше среднего краевого показателя. Культработники района ежегодно проходят медицинское обследование. Не случайно заболеваемость в районе снизилась в 1990 году по сравнению с 1988-м на 100 человеко-дней.

Много сделано по улучшению условий труда и в Кисловодской конторе по прокату кинофильмов. Здесь оборудована комната отдыха, где установлены шкафы, столы, холодильник. Во дворе конторы построена беседка, где летом можно отдохнуть после обеда.

Однако не все руководители центров культуры и досуга с пониманием отнеслись к смотру. Например, в Доме культуры и на киноустановке поселка Каскадный Андроповского района обнаружены были грубейшие нарушения техники безопасности. Крыша в аппаратной текала, и вода попадала на силовое оборудование, куда подается высокое напряжение, что чрезвычайно опасно для киномеханика. После критических

статей в местной газете, обращения в исполком в Доме культуры и в киноаппаратной был произведен ремонт, заменены кровля и электропроводка. Киномеханик В. Шилев с благодарностью отзывается о практической помощи, оказанной во время просмотра.

Находились, надо признать, и отдельные руководители, которые не понимали важности проводимого мероприятия и не хотели включаться в просмотр. Были и такие, кто не желал обременять себя лишними заботами. Помнится, подобное случилось в Нефтекумском районном Центре культуры и досуга. Однако скоро дело там было поправлено. Забегая вперед, скажу, что одно из учреждений культуры этого района заняло призовое место в соревновании.

Несмотря на отдельные недочеты, общие результаты просмотра значительны.

В соответствии с требованиями норм и правил охраны труда приведено в порядок более 400 рабочих мест, улучшены условия труда 470 человек, в том числе 289 женщин. Всего на мероприятия по охране труда израсходовано за год 134 тыс. руб.

Инженерно-техническая служба Управления культуры в ходе просмотра проверила 20 районов края, оказав, где надо, практическую помощь. Сообщения о работе семи районов были заслушаны на техническом Совете. Управление культуры провело два семинара по охране труда с директорами центров культуры и досуга, а также парков культуры и отдыха, которые затем прошли аттестацию по правилам технической эксплуатации и техники безопасности. Все эти мероприятия позволили снизить потери по временной нетрудоспособности людей на 5,3 % в 1990 году по сравнению с 1989-м, на два случая сократить производственный травматизм.

По итогам просмотра на первом месте среди центров культуры и досуга — Александровский, награжденный дипломом первой степени и видеомангитофоном. Лучшие из кинотеатров — «Салют» краевого центра, «Россия» г. Черкесска, «Мир» г. Лермонтова. Среди домов культуры победителями стали те, что в совхозе «Медвеженский» Красногвардейского, селе Каясула Нефтекумского, селе Кевсала Ипатовского районов. Из библиотек лучшими названы Невинномысская, Новопавловская и Пятигорская, театрально-зрелищных учреждений — краевой Драматический театр имени М. Ю. Лермонтова, парков культуры и отдыха — Ипатовский и Новопавловский. Призерами также стали Кисловодская и Ставропольская конторы, Невинномысское отделение по прокату кинофильмов.

Коллегия вынесла решение обобщить и распространить опыт работы по охране труда Александровского центра культуры и досуга.

Ставрополь

за рубежом

Кинотеатры и кинопоказ: тенденции развития

**А. КУПЕРМАН,
И. ПРЕОБРАЖЕНСКИЙ,
С. СНЕГОВА**

На рис. 4 показан кинотеатр в г. Гринвич в разрезе.

Иногда кинотеатр размещают как бы посередине между несколькими городами, что при наличии хороших дорог позволяет максимально увеличить число зрителей. Примером такого расположения может служить кинотеатр «Wuscombe 6», построенный фирмой «СИС» в 1988 году. До него можно легко доехать на автомобиле из Оксфорда, Рединга и даже из Лондона. Некоторые затруднения испытывают лишь школьники и лица, не имеющие автомашин, так как автобусное сообщение между этими городами недостаточно развито. Но в скором времени, после возведения рядом большого магазина, автобусное сообщение, надо думать, будет налажено. Здание кинотеатра отличается оригинальной архитектурой, создающей максимум удобств для зрителей и обслуживающего персонала. Удачное расположение киосков по продаже напитков и закусок, кладовых и других служб облегчает работу служебного персонала, освобождая их время и силы для лучшего обслуживания зрителей. Кинотеатр — одноэтажный, это гарантирует удобства инвалидам в колясках, для которых предусмотрены по 2—4 места в каждом зале. В одном здании с кинотеатром находятся ресторан и бар, где зрители могут перекусить до и после сеанса.

Последние несколько лет особой популярностью стали пользоваться кинокомплексы, имеющие много залов с различными системами кинопоказа. На сегодня самый большой в мире — кинокомплекс «Kinepolis» (рис. 5), открывшийся в сентябре 1988 года. Расположенный на окраине Брюсселя (Бельгия) рядом с конечной станцией метро, на краю окружной автомобильной дороги, он органично вошел в состав парка аттракционов, построенного на месте Первой Всемирной выставки 1958 года. Рядом с комплексом оборудована охраняемая и бесплатная автостоянка на 15 тыс. машин.

Здание кинокомплекса — более 150 м длиной

Продолжение. Начало см. в № 8.



Рис. 4. Кинотеатр в г. Гринвич (Великобритания) в разрезе:

1 — зал верхнего этажа; 2 — автостоянка; 3 — зал нижнего этажа; 4 — выставочный зал; 5 — кассовый зал; 6 — ресторан

и 100 м шириной. В двух уровнях его размещены 26 кинозалов с количеством мест от 150 до 700 общей вместимостью 7 тыс. человек. Кроме того, имеется еще один зал на 430 мест для демонстрации фильмов по системе «IMAX»*,

и скоро должен открыться зал для кинопоказа по системе «Showscan»*. В состав комплекса входят три фойе общей площадью 4500 м², три бара, залы для просмотра видеофильмов. Кассы находятся в отдельном здании, соединенном с основным

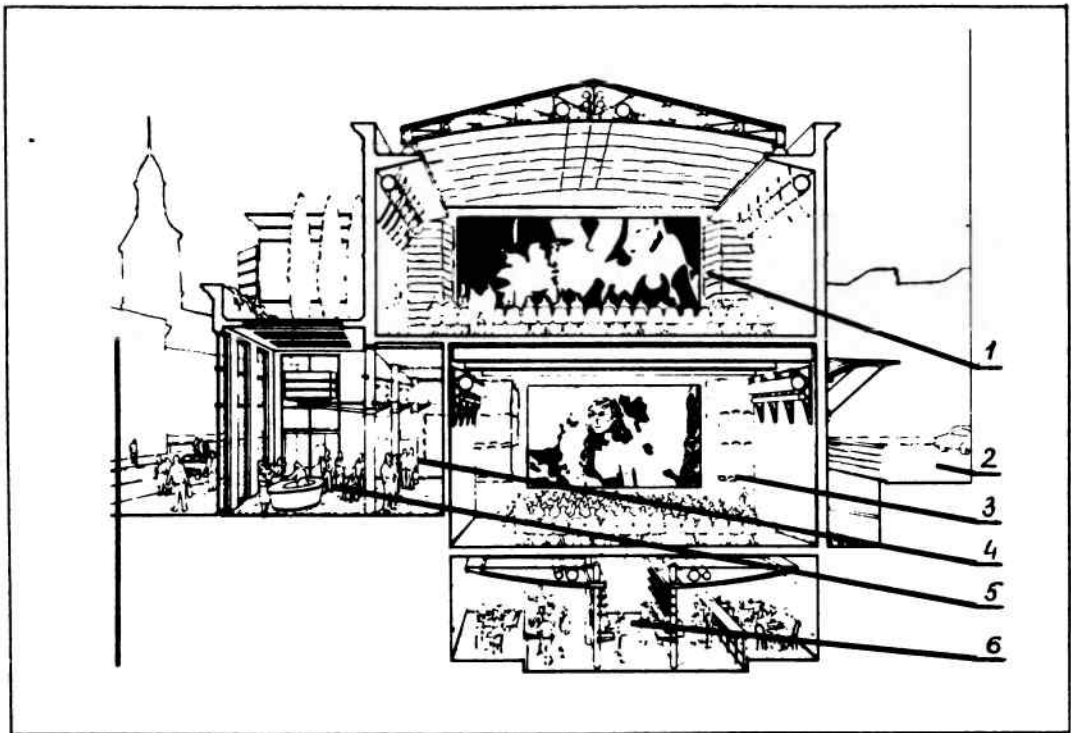
* Подробно системы IMAX (Ай-мекс) и Showscan (Шоускэн) описаны ниже



Рис. 5. Кинокомплекс «Kinepolis»



Рис. 6. Кинокомплекс «Kinopolis» в разрезе

крытым переходом. Кинокомплекс «Kinopolis» в разрезе показан на рис. 6.

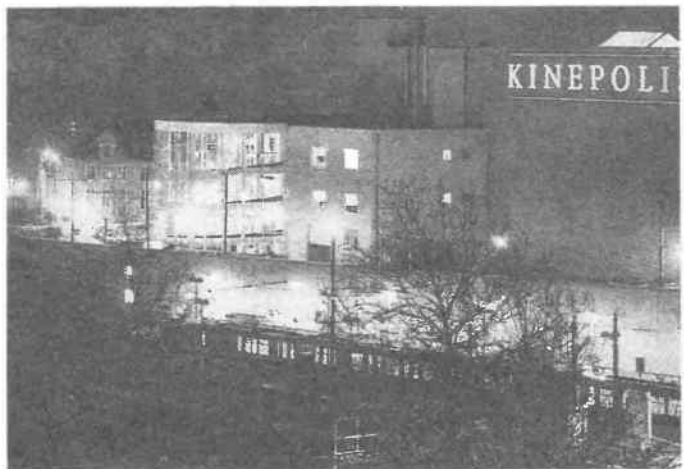
Для безопасности зрителей площади фойе перед залами пропорциональны их вместимости.

Комфорт и сервисное обслуживание

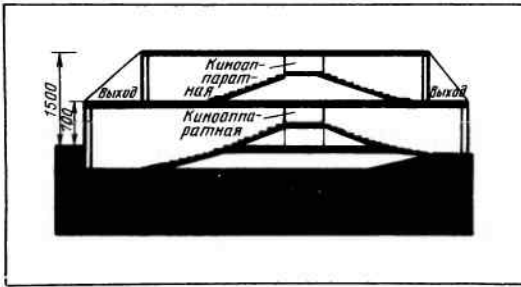
Задача проектирования новых и реконструируемых кинотеатров — создание максимального комфорта и безопасности зрителей.

В кинотеатрах западных стран в настоящее время система непрерывного демонстрирования фильмов все более заменяется принципом сеансного кинопоказа. Широко используется компьютеризованное кассовое оборудование, избавляющее посетителей от очередей. Оно позволяет заказывать билеты и бронировать места, выдает мгновенную информацию о том, какие места имеются в наличии.

Около полудюжины фирм Северной Америки специализируются на выпуске компьютерного кассового оборудования, которое можно приспособить к индивидуальным требованиям заказчика. Кассовые системы имеют модульную конструкцию, позволяющую с помощью специального соединительного устройства обслуживать любое количество экранов. Например, система «Movi Master 8-1» фирмы «Di/an Controls Inc.» рассчитана на восемь экранов с одним устройством точечного типа для печатания билетов. Различные билетопечатающие системы позволяют использовать как чистую бумагу, так и специальные бланки для билетов. На рис. 7 представлен образец билета, выдаваемого кассовым оборудованием фирмы «Cinema Computer Systems» ФРГ.

В кинокомплексе применена система компьютерной продажи билетов фирмы «CATS», позволяющая контролировать продажу билетов в 27 залах и в соединенных с ней кассах торговых точек, расположенных в здании комплекса. На рис. 8 показано рабочее место кассира. Эта система позволяет расплачиваться кредитными карточками или по телефону, оперативно получить любую информацию.

Особое значение придается созданию комфорта для зрителей в зале. Раньше форма кресел считалась делом второстепенным. Они были



Рис. 7. Билет, отпечатанный на кассовом оборудовании «Cinema Computer Systems» (ФРГ)

Рис. 8. Рабочее место кассира, оборудованное фирмой «CATS» в кинокомплексе «Kinopolis»

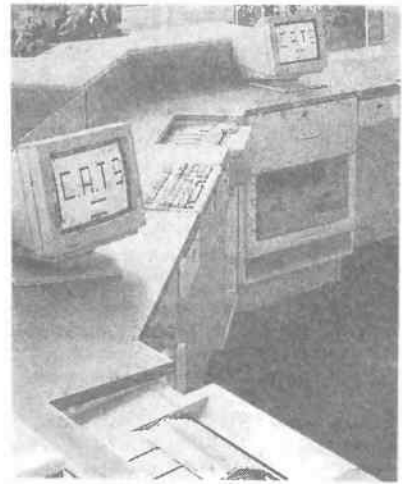

рассчитаны на здоровых, тренированных людей. Сегодняшний девиз — мелочей не существует! Форма кресел тщательно разрабатывается с учетом анатомических особенностей человека, вынужденного длительное время находиться в сидячем положении. Применяются специальные поясничные держатели, высокие спинки и другие приспособления, уменьшающие нагрузку на позвоночник. Фирма «Irwin Seating Company» выпускает кресла «Marquee», которые имеют литую, из дуги полиэтилена, часть сидения, максимально учитывающую особенности тела



Рис. 9. Кинотеатральное кресло «Maquee» фирмы «Irwin Seating Company»



Рис. 10. Кинотеатральное кресло с откидывающейся спинкой (размеры даны в см)

человека (рис. 9). Выпускаются также кресла с откидывающейся спинкой (рис. 10), но они требуют небольшого увеличения расстояния между рядами.

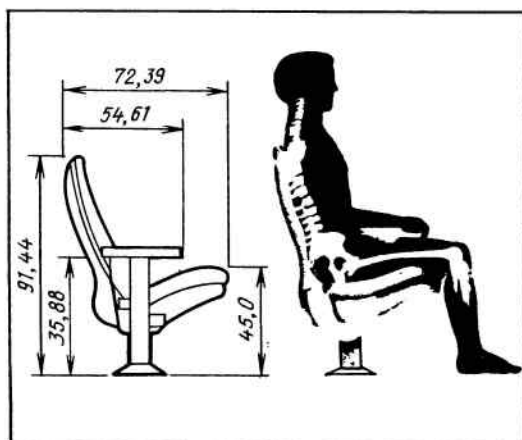
Важное значение придается также расположению мест в зале. В «Kinopolis» кресла шириной 65 см с двойными подлокотниками установлены с интервалом в 1,2 м между рядами, что несколько превышает наши стандарты. Один ряд во всех залах предназначен для инвалидов-колясочников. Каждое место расположено в зале на таком расстоянии от огромных экранов (самый маленький из них — шириной 14 м примерно равен по размеру самому большому экрану в городских кинотеатрах), чтобы угол поля зрения оставался максимально большим.

Расположение мест в залах «Wycombe 6»

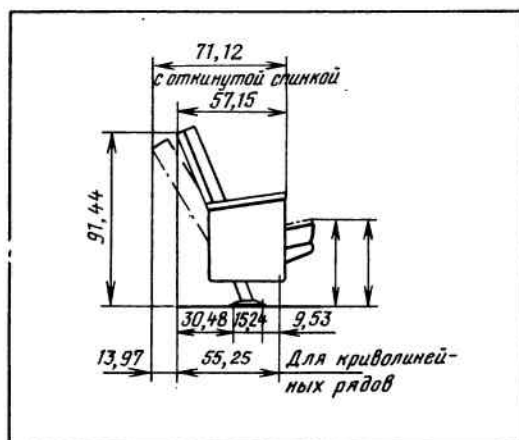
рассчитывалось с помощью компьютеров так, чтобы каждый зритель мог видеть, по крайней мере, 98 % экрана. Во всех залах увеличено расстояние между рядами для создания максимально комфортных условий для зрителей.

Все новые и реконструируемые здания обязательно снабжаются системами кондиционирования воздуха.

Часто кинотеатр включает в себя и центр развлечений, где могут находиться видеотека, кегельбан, бильярдный зал, зал игровых автоматов, ночной клуб, художественная галерея, ресторан, бар и пр. В каждом кинотеатре, как правило, есть киоски по продаже воздушной кукурузы, мороженого, напитков и различных закусок. Интересно, что доход от их реализации может составлять до 30—35 % всей выручки кинотеатра.

Окончание следует

«КИНОМЕХАНИК»-92

Наши постоянные читатели, конечно, хотя и знают, что им предложит журнал в следующем году.

Если вы подпишитесь на него, будете постоянно в курсе всего, что происходит в киносети и кинопрокате, и сами сможете принять участие в обсуждении их проблем; получите информацию об опыте «первопроходцев», уже вступивших в рыночные отношения, освоивших новый хозяйственный механизм; пополните знания в области экономики; продолжите обучение в нашей Школе киноменеджера.

Как всегда, собираемся знакомить вас с новинками кино-и видеотехники, давать советы начинающим киномеханикам. На страницах журнала вы сможете поделиться друг с другом «маленькими хитростями», помогающими в эксплуатации аппаратуры и оборудования.

В новой рубрике «Творчество наших читателей» увидите произведения своих коллег. Всех, кто обладает литературным даром, приглашаем присылать в редакцию киносценарии, рассказы, стихи. Обещаем: лучшие будут опубликованы.

Вас ждут новые встречи со звездами советского и зарубежного кино и традиционная информация о новых фильмах.

Стоимость годовой подписки осталась прежней — 9 руб. 60 коп. Индекс 70431.



в репертуаре

Вероятнее всего, особое внимание зрителей привлечет лента **«ОБЛАКО-РАЙ»** (ст. «12 А», «Мосфильм», цв., 8 ч.). С легкой иронией и добрым юмором в ней представлена жизнь обывателей заштатного городка образца 1991 года. Главный герой — чудаковатый парнишка, искренний и доброжелательный, изнывающий от скуки и однообразия бытия, — как-то, шутки ради, заявил своим друзьям, что уезжает на Дальний Восток начинать новую жизнь. Это известие всколыхнуло «местное общество»... Режиссер — Николай Досталь («Человек с аккордеоном», «Шура и Просвирняк»). Автор сценария — Георгий Николаев. В ролях — Андрей Жигалов, Ирина Розанова, Сергей Баталов, Алла Клюка, Анна Овсянникова, Владимир Толоконников.

Еще одна примечательная, на наш взгляд, картина. В ней речь идет о сталинских репрессиях в конце 30-х годов. Наверное, тогда в органах НКВД работали и честные следователи, но они, как правило, погибли, не сумев повлиять на ход истории... События в фильме **«УМИРАТЬ НЕ СТРАШНО»** (ЭТО «Ладья», цв., 11 ч) происходят в течение нескольких дней. За это время почти полностью была истреблена семья русских интеллигентов, людей благородных и достойных. Поставил ленту по сценарию Натальи Фокиной известный мастер кино, один из старейших режиссеров Лев Кулиджанов. В ролях — Ольга Кабо, Людмила Чурсина, Михаил Глузский, Юрий Беляев, Георгий Тараторкин, Сергей Изюченко.

Герой фильма **«ГАМЛЕТ ИЗ СУЗАКА, ИЛИ МАМАЯ КЭРО»** («Казахфильм», цв., 9 ч., кдс) — доверчивый парень, которого односельчане за постоянно задаваемый им риторический вопрос «Как быть?» прозвали Гамлетом. Это картина — первая крупная работа режиссера Сатыбалды Нарымбетова. Авторы сценария — Александр Бородянский и Эльдор Уразбаев. В ро-

лях — Советбек Джумадылов, Алма Турганбаева, Амар Кирэш.

Еще один режиссерский дебют — **«СЛОМАННЫЙ СВЕТ»** (ст. «Эдельвейс», цв., 8 ч., кдс), на этот раз — популярной актрисы Веры Глаголевой. Этой ленте сразу, еще до ее выхода на экран, сопутствовал большой успех: в Сочи на фестивале «Кинотавр» В. Глаголева была удостоена приза «За верность актерской теме». Это грустная и трогательная история о нереализованных возможностях и несбывшихся мечтах выпускников театрального института, оказавшихся никому не нужными. Автор сценария — Светлана Грудович. В ролях — Вера Глаголева, Григорий Гладий, Александр Феклистов, Светлана Смирнова, Маргарита Терехова.

В нынешнем репертуаре на экране, можно сказать, царит Маргарита Терехова. Ее имя зрители увидят и в титрах психологической драмы **«ТОЛЬКО ДЛЯ СУМАСШЕДШИХ»** («Таллинфильм», каш., цв., 10 ч., кдс). Знакомство главных персонажей происходит в больнице. Он — попал туда после попытки самоубийства, вызванной импотенцией. Она — немолодая медсестра, быстро сообразившая, в чем дело, — применила особый метод женской «терапии», который стал для Него началом не только полного психического выздоровления, но и подлинного открытия мира, жизни, самого себя. Постановщик фильма — Арво Ихо. Автор сценария — Марина Шептунова. В ролях также заняты — Михкел Смелянски, Вия Артмане, Хендрик Тоомперемладший, Лембит Ульфсак.

И еще одна картина с участием М. Тереховой, поставленная в комедийном жанре, **«МУЖЧИНЫ И ЖЕНЩИНЫ»** (ЭМО «Дебют», цв., 4 ч., кдс) — о любви холостяка «со стажем» и женщины «бальзаковского возраста». Авторы сценария — Александр Бородянский и Владислав Ханогов. Это — тоже дебют режиссера Сони Алибековой, но состоявшийся через... 12 лет после съемок ленты. Роли исполняют также Георгий Бурков, Валентин Гафт, Зоя Зелинская, Екатерина Васильева.

«Я НЕ ХОЧУ ТАК БОЛЬШЕ ЖИТЬ» («Киргизфильм», цв., 9 ч) — о пьянстве, калечащем души и судьбы людей, разрушающем семью... Режиссер — Олджобай Байджигитов, он же и соавтор сценария, написанного вместе с Талипом Ибраимовым. В ролях — Тамара Шакирова, Кайрат Ахметов, Рустам Сагдуллаев.

Сюжетная линия картины **«ИСХОД»** (ХТПА «Укркинокадр», цв., 8 ч., кдс) напоминает уже знакомые зрителям фильмы «Авария» — дочь мента», «Убийца» и др., где отцы мстят обидчикам своих дочерей. Постановщик — Олег Урюмцев, он же участвовал в написании сценария вместе с А. Орловым. В фильме снялись Лев Прыгунов, Афанасий Тришкин, Алина Власова, Антон Табачков, Владимир Вихров.

Одержим мстью и герой приключенческой ленты **«ПРИЗРАК»** («Мосфильм», ассоциация «ЭКТА», цв., 9 ч., кдс), который самостоятельно приступает к расследованию причин гибели брата,

Кдс — кроме специальных сеансов для детей.

инспектора рыбнадзора, погибшего при весьма странных обстоятельствах. Режиссер — Никита Орлов. Автор сценария — Игорь Агеев. В картине заняты Никита Высоцкий, Юрий Назаров, Владимир Толоконников, Ростислав Янковский, Надежда Бутырцева.

В аналогичной ситуации оказывается и один из персонажей остросюжетного детектива **«ПРИВАЛ СТРАННИКОВ»** («Фора-фильм», «Союзтелефильм», цв., 14 ч., кдс) — отставной полковник милиции, вынужденный почти в одиночку приступить к разгадке криминальной тайны одного неожиданно появившегося и столь же неожиданно исчезнувшего кооперативного кафе... Поставил картину Александр Бланк. Автор сценария — Анатолий Степанов. Роли исполняют Юрий Стожков, Георгий Кавтарадзе, Игорь Богодух, Алексей Симановский, Юрий Соломин.

Толковый рабочий парень, по вечерам отрезанно тренирующийся в секции каратэ, случайно попадает в поле зрения представителей могущественной мафии... Так начинается приключенческая лента **«ЛЮБИМЧИК»** (Уральское отд. КФ СССР, Пермское ХП «Новый курс», цв., 8 ч., кдс). Постановщик и автор сценария — Павел Печенкин. В ролях — Борис Шевченко, Ольга Дроздова, Лев Санкин, Виктор Корешков.

Драматические события картины **«ПОД МАСКОЙ ЧЕРНОЙ КОШКИ»** (ТПО «Ирис-фильм», цв., 9 ч., кдс) происходят в 1942 году в Ташкенте, куда в отпуск по ранению приезжает молодой солдат. Узнав, что его семью убили бандиты, он вместе с оперативниками уголовного розыска ищет преступников. А помогает обезвредить банду... юная девушка. Режиссеры и авторы сценария — Олим Иргашев и Юсуп Разыков. В картине снялись Шухрат Иргашев, Дмитрий Иосифов, Виктор Тереля, Зульхумор Муминова, Лариса Вайнштейн.

В обществе, где попираются права человека, никто не защищен от беды — эта мысль как бы подтверждается судьбой героини ленты **«СВИДЕТЕЛЬНИЦА»** («Азербайджанфильм», Бакинский коммерческий банк «Универсал», цв., 9 ч., кдс), ставшей свидетельницей совершенного мафией преступления. Девушке не в состоянии помочь органы правосудия, но она не из тех, кто становится марионеткой в чьих-то руках. Режиссер и автор сценария — Гусейн Мехтиев. В ролях — Санубар Искендерова, Гасан Мамедов, Рза Худиев.

Сложный изобразительный ряд, нестандартное мышление, соединившее в себе восточную мудрость и европейскую экспрессию, неожиданные ракурсы и повороты отличают картину **«БЛАГОСЛОВЕННАЯ БУХАРА»** (ТПО «Катарсис», цв., 14 ч.), требующую от зрителей пристального внимания. На экране — один из прекраснейших городов мира начала 50-х годов, густо населенный уличными поэтами, людьми различных вероисповеданий, гадалщиками и менялами... Режиссер — Бако Садыков, он же и соавтор сценария, написанного вместе с Улугбеком Садыковым. В ролях — Ато Мухамеджанов, Умед Садыков, Мухамед Али.

Фильм **«КРАСНЫЙ ОСТРОВ»** (ст. «Импульс», МЖК «Электрон», цв., 8 ч., кдс) создан по мотивам рассказов М. Булгакова. Главный герой — писатель, для которого революционные события 1917 года окончились трагически. Режиссер и автор сценария — Александр Фенько. В главной роли — Александр Феклистов. В картине также снялись Диана Кострицына, Андрей Болтнев, Гражина Байкштите, Авангард Леонтьев, Эдуард Марцевич.

Довольно необычно сделана лента **«МОНА ЛИЗА»** («Беларусьфильм», ст. «Артель Ф», цв., 9 ч., кдс), в которой свободно соединяются стихи и проза, философские рассуждения и элементы трагикомедии. В основе сюжета — история о том, как некая кинематографическая группа снимает экстравагантное кино о нашей многострадальной культуре. Поставил картину по собственному сценарию Николай Студнев. В ролях — Лилия Студнева, Ирина Каледя, Евгений Тиличев, Галина Доля.

Наверняка многим будет любопытно художественно-публицистическая лента **«ВСЕ ХОРОШО!»** (кинофирма «Украина», цв., 13 ч.). Создатели ее — постановщики Юрий Хашчеватский, Владимир Шпынар и сценарист Вадим Сливак — пытаются анализировать причины массового выезда евреев из Советского Союза.

Наиболее интересные фильмы *зарубежной* части репертуара, бесспорно, французские. Среди них — детектив **«ВНЕ ЗАКОНА»** (каш., цв., 10 ч., исключая теле-, видеоправа, кдс) — о бесстрашном инспекторе полиции, человеке мужественном, умеющем защитить себя и постоять за правое дело, которому фанатично предан. Его играет Жан-Поль Бельмондо. Режиссер — Жак Дерет. В центре картины **«ВОРОНЬЕ РАДИО»** (каш., цв., 10 ч., исключая теле-, видеоправа, кдс) — поиски «правдолюбца», который передачами таинственной радиостанции о пикантных подробностях жизни местных высокопоставленных лиц нарушает покой провинциального городка. Режиссер — Ив Буассе. В ролях — Пьер Ардити, Кристина Буассон, Эвелин Бун.

Своего рода событие — фильм **«ЧЕЛОВЕК ИЗ МРАМОРА»** (цв., 17 ч., кдс) известного польского режиссера Анджея Вайды («Пепел и Алаз», «Земля обетованная», «Пейзаж после битвы»). Герой ленты — простой рабочий, передовик производства, которого в 50-х годах официальная пропаганда сделала символом социалистической эпохи, идолом, вознесенным на недостижимую высоту. В картине снялись Ежи Радзивилович, Кристина Янда, Михаил Тарковский.

Действие югославской ленты **«ВРЕМЯ ЧУДА»** (каш., цв., 10 ч., исключая теле-, видеоправа, кдс, реж. Горан Паскалевич) развивается первой послевоенной осенью. Тогда в маленьком селе произошло удивительное событие: усилиями некоего целителя был оживлен умерший человек. Но местным атеистам и представителям новой власти это пришлось не по вкусу... В ролях — Предраг Мики Мануйлович, Драган Максимович, Светозар Цветкович.

О творческих исканиях бывшего известного певца, рок-звезды и кумира публики, ныне вынужденного довольствоваться лишь воспоминаниями, — фильм австралийских кинематографистов **«СЕГОДНЯ ВЕЧЕРОМ В РАЮ»** (цв., 10 ч., исключая теле-, видеоправа, реж. Пино Амента). Роли исполнили Джон Уотерс и Ребекка Джиллинг.

Вьетнамская лента **«ЧУЖАЯ ЗЕМЛЯ»** (цв., 7 ч., реж. Гиу Тхань) рассказывает о дружбе детей, детство которых опалено войной и сиротством. В ролях — Нгуен Фьюк Лок, Шао Май.

Герои индийской мелодрамы **«КИШАН И КАНХАЙЯ»** (ш/э, цв., 16 ч., без права показа по ТВ, реж. Раке Рошан) — братья-близнецы, разлученные в младенчестве, но через много лет встретившиеся. В ролях — Анил Капур, Мадхури Диксит, Шилпа Широдкар, Амриш Пури, Бинду.

Среди *неигровых* лент — пять полнометражных. Несомненный интерес вызовет работа белорусских кинематографистов **«Маринеско»** (цв., 7 ч., сцен. Э. Поляновский, реж. А. Алай) — о трагической судьбе легендарного подводника А. Маринеско. Человек, чьи военные заслуги были бесспорны, тот, кого Гитлер объявил своим личным врагом, после войны был незаконно репрессирован и незаслуженно забыт. Привлечет внимание, особенно сельских зрителей, советско-канадская лента **«Где рыцарь Архимеда»**. Фильм первый (цв., 7 ч., сцен. Г. Чертов, А. Школьников, реж. Г. Чертов), посвященный проблемам семейных ферм в Канаде, сельскохозяйственному труду. Ожидается и второй — о жизни, отдыхе фермеров.

О древних народных обрядах и традициях рассказывается в двух картинах: туркменском **«Туркменчилик»** (цв., 5 ч., сцен. и реж. О. Вельмурадов) и молдавском **«... И приходит свадьба»** (цв., 5 ч., сцен. Д. Олэреску, реж. А. Буруянэ).

«Руслановы: Лидия, Нина, Вадим» (Куйбышевская ст. кинохр., цв., 5 ч., сцен. и реж. Ю. Федянин) — о трех однофамильцах: певице, актрисе, певце и литераторе, символизирующих своим творчеством русскую культуру.

«Спуск флага» (Свердловская ст., цв., 3 ч., сцен. В. Суворов, реж. Б. Кустов) — о первой советской атомной подводной лодке, получившей среди моряков недоброе прозвище «Хиросима».

Одной из страниц истории русского военного морского флота посвящена картина **«Загадка Цусимы. Версия писателя Вячеслава Чистякова»** («Леннаучфильм», цв., 2 ч., сцен. и реж. В. Ермаков). Здесь отражена попытка восстановить доброе имя трагического героя Цусимской катастрофы адмирала З. Рожественского.

Памяти известного поэта и актера В. Высоцкого посвящена картина **«Непридуманные посвящения Владимиру Семеновичу»** (ЦСДФ, цв., 1 ч., сцен. и реж. С. Кондаков).

«Старая Русса» («Центрнаучфильм», цв., 3 ч., сцен. А. Новикова, О. Карпунин, реж. А. Новикова) — об истории старинного русского городка.

Несколько лент посвящены современным проблемам нашей страны. **«Выбор, или наедине**

с собой» («Молдова-Филм», 2 ч., сцен. и реж. О. Тулаев) — о сложных процессах, происходящих среди коммунистов.

«Беженцы» (ЦСДФ, цв., 2 ч., сцен. В. Поляков, реж. С. Швецов) — о судьбах людей, ставших жертвами межнациональных конфликтов, об их социальной незащищенности.

Академик А. Сахаров считал, что, несмотря на репрессии и миллионы погибших, у советского народа есть будущее. Эта мысль положена в основу фильма **«Мы остались живым народом...»** (Свердловская ст., 1 ч., сцен. и реж. Г. Дегальцев).

«Временно живу» («Леннаучфильм», цв., 2 ч., сцен. и реж. Е. Голубев) — об образе жизни, психологии людей, приехавших работать на Крайний Север.

Об одной из интереснейших профессий, связанной с исследованиями подводного мира, рассказано в ленте **«Гидронавты»** (ЦСДФ, цв., 2 ч., сцен. и реж. С. Хейфец).

разговор после премьеры

ЦАРЕУБИЙЦА

Возможно, кто-то из нас в свое время, изучая в школе историю Отечества, был приведен в смятение фактом, не имевшим внятного объяснения с позиций социалистической морали: 30 июня 1918 года в Екатеринбурге (ныне Свердловск) без суда и следствия был расстрелян отрекшийся от престола Николай II вместе с женой, дочерьми, малолетним неизлечимо больным наследником и прислугой. Тогда это именовалось «казнью политических преступников», необходимость которой мотивировалась — в то же время — угрозой захвата царской семьи белыми. Однако и сегодня, когда мы воспринимаем такую «казнь» как санкционированное убийство, ни его истинные мотивы, ни уровень, на котором было принято решение, не имеют однозначного толкования.

Достоверно одно: все семейство ночью было расстреляно в подвале Ипатьевского дома, где его содержали. Раненых докололи штыками и в глубокой тайне захоронили обезображенные тела. Знаем мы теперь исполнителей, как выяснилось, их свидетельства запротоколированы. Но больно уж темная это все же история...

Поэтому интригующее название «Цареубийца» многими зрителями будет воспринято как попытка и обещание приоткрыть тайну кровавой трагедии, сообщить нечто сенсационное (на что прозвучало

намекал режиссер в своем телевыступлении). Но... фильм, как оказалось, не только и не столько об этом.

Так о чем же?

Авторы (постановщик — Карен Шахназаров, он же участвовал в написании сценария вместе с Александром Бородянским) нашли бесспорно оригинальный и многообещающий художественный прием — вполне в духе нашего времени, но, по-моему, не реализовали заложенные в нем возможности. О событиях той страшной ночи рассказывает «очевидец», крепкий мужик лет под пятьдесят с потусторонним взглядом — старожил провинциальной психиатрической больницы. К сожалению, внутренняя связь Тимофеева (на эту роль приглашен знаменитый английский актер Малколм Макдауэлл) и тех исторических персонажей, в которых он перевоплощается, не раскрыта вовсе. Жизнь его рассказывается им, как и многое другое (вместо того, чтобы показать!), притом пунктирно, бегло: был в заключении, остался в тех суровых местах, по пьянке обморозился, попал в больницу. Там к нему и явилась во сне «девочка Ева», сообщившая, что он, будучи Юровским, убил Николая II. Макдауэлл играет сумасшедшего с демоническим уклоном, предельно точно и достоверно. А главное, он значителен, загадочен и одержим. Одержимость его заразительна и губительна.

Нового главврача Алексея Михайловича (Олег Янковский) заинтриговала зависимость больного



Малколм Макдауэлл в роли Якова Юровского

Ольга Антонова в роли императрицы Александры Федоровны



от своей навязчивой идеи, его осведомленность о тех временах и людях — будто он действительно живет в разных обличьях и временах, умирает и снова возвращается к жизни.

Масла в огонь подлил и предшественник главврача Александр Егорович (Армен Джигарханян), ушедший на пенсию, но не отказывающийся молодому коллеге в советах. Узнав, что Алексей Михайлович решил попытаться вылечить Тимофеева, он философски заявил, что «нормальный» человек — это тупица, лишенный фантазии, которому никогда не суждено ощутить себя Калигулой, Бонапартом, Шекспиром или Достоевским, Христом или Магометом. Стоит ли лишать человека такого дара? Неужели, в самом деле, лучше всю жизнь прожить каким-нибудь Петром Ивановичем — и никем больше?..

И началась увлекательная и страшенькая игра. Кто кого провоцировал больше? Кто — дичь, кто — охотник? Доктор решил избавить больного от маниакального бреда, убедив его в том, что он, Алексей Михайлович, и есть убиенный государь. А потом, когда тот поверит, — разоблачиться, лишив Тимофеева тем самым жертвы. Ведь если нет жертвы, то нет убийцы: морок рассеется!

Действительно ли доктор хотел только этого, когда вступал в поединок? Возможность — пусть иллюзорная — прожить кусочек чужой жизни, незаурядной личности, на трагическом накале последних часов, постичь мысли, душевные движения человека, отвечавшего за державу, а те-

перь бессильного спасти от гибели собственных детей — оказалась неотразимой приманкой. Доктор — «заигрался»: он не нашел в себе сил или не захотел прервать эксперимент...

В поисках ответа на мучительный вопрос «Почему именно этот человек убил меня?» Алексей Михайлович приезжает в Свердловск и с головой погружается в «воспоминания» о той роковой ночи, когда в подвале зазвучали выстрелы и крики жертв. Сердце его не выдерживает этой пытки...

Так о чем же фильм? О том, что в области психиатрии, человеческого сознания и подсознания есть вещи, «которые нам не суждено понять и не следует пытаться это сделать»?

Не только об этом. В картине много, но, на мой взгляд, очень невнятно рассуждают о том, что, убив царя, самый ничтожный человек становится творцом истории. А с другой стороны, даже войдя в историю, он остается таким же ничтожеством, каким был. В конце концов, этот вопрос неоднократно и гениально рассматривался на двух, разными путями вошедших в историю, фигурах: Моцарте и Сальери. И, мне кажется, Бородинскому с Шахназаровым ничего нового в эту тему внести не удалось.

Фильм очень слабо использует наиболее, пожалуй, интригующий элемент структурного решения — эффект присутствия: ведь мы видим происходящее глазами участников трагедии. Но экранное повествование при этом сухо, протокольно, иллюстративно, хрестоматийно — ну, ни одной детали, нюанса, способного заставить зрителя испытать тот самый эффект «соучастия», живые эмоции — сострадание, отчаяние, ужас, гнев! Что называется — по усам стекло, а в рот не попало. И хотя постоянно ловишь себя на том, что узнаешь поверхностное подражание почерку то Тарковского, то Германа, то Шепитко, — суть, плоть, нерв творчества этих художников ускользают от авторов.

Не рассчитана лента на удовлетворение нашего с вами, дорогие соотечественники, болезненного интереса к постыдному и гнусному факту советской истории, не направлена на избавление от «комплекса Юровского» (не случайно не вошла в фильм финальная фраза сценария: «Не хочу больше быть Юровским!...»). Задача картины, видимо, иная — покорение фестивального жюри где-нибудь в зарубежье (однако и ее реализовать не удалось, о чем свидетельствуют результаты Каннского фестиваля, в конкурсе которого участвовал этот фильм).

Потому и две суперзвезды в центре: «ихняя» и наша. Потому — и расчетливое подражание известным «за бугром» мастерам русской киношколы. Потому — и многозначительный пролог про зарезанного раба Валтасара. И старательное внешнеэмоциональное «чистописание» в ретроэпизодах.

Обидно, когда все — на продажу. Видно, не боятся, что скажут: «Ты взвешен на весах и найден очень легким...»

Н. МИЛОСЕРДОВА

портрет юбиляра

Виталий Соломин



Самое подробное анкетирование, дотошный перечень событий из жизни человека не дают гарантии того, что ты узнал, открыл его... Не зря же употребляют поговорку насчет «пуда соли». А коли речь заходит об актере, тут все на виду и все — тайна... И хорошо, что так. Главное, нам хочется наблюдать за ним из фильма в фильм, мы ценим каждую встречу, ждем новой...

Виталий — из Читы. Родился в семье музыкантов в 1941 году, 12 декабря. Кстати, Юрий Соломин (знаменитый «адъютант его превосходительства», а теперь еще и российский министр культуры) — не однофамилец, а старший брат. И театральное училище у них одно — Щепкинское, и театр один — Малый, академический.

А запомнила я Виталия с вышедшей в 1965 году картины «Женщины», где его герой Женя появлялся в финале как самый весомый и дорогой подарок для пострадавших за полтора экранных часа героинь ленты и таких же жаждущих «хорошего конца» зрительниц. Пришел... и наступило счастье! Скромный, обаятельный, с ямочка-

ми на щеках, надежный парень — побольше бы таких в жизни! Сам он, правда, о своих персонажах той поры в одном из первых интервью сказал с обезоруживающей для начинающего актера трезвостью: «... они обаятельны, милы, простоваты, а иногда даже грубоваты и всегда «приятны». Но за их «приятностью» мало содержания, их личности расплывчаты, лишены глубины и цельности».

Но нам-то он все равно понравился! Чем? Не только и не столько тем, что уж очень хотелось, чтобы такие парни встречались на каждом шагу, сколько потому, что был он таким «взаправдашним», и само собой верилось — вот-вот из-за угла выйдет к тебе твое и общее счастье...

Сколько молодых артистов сгубило «тиражирование» их природной естественности, обаяния и простоты! Какое самообладание и тщательность в отборе выразительных средств надо иметь, чтобы не повториться, хоть каплей крошечной стать не похожим на себя предыдущего!..

В нашуевшей следующей картине «Старшая сестра» у Виталия — роль невыгодная по сравнению с его партнерами. В театре образ Кирилла приводил в отчаянье всех его молодых исполнителей — «проходной эпизод», не более. В фильме же Кирилл — Соломин при всем «букете» окружения — Доронина, Жаров, Куравлев, Тенякова — не казался «затерянным островом». И всего-то три-четыре появления на экране, почти не меняясь внешне, без единого эмоционального выплеска — и такая тонкая, сложная, мучительная история испытания любовью, верностью и нравственным долгом!

Давалось это умение, оттачивалось и крепло в работе на сцене. Ипполит в пьесе А. Островского «Не все коту масленица», Нелькин в «Свадьбе Кречинского» А. Сухово-Кобылина, матрос Шванда в «Любови Яровой» К. Тренева и, наконец, Чацкий в грибоедовском «Горе от ума». В театре ранга Малого академического такой набор ролей для молодого актера — целое состояние. А если учесть и стойкость в отстаивании своего взгляда на тот или иной образ, да в коллективе с забываемыми традициями исполнения русской классики, то, пожалуй, почти каждая из работ Соломина — еще и поступок.

К примеру, его Чацкий врывался в дом Фамусовых стремительно, по-мальчишески скользя по паркету, как на катке, и падал перед Софьей то ли от восторга и любви, то ли от того, что в детстве на этом же месте, раскатившись, падал... И то, как он грел руки на изразцах голландской печи, как поправлял очки на близоруких глазах, как наполнял жизнь на сцене точными бытовыми подробностями, разрушало навязанный нам со школьных лет ходульный, резонерский «образ Чацкого».

В конце 70-х репертуарный список Соломина пополнили еще три персонажа из русской и мировой классики: шиллеровский Фиеско, гоголевский Хлестаков и толстовский Федя Протасов. И если Хлестаков для нас, пожалуй, был предсказуем, то Фиеско — Соломин явился «неожиданностью»

и для зрителей, и для критиков. Златокудрым улыбочивый игрок, любящий риск, не гнушающийся при случае надеть личину шута. Характер, органично сочетающий в себе «заразительную непосредственность истораживающую скрытность, молодую запальчивость и многоопытную сметливость»... Человек Игры, азарта. В кино Соломин, используя новые краски, повторит характер «игрока» и в фильме «Искренне ваш...», и в обеих «Зимних вишнях». Паша («Искренне ваш...») — авантюрист «из любви к искусству», готовый идти на смертельный риск ради очередного розыгрыша, при этом ничего не выгадывая для себя лично. Артистизм или власть лицедейства? Сразу и не разберешь...



«Зимняя вишня»

Вадим из «Зимней вишни» был для меня фигурой крайне загадочной, несмотря на обильные разъяснения прессой этого характера, «распространенного и убогого»... Почему его так беззаветно любит милая интеллигентная женщина, умница, красавица, отказываясь от «принца» с машиной иномарки, благополучного замужества, манящего зарубежья? Не торопясь обвинить героя Соломина во всех смертных грехах, вслед за многочисленными кинокритиками и зрителями, теперь, сегодня, радуюсь, что не спешила... потому что «Зимняя вишня-2» стала для меня не то что реабилитацией соломинского героя, а скорее поздним прозрением зрителя.

За что любят?! Ох уж эта наша вечная привычка определить и разложить по полочкам! Любят, потому что любят! За то, какой он есть со всем своим «добром», всяким, разным, иногда и не больно-то приглядным... В «Зимней вишне-2» герой Соломина повергнут во прах и карьерообразовательной женой, беспрестанно приговождающей мужа гипнотической для него фразой: «Будь

друг...», и любимой женщиной, приехавшей из того самого зарубежья, которым она пренебрегла в первой «Вишне», холеная, «упакованная», с маленькой дочкой на руках, по всем признакам — продолжением Вадима, и глупой, взбалмошной, пошлой малолеткой-любовницей сегодняшней... всеми вместе и каждой порознь. И вроде бы надо мне, зрительнице, восторгнуться и обрадоваться, что так «наказан порок», а во мне — боль. Боль и сочувствие, равнозначное его собственному горю. И дрожь берет от озверевшего и потерявшего главное свойство женственности — доброту — бабьего сословия. И понимаю, чувствую, что нельзя его не любить. Проще простого и теперь заклеить, назвать слабовольным, беспринципным, духовным иждивенцем, позлоудать: «Ах как ему жизнь отомстила за «Вишню» первую!» А мне больно от зрелища жизни, в которой так мучительно отделить сон от яви, где сон — реальность, а явь — фантазматика, где все — сплошной проигрыш: семья, которой нет, любовь, которая обман, и работа — рабство. Без тепла, без радости, без будущего и настоящего — сплошное проклятое прошлое. Не знаю, как кому, а мне финал «Вишни-2» вроде глаза на себя, на свою жизнь оборотил. Возможно, только показалось, но такое прозрение, право, дорогого стоит, и работа Виталия в этом фильме — тому причина.



«Кто заплатит за удачу?»

В театре у артиста Соломина еще в начале 80-х появилась завидная возможность попробовать себя в режиссуре. На сцене Малого он поставил «Мой любимый клоун» и «Живой труп». В обоих спектаклях — и исполнитель главных ролей. Театральная режиссура захватила Виталия Мефодьевича. Новый спектакль еще не готов,

и потому, чтобы, тьфу-тьфу, не сглазить, ограничимся пока информацией, что он — в работе...

Наверное, для многих Соломин не обязательно состоит из того, что перечислила я. Для одних он — Николай Устюжанин в «Сибириаде», другим запомнились его герои в многосерийных «Даурии» и «Пределе возможного» на ТВ, а кому-то он полюбился в телеверсии классической оперетты «Сильва». Но, думаю, не ошибусь, если скажу, что для всех, без исключения, Соломин, бесспорно, — телевизионный доктор Ватсон! Воистину принесший всенародное признание. Должна признаться, что даже недавно просмотренная иностранная киноверсия «Шерлока Холмса» не сумела «перебить» в моем зрительском сознании полюбившуюся отечественную пару Холмс — Ватсон в исполнении Василия Ливанова и Виталия Соломина.

«Русопятый англичанин»... Доктор Ватсон — курносый, подвижный и простоватый, изо всех сил старающийся сохранить достоинство истого джентльмена в любой, самой невероятной ситуации. Похож ли он, соответствует ли даже нашему, не больно грамотному представлению о джентльменах? Да так ли уж важно, до какой степени в данном случае «англичанисты» «наши» Холмс и Ватсон? Русские в исполнении англичан, немцев, итальянцев — тоже сродни «развесистой клюкве»...

Холмс — Ливанов и Ватсон — Соломин дороги зрительскому сердцу вовсе не этнографической точностью, а скорее непередаваемо озорной интонацией иронии и «взгляда со стороны». Они не скрывают, что «истина страстей и переживаний» на этот раз для них, актеров, не так уж существенна, а мы, зрители, принимаем условия игры с удовольствием, потому как кто из нас не зачитывался с детства знаменитыми «Приключениями Шерлока Холмса». И так ли уж важно, «совпадают» ли их герои с моим, вашим, нашим представлениями о них?!

Виталий Мефодьевич в том состоянии, когда об актере говорят: «в расцвете сил». Поклонников его ждет еще много экранных и сценических воплощений Соломина на радость всем нам.

Е. НЮХТИНА



Киноконцерн «Мосфильм» (студия «Время») и итальянская фирма «Эксцельсиорфилм Т. В.» представляют новую художественную картину «ОСАДА ВЕНЕЦИИ» — комедию дель арте по мотивам пьесы итальянского драматурга Г. Гольдони «Хитрая вдова»

...Девчонке просто повезло. Не сняв свадебного наряда, прямо у алтаря, она стала вдовой. Ее дряхлый чахоточный муж скончался в церкви после заветных слов «Да, согласен взять в жены...»

Но... вдовья жизнь — нескладная, особенно если ты молода, красива, здорова. Как выбрать достойного мужа, когда вокруг столько проходимцев? Или — просто искателей любовных приключений, как, например, русский князь с его медвежьей хваткой. Выбирая любовника, достаточно открыть только один глаз, а мужа — оба, да пошире! Если же и этого мало, пустить в ход благоразумие или... хитрость. Розанна сумела устроить свое счастье.

Режиссер-постановщик — Джордж ФЕРРАРА, он же и соавтор сценария, написанного вместе с Энрико МЭДИОЛИ (оба — Италия).



В главной роли — ИЗАБЕЛЛА РОССЕЛЛИНИ, дочь «папы неореализма» Роберто Росселлини и известнейшей актрисы Ингрид Бергман.

В фильме также снимались Том Конти и Том Айвори (Великобритания), Мишель дю Шосуа (Франция), Александр Абдулов, Иннокентий Смоктуновский, Александр Ширвиндт, Всеволод Ларионов (СССР).

По вопросам приобретения картины, условий проката обращайтесь по адресу: 119858 Москва, Мосфильмовская ул., 1. Телефоны: 143-86-04, 143-93-63.

Анни Жирардо



25 октября у Анни Жирардо — юбилей! Не может быть! Быстро же пронеслись тридцать лет с тех пор, как мы впервые увидели ее в картине Лукино Висконти «Рокко и его братья», где в полной мере проявился редкостный по драматизму и одновременно отточенный по эксцентризму талант этой актрисы! Кстати, этот фильм познакомил нас и с Аленом Делоном...

То была не первая работа Анни в кино. Однако об актрисе громко заговорили только после этой роли, которая справедливо считается этапной в творческой биографии Жирардо.

С тех пор прошло много лет, и вот теперь, как обычно, в канун юбилея, возник повод вспомнить о вкладе актрисы во французский и мировой кинематограф, французскую и мировую культуру.

... Ей было восемь лет, когда по брусчатке Парижа загромыхали сапоги нацистских завоевателей, и долгая позорная ночь опустилась на один из прекраснейших городов мира. Отца девочка не знала — он умер, когда дочь была совсем малышкой. Есть у Анни старший брат Жан. Мать их была председателем Ассоциации акушеров. Женщина очень занятая, она отправила детей к кормилице в Форте-су-Жуарр, близ Каэна. «Воспитывали» их там ремнем, но образ жизни был здоровый, крестьянский. Училась девочка в лицеях Каэна и Парижа, а затем поступила на

курсы акушеров, после окончания которых стала работать в органах социального обеспечения.

Но с каждым днем все отчетливее становится влечение к театру. Подспудно Анни всегда мечтала о профессии актрисы. Рассказывала, что в детстве читала подружкам сказки, а после посещения опереточных спектаклей в Каэне, разыгрывала увиденное перед зеркалом... В Париже Анни посещает бесплатные курсы Анри Боска, затем, по его совету, — мастерскую Жана Мейера, блестящего актера и режиссера «Комеди Франсез», старейшего государственного театра Франции. Опытный профессионал Мейер, оценив способности своей ученицы, рекомендует ей перейти в Консерваторию драматического искусства. И здесь, бросив работу медсестры, Анни проведет четыре года, получив на выпускных экзаменах две первые премии — за классическую и современную комедии. Отличившись в «Хозяйке гостиницы» К. Гольдони, Жирардо получает лестное предложение: вступить в труппу «Комеди Франсез». А это — обеспеченная жизнь, интересные, хотя и второстепенные пока роли. Правда, их выбирают для нее другие...

Но ей скучно в «Комеди Франсез». Яркий комедийный талант Анни требует непосредственного общения со зрителем, хотя бы с тем, который сидит у актера «на голове» в кабаре, где она часто подрабатывала в годы учебы, и с которым нельзя лукавить.

В 1956 году «Комеди Франсез» решает поставить пьесу Ж. Кокто «Пишущая машинка». Жирардо дают главную роль. Автор этой пьесы ходит на репетиции, а после премьеры приветствует в лице Анни «самый яркий драматический талант в послевоенной Франции».

В кино Жирардо начала сниматься в 1955 году, когда режиссер Андре Юнебель дал ей большую роль в картине «13 за столом». Она играла одну из гостей, собравшихся на Рождество. Их оказалось... тринадцать, и потому все усилия направлены на то, чтобы забыть о одного «лишнего». Анни пела в фильме по-русски, ей делали «армянский массаж», после того, как она вывихнула ногу. Ее выкрасили в блондинку, завили — она решительно на себя не похожа! Вспоминя эту картину, Жирардо говорила, что ей было интересно работать с такими прекрасными партнерами, как Мишлин Прель, Фернан Гравэ и Миша Ауэр. На киностудии она чувствовала себя лучше, чем в театре с его архаичными нравами.

В следующем фильме — «Человек с золотым ключом» — Анни играла уже не комедийную, а драматическую роль. Тогда же, в 1956 году, за первые роли в кино, ей присуждают весьма престижную премию имени Сюзанны Бланшетти как лучшей молодой актрисе года.

Все складывается удачно. Но срабатывает закон инерции: Жирардо начинают предлагать сходные роли. Понимая, что отказываться нельзя, она соглашается. Однако большого удовольствия не получает, кроме, разве что, участия в съемках картины «Мегрэ ставит силки» с Жаном Габеном в главной роли, который проницается симпатией

к молодой актрисе, называет ее «малышкой» и охотно ведет долгие беседы. Капризный характер Габена известен... А тут!

Снявшись в течение двух лет в четырех фильмах, Жирардо поняла, что совмещать кино и театр невозможно. Она уходит из «Комеди Франсез».

И тут ей выпадает крупный выигрыш: встреча с Лукино Висконти, великим итальянским режиссером кино и театра, который приехал в Париж ставить «Двое на качелях» У. Гибсона и пригласил Анни на главную роль. Партнер ее — Жан Марс. Спектакль имел огромный успех.

Вернувшись в Италию и задумав «Рокко и его братья», Висконти зовет Анни на роль Нади, а Алена Делона — на роль Рокко. Симоне, одного из братьев, будет играть Ренато Сальваторе. Для Анни, повторяю, это этапный фильм. Не говоря уж о том, что там же, в Риме, она знакомится с Ренато Сальваторе и становится его женой.

В роли Нади актриса продемонстрировала новые грани таланта. На сей раз она играет миланскую проститутку, сохранившую, несмотря на окружающую грязь, чистоту искреннего чувства к Рокко. Но оно попирается грубым Симоне. Добрый, но слабый душевно, Рокко не находит сил восстать против брата, предаст свою любовь к девушке. А ей после случившегося все равно, как жить... Лучшие сцены в фильме — между Надей и Рокко.

Став синьорой Сальваторе, Анни много работает в Италии. Иногда — с мужем («Смог» Дино Ризи), чаще — без него, например, у Марко Феррери в двух его картинах «Диллинджер мертв» и «Женщина-обезьяна». В 1962 году у нее родилась дочь Джулия. Но Анни тянет на родину, раздражают «семейные нравы» Италии. Она часто ссорится с Ренато и даже решает разойтись с ним. Позднее Жирардо спохватится, что сделала глупость, но, как она рассказывает, место будет уже занято... Впрочем, у них сохранились прекрасные отношения, и Джулия будет попеременно жить в Риме и Париже.

Полууспех картины Марселя Карне «Три комнаты в Манхэттене» на два года разлучит Анни с парижскими студиями, и только огромный и заслуженный успех ленты Клода Лелюша «Жить, чтобы жить» позволит ей обрести былое место. Начиная с 1968 года она много снимается. Это очень разные фильмы и разные роли, но среди них — еще одна этапная для Жирардо картина Андре Кайата — «Умереть от любви». В основе сюжета — подлинная история учительницы Габриель Руссель, полюбившей своего ученика и затравленной «благомыслящей» провинциальной буржуазией. То был сильный драматический образ. К нему примыкает еще один — в ленте «У каждого свой ад» того же Кайата. У него Анни снимается и в известных нам фильмах «Шантаж» и «Любовь под вопросом».

Трудно перечислить все роли Жирардо — их несколько десятков. Среди известных нам — в картинах «Старая дева», «Знакомство по брачному объявлению», «Доктор Франсуаза Гай-

ян», «Говорите, мне интересно» и др. Актриса создает целую галерею образов представительниц профессий, еще недавно считавшихся сугубо мужскими. Это — шофер такси («Последний поцелуй»), репортер-фотограф («Линия прицела»), комиссар полиции («Нежный полицейский»), писатель («Давай-ка, мама!»), судья («Черная мантия для убийцы»). Среди ее экранных работ — образы матерей («Пощечина», «У каждого свой ад», «Ключ над дверью», «Жизнь продолжается», в последнем партнершей Анни была дочь Джулия). «Я никогда не придумывала своих героинь», — рассказывала Жирардо. Я лишь наделяла их своими достоинствами и недостатками. Поэтому женщины узнают в них себя».

Конечно, далеко не все было радужно в жизни Анни. В том числе — и в профессиональной. Она испытала тяжелый период депрессии в 1982 году после провала спектакля «Решено и подписано» на сцене «Казино де Пари». Жирардо взяла все расходы на себя и... просчиталась. Отдав долги и опустошив свою «казну», она скрылась от всех. Поздней осенью того же года ее обнаружил в Лос-Анджелесе репортер еженедельника «Пари-матч». В небольшом интервью Жирардо с горечью говорила, что разорена, серьезно душевно травмирована. «Мне было плохо, — сказала она тогда, — хотя я справилась со своей бедой. Во всяком случае, страдать всю жизнь не намерена... Просто не знаю, что будет со мной завтра».

Но прошел год, и Анни оправилась. Бросая вызов своим недоброжелателям, она вновь появилась на театральной сцене в спектакле «Маргарита и другие», играла скетчи, специально для нее написанные Пьером Этексом, Жан-Лупом Дабади и личным другом Бобом Деку, который и поставил этот спектакль. Жирардо танцевала, пела, высту-

«Знакомство по брачному объявлению»





«Жизнь продолжается»

пала с номером на трапедии. Критика и зрители были заморожены, а обозреватель «Монд» Мишель Курно даже написал, что просто жаль видеть, как «такая актриса транжирит силы в варьете».

Успех открыл Анни, и она решила вернуться в кино, вступая в новый период своей карьеры. Как она говорила автору этих строк, проблема заключалась в том, чтобы найти гармонию между личностью и возрастом, внешностью. Надо было переходить на другие роли. До бабушек ей, правда, далеко, но вот роли матерей она играла и прежде. Они ей близки — ведь у нее дочь, отношения с которой складывались не просто. Правда, теперь все в порядке, и Анни стала бабушкой, а ее мать — прабабушкой. Роль матери в «Черном списке», у которой погибает от наркотиков дочь, оказалась очень близка Жирардо по многим параметрам. Видя бессилие полиции наказывать виновников, женщина сама начинает вершить правосудие, составляет свой «черный список» и расправляется с убийцами дочери. Затем в картине «Заключенные женщины», правда, не принесшей Анни особой радости, она играет стукачку, ненавидимую товарками и презираемую надзирательницей тюрьмы. Наконец, в 1988 году в фильме-дебюте композитора Мишеля Леграна «Пять дней в июне» — опять роль матери, которая в годы войны вместе с сыном-вундеркиндом, юным пианистом, пытается добраться из Парижа до дома в Нормандии. Прекрасная история! После роли матери пианиста Жирардо сыграла пианистку в ленте советского режиссера Валерия Ахадова «Руфь» — французенку, оказавшуюся в сибирской ссылке только за то, что — иностранка и жена «врага народа». Она бы там умерла, если бы не музыка...

Анни полна планов. У нее много предложений

от разных режиссеров кино и телевидения, где она в последнее время работает очень продуктивно.

Резюмируя свой путь в кино, Анни Жирардо сказала в одном из интервью: «Я играла не только в шедеврах. Но посчитала бы свою жизнь неинтересной, если бы не рисковала».

Да, она много раз рисковала... Но каждый фильм с ее участием был вкладом в копилку Искусства, которому она служит уже столько лет.

А. БРАГИНСКИЙ

кино в датах

ОКТАБРЬ

8—60 лет со дня рождения кинодраматурга **Юлиана Семенова** («По тонкому льду», «Не самый удачный день», «Майор Вихрь», «Пароль не нужен», «Исход», «Жизнь и смерть Фердинанда Люса», «Особых примет нет», «Петровка, 38», «Огарева, б», «Крах операции «Террор», «Испанский вариант», «Противостояние», «Лицом к лицу», т/ф «Семнадцать мгновений весны», «ТАСС уполномочен заявить» и др.). 8—55 лет со дня рождения актера **Леонида Куравлева** («Мичман Панин», «Когда деревья были большими», «Живет такой парень», «Афоня», «Жизнь и удивительные приключения Робинзона Крузо», «Золотой теленок», «Иван Васильевич меняет профессию», «Опасно для жизни!», «Самая обаятельная и привлекательная», «Витя Глушаков — друг апачей», «Презумпция невиновности», «Оно», «Мордашка», «Частный детектив, или Операция «Кооперация», «Испанская актриса для русского министра», «Очарованный странник», «Сделано в СССР», «Самоубийца» и др.). 8—50 лет со дня выхода на экран фильма «**Дело Артамоновых**» (реж. Г. Рошаль). 9—65 лет со дня рождения актера **Евгения Евстигнеева** («Добро пожаловать, или Посторонним вход воспрещен», «Гиперболоид инженера Гарина», «Берегись автомобиля», «Золотой теленок», «Верность», «Зигзаг удачи», «Бег», «Дача», «Странные люди», «Любимая женщина механика Гаврилова», «Старик-разбойник», «И жизнь, и слезы, и любовь», «Еще люблю, еще надеюсь...», «Мы из джаза», «Зимний вечер в Гаграх», «Следопыт», «Моонзунд», «Елки-палки...!», «Новые приключения янки при дворе короля Артура. Фантазии на тему Марка Твена», «Город Зеро», «Биндюжник и Король», «Пираты Валтасара, или Ночь со Сталиным», «Канувшее время», «Шапка», «Десять лет без права переписки», «Яма», «Сукины дети», «...по прозвищу «Зверь», т/ф «Собачье сердце», «Гардемарины,

вперед!» и др.). 9—55 лет со дня рождения режиссера **Эдмунда Кеосаяна** («Где ты теперь, Максим?», «Стряпуха», «Неуловимые мстители», «Новые приключения неуловимых», «Корона Российской империи, или Снова неуловимые», «Мужчины», «Ушелье покинутых сказок», «Когда наступает сентябрь...», «Звезда надежды», «Легенда о скоморохе», «Где-то плачет иволга», «Вознесение», т/ф «Лестница», «Три часа дороги» и др.). 11—85 лет со дня рождения режиссера **Игоря Савченко** (1906—1950), постановщика фильмов «Дума про казака Голоту», «Тарас Шевченко» и др.). О его творчестве рассказывает полнометражный научно-популярный фильм «Слово об Игоре Савченко». 12—60 лет со дня рождения режиссера **Евгения Карелова** (1931—1977), постановщика фильмов «Дым в лесу»^ц, «Нахаленок»^ц, «Третий тайм»^ц, «Дети Дон-Кихота», «Служили два товарища», «Высокое звание» и др. 13—70 лет со дня рождения французского актера **Ива Монтана** («Жить, чтобы жить»*, «Сезар и Розали»*, «Большая голубая дорога»*, «Большой приз»*, «Плата за страх»*, «И... как Икар»*, «Признание», «Жан де Флоретт», «Осадное положение», «Выбор оружия»*, «Сейлемские колдуньи» и др.). 14—50 лет со дня рождения режиссера **Павла Чухрай** («Ты иногда вспоминай», «Люди в океане», «Клетка для канареек», «Зина-Зинуля», «Запомните меня такой»). 15—35 лет со дня выхода на экран фильма «Сорок первый» (реж. Г. Чухрай). 16—30 лет со дня премьеры фильма «Две жизни» (реж. Л. Луков). 17—55 лет со дня рождения режиссера **Саввы Кулиша** («Мертвый сезон», «Комитет 19-ти», «Взлет», «Сказки... сказки... сказки старого Арбата», «Трагедия в стиле рок», «Железный занавес» (в двух последних — и автор сценария). 19 — юбилей актрисы **Жанны Болотовой** («Дом, в котором я живу», «Люди и звери», «Крылья», «Журналист», «Первый курьер», «24-35 не возвращается», «Суровые километры», «Судьба резидента», «Любить человека», «Молчание доктора Ивенса», «Если хочешь быть счастливым...», «Бегство мистера Мак-Кинли», «Карусель», «Рудин», «Из жизни отдыхающих», «Сергей Иванович уходит на пенсию», «Кто стучится в дверь ко мне?», «И жизнь, и слезы, и любовь», «Запретная зона», т/ф «Дни хирурга Мишкина», «Черный треугольник» и др.). 21—95 лет со дня рождения драматурга **Евгения Шварца** (1896—1958), автора сценариев фильмов «Золушка», «Первоклассница», «Дон-Кихот»^ц, «Марья-искусница», «Канн XVIII»^ц (совместно с Н. Эрдманом), «Снежная королева» (по своей одноименной пьесе, мультфильм), по его произведению поставлена «Сказка о потерянном времени»^ц. 21—30 лет со дня выхода на экран фильма «Дерсу Узала» (реж. А. Бабаян). 24—80 лет со дня рождения артиста эстрады и кино **Аркадия Райкина**.

Фильмы с его участием в фонде не сохранились, но есть полнометражная документальная лента «Аркадий Райкин». 25—60 лет со дня рождения французской актрисы **Ани Жирардо** («Рокко и его братья»*, «Три комнаты в Манхэттене», «Умереть от любви», «Шантаж»*, «Старая дева»*, «Реванш», «Знакомство по брачному объявлению»*, «Жизнь продолжается», «Любовь под вопросом»*, «Журналист» (СССР), «Руфь» (СССР), «Жить, чтобы жить»*, «Черная мантия для убийцы»*, «Сюрприз Афродиты»*, «Говорите, мне интересно»*, и др.). 25—55 лет со дня рождения режиссера **Виктора Турова** («Я родом из детства», «Война под крышами», «Сыновья уходят в бой», «Время ее сыновей», «Воскресная ночь», «День возвращения», «Точка отсчета», «Люди на болоте», «Дыхание грозы», «Переправа», «Высокая кровь», т/ф «Жизнь и смерть дворянина Чертопханова», «Горя бояться — счастья не видать» и др.). 26—60 лет со дня рождения режиссера **Игоря Масленникова** («Завтра, третьего апреля...», «Гонщики», «Под каменным небом», «Сентиментальный роман», «Ярославна, королева Франции», «Зимняя вишня», «Шерлок Холмс в XX веке», «Продление рода», «Зимняя вишня-2» и др.). 26—65 лет со дня рождения актера **Владимира Кашпура** («Сморины», «Юность Петра», «В начале славных дел», «Черная Курица, или Подземные жители», «Надежда и опора», «Первая Конная», «Парад планет», «Лев Толстой», «Нам не дано предугадать...», «Тихие воды глубоки», «Полевая гвардия Мозжухина», «Первоцвет», «Импровизация на тему биографии», «Холодное лето пятьдесят третьего...», «Без мундира», «Новые приключения янки при дворе короля Артура. Фантазии на тему Марка Твена», «Такси-блюз», «По 206-й...», «Летучий Голландец» и др.). 27—30 лет со дня выхода на экран фильма «Битва в пути» (реж. В. Басов). 28—95 лет со дня рождения актера театра и кино **Михаила Романова** (1896—1963), снявшегося в фильмах «Подвиг разведчика», «Иван Франко»^ц, «Дети солнца», «Поэма о море»^ц. 30.—70 лет со дня рождения оператора **Геннадия Цевакого** («Илья Муромец», «Алые паруса», «Бей, барабан!», «Пропало лето», «Айболит-66», «Директор», «Бабе царство», «И был вечер, и было утро...», «Сибирячка», «Любовь земная», «Судьба» и др.).

^ц — фильмы, имеющиеся только в централизованном фонде.

* — зарубежные фильмы, которые были в советском прокате.





Авторское кино в Полоцке

Есть ли преимущества у кинематографа профессионального перед любительским? Странный вопрос. Конечно, да еще какие! Профессионал объяснит это в два счета. А уж любитель — еще лучше, во всяком случае, эмоциональней. Ведь какой любитель не мечтает стать профессионалом?

Итак, разница есть. В чем же? В технических средствах, предоставляющих профессионалу неизмеримо большие возможности для проявления своей творческой индивидуальности? Да, несомненно. В бросающемся в глаза отличии мастерски выполненных актерских работ от маловразумительных кривляний тех друзей энтузиаста-кинолюбителя, которые согласились у него сниматься? Наверняка. Да можно ли вообще художнику выразить себя в крохотном любительском фильме? Нет! А может быть... да?

Первый киносмотр в старинном белорусском городе Полоцке не случайно носил название «Фестиваля авторского кино». Авторство — понятие абсолютное, и настоящему автору не могут помешать выразить себя такие «мелочи», как технические затруднения и даже плохое владение камерой. Ведь он же — автор! Не сердимся же мы на Шекспира за отмеченную еще Пушкиным небрежную отделку своих произведений. А затаенная надежда на то, что кинематографические Шекспиры и Пушкины, может быть, трудятся до седьмого пота где-нибудь на периферийных студиях, пытаясь в тяжелейших условиях создать хороший фильм, — эта надежда, кажется, жива еще, слава Богу.

Спонсоры фестиваля — союзы кинематографи-

ств СССР и БССР — устроили пятидневный праздник авторского кино. Просто авторского — и профессионального, и полупрофессионального, и совсем любительского. Среди членов авторитетнейшего жюри — кинодраматурги Михаил Гуревич и Людмила Голубкина, кинокритики Вера Шитова и Инна Соловьева.

Создатели фильмов, в большинстве своем молодые, старались попасть «в такт» тем общим процессам возрождения нашей многострадальной культуры, которые сейчас идут в стране. Вот, к примеру, два сделанных независимо друг от друга фильма о Хармсе и по Хармсу: элегантная черно-белая мультипликация «Из дома вышел человек» (реж. Р. и А. Даур) и «... Но не поняли сказанных им слов» (реж. Т. Чивикова). Пусть вторая картина скромнее, в попытке создать кинобиографию поэта возникают драматургические пустоты, но нельзя и в ней не разглядеть огромной личной любви к материалу, помогающей снимать интересное кино. Лента режиссера М. Рыбакова «Прозрение: сон о Флоренском» — хорошая работа, к недостаткам которой можно отнести разве что не полностью реализованное стремление соединить жанры документальной кинобиографии и поэтического фильма. А вот картина ленинградской журналистки М. Соловцовой «Рождественские гадания по Булгакову» получилась именно как поэтически-документальное кино. Творчески решенный на визуальном чередовании цветных, тщательно режиссерских выстроенных натюрмортов и пейзажей, призванных как бы чувственно погрузить зрителя в изысканный мир булгаковской прозы, и живой, ритмичной, смонтированной хроники Москвы 20—30-х годов, фильм передает аромат и бешеный темп времени, в котором жил и творил Мастер. Еще одна лента из Ленинграда, созданная режиссером В. Ватмахтером. Называется она «Воспоминание о старой Одессе». Картина сделана по вышедшей в 1913 году книге Дерibasа, потомка того самого де Рибаса — основателя Одессы. Многие из книги осталось за пределами этой трехчастевки, подчас раздражающей провалами и длиннотами, но где-то в глубине этой робкой работы, в некоторых кратких эпизодах нельзя не увидеть того, ради чего созывался фестиваль, — подлинно авторского начала.

Естественно, «Воспоминание о старой Одессе» никаких дипломов на фестивале не получило. Зато другой ленинградский фильм, вызвавший сочувственный и заслуженный интерес, завоевал одно из престижных мест. Это «Переход товарища Чкалова через Северный полюс» М. Пежемского. Задавшись целью спародировать штампы не только тех лет, когда на экранах страны демонстрировался фильм «Валерий Чкалов», но и сегодняшних представлений о тех недалеких временах, режиссер умудрился соединить искусно смонтированные кадры из старой картины о Чкалове с материалом игровым, им самим поставленным, но словно бы продолжающим ту, давнюю — в традициях кинофарса и даже немой комической «фильмы»... Помимо вызывающей глубокое уважение кинокультуры автора, надо отметить, что

Пежемскому удалось, справившись с трудной художественной задачей, создать целостное произведение.

Приз с интересной формулировкой: «За любовь к своему герою» получил режиссер фильма «Чудак» В. Орехов — тоже поэт-документалист, но метод его — иной, чем у создателей «Воспоминания...» и «Рождественских гаданий...». «Чудак» — киноинтервью. Герой его — 85-летний мастер, делающий из дерева и цветных лоскутков игрушечные фигурки. Его допрашивает «с пристрастием», видимо, сам режиссер, так ни разу и не появившийся в кадре — мы слышим только его вопросы, но какие!.. Вся жизнь этого одинокого деревенского Пиромани проходит перед зрителями. Удивительно светлое и тонкое чувство оставляет лента.

Тот же журналистский метод интервью замечательно обыгран в фильме режиссера В. Тюлькина «Повелитель мух», получившем один из главных призов. Чего стоит только первый титр, как бы предлагающий нам игру в «большое» кино: «Кирилл Васильевич Шпак в фильме «Повелитель мух»! И целый час страшной исповеди единственного героя и актера этой картины — человека, устроившего у себя во дворе некое подобие «идеального общественного строя», мини-государство, построенное на строгой иерархии мух, кур и собак, с самим собою в качестве демиурга и единовластного диктатора. Исповеди кошмарной, тем паче, что человек этот не осознает всей глубины своего падения, изъеденности своей души, своей психики...

Как видим, намерения большинства авторов очень серьезные. В то же время, как мне представляется, не всем удавалось укротить серьезный жизненный материал, уложив его в прокрустово ложе красивой и крепкой драматургии. Часто стремление сделать «очень серьезно» служило причиной очевидных авторских промахов. Может быть, потому и Гран-при достался остроумной мультипликационной одночастевке «Аменция» (реж. С. Айнутдинов), сделанной со вкусом, юмором и блеском.

И последнее. Увы! Кинофестиваль, где участвовали в одном конкурсе работы начинающих профессионалов и непрофессиональных кинематографистов, все же доказал в миллионный раз простую истину. Кинематограф, детище нашего механизированного столетия, — искусство, связанное с научно-техническим прогрессом. И для создания полноценного, хорошего фильма нужна современная техника...

P.S. Символом Полоцкого кинофестиваля стал «Лятавец» (воздушный змей). Белорусский Икар — образ из фильма известного режиссера Юрия Тарича «Крылья холопа». Исполнитель «Лятавца» — скульптор Н. Байрачный.

Д. САВОСИН



отвечаем на ваши вопросы

Вопрос: выступая на съезде, заместитель председателя Госкино СССР А. Федорин говорил, что для нужд КВО выделено 17,1 млн. руб. Но есть опасения, что эти средства пойдут на финансирование производства документальных, мультипликационных и детских лент, а также художественных фильмов по социально-творческому заказу, КВО из этой суммы не получат ни копеечки. Так ли это?

А. ФЕДОРИН. На цели, которые перечислены в вопросе, выделено более 100 млн. руб. бюджетных ассигнований. Сюда также включены расходы на содержание ВГИКа, развитие науки и т. д.

Отдельной строкой предусмотрены расходы на кинопрокат — 17,1 млн. руб.

Они будут тратиться на печать дополнительных копий для удовлетворения потребностей сельской киносети, продвижение отечественных фильмов, их рекламу, создание льготных условий для конкуренции с продукцией зарубежного кино.

В кинопроизводстве существует социально-творческий заказ, который позволяет финансировать из государственного бюджета выпуск 25 % фильмов по заказу студий, художников, зрителей. Но как довести эти фильмы до массовой аудитории? Предполагается, что мы отчасти вернемся к старой практике, когда картины, созданные по социально-творческому заказу, поставляются в прокат в соответствии с договором на льготных условиях. Это будет нечто вроде прокатной платы, которая варьируется в зависимости от рыночных цен. В основном в нее войдут себестоимость самого фильма и расходы по его продвижению до кинотеатра. Деньги, предназначенные для развития проката, пойдут на компенсацию части

Окончание. Начало см. в № 7, 8.

расходов кинотеатров по приобретению фильмов. Ведь не секрет, что сейчас большая часть средств проката уходит на покупку фильмов у различных общественных и коммерческих центров.

Вопрос. Как выжить небольшим встроенным кинотеатрам (до 200 мест) при ожидаемом повышении арендной платы в 5 и более раз? На субаренде дополнительных доходов не получить. В таких условиях все, что заработано кинотеатром, уйдет на оплату аренды.

А. ФЕДОРИН. Здесь все зависит от политики местных советов по отношению к культуре. В некоторых республиках та часть налога, которая идет от проката в республиканский бюджет, возвращается киносети в виде дотации. Чтобы поддержать кино и не давать дотацию, необходимо уменьшить налог с кинопроката в местный бюджет.

То же касается арендной платы. Первоначально она вводится для всех одинаковая, впоследствии с целью поддержки культуры должны быть предусмотрены льготы для кинотеатров, в том числе и небольших.

Вопрос. В Чите в течение полугода работают два коммерческих телевизионных канала. Они демонстрируют фильмы, которые еще не продавались на кинорынках или уже закуплены кинопрокатом, но еще не выпущены на экраны. Имеют ли право эти коммерческие центры демонстрировать такие фильмы?

А. ФЕДОРИН. Этот вопрос касается правовых актов. Относительно отечественных фильмов все ясно: право принадлежит создателю картины, и без разрешительного удостоверения и договора владельца с прокатом или телевидением она демонстрироваться не может. В противном случае спор разрешает суд или арбитраж.

Другое дело — зарубежные ленты. Советский Союз не вступил в Бернскую конвенцию, защищающую права владельцев киноvideопроизведений, и это позволяет безнаказанно заниматься видеопиратством. Сейчас появились случаи и телепиратства, особенно с помощью кабельного телевидения. Как мы знаем, прокатываться могут только фильмы, имеющие разрешительное прокатное удостоверение. С этим требованием позволяют себе не считаться некоторые советские профсоюзные органы, даже Министерство культуры. В результате образовался устойчивый теневой бизнес. Госкино СССР неоднократно ставило вопрос о борьбе с ним, мы готовили соответствующие законодательные акты, но пока ни в ведомствах, ни в правительстве не получили поддержки.

Единственный выход покончить с видеопиратством — присоединиться к Бернской конвенции.

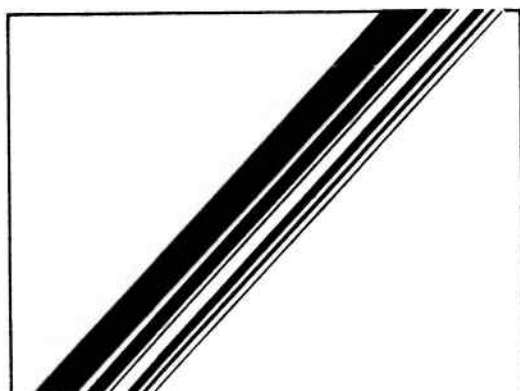

●
Художественно-технический редактор

И. К. Крючкова

Корректор **Н. В. Маликова**

●
Сдано в набор 15.07.91

Подписано в печать 09.08.91

●
Формат 70×100 1/16

Печать офсетная

Гарнитура литературная

Бумага тип. № 1 «Сыктывкар»

●
Усл. печ. л. 3,9+ 0,325 (обл.)

Усл. кр.-отт. 8,61

Уч.-изд. л. 6,44

●
Тираж 25 167 экз.

Изд. № 275

Заказ 975

Цена 80 коп.

●
Адрес редакции

103877 Москва, М. Гнезниковский пер., д. 12.
тел. 229-37-74

●
© Киномеханик 1991

●
Ордена Трудового красного Знамени

Чеховский полиграфический комбинат

Государственного комитета СССР

по печати

142300 г. Чехов Московской области

САМАРКАНДСКИЙ ЗАВОД «КИНАП» ПРЕДЛАГАЕТ

усилитель оконечный УО16 (УО18)

Предназначен для усиления сигналов, поступающих от предварительного усилителя, до мощности, величина которой обеспечивает работу громкоговорителей.

Основные технические данные и характеристики

Параметры	УО16	УО18
Паспортная/выходная мощность, Вт	25	50
Номинальное сопротивление нагрузки; Ом	16 (8)	8
Чувствительность усилителя по обоим входам, В, не хуже	0,775 ± 5 %	
Рабочий диапазон частот, Гц	31,5—16 000	
Неравномерность амплитудно-частотной характеристики, дБ, не более:	±1	
	в диапазоне частот 40 Гц — 16 кГц	
Спад на частоте 31,5 Гц	4	
Коэффициент гармоник усилителя при номинальной выходной мощности, %, не более:	0,5	
	в диапазоне частот 40 Гц — 16 кГц	
Отношение сигнал/шум при номинальном коэффициенте усиления, дБ, не хуже	минус 78	
	в диапазоне частот от 6 до 16 кГц	
Напряжение питающей сети, В	220 ⁺¹⁵ ₋₂₀	220 ⁺¹⁵ ₋₁₀
Мощность, потребляемая от сети, Вт, не более	75	150
Габаритные размеры усилителя, мм	364 × 150 × 180	
Масса, кг	7	7,2

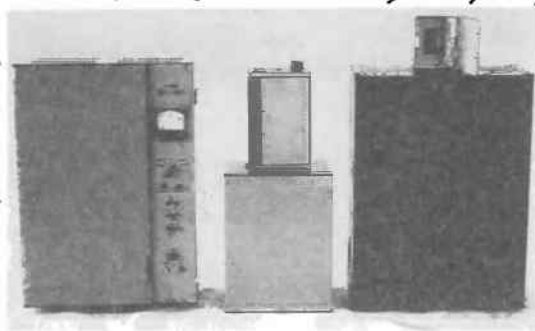

Цена усилителя договорная:
УО16 — от 262 до 350 руб., УО18 — от 289 до 370 руб.

Расчеты могут быть произведены на основе бартера.

*Заявки и предложения — по адресу:
703034 УзССР, г. Самарканд, ул. Гагарина, 36.
Завод «Кинап», отд. 45.*

Справки по телефонам: 24-23-03, 24-37-95.

КИНО МЕХАНИК

80 коп.
ИНДЕКС 70431



704.202-2

В репертуаре

РЕКЛАМА

Московское кинообъединение «Камера» представляет художественный приключенческий фильм «ЛЮМИ» — современную интерпретацию знаменитой сказки Шарля Перро «Красная шапочка».

По определению режиссера и автора сценария Владимира Брагина, это «иронический триллер с элементами пародии, мелодрамы и фильма ужасов».

В картине снимались Андрей Щербович-Вечер, Надежда Бутырцева, Александр Потапов, Алексей Селиверстов, Александр Мохов.

С предложениями о приобретении фильма, правах и условиях его проката обращаться по адресу: 109088 Москва, Симоновский вал, д. 20, корп. 4.

Телефоны:
274-75-91; 274-51-14; 276-13-56.

