

# КИНО- МЕХАНИК

# 10

ОКТАБРЬ

# 79

XI  
МОСКОВСКИЙ  
МЕЖДУ-  
НАРОДНЫЙ  
КИНО-  
ФЕСТИВАЛЬ

■  
Соревноваться —  
значит расти

■  
ТЕХНИЧЕСКИЕ  
СОВЕТЫ:  
ОПЫТ И  
ПРОБЛЕМЫ

■  
НОВЫЕ  
ЭЛЕКТРО-  
РАСПРЕДЕЛИ-  
ТЕЛЬНЫЕ  
УСТРОЙСТВА



# СОВЕТСКИМ КИНЕМАТОГРАФИСТАМ

Дорогие товарищи!

От имени Центрального Комитета Коммунистической партии Советского Союза горячо поздравляю вас в день шестидесятилетия советской кинематографии. Подписанный Владимиром Ильичем Лениным 27 августа 1919 года декрет о передаче кинодела в руки победившего народа положил начало советскому кино как самому массовому из искусств, как искусству, которое выражает передовые революционные идеалы, несет трудящимся знания и культуру. Советское кино показало всему миру, что влияние и созидательная сила искусства многократно возрастают, когда оно активно участвует в общественной жизни своей страны, в борьбе за преобразование общества на основах социальной справедливости и подлинного гуманизма.

Юбилей советского кино — крупное событие в культурной жизни. Наши кинофильмы правдиво раскрывают историю социалистического общества, характер нового человека, утверждают советский образ жизни. Они отражают революционные, трудовые и ратные подвиги народов нашей страны, воспитывают чувства патриотизма и интернационализма.

Деятели советского кино всегда были с партией, с народом, находились на передовых рубежах социалистического строительства. Они создали талантливые фильмы, поразившие мир своей революционной новизной и художественным своеобразием, продемонстрировали, на что способен народ, поднятый Октябрем к вершинам творчества.

Советская кинематография оказала заметное влияние на развитие мирового прогрессивного киноискусства. Сегодня кино, как и на протяжении всех шестидесяти лет своей истории, является активным проводником идей и политики партии, участвует в осуществлении грандиозных планов, выработанных XXV съездом КПСС, наглядно отражает величие свершений нашего общества, нерушимую дружбу народов СССР, в братском единстве строящих коммунизм.

Партия высоко ценит труд кинематографистов, проявляет неизменную заботу о развитии киноискусства, повышении его роли в общественной жизни страны, идейном и нравственном воспитании советских людей, в современной идеологической борьбе.

Искусство кино призвано отвечать возросшим духовным запросам народа. Это предполагает высокую требовательность мастеров кино к своему творчеству, глубокий критический анализ процессов киноискусства, подлинно новаторский поиск творческих решений в целях создания произведений, достойных нашей эпохи. В день юбилея советского кино желаю всем работникам кинематографии новых больших достижений в утверждении своим мастерством и талантом идеалов мира и дружбы между народами.

Здоровья и счастья вам, друзья,  
дальнейших успехов на благо нашей Родины!

**Л. Брежнев**

ОСНОВАН В 1937 ГОДУ 10 1979

## СОДЕРЖАНИЕ

	Победители Всесоюзного соцсоревнования . . . . .	2
	XI Московский Международный кинофестиваль . . . . .	2
<b>ЭФФЕКТИВНОСТЬ И КАЧЕСТВО</b>	<b>Нестеров А.</b> Соревноваться — значит вместе расти . . . . .	6
	<b>Балашова Л.</b> Методисты приходят на помощь . . . . .	9
	<b>Данченко Т.</b> Один из правофланговых . . . . .	11
	<b>Клюева Л.</b> О зрителях и о себе... . . . . .	14
	<b>Калда В.</b> Воспитывать самих себя — воспитывать зрителей . . . . .	15
	<b>Корчмарев Э.</b> Долой киноневежество! . . . . .	17
<b>60 ЛЕТ СОВЕТ- СКОГО КИНО</b>	<b>Горнов Г.</b> Из истории отечественного кинопроката . . . . .	18
	<b>Полевич А.</b> 50 лет добрых традиций . . . . .	21
<b>ВОПРОСЫ ЭКС- ПЛУАТАЦИИ</b>	<b>Ирский Г.</b> Экранные устройства и освещение занавеса . . . . .	23
	<b>Рачкова Т.</b> Из опыта киносети России . . . . .	26
	<b>Зварич В.</b> Технические советы и жизнь . . . . .	27
	<b>Нестерчук В.</b> Техника на службе у зрителей . . . . .	30
<b>ЭКОНОМИКА И ОРГАНИЗАЦИЯ</b>	<b>Володина Е., Кудряшова Г., Сырников Т.</b> Методические основы нормирования оборотных средств . . . . .	32
<b>НА ЗАВОДАХ, В КБ И ЛАБОРАТО- РИЯХ</b>	<b>Амлинский М., Автономов С., Михайлова И.</b> Новые электрораспределительные устройства . . . . .	35
	<b>Басс Л., Френк М., Шмуглин С.</b> Пластмасса в киноаппаратуре . . . . .	38
<b>ПРОЕКТИРОВАНИЕ И СТРОИТЕЛЬСТВО</b>	Строительные нормы и правила проектирования кинотеатров . . . . .	41
<b>РАЦИОНАЛИЗАЦИЯ И ПРЕДЛОЖЕНИЯ</b>	<b>Колычев А.</b> Профилактика электродвигателя . . . . .	43
<b>НА ЭКРАНЕ</b>	Новые фильмы «Забудьте слово «смерть» * «Весенняя путевка» * «Суета сует» * «Любовь моя — печаль моя» . . . . .	44
	Для любителей литературы (продолжение) . . . . .	47
	Фильмы — селу . . . . .	48
	Приложение. Кинокалендарь * Репертуар ноября * Хроника	

На 1-й стр. обложки: художник кинотеатра «Россия» (Фрунзе) Б. Раевский

Поддерживая почин кинорежиссеров Днепропетровской области, коллективы государственной киносети и кинопроката страны еще шире развернули во II квартале социалистическое соревнование за достойную встречу 60-летия советского кино.

## ПОБЕДИТЕЛИ ВСЕСОЮЗНОГО СОЦ- СОРЕВНОВАНИЯ

Заметно активизировалось использование кино в коммунистическом воспитании трудящихся, удалось добиться более эффективного продвижения, рекламирования и пропаганды отечественных кинофильмов. Этому способствовали и постановление ЦК КПСС «О дальнейшем улучшении идеологической, политико-воспитательной работы», и комплекс мероприятий по подготовке к юбилею советского кино.

Основу репертуара кинотеатров и киноустановок в этот период, как обычно, составляли фильмы отечественного производства. Во многих республиках, краях, областях и отдельных городах советские картины просмотрело 55—88% общего количества зрителей. Особенно успешно прошли такие художественные киноленты, как «Кентавры», «Черная береза», «Звезда надежды», «Вас ожидает гражданка Никанорова», «Школьный вальс», «Любовь и ярость», «Поворот», «Улан», хроникально-документальные и научно-популярные — «В интересах мира и подлинного добрососедства», «Сотрудничество», «Мы с тобой, Вьетнам!», «Визит А. Н. Косыгина в Индию» и ряд других. В Черновицкой области, например, их просмотрело 40 и более процентов населения, в Кишиневе — до 260 тыс. зрителей.

Особое внимание уделялось пропаганде и продвижению киноэпопеи «Великая Отечественная». С большим успехом фильмы киноэпопеи прошли по экранам Москвы, столиц союзных



## XI МОСКОВСКИЙ МЕЖДУНАРОДНЫЙ КИНОФЕСТИВАЛЬ

XI Московский международный кинофестиваль, проходивший с 14 по 28 августа, был юбилейным вдвойне: в эти дни отмечалось его 20-летие, и во время фестиваля кинематографисты нашей страны вместе со своими зарубежными коллегами — участниками этого смотря мирового киноискусства — торжественно отпраздновали 60-летие нашей кинематографии и недавно установленный нашим правительством День советского кино.

Нынешний фестиваль знаменателен еще и тем, что, как отметил председатель Госкино СССР Ф. Ермаш, «он собрал деятелей кино практически всех кинематографий мира. Он дал возможность показать свои достижения как высокоразвитым в кинематографическом отношении странам, так и тем, которые совсем недавно заложили основы национального кино. В этом смысле Московский фестиваль действительно является зеркалом мирового киноискусства».

Более 1000 гостей и участников фестиваля представляли 104 страны и че-

тыре международных и национальных организации (ООН, ЮНЕСКО, Патристические силы Чили и Организация освобождения Палестины). Их ждала обширная и насыщенная программа — кроме просмотров художественных, документальных фильмов и кинолент, адресованных детской аудитории (всего их было более 550), участники и гости фестиваля побывали на киностудиях Москвы, где познакомились с работой своих коллег и их планами на будущее, и на крупнейших предприятиях города, встретились с доброжелательной столичной публикой. В программу кинофестиваля были включены экскурсионные поездки: в Горки Ленинские, по каналу имени Москвы, в Ленинград. Большое впечатление произвела на гостей выставка «60 лет советского кино».

В последние три дня фестиваля в Белом зале Союза кинематографистов СССР проходил международный симпозиум, посвященный 60-летию советского кино.

27 августа в День советского кино в Большом театре Союза ССР состоялось



Председатель жюри конкурса детских фильмов писатель А. Алексин среди юных зрителей



Авторы фильмов — золотых призеров фестиваля — кинорежиссеры (слева направо): К. Кесьлёвский (Польша), Х. А. Бардем (Испания), Г. Александров (СССР), Ф. Роззи (Италия)

торжественное собрание представителей трудящихся и общественных организаций Москвы, посвященное юбилею нашей кинематографии. Председатель Госкино СССР Ф. Ермаш зачитал приветствие советским кинематографистам Генерального секретаря ЦК КПСС, Председателя Президиума Верховного Совета Союза ССР Л. И. Брежнева. Участники торжественного собрания от имени всех советских кинематографистов приняли ответное письмо, в котором заверили ЦК КПСС, Президиум Верховного Совета Союза ССР, Советское правительство, Л. И. Брежнева в том, что не пожалеют сил и энергии для решения идейно-воспитательных задач, стоящих перед советским кинематографом.

В дни кинофестиваля работала кинорынок, в деятельности которого приняли участие около 200 представителей кинопрокатных фирм и организаций из 80 стран. Всего было показано более 200 полнометражных фильмов. Советская программа включала в себя около 70 художественных лент, а также документальные, научно-популярные и мультипликационные фильмы. Особенный успех выпал на долю фильмов «Да здравствует Мексика!», «Сибириада», «Пять вечеров», «Осенний марафон», «Несколько интервью по личным вопросам», программы спортивных фильмов, посвященных предстоящей Олимпиаде-80.

Решением жюри конкурса художественных фильмов Почетный Золотой приз фестиваля присужден фильму «Да здравствует Мексика!» С. Эйзенштейна, Э. Тиссэ и Г. Александрова — за выдающееся непреходящее значение для развития мирового киноискусства.

Удивительна судьба этой киноленты. Почти пятьдесят лет назад трое молодых советских кинематографистов отсняли около 75 тыс. метров пленки для фильма о Мексике. Фильм должен был состоять из ряда повелл, но полностью отснять материал удалось только для трех из них: «Сандунга», «Фiesta» и «Магей». Четвертая новелла, «Солдалеры», была едва начата... В 1932 году съемочная группа вернулась в Москву, а снятый материал остался за океаном. Благодаря усилиям Госкино СССР и Госфильмофонда удалось вернуть около 60 тыс. метров пленки. На основе сценарных набросков, вариантов, записей С. Эйзенштейна народный артист СССР Г. Александров вместе с режиссером Н. Орловым и группой работников «Мосфильма» завершил работу над фильмом. «Да здравствует Мексика!» — это кинолента, неподвластная времени, о чем свидетельствует решение жюри и восторженный прием картины ее первыми зрителями. Наряду с классическими работами гениального кинорежиссера новый фильм С. Эйзенштейна и его сподвижников обогатил сокровищницу мирового киноискусства.

республик и многих других городов страны. Так, во Фрунзе их просмотрело более 187 тыс. зрителей, в Кишиневе — 356 тыс., в Риге — 480 тыс., в Челябинске — 483 тыс., а в Москве на 5008 сеансах побывало более 1580 тыс. человек. Большая организационная и рекламно-пропагандистская работа проводилась в связи с празднованием 109-й годовщины со дня рождения В. И. Ленина, дня Победы, Международным годом ребенка и, конечно, подготовкой к юбилею советского кино. Коллективы киносети и кинопроката работали с большим подъемом, ритмично справляясь с плановыми заданиями и социалистическими обязательствами.

План II квартала и I полугодия в целом государственная киносеть страны выполнила успешно, обслужив сверх шестимесячного задания 140 706 зрителей (на 58 млн. больше, чем за этот же период прошлого года).

Рассмотрев итоги Всесоюзного социалистического соревнования коллективов государственной киносети и кинопроката за II квартал 1979 года, коллегия Госкино СССР и Президиум ЦК профсоюза работников культуры наградили переходящими Красными знаменами Госкино СССР и ЦК профсоюза работников культуры, дипломами и первой денежной премией коллективы государственной киносети Латвийской и Таджикской ССР, Москвы, Краснодарского края, Челябинской, Черновицкой, Брестской, Ферганской и Уральской областей, а также Татарской республиканской конторы по прокату кинофильмов.

Отмечена хорошая работа киносети Грузинской, Литовской, Молдавской и Эстонской ССР, Кировоградской, Житомирской, Херсонской, Ивано-Франковской, Львовской, Днепропетровской, Кулябской и Чарджоуской областей, Кишинева, Риги и Фрунзе, Грузинской, Молдавской и Киргизской республиканских, Бухарской областной и Тбилисской городской контор по прокату кинофильмов.

**«7 дней в январе»**, новая работа известного испанского режиссера Х. А. Бардема, удостоена Золотого приза фестиваля. «Это не просто остросоциальная лента, — сказал режиссер на пресс-конференции. — Это открыто политический, публицистический фильм, и, как известно, все, что происходит в нем, продиктовано и освещено сложными, трагическими событиями реальности, к которым, я абсолютно убежден, не может относиться равнодушно ни один человек, живущий на земле сегодня и искренне озабоченный тем, чтобы неофашизм, неонацизм в любых своих проявлениях не смел поднимать голову...»

В основе ленты Бардема — действительные события зимы 1977 года, когда правые экстремисты расстреляли в адвокатской конторе активистов компартии Испании. Фильм снимался в сложных условиях политической борьбы в Испании послефранкистского периода, когда силы, олицетворяющие фашистское прошлое страны, еще были достаточно сильны. Борьба прогрессивных людей Испании и прежде всего коммунистов, показанная на экране, не прекращалась и в кинозалах, где демонстрировалась эта кинолента. Так, во время сеанса в одном из кинотеатров взорвалась бомба, подложенная теми, против кого было направлено это произведение. Была даже сделана попытка украсть фильм, однако похитителям досталась лишь пустая коробка — лента была уже заправлена в проекционный аппарат... Новая работа Бардема борется за торжество демократии.

Итальянский кинорежиссер Ф. Роззи свой новый фильм **«Христос остановился в Эболи»**, также удостоенный Золотого приза фестиваля, снял по автобиографической книге К. Леви, переведенной на русский язык и знакомой советским читателям. На экране — глухая провинция юга Италии 30-х годов, куда за свои политические убеждения сослан герой фильма, роль которого исполняет известный актер Д.-М. Волон-



**Венесуэльские актрисы Р. Морос и Н. Малаве впервые в городе-герое Ленинграде**



**Автографы дает известный американский актер Д. Рид**

те. С большим мастерством показывает режиссер жизнь простых людей, несмотря на свою нищету и бесправие не приемлющих «новых» фашистских порядков.

«Этот фильм — не только о крестьянах итальянского юга, не только об интеллигенте, который в силу обстоятельств прикасается к их жизни и проблемам, — сказал режиссер о своей работе. — Это мое размышление об истинной сути таких понятий, как гуманность, доброта, совесть, долг, и я

счастлив, что мои сегодняшние мысли об этих общечеловеческих и вечных вещах оказались важными людям разных стран, были поняты и приняты ими».

Золотой приз фестиваля присужден и польскому фильму режиссера К. Кесьлёвского **«Кинолюбитель»**. В отличие от других лент, отмеченных высшей наградой, он, казалось бы, посвящен очень локальной теме. Скромный снабженец небольшого завода в провинциальном польском городе приобретает кинокамеру, чтобы снимать на пленку свою новорожденную дочь. В начале этой истории герой имеет все, что в его представлении составляет человеческое счастье. В конце фильма Филипа оставляет жена, рушится дом, который совсем недавно так много для него значил... Несчастлив ли он теперь? На этот вопрос ответить не так просто: герой пришел к новому пониманию назначения жизни.

Автор фильма назвал его **«Любитель»** и, выступая перед журналистами, настаивал именно на таком названии. «Дело в том, — сказал он, — что я хотел рассказать о человеке, любящем жизнь, о человеческом счастье... Главное для меня в этой ситуации не то, что снабженец Филип становится режиссером. Важно, моему, другое: может ли человек — обычный, ординарный — пожертвовать счастьем, которое у него уже есть, ради другого — непознанного. Что важнее — жить спокойно или кричать о несправедливости, на которую так искренне и глубоко реагирует душа этого простого человека? Чистая случайность только то, что он взял в руки камеру, он мог бы найти свое счастье в чем-то другом, но обрел его в творчестве, в поисках гражданской позиции».

Советский конкурсный фильм **«Взлет»** (сценарий О. Осетинского, постановка С. Кулиша, исполнитель главной роли Е. Евтушенко) удостоен Серебряной награды фестиваля. Знаменательно, что кинолента об основателе космонавтики демонстрировалась

в те самые дни, когда успешно завершился самый продолжительный в истории групповой орбитальный полет наших космонавтов.

Перед авторами фильма стояла непростая задача — перенести на экран «не столько биографию ученого, сколько биографию его идей». И, надо сказать, это им в значительной мере удалось. Непрофессиональный актер известный поэт Е. Евтушенко сумел выразить одержимость своего героя идеей выхода человечества в околосолнечное пространство.

По словам постановщика картины, съемочная группа стремилась передать на экране «все величие и красоту духа Циолковского, все своеобразие и редкую целостность его личности... Нужно было обладать огромным мужеством, чтобы, несмотря на все жизненные невзгоды, не сломиться, не ожесточиться, ни на секунду не усомниться в правоте своей идеи».

Картина болгарского режиссера Х. Христова **«Барьер»**, также удостоенная Серебряного приза фестиваля, вызвала особый интерес у советских зрителей. Совсем недавно, в прошлом году, журнал «Иностранная литература» опубликовал одноименную повесть П. Вежинова, надолго запомнившуюся читателям. И вот теперь — фильм, снятый по этой повести, да еще с популярнейшим нашим актером И. Смоктуновским в главной роли.

На вопрос, почему на роль композитора Антония Манева выбран именно И. Смоктуновский, режиссер фильма ответил: «Мне думается, что сотрудничество с Советским Союзом, охватывающее все области жизни наших братских стран, должно постоянно развиваться и в духовных сферах. Применительно к кино это означает, что совместные постановки уже недостаточно, реально существующие возможности, творческие потенциалы наших кинематографов намного богаче. И, конечно, суть в том, что я очень люблю и

уважаю Иннокентия Смоктуновского».

Юную Доротею сыграла Ваня Цветкова — это несомненная и серьезная удача молодой актрисы, сумевшей с большой искренностью передать хрупкость духовной организации и трагическую обреченность своей героини.

**«Парашурам»** — так называется индийский фильм, получивший еще один Серебряный приз фестиваля. Слово это в переводе на русский язык означает «человек с топором». Так звали героя древнего эпоса, который этим крестьянским оружием отомстил злому королю и его приспешникам за гибель своего отца.

Известный индийский режиссер Мринал Сен рассказывает в своей картине историю деревенского парня, который приходит в город в поисках заработка. Герой живет среди таких же отверженных бедняков, как и он, не брезгает никакими способами заработать на жизнь и постепенно осознает стоящую перед ним дилемму: стать вором и тем самым покончить с нуждой или всю жизнь заниматься тяжелым физическим трудом и оставаться в нищете.

Герой картины гибнет, упав со строительных лесов. Но тысячи обездоленных продолжают поиски жизненного пути, ведущего к счастью. И авторы фильма верят, что простые люди Индии найдут эту дорогу.

Призы за лучшее исполнение женской роли вручены **Ясмине Хлат** (фильм «Нахля», Алжир) и **Дейси Гранадос** («Портрет Тересы», Куба).

За лучшее исполнение мужской роли награждены **Ульрих Тайн** (фильм «Антон волшебник», Германская Демократическая Республика) и **Велемир Бата Живонович** («Момент», Социалистическая Федеративная Республика Югославия).

Специальным дипломом жюри отмечена картина **«Только вперед!»** режиссера Лонг Вана (Социалистическая Республика Вьетнам).

В конкурсе фильмов для детей Золотой приз присужден советской ленте **«Шла собака по роялю»** (режиссер Владимир Грамматиков).

Серебряного приза удостоены японская картина **«Таро — сын дракона»** (режиссер Кириро Ураяма), югославская — **«Последняя скачка»** (режиссер Йован Ранчич) и болгарская — **«Мгновения в спичечной коробке»** (режиссер Марианна Евстатијева).

Жюри конкурса короткометражных фильмов постановило присудить Золотые призы фильму **«Никарагуа: свобода или смерть»** (Коста-Рика) — за волнующее отражение революционной борьбы Никарагуа за свободу и независимость и киноленте **«Нет зла, которое длилось бы сто лет»** (Колумбия) — за яркое художественное воплощение острой социальной темы.

Один из трех Серебряных призов был вручен чехословацкому фильму **«Непобедимая надпись»** — за оригинальное и лаконичное воплощение на экране стихотворения Бертольта Брехта, посвященного В. И. Ленину, второй — ленте **«А все-таки она вертится»** (Йемен) и **«Мишель Пеллюс»** (Канада) — за талантливое, проникновенное воплощение гуманистической темы становления человеческой личности. Третий Серебряный приз вручен советской киноленте **«Палестинцы: право на жизнь»** — за острый политический кинорепортаж.

Жюри высоко оценило выдающиеся достоинства показанного на фестивале вне конкурса фильма крупнейшего советского режиссера-документалиста Романа Кармена **«Неизвестный солдат»** из киноэпопеи «Великая Отечественная».

В ознаменование 60-летия советского кино Организационный комитет фестиваля учредил специальный почетный приз, которым отмечено творчество ряда зарубежных кинематографистов, внесших выдающийся вклад в развитие мирового киноискусства.

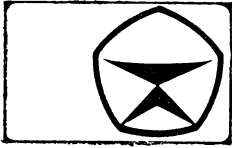

**А. НЕСТЕРОВ,**  
старший инспектор отдела  
кинофикации  
и кинопроката Госкино  
Киргизской ССР

### Соревноваться — значит вместе расти

Кинофикаторы Киргизии в последние годы добились заметных успехов в кинообслуживании населения. План трех лет пятилетки был перевыполнен по всем показателям. Особенно удачным оказался для нас прошлый год, по итогам всех четырех кварталов которого кинофикаторы республики выходили победителями во Всесоюзном социалистическом соревновании, четырежды за год получали переходящее Красное знамя Госкино СССР и ЦК профсоюза работников культуры. За столь успешное выполнение своих социалистических обязательств киноработники Киргизии занесены в Книгу трудовой славы Госкино СССР.

Все это тем более радостно, что всего пять-шесть лет назад наша киносеть была в числе отстающих. В ту пору мы задолжали государству около двух миллионов рублей. Пришлось очень серьезно разбираться в причинах наших неудач, анализировать всю деятельность киносети и кинопроката, сравнивать ее с работой других республик, изучать передовой опыт. Существенный перелом наступил после выхода в свет постановления ЦК КПСС «О мерах по дальнейшему развитию советской кинематографии» и ряда постановлений ЦК КП Киргизии по вопросам кинообслужи-

вания населения республики. Меры, разработанные партийными органами, определили пути и способы борьбы за повышение идейно-художественного уровня произведений экрана, за более эффективное использование кинематографа в коммунистическом воспитании трудящихся.

Составленные местными партийными и советскими организациями планы мероприятий, которые не остались на бумаге, обеспечили реализацию этих важнейших партийных документов.

Повысилась дисциплина и ответственность киноработников за порученное дело, улучшилась расстановка кадров. Многие коллективы кинодирекций, взвесив свои силы и возможности, приняли более высокие социалистические обязательства. Соревнование, которому теперь уделялось значительно больше внимания, стало важнейшим фактором нашего успешного продвижения вперед. Как прямой наказ восприняли кинофикаторы слова тов. Л. И. Брежнев, сказанные им на XXV съезде партии: «Все мы радуемся тому, какие глубокие корни пустили ленинские идеи социалистического соревнования. Мы гордимся тем, что в авангарде соревнования идут коммунисты. Соревнование оказывает глубокое воздействие на хозяйственную практику, на общественно-

политическую жизнь страны, на нравственную атмосферу. Всемерно развивать и дальше социалистическое соревнование, движение за коммунистическое отношение к труду — таков наш общий боевой лозунг».

Вопросы соревнования стали одними из главных в работе Госкино республики. Они регулярно рассматриваются ныне на заседаниях коллегии, республиканских и областных совещаниях, собраниях коллективов районных кинодирекций и кинотеатров. Усилия, прилагаемые «сверху», находят активную поддержку «снизу» у сотен и тысяч энтузиастов трудового соперничества, вызывают к жизни новые формы соревнования, рождают трудовые успехи. Так, во многих районах подвзячено соревнование за звание лучших по профессии, все больше коллективов старается работать без отставших.

Регулярно проводятся смотр-конкурсы киноустановок. Последний из них, седьмой, закончившийся в январе текущего года, был посвящен улучшению кинообслуживания животноводов автокинопередвижками. Смотр выявил резервы, улучшил использование фильмов в культурно-массовой работе среди чабанов и их семей. Из ста киномехаников, работающих на автокинопередвижках и принявших участие в конкурсе, 36 выполнили свои годовые задания к 61-й годовщине Великого Октября. В числе победителей — коммунисты М. Сакенов (Тюпская районная кинодирекция), Т. Жакишев (Наукатская), комсомолец Т. Солпиев (Тянь-Шаньская), беспартийные А. Садыков (Ат-Башинская), Ф. Култычин (Иссык-Атинская). Десятки киномехаников соревнуются за выполнение заданий пятилетки в четыре года. Среди них Т. Алымбаев из Джеты-Огузской кинодирекции, Я. Сергиенко из Сокулукской, А. Джуну-

шалиев из Иссык-Кульской и другие.

Сегодня кинофикаторы основное внимание уделяют повышению роли кино в идейно-воспитательной работе среди населения. «Главные усилия соревнующихся коллективов,— записано, в частности, в соц-обязательствах на четвертый год пятилетки,— сосредоточить на дальнейшем совершенствовании пропаганды решений XXV съезда партии, последующих Пленумов ЦК КПСС, мобилизации трудящихся на активную борьбу за досрочное выполнение плана 1979 года и четырех лет пятилетки».

Выполняя этот пункт, работники киносети и кинопроката настойчиво ищут новые формы продвижения лучших советских фильмов. Результаты их показа учитываются в первую очередь при подведении итогов соревнования среди сельских киномехаников, бригад, кинодирекций, кинотеатров. Новым содержанием наполняются такие уже традиционные методы работы с наиболее значительными кинопроизведениями, как кинофестивали, творческие отчеты мастеров экрана, торжественные кинопремьеры. Все это заметно повышает интерес зрителей к искусству кино вообще и к наиболее значительным нашим кинокартинам в частности. Особенно успешно прошли у нас такие фильмы, как «Солдаты свободы», «Великая Отечественная», «Кентавры», «Улан», «Школьный вальс», которые просмотрели сотни тысяч человек. Все более широкое распространение получают кинопанорамы. Значительно активизировалась деятельность киноуниверситетов и кинолекториев, и это способствовало оживлению работы с хроникально-документальными и научно-популярными фильмами. С большим успехом, например, прошел в клубах и кинотеатрах показ последних работ советских кинопублицистов — «Вперед, коммунисты!», «Леонид Ильич Брежнев на Дальнем Востоке», «Ум, честь, совесть эпохи», «Слово о хлебе»,



Киномеханик ударник коммунистического труда Т. Алымбаев (Джеты-Огузский район Иссык-Кульской обл.)

«Дорогой Октября — к коммунизму» и многих других.

С октября прошлого года республиканская и областные конторы кинопроката проводят ежеквартальные общественные просмотры готовящихся к выпуску фильмов. Участие в просмотрах и обсуждениях партийных и советских работников, журналистов и педагогов помогает формировать репертуар киноустановок так, чтобы каждая кинолента нашла своего зрителя.

Подлинным пропагандистом фильмов отечественного производства стал столичный кинотеатр «Ала-Тоо», репертуар которого полностью состоит из картин киностудий нашей страны и социалистических государств. Значительное место отводится работам киргизских мастеров экрана. Отлично прошел, например, фестиваль фильмов по произведениям Героя Социалистического Труда, лауреата Ленинской и Государственной премий СССР народно-писателя Киргизии Ч. Айтматова. Большим успехом пользовалась киноэпопея «Великая Отечественная», в организации показа которой приняла участие Фрунзенская секция ветеранов войны.

В кинотеатре регулярно проводятся кинофестивали, тематические показы.

Большое внимание уделя-

ет «Ала-Тоо» работе с детьми и подростками. Здесь действуют киноклубы «Светофор», «Подросток и закон», «В мире прекрасного». Их постоянные зрители и слушатели — учащиеся профтехучилищ и школ города. Педагог-воспитатель кинотеатра Н. Смирнова работает в тесном контакте с общественными организациями, педагогами, родителями.

Активное участие в социалистическом соревновании, поиски новых форм и методов состязания в труде помогли коллективу «Ала-Тоо» неоднократно выходить победителем в республиканском соревновании. Опыт работы этого кинотеатра сейчас обобщается, будем добиваться его внедрения в практику других кинотеатров республики.

Большую роль в мобилизации кинорботников на выполнение социалистических обязательств, повышении роли кино в коммунистическом воспитании трудящихся, подрастающего поколения сыграли проведенные Госкино в феврале — марте совместно с Союзом кинематографистов республиканские совещания на тему «Кино и зритель» и совместно с Министерством культуры и Киргизсовпрофом — «О ходе выполнения сельскими культпросветучреждениями постановления ЦК КПСС и Совета Министров СССР «О мерах по дальнейшему улучшению культурного обслуживания сельского населения».

Сегодня невозможно представить социалистическое соревнование без хорошо организованной его гласности. Госкино уделяет большое внимание пропаганде передовых методов труда в киносети. Для этого организуются регулярные взаимопроверки. На коллегиях Госкино заслушиваются представители администрации и руководители профсоюзных организаций киносети и кинопроката областей и районов. Выпускаются плакаты, популяризирующие передовой опыт. На особом контроле находятся отстающие кинодирекции, которым регу-

лярно и оперативно оказыва-  
ется помощь.

Все это вместе взятое и позволило нам в последнее время постоянно улучшать главные показатели работы киносети и проката, выполнять планы по сбору средств и обслуживанию зрителей, добиваться рентабельности киноустановок, повышать уровень рекламно-пропагандистской работы. При этом хороших результатов достигает все большее количество коллективов. Так, в I квартале этого года с планом справились все областные и районные органы киносети и кинопроката.

Важный момент в проведении соревнования — подведение его итогов, определение победителей. Известно, что понятия «хорошие показатели» и «хорошая работа» не всегда совпадают, особенно если речь идет о такой сложной системе, как кинотеатр или кинодирекция. Ведь на них кроме выполнения задач экономического характера возложены серьезнейшие обязанности идейно-эстетического воспитания средствами киноэкрана. Поэтому при определении победителей соцсоревнования Госкино и Республиканский комитет профсоюза работников культуры тщательно анализируют деятельность кандидатов на первые места, учитывают наряду с финансовыми показателями репертуар киноустановок, работу с юными зрителями, использование документальных фильмов, культуру обслуживания.

В канун 60-летия «важнейшего из искусств» киноработники республики трудились с особым настроением. Приняты новые, повышенные обязательства. В их числе — досрочное выполнение плановых заданий по кинообслуживанию, проведение ряда тематических показов, творческих отчетов мастеров «Киргизфильма».

Для стимулирования поисков форм и методов использования киноэкрана в идейно-нравственном воспитании, а также совершенствования организации соцсоревнования в киносети республики с января по август был проведен юбилей-



Шофер-киномеханик Н. Харламов (в центре) среди своих зрителей (Фрунзенский район Ошской обл.)

ный смотр-конкурс, который во многом способствовал выполнению социалистических обязательств. Досрочно справились с восьмимесячным заданием коллективы кинодирекций Фрунзе, Калининского, Московского районов, Иссык-Кульской области. Этому способствовали целенаправленная репертуарная политика, различные культурно-массовые мероприятия, связанные с выпуском таких фильмов, как «В день праздника», «Емельян Пугачев», «Последний шанс», «Среди людей». Особенно празднично прошли в городах и селах республики премьеры новой совместной работы «Киргизфильма» и «Ленфильма» — «Ранние журавли».

Не забыты и юные кинозрители, обслуживанию которых в Международный год ребенка уделяется особое внимание. В пионерских лагерях, на летних площадках, в школах были проведены кинопраздники «Пусть всегда будет солнце», состоялись тематические показы «Два мира — два детства», «Дети — наше будущее».

Хорошо работают с детьми в Аламединской кинодирекции. Здесь установлены контакты со школами района, общественными организациями. Действуют четыре школьных кинотеатра. Один из них — при Лебединской средней школе № 1 — стал методическим центром по использованию

кино в учебно-воспитательном процессе.

— Мы сейчас не можем представить себе нашу жизнь без кино, — говорит директор школы Л. Шагалов. — Трудно переоценить значение экрана в повышении идейного, эстетического уровня всех наших мероприятий. Вот недавно, например, мы проводили конференцию по книге Л. И. Брежнева «Целина». Ребята читали отрывки из книги, смотрели фрагменты из документальных и художественных кинолент, посвященных освоению целины. А в заключение был показан документальный фильм «Л. И. Брежнев в Казахстане». Благодаря экрану конференция имела большой воспитательный эффект.

В постановлении ЦК КПСС «О дальнейшем улучшении идеологической, политико-воспитательной работы», в частности, говорится: «Разъяснять социально-экономическую политику КПСС, направленную на повышение материального благосостояния и культуры народа, всемерно развивать социалистическое соревнование, движение за коммунистическое отношение к труду». Кинофикаторы Киргизии, со знавая огромное мобилизующее и идеологическое значение лучших произведений отечественного кинематографа, будут и впредь стремиться привлекать к ним внимание максимального числа зрителей.

**Л. БАЛАШОВА,**  
**ведущий экономист**  
**Главного управления**  
**кинофикации и кинопроката**  
**Госкино РСФСР**

## МЕТОДИСТЫ ПРИХОДЯТ НА ПОМОЩЬ

На экраны страны ежегодно выпускается множество художественных и документальных фильмов, разнообразных по тематике и жанрам. Среди них и картины, заслуживающие самой широкой аудитории, и ленты, рассчитанные на определенные социальные группы. В этих условиях необходимо правильно сориентировать зрителей на просмотр значительных кинопроизведений или картин, которые будут им наиболее интересны.

Это задача работников киносети. Они должны воспитывать эстетические вкусы зрителей, формировать их идейно-нравственную позицию. Однако не всегда кинофикаторы в силу объективных причин (занятости другими проблемами, недостаточной теоретической подготовки) могут самостоятельно справиться с этой большой и чрезвычайно ответственной работой. И вот тут им на помощь приходят методические кабинеты управлений кинофикации, располагающие квалифицированными, профессионально подготовленными кадрами.

Так, методкабинет Пермского управления кинофикации активно участвует в разработке и реализации комплексных планов выпуска и пропаганды значительных советских фильмов, подготавливает методические рекомендации, информационно-методические письма и т. п. Вид издания определяется в зависимости от значимости фильма, его тематики и жанра, возрастной ориентации, события в общественной или культурной жизни страны, к которому приурочен выпуск картины.

Комплексные планы помогают координировать действия всех заинтересованных организаций, в них находит отражение информационно-рекламная, массово-политическая, организационная и методическая работа. Например, накануне выхода на экран киноэпопеи «Солдаты свободы» была дана конкретная программа мероприятий, осуществляемых Управлением кинофикации, конторой кинопроката, районными и городскими дирекциями, кинотеатрами, киноустановками вместе с партийными, комсомольскими и другими общественными организациями. Дополнительно к плану разработаны сценарии кино вечера «Во имя мира и прогресса», сеанса — посвящения фронтовику, Герою Советского Союза, вечера-встречи с людьми необычной военной судьбы, кино вечеров «Творчество

фронтовых кинооператоров» и творческого портрета режиссера Ю. Озерова. Здесь же были помещены образцы текстов для приглашений и буклетов, планы выставок. Отпечатанную типографским способом брошюру с этими материалами получили все директора кинотеатров и каждый сельский киномеханик.

Регулярно выпуская рекомендации по работе с ведущими фильмами репертуара, методисты Пермской, Ярославской, Омской, Свердловской областей обращают особое внимание на формы их пропаганды — в соответствии с особенностями каждой картины. Так, выделяя среди фильмов I квартала этого года такие, как «Объяснение в любви», «Вас ожидает гражданка Никанорова», «Черная береза» и «Кентавры», ярославские методисты предложили различные формы их рекламы и пропаганды. По «Объяснению в любви», например, — план выставки, программу Дня представления фильма (показ работ сценариста Е. Габриловича, режиссера И. Авербаха или актера Ю. Богатырева, рассказ об этих мастерах кино, обсуждение их работ), вечер — творческий портрет актера Ю. Богатырева, список фильмов к тематическому показу «О любви» («А если это любовь?», «В день свадьбы», «Влюбленные», «Еще раз про любовь», «Романс о влюбленных» и др.). По картине «Кентавры» — текст для афиши, материалы для премьеры фильма, вечеров — творческих портретов Д. Баниониса, Р. Адомайтиса, В. Жалаквичуса и кино вечера «Мы с тобой, Чили!», ретроспективных показов работ мастеров кино, участвовавших в создании этого фильма.

В результате настойчивой работы методкабинетов разнообразнее становятся информационно-рекламные мероприятия кинотеатров и кинодирекций. Многие из них изменяются и качественно. Так, сеансы кинопанорамы, возникшие как чисто информационные — для знакомства зрителей с репертуаром на ближайшее время, превратились ныне во многих областях в эффективное средство пропаганды киноискусства. В программы таких сеансов кинотеатры Астрахани, например, по совету методистов включают фрагменты из кинолент повторного выпуска, рассказ обо всех предстоящих массовых мероприятиях — кино вечерах, тематических показах, фестивалях, связанных с выпуском новых картин. Наиболее значительным кинопроизведением, таким, как «Судьба», «Служебный роман», «Мимино», посвящаются специальные рекламно-информационные сеансы «Представляем новый фильм».

Часто выпуск новой картины становится поводом для большого разговора о предыдущих работах того или иного мастера. Например, к выходу «Служебного романа» свердловские методисты посоветовали организовать ретроспективный показ комедий Э. Рязанова, вечер, посвященный творчеству режиссера и известных актеров, снявшихся в его картинах, — А. Мягкова, А. Миронова, Л. Ахеджаковой. Рекомендации были подкреплены разработками сце-

нариев, фильмографическим материалом, текстами печатной рекламы, а потому охотно использовались работниками киностудий и кинотеатров.

Успех фильма зависит не только от предварительной информационно-рекламной работы, но и от премьеры — первой встречи картины со зрителями. Поэтому очень важно правильно определить аудиторию премьерных сеансов. В Ленинграде, Ярославле, Свердловске практикуются приглашения коллективов определенных заводов, фабрик, вузов, школ и т. п. Таких сеансов, как правило, проводится несколько, и они заметно влияют на показ фильма в последующие дни.

Многие методкабинеты (Астраханский, Воронежский, Алтайский и др.) определяют планы-задания по количеству зрителей на каждый фильм для каждого кинотеатра и киностудии. Путей определения потенциальной аудитории фильма несколько. Один из них — анализ проката вышедших на экраны картин и прогнозирование на его основе успеха фильмов аналогичных проблематики и идейно-художественных достоинств. Есть у нас в стране кинотеатры предварительного показа фильмов — «Балтика» в Ленинграде, «Пролетарий» в Воронеже и др. Здесь задолго до выпуска фильма на экраны города его смотрят члены клубов любителей кино, представители различных социально-демографических групп населения. Затем проводится обсуждение картины с участием киноведов, а иногда и творческой группы, участники просмотра заполняют специальную анкету. Результаты опросов анализируются, и в соответствии с этим составляется прогноз. Испытанный метод прогнозирования успеха фильмов — общественные просмотры, организуемые методическими кабинетами. Сюда приглашаются, как правило, журналисты, комсомольские, партийные и советские работники, киноорганизаторы, а также (в зависимости от проблематики картины) представители строек, заводов, фабрик, народного образования, профтехобразования, юстиции, управления внутренних дел и т. д. На таких просмотрах обсуждаются пути и методы пропаганды и рекламирования фильма, его направленность (т. е. определяется состав потенциальной аудитории), планируются совместные с заинтересованными организациями мероприятия.

В печатных изданиях большинства методических кабинетов находят, как правило, отражение интересные и значительные события в жизни нашей страны, в том числе связанные с киноискусством.

Например, в связи с проведением XI Московского Международного кинофестиваля методисты Пермского управления кинофикации подготовили информационно-методическое письмо с комплексом рекомендаций. Работникам киносети предлагалось организовать ретроспективный показ лучших советских и зарубежных кинолент, получивших в различные годы призы и награды Московского кинофестиваля; фестиваль «Народный праздник прогрес-

сивного кино»; киновечер в день торжественного открытия кинофестиваля «Традиции Московского Международного», кино-вечера — творческие портреты актеров и режиссеров — лауреатов фестиваля. В письме были сценарные планы, списки фильмов, необходимые фильмографические данные.

Пермские методисты выпускают и ежегодную сводную афишу в помощь директорам кинотеатров и сельским кино механикам, где отмечаются все наиболее важные кинематографические даты, юбилеи мастеров советского и прогрессивного зарубежного кино с указанием фильмов, созданных ими. По наиболее важным датам в ежеквартальном сборнике «Отмечая даты кинокалендаря» можно найти разработки массовых и организационных мероприятий. Это дает возможность полнее и целенаправленнее использовать киноленты прошлых лет.

В этом году печатные издания большинства методкабинетов основное внимание уделяют Международному году ребенка и 60-летию советского кино. Так, ульяновские методисты предложили кинофикаторам организовать широкий показ фильмов для ребят под девизом: «Детское советское кино и его мастера», рассказав об известных «детских» режиссерах и их работах. Фильмы для ребят были сгруппированы в списке по темам и жанрам: «Дети и революция», «На экране — герои любимых книг», «Сказка», «Приключенческий фильм» и др.

К 60-летию советского кино интересные печатные материалы подготовили методисты Астраханской, Пермской, Свердловской, Саратовской областей. Раскрыты основные этапы развития отечественной кинематографии, ее виды и жанры. Рекомендован ряд массовых мероприятий, связанных с юбилеем.

В Свердловском методкабинете родилась такая интересная форма пропаганды киноискусства, как дни кино. Претерпев некоторые изменения по форме и содержанию, дни кино сейчас проводятся в Омской, Пермской, Ярославской, Оренбургской областях, в Алтайском крае. Дни кино — рекламное мероприятие, знакомящее зрителей с лучшими картинами репертуара следующего месяца.

Отличительная особенность дней кино — проведение в течение дня мероприятий для всех категорий зрителей. День кино дает возможность кинотеатру продемонстрировать всевозможные формы массовой работы.

Например, в ярославском широкоформатном кинотеатре «Волга» в программу одного из таких дней входили: кинопанорама для детей и премьеры фильма «Финист — ясный сокол»; для молодежи и на вечернем сеансе — премьеры фильмов «Единственная...» и «Дерсу Узала», они предварялись беседами редактора кинопроката и методиста Управления кинофикации о творчестве режиссеров И. Хейфица и А. Курасавы.

Методкабинет Ярославского управления кинофикации обобщил опыт проведения

дней кино в «Волге», на его основе был разработан сценарий кинопраздника для Дома культуры совхоза «Козьмодемьянский», затем такие праздники стали проводить и другие крупные сельские кино-установки.

Итак, можно сделать вывод, что в последнее время методкабинеты нашли свое место в пропаганде киноискусства. К сожалению, в их деятельности еще немало и недостатков.

Так, в некоторых областях, освоив одно-два направления работы, упускают все другие. В других грешат одинаковым подходом ко всем фильмам, независимо от их особенностей, идейно-художественного уровня, возрастной ориентации. Трудно практическим работникам в таких случаях определить ведущие картины и отобрать наиболее эффективные средства их пропаганды. Третьи методкабинеты ограничиваются подготовкой планов выпуска фильмов, не предусматривая мероприятий на период демонстрирования картин и анализа результатов показа.

Исходя из опыта лучших методических кабинетов, можно порекомендовать приблизительную схему, по которой должны строиться пропаганда и показ фильмов:

разработка и организация мероприятий до выпуска фильма, обеспечивающих привлечение внимания общественности и самого широкого круга зрителей;

подготовка и проведение массовой работы во время показа картины;

анализ результатов демонстрирования, обобщение опыта коллективов, добившихся наибольшего эффекта в показе ведущих фильмов.

В контуре кинопроката сосредоточивается вся централизованная реклама, определяются виды собственной рекламной продукции. Совместно с редакторами контор методистам надо наметить средства массовой информации, запланировать теле- и радиопередачи, различные публикации в прессе. Затем обеспечить работников киносети рекомендациями по пропаганде фильма, тщательно отбирая средства, которые дадут наибольший эффект (инфор-

мационно-рекламные сеансы, дни кино, вечера — творческие портреты ведущих кинематографистов, ретроспективные показы, премьеры и т. д.). С редакторами конторы кинопроката надо разработать и комплексный план пропаганды фильма или примерный план его выпуска в кинотеатре (кинодирекции). Определяются задания по количеству зрителей.

После выхода фильма на экраны методисты участвуют в организации массовых мероприятий (в соответствии с планом их проведения), выезжают иногда на места с программой Дня кино, киновечера, торжественного сеанса, зрительской конференции и т. п.

Полезно организовать обсуждение фильма на страницах областных (районных) газет. В кинотеатрах рекомендуется подготовить стенды «Голос зрителя» с отзывами о фильме. Целесообразно повторно выпустить печатную рекламу.

В методкабинете концентрируется вся информация о результатах показа ведущих фильмов и всех мероприятиях, проведенных в кинотеатрах и на крупных киноустановках. Чтобы унифицировать получение таких сведений, целесообразно разослать на места анкету, которую заполнят и представят в указанный срок все постоянные кинотеатры и дирекции киносети. Обзор этой информации надо направить в киносеть. Результаты работы с наиболее значительными картинами полезно обсудить на областном или кустовых совещаниях-семинарах. Затем из представленных кинотеатрами (дирекциями киносети) материалов следует отобрать наиболее интересный, обобщить опыт этого коллектива и рассказ о нем направить всем киноорганизациям. Через определенное время нужно анализировать эффективность внедрения на местах этого опыта. Такие вопросы следует периодически выносить и на заседания коллегии (совета) управления кинофикации.

Практика показывает, что только при комплексном подходе к организации пропаганды советского киноискусства можно добиться хороших результатов.

Т. ДАНЧЕНКО

## ОДИН ИЗ ПРАВОФЛАНГОВЫХ

Ижевский широкоформатный кинотеатр «Россия» входит в число кинотеатров-«миллионеров», обслуживающих до двух миллионов зрителей и получающих до миллиона рублей валового сбора в год. По эффективности работы он вышел на пятое место в РСФСР, уступив лишь «Пролетарию» (Воронеж), «Гиганту» (Хабаровск), «Кристаллу» (Пермь), «Ленинграду» (Ленинград). За год на одно место в «России» приходится от 1500 до 1790 зрителей и от 720 до 820 руб. валового сбора. Средняя загрузка сеансов для взрослых составляет 58,3%, детских — 49,1%. Для зрительного зала на 1250 мест это неплохие показатели.

Еще один штрих к характеристике «России». Ее коллектив обеспечивает ритмичную работу кинотеатра, систематическое перевыполнение заданий. За 11 лет лишь 1977 год закончился с минусовыми показателями. В минувшем же году «Россия» завершила план досрочно, 10 декабря, обслужив почти два миллиона человек вместо 1266 тыс. и получив более 900 тыс. руб. против 850 тыс. руб. по плану.

Может быть, Управление кинофикации создает какие-то льготные условия для «России», намеренно занижает план и тем обеспечивает ей «легкую» жизнь? Ничуть не бывало. Факты как раз говорят о дру-

гом: основные задания систематически увеличивались и за последние пять лет возросли по обслуживанию зрителей более чем на 200 тыс. человек и по доходам от кино — почти на 100 тыс. руб.

Видимо, будет правильнее искать истоки успехов «России» не в каких-то особых условиях — они здесь обычные, а в организации дела, в умении разумно применять как традиционные, так и новые, более эффективные формы пропаганды фильмов и привлечения зрителей, в дружной, согласованной работе всего коллектива, в добросовестном исполнении своего долга каждым сотрудником.

В «России» очень тщательно готовится выпуск фильмов.

Вот, например, когда Управление кинофикации и контрпроката определили время выхода в «России» картины «Судьба», дирекция кинотеатра, местком и актив разработали подробный план подготовки выпуска и организации показа фильма, определив конкретные мероприятия, сроки их проведения и исполнителей. В соответствии с планом сотрудники «России» с помощью общественности развернули широкую информационно-рекламную и организаторскую работу. Изготовили три больших художественных панно и разместили их на пересечении важнейших транспортных магистралей города. За 15 дней до начала показа картины в фойе оборудовали стенд «Скоро у нас премьера», а в кассовом вестибюле — большой фотомонтаж; оформили витрины кинотеатра. Отпечатали и распространили по организациям 300 афиш, пять тысяч листовок с аннотациями, две тысячи приглашений. Через городское рекламное бюро в наиболее людных местах расклеили более 100 афиш. В республиканских газетах, в заводских многотиражках появились информационные материалы о «Судьбе». Были организованы телевизионные и радиопередачи. Двадцать дней в кинотеатре демонстрировался рекламный ролик. За 12 дней до премьеры в кассах кинотеатра и в выездных кассах на предприятиях началась предварительная продажа билетов. За неделю состоялся общественный просмотр фильма с привлечением партийного и комсомольского актива, председателей культурных комиссий предприятий, киноорганизаторов (этим последним тут же были розданы рекламные материалы для киноуголков). После просмотра все вместе обсудили практические вопросы организации пропаганды картины в коллективах. Привлечению внимания общественности города к «Судьбе» послужил и повторный выпуск на экран «России» картины «Любовь земная». Она демонстрировалась восемь дней и дала дополнительно 30,9 тыс. зрителей.

Благодаря такой тщательной подготовительной работе «Судьба» прошла с большим успехом: она демонстрировалась 22 дня и привлекла около 30% жителей города (более 60% билетов продано по коллективным заявкам). А ведь в Ижевске

кроме «России» есть еще три широкоформатных и пять широкоэкранных кинотеатров.

Хочется подчеркнуть еще одну немаловажную деталь: умение коллектива «подать» каждый фильм по-особому, с учетом его тематического и жанрового своеобразия. Информация и реклама адресуются не какой-то абстрактной зрительской массе, а именно той категории потенциальных зрителей, которой эта лента по содержанию и духу ближе всего.

Так, при подготовке выпуска фильма «Розыгрыш» сотрудники кинотеатра обехали буквально все школы города, снабдили их рекламными материалами. К картине было привлечено внимание широкой педагогической общественности, родителей. Были проведены зрительские конференции. В результате кинолента демонстрировалась в кинотеатре 18 дней, ее просмотрело около 18% населения Ижевска. К активному участию в пропаганде фильма «Черная береза», выпуск которого был приурочен к 60-летию Советской власти в Белоруссии, были привлечены комсомольские организации, ветераны Отечественной войны. Картину просмотрела почти 195-тысячная аудитория.

«Россия» отличается прекрасным качеством показа фильмов, высокой культурой обслуживания, уютом и вниманием, которыми здесь окружают посетителей. Это тоже немаловажный фактор привлечения зрителей, и он позволил кинотеатру занять достойное место в идейно-воспитательной работе среди горожан.

В «России» систематически проводятся тематические кинопоказы, кинофестивали, кино вечера и другие массовые мероприятия. Основу их программ составляют фильмы, пропагандирующие решения и документы XXV съезда КПСС, внутреннюю и внешнюю политику партии и Советского государства, основные положения новой Конституции СССР и РСФСР, ход всенародного социалистического соревнования за выполнение заданий десятой пятилетки. Свыше ста тысяч зрителей побывали на сеансах тематических показов «Планы партии — планы народа», «Народ и партия едины» и с интересом просмотрели киноленты «Цена одного процента», «Прямая связь», «Почему человек сеет хлеб», «Письма из тайги» и др. В марте 1979 года открылся кинолекторий «Новая Конституция СССР в действии». Внимание слушателей привлекли такие темы, как «Единство прав, свобод и обязанностей граждан СССР», «Конституция СССР и экономическая политика партии на современном этапе», «Перспективы развития Ижевска».

Большая работа ведется по воспитанию молодежи. Успешно действуют в «России» кинолекторий «Человек и закон», «Природа и мы», «Кем быть?». Работа некоторых из них выносится за пределы кинотеатра. Так, при клубе «Темп» организован кинолекторий «Право и жизнь», в программе которого темы «Семья и право», «Право и научно-технический прогресс», «Твой дом»,

«Пьянству и хулиганству — бой» и др. Зрители встречаются здесь с работниками юстиции, ГАИ, юридической консультации, криминалистами и смотрят соответствующие темам занятий фильмы.

Заботится «Россия» и о самых юных гражданах Ижевска. В минувшем году на специальных детских сеансах побывало 251,7 тыс. ребят (на 54,7 тыс. больше, чем в 1977 г.). Для учащихся проведены кинофестивали и тематические показы «Гайдар шагает впереди», «Непобедимая и легендарная», «В мире подвигов и приключений», «В гостях у сказки», «Друг мой фантастика» и др. Организованы кинолектории «Подросток и закон», «Дороги, которые мы выбираем», «Окно в природу», «У порога семьи». Кинотеатр поддерживает тесные связи со многими школами. В помощь изучению учебной программы выпущены абонементы на просмотры фильмов по истории КПСС и литературе для учащихся 8—9 классов. Попутно заметим, что кинообслуживание детей «Россией» организуется в основном по абонементной системе.

Все, чего достигла «Россия», — результат большого труда ее коллектива, возглавляемого С. Коробейниковым, и активной помощи партийных, советских, комсомольских и других организаций Октябрьского района и города, широкой общественности. «Россия» установила связи со всеми крупными предприятиями и учебными заведениями. При кинотеатре создан актив киноорганизаторов, насчитывающий около 120 человек. Направляет их работу общественный Совет. Киноорганизаторы оформляют киноуголки в цехах своих предприятий и в организациях, информируют коллег о новых фильмах, организуют коллективные посещения киносеансов (в прошлом году по коллективным заявкам кинотеатр посетило 43% зрителей), участвуют в подготовке и проведении киносеансов и других массовых мероприятий. Помогают «России» в пропаганде кинокартин и привлечении зрителей председатели культурно-массовых комиссий завкомов предприятий.

В разработке программ кинолекториев, подборе и подготовке лекторов участвует руководитель Октябрьской районной организации общества «Знание» Л. Горохова. Она привлекла к проведению мероприятий в кинотеатре профессорско-преподавательский состав ижевских вузов, педагогов школ и профтехучилищ. Так, кино вечера и премьеры нередко ведут педагоги школы № 28. Свои услуги для проведения мероприятий по военно-патриотическому воспитанию молодежи охотно предлагают офицеры райвоенкомата, а работники юстиции и милиции — по пропаганде правовых знаний.

Администрация кинотеатра поощряет наиболее активных общественников: премирует за содействие привлечению зрителей на киносеансы, награждает ценными подарками, приглашает на премьеры и общественные просмотры новых фильмов, вручает абонементы на право вне-

очередного приобретения билетов и т. д. Сосредоточивая главные усилия на решении задач идейно-художественного воспитания трудящихся средствами кино, коллектив «России» уделяет большое внимание и экономической стороне дела. Кинотеатр не только работает рентабельно, но ежегодно дает до 80 тыс. руб. прибыли. Достигается это, во-первых, систематическим перевыполнением заданий по доходам от кино благодаря эффективному использованию широкоформатных фильмов (от их показа поступает около 80% валового сбора) и, во-вторых, рачительным ведением хозяйства.

В «России» умеют считать и беречь государственную копейку, изыскивают резервы для снижения эксплуатационных расходов. Немалую лепту в это вносят рационализаторы, возглавляемые старшим инженером Е. Хитриним. Они сконструировали специальные приставки для угледержателей, оборудовали водяное охлаждение последних, что позволяет полнее сжигать, а значит, и экономичнее расходовать угли. Переделали пульт управления вентиляционной системой, перенесли его в аппаратную — появилась возможность поддерживать микроклимат на всех участках в нужных параметрах и значительно экономить электроэнергию. Немалую экономию средств дала и оборудованная ими установка автоматического включения освещения прилегающей к кинотеатру территории с наступлением темноты и выключения его с рассветом. Были внедрены и другие изобретения и усовершенствования. Видимо, в известной степени этим объясняется, например, заметное снижение затрат на электроэнергию.

В настойчивой борьбе коллектива «России» за улучшение основных показателей находят выражение высокая политическая и трудовая активность его сотрудников и вместе с тем материальная заинтересованность каждого из них в результате труда. Благодаря систематическому перевыполнению плановых заданий и росту сверхплановой прибыли администрация имеет возможность ежегодно выплачивать значительную сумму премий — за годы девятой пятилетки, например, она составила 125,6 тыс. руб. Кроме того, некоторые сотрудники получали за счет фонда директора путевки в санатории и дома отдыха, ценные подарки к знаменательным датам и т. д. Это существенно дополняет систему мер морального стимулирования соцсоревнования за эффективность и качество работы (каждый второй сотрудник удостоен почетного звания «Ударник коммунистического труда», пять человек награждены значком «Отличник кинематографии СССР»).

Хорошо стартовала «Россия» в нынешнем году. С самого его начала развернулась подготовка к 60-летию советского кино. Прошел кинофестиваль «Советского кино — 60 лет». Соревнуясь за достойную встречу юбилея, коллектив кинотеатра досрочно завершил план I полугодия.

В редакцию пришло письмо, озаглавленное «О зрителях и о себе...». Его автор редактор методического кабинета Черкасского областного управления кинофикации (УССР) Л. Ключева поставила вопросы, на наш взгляд, заслуживающие внимания читателей и обсуждения на страницах журнала. Как добиться, чтобы все значительные в идейном и художественном отношении работы мастеров кино стали достоянием возможно большего количества зрителей? Как помочь фильмам, восприятие которых требует со стороны сидящих в кинозале некоторых усилий, найти свою аудиторию? Все ли работники киносети и кинопроката достаточно подготовлены к выполнению этих серьезных задач?

С этим письмом мы познакомили некоторых коллег Л. Ключевой и уже в этом номере публикуем первые отклики на вопросы, поднятые редактором из Черкасс.

Надеемся, что это только начало большого разговора на актуальную тему. Ждем ваших писем.

**Л. КЛЮЕВА,**  
редактор методкабинета Черкасского  
облуправления кинофикации

## О ЗРИТЕЛЯХ И О СЕБЕ...

Прошло уже немало времени с тех пор, как в киносети были введены новые должностные единицы — редакторов методкабинетов и районных дирекций киносети. Участок наш очень ответственный, сложный, требующий разносторонних знаний и организаторских способностей, а также специальных навыков и знаний. Редактор — связующее звено между фильмом и зрителем, и от того, насколько грамотно и квалифицированно он выполняет свои обязанности, во многом зависит успех или неуспех той или иной киноленты. Ведь зрительская аудитория очень неоднородна: один и тот же фильм кто-то смотрит с восторгом, а кто-то хлопает сиденьем и удаляется.

Говорят, о вкусах не спорят. Но это не значит, что можно мириться с безвкусицей. Мы обязаны с ней бороться. Далеко не всегда, к сожалению, с этой задачей справляются работники киносети. И нечего удивляться — людей с нужным образованием у нас не так много, а воспитание эстетического вкуса, понимания природы кино — дело сложное, требующее немалых усилий.

Чтобы идти в ногу с требованиями жизни и не оказаться в хвосте у публики, как это часто, к сожалению, случается, кинофикаторам предстоит еще очень много потрудиться.

Рассказывают, что, когда однажды заинтересовались мнением школьников о произведениях классической литературы, один из учеников написал: «Мне не нравится Достоевский, и вообще не понимаю, как такое можно печатать». Школьнику на

это ответили: «Молодой человек, не думайте, что это вы судите великую книгу. Она судит вас». К сожалению, и кино порой судит нас, и очень строго. Весьма печально, что не только зрители, но зачастую и сами работники киносети недооценивают такие фильмы, как «Неоконченная пьеса для механического пианино», «Степь», «Отец Сергей», «Юлия Вревская». Нередко директора кинотеатров заявляют по поводу подобных картин: «Никому они не нужны, зрители их смотреть не захотят». Разве не похоже это на высказывание недалекого ученика?

Подобное суждение довелось мне недавно услышать о фильме «Юлия Вревская». Великая идея вечной человечности получила в этой картине достойное кинематографическое воплощение; выше всяких похвал операторское мастерство В. Юсова, хороши актерские работы, режиссура. И все это перечеркивается походя!

Как часто в таких случаях «заслоняются» зрителем («зритель это будет смотреть, а это не будет»), напоминают о плане. Конечно, все должны заботиться о финансовых результатах показа фильмов. Но мы прежде всего — работники идеологического фронта, нам отвечать за умы и души, а не только за материальную сторону дела. И то, что такие фильмы, как «Мститель» или «Белое платье», проходят «на ура» — далеко не самый лучший показатель нашей работы. А вот то, что зритель еще не всегда может оценить такую картину, как «Степь», и мы ничего не делаем, чтобы приблизить это произведение искусства к тем, кто приходит в кинотеатр, — наша вина.

Разумеется, такая работа со зрителями очень сложна, и плоды ее, к сожалению, не могут созреть так быстро, как хотелось бы. Но это не значит, что надо вообще отказать от попыток решения этой задачи.

Бытует мнение, что хороший фильм не нуждается в рекламе. Есть такие удачи, такие киноработы, которые отличает не только высокое мастерство их авторов, но и широкий адрес. Эти картины прекрасно принимает самая различная аудитория. Но это вовсе не значит, что какая-то другая

лента плоха только потому, что возле касс кинотеатров не собираются толпы. К сожалению, некоторые зрители порой оказываются недостаточно зрелыми, чтобы принять и понять ту или иную картину высоких достоинств, восприятие которой требует определенных усилий.

Никто не удивляется тому, например, что разные люди читают разные книги. Одни любят серьезную литературу, другие предпочитают детективы, третьи и вовсе обходятся без книг. Но чтение — дело индивидуальное, тогда как кино собирает всех вместе. Наша задача — дифференцировать фильмы до их выхода на экран. Рекламирая то или иное произведение, информируя о нем зрителей, мы заранее ориентируем их, решая таким образом

важную проблему подбора аудитории фильма. Но всегда ли зритель располагает полноценной информацией о фильмах? Всегда ли он правильно сориентирован? И как результат, всегда ли картина находит нужную аудиторию? К сожалению, нет и нет. А кто же, как не мы, работники киносети, кинопроката, должны помочь здесь зрителю?

Работники методкабинетов, редакторы дирекций киносети должны следить в первую очередь за тем, чтобы большие работы наших мастеров кино не оставались вне круга внимания зрителей, чтобы эти ленты не постигала печальная прокатная участь. Каждое высокохудожественное произведение должно найти свою, пусть пока не такую обширную, но надежную аудиторию.

**В. КАЛДА,**  
старший редактор  
Эстонского фильмофонда

## ВОСПИТЫВАТЬ САМИХ СЕБЯ — ВОСПИТЫВАТЬ ЗРИТЕЛЕЙ

**П**роблемы воспитания киноработников и зрителей, поднятые в статье Л. Ключевой, достойны глубокого внимания. Мне хотелось бы рассказать о нашем скромном опыте в этой области. В Эстонии функционируют 20 народных университетов, в которых учатся 688 киноработников, и 26 клубов друзей кино, где с основами и историей киноискусства знакомятся 7200 человек.

В этом году 35 наших коллег закончили трехлетнюю учебу в Народном университете руководящих работников киносети и кинопроката. Получившие аттестаты хорошо разбираются в вопросах киноискусства. Они могут быть пропагандистами кино, владеют пером. За время учебы они немало узнали об истории советского киноискусства, достижениях центральных киностудий, о кинематографистах союзных республик. Знания слушателей университета проверялись на семинарах. В минувшем учебном году они писали рефераты на тему «Проблема героя в советской кинематографии», рецензии на новый художественный фильм («Отблеск в воде», «Поворот», «Вас ожидает гражданка Никанорова» и др.). На «отлично», т. е. по-настоящему творчески, показав глубокие знания теории и истории киноискусства, написали обе работы только восемь человек, среди них — начальник Тартуской базы кинопроката Э. Муна, киноактивист пенсионер В. Резкна, директор Пыльваской районной киносети Х. Упрус, редактор субтитрового цеха Управления кинопроката и рекламы К. Карисе, администратор таллинского кинотеатра «Сыпрус» К. Соосалу.

На занятиях этого Народного университета проводились интересные встречи, например, с заведующим отделом культуры ЦК КП Эстонии О. Уттем на тему «Про-

блемы развития советской культуры», секретарем ЦК ЛКСМ Эстонии М. Аадна (в связи с 60-летием ВЛКСМ), главным редактором киностудии «Таллинфильм» Э. Реккором, фронтовым оператором, ныне режиссером-документалистом С. Школьниковым и др. Лучшие слушатели получили возможность побывать на киностудии «Ленфильм», где в залах музея еще раз освежили в памяти этапы развития советского киноискусства.

Сейчас в университете учатся около ста человек.

В народных университетах киномехаников Пыльваского, Хаапсалуского и других районов также проходят занятия по истории отечественного киноискусства, просмотры фильмов сопровождаются их обсуждением.

Для характеристики наших народных университетов надо добавить, что здесь не ограничиваются изучением киноискусства. На занятиях рассматриваются вопросы идеологической работы, современной политики, истории партии и комсомола; слушатели знакомятся с книгами тов. Л. И. Брежнева «Малая земля», «Возрождение» и «Целина»; киномеханики повышают свою квалификацию. Отрадно, что активизация деятельности народных университетов сопровождается перевыполнением киносетью установленных планов.

Кое-что сделано у нас в республике, чтобы повысить заинтересованность киноработников в продвижении фильмов высоких идейных и художественных достоинств. Для каждого района и городского кинотеатра по таким картинам установлены контрольные задания. Их выполнение обязательно, оно учитывается при подведении итогов социалистического соревнования. В число «контрольных» фильмов рес-

публиканская репертуарная комиссия ввела такие, как «Судьба», «Подранки», «Мимино», «Цену смерти спроси у мертвых», «Обратная связь», «Странная женщина», «Кентавры» и др.

Воспитывать вкусы зрителей нам помогают кино клубы. К сожалению, нет сегодня всесоюзного общества друзей кино. Не наступило ли время возродить его, наладить общее методическое руководство кино клубами?

Активисты наших эстонских КДК в декабре прошлого года участвовали во всесоюзном семинаре «Киноискусство в духовной жизни социалистического общества», который проводился в Таллине. В апреле был организован творческий семинар «Многонациональный советский кинематограф», на котором выступал и отвечал на многочисленные вопросы председатель Госкино ЭССР Ф. Лийвик. Главный редактор «Таллинфильма» рассказал о проблемах эстонского кино. Активистов познакомили и с планами «Эстонского телефильма».

Среди 26 КДК восемь — для учащихся, два студенческих, три сельских, два заводских и т. д. Осенью самый «старший» Раквереский клуб друзей кино начал свой 14-й сезон. Центральное мероприятие года — фестиваль документальных фильмов «Таллинфильма». На него приглашены гости из всех КДК республики, из Ленинграда, Свердловска. Идет серьезный разговор о документальном кино, в котором участвуют редакторы киностудии и создатели фильмов. Лучшие картины (каждый кинолюбитель и гость — член большого жюри) премируются, о результатах фестиваля сообщают по радио и в прессе.

В Раквере работает и детский КДК «Лыке», где ребята смотрят мультфильмы — эстонские, других союзных республик, социалистических стран. Перед сеансами — короткие беседы о фильмах и их авторах. Для этого мы используем материалы о мультипликации из пресс-информаций Союзинформкино. За добросовестную работу президенты Раквереского КДК и «Лыке» получили этой весной от республиканского Совета народных университетов путевки для туристических поездок в социалистические страны.

Активно и масштабно работает КДК Таллинского политехнического института. Занятия в этом самом большом нашем клубе (около тысячи членов) проводятся еженедельно. На них молодежь знакомится с классикой советского кино (в последнее время были просмотрены ленты С. Эйзенштейна «Октябрь» и «Главная линия»). Событием года стал первый фестиваль эстонских фильмов, где с мастерами кино и телестудий могли конкурировать кинолюбители. В организации фестиваля принял активное участие Союз кинематографистов Эстонии.

На премьерах фильмов в КДК зрители встречаются с творческими коллективами картины. Обязательны и обсуждения фильмов. Мы много спорим, но именно так воспитываем вкусы зрителей. Этому помогает

и требовательный выбор репертуара КДК. С удовольствием встречаются с любителями кино актеры и режиссеры. В гостях у кино клубовцев побывали В. Санаев, М. Булгакова, А. Солоницын, А. Кайдановский, Д. Асанова, А. Тарковский, К. Кийск и другие.

О работе сельского КДК «Виркекаар» колхоза «Линда» Вырусского района вы можете прочитать в № 3 журнала «Советский экран» за этот год («Праздник всегда с нами...»). Журналистка Т. Михайлова сумела передать творческую и сердечную атмосферу клубовского кино вечера. Хотелось бы только добавить, что 40 активистов КДК при поддержке руководства колхоза побывали на экскурсии на «Мосфильме». Наши молодые колхозники благодарны за добрый прием, за внимание. Теперь они с еще большим интересом продолжают работу в КДК, постигают тайны кино.

Среди ученических клубов обращает на себя внимание «ФИМА». Здесь проходят циклы кинолекций («Винтовка и кинокамера», «Комсомол — авангард молодежи» и др.). На специальных сеансах отмечаются такие события, как 150-летие со дня рождения Л. Н. Толстого, 30 лет со дня выхода на экран «Молодой гвардии» С. Герасимова и др. Для молодежи организуются разные конкурсы — рефератов, сочинений, рецензий, рисунков и плакатов. Среди лучших рефератов — работы на такие темы, как «Комсомол в фильмах», «Тема труда в советском киноискусстве», «Фильмы для молодежи». Очень интересными оказались сочинения на тему «Роль кино в моей жизни». Продуманно используется фонд короткометражных фильмов — игровых, документальных, научно-популярных, учебных. КДК для старшеклассников трудно переоценить — именно в эти годы молодые люди приобретают серьезный вкус к кино. Здесь воспитывается требовательный кинозритель. Школьные КДК продолжают работу, начатую пионерскими и школьными кинотеатрами.

У нас выделен специальный фильмофонд для КДК — только лучшие картины. Ежегодно этот фонд пополняется новыми значительными советскими и зарубежными лентами. В результате сохранились, хоть в одной копии, такие картины, как «Гамлет», «Я — Куба», «Не горюй!», «Пиромани». В 1979 году республиканский Совет КДК и народных университетов кино при Госкино ЭССР включил в этот фонд фильмы «Наапет», «Мимино», «Степь», «Отец Сергей», «Позови меня в даль светлую», «Объяснение в любви», «Осужденные души», «Пятая печать», «Семейный портрет в интерьере» и др. Списки картин печатаются в бюллетене КДК Эстонии. Очень полезны каталоги «Кино рассказывает о себе».

Работа КДК и народных киноуниверситетов нашла в нашей республике поддержку партийных и комсомольских органов, отделения Бюро пропаганды советского киноискусства и других общественных организаций.

Думаю, что нам, киноработникам, не надо стыдиться недостатка знаний в области киноискусства, пугаться отсутствия вкуса у зрителей. Важно — хотеть учиться, организовать учебу для себя и коллег, найти зрителей, которые любят кино, разбираются в нем. Это наши потенциальные помощники. На пригласительных билетах одного КДК написано: «Кинозрителем не

рождаются. Им можно стать в процессе внимательного наблюдения за окружающей жизнью. Воспитывать в себе кинозрителя — это значит воспитывать любознательного и всесторонне развитого человека». Активный подход к жизни, требовательность к себе и инициатива — основное в нашей общей кинопропагандистской работе.

**Э. КОРЧМАРЕВ,**  
старший редактор методкабинета  
Хабаровского краевого  
управления кинофикации

## ДОЛОЙ КИНОНЕВЕЖЕСТВО!

Наша коллега из Черкасс Л. Клюева справедливо обвиняет некоторых киноработников (их, к сожалению, немало) в «зрительском хвостизме». Нашим главным делом традиционно считается удовлетворение вкусов и запросов зрителей. Но ведь есть же еще и задача формирования высоких вкусов и потребностей! Недавно ЦК КПСС вновь напомнил нам об этой задаче — постановлением «О дальнейшем улучшении идеологической, политико-воспитательной работы».

Предположим, фильм пользуется успехом у зрителей. И это действительно хороший фильм. Но и в таком случае его идейно-эстетическая эффективность не проявляется сама по себе. Ведь картина может быть понята по-разному, часто весьма поверхностно или даже превратно. Вспомним Маркса, который говорил, что для наслаждения искусством нужно быть художественно образованным человеком. А ведь мы-то должны пропагандировать искусство кино, учить других. От нас нередко зависит судьба фильма. Как многие забывают об этом, идя на поводу у зрителей, причем зачастую у самой отсталой их части. В руках таких киноработников кино приносит больше вреда, чем пользы.

Беда в том, на наш взгляд, что мало пока среди киноработников людей с соответствующим образованием. Можно смотреть буквально все поступающие фильмы и все же не разбираться в киноискусстве. Л. Клюева правильно охарактеризовала ситуацию. Какой же из нее выход?

Думается, во-первых, надо решить вопрос о подготовке кадров для киносети и кинопроката во ВГИКе и институтах культуры, чтобы и в нашу систему приходили люди со специальным высшим образованием. Во-вторых, наладить учебу сегодняшних кадров киносети. Но не только и не столько на краткосрочных семинарах по обмену опытом. Хорошо бы на базе ВГИКа или Госфильмофонда дать практикам знания по эстетике, истории, теории, социологии кино, социальной психологии. Наверно, подобные курсы должны быть организованы в первую очередь для ру-

ководителей управлений кинофикации, контор кинопроката, всех работников методических кабинетов, редакторов кинопроката, директоров крупнейших кинотеатров.

Необходимо, чтобы лучшие фильмы прошлых лет и новые ленты высоких идейно-художественных достоинств, но не вызывающие сразу интереса больших масс зрителей, демонстрировались в течение долгого времени на отдельных киносеансах. Работа с этими лентами должна контролироваться и поощряться как дирекциями киносети, управлениями кинофикации, так и кинопрокатом. На наш взгляд, при подведении итогов социалистического соревнования между кинотеатрами, дирекциями киносети, управлениями кинофикации следует учитывать репертуар и не присуждать классных мест, если план перевыполнен только за счет чисто коммерческих лент.

Очевидно, работникам киносети следует совместно с партийными и комсомольскими органами развернуть сеть клубов друзей кино, рассматривая их в качестве важного средства идейно-эстетического воспитания (как зрителей, так и работников киносети и проката). Нам надо бы породить ОДСК — Общество друзей советского кино (ведь существует Общество книголюбов!).

Мы в Хабаровске делаем попытки решить эту проблему. Так, находящийся в центре города кинотеатр «Молодежный» каждое воскресенье демонстрирует (на одном-двух сеансах) лучшие ленты советского и мирового кино. Зал в кинотеатре небольшой, на 130 мест, и чаще всего на этих сеансах — аншлаги. В кинотеатре «Гигант» есть клуб «Киноглаз». Его члены просматривают и обсуждают каждую субботу лучшие фильмы. В этом же кинотеатре — студенческий клуб «Зеркало». Молодежь здесь также регулярно просматривает и обсуждает фильмы, слушает лекции по киноискусству. Все это — пути кинообразования наших зрителей, средства их эстетического, нравственного воспитания. Но, повторяю, надо учиться и нам самим.



## ИЗ ИСТОРИИ ОТЕЧЕСТВЕННОГО КИНОПРОКАТА

**В**еликая Октябрьская социалистическая революция освободила кинематографию от служения коммерческим расчетам предпринимателей. Поставив перед ней задачу идейного и эстетического воспитания народных масс, партия и Советское правительство создали необходимые условия для превращения кино из пустого развлечения в самостоятельный вид искусства. И поэтому советское кино сумело быстро занять важное место в культурной жизни нашей страны.

В дореволюционное время фильмы демонстрировались лишь в крупных городах. В 1913 году в России насчитывалось 1510 киноустановок, из них только 142 обслуживали сельское население. После свержения власти буржуазии сохранилось менее тысячи киноустановок. Но в первые же годы после установления Советской власти и киносеть и прокат фильмов стали расширяться быстрыми темпами.

Особое внимание уделялось в ту пору показу фильмов на селе. Так, VIII съезд РКП(б) рекомендовал использовать кинематограф в деревне как непосредственно, так и в сочетании с лекциями и докладами на собраниях и митингах крестьян. Для этого создаются агитпоезда и агитпароходы с кинопередвижками, которые демонстрируют фильмы для населения бесплатно. Среди этих картин — выпускаемая Московским и Петроградским кинокомитетами кинохроника, которая знакомила крестьян, а так-

же рабочих и красноармейцев с борьбой большевистской партии за становление Советской власти в России, игровые сюжетные агитационные ленты, научно-популярные и художественные картины. Таким образом решались три основные задачи, поставленные партией перед молодой советской кинематографией: информировать трудящихся о событиях на фронтах гражданской войны и о строительстве Советского государства; разъяснять текущие лозунги партии и правительства; популяризировать среди трудящихся научные и технические знания и произведения классической литературы.

Прокатом фильмов в те годы занимались в нашей стране различные кинообъединения или акционерные общества — Госкино, «Межрабпомфильм», Белгоскино и др. Они же и создавали фильмы. Затем с целью идеологического контроля за репертуаром и обеспечения работы кинотеатров прокат был сосредоточен в РСФСР — в Госкино, а в союзных республиках — в кинообъединениях. Еще позднее было создано Совкино, где прокат был выделен уже в специальную организацию. Но как бы ни именовались организации, ведающие прокатом фильмов в СССР (их названия еще не раз менялись), функции их определились еще в те далекие годы. Органы кинопроката способствуют выполнению идеологических, культурно-воспитательных и экономических задач, стоящих перед кинематографи-



Автор этой статьи ГРИГОРИЙ АЛЕКСАНДРОВИЧ ГОРНОВ почти 40 лет работает в системе кинематографии. В годы войны, когда необходимо было организовать для снабжения фронта и партизанских отрядов, Г. Горнов участвовал в создании кинокопироваальной фабрики в Новосибирске, позже возглавлял Главкинопрокат Министерства кинематографии СССР. С 1964 года Г. Горнов — директор Республиканского фильмокомбината Госкино РСФСР.

За многолетнюю плодотворную работу в кинематографии Г. Горнов награжден двумя орденами «Знак Почета», удостоен звания заслуженного работника культуры РСФСР.

ей. Осуществляя государственную монополию проката фильмов, они приобретают кинокартины у студий, организуют массовое тиражирование фильмов на копировальных фабриках, информируют население о выпускаемых на экран кинопроизведениях, обеспечивают хранение, ремонт, реставрацию копий.

Начало 30-х годов ознаменовалось приходом в кино звука. Первый публичный сеанс звукового кино состоялся в Ленинграде в 1929 году, а через год в Москве открылся первый звуковой кинотеатр «Художественный». Огромный интерес у зрителей вызвали первая художественная звуковая картина «Путевка в

жизнь» и другие звуковые ленты. Их копий поначалу было немного, и в связи с этим потребовались большая оперативность органов кинопроката, уплотнение графиков продвижения звуковых копий и более интенсивное их использование. А это в свою очередь вызвало необходимость особо бережного отношения к фильмам, высокой требовательности к их эксплуатации на киноустановках.

В ту пору предприятия, учреждения, учебные заведения устраивали коллективные походы на просмотры звуковых фильмов. Так, были организованы коллективные посещения рабочими заводов «Каучук» и «Электросвет», фабрик «Красная роза» и имени Свердлова московского кинотеатра «Худоожественный», когда там демонстрировалась «Путевка в жизнь».

Особое значение имело демонстрирование звуковых фильмов в сельской местности. Показ их превращался в настоящие праздники, как, например, в районном центре Высокиничи (бывшая Московская обл., ныне Калужская), когда 11 апреля 1934 года там был открыт с помощью рабочих Ленинского района Москвы звуковой кинотеатр. Контора кинопроката организовала доставку копии «Путевка в жизнь», выделила технического инспектора для наблюдения за показом этой картины. Фильм прошел с большим успехом. В связи с его демонстрированием районные организации провели слет передовиков сельского хозяйства. Слет отметил большую культурную победу — открытие звукового кинотеатра — и выразил глубокую благодарность своим шефам — рабочим Ленинского района.

К 1940 году более 70% всех киноустановок были звуковыми. По уровню развития киносети СССР выдвинулся на одно из первых мест в Европе. Рост киносети потребовал и увеличения фильмофонда. В эту пору в систему Комитета по кинематографии при СНК СССР входило Главное управление массовой печати и проката кинофильмов. В его



Старое и новое здания Дмитровского отделения кинопроката (Московская обл.)

подчинении было пять кинокопировальных фабрик (в Москве, Ленинграде, Харькове, Киеве, Тбилиси), 95 областных, краевых и республиканских контор кинопроката (203 межрайонных отделения кинопроката), фабрика Реклафильм, Всесоюзное хранилище негативов и субтитровая мастерская. Все они были обеспечены квалифицированными кадрами.

Кинопрокатные организации, которые снабжали фильмами 29 439 киноустановок, располагали 40 тыс. копий. На одну киноустановку приходилось в среднем 1,3 копии. Такое соотношение потребовало от прокатных организаций максимального внимания к продвижению каждой копии. При этом мы всегда помнили основы репертуарной политики советского кинопроката: способствовать выполнению культурно-воспитательных задач, стоящих

перед кинематографией. Надо сказать, что лучшие советские фильмы занимали основное место в репертуаре звуковых кинотеатров, залы которых были полны.

Огромным успехом пользовались у зрителей такие картины, как «Ленин в Октябре», «Ленин в 1918 году», «Чапаев», «Мы из Кронштадта», «Путевка в жизнь», «Веселые ребята», «Волга-Волга».

В годы Великой Отечественной войны киносети и кинопрокату страны был нанесен огромный ущерб. Так, на оккупированной территории оказались 50 контор кинопроката. Были разрушены их здания, уничтожены фильмофонд, оборудование.

Киносеть перестроила всю свою работу, подчинив ее военным нуждам. Был организован широкий показ военно-патриотических художественных и хроникально-



Механизация трудоемких процессов на фильмобазе Карагандинской конторы кинопроката

документальных фильмов не только в кинотеатрах и сельских клубах, но и на мобилизационных и эвакуационных пунктах, в госпиталях, на вокзалах, в воинских частях и партизанских отрядах. Часть Московской кинокопировальной фабрики была перебазирована в Новосибирск. Прибывшие из Москвы директор фабрики В. Спиченков, главный инженер Ю. Болтунов и механик И. Бухтеев быстро организовали установку оборудования, и в Новосибирске, а также на киностудиях, которые находились в глубоком тылу, была в кратчайшие сроки налажена печать хроники и художественных фильмов.

Партия высоко оценила работу кинематографистов в годы Великой Отечественной, наградив большую их группу, в том числе кинопрокатчиков, орденами и медалями.

Сразу же после разгрома нашими войсками фашистских захватчиков под Москвой, там, где было возможно, началось восстановление киносети и кинопроката. Из тыловых контор в освобожденные районы направлялись фильмы, постепенно создавалась буквально заново сеть прокатных организаций в областях и республиках, освобожденных от гитлеровских оккупантов. Это, конечно, потребовало колоссальных усилий. Восстанавливались кинокопировальные фабрики, расширялись их мощно-

сти. Вместо разрушенных захватчиками, как правило, приспособленных зданий фильмобаз впервые в истории отечественной кинематографии началось строительство фильмобаз по специальному и типовому проектам.

А в ту пору, когда не хватало ни строительных материалов, ни рабочей силы, это было очень трудное, но крайне необходимое и срочное дело. Его возглавил главный инженер Главкинопроката Министерства кинематографии СССР В. Коровкин. Были построены новые фильмобазы в Ленинграде, Минске, Киеве, Одессе, Белгороде, Брянске, Туле, Орле. Затем строительство развернулось в других районах. В последние годы большая работа по сооружению фильмобаз в отделениях кинопроката проведена, например, в Московской области. Здесь во всех 15 отделениях они либо построены заново, или к ним пристроены некоторые помещения для ряда служб.

Инженерно-техническая мысль работала над созданием совершенного оборудования фильмобаз. Рост объема работы контор и отделений кинопроката, повышение культуры ухода за копиями фильмов потребовали применения механизации трудоемких процессов. Были сконструированы фильморемонтные столы с механическим приводом, в связи с этим труд фильмо-

проверщиц значительно облегчился, а его производительность повысилась.

Появились фильмоочистительные, реставрационные машины, подготовлены для работы на них квалифицированные кадры.

Ныне в нашей стране около 153 тыс. киноустановок только с платным показом фильмов. Выросло и количество кинопрокатных организаций. Сейчас у нас 154 конторы кинопроката, а в них 420 отделений. На экраны ежегодно выпускается почти 300 художественных, более 1400 короткометражных хроникально-документальных и научно-популярных фильмов. Только в РСФСР, по последним данным, насчитывается в фонде 2535 полнометражных картин (около 1 млн. копий на широкой и узкой пленках), а короткометражных хроникально-документальных лент — почти 1,4 млн. копий.

С каждым годом кинопрокат все лучше. точнее выполняет свои идеологические задачи. Повышается качество репертуарного планирования, интенсивность, эффективность использования фильмокопий. Улучшаются пропаганда, рекламирование картин по телевидению, радио, в прессе. Кинопрокат выпускает все больше печатной рекламной продукции. Все это способствует тому, что лучшие советские кинопроизведения просматривает весьма значительная часть населения.

Наряду с идеологическими задачами на кинопрокат, как известно, возложены важные экономические функции, связанные с расчетами за производство фильмов и тиражирование копий художественных, хроникально-документальных и научно-популярных лент.

Сегодня хозяйство у кинопрокатных организаций страны огромное. Оно требует постоянного внимания, и это хорошо понимают прокатчики. Они совершенствуют свои знания, распространяют передовой опыт и добиваются его внедрения, чтобы еще лучше выполнять стоящие перед ними задачи.

## 50 ЛЕТ ДОБРЫХ ТРАДИЦИЙ

### НЕМНОГО ИСТОРИИ

Пятьдесят лет назад в ленинградской газете «Смена» под рубрикой «Искусство» появилась небольшая информация «Открываем комсомольский кинотеатр». Начинаясь она так: «1 сентября в помещении кино «Светлая лента» открывается кинотеатр рабочей молодежи (КРАМ)». Дальше сообщалось, что «кино рабочей молодежи будет отличаться от обычных кино не только составом зрителей. Вся работа КРАМа будет строиться на строгих идейных основах. Вокруг этого развернется идейно-просветительная работа в форме специальных вступительных слов, анкет, диспутов. Методы культурного окружения зрителей найдут в КРАМе самое широкое применение».

Итак, КРАМ открылся. А вскоре здесь по инициативе Ленинградского обкома комсомола и кинофабрики «Совкино» собрались молодые представители заводов, фабрик, строек, институтов и составили совместный план работы. В декабре состоялась первая встреча рабочей молодежи с молодыми творцами молодого киноискусства. Перед горячими, любознательными зрителями выступили режиссеры Ф. Эрмлер и Г. Козинцев, демонстрировался фильм «Ветер в лицо», и была проведена первая бурная дискуссия.

О, сколько их потом было — встреч, просмотров, дискуссий! Тысячи! Бывшие члены Петроградского комитета комсомола В. Корнильев и А. Быстров записали в нашей Книге отзывов: «По решению Губкома комсомола в кинотеатре КРАМ (с 1938 года — «Молодежный») зародилась культурно-массовая работа среди зрителей, послужившая в дальнейшем примером для всех кинотеатров города и области. И сегодня

мы с радостью отмечаем, что коллектив «Молодежного» продолжает славные традиции КРАМа. А Герой Социалистического Труда поэт М. Дудин, нередко выступающий в кинотеатре, с нежностью признался:

«Нет первых чувств  
вернее и нежней.  
Приобретая опыт  
осторожный,  
Как на свиданье  
с юностью своей,  
Мы, пожилые, ходим  
в «Молодежный».

### «МОЛОДЕЖНЫЙ» — МЕТОДИЧЕСКИЙ ЦЕНТР

Традиции КРАМа живы, но сегодняшняя деятельность «Молодежного» намного шире и значительнее. Наш кинотеатр — методический центр области. Коллектив кинотеатра в своей работе руководствуется постановлением ЦК КПСС и Совета Министров СССР «О мерах по дальнейшему улучшению культурного обслуживания сельского населения». Все, что рождается у нас, распространяется затем по всем кинотеатрам, клубам, кинопередвижкам Ленинградской области. Мы передаем в сельскую киносеть методические разработки кинопродюсеров, кинопродюсеров, кинопродюсеров, кинопродюсеров, сценарии встреч с ветеранами партии и комсомола, Великой Отечественной войны и труда. Ежегодно в «Молодежном» происходит более ста интересных мероприятий, аналогичные им организуются потом в кинотеатрах районных центров, в сельских клубах.

В нашем техническом кабинете повышают квалификацию сельские киномеханики. Ежемесячно проводятся в «Молодежном» семинары директоров киносети, бригадиров сельских киномехаников и активистов кинотеатров области. Здесь

они черпают новые знания и прежде всего интересуются опытом «Молодежного». Перед ними выступают киноведы, артисты, режиссеры. Проводятся показательные премьеры фильмов, кинопанорамы, кинопраздники.

Особо оцутимую помощь получают кинофикаторы области, когда к ним выезжает агитбригада «Молодежного»: эстрадный ансамбль, киновед, актеры, работник методического отдела. Наш ансамбль (руководитель В. Федоров), родившийся в 1948 году, снискал большую и заслуженную популярность среди сельских труженников. В десятой пятилетке он выступал на сельских сценах уже более трехсот раз. Его хорошо знают в Киришском и Бокситогорском, в Гатчинском и Лужском, в Волховском и Приозерском, в Сланцевском и Всеволожском районах.

Вместе с ансамблем не раз выезжали на село известные актеры театра и кино Ф. Никитин, К. Лавров, П. Кадочников, Ю. Толубеев, М. Блинова, Л. Чурсина и другие. В последнее время количество актеров, активно участвующих в работе нашей агитбригады, значительно возросло. Это прежде всего творческая молодежь киностудии «Ленфильм», с которой «Молодежный» поддерживает самые тесные контакты.

### «МОЛОДЕЖНЫЙ» — ДЛЯ МОЛОДЕЖИ

КПСС особое внимание придает воспитанию подрастающего поколения. Решениями съездов и постановлениями партии и комсомола руководствуется «Молодежный» в работе со зрителями. За активную работу по коммунистическому воспитанию молодежи кинотеатр много раз награждался Почетными грамотами ЦК ВЛКСМ и Ленинградского обкома комсомола. В 1976 году «Молодежный» был отмечен дипломом II степени ВДНХ за отличные



Фойе второго зала

показатели в девятой пятилетке.

В нашем коллективе — пять отличников кинематографии СССР — директор Я. Свистунов, руководитель эстрадного ансамбля В. Федоров, кассир И. Самерсова, билетеры О. Федотова и М. Хозикова. Большинство работников — ударники коммунистического труда. Отлично трудятся, например, киномеханики В. Чуракова, А. Братанчук, З. Вишнякова. Таким людям — инициативным, энергичным, трудолюбивым — любые задачи по плечу.

Все важнейшие события в жизни нашей Родины отмечаются в кинотеатре кинопраздниками.

Так, в честь 60-летия ВЛКСМ у нас прошло пять тематических кинопоказов. Был проведен III смотр творчества молодых кинематографистов Ленинграда. Состоялось более 60 встреч деятелей кино, ветеранов войны и труда с молодыми зрителями. Кинопраздники «120 минут революционной романтики», «Мы жить на свете будем, как нам велел Ильич» надолго останутся в памяти зрителей. Перед ними выступали член КПСС с 1917 года, делегат IV съезда РКСМ, почетный делегат XVII съезда комсомола, делегат XXV съезда КПСС Л. Шушпанов, член ВЛКСМ с 1919 года и член КПСС с 1924-го М. Шорина, народный артист СССР П. Кадочников и другие. В канун юбилея ВЛКСМ кино-



Стенгазета «Молодежного»

театр вручил Ленинградскому обкому комсомола фотоальбом, ярко и убедительно рассказывающий о работе «Молодежного» с молодежью. От обкома ВЛКСМ мы получили награду — Почетную грамоту.

Вот запись в книге отзывов начальника Музея крейсера «Аврора» Б. Бурковского: «Дорогие друзья, очень приятно, что вы ведете большую культурно-воспитательную работу с молодежью, которая дает весомые плоды в воспитании настоящих строителей коммунизма. Нам, представителям крейсера «Аврора», приятно, что мы трудимся вместе на одном

фронте — идеологическом».

«От души желаем «Молодежному» боевого комсомольского настроения в работе с массовым зрителем, в подборе репертуара, в развитии всего лучшего, что уже есть и что, несомненно, будет в его долгой жизни, столь нужной молодым ленинградцам! Пусть в его стенах всегда будет уютно творческой молодежи, пусть «Молодежный» станет местом дружеских встреч юности! По поручению группы делегатов II фестиваля дружбы советской и венгерской молодежи —

Окончание статьи см. на стр. 40



**Г. ИРСКИЙ,**  
кандидат технических наук

### ЭКРАННЫЕ УСТРОЙСТВА И ОСВЕЩЕНИЕ ЗАНАВЕСА

Конструкции, на которых крепятся кинопроекционные экраны, влияют на качество кинопоказа почти так же, как сам материал экранного полотна.

Художественное оформление и освещение предэкранного (или декоративного) занавеса являются важными факторами подготовки кинозрителя к началу сеанса, создания настроения торжественности и приподнятости.

#### УСТРОЙСТВА, ОКРУЖАЮЩИЕ ЭКРАН

Натяжение экрана. Экранные рамы, устройства натяжения экранного полотна и приспособления для сохранения экранов зависят от материала экрана, его назначения и условий эксплуатации.

В кинотеатре, где экран установлен стационарно, экранная рама должна быть прочной, не деформироваться при натяжении большого экранного полотна. Такие полотна имеют парусиновую окантовку шириной  $60 \pm 5$  мм с люверсами для шнуровки.

Равномерное и прочное натяжение экранного полотна обеспечивается шнуровкой. Можно использовать также резиновые ленты или металлические пружины, укрепив их на экранной раме в соответствии с расположением люверсов на окантовке экрана. Обычно шнуровка экрана производится в такой последовательности: сначала — верхней кромки, после ее выравнивания — нижней, а затем — боковых кромок.

Усилия натяжения должны обеспечивать максимально гладкую поверхность экрана, без морщин и волнистостей.

При натяжении экранного полотна на вогнутую раму происходит выпучивание экрана, так как между верхней и нижней дугами рамы наряду с вертикальными усилиями натяжения возникают усилия по горизонтали.

Чтобы выпучивание свести к минимуму, необходимо подвешивать и шнуровать верхнюю кромку экранного полотна к верхней дуге рамы при полностью свободных боковых и нижних кромках. После того как регулировкой верхней шнуровки достигнуто правильное положение полотна и на всей его поверхности нет вертикальных сборок, шнуруются нижняя, а затем боковые кромки. При этом натяжение полотна как по вертикали, так и по горизонтали должно быть незначительным — лишь для устранения возможных неровностей поверхности экрана.

Натяжные усилия экранных полотен по вертикали составляют для сварных пластикатных экранов до  $50 \text{ кг/м}$  в процессе натяжения и не более  $20 \text{ кг/м}$  — по его окончании.

Экранные рамы могут быть из стальных труб или деревянных брусьев. Металлические рамы, в зависимости от особенностей зрительного зала, эстрады или сцены, крепятся к стенам, полу, потолку или выполняются в виде специальных ферм, несущих на себе помимо экранного полотна устройство для кашетирования и предэкранный занавес.

Обрамление экрана. Существуют несколько способов обрамления — от черной светопоглощающей окантовки до светового узора, окаймляющего экран.

Чаще применяется черная окантовка, придающая экра-

ну более четкую форму и поглощающая свет от нерезких краев изображения. Она может быть выполнена матовой краской или из черного бархата.

Соотношение яркости кинопроекционного изображения и его черно-матового обрамления обычно очень большое, достигающее иногда  $1000:1$ . Такой резкий контраст может нарушать ощущение пространства у зрителя. Поэтому рекомендуется в процессе кинопоказа немного осветить окружение экрана направленными светильниками (маломощными зеркальными лампами или линзовыми прожекторами), смонтированными на просцениуме за занавесом. При этом на экране в коем случае не должен попадать посторонний свет, иначе снизится контрастность самого киноизображения.

До недавнего времени считали, что черная рама привлекает внимание зрителей и даже создает некоторую объемность изображения вследствие «отжимающего действия» черного обрамления экрана. Позднейшие исследования в области физиологии восприятия и поиски путей улучшения техники кинопоказа привели к созданию других методов обрамления экрана.

Световое обрамление — подсветка фона, окружающего экран. Конструктивно оно может быть выполнено в виде желоба вокруг экрана, в котором размещены не видимые зрителям источники света (например, лампы накаливания). Отраженный от внутренних поверхностей желоба свет создает вокруг экрана световое обрамление.

Вместо светового желоба может быть применена система из нескольких раскрытых предэкранных занавесов, освещение которых усиливается по мере их приближения к экрану.



Рис. 1. «Синхронно-световая» рама экрана

Синхронно - свето-вая рама экрана — устройство, состоящее из основного экрана, дополнительных отражающих поверхностей в виде двух боковых крыльев и верхней и нижней панелей, изготовленных из обычного бело-матового экранного материала (рис. 1). Поверхности боковых, верхнего и нижнего элементов экрана отражают рассеянный свет от ближних участков основного экрана, поэтому их яркость и цветность изменяются синхронно с изменением характера основного изображения. Яркость световой рамы всегда намного меньше яркости основного изображения, вследствие чего иллюзия пространства на экране не нарушается. Основная (рабочая) плоскость экрана в этом случае выбирается несколько меньшей по срав-

нению с проецируемым изображением. При этом самые крайние участки изображения, падающие на синхронно-световую раму, оказываются настолько нерезкими, что зритель не обнаруживает ни неустойчивости изображения, ни каких-либо цветных каемок.

Размеры элементов экрана выбираются такими, чтобы общая площадь окружающей основной экран светлой поверхности составляла 90—120% площади экрана.

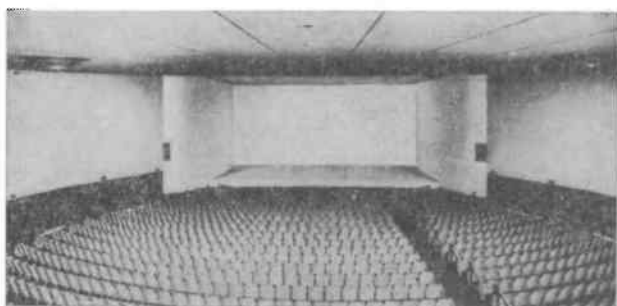
«Плавающий» экран. Натянутое на раму экранное полотнище не имеет никакого обрамления (рис. 2). Фильм проецируется на экран, окруженный слабо светящимся фоном, что создает иллюзию парящего («плавающего») в воздухе киноизображения. В процессе кинопоказа меняется цветовая гамма светящегося фо-

на. Цель «плавающего» экрана — освободиться от ограничивающего действия обычного обрамления экрана и создать у зрителей впечатление большей реальности происходящих на экране событий.

При показе обычных и кашетированных фильмов боковые части экрана не заполняются киноизображением. Их рекомендуется подсвечивать слабым голубым светом. Особое внимание должно быть обращено на точность определения фокусного расстояния проекционного объектива и правильной подгонку (подпилку) кадрового окна кинопроектора, чтобы границы проецируемого кадра точно совпадали с границами экрана. В противном случае часть изображения будет выходить за пределы экрана и освещать заднюю стену за экранного пространства, что нарушит иллюзию парящего в воздухе киноизображения.

Кашетирование экрана. Кинопрограмма одного сеанса может включать в себя разные по формату фильмы: например, киножурнал на 35-мм пленке и художественный широкоформатный фильм на 70-мм пленке. Это вызывает необходимость в оперативной перестройке обрамления экрана в зависимости от формата демонстрируемого фильма. На помощь приходят подвижные кашеты.



Рис. 2. Зрительный зал с «плавающим» экраном

# КИНОКАЛЕНДАРЬ

## Февраль

«Родословная подвига», посвященную 60-летию Советских Вооруженных Сил.

советуем показать в этот день картины чехословацких кинематографистов и более раннего выпуска.

50 лет со дня основания (1930) Коммунистической партии Вьетнама

### Художественные фильмы

«Две матери», «Девочка из Ханоя», «Девушка из Сайгона», «Дорога на родную землю», «Нет укрытия для агентов», «17-я параллель» (две серии), «Фронтная баллада».

### Документальные фильмы

«Война окончена — борьба продолжается», «Выступая на встрече», «Героическая симфония», «Его звали Хо Ши Мин», «Мы с тобой, Вьетнам!», «Парламентарии Социалистической Республики Вьетнам в Советском Союзе», «Репортаж с границ Вьетнама», «Свет свободы», «Теплый снег».

## 10

День аэрофлота

### Художественные фильмы

«Абитуриентка», «Еще раз про любовь», «Мимино», «Неподсуден», «Разрешите встать!».

## 20

20—25 февраля 1948 года трудящиеся Чехословакии одержали историческую победу над реакцией. Гордость народной демократии

### Художественные фильмы

«Двадцать девятый», «День моей любви», «День, который не умрет», «Добрый день, город», «Завтра развернется, дорога», «Звезда падает вверх» (две серии), «История мертвого человека», «Кто ищет золотое дно», «Купание жеребят», «Маленький сервант», «Маречек, подайте мне ручку», «Наконеч-то мы понимаем друг друга», «Один серебряник», «Опоздание в Стамбуле», «Оружие для Праги», «Подозрение», «Подходим ли мы друг другу, дорогой?», «Популярный ветер», «Пора любви и надежд», «Портника женщины», «Путь женщины», «Разница в полчаса», «Разъединенцы», «Рача, любовь моя», «Романс за кровлю», «Роберт плюс Тереза», «Солю для слона с оркестром» (две серии), «Трасса», «Что, если поест шпинат?».

### Документальные и научно-популярные фильмы

«Битва за волю», «Визит Л. И. Брежнев в Чехословакию», «Герой космической эпопеи», «Дом в Златоточке», «Изерский крест», «Панхида по двадцати миллионам», «Эти прекрасные мгновения».

Здесь названы фильмы, вышедшие на наши экраны с начала 1977 года. По заявкам ваших зрителей!

Кинемеханик № 10

## 23

День Советской Армии и Военно-Морского Флота

### Художественные фильмы

«А зори здесь тихие...», «Аты-баты, шли солдаты...», «Александр Пархоменко», «Баллада о солдате», «Балтийское небо» (две серии), «Белое солнце пустыни», «Бессмертный гарнизон», «Блокада» (четыре фильма), «В бой идут одни старики», «Венок сонетов», «Весенний призыв», «В зоне особого внимания», «Возвращение» (две серии), «Волочанские дни», «Встреча на Эльбе», «Высокое звание» (два фильма), «Генерал Рахимов», «Голубые молнии», «Горький снег», «Гроза над Белой», «Даурия» (две серии), «Два бойца», «Пожить до рассвета», «Жаворонок», «Жажду», «Жди меня», «Железный поток», «И ты увидишь небо», «Конец императора тайфи», «Командир счастливой «Щуки», «Котловский», «Кочубей», «Красная площадь» (две серии), «Красные дикоруберы», «Краткие встречи на долгой войне», «Крепость», «Максим Перепелица», «Места тут тихие», «Море в огне» (две серии), «Морской характер», «На войне как на войне», «На пути в Берлин», «Небо со мной», «Нейтральные воды», «Не плачь, девочка», «Нормандия — Неман», «Огненное детство», «Оксан», «Они сражались за Родину» (две серии), «Оптимистическая трагедия», «Освобождение» (пять фильмов), «О тех, кого помню и люблю», «От зари до зари», «Офицерский вальс», «Офицеры», «Переклчка», «Письмо из юности», «Победитель», «Повесть об абхазском парне», «Повесть о двух солдатах», «Повесть о настоящем человеке», «Повесть пламенных лет», «По волчьему следу», «Под каменным небом», «Последний год Беркута», «Потому что люблю», «Пыль под солнцем», «Родины солдат», «Рядовой Александр Матросов», «Семнадцать транзитликов», «Сердце друга», «Служил два товарища», «Соколовы» (четыре фильма), «Солдат и слон», «Солдаты свободы» (две серии), «Сорок первый», «Сохранить город», «Строгая мужская жизнь», «Сын полка», «Товарищ Арсений», «Туннель», «Фронт без флангов», «Фронт за линией фронта», «Чапаев», «Черный капитан», «Юнга Северного флота», «Я служу на границе».

Не забудьте о документальных фильмах к этой дате. Особенно рекомендуем показать киноленту

## 25

1921 — установление Советской власти в Грузии

### Художественные фильмы

«Арсен», «Бабушка и внучата», «Белые камни», «Будем знакомы», «В добрый путь», «Вершина», «Веселый роман», «Возвращение», «Воздушный мост», «В тени родных деревьев», «Городок Анара», «Город прощается раню», «Данси», «Девушка из камеры № 25», «Десница великого мастера» (две серии), «Древо желаний», «Жил певчий дрозд», «Звезда моего города», «Как доброго молодца женили», «Камень чист и волю», «Как утонул твой мана», «Кангань», «Истопад», «Любовь, велика сила твоя», «Любовь с первого взгляда», «Мачеха Саманшвили», «Мелодии Верейского квартала», «Мимино», «Мой друг дядя Ваня», «Мольба», «Моя бабушка», «Настоящий топилиц и другие», «Не верь, что меня больше нет», «Не горюй!», «Незадачливые похитители», «Незваные гости», «Необыкновенная выставка», «Несколько интервью по личным вопросам», «Ну и молодежь!», «Они будут счастливы», «Отец солдата», «Первая ласточка», «Перед рассветом», «Переполюх», «Пиросмани», «Похитение абхазском парне», «Подика разберись», «Похитение луны» (две серии), «Приди в долину винограда», «Распятый улицы», «Рубежи», «Сады Семирами-с Сиреневой улицы», «Рача, любовь моя», «Ребята фиделитаста», «Степные грозы», «Синема», «Смерть филариста», «Степная грозы», «Странствующие филаристы», «Тарзэл Голуа», «Теплое осеннее солнце», «Тепло твоих рук», «Утреннее колокола», «Ученик эскулапа», «Хевсурская баллада», «Цена жизни», «Черный жених», «Чудак», «Я следователю».

Прозвучавшие по жанру, тематике и стилистике изобретения грузинских кинематографистов, многие из которых составляют гордость советского кино, дают богатые возможности для работы с ними. Зритель наверняка привлечет, предположим, Негвеля грузинской кинорежиссуры, вызовут несомненный интерес кинолюбители, посвященные отдельным мастерам киноискусства Грузии.

## 28

100 лет со дня рождения М. С. Сарьяна (1880—1972), советского живописца

Научно-популярный фильм «Мартiros Сарьян»

В канун 62-й годовщины Великой Октябрьской социалистической революции и в дни праздника будет проходить показ специальной программы фильмов историко-революционной тематики, кинолент, посвященных подвигам советского народа в период Великой Отечественной войны и в послевоенные годы мирного коммунистического строительства.

Среди новых картин в репертуаре ноября особое место занимают цветной широкоформатный фильм «Забудьте слово «смерть» (9 ч., кроме детей младшего возраста), цветная широкоэкранный кинокомедия «Суета сует» (9 ч.), первая совместная советско-турецкая картина «Любовь моя — печаль моя» (10 ч.) и цветная широкоэкранный лента «Весенняя путевка» (9 ч., кроме детей младшего и среднего возраста). Эти фильмы тиражируются и на 16-мм пленке. Читайте о них на стр. 44—46.

Цветной кашетированный фильм «Ищи ветра...» (8 ч., кроме детей младшего возраста), поставленный на Свердловской киностудии В. Любомудровым по своему сценарию под художественным руководством А. Михалкова-Кончаловского, — приключенческая лента. В центре острого, напряженного сюжета — группа красноармейцев, которая в годы гражданской войны вела на одном из участков фронта борьбу за спасение очень ценного табуна лошадей. Воины Красной Армии проявили высокую сознательность, отвагу и негибаемое мужество.

В ролях — известные артисты П. Калочников, Е. Проколова, Л. Пригунов, М. Кононов и К. Григорьев.

По мотивам романа литовского писателя В. Бубниса известный режиссер М. Гедрис на Литовской киностудии поставил широкоэкранный фильм «Цветение несессной ржи» (10 ч., кроме детей до 16 лет). В нем затронуты вопросы взаимоотношений в семье, ответственности старших за будущее детей. Непозбежна расплата за зло, причиненное окружающим, за легкомысленные поступки...

Старого Петрушино играет народный артист СССР Д. Баннопис, в других ролях — И. Килшаускайте, В. Томкус, Р. Багдзвичюс.

Цветной широкоэкранный фильм «Дожди по всей территории» (7 ч.) создан на киностудии «Беларусьфильм» по сценарию Е. Зыковой режиссером-дебютантом В. Шамаковым. В основу картины положены факты биографии известной трактористки депутата Верховного Совета БССР, члена ЦК ЛКСМ Белоруссии Марии Жарко. Фильм повествует

о трудном счастье молодой современной советской женщины. В главной роли — С. Гормахова.

По роману С. Жемайтиса «Клиппер «Орион» на Киностудии имени А. Довженко режиссер Е. Шерстобитов поставил цветной широкоэкранный приключенческий фильм «Мятежный «Орион» (8 ч.).

...Русский быстроходный парусник «Орион» в 1918 году оказался в английском порту Плимут. Правительство Великобритании намеревалось включить его в экспедиционный корпус интервентов, направленный для борьбы с Советской властью. Но команда клиппера под влиянием большевиков воспротивилась этому. Парусник снялся с якоря и направился к берегам Родины...

В картине заняты артисты Ю. Пузырев, Л. Яновский, А. Золотницкий, Ю. Молчанов.

Цветной широкоэкранный фильм «Свекровь» создан по одноименной комедии М. Шемхалова на студии «Азербайджанфильм» режиссером Г. Сеид-Заде (8 ч., кроме детей младшего возраста).

Свекровь, притирчивая и своенравная, оценивающая людей сквозь узкую призму материального преуспеяния, создала в семье такую обстановку, что невестка не выдержала и ушла из дому. Тогда ее муж, композитор, вместе со своими друзьями-артистами решил заставить мать пожалеть о раздорах с невесткой. Их замысел удался: свекровь попросила жену сына вернуться в семью.

В заглавной роли — известная в Азербайджане артистка Н. Зейналова. В театре она сыграла свекровь около 900 раз.

Польский цветной мультипликационный полнометражный фильм «Большое путешествие Болека и Лелека» (9 ч.), поставленный по сценарию Л. Меха и В. Негребецкого режиссерами В. Негребецким и С. Дюльцем, повествует о кругосветном путешествии за 80 дней известных героев мультипликационного кино. Дружба — вот главное условие успеха любого дела. Готовность прийти на помощь оказавшемуся в беде, поддержка и смелость помогают Болеку и Лелеку достигнуть финиша и получить необычную награду — необитаемый остров.

Болгарский цветной фильм «Адиос, мучачос» (7 ч., кроме детей младшего возраста), поставленный по сценарию В. Цонева режиссером Я. Янковым, показывает жизнь и работу комсомольского актива после победы революции 9 сентября 1944 года.

Герой фильма секретарь райкома комсомола понимает, что теперь наступила пора упорной и настойчивой борьбы за социалистическое сознание, за новый образ мыслей. Но некоторые райкомовцы полагают, что в этом уже нет необходимости...

В главных ролях — П. Стоянов, А. Петрова, Л. Цончев.

«**Лабринг**» (8 ч., кроме детей младшего и среднего возраста) — венгерский цветной фильм, созданный сценаристом и режиссером А. Ковачем. В центре картины — образ кинорежиссера, в конце съемок которого фильма оказавшегося в своеобразном тупике, в лабиринте: он не знает, как закончить свое произведение. Раскрыть все исприятные обстоятельства, имевшие место в действительности и приведшие к самоубийству героя, или смягчить конфликт, свести его к чисто бытовым осложнениям? Друзья и актеры, занятые в фильме, предлагают различные варианты финала, но режиссер никак не может выбрать... Автор «Лабринга» утверждает, что художник должен быть до конца принципиальным, до конца верным правде жизни.

В ролях — И. Авар, Е. Рутткаи, Ф. Каллай, А. Надь и другие.

Румынский исторический цветной двухсерийный фильм «**Летняя история**» (7 и 7 ч., кроме детей младшего и среднего возраста) повествует об образовании самостоятельного румынского государства. Это событие способствовало быстрому развитию капитализма в стране.

Картина поставлена по роману Д. Земфиреску «Тэнасе Скатиу» (так зовут главного героя) режиссером Д. Пинце. В главных ролях — В. Ребеджук и Э. Петреску.

Чехословацкий цветной фильм «**Доктор Мелузин**» (8 ч.) поставлен по сценарию В. Нывлта и Ф. Влачила режиссером Ф. Влачлом.

Доктор Мелузин после серьезной жизненной драмы уезжает из города и поселяется в деревне. Отзывчивый и внимательный, он быстро завоевывает уважение населения. Несмотря на пережитое, у Мелузина хватило воли и решимости найти достойное место в жизни.

В главной роли — Р. Грушинский.  
Еще один чехословацкий фильм — «**Жизнь в побегах**» (8 ч., кроме детей младшего и среднего возраста) — повествует о жизни словацкого летчика Кукорелли, который во время мировой войны совершил несколько побегов из фашистских застенков. Наконец он добрался к партизанам и с ними участвовал в антигитлеровском восстании в Словакии в 1944 году.

Автор сценария — Э. Каднар, режиссер-постановщик — И. Режуха. В ролях — М. Княжко, И. Минстрик и другие.

Югославский цветной фильм «**Американский жених**» (8 ч., кроме детей младшего и среднего возраста) — бытовая драма. Действие ее происходит в югославской деревне в 20-х годах нашего века. Жестокие страдания и унижения перенесла молодая крестьянка, вышедшая замуж по принуждению отца за нелюбимого, но богатого человека, побывавшего в Америке...

Картина поставлена по драме П. Будапа «Метель» режиссером А. Врдоляком.

В цветном кашетированном фильме «**Снеговик для Африки**» (ГДР, 8 ч.) рассказано, как матрос Карл с корабля «Висмар» отвез африканским детям подарок немецких школьников — снеговика.

Сценарий К. Коцик и Г. Дойбнер, режиссер — Р. Лозанский.

Французский сценарист и режиссер Ж. Лотнер — автор цветного двухсерийного фильма «**Смерть негодяя**» (7 и 7 ч., кроме детей младшего и среднего возраста, без права показа по телевидению). Это политический детектив, ярко рисующий нравы современного буржуазного общества.

В ролях — А. Делон, О. Мути, М. Дарк и другие.

Японский цветной фильм «**Тоска по родине**» (9 ч., кроме детей до 16 лет, без права показа по телевидению) создан по сценарию Э. Хиросавы и К. Кумаи режиссером К. Кумаи.

...Молодая журналистка выслушивает скорбную исповедь старой женщины, которая в молодости была продана грязному дельцу, превратившему ее в проститутку. Затем вдали от родины прошла она долгий путь издевательства и унижений.

В роли журналистки — хорошо известная советским зрителям актриса К. Курихара.

Иракский цветной фильм «**Дорога в будущее**» (8 ч., кроме детей младшего и среднего возраста, без права показа по телевидению) посвящен национально-освободительной борьбе иракского народа против колониализма.

Сценарий Н. Арабо, постановщик картины — К. Аль-Ани.

Тунисский цветной кашетированный фильм «**Посланцы**» (8 ч., кроме детей младшего и среднего возраста, без права показа по телевидению) рассказывает о тяжелой жизни во Франции арабских иммигрантов. Они подвергаются жестокой эксплуатации, лишены политических прав, живут в невыносимых условиях.

Автор сценария и режиссер — М. Н. Ктари.

# ХРОНИКА

**ФЕСТИВАЛЬ** фильмов состоялся во многих городах и селах страны в дни VII летней Спартакиады народов СССР. В его программе — новые художественные картины «Все решат мгновения», «Мужские игры на свежем воздухе», «Тактика бега на длинную дистанцию», «Потому, что я Айвер Лидак», а также фильмы выпуска прошлых лет, вызвавшие интерес зрителей: «Секундомер», «Нювенская», «Гошцики» и др. В фестивальной афише — показы документальных и научно-популярных кинолент, посвященных спорту и спортсменам, рассказывающих о подготовке к Олимпиаде-80.

**ПОПУЛЯРНЫЕ** артисты кино, певцы и музыканты приняли участие в театрализованном представлении «Товарищ кино», посвященном 60-летию советского кинематографа. Его показ начался в столичном киноконцертном зале «Октябрь» в картину обаяния кино. Поставил это представление по своему сценарию Ю. Левитский, сценарист — А. Настрова.

**«МОСФИЛЬМОВЦЫ** — труженики первой ударной комсомольской стройки» — так был назван кинофестиваль, посвященный 50-летию Магнитки. В Магнитогорск выезжала боль-

шая группа известных киноактеров, в их числе Б. Андреев, Е. Проклова, С. Чекав, Г. Толунци. В программу фестиваля вошли премьеры новых работ «Мосфильма» многочисленных рабочих кинематографистов с рабочими предприятиями города.

**НА РОДИНЕ** Василия Макаровича Шукшина, в Алтайском крае прошел фестиваль, посвященный 50-летию со дня рождения писателя, режиссера, артиста. Были показаны фильмы, снятые по произведениям В. Шукшина, и его киноработы. В фестивале приняли участие коллеги В. Шукшина — писатели, кинематографисты, которым довелось с ним работать. В фестивале снимался В. Шукшин, стоял и на борту контеjnера, посвященного его имя.

**В СЕМНАДЦАТЫЙ** раз в италийском городе Триесте прошел Международный кинофестиваль научно-фантастического фильма. Главным призом «Золотой астероид» — получила совместная польско-советская картина «Дознание пилота Пиркса», поставленная польским режиссером М. Пестраком по одноименному роману С. Лема. Специального приза удостоена советская мультипликационная кинолента «Контакт» (режиссер В. Тарасов).

**ДНИ** румынской культуры в СССР внесли новую страницу в историю двусторонних связей между нашей страной и Румынией. Программа Дней культуры была весьма насыщенной. Любители искусства познакомились с новыми работами драматического театра имени Караджале, ансамбля песни и танца «Румынская рапсодия», выставками произведений изобразительного искусства, румынской книги. В московском кинотеатре «Зарядье» состоялись Дни румынского фильма. Были показаны новые кинокартины «Миллионер», «Все о футболе», «Влад Цепеш», «Реванш», «Снова вместе» и др. В Румынии в ноябре пройдут, в свою очередь, Дни советской культуры, приуроченные к 60-й годовщине Великого Октября.

**ПО СЛУЧАЮ** 35-й годовщины национального праздника Польши — Дня возрождения — в Москве, Риге и Рязани прошла Неделя польского кино. Она открылась показом фильма А. Вайды «Барышни из Вилько» по рассказу известного польского писателя Я. Явшевича. В программе Недели также фильм на спортивную тему «Клинок» — дебют в игровом кино польского документалиста П. Андреева, приключенческие ленты «Дознание пилота Пиркса» по рассказу С. Лема — советская работа с эстонскими кинематографистами (режиссер

М. Пестрак). «Сто дней к ста берегам» — совместная работа с кинематографистами Венгрии и Чехословакии (режиссер З. Кузьминский), комедия «Судрадения коллекция» (режиссер Я. Баторы).

**ВО ВРЕМЯ** гастролей в Барановичах Львовского драматического театра Советской Армии в гости к зрителям кинотеатра «Октябрь» пришла З. Дехтярева (известная по кинолентам «Содатка», «Авдотья Павловна», «Меж высоких хлебов», «Повторная свадьба»), актеры А. Аркадьев (снявшийся в фильме «Наш общий друг», «Сын полка», «Ни пуха ни пера») и Ю. Сатаров (которого знают по фильмам «Ошибки Оного де Бальзака», «Семья Коцюбинских» и др.). А ранее побывал в «Октябре» и актер Брестского драматического театра И. Мацкевич, известный кинозрителям по таким кинопроизведениям, как «Хлеб пахнет порохом» и «Ненависть». Подобные вечера встреч очень популярны у кинозрителей. И работники кинотеатра используют любую возможность, чтобы устраивать их как можно чаще.



Рис. 3. Расположение источников света на потолке и по периметру зрительного зала:

на карнизах — люминесцентные лампы по 40 Вт; в нишах — зеркальные лампы по 100 Вт; освещение занавеса — зеркальные лампы по 150 Вт

Киноустановки, демонстрирующие 70-мм кинофильмы, помимо предэкранного занавеса должны быть оборудованы устройством для кашетирования экрана по ширине и высоте. На широкоэкранных киноустановках, как правило, кашетирование экрана по ширине осуществляется предэкранном занавесом.

Синхронная работа занавеса и кашет обеспечивается схемой включения электроприводов с редукторами. Точная остановка кашет достигается тормозами на электродвигателях и регулировкой конечных выключателей\*.

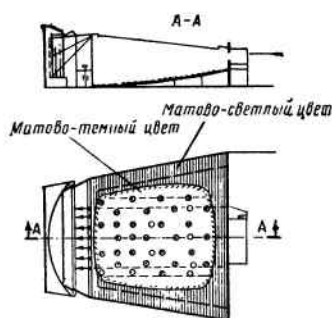
Кашетами можно управлять дистанционно — с пульта, установленного в киноаппаратной.

Убирающиеся экраны. Они используются в клубах, дворцах культуры и универсальных зрительных залах многоцелевого назначения. Полотнище экрана можно убирать разными способами: все экранное устройство поднимается вверх к колосникам сцены

\* Кинематическая схема одного из вариантов механизма кашетирующего устройства экрана и предэкранного занавеса была опубликована в № 10 журнала за 1978 год.



Рис. 4. Освещение предэкранного (декоративного) занавеса

или перемещается в сторону арьерсцены; полотнище экрана свертывается в рулон (вертикально или горизонтально) и выносятся за пределы сцены.

#### ОСВЕЩЕНИЕ ПРЕДЭКРАННОГО (ДЕКОРАТИВНОГО) ЗАНАВЕСА\*

Предэкранный занавес представляет собой элемент художественного оформления зрительного зала, придает обстановку торжественности в зале.

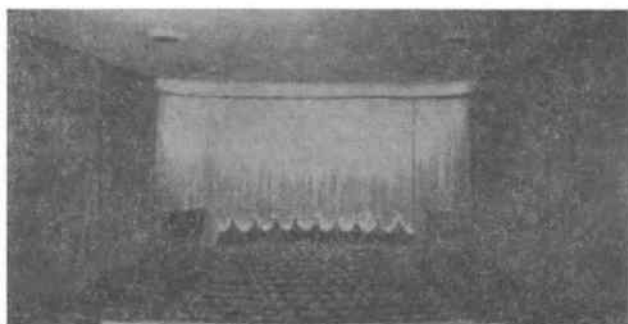
Характер его освещения тесно связан с общим стилем освещения зрительного зала, создаваемого обычно сочетанием направленных и рассеянных источников света.

Примерное расположение источников света в зрительном зале кинотеатра при смешанной системе освещения показано на рис. 3. Направленное освещение создано зеркальными лампами накаливания мощностью 100 Вт каждая, помещенными в нишах потолка. Рассеянный свет обеспечивают люминесцентные лампы мощностью 40 Вт каждая, установленные в карнизах.

Предэкранный занавес освещается группой зеркальных ламп накаливания мощностью по 150 Вт каждая.

В ряде кинотеатров (особенно за рубежом) существуют два предэкранных занавеса: один — декоратив-

ный, другой — как часть экранного устройства. Декоративный занавес может быть раздвижным или в виде шторы, собирающейся сверху (рис. 4).

Для придания торжественности началу сеанса общее освещение декоративного занавеса немного снижается и занавес освещается лучами прожекторов. При этом световые пятна могут быть цветными и динамичными. Через 10—15 с декоративный занавес медленно раздвигается или убирается вверх (освещение его постепенно гасится) и открывает предэкранный занавес. Затемнение зала начинается через 1—2 с после того, как убран декоративный занавес.

Кинопроекционный луч падает на предэкранный занавес, когда зал затемнен не менее чем на 50%. Раскрытие предэкранного занавеса происходит одновременно с полным затемнением зрительного зала.

По окончании сеанса вся процедура с движением занавесов, их освещением и постепенным включением света в зале происходит в обратном порядке. При этом надо следить за тем, чтобы зритель не видел экрана без изображения.

\* Конструкция механизма этого занавеса была подробно описана в № 8 журнала за 1976 год.

*На страницах нашего журнала неоднократно публиковались материалы о работе технических советов и технических кабинетов, об их заметной роли в практическом решении задач, связанных с улучшением качества кинопоказа, повышением квалификации киномехаников, внедрением новой техники. Однако далеко не все управления кинофикации уделяют должное внимание работе технических советов и кабинетов как важному фактору улучшения кинообслуживания населения. Хотим надеяться, что публикация статей Т. Рачковой и В. Зварича будет способствовать организации в киносети страны новых и активизации работы существующих техсоветов и техкабинетов.*

**Т. РАЧКОВА,**  
инженер технического отдела  
Главного управления  
кинофикации и кинопроката Госкино РСФСР

## ИЗ ОПЫТА КИНОСЕТИ РОССИИ

**В**недрение новой техники, организация правильной технической эксплуатации киносети, обеспечение сохранности фильмофонда, повышение квалификации инженерно-технического персонала, рационализация и изобретательство, контроль за эксплуатацией кинотехники и фильмокопий, охрана труда, техника общей и пожарной безопасности — вот неполный перечень задач, которые призваны решать инженеры управлений кинофикации и контор кинопроката. Естественно, что выполнить все это самостоятельно малочисленному составу инженерно-технических работников очень трудно. Большую помощь оказывают им технические советы управлений кинофикации, в состав которых обычно входят ведущие инженеры управления кинофикации и конторы кинопроката, наиболее квалифицированные инженеры кинотеатров, кинодирекций, киноремонтного предприятия, преподаватели профтехучилища, представитель Госплананадзора и другие (всего 13—15 человек).

Интересный опыт работы технических советов накоплен в Алтайском крае (гл. инженер Управления кинофикации П. Рубаников), Краснодарском (И. Коновалов), Ставропольском (И. Семенихин), Иркутской области (В. Шибинский), Челябинской (О. Рутковский) и др. Здесь созданы технические кабинеты, в которых систематически проводятся консультации и занятия по повышению квалификации киномехаников. Члены техсоветов, выезжая на места, принимают участие во внедрении передового опыта, в осуществлении контроля за качеством кинопоказа и техническим обслуживанием киноустановок, оказывают практическую помощь отстающим кинодирекциям.

Заслуживает внимания работа техсовета Липецкого областного управления кинофикации (гл. инженер Ю. Разумовский). В него входят 14 человек. План работы составляется на год, причем в нем обычно выделяется 10—12 основных вопросов: по

сохранности фильмофонда, качеству кинопоказа, работе контрольно-наладочной лаборатории, по состоянию охраны труда и техники безопасности, повышению квалификации киномехаников. Заседания техсовета проводятся ежемесячно. В подготовке вопросов к заседаниям совета принимают участие все его члены. По всем обсуждаемым вопросам готовятся справки и проект решения.

Решения техсовета по наиболее важным вопросам содержат предложения и рекомендации, на основе которых издаются приказы Управления кинофикации. Так, например, после выхода в свет приказа Госкино РСФСР «О состоянии и мерах по повышению качества кинопоказа в кинотеатрах и на киноустановках Госкино РСФСР» техсоветом было принято решение о проверке качества кинопоказа в кинотеатрах и на киноустановках районных кинодирекций. Результаты обследований восьми кинодирекций были заслушаны на заседании совета. Это позволило правильно организовать работу киносети в целях дальнейшего улучшения качества кинопоказа.

Значительную работу провел совет по опробованию на киноустановках квалитметрического метода визуально-слухового контроля качества кинопоказа, предложенного лабораторией квалитметрии НИКФИ. Был определен порядок опробования методики, намечены киноустановки и круг лиц, привлеченных к этому мероприятию. На основании решения техсовета начальник Управления кинофикации издал приказ о проведении визуально-слухового контроля качества кинопоказа, где были установлены сроки его выполнения. Итоги контроля обсуждались на заседании технического совета, в результате чего было дано заключение о действенности данного метода, доведенное до сведения лаборатории квалитметрии НИКФИ.

Технический совет рассматривает и утверждает целый ряд различных документов и предложений, для принятия которых необходимо коллективное мнение. Так, здесь рассматривались программы обучения киномехаников III категории, планы проведения учебы в кинотеатрах и районных кинодирекциях, программы семинарских занятий с директорами кинотеатров и реммастерами, рекомендации по эксплуатации ксеноновых ламп и др. Привлечение к обсуждению подобных вопросов большого числа практических работников киносети и кинопроката позволяет принять наиболее правильные, рациональные решения.

Отдельные вопросы, имеющие принципиальное значение, выносятся на совместные заседания коллегии Управления кинофикации и технического совета (например, о дальнейшем совершенствовании системы технического обслуживания и технической эксплуатации киноустановок, о проведении технической эстафеты фильмов и т. д.).

Значительная работа проводится техсоветом Тульского областного управления кинофикации, о чем подробно рассказывает в этом номере его главный инженер В. Зварич.

В Кировской области (гл. инженер Управления кинофикации В. Маслов) на за-

седаниях техсовета рассматривались такие вопросы, как проведение областного конкурса среди киномехаников «Лучший по профессии», совместно с преподавателями техучилища обсуждалось качество подготовки киномехаников и т. д.

К сожалению, в ряде управлений кинофикации роль техсоветов явно недооценивается. В Калининской, Костромской, Томской областях, Тувинской АССР работа их ведется на весьма низком уровне, что отрицательно сказывается на эффективности инженерно-технической службы в киносети этих мест.

**В. ЗВАРИЧ,**  
главный инженер Управления кинофикации  
Тульского облисполкома,  
заслуженный работник культуры РСФСР

## Технические советы и жизнь

В решении задач улучшения кинопоказа в Тульской области немалая роль принадлежит техническому совету, в состав которого входят инженеры областного управления кинофикации, ремонтно-производственного комбината и областной конторы по прокату фильмов, руководители кинодирекций и слесари по ремонту киноаппаратуры, старшие инженеры и киномеханики кинотеатров — всего 15 человек.

Свою работу совет строит по годовому плану, к составлению которого приступает обычно в декабре предыдущего года. В текущем году совет занимался анализом деятельности кинодирекций и кинотеатров области по следующим направлениям: «Работа широкоформатных кинотеатров «Искра» (г. Тула), «Союз» (г. Алексин), «Сокол» (г. Щекино) и «Восход» (г. Новомосковск) по повышению качества кинопоказа в соответствии с РТМ», «Работа общественных технических инспекторов при Узловском и Щекинском отделениях кинопроката», «Организация работы технических кабинетов Каменской, Щекинской, Тепло-Огаревской дирекций киносети», «Состояние охраны труда, техники безопас-

ности и пожарной безопасности на киноустановках Киреевской, Белевской, Дубенской и Веневской кинодирекций», «Организация технического обслуживания киноустановок и проведение текущих ремонтов киноаппаратуры ремонтными пунктами Богородицкой и Кимовской кинодирекций» и др. В квартальных планах совета указывается, какой вопрос будет обсуждаться в том или ином месяце, кто готовит его, определяется дата проведения заседания.

Влияет ли технический совет на решение стоящих перед кинофикаторами задач? Да, и существенно. Под постоянный контроль техсовета взяты, например, освещенность и яркость экранов. Не одно заседание было посвящено этому вопросу. Особое внимание уделяется качеству кинопоказа в областном центре — городе-герое Туле, во всех его 15 кинотеатрах.

Перед началом рабочего дня комиссией во главе с инженером Управления кинофикации в присутствии старшего инженера кинотеатра и киномехаников производятся замеры освещенности экранов. Так контрольная функция комиссии сопрягается с другой не менее важной — работники кинотеатров учатся не только пользоваться люксметром, но и могут тут же на экране проверить правильность



Рис. 1. Стенд с деталями кинопроекторов в техническом кабинете



Рис. 2. Уголок технического кабинета

регулировки осветительно-проекторной системы. Произведенные во всех кинотеатрах замеры отражаются в специально выполненных графиках, которые вывешиваются перед началом заседания совета. Таким образом, присутствующие здесь старшие инженеры и члены совета имеют возможность увидеть, как обстоят дела в любом из кинотеатров города и где требуется вмешательство. Это положительно сказывается на качестве кинопоказа в кинозалах города. Например,

на мартовском заседании этого года мы сравнили последние замеры с полученными в начале 1978 года и убедились, что освещенность экранов в Туле возросла на 50%, а в ряде кинотеатров соответствует требованиям РТМ.

Много внимания технического совета не проходят и вопросы учебы инженерно-технических работников. Совет пришел к выводу, что сложившаяся практика организации учебы в кинодирекциях не лишена серьезных

недостатков, во многом идущих от того, что нет единого дня учебы. Совет внес предложение о постоянном дне учебы, что было поддержано коллегией Управления кинофикации и оформлено соответствующим приказом. Введение единых дней учебы (третья среда каждого месяца) дисциплинировало как слушателей, так и лекторов, облегчило контроль за учебой, планирование выездов инженерно-технических работников Управления и ремонтно-производственного комбината на места.

Эффективность и качество обучения зависят от наличия в кинодирекциях технических кабинетов. Придавая этому серьезное значение, технический совет заслушал вопрос об организации технических кабинетов в двух кинодирекциях — Алексинской и Тепло-Огаревской и решил провести семинар с их инженерно-техническими работниками на базе технического кабинета Узловской дирекции киносети (его оборудование показано на рис. 1, 2, 3). Такой семинар состоялся год назад. В решении совета было записано: через определенное время заслушать сообщения кинодирекций о том, как они переняли опыт коллег, организовали у себя техкабинеты. Но при проверке выяснилось, что дирекции ничего не сделали. Совет установил новый срок для организации этими кинодирекциями техкабинетов, который на сей раз оказался реальным. Затем было принято решение провести очередной семинар уже на базе технического кабинета Алексинской дирекции киносети в интересах развития сети технических кабинетов в области.

Одно из основных направлений деятельности совета — забота о сохранности фильмофонда. Отдельные дирекции (Богородицкая и Суворовская) допускали по десять и более случаев сверхнормального износа и потерь фильмов. Технический совет организовал тщательную проверку большинства киноустановок сначала Богородицкой дирекции. Комиссия совета установила причины порчи фильмоко-

пий. Было проведено выездное расширенное заседание совета в дирекции киносети, на которое пригласили руководителей дирекции киносети и кинотеатра, составителя программы и всех киномехаников городских и сельских киноустановок. Совет стремился выслушать мнение большинства участников этого заседания. В этой дирекции почти нет совместителей, большинство киномехаников опытные, со стажем работы более 10—15 лет. И тем не менее причиной сверхнормального износа и утерь фильмов оказалось неудовлетворительное содержание киноаппаратных и киноаппаратуры, не налажен был контроль за продвижением фильма по «кольцу», отдельные киномеханики не проверяли состояние копий, полученных от коллег, и т. д. Надо отдать должное киномеханикам, инженерно-техническим работникам и руководителю киносети Р. Горюновой (только вступившей в то время в свою должность) — они сумели правильно сориентироваться, повысить личную ответственность и дисциплину и исправить положение. Прошло около года после заседания, но за это время не выведено из строя ни одного фильма.

Аналогичную работу провел техсовет и в Суворовской киносети, но, к сожалению, эффективного результата не добился. За прошедшее полугодие здесь выведено из строя уже два фильма.

В целом надо отметить, что случаи сверхнормального износа фильмов сокращаются. В 1978 году шесть киносетей не имели ни одной порчи фильмокопий, четыре — по одной, а за три месяца текущего года 13 киносетей работают без брака.

Технический совет не оставляет без внимания и вопросы охраны труда, техники безопасности, пожарной безопасности. Ежеквартально по этим направлениям работы заслушиваются на совете одна-две киносети. И уходят в прошлое киноустановки без внешнего контура защитного заземления, вытяжной



Рис. 3. Уголок по технике безопасности

вентиляции от стационарных кинопроекторов. В связи с требованиями РТМ 19-77—77 все больше внимания в области уделяется уменьшению уровня шума в кинопроекторных. Из 51 кинотеатра акустической плиткой «акмигран», «акминит» и АГП обработано девять кинопроекторных. Эта цифра нас отнюдь не удовлетворяет. Поэтому на текущий год мы взяли более напряженное задание — обработать противозумным материалом еще 15 кинопроекторных, а в 1980 году завершить эту работу во всех городских кинотеатрах. Такие относительно низкие темпы связаны с трудностями приобретения акустической плитки и отсутствием подрядчика. Надо сказать, что кинопроекторные все вновь строящихся сельских домов культуры сейчас оборудуются должным образом.

Хочется также отметить влияние совета на развитие сети сельских широкоэкранных установок. Если к началу текущей пятилетки широкоэкранные киноустановки на селе составляли 64,7% общего числа, то на 1 января текущего года все широкоэкранные киноустановки осуществляют показ широкоэкранных фильмов (76,1% всей сельской государственной киносети области). Сейчас мы работаем над тем, чтобы заменить узкоэкранные киноаппарату-

ру широкоэкранный на сельских киноустановках с залами на 100 и более мест.

Безусловно, это далеко не все вопросы, которыми занимается технический совет. Их значительно больше. И все они направлены на решение главной задачи — повышение качества показа фильмов, а следовательно, улучшение кинообслуживания населения нашей области.

Безусловно, не все еще у нас гладко, недостатков хватает. Бывает, тот или иной инженер в погоне за «экономией» работает на потемневших, отработавших свой срок ксенонных лампах или вышедших из строя отражателях. Мы стараемся искоренять такие случаи.

Наши усилия по улучшению качества кинопоказа наталкиваются и на серьезные трудности, не зависящие от нас, например, связанные с поставкой отражателей заводами-изготовителями. Известно, что цветность и световой поток отражателя влияют на освещенность экрана. ЛОМО гарантирует световой поток кинопроектора 23КПК 6500 лм при световом потоке отражателя 120 лм, но завод не обращает на эти параметры внимания. Как правило, мы получаем отражатели разной цветности

Окончание статьи см. на стр. 31

**В. НЕСТЕРЧУК,**  
главный инженер  
Львовского областного  
управления кинофикации

## Техника на службе у зрителей

Магнитофоны и радиоузелы, высококачественные стереоусилители и проигрыватели (рис. 1), цветомузыкальные установки и телевизоры, автоответчики и кассовые табло, всякого рода информаторы и сигнализаторы нашли широкое применение в киносети Львовской области.

Вместо традиционных звонков перед началом киносеансов в кинотеатрах звучит магнитная фонограмма, приглашающая зрителей пройти в зал. Это может быть специальный текст, записанный диктором радио или телевидения, или музыкальная фонограмма.

Для воспроизведения фонограмм используются промышленные магнитофоны типа «Маяк», «Комета» и др., которые в условиях кинотеатра дополнительно оборудованы бесперемоточными устройствами, индуктивными или фотодатчиками и реле переключения воспроизводимых дорожек. Магнитофон соединен с устройством автоматизации кинопоказа стандартным штеккерным разъемом и участвует в процессе кинопоказа в течение всего рабочего дня. После начала каждого киносеанса реле переключает воспроизводимые дорожки и, если во время киносеанса произойдет остановка, в зрительном зале прозвучит фонограмма: «Уважаемые зрители! Просим извинить за кратковременную остановку по технической причине».

Одновременно в кабинете администратора или директора вспыхивает соответствующий световой указатель и звучит зуммер.

Для удобства зрителей в кассовом вестибюле и фойе



Рис. 1

кинотеатров установлены специальные световые табло: поочередно горит одна из надписей «Демонстрируется киножурнал», «Демонстрируется кинофильм», «Перерыв». Такие же табло

информативных помещениях (рис. 2).

Совершенствование устройств автоматизации кинопоказа и применение дополнительных схем дало возможность автоматизировать, кроме кинотехнологи-

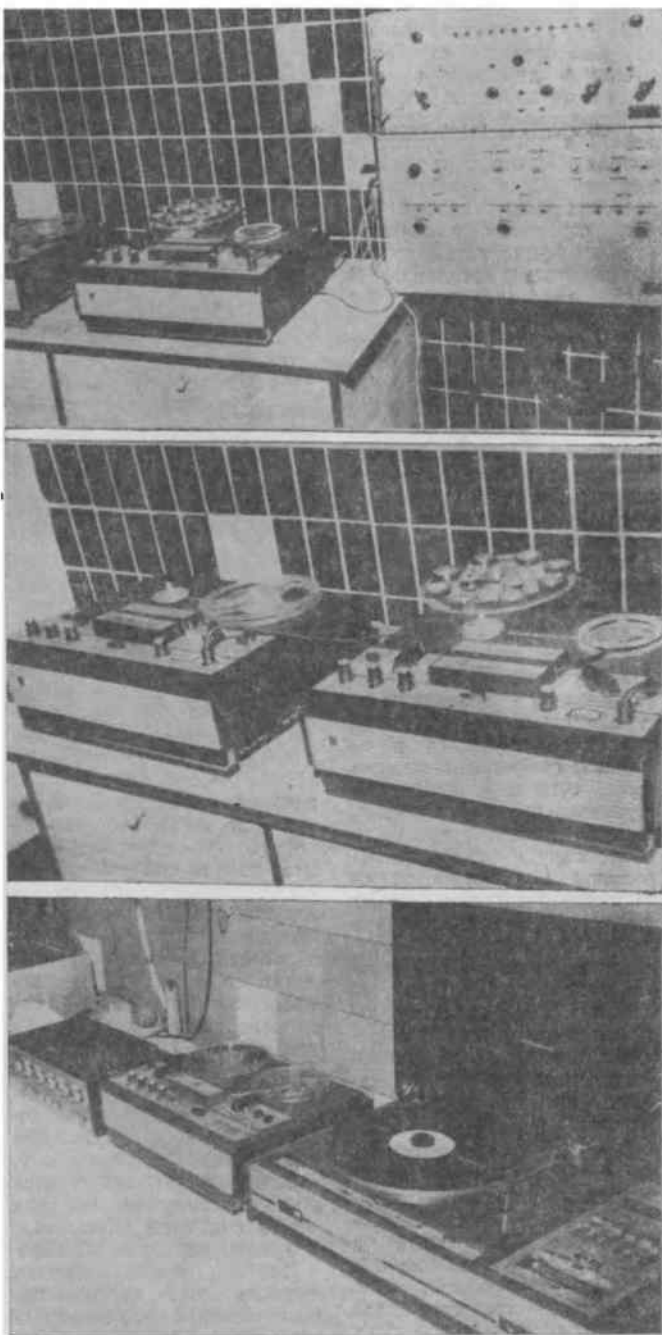
ческих, также вспомогательные процессы: включение и выключение проигрывателей, магнитофонов, телевизоров и рекламных установок, световых табло и звуковых информаторов, систем вентиляции зрительных залов и кинопроекционных комплексов; автоматически управляется наружное и рекламное освещение кинотеатра, контролируется закрывание всех дверей зрительного зала и т. д.

Большая работа по внедрению дополнительных средств автоматизации проделана в львовском кинотеатре «Украина» (старший инженер А. Качковский, инженер М. Карбовник). Силами обслуживающего персонала устройство АКП-1 приспособлено для работы с кинопроекторами ЧССР «Мео-IV СК». Для этого выполнена стыковка схем кинопроектора и автоматики, переделан и установлен на заслонку кинопроектора магнит заслонки устройства АЗП, на базе типового микровыключателя разработан узел обрыва пленки.

Осуществлено также дистанционное управление процессом кинопоказа с пульта регулятора громкости 60К-41, установленного в зрительном зале, причем не проложено для этого никаких дополнительных линий.

При нажатии кнопки «Начать» демонстрируется киножурнал. При повторном нажатии этой кнопки в процессе демонстрации



Рис. 2

журнала без перерыва начинается показ фильма. При дефекте кинопоказа или возникновении какой-либо неисправности любой из работающих проекторов может быть остановлен нажатием кнопки «Стоп» на пульте.

Среди инициаторов использования технических средств для улучшения обслуживания зрителей следует отметить старших инженеров кинотеатров «Ок-

тябрь» и «Дружба» В. Кобчака и В. Бияйко, инженеров кинотеатров имени Б. Хмельницкого и «Львов» Д. Терзи и О. Пузанова.

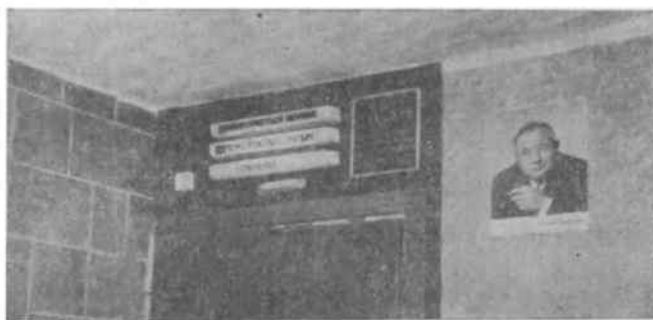
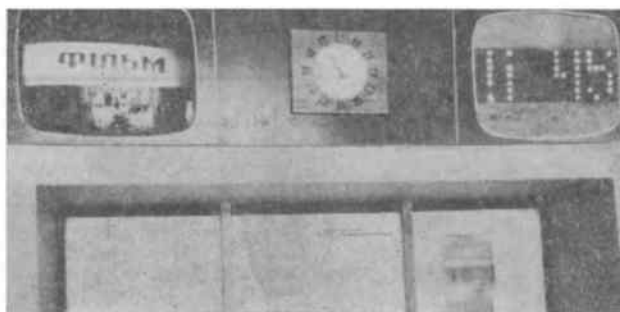
Нет сомнения в том, что дальнейшая автоматизация не только основных, но и вспомогательных процессов в кинотеатрах и широкое использование технических средств будут способствовать повышению качества кинопоказа и уровня культуры обслуживания зрителей.

## Технические советы и жизнь

*Окончание. Начало см. на стр. 27 (от 1 до 14) и разного светового потока (от 100 до 160). Как же можно при таком разном сбалаंसировать посты по световому потоку? Не пора ли подумать поставщикам о сокращении количества номеров цветности и о повышении качества отражателей? В крайнем случае необходимо, чтобы партии комплектовались из отражателей одинаковой или близкой цветности и светового потока.*

Большой урон качеству

показа наносит использование объективов, потерявших в процессе эксплуатации свой просветленный слой. Это снижает световой поток порой на 20%, но деваться некуда, так как «Главкиноснабсбыт» наши заявки на объективы выполняет неудовлетворительно.

Хочу остановиться также на ремонтных работах. «Роскинотехнике» пора решить вопрос обучения слесарей ремонтно-производственных комбинатов ремонту устройств автоматизации кинопоказа.

Отрицательно сказывается на обслуживании кинескопов и чрезмерное увлечение ремонтно-производственных комбинатов (при активной поддержке «Роскинотехники») производственными функциями (на 90%) в ущерб ремонтным. Но ведь это же не заводы. И ремонтом, кроме этих организаций, никто заниматься не будет.

Хотелось бы, чтобы эти вопросы нашли решение в ближайшее время. От этого зависит повышение качества кинопоказа.

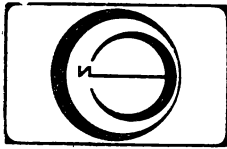

**Е. ВОЛОДИНА,  
Г. КУДРЯШОВА,  
Т. СЫРНИКОВ,**  
кандидат экономических наук

# МЕТОДИЧЕСКИЕ ОСНОВЫ НОРМИРОВАНИЯ ОБОРОТНЫХ СРЕДСТВ

### ЧТО ТАКОЕ ОБОРОТНЫЕ СРЕДСТВА

Экономическая сущность и значение оборотных средств. Каждое социалистическое предприятие наделяется государством определенными материальными и денежными фондами, которые подразделяются на две части: основные фонды и оборотные средства.

Основные фонды — здания, сооружения, рабочие и силовые машины и оборудование, транспорт и т. д., имеющие стоимость не менее 50 руб., — способны служить в течение длительного времени (больше одного года), сохраняя при этом свою натуральную форму. Стоимость основных фондов входит в затраты на производство и переносится на стоимость продукции или услуг (через систему и нормы амортизационных отчислений) постепенно, частями, по мере износа этих фондов.

Оборотные средства, как правило, полностью расходуются в процессе производства продукции или услуг, т. е. они меняют свою натуральную форму и соответственно полностью переносят свою стоимость на новый продукт или услуги. Оборотные средства — один из важнейших показателей, характеризующих рациональность, экономичность хозяйства.

Основное назначение оборотных средств организаций киносети и кинопроката — обеспечение денежными ресурсами планомерного образования минимально необходимых запасов материальных средств для непрерывной деятельности дирекций киносети, кинотеатров, киноустановок, контор и отделений по прокату кинофильмов.

Классификация, структура и состав оборотных средств. Оборотные средства по разным признакам подразделяются на производственные фонды и фонды обращения, собственные и заемные, нормируемые и ненормируемые.

В организациях киносети и кинопроката производственные фонды выступают в фор-

ме материальных средств, а фонды обращения — денежных. Основную часть и тех и других составляют собственные нормируемые оборотные средства.

Необходимость деления оборотных средств на нормируемые и ненормируемые вытекает из экономических законов социалистического общества. Установлением плановых нормативов по отдельным элементам оборотных средств ставится задача с минимальными запасами обеспечить ритмичную деятельность предприятия.

Структура оборотных средств, т. е. соотношение между отдельными статьями, не одинакова в разных отраслях хозяйства и складывается под влиянием ряда факторов: состава и структуры затрат на производство продукции и услуг, его типа и характера, периодичности поставок материальных ценностей, системы расчетов и т. д. В организациях киносети и кинопроката основные составляющие элементы собственных оборотных средств в сфере производства услуг: материалы, топливо, запасные части, малоценные и быстроизнашивающиеся предметы, расходы будущих периодов, а в сфере обращения — дебиторы по прокату кинофильмов, субсчета и особые счета в Госбанке, денежные средства в пути, авансы органам связи, денежные средства у киномехаников и других подотчетных лиц за проданные билеты.

Источники формирования оборотных средств в организациях киносети и кинопроката — собственные (прибыль, средства, полученные от вышестоящей организации в порядке перераспределения выручки от реализации выбывшего имущества) и приравненные к собственным — устойчивые пассивы (минимальная задолженность по заработной плате и отчислениям на социальное страхование, резерв на покрытие предстоящих платежей — оплата отпусков, нормативная задолженность органам кинопроката за фильмы и по отчислениям прокатной платы для Госкино СССР, бюджету по налогу с доходов от кинопоказа, амортизационные отчисления на образование нормируемых запасов материальных ценностей для капитального ремонта оборудования и зданий), а также ассигнования из государственного бюджета. Собственные средства и приравненные к ним постоянно находятся в распоряжении организаций. Их размеры могут изменяться лишь в связи с изменением объема производства услуг, условий материально-технического снабжения и т. п. Предприятия маневрируют собственными оборотными средствами по своему усмотрению: приобретают одни материалы в больших размерах, другие — в меньших, не допуская при этом создания излишних и ненужных запасов.

Как всякие хозрасчетные организации, кинотеатры, киноустановки, кинодирекции, конторы и отделения по прокату кинофильмов могут испытывать недостаток в оборотных средствах по разным причинам. В их числе — сокращение уставного фонда в части оборотных средств, невыполнение установленного планом задания по прибыли, сверхплановые убытки и другие отвлечения оборотных средств, недофинансирование со стороны вышестоящей организации. Организация киносети и кинопроката, не обеспечивающие сохранность собственных оборотных средств, возмещают их недостаток, проводя организационные мероприятия, способствующие выполнению и перевыполнению плана валового сбора и получению сверхплановой прибыли. Недостаток собственных оборотных средств, образовавшийся у предприятий киносети и кинопроката по причинам, не зависящим от их эксплуатационной деятельности, восполняется за счет средств вышестоящей организации. Она может перераспределять эти средства между подчиненными ей организациями, когда у одних есть излишек оборотных средств, а у других — недостаток.

В последние годы некоторые организации киносети и кинопроката по объективным условиям их деятельности нуждаются в пополнении собственных оборотных средств за счет государственного бюджета. Хотя этот источник формирования оборотных средств принято считать вспомогательным, бюджетные ассигнования необходимы для возмещения недостатка оборотных средств плано-убыточных организаций киносети и кинопроката. Так, в 1978 году на пополнение оборотных средств организаций киносети направлено из госбюджета свыше 19,6 млн. руб.

При формировании оборотных средств важное значение имеет правильное их регулирование со стороны вышестоящей организации, под которым понимается система мероприятий, направленных на обеспечение сохранности, целевого и наиболее эффективного использования оборотных средств, и оказание в необходимых случаях финансовой помощи организациям. Подобное регулирование не должно приводить к нарушению хозрасчетных прав подчиненных организаций.

В системе регулирования оборотных средств предусмотрены определенные контрольные функции. Сами предприятия контролируют состояние запасов товароматериальных ценностей, топлива, запасных частей, инструмента и т. п., чтобы предупредить образование сверхнормативных запасов, своевременно выявить излишние, находящиеся без движения материальные ценности и принять меры к их реализации. Для контроля выполнения финансового плана организации составляют платежный календарь и на его основе контролируют своевременность денежных поступлений, выполнение обязательств по платежам в бюджет, расчеты с Госбанком за ссуды и по выплатам заработной платы работникам, взаимные расчеты между организациями киносети и кинопроката. Все это дает воз-

можность в полной мере мобилизовать финансовые ресурсы для образования собственных оборотных средств и обеспечения предстоящих платежей.

Особенности оборотных средств киносети и кинопроката обусловлены характером их деятельности, в значительной мере присущим любым предприятиям сферы услуг.

Кинопрокат предоставляет за плату киноустановкам фильмы во временное пользование. Киносеть реализует свои услуги населению в форме проведения киносеансов.

В установившейся практике кинопроката принято фильмофонд относить к оборотным средствам, а учитывать в балансе доходов и расходов в разделе «А» основные средства и внеоборотные активы. Однако способ переноса стоимости фильмофонда в процессе его эксплуатации не соответствует системе, принятой для оборотных средств (сразу и полностью!). Экономическая природа фильмофонда такова, что его следует по существу относить к основным средствам и соответствующим образом учитывать.

В киносети и кинопрокате затраты на материалы имеют сравнительно низкий удельный вес в общем объеме оборотных средств. Это объясняется тем, что материалы расходуются в основном на ремонт и восстановление фильмофонда и в процессе проведения киносеансов.

Объем производственных фондов в составе оборотных средств в киносети и кинопрокате значительно превышает объем денежных фондов, в частности в киносети — в восемь-девять раз.

Для киносети и кинопроката понятие ускорения оборачиваемости оборотных средств неприемлемо в том виде, как это принято в отраслях производственной сферы, где сигналом к необходимости ускорения оборачиваемости оборотных средств, как правило, служат их излишки. Киносеть и кинопрокат испытывают постоянный «голод» в оборотных средствах, и, как отмечалось, на их пополнение в киносеть было направлено из госбюджета свыше 19,6 млн. руб. В данном случае весь вопрос сводится к рациональному установлению минимальных запасов оборотных средств.

В киносети и кинопрокате отсутствует такая емкая с точки зрения потребности в оборотных средствах статья, как «незавершенное производство», ибо эти организации производят не продукцию, а услуги, поэтому не нуждаются в оборотных средствах в виде запасов готовых изделий.

В связи с относительно небольшой потребностью в материалах для ремонта и реставрации фильмокопий и проведения киносеансов организации кинопроката и киноустановки имеют возможность редко получать эти материалы, что удобно с точки зрения снабжения, но вместе с тем повышает единовременную потребность в оборотных средствах на создание таких запасов.

Материалы, потребляемые киносетью и кинопрокатом, нельзя полностью отнести

ни к основным, ни к вспомогательным, как это принято при нормировании оборотных средств в отраслях производственной сферы. К основным принято относить те материалы, которые входят в состав конечного продукта, а он в киносети и кинопрокате не производится. С другой стороны, нельзя считать вспомогательными материалы, которые используются при реставрации и ремонте фильмокопий и при проведении киносеансов.

В киносети и кинопрокате топливо не является технологическим, а расходуется для отопления зданий, в связи с этим его удельный вес в оборотных средствах сравнительно незначителен.

Общие принципы нормирования оборотных средств. Нормирование заключается в разработке и установлении непосредственно каждой организации нормативов оборотных средств, выраженных в днях или других величинах, а также в денежном выражении по отдельным элементам и в целом.

Потребность организаций киносети и кинопроката в оборотных средствах складыва-

ется в финансовые планы. Нормативы оборотных средств в денежном выражении устанавливаются организации ежегодно на конец планируемого периода. При нормировании оборотных средств в каждой организации должны быть разработаны и осуществлены организационно-технические мероприятия, обеспечивающие наиболее эффективное их использование.

Расчет норматива оборотных средств в организациях киносети и кинопроката производится двумя способами: укрупненным аналитическим и методом прямого счета по отдельным элементам затрат. Потребность аналитическим методом устанавливается на основе соотношения темпов роста валового дохода, эксплуатационных расходов и нормируемых оборотных средств. Нормативы собственных оборотных средств по элементам разрабатываются в соответствии с номенклатурой статей бухгалтерского баланса и ежегодно представляются на рассмотрение и утверждение вышестоящей организации одновременно с финансовым планом.

*Продолжение следует*



**Р**едакция и редакционная коллегия журнала «КинOMEXАНИК» сердечно поздравляют с 60-летием со дня рождения члена редакционной коллегии первого заместителя председателя Госкино РСФСР МИХАИЛА АФАНАСЬЕВИЧА СОЛОВЬЕВА и желают ему доброго здоровья и дальнейших успехов в работе.



**Поздравляем  
с присвоением звания  
«шеф-киномеханик»  
кинофикаторов РСФСР**

Старших киномехаников Блажнова Анатолия Ивановича, Веледееву Марию Васильевну, Итпекова Семена Гаргонтеевича, Козлова Анатолия Михайловича, Колударова Валентина Ивановича, Сырникова Петра Михайловича, Феськова Николая Власовича, Шапканова Николая Петровича; киномехаников Абрамова Николая Петровича, Васильеву Марию Сергеевну, Ветлугаева Виктора Дмитриевича, Габайдуллова Нуруллы Са-

фиуловича, Горяева Анатолия Васильевича, Григорьева Михаила Григорьевича, Дерибину Марию Адамовну, Евстигнеева Анатолия Николаевича, Егорова Александра Егоровича, Ерошина Бориса Владимировича, Игнатьева Федора Федоровича, Кирина Николая Павловича, Климовича Василия Тимофеевича, Коваленко Александра Васильевича, Ковбаря Василия Матвеевича, Константинова Александра Васильевича, Кузнецову Марию Алексеевну, Макарова Ивана Степановича, Немкова Геннадия Васильевича, Новикова Василия Николаевича, Петрова Михаила Петровича, Погодина Петра Ивановича, Резванова Сергея Ивановича, Роженкова Анатолия Павловича, Симоненко Екатерину Семеновну, Федорова Виктора Алексеевича, Шульгина Константина Николаевича, Яблонского Виктора Александровича; мастеров Гулякина Ивана Васильевича, Кесиджи Энвера Александровича, Литвинова Николая Дмитриевича; слесаря Алюлиса Альгирдаса Болеславо; старших инженеров Бойцова Николая Николаевича, Рябоконева Николая Алексеевича, Тишкина Юрия Дмитриевича, Федякова Николая Григорьевича; инженеров Босакива Богдана Петровича, Калинину Валентину Анатольевну.

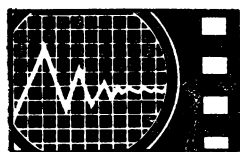

**М. АМЛИНСКИЙ,  
С. АВТОМОВ,  
И. МИХАЙЛОВА**

## Новые электрораспределительные устройства

Существующие электрораспределительные устройства 60РУК-90-380, 51РУК-160-380 и РУ-300 (в сочетании с ФЩ-300) неплохо зарекомендовали себя в эксплуатации, но их технические и технологические характеристики имеют ряд недостатков: отсутствует система питания и управления освещением зрительного зала; усложнено резервирование выпрямителей; неоправданно введены пускатели, коммутирующие линии питания выпрямителей; отсутствуют сетевые фильтры в линиях питания звукотехнической аппаратуры; не унифицированы корпуса устройств.

Все перечисленные недостатки устранены в новых электрораспределительных устройствах РУК2-1 и РУК5-3, разработанных Самаркандским филиалом Центрального конструкторского бюро кинооборудования совместно с НИКФИ и Ленинградским филиалом института Гипрокино.

На рис. 1 и 2 представлены блок-схемы соединения оборудования киноустановок с электрораспределительными устройствами РУК2-1 и РУК5-3.

РУК2-1 предназначено для двухпостных киноустановок с кинопроекторами, имеющими осветители с ксеноновыми лампами мощностью 1 и 2 кВт; РУК5-3 — для трехпостных киноустановок с 3- и 5-кВт ксеноновыми лампами.

В табл. 1 и 2 приведены соответственно технические данные цепей питания и комплектация распределительных устройств, на рис. 3 и 4 — их принципиальные электрические схемы.

Электрические схемы выполнены на основе технологических требований соответствующих киноустановок и электрических параметров оборудования.

Питание устройств осуществляется от двух независимых трехфазных вводов, питание освещения зала — от одного из двух вводов (ввод № 2). Оба ввода взаимно резервируются для питания технологического оборудования и дежурного освещения зрительного зала. Для контроля напряже-



Рис. 1. Блок-схема соединения оборудования двухпостных киноустановок с электрораспределительным устройством РУК2-1



Рис. 2. Блок-схема соединения оборудования трехпостных киноустановок с электрораспределительным устройством РУК5-3

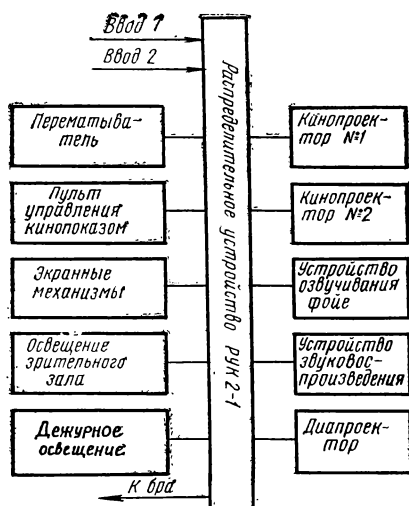

Рис. 3. Принципиальная электрическая схема электrorаспределительного устройства РУК2-1

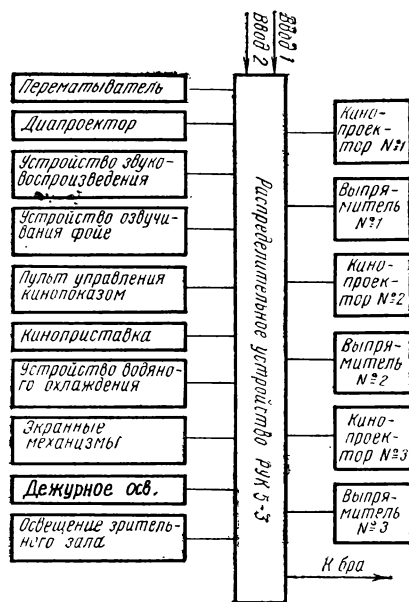

Рис. 4. Принципиальная электрическая схема электrorаспределительного устройства РУК5-3

ния питающей сети предусмотрен вольтметр, для визуального наблюдения — сигнальная лампа. Все отходящие от устройств линии питания защищены автоматическими выключателями с комбинированными расцепителями и предохранителями. Коммутация осветительных цепей обеспечивается пускателями  $P_1 \div P_4$  и осуществляется с пульта управления кинопоказом.

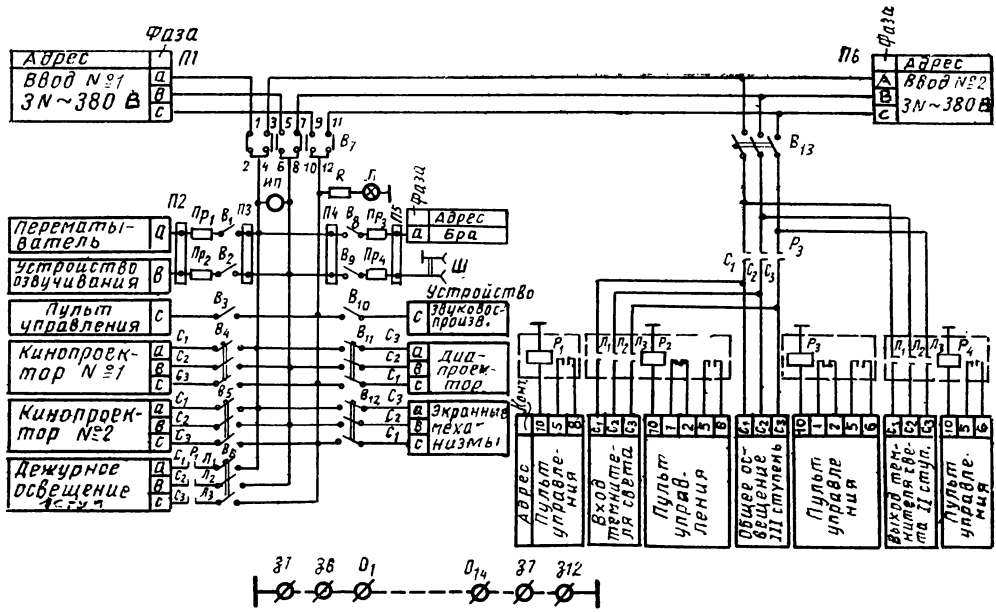
Для защиты от возможных электрических помех в линиях питания звукотехни-

ческих устройств и пульта управления кинопоказом предусмотрены сетевые фильтры.

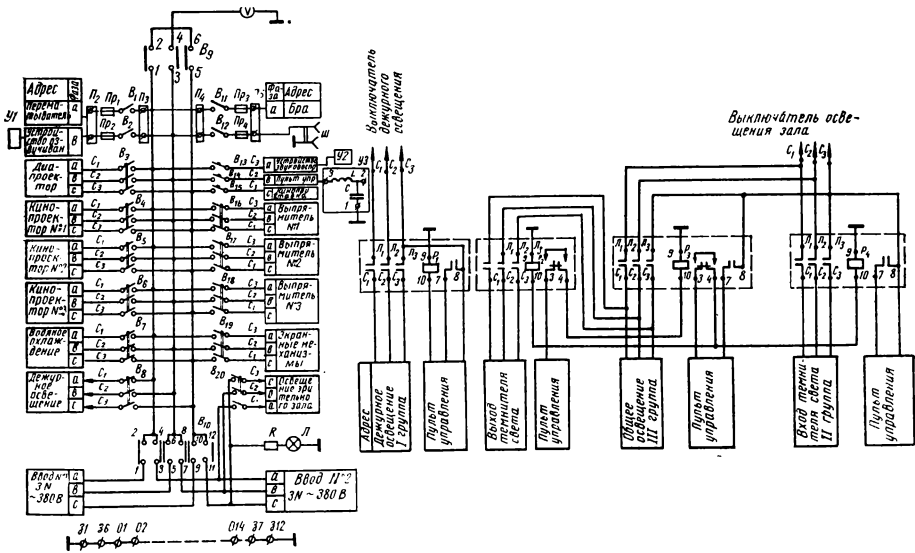
Питание кинопроекторов и выпрямителей от устройства РУК2-1 осуществляется через одни и те же автоматические выключатели ( $B_4$  и  $B_5$ ), выпрямители по питанию (переменному и постоянному) связаны с кинопроекторами специальным кабелем с разъемом. Непосредственная связь выпрямителей с электrorаспределительным устройством имеется только по заземлению.

Таблица 1

## Технические данные цепей питания

Параметры	Тип электрораспределительных устройств	
	РУК2-1	РУК5-3
Напряжение питающей сети, В	380/220 с глухозаземленной нейтралью	
Частота питающей сети, Гц	50	
Количество независимых трехфазных вводов:	технологических	1
	осветительных	1
Количество линий потребителей:	трехфазных	11
	однофазных	7
Режим работы	Продолжительный	
Охлаждение	Естественное, воздушное	
Габариты, мм	1400×600×343	
Масса, кг, не более	59	65



Рис. 5. Электрораспределительное устройство РУК5-3

Питание кинопроекторов и выпрямителей от устройства РУК5-3 осуществляется через отдельные автоматические выключатели. По постоянному току выпрямители связаны с кинопроекторами непосредственно.

Конструкцию электрораспределительных устройств рассмотрим на примере РУК5-3 (рис. 5), так как корпуса всех устройств

Таблица 2

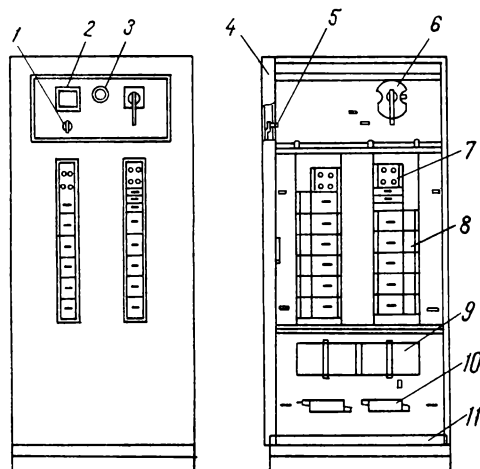
## Комплектация распределительных устройств

Назначение линий питания	Типы электрораспределительных устройств			
	РУК2-1	РУК5-3	РУК2-1	РУК5-3
	количество линий		ток уставки защиты, А	
<b>Трехфазные</b>				
Кинопроектор	2	3	16	6
Выпрямитель				
Диaproектор	1	1	16	6
Экранные механизмы	1	1	6	6
Устройство водяного охлаждения	—	1	—	6
Освещение зрительного зала:				
вход темнителя	1	1	20	20
выход темнителя	1	1	—	—
общее освещение	1	1	—	—
дежурное освещение	1	1	20	20
<b>Однофазные</b>				
Звукотехнические устройства для:				
звукоспроизведения	1	1	6	6
озвучивания фойе	1	1	3	3
Пульт управления кинопоказом	1	1	6	6
Киноприставка	—	1	—	6
Перематыватель	1	1	3	3
Бра	1	1	3	3
Розетка	1	1	3	3

аналогичны. Они выполнены в виде шкафа напольного типа, в котором имеются переключатель фаз 1, вольтметр 2, сигнальная лампа 3, дверца 4, резистор 5, переключатель вводов 6, блок предохранителей 7, блок автоматических выключателей 8, блок пускателей 9 и платы подключения вводов 10. Провода внутреннего и внешнего монтажа крепятся при помощи скоб и планок. Нулевые провода вводов и потребителей присоединяются к общей шине 11 — передней нижней части рамы шкафа. Провода потребителей присоединяются непосредственно к зажимам автоматических выключателей и пускателей, а также к платам блоков предохранителей. Рукоятка переключателя вводов выведена на лицевую сторону дверцы шкафа и позволяет открыть дверцу только при отключенном переключателе.

**Л. БАСС,  
М. ФРЕНК,  
С. ШМУГЛИН,**  
сотрудники Одесского  
специального  
конструкторского бюро  
кинооборудования

## ПЛАСТМАССА В КИНО- АППАРАТУРЕ

Пластические массы находят самое широкое применение в машиностроении и приборостроении. В кинотехнике детали из пластмасс используются при изготовлении кожухов, щитков, крышек и т. п.

Одесское специальное конструкторское бюро кинооборудования (СКБК) на протяжении многих лет работает над применением пластмасс там, где традиционные материалы неэффективны с точки зрения работоспособности, технологичности, качественных характеристик.

Было проведено исследование по использованию пластических масс в качестве антиагарных элементов в деталях лентопротяжного тракта. В результате разработаны рекомендации по изготовлению из различных полиамидов направляющих полозков фильмовых каналов и прижимных ленточек. Сегодня эти рекомендации уже внедрены в аппаратуру, выпускаемую Ленинградским и Белорусским оптико-механическими объединениями.

В последние годы проводились работы по исследованию возможности применения пластмасс для эластичных удлинителей ксеноновых ламп (типа ДКСР). Работники кинотеатров, в которых установлены кинопроекторы с ксеноновыми лампами водяного охлаждения, хорошо знают удлинители, выпускаемые в настоящее время. Трудоемкость их изготовления высока, а качество плохое, что приводит к преждевременному выходу ксеноновых ламп из строя, их сверхнормативному потреблению, т. е. к увеличению эксплуатационных расходов.

Было необходимо найти причину быстрого выхода из строя эластичных удлинителей для водоохлаждаемых ламп и разработать новую конструкцию удлинителей с целью увеличения их надежности и уменьшения стоимости.

Исследования обнаружили два вида дефектов эластичных удлинителей. Первый, связанный с конструкцией удлинителя, заключается в том, что отдельные детали соединяются между собой при помощи пайки (не всегда удобной), которая не обеспечивает достаточной надежности. Второй связан с электрохимическим воздействием постоянного тока. Дело в том, что в воде, проходящей последовательно через положительный и отрицательный электро-

ды, происходит электролиз. Выделяющийся при этом кислород окисляет в первую очередь места пайки, что ведет к их разрушению и выходу из строя удлинителя. Прорасивающаяся через разрушенную пайку вода может даже попасть на лампу.

Чтобы исключить вредное электрохимическое воздействие тока ксеноновой лампы на удлинитель, было предложено разделить токопроводящую и водоподающую части удлинителя. Такая конструкция и разработана в СКБК (рис. 1).

Токопроводящая часть 1 удлинителя состоит из деталей, изготовленных из латунной трубки, двух медных втулок и эластичного щеточного провода. Водоподающая часть 2 пресуется из стеклонеполненного полиамида, который технологичен, имеет хорошие физико-механические характеристики, является диэлектриком, обладает малой усадкой, сохраняет стабильность размеров в процессе эксплуатации и термостоек (выдерживает температуру до +150°C). Таким образом, электролиз воды не вызывает разрушения корпуса удлинителя, изготовленного из инертной к действию кислорода пластмассы.

Дальнейшая конструктивная доработка повысила технологичность изготовления и сборки удлинителя. Резьба на штуцерах, соединяющих водоподающие наконечники с дюритовыми шлангами при помощи пере-



Рис. 1. Конструкция удлинителя



Рис. 2. Форма доньшка поплавка

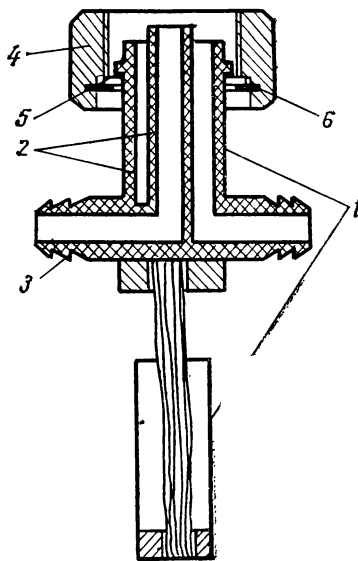

Рис. 3. Общий вид и габариты опытного расходомера

ходника, была заменена «елочкой» 3, позволяющей надевать шланги непосредственно на штуцера без переходника и фиксировать хомутиком. Кроме того, гайка, соединяющая удлинитель с лампой, выполнена сборной, поэтому ее можно крепить уже на изготовленном водоподающем наконечнике. Гайка состоит из корпуса 4, шайбы 5 и упорного пружинного кольца 6.

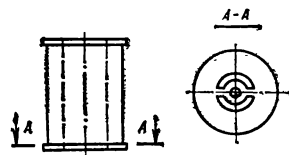
Водоподающие наконечники описанной конструкции изготовлены в СКБК и установлены для эксплуатационных испытаний на кинопроекторе КПК-15 в одесском кинотеатре имени Фрунзе (ноябрь 1976 г.), а также на кинопроекторе КП-30К в минском кинотеатре «Мир» (II квартал 1978 г.). До настоящего времени у эксплуатационников нет претензий к их работе.

Большой интерес представляет результат испытаний еще одного прибора из пластмассы — расходомера, предназначенного для замены струйного реле.

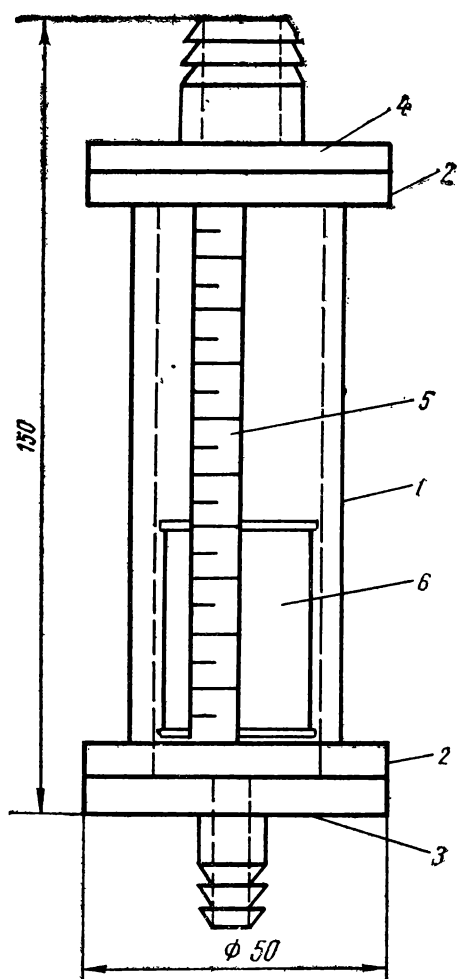

Рис. 4. Подъем поплавка на величину, соответствующую расходу воды

Струйные реле, используемые в настоящее время в киноаппаратуре, обладают целым рядом недостатков, усложняющих эксплуатацию. Они имеют большую инерционность, громоздки, трудно регулируются, особенно при малом расходе воды, затруднено визуальное наблюдение за их работой. К тому же струйные реле остродефицитны.

Существующие расходомеры, так называемые ротометры, нельзя применять в комплекте с кинопроектором из-за их больших габаритов (высота прибора более 1 м), хотя они показывают изменение расхода воды в широком диапазоне.

Шкала расходов определяется мощностью осветителей: для 5-кВт ксеноновых

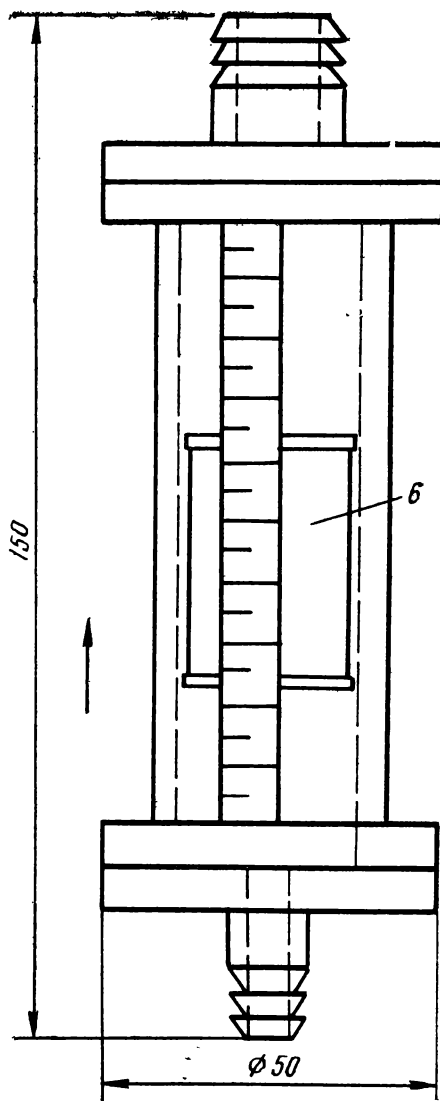
Ламп минимальный расход воды 4,5 л/мин, для 7- и 10-кВт ламп — 12 л/мин.

Необходимо было разработать приборы небольших одинаковых габаритных размеров.

Почти все приборы по измерению расхода потока жидкости основаны на принципе искусственного создания перепада давления за счет сужения потока. В стандартных расходомерах он достигается за счет сложной формы поплавка.

В разработанном СКБК макете поплавка выполнен в форме цилиндра с ребордами. Требуемое сужение потока воды создается главным образом особой формой донышка поплавка (рис. 2).

Общий вид и габаритные размеры опытного расходомера показаны на рис. 3. Корпус расходомера состоит из прозрачной трубки 1 с фланцами 2 и двух крышек со штуцерами. Нижняя крышка 3 со штуцером (внутренний диаметр 6 мм) соединяется с трубопроводом, выходящим из кинопроектора. Верхняя крышка 4 со штуцером (внутренний диаметр 14 мм) соединяется со сливным трубопроводом. На наружной поверхности трубки имеется шкала 5 длиной 100 мм. Внутри трубки помещается поплавок 6.

Работает расходомер следующим образом. При отсутствии воды в системе поплавков находится в самом нижнем положении. При прохождении воды через корпус в направлении, показанном на рис. 4 стрелкой, поплавок поднимается за счет перепада давления снизу и сверху поплавка на величину, соответствующую расходу воды. В случае прекращения тока воды или снижения расхода воды давление уравни-

вается или уменьшается перепад; поплавок опускается.

Расходомер изготовляется из бесцветного прозрачного полистирола, а поплавок — из металлической трубки, используемой в качестве арматуры, облитой полиэтиленом. У расходомеров, рассчитанных на небольшой объем воды (на 5-кВт лампу), арматура алюминиевая, а у расходомеров, предназначенных для ламп большой мощности, — арматура стальная. Масса алюминиевой и стальной арматуры подобрана таким образом, чтобы поплавки одинаковых габаритов поднимались на одну и ту же высоту под действием различного объема воды.

На уровне расположения поплавка при протекании по расходомеру воды устанавливается фотореле. В рабочем положении поплавок (при минимальном расходе воды) свет лампочки не попадает на фотоприемник, так как он перекрыт поплавком. При уменьшении расхода ниже допустимого поплавков опускается, свет лампочки попадает на фотоприемник, который отключает питание ксеноновой лампы. Следует отметить, что гидравлическое сопротивление расходомера меньше, чем у струйного реле, на 10%.

Опытный образец описанного выше расходомера установлен на одном из постов (вместо струйного реле) в одесском кино театре имени Фрунзе (февраль 1978 г.). Претензий к качеству его работы нет.

Успех проведенных испытаний позволяет предполагать, что пластмассы найдут широкое применение в практике изготовления киноаппаратуры и кинооборудования.

## 50 ЛЕТ ДОБРЫХ ТРАДИЦИЙ

*Окончание. Начало статьи см. на стр. 21*

В. Беклешов, заместитель заведующего Отделом культуры ЦК ВЛКСМ.

Постановление ЦК КПСС «О дальнейшем улучшении идеологической, политико-воспитательной работы» поставило перед нами новые задачи. Мы наметили план их решения и приступили к его реализации.

### К 60-ЛЕТИЮ СОВЕТСКОГО КИНО

В начале прошлого года руководством кинотеатра был разработан, а областным Управлением кинофикации утвержден «Перспективный план культурно-массовых мероприятий на 1978—1979 годы по достойной встрече 60-летия советского кино». План этот был

обширным и интересным. Клуб любителей кино — кстати, один из старейших в стране — уже отметил свое 20-летие. Клуб регулярно выпускает стенгазету для зрителей, в которой помещаются информации о выходящих на экран фильмах, даются интервью с ведущими мастерами советского кино, рецензии известных критиков и самих зрителей. Выпускаются репертуарные афиши, которые участники Клуба распространяют у себя на производстве, в учреждениях и организациях. Накануне юбилея постоянно проводились кинопанорамы «Навстречу 60-летию советского кино», премьеры лучших советских фильмов с участием киноведов, актеров, режиссеров, операторов. Открыта ретроспек-

тивная выставка «Триумфальное шествие советского кино», которая знакомит зрителей с лучшими нашими кинокартинами, завоевавшими награды на мировых и всесоюзных кинофестивалях. В кассовом вестибюле «Молодежного» работает пока единственная в Ленинграде аудиовизуальная установка «Гамма-7», которая при помощи слайдов, музыки и дикторского текста рекламирует новые фильмы.

План прошлого года «Молодежный» выполнил досрочно, к 5 декабря. Так же хорошо работает его коллектив и в нынешнем году, знаменательном для нас вдвойне. Свои успехи мы посвящаем 60-летию советского кино и 50-летию кинотеатра «Молодежный».

## СТРОИТЕЛЬНЫЕ НОРМЫ И ПРАВИЛА ПРОЕКТИРОВАНИЯ КИНОТЕАТРОВ

В ПОМОЩЬ РУКОВОДИТЕЛЯМ И ГЛАВНЫМ ИНЖЕНЕРАМ УПРАВЛЕНИЙ КИНОФИКАЦИИ

Соответствие норм проектирования и строительства кинотеатров современным требованиям обслуживания зрителей и технологическим возможностям кинотехники играет важную роль. Однако действовавший с 1969 года нормативный документ «Кинотеатры. Нормы проектирования» (СНиП II-Л. 15—68) по ряду параметров перестал отвечать возросшим требованиям. В этой связи ЦНИИ экспериментального проектирования зрелищных зданий и спортивных сооружений им. Б. С. Мезенцева, «Гипрокино» и НИКФИ была проделана работа по созданию новых норм проектирования кинотеатров.

В результате новая глава строительных норм и правил «Кинотеатры. Нормы проектирования» (СНиП II-73—76) с 1 июля 1977 года введена в действие. И хотя с тех пор прошло более двух лет, не все работники киносети знакомы с ними. Новые правила распространяются как на проектирование зданий кинотеатров, так и на их реконструкцию.

В нормах проектирования кинотеатры подразделяются на два типа: круглогодичного действия (одnozальные и многозальные) и сезонного действия (летние закрытые, летние открытые киноплощадки).

В прежних нормах кинотеатры круглогодичного действия состояли из типа 1 — с фойе и типа 2 — с распределительными кулуарами. В новых нормах в качестве основного типа оставлены кинотеатры с фойе, проектирование кинотеатров с распределительными кулуарами допускается лишь в виде исключения. К основному типу отнесены также многозальные кинотеатры, в связи с чем разработаны специальные нормативные требования к ним.

Нормы допускают также проектирование кинотеатров:

с универсальными залами, предназначенными для кинопоказа, проведения концертов и общественных мероприятий;

с помещениями для кафе и клубной работы, общая вместимость которых не должна превышать вместимости зрительного зала кинотеатра;

детских.

В условиях южных районов кинотеатры круглогодичного действия допускается бло-

кировать с кинотеатрами сезонного действия.

В зависимости от численности населения вместимость зрительных залов кинотеатров круглогодичного действия и летних закрытых кинотеатров принята равной от 100 до 1600 мест, а летних открытых (киноплощадок) — от 100 до 2500. Но общее число мест в многозальных кинотеатрах не должно превышать 2500. Исключения из этого правила допускаются лишь с разрешения Госгражданстроя при Госстрое СССР и Госкино СССР.

На основе научных исследований установлено наиболее рациональное соотношение вместимости зрительных залов многозальных кинотеатров: 1 : 0,6 : 0,4.

Выбор типового или индивидуального проекта кинотеатра той или иной вместимости для конкретного строительства должен определяться органами кинофикации с учетом местных условий, численности обслуживаемого населения и перспектив его роста.

Следует принимать во внимание следующую зависимость вида кинопоказа от вместимости зрительных залов: в залах до 800 мест можно демонстрировать обычные, кашетированные и широкоэкранные фильмы с одноканальным воспроизведением звука; в залах на 800 мест и более — обычные, кашетированные, широкоэкранные и широкоформатные, с одноканальным стереофоническим воспроизведением звука. Приказом Госкино СССР введены ограничения на создание широкоформатных кинотеатров: оборудование новых кинотеатров для широкоформатного показа допускается с разрешения Госкино СССР при вместимости зала не менее 800 мест лишь в крупных административных центрах с населением не менее 200 тыс. жителей и в населенных пунктах, где нет широкоформатных кинотеатров.

Площадь земельных участков кинотеатров определяется в соответствии со строительными нормами и правилами по планировке и застройке городов, поселков и сельских населенных пунктов (СНиП II-60—75) из расчета 5 м<sup>2</sup> на одно место.

Учитывая бурный рост автолюбительства в стране, в нормах сейчас дается указание предусматривать на земельном участке кинотеатра площадки для стоянки легковых автомобилей индивидуального пользования. Допускается также указанные площадки размещать вне пределов земельного участка кинотеатра на расстоянии не более 300 м от его здания. Для открытых стоянок автомобилей у кинотеатров в центральной части города расчетной единицей является 100 мест или одновременных посетителей. Количество машино-мест на эту единицу принимается для первой очереди строительства 3—5, на расчетный срок 10—15. В малых городах (до 50 тыс. человек) количество машино-мест может быть мень-

ше указанного.

Размеры земельных участков для стоянок определяются из следующего расчета на единицу транспортных средств:

для легковых автомобилей — 25 м<sup>2</sup>;

для мотоциклов с коляской — 8 м<sup>2</sup>;

для мотоциклов без коляски — 3 м<sup>2</sup>;

для велосипедов:

при установке на одно колесо — 0,6 м<sup>2</sup>;

на два колеса — 0,9 м<sup>2</sup>.

Все помещения кинотеатра в нормах подразделяются на три группы:

зрительский комплекс;

киноаппаратный комплекс;

служебно-хозяйственные помещения.

Вводится единая расчетная единица для определения площадей зрительских помещений в однозальных и многозальных кинотеатрах — единовременный посетитель.

Количество посетителей кинотеатров принимается:

в однозальных кинотеатрах — равным вместимости зала;

в многозальных кинотеатрах с двумя залами — равным вместимости большего зала;

в многозальных кинотеатрах с тремя и более залами — равным 0,6 общей вместимости залов.

При этом следует различать понятия «единовременный посетитель» и «общая вместимость многозального кинотеатра», в которую входит сумма вместимости всех зрительных залов.

В прежних нормах площади фойе, буфета, курительной и санузлов в многозальных кинотеатрах определялись, только исходя из размеров наибольшего зала. В новых нормах такое требование сохранено лишь для двухзальных кинотеатров, в кинотеатрах с тремя и более залами эти площади должны соответствовать 0,6 общей вместимости всех залов.

Ядром кинотеатра, безусловно, остается его зрительный зал, объемно-планировочные решения и интерьер которого должны обеспечивать наилучшее восприятие фильма: оптимальные условия видимости с любого места, четкость и естественность звукового сопровождения, комфортность. Об этом необходимо позаботиться как проектировщикам, так и эксплуатационникам.

Действующие нормы содержат акустические требования, отличающиеся от прежних: несколько уточнены требования к отделке и изоляции помещений. Объем зрительного зала с 10 000 м<sup>3</sup> увеличен до 30 000 м<sup>3</sup>. Дана таблица допустимых уровней шума, ранее отсутствовавшая. Пункты 3.14 и 3.15 норм проектирования кинотеатров отменены, вместо них следует пользоваться строительными нормами и правилами «Защита от шума» (СНиП II-12—77).

Перейдя к помещениям киноаппаратного комплекса, прежде всего обратим внимание на терминологию. Часто слова «киноаппаратная», «кинопроекционная», «кинопроекционный комплекс» употребляются не совсем точно. В нормах четко оговорено, что «киноаппаратный комплекс» — это помещения, в которых устанавливается кино-

технологическое, а также связанное с его эксплуатацией и обслуживанием оборудование, а «проекционная» — помещение, где непосредственно устанавливаются кинопроекторы. Принятые в нормах размеры помещений киноаппаратного комплекса в полной мере учитывают технические характеристики современного кинотехнологического оборудования.

Состав и размеры служебно-хозяйственных помещений имеют немаловажное значение для организации эффективной работы обслуживающего персонала, создания для него необходимых производственно-бытовых условий. Накопленный опыт позволил более дифференцированно подойти к этому вопросу и внести определенные изменения по сравнению с прежними нормами.

К примеру, площадь помещений касс принимается из расчета 1,5—2 м<sup>2</sup> на одно кассовое окно против прежних 1,2—1,5 м<sup>2</sup>, а количество кассовых окон — из расчета одно кассовое окно на 300 зрительских мест (прежний норматив — на 200—250).

Серьезное внимание уделено нормам противопожарной безопасности. Укажем на основные их отличия от прежних. Сейчас нормы разрешают устраивать выход из киноаппаратного комплекса на улицу или на лестничную клетку, имеющую наружный выход, в фойе или вестибюль, или через тамбур, или помещение, не связанное с пребыванием зрителей. Прежде выходы в фойе и вестибюль не допускались.

Если ранее конкретно не оговаривались помещения, которые должны оборудоваться автоматической пожарной сигнализацией в кинотеатрах на 600 и более мест, то в новых нормах эти помещения указаны: киноаппаратный комплекс, комнаты персонала, плакатные, столярные мастерские и кладовые.

Один из пунктов норм гласит, что стены или потолок зрительных залов в фойе кинотеатров вместимостью до 1500 зрителей включительно в зданиях I—III степени огнестойкости могут быть отделаны по трудносгораемой обрешетке и несгораемому каркасу трудносгораемыми материалами или деревянной рейкой, столярными, древесностружечными и древесноволокнистыми плитами, обработанными со всех сторон огнезащитными каркасами или лаками, не меняющими фактуры отделочного материала.

В зрительных залах и фойе вместимостью более 1500 зрителей в зданиях I—II степени огнестойкости указанная отделка допускается только для стен, а потолки должны быть обработаны негорючими материалами.

Серьезное значение в обеспечении комфортности кинотеатров имеет его инженерное оборудование.

Требования к водоснабжению и канализации, отоплению и вентиляции, электрооборудованию и электротехническим устройствам изложены в самостоятельных разделах норм проектирования кинотеатров.

Ввиду узко специального характера указанных нормативных требований приводить их нецелесообразно.

Поскольку же в этих разделах есть ссылки на определенные нормативные документы, мы приводим их полные наименования и шифры в списке рекомендуемой литературы.

#### Рекомендуемая литература

Правила устройства электроустановок (ПУЭ).

Руководящий технический материал по развитию киносети СССР. РТМ 19-77-77.

Строительные нормы и правила по про-

ектированию защиты от шума. СНиП II-12-77.

Строительные нормы и правила по проектированию искусственного освещения. I-A9-71.

Строительные нормы и правила по проектированию планировки и застройки городов, поселков и сельских населенных пунктов. СНиП II-60-75.

Строительные нормы и правила по проектированию отопления, вентиляции и кондиционированию воздуха. СНиП II-33-75.



## РАЦИОНАЛИЗАЦИЯ И ПРЕДЛОЖЕНИЯ

### ПРОФИЛАКТИКА ЭЛЕКТРОДВИГАТЕЛЯ

**А. КОЛЫЧЕВ,**  
зам. директора городской  
киносети

Для профилактического осмотра электродвигателя привода проектора 2ЗКПК необходимо освободить его от кожуха. А чтобы отвернуть винты крепления, приходится либо снимать головку проектора, либо отодвигать фонарь.

После осмотра электродвигателя всю работу надо повторить в обратном порядке да плюс еще провести центровку лампы относительно оптической оси.

Проще сделать кожух электродвигателя разъемным (см. рисунок) и скрепить его тремя стяжными винтами М4: два винта — с внешней стороны, один — со стороны лентопротяжного тракта.

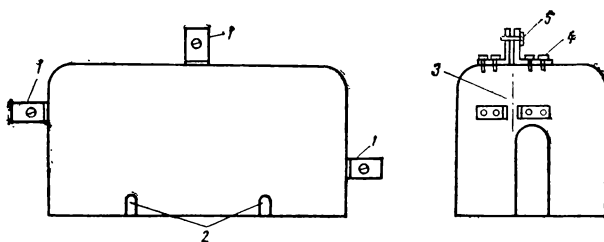

Кожух электродвигателя:

1 — угольники; 2 — вырезы для крепления к раме; 3 — линия разреза; 4 — винты М4 крепления угольника; 5 — стяжной винт М4

После такой модернизации достаточно отвернуть три стяжных винта и три винта крепления кожуха к раме электродвигателя — и доступ к электромотору будет свободен.

Модернизация кожуха электродвигателя позволила сократить время на техническое обслуживание киноустановки.

**Павлодар**

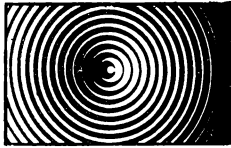

### Новые фильмы

### «ЗАБУДЬТЕ СЛОВО «СМЕРТЬ»

Нередко обращаются кинематографисты к незабываемым годам гражданской войны. Тему эту они художественно разрабатывают в самых разных жанрах.

Создатели картины «Забудьте слово «смерть» (производство Одесской киностудии) рассказали о событиях, связанных с ликвидацией банды Кикотя, свирепствовавшей на Украине, в форме романтико-приключенческой драмы. Напряженно развивается сюжет фильма, рисуя сложные перипетии смелой операции чекистов, которым предстояло обнаружить лагерь бандитов и уничтожить мятежников вместе с их главарем.

...Свирепые налеты бандитов на села, жестокие расправы с крестьянами давно уже тревожили местные органы милиции. Но Кикоть и его приспешники оставались неуловимыми. Даже когда милиции во время очередной перестрелки удалось захватить несколько пленных, они упорно не соглашались выдать атамана. «Шибко дурной ты, начальник, чтобы Кикотя поймать», — бросил в лицо работнику уездной милиции Левченко один из бандитов. Ни суровый окрик, ни угрозы выведенных из себя и измотанных многочисленными напрасными поисками сотрудников милиции не помогли.

Надо было найти иной путь. «Проникнуть в банду, убить Кикотя — ведь без главаря банда распадется», — решила губчека. И в уезд был послан с особым

заданием чекист Иван Островой...

Потомственный интеллигент, беззаветно принявший революцию, человек острого ума и решительных действий — таков герой этого фильма.

Его указания сотрудникам уездной милиции точны и лаконичны: «Я отправляюсь к Кикотю. Вы ждете от меня вестей. Если через два дня не будет посыльного, сообщите в губчека и выступайте всем отрядом рейдом по району».

Воспользовавшись темнотой, Островой выпустил на свободу двух арестованных бандитов и вслед за ними отправился в стан Кикотя. Островой представился атаману как бывший белый офицер, пробравшийся в ЧК, а теперь перешедший в банду, чтобы сразиться против красных. Освобожденные им бандиты подтвердили Кикотю, что это свой человек. Первая часть операции прошла успешно...

Потом возникло много непредвиденного, но в решающей схватке банда, потерявшая своего предводителя, была разгромлена.

Смелый замысел увенчался победой чекистов. Не только личные качества Острового способствовали этому. В одиночку он не смог бы сделать ничего. В борьбе с бандитами активное участие приняли крестьяне, давно уже разувившиеся в посулах Кикотя «горой стоять за селян».

Имя киносценариста Э. Володарского не впервые мы встречаем в титрах героико-приключенческих лент. Он — автор сценариев таких фильмов, как «Свой среди чужих, чужой среди своих», «Ненависть» (с Н. Михалковым). Так что «Забудьте слово «смерть» продолжает основную линию творчества Э. Володарского.

Постановщик картины — С. Гаспаров (его прежние работы — «Рейс первый, рейс последний», «Ненависть», «Свидетельство о бедности»), оператор — В. Крутин.

В главной роли фильма снялся украинский актер Богдан Ступка. Он извещен созданием остро характерных образов, чаще всего отрицательных, таких, как националист, «черный клопец» Орест в «Белой птице с черной отметиной», рецидивист в «Самом последнем дне». Работа над ролью чекиста Острового раскрыла новые грани дарования актера.

Антипод Острового — заклятый враг советской власти Кикоть. Его сыграл актер из Киева К. Степанков. Более чем в пятидесяти кино- и телевизионных фильмах снялся К. Степанков. Наиболее значительные его работы — Федор Лукачев в «Комиссарах», матрос Жухрай в «Как закалялась сталь», партизанский вожак Сидор Артемьевич Ковпак в трилогии «Карпаты, Карпаты...», воевода Тугар Вовк в «Захаре Беркуте», крестьянин Михаила в «Каменном кресте». Высокий профессионализм и гражданская страстность типичны, по мнению критики, для творчества этого актера. Его атаман Кикоть, топящий в пьяном разгуле страх перед неминуемой расплатой, обречен, как и все, кто в те годы пытался помешать торжеству новой жизни.

Молодые актеры Е. Леонов-Гладышев и П. Меркуров сыграли красноармейцев Дмитрия Полищука и Армена Кальянова, героически погибших в бою с бандитами. В подвиге их — и смысл названия фильма, утверждающего неминуемое торжество светлого будущего, отвоюванного в тяжелой борьбе.

## «ВЕСЕННЯЯ ПУТЕВКА»

«Милый дедушка! Вот я и доехала. Стихийных бедствий по дороге не было. Поселили меня в солнечной комнате на первом этаже. Отсюда до моря — полкилометра, до почты — километр, а до тебя — больше ста. Вообще здесь, кажется, очень хорошо. Выполняя принятое обязательство, докладываю: бок у меня не болит, когда я про него забываю. А когда вспоминаю и прислушиваюсь, он начинает тихонько похныкивать, наверное, тоже вспоминает, как ему было больно...

Ну пока, целую тебя, мой миленький. Твоя внучка, дочка, а также старая бабка — Лина».

Письмо главной героини нового фильма Рижской киностудии «Весенняя путевка» сразу вводит нас в курс дела и очень многое говорит об обстоятельствах жизни и характере Лины. Итак, больная девушка впервые самостоятельно совершила далекое путешествие к морю. Врачи полагали, что целебный воздух и вода помогут ей. И действительно, стало лучше. Ласковое солнце и беззаботный шум волн заглушили воспоминания о боли и тоске последних лет. Да что там! Лина была счастлива, потому что тут встретила любовь.

Она безоговорочно приняла условия Артура: «Не будем ничего усложнять», — говорил он. Для него, привыкшего просто смотреть на вещи, этот роман был поначалу милым «курортным эпизодом», не более. А для Лины, когда она рассталась с любимым, свет померк. Не только в переносном, но и в прямом смысле слова: серые больничные стены снова отгородили девушку от солнца. Казалось, не на что больше надеяться, только и осталось, что вспоминать о промелькнувшем счастье.

Но случилось непредвиденное. Артур разыскал Лину в больнице и, запи-

наясь, сказал столь несвойственные ему слова: «Скажи... я хоть немножко... ну хоть чуть-чуть, нужен тебе?» Что толкнуло его на это? Любовь, раскаяние, жалость или пробудившееся чувство ответственности за другого человека? Важно одно: это не было минутным порывом. После операции Лина получила записку: «Могу я приходить каждый день?»

«В наш торопливый век иной раз полезно напомнить о вечных истинах: любви, жизни, долге. Именно это мы и хотели сделать в фильме, — говорит постановщик картины Варис Брасла. — Благодаря Федору Кнорре у нас была возможность прикоснуться к столь существенному понятию сегодняшнего дня, как культура чувств, этому краеугольному камню человеческой нравственности».

Имя Ф. Кнорре известно читателям с 1926 года, кинозрители впервые увидели его в 1939 году в титрах фильма «Истребители». С той поры писателем создано немало сценариев, по которым поставлены картины «Сыновья», «Марите», «После шторма», «Домик на дюнах», «Родная кровь» и др. Для В. Браслы «Весенняя путевка» — вторая режиссерская работа. До этого он вместе с Г. Цилинским поставил фильм «Соната над озером». Оператор — Угис Эгле.

Роль Лины была чрезвычайно трудна для исполнительницы. Как говорит режиссер, в первой и во второй половинах картины надо было сыграть, по существу, двух разных людей. С этой сложной задачей с успехом справилась дебютантка Галина Белозерова. У ее партнера Андриаса Берзиньша кинематографический опыт уже был, но такую большую роль он тоже сыграл впервые. А исполнитель роли деда прекрасно знаком зрителям — это Всеволод Сафонов.

## «СУЕТА СУЕТ»

«Марина, я погиб, я пропал... Мне понравилась посторонняя женщина!» — такую новость крайне расстроенный Борис Иванович сообщил... своей жене Марине Петровне.

Марина Петровна, много лет заведующая районным загсом, изо дня в день соединяющая судьбы мужчин и женщин, считала, что уж она-то точно знает, как надо жить и любить. Однако свою собственную беду проглядела и совершенно не была подготовлена к тому, что ее Борис Иванович, вместе с которым прожили двадцать лет, выростили дочку, придет просить развода.

Они расстались. Оба страдали, много думали и открыли кое-что новое для себя...

А «разлучница», «бывшего мужа новая жена», как она сама определила свое положение, тоже терзалась — из-за того, что «наш Борюся» скучает по дому, по дочери, и пытается наладить их контакты. И уж если нет для этого иного способа, Лиза согласна «отпустить» Бориса Ивановича назад, к семье...

Вот такая история рассказана в кинокартине «Суета сует» («Мосфильм»). Сценарий ее написал известный кинодраматург-комедиограф Эмиль Брагинский — зрители, конечно, помнят созданные им в содружестве с Э. Рязановым фильмы «Берегись автомобиля», «Старики-разбойники», «Ирония судьбы, или С легким паром», «Служебный роман» и др. Поставила эту киноленту Алла Сурикова, выпускница Высших режиссерских курсов, где она занималась в мастерской Г. Данелии (ранее она сделала телефильм-концерт об ансамбле Вирского и детскую картину «Предположим, ты капитан»).

Этих сведений, вероятно достаточно, чтобы иметь основания предполагать: «Суета сует» — комедия.



— Мы с Аллой сразу же договорились о главном, — говорит Э. Брагинский. — Фильм «Суета сует» должен быть добрым, чуть смешным, порой печальным и, что особенно важно, правдивым.

Он и получился добрым: все его персонажи — хорошие люди, даже Лиза, «разлучница», наивная, искренняя и смешная. И печальным — еще бы! Ведь вся жизнь рушится! Наладится ли? Но она налаживается — ведь это комедия, и в ней все хорошо кончается. А добиться удивительной достоверности сценаристу и режиссеру, оператору В. Симакову и художнику В. Филиппову помогли актеры, в первую очередь — исполнители главных ролей.

Марину Петровну сыграла Галина Польских. Студентка второго курса ВГИКа дебютировала она в фильме «Дикая собака Динго». Потом была целая галерея девичьих образов (Алена в «Я шагаю по Москве», Галя в «Жили-были старик со старухой», Зоя в «Верности», Шура в «Журналисте» и др.); постепенно героини Польских выросли, обрели зрелость, не теряя женственной прелести. Зрители запомнили ее Надежду в картине «Ищу свою судьбу» и Клавдию в «Портрете с дождем». А в картинах «Автомобиль, скрипка и собака Клякса», «Когда наступает сентябрь» и телефильме «По семейным обстоятельствам» актриса блеснула комедийными красками. В «Суете сует» Г. Польских — современная деловая женщина, несколько прямолинейная и чересчур решительная, но тем не менее очаровательная.

Борис Иванович — Фрунзе Мкртчян, известный комедийный актер (разбойник в «Айболите-66», Беккир в «Адаме и Хеве», Рубен в «Мимино», Багдасар в фильме «Багдасар разводится с женой» и др.).

В картине заняты также Л. Куравлев (Володя), А. Варпаховская (Лиза), С. Иванов (Вася), С. Петросьянц (Наташа) и другие.

## «ЛЮБОВЬ МОЯ — ПЕЧАЛЬ МОЯ»

Многим известна печальная и светлая легенда о Фархаде и Ширин. Чтобы спасти Ширин от смерти, сестра ее, Мехмене Бану, жертвует самым дорогим — своей красотой. Сердца обеих сестер покоряет художник-каменотес Фархад. На юноша пленен красотой младшей, царевны Ширин. Мехмене Бану не может смириться с участью отвергнутой. Она отсылает Фархада далеко в горы, приказывая ему пробить Железную скалу, чтобы добыть для людей воду. Десять лет длится разлука влюбленных. И только на смертном одре Мехмене Бану соглашается на свадьбу сестры, но лишь в том случае, если Фархад бросит свою работу и навсегда уедет вместе с Ширин из этой страны. Ширин счастлива, но Фархад не может согласиться на такое условие. Ведь если он покинет Железную гору, то его народ навсегда останется без воды и погибнет.

В утверждении чувства гражданского долга как самой высокой человеческой ценности — смысл фильма «Любовь моя, печаль моя».

Эта картина — первая совместная работа советских и турецких кинематографистов (производство киностудий «Мосфильм» и «Турга фильм»).

Постановщик и автор сценария ее — Аждар Ибрагимов, художник широкого диапазона. Начинал он свою жизнь в кино как документалист (фильмы «На востоке Каспийского моря», «Фирюза» и др.). В художественном кинематографе дебютировал как режиссер картины «Двое из одного квартала», затем поставил фильмы «Ее большое сердце», «26 бакинских комиссаров», «Звезды не гаснут», «Дела сердечные». На рубеже 50—60-х годов Ибрагимов работал во Вьетнаме, помогая созданию там национальной кинематографии, за что был

удостоен высших правительственных наград ДРВ. За три года пребывания в этой стране он успел снять несколько фильмов и написать три книги о Вьетнаме.

Сценарий картины «Любовь моя — печаль моя» создан Ибрагимовым по пьесе Назыма Хикмета «Легенда о любви» и произведений древних восточных поэтов Низами и Фирдоуси. К творчеству турецкого поэта-коммуниста Хикмета этот режиссер обращается не впервые. Еще будучи студентом ВГИКа, он посвятил ему свою дипломную работу «Борец за мир». По сценарию Хикмета им был поставлен фильм «Двое из одного квартала».

В фильме «Любовь моя — печаль моя» мы встретимся со многими турецкими актерами. Противоречивый и сложный образ Мехмене Бану — коварной и вместе с тем способной на редкое самопожертвование — создала очень популярная не только в Турции, но и в Греции, Иране, на Кипре актриса Тюркан Шорай, которую называют «восточной Элизабет Тейлор». В последнее время эта актриса выступает и как режиссер.

Роль Фархада — первая большая работа двадцатилетнего турецкого актера Фарука Пекера, до сих пор снимавшегося лишь в эпизодах. Интересный неоднозначный образ Визиря создал широко известный в Турции и как актер и как режиссер Йылмаз Дуру (он же продюсер этого фильма с турецкой стороны).

Из советских актеров в этой картине заняты А. Джигарханян, А. Папанов, В. Санаев, И. Мирошниченко, А. Гомиашвили, А. Искандеров. В роли Ширин дебютировала на экране выпускница Ленинградского хореографического училища Алла Сигалова.

Оператор-постановщик — Константин Петриченко. Композитор — Мурад Кажлаев.

Фильм снимался в Стамбуле, Ашхабаде и в павильонах «Мосфильма».

# Для любителей литературы

Продолжение. Начало см. в № 4 и 6

## РУССКАЯ СОВЕТСКАЯ ЛИТЕРАТУРА ХРОНИКАЛЬНО-ДОКУМЕНТАЛЬНЫЕ ФИЛЬМЫ

- «Александр Фадеев, воспоминания» — 4 ч.
- «Борис Лавренев» — 2 ч.
- «Вс. Вишневский» — 2 ч.
- «Горький» — 6 ч.
- «Горький в Молдавии» — 1 ч.
- «Дорога к Черному озеру» (о К. Паустовском) — 4 ч.
- «Его университеты» (о М. Горьком) — 2 ч.
- «Илья Эренбург» — 4 ч.
- «Каприйские мальвы» (о дружбе М. Коцюбинского и М. Горького) — 2 ч.
- «Михаил Дудин» — 2 ч.
- «Михаил Шолохов» — 6 ч.
- «Мне о России надо говорить...» (о поэте А. Прокофьеве) — 1 ч.
- «Наш Горький» — 2 ч.
- «Николай Тихонов. Страницы биографии» — 2 ч.
- «Подвиг ежедневный» (о Демьяне Бедном) — 2 ч.
- «По следам Бруно Ясенского» — 1 ч.
- «Шолохов» — 7 ч.

## НАУЧНО-ПОПУЛЯРНЫЕ ФИЛЬМЫ

- «Аркадий Гайдар» — 3 ч.
- «Баллада о Грине» — 2 ч.
- «Буревестник» (Максим Горький и кино) — 1 ч.
- «Во весь голос» (о В. Маяковском) — 5 ч.
- «Всеволод Иванов (1895—1963)» — 2 ч.
- «Встречи в Ялте» (о встречах А. Чехова и М. Горького) — 2 ч.
- «Встречи с Горьким (1926—1936)» — 5 ч.
- «Галина Николаевна» — 2 ч.
- «Горький в Нижнем Новгороде» — 2 ч.
- «Горький на Украине» — 2 ч.
- «День рождения Чуковского» — 2 ч.
- «Из истории «Железного потока» (об А. Серафимовиче) — 2 ч.
- «Ильф и Петров» — 2 ч.
- «Итальянская странница» (о поездке В. И. Ленина на остров Капри к М. Горькому) — 2 ч.
- «Константин Симонов: остаюсь воспанным писателем» — 2 ч.
- «Лев Кассиль» — 2 ч.
- «Маяковский делает выставку» — 3 ч.
- «Михаил Пришвин» — 2 ч.
- «Михаил Светлов» — 2 ч.
- «На Капри... у Горького» — 1 ч.
- «Николай Погодин» — 7 ч.
- «По Восточному Крыму» (в частности, о местах, где жил А. Грин) — 1 ч.
- «Подвиг» (о Н. Островском) — 2 ч.
- «Подвиг баталера Новикова» (об А. Новикове-Прибое) — 2 ч.
- «Сергей Михалков» — 3 ч.
- «Сказы Уральских гор» (о П. Бажове) — 6 ч.
- «Страницы большой дружбы» (о встречах В. И. Ленина и М. Горького в 1917—1921 гг.) — 3 ч.
- «Строки Горького» — 2 ч.
- «Там, где закалялась сталь» (о Н. Островском) — 2 ч.
- «Чукоккала» (о рукописном альманахе, зачинателем которого был К. Чуковский) — 3 ч.

## ХУДОЖЕСТВЕННЫЕ ПОЛНОМЕТРАЖНЫЕ ФИЛЬМЫ

- «Конец императора тайги» (об А. Гайдаре)
- «Невероятный Иегудил Хламида» (о М. Горьком)
- «Рыцарь мечты» (об А. Грине)
- «Серебряные трубы» (об А. Гайдаре)

## ЭКРАНИЗАЦИИ ПРОИЗВЕДЕНИЙ РУССКОЙ СОВЕТСКОЙ ЛИТЕРАТУРЫ ПОЛНОМЕТРАЖНЫЕ ФИЛЬМЫ

- «А зори здесь тихие...» (2 серии, по одноименной повести Б. Васильева)
- «Айболит-66» (по мотивам сказки К. Чуковского)
- «Алые маки Исык-Куля» (по повести А. Сытина «Контрабандисты Тянь-Шаня»)
- «Балтийское небо» (2 серии, по одноименному роману Н. Чуковского)
- «Бег» (2 серии, по мотивам произведений М. Булгакова)
- «Белеет парус одинокий» (по одноименной повести В. Катаева)
- «Белый Бим Черное ухо» (2 серии, по мотивам одноименной повести Г. Троепольского)
- «Битва в пути» (2 серии, по одноименному роману Г. Николаевой)
- «Блокада» (четыре фильма, по одноименному роману А. Чаковского)
- «Большая семья» (по роману В. Кочетова «Семья Журбиных»)
- «Буденовка» (на темы А. Гайдара)
- «Барвары» (2 серии, фильм-спектакль по пьесе М. Горького)
- «Васек Трубочев и его товарищи» (по одноименной повести В. Осевой)
- «Васса Железнова» (фильм-спектакль по пьесе М. Горького)
- «Ваш сын и брат» (по мотивам рассказов В. Шукшина)
- «В день свадьбы» (по одноименной пьесе В. Розова)
- «Всликие голодранцы» (по мотивам одноименного романа В. Наседкина)
- «Всенние перевсртыши» (по повести В. Тендрякова)
- «Весна на Одере» (по мотивам одноименного романа Э. Казакевича)
- «Ветер странствий» (по мотивам произведений М. Пришвина)
- «Виринея» (по мотивам одноименной повести Л. Сейфуллиной)
- «В лазоревой степи» (по рассказам М. Шолохова)
- «В людях» (по одноименной повести М. Горького)
- «Военная тайна» (по одноименной повести А. Гайдара)
- «Возврата нет» (по одноименной повести А. Калининна)
- «Возвращение Василия Бортникова» (по повести Г. Николаевой «Жатва»)
- «Возмездие» (2 серии, по мотивам романа К. Симонова «Солдатами не рождаются»)
- «Во имя Родины» (по мотивам пьесы К. Симонова «Русские люди»)
- «Восемнадцатый год» (вторая серия кинотрилогии «Хождение по мукам» по роману А. Толстого)
- «В поисках радости» (по мотивам романа Ф. Панферова «Бруски»)
- «Враги» (2 серии, фильм-спектакль по пьесе М. Горького)
- «Враги» (по пьесе М. Горького)
- «Время, вперед!» (2 серии, по одноименному роману В. Катаева)
- «Все остается людям» (по мотивам одноименной пьесы С. Алесина)
- «Высота» (по мотивам одноименной повести Е. Воробьева)

Продолжение следует

Очередной, № 7 киножурнала «Сельское хозяйство» за 1979 год (Центральная студия научно-популярных и учебных фильмов, 2 ч.) открывается сюжетом «Земля — богатство наше», рассказывающим об одном из передовых хозяйств страны — колхозе «Красный доброволец» Смоленского района Смоленской области. Здесь бережно, по-хозяйски относятся к земле, строго соблюдают требования прогрессивной агротехники. В очерке «Удобрения и машины» показана новая технология внесения в почву минеральных удобрений, разработанная и внедренная на Западной машиноиспытательной станции в Белоруссии. Об одной из важнейших задач сельского хозяйства — развитии подсобных предприятий и промыслов в колхозах и совхозах в соответствии с указаниями июльского (1978 г.) Пленума ЦК КПСС — сюжет «С маркой «Эстрон». Одно из таких предприятий — завод электронной аппаратуры, созданный в колхозе «Куусалу» Харьюского района Эстонской ССР. И заключается выпуск очерком «Вертикаль», рассказывающим об оригинальной теплице, построенной в Малпилском совхозе-техникуме Рижского района Латвийской ССР. Это вертикальное сооружение — башня высотой 22 м, где технологические процессы выращивания рассады овощей автоматизированы.

Режиссер выпуска А. Ушаков.

«И летом и зимой» — первый сюжет № 8 «Сельского хозяйства» (режиссер выпуска Е. Ермаков) — посвящен прогрессивному начинанию мелиораторов объединения «Мосмелиорация» Московской области. Они стали вести мелиоративные работы не только в летнее, как обычно, но и в зимнее время. Это дает возможность ликвидировать межсезонные простои. Об опыте колхоза «Заветы Ильича» Домодедовского

района Московской области по выращиванию телок на фермах облегченного типа, построенных на кооперативных началах пятью хозяйствами района и обеспечивающих все эти хозяйства выращенными у себя коровами, — очерк «Как перестроили ферму». «Без отходов» — так назван кинорассказ о колхозе «Паюзи» в Эстонии, создавшем промышленный цех по переработке в крахмал мелких, сортовых клубней картофеля, о тех выгодах, которые получает колхоз от этого новшества. Новая технология выращивания земляники в закрытом грунте, разработанная НИИ садоводства Нечерноземной зоны, показана в сюжете «Три урожая в год». Эта технология позволяет за год получать три урожая ягод.

«Сеятель твой и хранитель» — новая широкоэкранный лента Свердловской киностудии (5 ч.). Она посвящена проблемам почвозащитного земледелия в нашей стране. В каждой из четырех новелл фильма находят отражение те или иные аспекты большой, сложной темы, связанной с осмыслением высокой ответственности каждого из нас, современников, перед жизнью, перед будущим. Значительная часть картины посвящена событиям на целине в первые годы ее освоения.

Сценарист — Ю. Черниченко, режиссер — И. Богуславский, оператор — М. Новиков.

На киностудии научно-популярных и документальных фильмов Узбекистана создан цветной широкоэкранный фильм «Журавлиная степь» (5 ч.). Режиссер-постановщик Д. Салимов и сценарист В. Николаев рассказали с экрана о громадных работах по комплексному освоению Каршинской степи, будущего основного района возделывания самого ценного, тонковолокнистого хлопчатника.

Редколлегия: Жидков В. С. (гл. редактор).

Волкова Н. С., Коровкин В. Д., Лисогор М. М., Лужинская Л. Л. (зам. гл. редактора), Мунькин В. Б., Пивоварова И. Л. (отв. секретарь), Полтавцев В. А., Романов В. Ф., Соболев А. Н., Соловьев М. А., Сырников Т. А., Туркин Л. П., Улицкий Л. С., Черкасов Ю. П., Щекочихин В. С.  
Рукописи не возвращаются

А-06267 Сдано в набор 20/VIII 1979 г. Подписано к печати 5/X 1979 г. Формат 70×108/16  
Усл. печ. л. 4,55 Уч.-изд. л. 6,121 Тираж 74870 экз. Заказ 1826

Адрес издательства: 103006 Москва, Собиновский пер., 3, тел. 203-58-72  
Адрес редакции: 103006 Москва, Вороникowskiй пер., 12, тел. 209-95-23  
Художественный редактор О. Рендакова

Чеховский полиграфический комбинат Союзполиграфпрома Государственного комитета СССР по делам издательства, полиграфии и книжной торговли, г. Чехов Московской области



**«ЛЮБОВЬ МОЯ,  
ПЕЧАЛЬ МОЯ»**

Это первая совместная работа советских и турецких кинематографистов. Режиссер-постановщик и автор сценария Аждар Ибрагимов. Фильм создан по мотивам пьесы Назыма Хикмета «Легенда о любви». Среди исполнителей — известные актеры: турецкие (Тюркан Шорай, Йылмаз Дуру) и советские (А. Джигарханян, В. Самойлов, А. Палапов, В. Санаев, И. Мирошниченко). В роли царевны Ширин дебютировала на экране выпускница Ленинградского хореографического училища Алла Сигалова.

5-64

Цена 30 коп.

70431



В ОДИННАДЦАТЫЙ РАЗ МОСКВА СТАЛА СТОЛИЦЕЙ  
МЕЖДУНАРОДНОГО КИНОФЕСТИВАЛЯ