

НЕГАТИВНЫЙ МОНТАЖНЫЙ СТОЛ

# 2 НСС

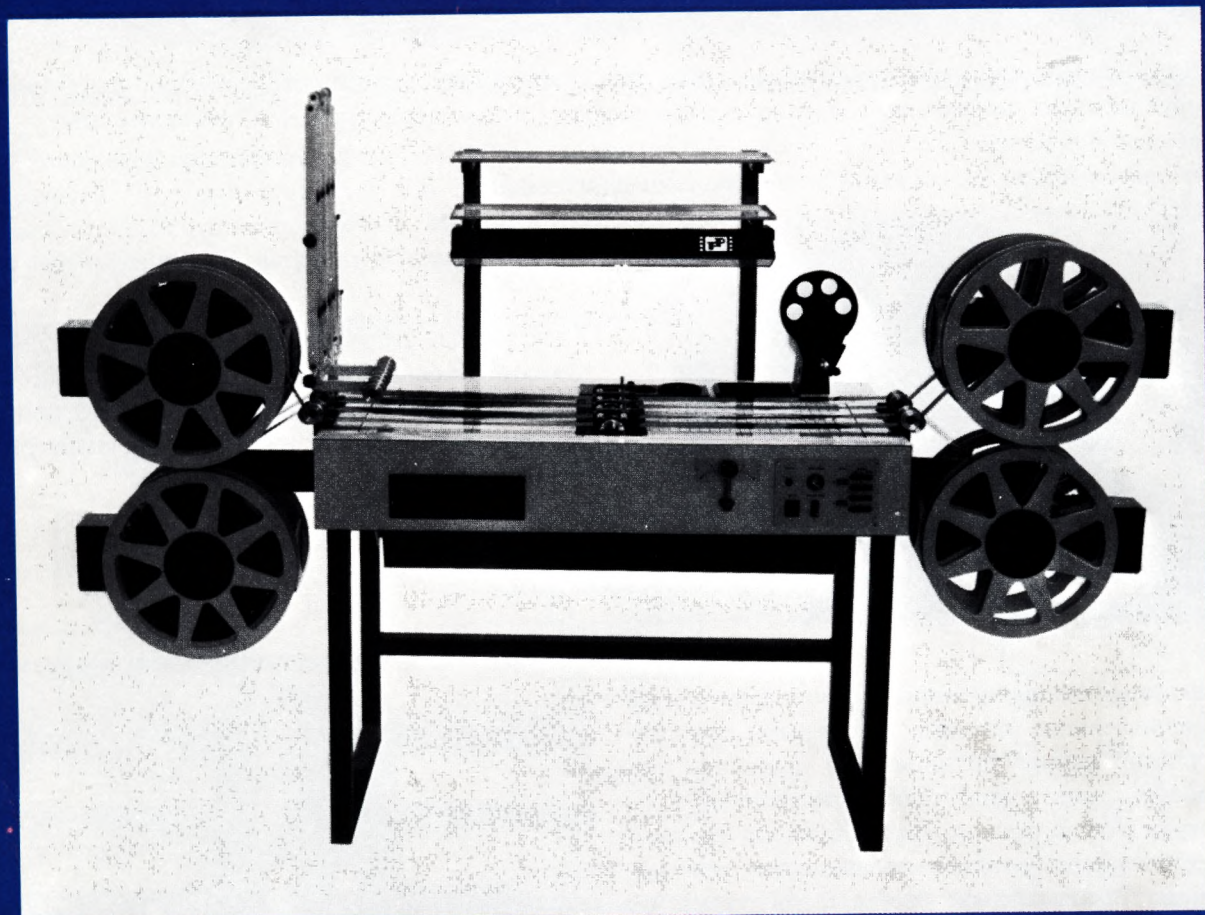

КИНЕМАТОГРАФИЧЕСКАЯ ПРОМЫШЛЕННОСТЬ  
ПРАГА — БАРАНДОВ

Негативные материалы весьма чувствительны к механическим повреждениям. Завод «Кинематографическая промышленность» выпускает кроме прочего ассортимента и негативные монтажные столы, используемые в киностудиях и телестудиях как в Чехословакии, так и за рубежом. Продуманная концепция этих машин, основанная на многолетнем опыте их конструкторов, а также тщательное исполнение всех работ, позволяет обрабатывать негативные киноматериалы без малейшего их повреждения.

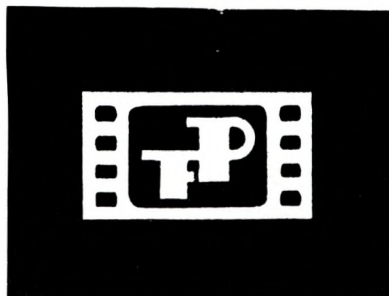

Негативные монтажные столы выпускаются в трех вариантах на базе той же концепции. Благодаря применению прогрессивных электронных элементов был обеспечен высокий уровень технических параметров, в частности монтажные столы отличаются высокой скоростью перемотки в обоих направлениях и возможностью ее плавного регулирования. Кроме того удалось обеспечить оптимальное и совершенно равномерное натяжение наматываемой и сматываемой пленки при любом диаметре подающего и приемочного рулонов. Это полностью предотвращает опасность повреждения пленки вследствие взаимного скольжения витков пленки в рулоне.

Для специфических нужд монтажных работ стол обеспечивает полную синхронизацию движения двух или всех четырех лент, однако отдельные ленты можно перематывать и самостоятельно.

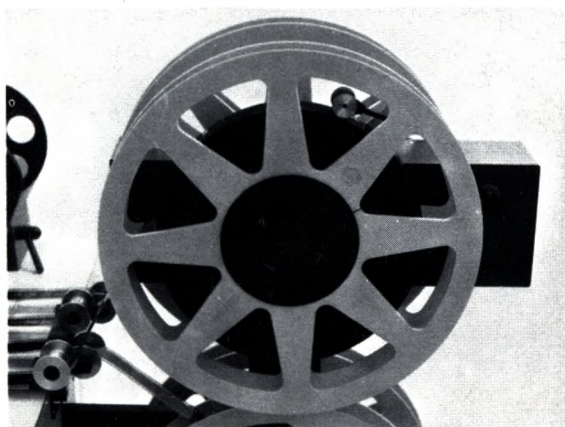

Электронные регулирующие контуры обеспечивают постоянное натяжение пленки в процессе сматывания и намотки как при изменении диаметра рулона, так и при изменении скорости перемотки.

Лентопротяжные ролики в соединении с просвечиваемыми призмами с обозначением разделения кадров приводятся в движение при помощи электродвигателя с электронным контуром регулирования. Выбор привода пар лентопротяжных роликов производится при помощи прогрессивной системы, состоящей из электромагнитных муфт, обеспечивающих высокую надежность. Для облегчения монтажных работ стол оснащен просвечиваемыми рабочими поверхностями. Интенсивность просвечивания поверхностей можно регулировать.

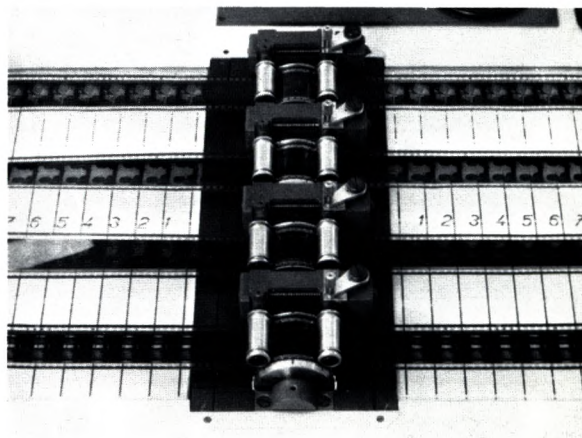

Расположение деталей на щите управления обеспечивает быструю и надежную установку рабочих режимов негативного монтажного стола. Наличие на щите управления главного выключателя с замком предотвращает возможность какого либо нежелательного вмешательства посторонних лиц.

Автоматическое доматывание лент на все приемочные и подающие диски (по потребности) является одним из преимуществ, обеспечивающих высокое качество и комфорт работы.

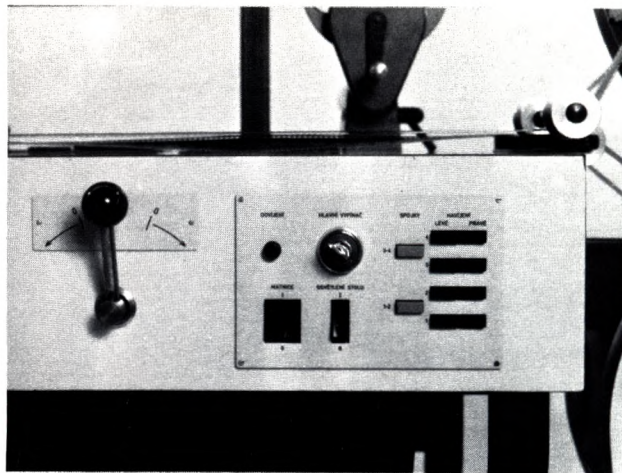

Поскольку на качество монтажных работ и удобство обслуживания оказывают влияние и ставляемые принадлежности, негативный монтажный стол оснащен двумя палками, откидным светильником, ручным перематывающим механизмом, который можно установить в любом из четырех каналов, и вспомогательной рамой для зарядки пленки.

По специальному заказу негативные монтажные столы поставляются со следующим оснащением:

Со звуковой приставкой типа КОМОПТ, с усилителем мощностью 2 Вт и с агрегатом громкоговорителей. Звуковую приставку для считывания оптической фонограммы можно легко устанавливать в любом фильмовом канале. Монтажные работы облегчаются и наличием счетчика метража, градуированного в метрах и дециметрах.

Для специфических нужд киностудий и телестудий поставляются негативные монтажные столы следующих типов:

2NSS 35

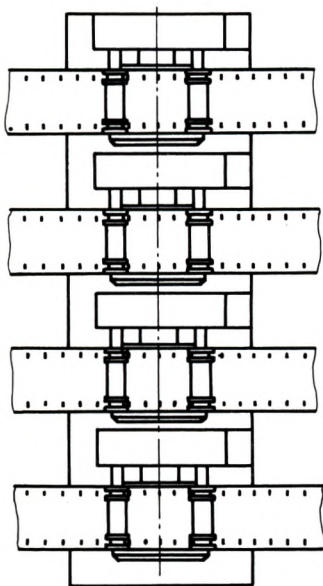

2NSS 16

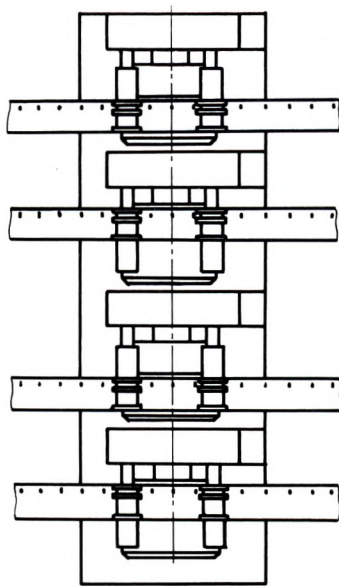

2NSS 35/16

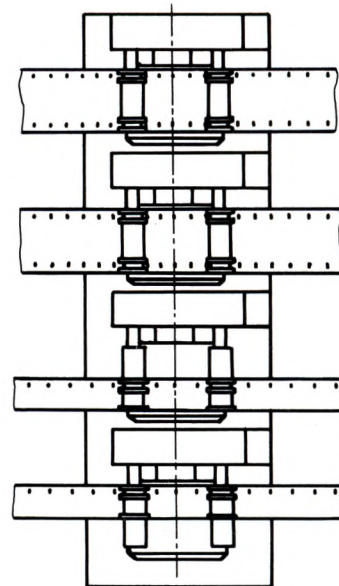

---

## Технические данные

Максимальная скорость перемотки пленки	2500 м/час
Вместимость подающих и приемочных дисков	600 м
Питание от однофазной сети	220 В, 50 Гц
Потребляемая мощность	620 ВА
Масса	135 кг
Длина	2100 мм
Ширина	720 мм
Высота	1420 мм
Высота рабочей поверхности стола	800 мм

---

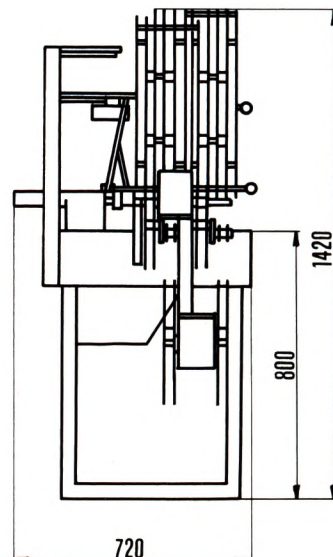
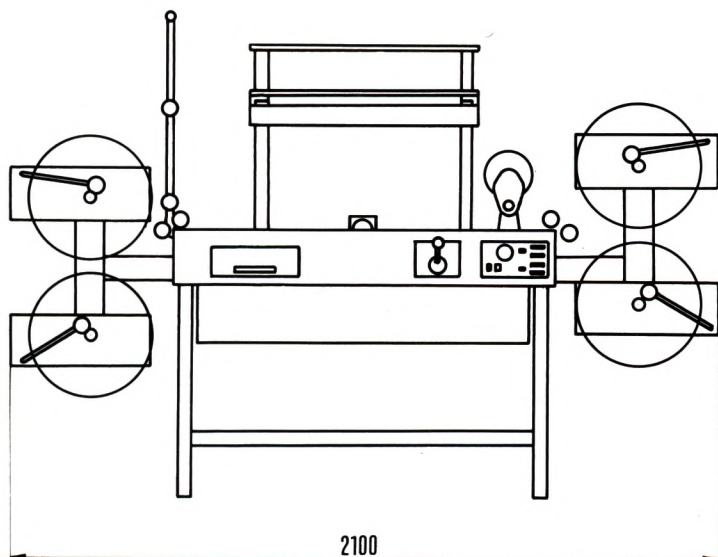

Praha 7  
Argentinská 38  
Czechoslovakia

